

Chevrolet Corvette

Руководство по эксплуатации

Краткая информация	1-1
Приборная панель	1-2
Краткое описание систем и оборудования	1-4
Особенности систем и оборудования автомобиля	1-16
Обеспечение удобства и эффективности эксплуатации автомобиля	1-18
Ключи, двери и окна	2-1
Ключи и замки	2-1
Двери	2-11
Охранные системы	2-13
Наружные зеркала заднего вида	2-17
Внутреннее зеркало заднего вида	2-18
Окна	2-18
Крыша	2-21
Сиденья и удерживающие системы	3-1
Подголовники	3-2
Передние сиденья	3-2
Ремни безопасности	3-8
Система подушек безопасности	3-14
Детские удерживающие системы	3-26

Вещевые отделения и дополнительные системы крепления багажа	4-1
Вещевые отделения	4-1
Дополнительное оборудование багажного отделения	4-4
Приборы и органы управления	5-1
Органы управления	5-2
Контрольные лампы, приборы и индикаторы	5-6
Информационные дисплеи	5-23
Сообщения о состоянии автомобиля	5-29
Пользовательские настройки	5-40
Система освещения	6-1
Наружные световые приборы	6-1
Приборы внутреннего освещения	6-6
Функции системы внутреннего освещения	6-7
Информационно-развлекательная система	7-1
Общие сведения	7-2
Системы климат-контроля	8-1
Системы климат-контроля	8-1
Вентиляционные решетки	8-4
Техническое обслуживание	8-5

Управление автомобилем	9-1
Информация о вождении	9-2
Запуск двигателя и начало движения	9-14
Отработавшие газы	9-19
Механическая коробка передач	9-20
Тормозная система	9-23
Системы стабилизации движения	9-27
Система круиз-контроля	9-36
Системы помощи водителю	9-39
Топливо	9-41
Буксировка прицепа	9-44
Установка дополнительного оборудования	9-44
Уход за автомобилем	10-1
Общие сведения	10-2
Проверки автомобиля	10-5
Регулировка направления оптических осей фар	10-36
Замена ламп	10-36
Система электрооборудования	10-37
Колёса и шины	10-45
Запуск двигателя от аккумуляторной батареи другого автомобиля	10-62
Буксировка автомобиля	10-65
Уход за автомобилем	10-66

Chevrolet Corvette

Руководство по эксплуатации

Ремонт и техническое обслуживание	11-1
Общие сведения	11-1
Плановое техническое обслуживание	11-1
Рекомендованные рабочие жидкости, смазочные материалы и детали	11-4
Технические данные	12-1
Идентификационные данные автомобиля	12-1
Сведения об автомобиле	12-2
Информация для клиента	13-1
Информация для клиента.....	13-1
Система сбора данных регистрации событий и конфиденциальность	13-1
Указатель	i-1



Наименования, логотипы, эмблемы, девизы, наименования моделей и типы кузова, упоминаемые в данном Руководстве, содержат такую информацию, но не ограничены следующим: наименованием GM, логотипом GM, наименованием CHEVROLET, эмблемой CHEVROLET, CORVETTE, являющимися торговыми и(или) сервисными марками компании General Motors LLC, ее подразделений, филиалов или лицензиаров.

В данном Руководстве описывается оборудование, которое может использоваться или не использоваться на вашем автомобиле, поскольку оно может относиться к опциям, которые вами заказаны не были, или это связано с изменениями, внесенными в ходе подготовки данного Руководства. Вы можете приобрести документацию, относящуюся именно к вашему автомобилю, и получить сведения обо всем оборудовании, установленном на вашем автомобиле.

Храните данное Руководство в автомобиле – это позволит быстро получать необходимую информацию.

Как пользоваться данным Руководством

Для быстрого нахождения информации об автомобиле, его компонентах и системах используйте Указатель, находящийся в конце данного Руководства. В Указателе информация, содержащаяся в данном Руководстве, сгруппирована по алфавиту с указанием страниц, на которых она находится.

Замечания, связанные с опасностью, и другие предупреждения



Опасно

Данное обозначение используется, если возможно возникновение ситуаций с высокой степенью опасности, результатами которой станут тяжкие увечья или смерть. Пренебрежение данной информацией может привести к возникновению угрозы для жизни.



Внимание

Данное обозначение указывает на возможность возникновения ситуаций с высокой степенью опасности, результатами которых могут быть тяжкие увечья. Пренебрежение данной информацией может привести к получению серьезной травмы.



Осторожно

Данное обозначение указывает на возможность возникновения ситуаций с высокой степенью опасности, результатами которых могут быть тяжкие увечья или смерть, а также причинение вреда автомобилю.

IV Общие сведения



Знак в виде окружности с косой чертой является призывом к соблюдению Правил техники безопасности и означает: «Не делайте...», «Не делайте этого», или «Не допускайте, чтобы это произошло...».

Условные обозначения

В автомобиле есть компоненты и таблички, на которых вместо текстовых сообщений используются условные обозначения. Приведенные ниже условные обозначения дополняют текстовую информацию, описывающую принцип действия или относящуюся к конкретным компонентам, системам/органам управления, сообщениям, приборам или индикаторам.

 : Данный символ используется в случаях, когда необходимо ознакомиться с соответствующими информацией или инструкциями, содержащимися в данном Руководстве.

 : Данный символ используется в случаях, когда необходимо ознакомиться с соответствующими информацией или инструкциями, содержащимися в Руководстве по техническому обслуживанию.

Условные обозначения, используемые в автомобиле

Ниже приводятся изображения условных обозначений, используемых в автомобиле, и их расшифровка. Для получения более подробной информации о каком-либо символе см. «Указатель».

-  : Контрольная лампа системы подушек безопасности
-  : Система кондиционирования
-  : Контрольная лампа антиблокировочной системы (ABS)
-  : Кнопки управления аудиосистемой, расположенные на рулевом колесе
-  : Контрольная лампа тормозной системы
-  : Система зарядки аккумуляторной батареи
-  : Система круиз-контроля
-  : Температура охлаждающей жидкости двигателя
-  : Наружные световые приборы
-  : Противотуманные фары
-  : Указатель уровня топлива
-  : Предохранители
-  : Переключатель дальнего/ближнего света фар
-  : Система креплений для установки детских кресел

 : Контрольная лампа «Проверьте двигатель»

 : Давление моторного масла

 : Питание

 : Система дистанционного запуска двигателя

 : Контрольная лампа «Пристегните ремень»

 : Система контроля давления воздуха в шинах

 : Противобуксовочная система / Активная система управления

 : Жидкость в бачке омывателей стекол

Краткая информация

Приборная панель

Приборная панель 1-2

Краткое описание систем и оборудования

Краткое описание систем и оборудования	1-4
Система дистанционного управления замками (RKE)	1-4
Замки дверей	1-5
Дверь багажного отделения	1-6
Окна	1-7
Регулировка сидений	1-8
Функция сохранения и вызова настроек	1-9
Сиденья с функциями обогрева и вентиляции	1-9
Ремни безопасности	1-10
Система определения присутствия пассажира на переднем сидении	1-10
Регулировка положения зеркал	1-11
Регулировка положения рулевого колеса	1-11
Приборы внутреннего освещения	1-12
Наружные световые приборы	1-12
Очистители/омыватели ветрового стекла	1-13
Панель управления системой климат-контроля	1-14
Коробка передач	1-15

Дополнительное оборудование

Кнопки управления на рулевом колесе	1-16
Система круиз-контроля	1-16
Информационно-развлекательная система	1-16
Информационный центр (DIC)	1-16
Камера заднего обзора (RVC)	1-17
Электрические розетки	1-17
Панель крыши	1-17
Откидной верх	1-17

Обеспечение удобства и эффективности эксплуатации автомобиля

Противобуксовочная система / Система курсовой устойчивости	1-18
Система контроля давления воздуха в шинах	1-18
Индикатор срока службы моторного масла	1-19
Экономичный режим движения	1-19
Аккумуляторная батарея	1-20

1-2 Краткая информация

Приборная панель

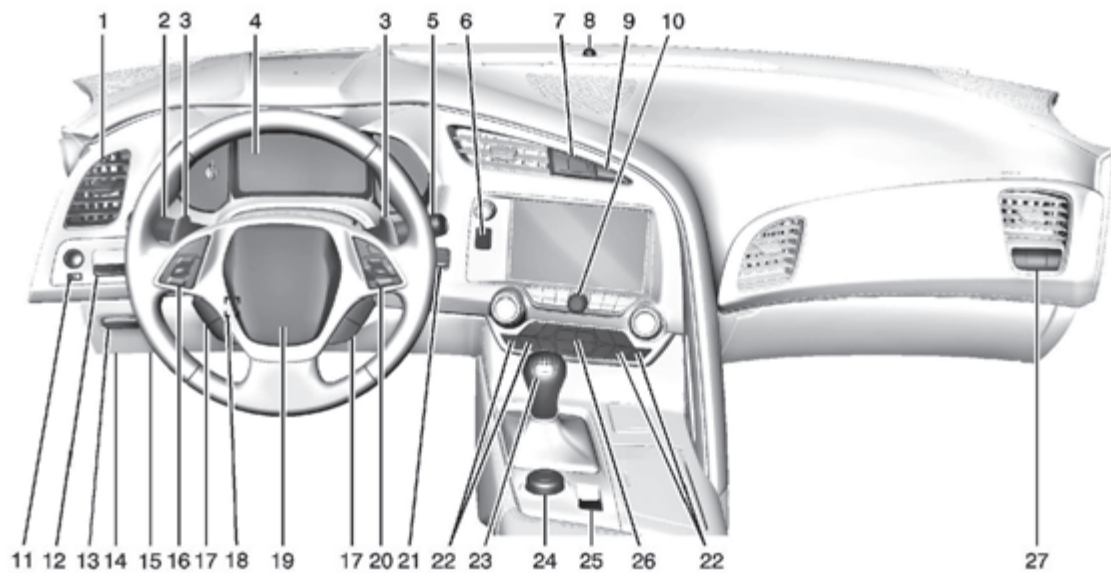

1. «Вентиляционные решетки», стр. 8-4.
2. Комбинированный подрулевой переключатель. См. «Сигналы указателей поворотов», стр. 6-5.
См. «Выключатель наружных световых приборов», стр. 6-1.
3. Регулятор Active Rev Match (при соответствующей комплектации). См. «Регулятор Active Rev Match», стр. 9-22.
4. «Комбинация приборов», стр. 5-7.
5. «Очиститель/омыватель стекла», стр. 5-2.
6. Кнопка открытия вещевого отделения в приборной панели. См. «Вещевое отделение в приборной панели», стр. 4-1.
7. Контрольная лампа системы определения присутствия пассажира на переднем сиденье. См. «Система определения присутствия пассажира на переднем сиденье», стр. 3-20.
8. Датчик освещенности. См. «Система автоматического управления наружным освещением», стр. 6-3.
9. «Аварийная световая сигнализация», стр. 6-5.
10. «Информационно-развлекательная система», стр. 7-1.
11. «Зеркала заднего вида с электроприводом», стр. 2-17.
12. Управление проекционным дисплеем (при соответствующей комплектации). См. «Проекционный дисплей (HUD)», стр. 5-26.
13. Кнопка открывания капота/двери багажного отделения. См. «Дверь багажного отделения», стр. 2-11.
Датчик угла наклона. См. «Охранная система», стр. 2-13.
14. Диагностический разъем (DLC) (не виден на рисунке). См. раздел «Контрольные лампы и индикаторы», стр. 5-15.
15. Ручка отпирания капота (не виден на рисунке). «Ручка зацепки замка капота», стр. 10-6.
16. «Система круиз-контроля», стр. 9-36.
17. «Кнопки управления на рулевом колесе», стр. 5-2.
18. «Регулировка положения рулевого колеса», стр. 5-2.
19. «Звуковой сигнал», стр. 5-2. 20. Кнопки управления Bluetooth См. «Кнопки управления на рулевом колесе», стр. 5-2.
Голосовые команды. См. «Кнопки управления на рулевом колесе», стр. 5-2.
Управление информационным центром водителя (DIC). См. «Информационный центр (DIC)», стр. 5-23.
21. Система дистанционного пуска двигателя. См. «Положения зажигания», стр. 9-15.
22. Кнопки управления обогревом и вентиляцией сидений водителя и переднего пассажира (при соответствующей комплектации). См. «Передние сиденья с функциями обогрева и вентиляции», стр. 3-7.
23. Рычаг переключения передач. См. «Механическая коробка передач», стр. 9-20.
24. Управление режимами движения. См. «Спортивный режим», стр. 9-32.

1-4 Краткая информация

25. «Стояночный тормоз с электроприводом», стр. 9-24.
26. «Панель управления двухзонной системой климат-контроля», стр. 8-1.
27. Регулятор температуры в зоне переднего пассажира См. «Двухзонная система климат-контроля», стр. 8-1.

Кнопки управления функциями обогрева и вентиляции сиденья пассажира (в соответствующей комплектации). См. «Передние сиденья с функциями обогрева и вентиляции», стр. 3-7.

Краткое описание систем и оборудования

В этом разделе приводится общее описание основных наиболее важных систем, которые могут устанавливаться на автомобиль в зависимости от комплектации. Более подробная информация о системах приведена в других разделах данного Руководства.

Система бесключевого доступа (RKE)

Система бесключевого доступа позволяет отпирать замки дверей, находясь в зоне действия ключа. См. «Система бесключевого доступа (RKE)», стр. 2-3.

С помощью пульта дистанционного управления (ДУ) можно запирать и отпирать замки дверей, находясь на расстоянии до 60 м от автомобиля.







Пульт дистанционного управления для автомобилей с откидным верхом

Нажмите кнопку, чтобы вытащить ключ. Ключ можно использовать для запираения и отпирания двери багажного отделения, если аккумуляторная батарея автомобиля разряжена. См. «Дверь багажного отделения», стр. 2-11.

i: При нажатии данной кнопки отпирается дверь водителя. При повторном нажатии в течение пяти секунд отпираются обе двери или запираются все.

🔒: При нажатии данной кнопки все замки запираются. Нажмите данную кнопку дважды для запираения всех дверей.

 **HOLD**: При нажатии и удержании данной кнопки открывается дверь багажного отделения.

: Если предусмотрено, нажмите  и  а затем сразу нажмите и удерживайте  для открытия откидного верха полностью. Отпустите кнопку для остановки верха в определенном положении. Данная кнопка предназначена исключительно для открытия откидного верха.

См. «Откидной верх», стр. 2-24.

: Кратковременное нажатие данной кнопки позволит определить местонахождение вашего автомобиля. Для активации сигнала «Тревога» нажмите и удерживайте нажатой данную кнопку в течение трех секунд. Нажмите данную кнопку снова или включите зажигание для отмены сигнала «Тревога».

См. «Ключи», стр. 2-1 и «Система бесключевого доступа (RKE)», стр. 2-3.

Замки дверей

Для запираения или отпираения замков дверей снаружи, нажмите  или  на ключе бесключевого доступа.

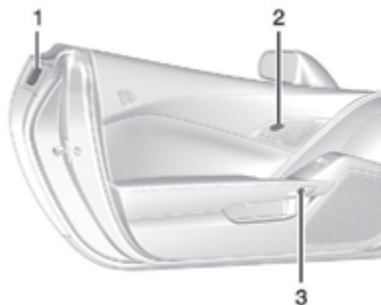

Дверь водителя

1. Кнопка открытия замка двери
 2. Кнопка управления центральным замком
 3. Кнопка открытия замка двери
- Для отпираения двери без ключа, держите пульт дистанционного управления на расстоянии до 1 метра от ручки двери. Нажмите на кнопку на ручке двери (1). См. «Система бесключевого доступа (RKE)», стр. 2-3. Данная функция может являться программируемой. См. «Пользовательские настройки», стр. 5-40.

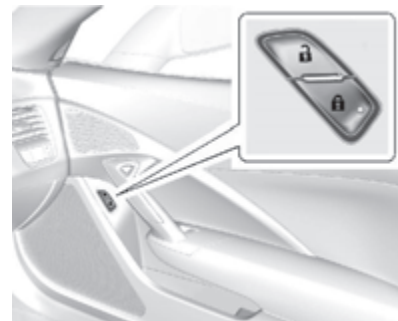

Дверь переднего пассажира

Для запираения и отпираения замков двери изнутри, используйте кнопку центрального выключателя блокировки замков.

: При нажатии данной кнопки все замки запираются.

: При нажатии данной кнопки все замки отпираются.

Для управления центральным замком изнутри нажмите кнопку (2).

Лючок топливного бака также запирается и отпирается с помощью данной кнопки.

См. «Центральная блокировка дверей», стр. 2-9.

1-6 Краткая информация

Отсутствие заряда в аккумуляторной батарее автомобиля

Если аккумулятор разряжен, откройте двери вручную.

Изнутри автомобиля



Потяните рукоятку открывания двери.

Снаружи автомобиля



Используйте ключ для открытия двери багажного отделения.

Изнутри автомобиля со стороны двери багажного отделения





Потяните ручку открывания двери багажного отделения.

Открытие двери багажного отделения

При открытии двери багажного отделения, зажигание автомобиля должно быть выключено, рычаг переключения передач должен быть установлен в положение «Р» (Парковка). См. «Стояночный тормоз с электроприводом», стр. 9-24.



- Нажмите кнопку .
- Нажмите и удерживайте кнопку  на ключе с функцией бесключевого доступа (RKE). См. «Система бесключевого доступа (RKE)», стр. 2-2.



- Нажмите кнопку открытия двери багажного отделения на пульте RKE, находящемся в зоне действия, или откройте замок с помощью ключа. См. «Система бесключевого доступа (RKE)», стр. 2-2. См. «Ключи», стр. 2-1.

См. «Дверь багажного отделения», стр. 2-11.

Окна



Потяните верх или вниз переключатель для поднятия или опускания стекла. См. «Электрические стеклоподъемники», стр. 2-19.

Режим задержки отключения питания дополнительного оборудования (RAP) разрешает опускание и поднятие стекол при выключенном зажигании. См. «Режим задержки отключения питания дополнительного оборудования (RAP)», стр. 9-18.

Регулировка сидений

Сиденья с электроприводом

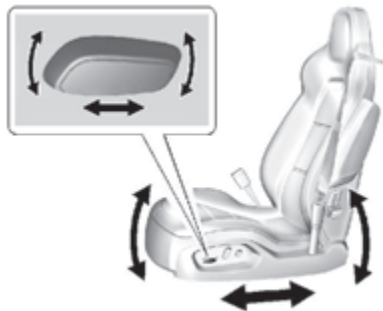

Для выполнения регулировки положения сиденья:

- Переместите сиденье вперед или назад, нажав соответствующую часть переключателя электропривода.
- Высоту передней части подушки сиденья можно отрегулировать, нажимая на переднюю или заднюю части переключателя электропривода вверх или вниз.
- Поднять или опустить сиденье можно перемещая переключатель электропривода вверх или вниз.

См. *Регулировка сидений с электроприводом*, стр. 3-2.

Регулировка поясничной опоры и подушки сиденья



Чтобы отрегулировать поясничную опору или подушку сиденья (при соответствующей комплектации):

- необходимо повернуть рукоятку вперед или назад, чтобы увеличить или уменьшить выступание валика поясничной опоры.
- при соответствующей комплектации, необходимо повернуть рукоятку вверх или вниз, чтобы увеличить или уменьшить выступание сбоку подушки сиденья.

См. *«Регулировка поясничной опоры»*, стр. 3-3.

Регулировка наклона спинок сидений

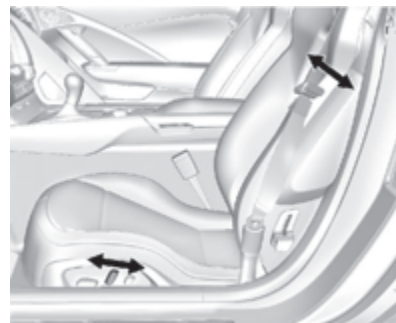

Для регулировки положения спинки сиденья:

- Для увеличения угла наклона спинки отведите верхнюю часть клавиши переключателя назад.
- Для уменьшения угла наклона спинки отведите верхнюю часть клавиши переключателя вперед.

Функция сохранения и вызова настроек



При соответствующей комплектации кнопки «1», «2», «SET» и «Exit» на двери водителя используются для сохранения и вызова из памяти настроек для сиденья водителя, наружных зеркал заднего вида, а также регулировки наклона и вылета рулевой колонки.

См. «Сиденья с функцией сохранения настроек», стр. 3-4 и «Пользовательские настройки», стр. 5-40.

Сиденья с обогревом и вентиляцией



Кнопки управления для сиденья водителя и переднего пассажира.

При соответствующей комплектации кнопки переключателей располагаются на центральной консоли. Для активации данных функций необходимо включить зажигание. Нажмите кнопку или с левой стороны панели системы климат-контроля для вентиляции или обогрева сиденья водителя. В вентилируемом сиденье предусмотрен вентилятор, который продувает его воздухом. При этом воздух в салоне не охлаждается.



Кнопки управления для сиденья пассажира

Кнопки управления для пассажиров второго ряда сидений находятся в правой части приборной панели под вентиляционным отверстием. Нажмите кнопку или для включения обогрева или вентиляции сиденья пассажира. Водитель может также включить или отключить вентиляцию или обогрев сиденья пассажира с помощью кнопок, расположенных в правой части панели системы климат-контроля.

1-10 Краткая информация

При однократном нажатии кнопки обогрева будет осуществляться с наибольшей интенсивностью. При каждом последующем нажатии кнопки выключателя интенсивность обогрева будет уменьшаться на одну ступень до полного отключения обогрева. Три контрольные лампы загорятся при обогреве с наибольшей интенсивностью, а одна – с наименьшей. При выборе режима максимального обогрева передних сидений приблизительно через 30 минут может произойти автоматический переход на более низкий уровень интенсивности обогрева. См. «Передние сиденья с функциями обогрева и вентиляции», стр. 3-7.

Ремень безопасности



Более подробная информация о правилах пользования ремнями безопасности приведена в перечисленных ниже разделах:

- «*Ремень безопасности*», стр. 3-8.
- «*Порядок использования ремней безопасности*», стр. 3-9.
- «*Поясной ремень безопасности*», стр. 3-10.
- «*Система креплений для установки детских кресел (система ISOFIX)*», стр. 3-36.

Система определения присутствия пассажира



Система определения присутствия пассажира на переднем сиденье при определенных условиях обеспечивает отключение фронтальной подушки безопасности переднего пассажира. Данная система не влияет на работоспособность других подушек безопасности. См. «Система определения присутствия пассажира на переднем сиденье», стр. 3-20.

Контрольная лампа системы определения присутствия пассажира загорается на приборной панели после включения зажигания автомобиля. См. «Контрольная лампа системы определения присутствия пассажира на переднем сиденье», стр. 5-14.

Регулировка положения зеркала

Наружные зеркала заднего вида



Для регулировки положения наружных зеркал:

1. Нажмите кнопку «L» (зеркало со стороны водителя) или «R» (зеркало со стороны переднего пассажира) для выбора зеркала.
2. Нажмите на одну из четырех сторон переключателя для регулировки положения зеркала.
3. Установите переключатель выбора зеркал в промежуточное положение, при отсутствии необходимости регулировки наружного зеркала.

См. «Зеркала заднего вида с электроприводом», стр. 2-17.

Если в данной комплектации предусмотрена функция сохранения положения зеркала в память системы, то выбранное положение можно сохранить. См. «Сиденья с функциями сохранения и вызова настроек», стр. 3-4. Для складывания зеркала потяните за его корпус в сторону автомобиля. Чтобы вернуть зеркало в исходное положение, нажмите на его корпус в направлении от кузова автомобиля.

Внутреннее зеркало заднего вида

Регулировка

Возьмите зеркало за середину корпуса и установите в положение, при котором наилучшим образом видна обстановка позади вашего автомобиля.

Внутреннее зеркало заднего вида с функцией затемнения

На автомобилях, оборудованных внутренним зеркалом заднего вида с функцией затемнения, яркость отражающегося света фар едущих сзади автомобилей автоматически уменьшается. Функция автоматического затемнения активируется при пуске двигателя.

См. «Внутреннее зеркало заднего вида с функцией затемнения», стр. 2-18.

Регулировка положения рулевого колеса



Переведите рычаг управления вверх, вниз, вперед или назад для изменения угла наклона и вылета рулевого колеса.

Угол наклона и вылет рулевой колонки могут быть сохранены в настройках. См. «Сиденья с функциями сохранения и вызова настроек», стр. 3-4.

Ни в коем случае не выполняйте регулировку положения рулевого колеса во время движения автомобиля.

Приборы внутреннего освещения

Плафоны освещения салона

При открытии любой из дверей или двери багажного отделения, лампы плафонов загораются, если снаружи автомобиля темно.

Для включения или выключения ламп плафонов, поверните рукоятку регулятора яркости подсветки приборов, расположенную на приборной панели, по или против часовой стрелки соответственно.

Лампы для чтения



Лампы для чтения расположены на потолочной консоле. Лампы для чтения включаются при открытии дверей. При закрытых дверях нажмите выключатель лампы, расположенный рядом с каждой лампой, для ее включения или выключения.

Выключатель плафонов освещения салона

Данный выключатель расположен в левой части приборной панели. Поверните выключатель по или против часовой стрелки, чтобы сделать освещение ярче или слабее. Для включения ламп плафонов поверните выключатель по часовой стрелке до упора.

Для получения дополнительной информации по приборам внутреннего освещения, см.:

- «Регулятор яркости подсветки комбинации приборов», стр. 6-6.

Наружные световые приборы





Выключатель наружного освещения расположен на подрулевом рычаге.

Всего доступно четыре положения.

 : Все наружные световые приборы выключены.

AUTO: При установке переключателя в данное положение включается автоматический режим управления световыми приборами. В данном режиме наружные световые приборы включаются и выключаются в зависимости от степени освещенности снаружи.

 : При установке переключателя в данное положение включаются габаритные огни, за исключением фар.

 : При установке переключателя в данное положение включаются фары и габаритные огни, а также подсветка комбинации приборов.

 : Установите переключатель в положение , а затем отпустите для включения или отключения задних противотуманных фар. См.

- «Управление наружными приборами освещения», стр. 6-1
- «Сигналы указателей поворотов», стр. 6-5.

Очистители/омыватели ветрового стекла



Если кнопка пуска двигателя находится в положении «ACC/ACCESSORY» или «ON/RUN/ START» переместите рычаг выбора режимов очистителя/омывателя ветрового стекла, чтобы выбрать частоту движения щеток стеклоочистителя.

HI: Высокая скорость работы щеток.

LO: Низкая скорость работы щеток.



INT: Переместите рычаг в положение «INT» для выбора прерывистого режима работы щеток, затем поверните кольцо ◀ для выбора большей или меньшей частоты работы.

OFF: Очиститель ветрового стекла отключен.

1X : Для единичного срабатывания щетки переместите рычаг выбора режимов очистителя/омывателя вниз и верните обратно. Для нескольких срабатываний – удерживайте рычаг в нижнем положении.

↓ ◀: Потяните рычаг на себя для подачи жидкости для омывания ветрового стекла и включения щеток.

См. «Очистители/омыватели ветрового стекла», стр. 5-2.

1-14 Краткая информация

Панель управления системой климат-контроля

Данная панель позволяет управлять системой вентиляции, отопления, кондиционирования и очистки воздуха.

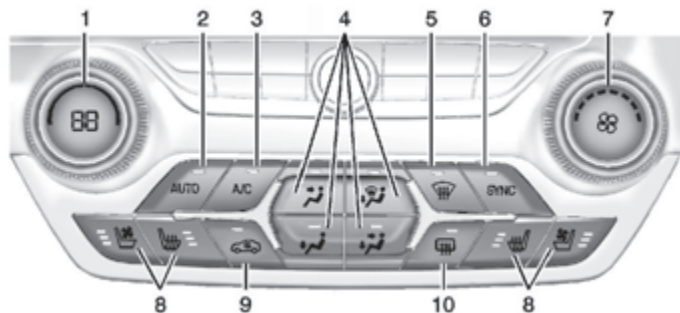

1. Переключатель заданных значений температуры воздуха для зоны водителя
2. Режим «АВТО» (автоматический режим)
3. Режим А/С («Кондиционер»)
4. Переключатель режимов подачи воздуха
5. Удаление льда/конденсата со стекол (режим обдува)
6. SYNC-синхронизация режимов
7. Переключатель скоростных режимов вентилятора
8. Кнопки управления обогревом и вентиляцией сиденья водителя и пассажира переднего сиденья
9. Режим рециркуляции воздуха
10. Обогрев заднего стекла



Переключатель выбора значений температуры в зоне переднего пассажира

Переключатель выбора значений температуры в зоне переднего пассажира расположен под боковым вентиляционным отверстием зоны переднего пассажира.

См. «Двухзонная система климат-контроля», стр. 8-1.

Коробка передач

Регулятор Active Rev Match (механическая коробка передач)



Регулятор Active Rev Match (ARM) способствует более плавному переключению передач путем уравнивания числа оборотов двигателя и выбираемой передачи. Система активируется и деактивируется нажатием рычажков на рулевом колесе, на которых имеется надпись «REV MATCH». См. «Регулятор Active Rev Match», стр. 9-22.

Переключение с первой передачи на четвертую (механическая коробка передач)

Когда на информационном дисплее появляется данное сообщение, рычаг переключения передач может быть переключен только с 1 (первой) на 4 (четвертую) передачу, а не с 1 (первой) на 2 (вторую).

Для получения более подробной информации об экономичном режиме движения. См. «Сообщения, связанные с коробкой передач», стр. 5-39.

Индикатор переключения передач



Индикатор переключения передач загорается на комбинации приборов, когда с целью экономии топлива рекомендуется переключить передачу. Стрелка «вверх» означает, что необходимо включить повышенную передачу, стрелка «вниз» – пониженную. Цифра, отображаемая на дисплее, указывает на рекомендуемую передачу.

Характеристики автомобиля

Кнопки управления на рулевом колесе

Управление информационно-развлекательной системой может осуществляться с помощью кнопок на рулевом колесе. См. «Кнопки управления на рулевом колесе» в Руководстве информационно-развлекательной системы.

Система круиз-контроля



: Данная кнопка позволяет включать и выключать систему.

RES/+: При кратковременном нажатии данной кнопки будет выбрана заданная ранее скорость движения, а при удерживании кнопки в нажатом положении скорость будет увеличиваться. Если система круиз-контроля уже активирована, нажатие данной кнопки увеличит скорость движения.

SET/-: Данная кнопка позволяет задавать значения скорости, а также активировать систему круиз-контроля. Если система круиз-контроля уже активирована, нажатие данной кнопки снизит скорость движения.



: При нажатии данной кнопки система круиз-контроля отключается. При этом последнее значение заданной скорости сохраняется.





См. «Система круиз-контроля», стр. 9-36.

Информационный центр водителя (DIC)

Дисплей информационного центра находится на комбинации приборов. На него выводится информация о состоянии многих систем автомобиля.



 или : нажатие данных кнопок позволяет перемещаться вниз или вверх по списку.

 или : Нажмите  для входа в меню приложений. Нажмите  для входа в интерактивное меню.

SEL: Нажмите данную кнопку для входа в меню или выбора пункта меню. Данная кнопка также служит для сброса данных, отображаемых на дисплеях.

См. «Информационный центр (DIC)», стр. 5-23.

Камера заднего обзора (RVC)

Данная камера позволяет просматривать пространство позади автомобиля, когда рычаг переключения передач находится в положении «R» (передача заднего хода). Изображение выводится на дисплей информационно-развлекательной системы.

См. «Камера заднего обзора (RVC)», стр. 9-39.

Электрические розетки

Электрические розетки могут использоваться для подключения электрооборудования, например, мобильных телефонов или MP3-плеера.

Автомобиль оборудован тремя электрическими розетками:

- одна внутри центральной консоли;
- одна напротив подстаканников;
- одна в багажном отделении.

Поднимите защитную крышку для использования или замены розетки.

См. «Электрические розетки», стр. 5-4.

Панель крыши

Если автомобиль оборудован панелью крыши, то для нее предусмотрено три расцепляющих механизма. Два механизма расположены в передней части панели, а один – в задней.

См. «Снятие панели крыши» в разделе «Панель крыши», стр. 2-21.

Вам может понадобиться помощь, чтобы снять панель. Всегда храните панель крыши надлежащим образом в багажном отделении.

Для получения дополнительной информации:

- *См. «Хранение панели крыши» в разделе «Панель крыши», стр. 2-21.*
- *См. «Установка панели крыши» в разделе «Панель крыши», стр. 2-21.*

Откидной верх

Если автомобиль оборудован откидным верхом, то он может автоматически открываться и закрываться.

Для ознакомления с последовательными инструкциями.

См. «Откидной верх», стр. 2-24.

Эксплуатационные показатели и обслуживание

Противобуксовочная система / Система курсовой устойчивости

Противобуксовочная система ограничивает пробуксовывание ведущих колес. Обе системы автоматически активируются при каждом запуске двигателя.

Система StabiliTrak представляет собой автоматизированную систему, обеспечивающую курсовую устойчивость автомобиля в сложных условиях движения. Это достигается за счет использования тормозного механизма автомобиля. Система автоматически активируется при каждом запуске двигателя.

- Для отключения противобуксовочной системы временно нажмите кнопку, расположенную на центральной консоли. При этом загорится на комбинации приборов.

- Для отключения противобуксовочной системы и системы курсовой устойчивости StabiliTrak нажмите и удерживайте кнопку до тех пор, пока не загорятся контрольные лампы отключения противобуксовочной системы и системы курсовой устойчивости на комбинации приборов.
- Для включения обеих систем нажмите кнопку .

См. «Противобуксовочная система/ Система курсовой устойчивости», стр. 9-27.

В автомобиле предусмотрена система выбора режима движения, в которой может быть доступен спортивный режим.

См. «Управление режимом движения», стр. 9-29 и «Спортивный режим», стр. 9-32.

Система контроля давления воздуха в шинах

Данный автомобиль может быть оснащен датчиками давления воздуха в шинах (TPMS).



Контрольная лампа системы контроля давления воздуха в шинах предупреждает о значительном уменьшении давления воздуха в одной или нескольких шинах. Если эта контрольная лампа загорелась, следует как можно быстрее остановить автомобиль в безопасном месте и довести давление воздуха в шинах до значения, указанного на соответствующей информационной табличке.

См. «Ограничения нагрузки на автомобиль», стр. 9-12. Контрольная лампа горит до тех пор, пока давление воздуха в шинах не будет доведено до нормы.

Контрольная лампа падения давления воздуха в шинах может загораться в холодную погоду при первом пуске двигателя, а затем погаснуть во время дальнейшего движения автомобиля. Это должно послужить предупреждением, что давление воздуха в шинах снижается, и его необходимо проверить и довести до нормы.

Наличие системы контроля давления воздуха в шинах не отменяет необходимости в проведении ежемесячных плановых проверок давления воздуха в шинах и состояния шин. Поддерживайте давление воздуха в шинах на заданном уровне.

См. «Система контроля давления воздуха в шинах», стр. 10-50.

Индикатор срока службы моторного масла

Данная система определяет состояние масла по эксплуатационным параметрам автомобиля; при определенной комплектации предусмотрен вывод на информационный дисплей сообщения «CHANGE ENGINE OIL SOON» (ЗАМЕНИТЕ МОТОРНОЕ МАСЛО В БЛИЖАЙШЕЕ ВРЕМЯ), указывающего на необходимость замены моторного масла и масляного фильтра. После замены масла необходимо восстановить начальные показания счетчика индикатора срока службы моторного масла, выбрав значение 100 %.

Сброс показаний индикатора срока службы моторного масла

После замены масла необходимо перезапустить переустановить показания индикатора срока службы моторного масла. Обратитесь в авторизованный сервисный центр для проверки системы.

См. «Индикатор срока службы моторного масла», стр. 10-16.

Экономичный режим движения

Стиль вождения оказывает существенное влияние на расход топлива. Ниже перечислены некоторые рекомендации для поддержания наиболее экономичного режима движения.

- Не допускайте резкого трогания с места и плавно увеличивайте скорость.
- Снижайте скорость постепенно, избегайте резкого торможения.
- Не оставляйте двигатель работать в режиме холостого хода в течение длительного периода времени.
- Старайтесь задействовать систему круиз-контроля каждый раз, когда позволяют условия движения.
- Осуществляйте движение, не превышая установленные ограничения скорости, и снижайте скорость по мере необходимости.

- Постоянно следите за поддержанием заданного давления воздуха в шинах.
- Старайтесь объединять несколько поездок в одну.
- При замене устанавливайте новые шины с тем же номером по стандарту TPC, что и у старых (номер наносится на боковине шины рядом с обозначением типоразмера).
- Соблюдайте график планового технического обслуживания.
- Используйте режим E (Eco) для поддержания наиболее экономичного режима движения. Это поможет более эффективно управлять расходом топлива. *См. «Система Active Fuel Management[®]», стр. 9-19.*
- Для ознакомления с рекомендуемыми переключениями передач. *См. «Механическая коробка передач», стр. 9-20.*

Топливо высокого качества

Рекомендуется использовать топливо высокого качества. *См. «Топливо», стр. 9-41.*

1-20 Краткая информация

Аккумуляторная батарея

Данный автомобиль оборудован аккумуляторной батареей необслуживаемого типа.

См. «Аккумуляторная батарея», стр. 10-28

и «Запуск двигателя от аккумуляторной батареи другого автомобиля», стр. 10-62.

Необязательно иметь доступ к аккумулятору, что запустить двигатель от аккумуляторной батареи другого автомобиля. В моторном отсеке имеются положительная (+) и отрицательная (-) клеммы.

Ключи, двери и окна

Ключи и замки

Ключи	2-1
Система бесключевого доступа (RKE) Описание системы	2-2
Система дистанционного управления замками (RKE)	
Работа системы	2-3
Замки дверей	2-7
Центральная блокировка дверей	2-9
Функция задержки запираения замков	2-10
Функция автоматического запираения замков	2-10
Функция защиты от запираения	2-10

Двери

Дверь багажного отделения	2-11
---------------------------------	------

Охранная система

Охранная система	2-13
Система охранной сигнализации	2-13
Противоугонная система	2-15
Система иммобилайзера	2-15
Работа системы иммобилайзера	2-16

Наружные зеркала заднего вида

Панорамное зеркало заднего вида	2-17
Наружные зеркала заднего вида с электрической регулировкой	2-17
Наружные зеркала заднего вида с функцией складывания/раскладывания	2-17
Наружные зеркала заднего вида с электрообогревом	2-17
Зеркала заднего вида с функцией затемнения	2-17
Наружные зеркала с функцией наклона при движении задним ходом	2-18

Внутреннее зеркало заднего вида

Внутреннее зеркало заднего вида	2-18
Внутреннее зеркало заднего вида с функцией затемнения	2-18

Окна

Окна	2-18
Окна с электрическими стеклоподъемниками	2-19
Солнцезащитные козырьки	2-20

Крыша

Панель крыши	2-21
Откидной верх	2-24

Ключи и замки

Ключи



Внимание

Не оставляйте пульт дистанционного управления в автомобиле, когда в нем находятся дети; дети или другие люди могут получить серьезные травмы или даже погибнуть. Дети могут включить электрические стеклоподъемники, использовать другие органы управления автомобиля или даже запустить двигатель и начать движение. При наличии пульта дистанционного управления в автомобиле приводы стеклоподъемников могут быть активированы, и дети могут получить серьезные травмы и даже погибнуть, если они будут находиться в оконном проеме при закрывании окна. Не оставляйте пульт дистанционного управления в автомобиле, когда в нем находятся дети.



Ключ пульта управления RKE используется для открытия двери багажного отделения, если аккумуляторная батарея разряжена. См. «Дверь багажного отделения», стр. 2-11.



Для моделей, оборудованных откидным верхом

Нажмите кнопку в нижней части пульта RKE, чтобы вытащить механический ключ. Не допускается извлекать ключ, не нажимая кнопку.

Данный автомобиль оборудован системой бесключевого доступа. Для получения более подробной информации о запуске автомобиля см. «Положения зажигания», стр. 9-15.

Если механический ключ извлечь не удается или он извлекается с трудом, проверьте нет ли на нем загрязнений.

Система бесключевого доступа (RKE)

См. «Декларация о соответствии», стр. 13-1.

Если радиус действия системы дистанционного управления уменьшился:

- Проверьте расстояние, на котором вы находитесь от автомобиля. Пульт управления может находиться слишком далеко от автомобиля.
- Проверьте, насколько удачно выбрано место, на котором вы стоите. Сигнал может блокироваться другими автомобилями или объектами.
- Проверьте состояние элемента питания пульта дистанционного управления. См. подраздел «Замена элемента питания» данного раздела.
- Если после выполнения этих проверок пульт дистанционного управления по-прежнему не действует, обратитесь в авторизованный сервисный центр.

Порядок использования системы бесключевого доступа (RKE)

Система бесключевого доступа позволяет получить доступ в автомобиль, когда пульт находится на расстоянии 1 м от автомобиля. См. «Действие системы бесключевого доступа» далее в данном разделе.

Пульт дистанционного управления системы бесключевого доступа обеспечивает управление замками на удалении от автомобиля до 60 м.

На работоспособность пульта дистанционного управления могут влиять и другие условия. См. «Система бесключевого доступа (RKE)», стр. 2-2.



Для моделей, оборудованных откидным верхом

🔒 (Запирание дверей): При нажатии данной кнопки все замки запираются. При запирании дверей в качестве сигнала обратной связи контрольные лампы могут мигать и/или может быть подан звуковой сигнал. При нажатии кнопки в течение пяти секунд все двери запираются. См. «Запирание, отпирание замков и пуск двигателя с помощью системы RKE» в разделе «Пользовательские настройки», стр. 5-40.

Если при нажатии кнопки **🔒** дверь водителя открыта и функция защиты от запирания замка двери водителя активирована через пользовательские настройки, то все замки будут заперты, а дверь водителя открыта.

См. «Функция защиты от запирания замка двери водителя» в разделе «Пользовательские настройки», стр. 5-40. Если при нажатии кнопки

🔒 дверь пассажира открыта, то замки всех дверей будут заперты.

При нажатии кнопки **🔒** будет также активирована система охранной сигнализации. См. «Система охранной сигнализации», стр. 2-13.

Если двери закрыты, то лючок бензобака также закрыт.

🔓 (Отпирание дверей): При нажатии данной кнопки отпирается дверь водителя. При нажатии кнопки в течение пяти секунд обе двери отпираются. При дистанционном отпирании замков дверей в темное время суток для освещения дороги на подходе к автомобилю приблизительно на 30 секунд загораются фары ближнего света и фонари заднего хода. Указатели поворотов могут загораться для оповещения об открытии дверей. При отпирании замков может активироваться функция вызова сохраненных настроек. См. «Запирание, отпирание замков и пуск двигателя с помощью системы RKE» в разделе «Пользовательские настройки», стр. 5-40.

Нажмите данную кнопку два раза в течение пяти секунд для запирания всех дверей.

2-4 Ключи, двери и окна

См. «Запирание, отпирание замков и пуск двигателя с помощью системы RKE» в разделе «Пользовательские настройки», стр. 5-40.

При нажатии кнопки  система охранной сигнализации отключается. См. «Система охранной сигнализации», стр. 2-13.



Если двери открыты, то лючок бензобака также открыт.

 (Функция определения местонахождения автомобиля/Сигнал тревоги): Кратковременное нажатие данной кнопки позволит определить местонахождение вашего автомобиля. Включатся наружные световые приборы, и в режиме уменьшенной громкости троекратно срабатывает звуковой сигнал. Для активации сигнала «Тревога» нажмите и удерживайте нажатой в течение трех секунд кнопку  . указатели поворотов мигнут трижды, и в течение 30 секунд будет подаваться звуковой сигнал автомобиля. Сигнал тревоги отключается при повторном нажатии  или включении двигателя автомобиля.

 HOLD (Дверь багажного отделения/капот): При нажатии и удержании данной кнопки отпирается замок двери багажного отделения/капот. Если двигатель работает, рычаг переключения передач должен находиться в положении «N» («Нейтраль»).



(Откидной верх):

При соответствующей комплектации, кратковременно нажмите кнопку , а затем сразу нажмите и удерживайте кнопку  для того, чтобы полностью сложить откидной верх. Отпустите кнопку, чтобы остановить движение. Данная кнопка предназначена исключительно для открытия откидного верха.

Сообщения, связанные с откидным верхом

- Не пытайтесь запустить автомобиль, когда вы используете пульт RKE для открытия откидного верха. Отпустите кнопку на пульте RKE и кнопку «ENGINE START/STOP» и подождите несколько секунд до запуска автомобиля в нормальном режиме.
- Функция пассивной разблокировки дверей может не быть активирована должным образом, если пульт RKE используется для открытия откидного верха.

Действие системы бесключевого доступа

Данный автомобиль оборудован системой бесключевого доступа, которая позволяет отпирать и снимать блокировку дверей и двери багажного отделения, не доставая пульт RKE

из кармана, сумки или портфеля. Пульт RKE должен находиться в радиусе 1 метра от открываемой двери. На внутренней стороне дверных ручек предусмотрен сенсорный переключатель.

Система бесключевого доступа может быть перепрограммирована так, чтобы при однократном нажатии кнопки запираения/отпирания отпирались все двери одновременно. См. «Пользовательские настройки», стр. 5-40.

Отпирание замков с помощью системы бесключевого доступа

Нажмите сенсорный переключатель на дверной ручке для разблокировки и открытия дверей, если пульт RKE находится в радиусе действия. См. «Пассивная разблокировка дверей» в разделе «Пользовательские настройки», стр. 5-40.

Функция пассивного запираения



С помощью данной функции замки дверей автомобиля будут заперты через несколько секунд после закрытия дверей, если двигатель автомобиля выключен, и один или оба пульта RKE были удалены от автомобиля.

При этом лючок бензобака также будет закрыт.

Контрольные лампы могут мигать и/или может быть подан звуковой сигнал для указания на то, что двери автомобиля не заперты.

Для автоматического запираия замков см. «Пассивное запираие замков» в разделе «*Пользовательские настройки*», стр. 5-40.

Временное отключение функции пассивного запираия дверей

Путем нажатия и удержания кнопки  на переключателе блокировки дверей в течение, как минимум, четырех секунд или до того, как раздастся три звуковых сигнала, при открытых дверях, можно временно отключить функцию пассивного запираия. Данная функция будет оставаться неактивной до нажатия кнопки  на двери, или до включения двигателя автомобиля.

Чтобы установить необходимые вам параметры функции автоматического запираия замков дверей при выходе из автомобиля, см. «*Запираие, отпираие замков и пуск двигателя с помощью системы RKE*» в разделе «*Пользовательские настройки*», стр. 5-40.

Если пульт дистанционного управления остался в автомобиле

Если двигатель автомобиля выключен, а пульт дистанционного управления остался в автомобиле, раздастся три звуковых сигнала до запираия всех дверей. Для включения и отключения данной функции см. «Если пульт дистанционного управления остался в автомобиле» в разделе «*Пользовательские настройки*», стр. 5-40.

Бесключевое открытие двери багажного отделения



Нажмите кнопку отпираия для открытия двери багажного отделения, если пульт RKE находится на расстоянии до 1 метра от автомобиля.

Программирование пультов дистанционного управления

Управление может осуществляться только при помощи тех пультов дистанционного управления, коды которых запрограммированы в память блока управления автомобилем. Если пульт дистанционного управления был утерян или похищен, необходимо приобрести новый пульт и запрограммировать у официального дилера. При программировании пульта дистанционного управления, который будет использоваться вместо утерянного, одновременно необходимо перепрограммировать все остальные имеющиеся в наличии ключи. После ввода новых кодов управление автомобилем с помощью утерянных или похищенных пультов дистанционного управления будет невозможно. Можно запрограммировать до восьми пультов дистанционного управления. Для программирования пультов дистанционного управления обратитесь в салон официального дилера.

Запуск двигателя при разряженном элементе питания пульта дистанционного управления

Если при попытке завести автомобиль заряд аккумуляторной батареи на исходе, или возникают перебои сигнала, на информационном дисплее может высветиться сообщение «ПУЛЬТ ДИСТАНЦИОННОГО УПРАВЛЕНИЯ НЕ ОБНАРУЖЕН», «ПУЛЬТ

2-6 Ключи, двери и окна

ДИСТАНЦИОННОГО УПРАВЛЕНИЯ НЕ ОБНАРУЖЕН, ВСТАВЬТЕ В ПАЗ И ЗАПУСТИТЕ ДВИГАТЕЛЬ». Более подробная информация приведена в подразделе «Сообщения, связанные с пультом и замком зажигания», стр. 5-34.



Осторожно

При замене элемента питания не прикасайтесь к элементам электрической схемы пульта дистанционного управления. Они могут быть повреждены разрядом статического электричества, накапливающимся на человеке.

Чтобы запустить двигатель:

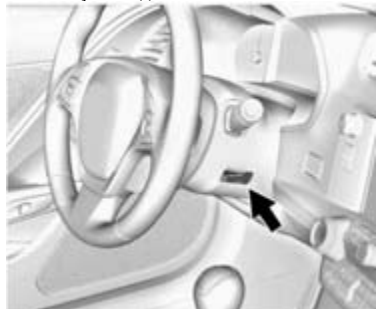

1. Поместите пульт в специальный паз на рулевой колонке, при этом хромированные кнопки и основание должны быть обращены в сторону переднего сиденья пассажира.
2. Утопите педаль тормоза и нажмите кнопку «ENGINE START/STOP», при этом рычаг переключения передач должен быть в положении «N» («Нейтраль»).

При первой же возможности замените элемент питания пульта дистанционного управления.

Замена элемента питания



Внимание

Обеспечьте утилизацию негодных элементов питания в соответствии с нормами по защите окружающей среды.



Осторожно

При замене элемента питания не прикасайтесь к элементам электрической схемы пульта дистанционного управления. Они могут быть повреждены разрядом статического электричества, накапливающимся на теле человека.

При появлении на дисплее информационного центра сообщения «REPLACE BATTERY IN REMOTE KEY» (ЗАМЕНИТЕ БАТАРЕЮ В ПУЛЬТЕ ДИСТАНЦИОННОГО УПРАВЛЕНИЯ) необходимо выполнить замену элемента питания.



1. Нажмите кнопку, расположенную в нижней части пульта дистанционного управления и извлеките ключ.



2. Используйте ключ для того, чтобы отделить друг от друга две половины корпуса пульта дистанционного управления.

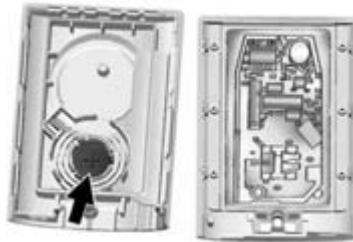

3. Извлеките разряженный элемент питания. Не используйте для этого металлические предметы.
4. Установите новый элемент питания так, чтобы «положительный» полюс был обращен вверх. Для замены необходимо использовать элемент питания CR2032 или аналогичный.
5. Совместите кнопку разблокировки и зафиксируйте крышку пульта ДУ.

Замки дверей



Внимание

Незапертые двери могут создавать опасность.



- Пассажиры, особенно дети, могут легко открыть двери и выпасть из движущегося автомобиля. Когда дверь заперта, она не сможет открыться. Незапертые двери повышают вероятность выпадения из автомобиля в случае дорожно-транспортного происшествия. Поэтому правильно пользуйтесь ремнями безопасности и запирайте двери во время любой поездки.
- Маленькие дети, которые могут забраться в незапертый автомобиль, иногда не способны выбраться из него. Дети могут пострадать от перегрева, получить увечья или даже погибнуть от теплового удара. Всегда запирайте двери автомобиля, когда покидаете его.

(см. продолжение)

2-8 Ключи, двери и окна

Внимание (Продолжение)

- Возможны случаи нежелательного вторжения посторонних в автомобиль, когда он движется на малой скорости или стоит на месте. Этого не случится, если двери заперты.

Для запираения или отпираения замков снаружи нажмите кнопку  или  на пульте дистанционного управления (RKE).

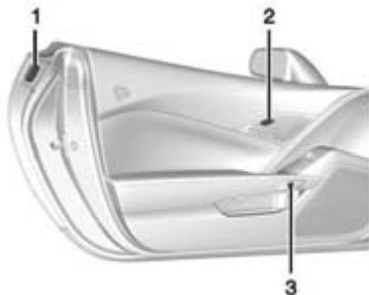

1. Сенсорный выключатель на ручке двери
2. Кнопка центрального выключателя блокировки замков
3. Кнопка запираения замка двери

Для бесключевого доступа держите пульт RKE на расстоянии до 1 метра от ручки двери. Возьмитесь за ручку двери и нажмите на сенсорный выключатель (1) для ее открытия. См. «Система бесключевого доступа (RKE)», стр. 2-3. При отпирании замка двери пассажира отпирается также дверь водителя. Чтобы задать настройки для данной функции см. «Пользовательские настройки», стр. 5-40.

Для запираения или отпираения замков снаружи нажмите кнопку изнутри используйте кнопку центрального выключателя блокировки замков (2). См. «Центральная блокировка дверей дверей», стр. 2-9.

Для открытия двери изнутри, нажмите кнопку запираения замка двери (3).

Если аккумуляторная батарея автомобиля разряжена, дверь водителя можно открыть вручную:



Изнутри автомобиля - потяните ручку отпираения двери.



Снаружи автомобиля – используйте ключ для открытия двери багажного отделения. См. «Ключи», стр. 2-1.



Потяните за ручку отпирания двери.

Центральная блокировка дверей



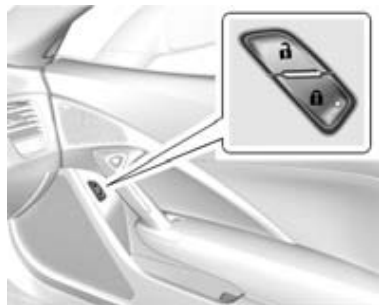

Дверь водителя



Дверь пассажира переднего сиденья

2-10 Ключи, двери и окна

Для запираения или отпираения замков и лючка бензобака изнутри нажмите кнопку  или  управления центральным замком. На кнопке загорится контрольная лампа, когда замок будет заперт.



Функция задержки запираения замков

Данная функция обеспечивает задержку запираения замков в течение пяти секунд после закрытия дверей.

Данная функция может быть включена только при неактивной функции защиты от блокировки замка открытой двери водителя.

При нажатии  на кнопке управления центральным замком при открытой двери, трижды сработает звуковое предупреждение, указывающее, что функция задержки запираения замков активна.

Замки дверей будут заперты автоматически через пять секунд после закрытия всех дверей. Если какая-либо из дверей будет вновь открыта до истечения 5-секундного периода, то при закрывании двери начнется отсчет следующих пяти секунд, по истечении которых все двери будут заперты.

Вы можете нажать кнопку  или кнопку  на пульте дистанционного управления, чтобы отменить действие данной функции и запереть двери немедленно.

Настройки для данной функции могут быть заданы через Информационный центр (DIC). См. «*Пользовательские настройки*», стр. 5-40.

Функция автоматического запираения замков

В автомобиле предусмотрена функция запираения обеих дверей, когда скорость движения превышает 13 км/ч.

Используйте кнопку управления центральным замком для отпираения замка двери, когда автомобиль не движется. При закрывании двери, замки дверей будут заперты после того, как будет убрана нога с педали тормоза или скорость движения автомобиля превысит 13 км/ч. Функция автоматического запираения замков может настраиваться. См. «*Пользовательские настройки*», стр. 5-40.

Автоматическое отпирание замков

В автомобиле предусмотрена функция отпираения обеих дверей при выключении зажигания или в режиме задержки питания дополнительного электрооборудования (RAP).

Функция защиты от запираения

Если автомобиль находится в режиме «ACC/ACCESSORY» или «ON/RUN/START», при этом кнопка управления центральным замком нажата при открытой двери водителя, замки всех дверей будут заперты, а замок двери водителя останется открытым.

Если двигатель автомобиля выключен, а Функция защиты от запираения замка двери водителя включена, дверь водителя открыта, и рекомендуется включить блокировку замков дверей с помощью центрального выключателя блокировки замков или пульта RKE, то замки обеих дверей будут заперты, а замок двери водителя останется не запертой. Функция защиты от запираения замка двери водителя может быть включена или отключена с использованием меню пользовательских настроек автомобиля.

См. «*Пользовательские настройки*», стр. 5-40.

Защита от запираения может быть деактивирована вручную при открытой двери водителя путем нажатия и удержания кнопки .

Двери

Дверь багажного отделения



Внимание

Движение с открытой дверью багажного отделения или задней откидной дверью, либо в тех случаях, когда существует зазор между кузовом или дверью, очень опасно, поскольку внутрь автомобиля могут попадать отработавшие газы. В состав отработавших газов, выделяемых двигателем, входит окись углерода (CO) – газ без цвета и запаха. Попадание данного газа в организм человека может привести к потере сознания и даже смерти.

Если автомобиль движется с открытой дверью багажного отделения:

- Закройте все окна.
- Полностью откройте Вентиляционные решетки, расположенные на приборной панели или под ней.

(см. продолжение)

Внимание (продолжение)

- Установите регулировки системы климат-контроля в режим, при котором внутрь автомобиля поступает наружный воздух, и режим максимальной скорости вентилятора. См. «Система климат-контроля» в Указателе.
- Если автомобиль оборудован электроприводом двери багажного отделения, отключите привод.

Более подробная информация об окиси углерода приводится в подразделе «*Отработавшие газы*», стр. 9-19.



Открытие двери багажного отделения

Двигатель автомобиля должен быть выключен или должен быть включен стояночный тормоз. См. «*Стояночный тормоз с электроприводом*», стр. 9-24.

2-12 Ключи, двери и окна

Для открытия двери багажного отделения:



- Нажмите кнопку  на приборной панели.
- Нажмите и удерживайте кнопку  **HOLD** на пульте дистанционного управления (RKE). См. «Система бесключевого доступа (RKE)», стр. 2-2.



Нажмите кнопку отпирания двери багажного отделения на пульте RKE в активном диапазоне или вставьте ключ в цилиндр замка. См. «Ключи», стр. 2-1.

Закрытие двери багажного отделения



Осторожно

Никогда не размещайте тяжелые или острые предметы в багажном отделении близко к двери. Они могут повредить обивку багажного отделения.

Закройте дверь багажного отделения потянув за ручку.

Ручка аварийного открывания крышки багажного отделения

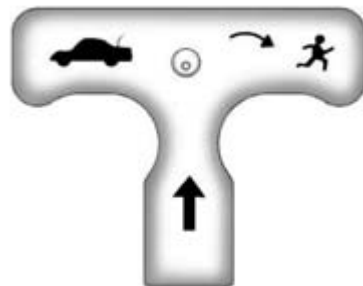

Осторожно

Не используйте ручку аварийного отпирания крышки багажного отделения в качестве проушины или точки крепления при креплении багажа в багажном отделении, поскольку это может привести к повреждению рукоятки.

На крышке багажного отделения предусмотрена ручка с подсветкой в темноте. После того как на данную ручку попадает свет, она отражает его и становится хорошо различимой. Потяните за ручку для открытия двери изнутри.

Охранная система

Данный автомобиль оборудован охранной системой, однако возможность его угона полностью не исключена.

Система охранной сигнализации

Данный автомобиль оборудован системой охранной сигнализации.



Световой индикатор, расположенный на приборной панели рядом с ветровым стеклом, показывает статус системы.



Off (Выкл.): Система охранной сигнализации отключена.

On Solid (Постоянно горит): Автомобиль защищен во время задержки включения системы.

Fast Flash (Часто мигает): Автомобиль не защищен. Какая-либо из дверей, капот, люк в крыше, дверь багажного отделения открыта.

Slow Flash (Редко мигает): Система охранной сигнализации включена.

Активация системы охранной сигнализации

1. Выключите двигатель.
2. Заприте замки автомобиля одним из следующих способов:
 - используйте пульт RKE.
 - используйте систему бесключевого доступа.
 - нажмите кнопку  на двери изнутри при открытой двери.
3. Через 30 секунд активируется режим охраны системы, и индикатор начнет мигать со значительным интервалом, информируя о том, что система активирована. Нажатие кнопки  на пульте RKE во второй раз

2-14 Ключи, двери и окна

обеспечит моментальную активацию системы без 30-секундной задержки.

Система охранной сигнализации автомобиля не будет активирована, если двери были закрыты с помощью ключа.

При открытии двери до разблокировки с пульта RKE, прозвучит звуковой сигнал, и контрольные лампы мигнут в качестве предварительного оповещения. Если двигатель автомобиля не будет включен или дверь не будет разблокирована путем нажатия кнопки  на пульте RKE в течение 10 секунд, сработает охранная сигнализация.

Охранная сигнализация сработает также если дверь со стороны переднего пассажира, капот/дверь багажного отделения были открыты без предварительного отключения системы. При срабатывании охранной сигнализации, в течение 30 секунд мигает контрольная лампа и подается звуковой сигнал. После попытки несанкционированного доступа охранная сигнализация снова перейдет в режим охраны.

Отключение системы охранной сигнализации

Для отключения системы охранной сигнализации или отключения охранной сигнализации после ее срабатывания, выполните одно из следующих действий:

- Нажмите кнопку  на пульте RKE.
- Разблокируйте замки дверей автомобиля, используя систему бесключевого доступа.
- Включите двигатель автомобиля.

Для предотвращения случайного срабатывания сигнализации охранной системы:

- Запирайте двери автомобиля только после того, как все пассажиры покинули салон и захлопнули двери.
- Всегда отпирайте двери с помощью пульта дистанционного управления или при помощи системы бесключевого доступа.

При открытии двери водителем ключом система охранной сигнализации и звуковая сигнализация не будут отключены.

Признаки попыток несанкционированного проникновения в автомобиль

Если кнопка  на ключе нажата и три раза раздастся звуковой сигнал, это значит, что сработала охранная сигнализация пока система была в режиме охраны.

Если система охранной сигнализации сработала, то на дисплее информационного центра появится сообщение «THEFT ATTEMPTED» (ПРЕДПРИНЯТА ПОПЫТКА НЕСАНКЦИОНИРОВАННОГО ПРОНИКНОВЕНИЯ). См. «Сообщения, связанные с охранной системой», стр. 5-38.

Автоматическая сирена, датчик угла наклона и датчик движения

В дополнение к стандартному набору функций противоугонной системы, в ней также предусмотрен датчик угла наклона и датчик движения.

Автоматическая сирена – это звуковой сигнал, который отличается от стандартного звукового сигнала автомобиля. Он имеет собственный источник питания, благодаря чему сирена раздастся даже если заряд аккумуляторной батареи на исходе.

Датчик угла наклона может активировать сигнализацию, если обнаружит движение автомобиля, например, изменение его положения.

Датчик движения контролирует внутреннее пространство автомобиля, и активирует сигнализацию в случае обнаружения несанкционированного проникновения во внутреннее пространство автомобиля. Не оставляйте в салоне автомобиля пассажиров или животных при включенном датчике движения.

Перед включением системы охранной сигнализации и датчика движения сделайте следующее:

- убедитесь, что все двери и окна закрыты;
- уберите все ненадежно закрепленные предметы, например, солнцезащитные очки;
- убедитесь в том, что датчик ничем не заслонен.

Кнопка отключения датчиков движения и угла наклона

Рекомендуется оставлять датчики движения и угла наклона отключенными, если домашние животные находятся в салоне автомобиля, или при транспортировке автомобиля.

При отключенном двигателе нажмите  в правой части кнопки отпирания двери багажного отделения. Контрольная лампа сразу же загорится, указывая на деактивацию датчиков для подготовки системы к следующему циклу режима охраны.

Противоугонная система запираия дверей

В дополнение к стандартным дверным замкам в автомобиле предусмотрена функция "мертвого" запираия всех дверей.

Данная функция активируется после нажатия кнопки  на пульте RKE дважды в течение пяти секунд, при этом все двери должны быть закрыты, а двигатель выключен.

Функция "мертвого" запираия замков всех дверей может также активироваться с помощью системы бесключевого доступа. См. «Действие системы бесключевого доступа» в разделе «Система бесключевого доступа (RKE)», стр. 2-3.

Когда двери заперты с помощью функции "мертвого" запираия, ручная разблокировка дверей не будет работать.

Нажмите кнопку  на ключе один раз для отключения функции и разблокировки двери водителя. Повторное нажатие данной кнопки в течение пяти секунд приведет к разблокировке всех дверей.

Система иммобилайзера

См. «Декларация о соответствии», стр. 13-1.

Действие системы иммобилайзера

Данный автомобиль оборудован пассивной охранной системой.



Контрольная лампа охранной системы загорается на комбинации приборов, если возникла проблема с активацией или деактивацией противоугонной системы. Данная лампочка также мигает один раз при включении зажигания.

Система автоматически активируется при выключении зажигания.

Система автоматически деактивируется при переводе зажигания в положения «ACC/ACCESSORY» или «ON/RUN/START», при этом дистанционный пульт должен находиться внутри автомобиля.

Данная охранная система не может быть включена или отключена вручную.

Для системы предусмотрен один или более пультов RKE, синхронизированных с узлом управления иммобилайзера в автомобиле. Только при правильной настройке пультов возможно включение зажигания автомобиля. Двигатель автомобиля не заведется, если дистанционный пульт серьезно поврежден.

Если двигатель не заводится и загорается контрольная лампа охранной системы, возможно, возникла неполадка в системе иммобилайзера. Нажмите кнопку «ENGINE START/ STOP» снова.

Если двигатель не заводится, а дистанционный пульт не поврежден, воспользуйтесь вторым пультом или поместите пульт в паз для ключа. См. сообщение «NO REMOTE DETECTED» (ПУЛЬТ ДИСТАНЦИОННОГО УПРАВЛЕНИЯ НЕ ОБНАРУЖЕН) в разделе «Сообщения, связанные с пультом и замком зажигания», стр. 5-34. Следует проверить, не перегорел ли предохранитель. См. «Предохранители», стр. 10-38. Если двигатель не удается запустить и с помощью другого пульта, необходимо обратиться в авторизованный сервисный центр. Если при использовании запасного пульта пуск двигателя прошел в обычном режиме, возможно, что первый пульт был неисправен. Необходимо обратиться в официальный дилерский центр или запрограммировать новый пульт для вашего автомобиля.

Система иммобилайзера позволяет запрограммировать транспондеры новых пультов. Для одного автомобиля можно запрограммировать до восьми пультов. Чтобы запрограммировать дополнительный пульт, см. подраздел «Программирование пультов дистанционного управления» в разделе «Система бесключевого доступа (RKE)», стр. 2-3.

Не оставляйте ключи и устройства отключения охранной системы в автомобиле.

Наружные зеркала заднего вида

Панорамное зеркало заднего вида



Внимание

Объекты, отражающиеся в панорамном зеркале, например, автомобили, кажутся более удаленными по сравнению с реальным расстоянием до них. Поэтому при резком перестроении в правый ряд может произойти столкновение с автомобилем, движущимся по соседней полосе, расположенной справа. Перед совершением такого маневра необходимо дополнительно оценить дистанцию при помощи салонного зеркала заднего вида, или оглянувшись через плечо.

Со стороны водителя и переднего пассажира устанавливаются панорамные зеркала заднего вида. Выпуклая поверхность панорамного зеркала расширяет зону обзора с места водителя.

Наружные зеркала заднего вида с электрической регулировкой



Для регулировки положения наружных зеркал:

1. Нажмите кнопку «L» (со стороны водителя) или «R» (со стороны переднего пассажира) для выбора зеркала.
2. Нажимая стрелки на соответствующих сторонах переключателя регулировки зеркал, установите зеркало в удобное положение.
3. Установите переключатель выбора зеркал в промежуточное положение, при отсутствии необходимости регулировки наружных зеркал.

При соответствующей комплектации в данном автомобиле есть функция запоминания

положения зеркала. См. «Сиденья с функциями сохранения и вызова настроек», стр. 3-4.

Наружные зеркала заднего вида с функцией складывания/раскладывания

Потяните зеркало в сторону корпуса автомобиля, чтобы сложить его. Чтобы вернуть зеркало в исходное положение, толкните его корпус в направлении от кузова автомобиля.

Наружные зеркала заднего вида с электрообогревом

На автомобилях, оборудованных наружными зеркалами с электрообогревом:

(Электрообогреватель заднего стекла):

При нажатии данной кнопки включаются электрообогреватели наружных зеркал заднего вида.

Более подробная информация приведена в подразделе «Электрообогреватель заднего стекла» раздела «Двухзонная система климат-контроля», стр. 8-1.

Наружные зеркала заднего вида с функцией затемнения

Зеркало заднего вида с функцией затемнения со стороны водителя предназначено для уменьшения яркости отраженного света фар движущихся сзади автомобилей.

Наружные зеркала с функцией наклона при движении задним ходом

На автомобилях, оборудованных системой сохранения и вызова настроек, наружные зеркала наклоняются на заданный угол.

Данная функция позволяет наклонять наружные зеркала на заданный угол при движении задним ходом, это помогает водителю при парковке автомобиля вдоль бордюра.

Зеркало(а) возвращается(ются) в исходное положение после выключения передачи заднего хода (R) или при установке зажигания в положение «OFF».

Данную функцию можно настроить с помощью пользовательских настроек. См. «Пользовательские настройки», 5-40.

Внутреннее зеркало заднего вида

Внутреннее зеркало заднего вида

Отрегулируйте положение внутреннего зеркала заднего вида для лучшей видимости объектов позади автомобиля.

Не наносите жидкость для очистки стекол непосредственно на поверхность зеркал. Для очистки зеркал используйте мягкую ткань, смоченную в воде.

Внутреннее зеркало заднего вида с функцией затемнения

Функция автоматического затемнения позволяет уменьшать яркость отраженного света фар приближающихся сзади автомобилей. Она активируется при каждом пуске двигателя.

Окна



Внимание

Не оставляйте детей, взрослых, находящихся в беспомощном состоянии, и домашних животных в запертом автомобиле с закрытыми окнами в теплую или жаркую погоду. Они могут пострадать от перегрева, получить травму или даже погибнуть от теплового удара.



Окна с электрическими стеклоподъемниками



Внимание

Не оставляйте пульт дистанционного управления в автомобиле, когда в нем находятся дети; дети или другие люди могут получить серьезные травмы или даже погибнуть. Дети могут включить электрические стеклоподъемники, использовать другие органы управления автомобилем или даже запустить двигатель и начать движение. При наличии пульта дистанционного управления в автомобиле приводы стеклоподъемников будут активированы, и дети могут получить серьезные травмы и даже погибнуть, если они будут находиться в оконном проеме при закрывании окна. Не оставляйте пульт дистанционного управления в автомобиле, когда в нем находятся дети.



Утопите клавишу переключателя до первого упора, чтобы открыть окно. Потяните за клавишу вверх до первого упора, чтобы закрыть окно. Отпустите клавишу, и стекло остановится на нужном уровне.

Если нажимать на клавиши повторно несколько раз подряд, функция поднятия/опускания стекол будет временно отключена.

Режим задержки отключения питания дополнительного оборудования (режим RAP) позволяет использовать окна с электрическими стеклоподъемниками когда зажигание находится в положении «Off». См. «Режим задержки отключения питания дополнительного оборудования (RAP)», стр. 9-18.

Функция автоматического опускания/поднятия стекол

Данная функция позволяет полностью поднять/опустить стекла без удерживания клавиши переключателя стеклоподъемника:

- для полного опускания стекла нажмите переключатель до второго упора и отпустите;
- для полного поднятия стекла потяните переключатель вверх до второго упора и отпустите.
- для остановки стекла, кратковременно нажмите или потяните вверх переключатель.

Датчик обнаружения препятствий

Данная функция всегда активна при автоматическом поднятии/опускании стекла, когда зажигание находится в положении «ON/RUN/START», или когда двигатель выключен и режим задержки отключения питания дополнительного оборудования активен. Датчик обнаружения препятствий также работает при активном режиме задержки отключения питания дополнительного оборудования, когда переключатель поднят вверх.

Если стекло при движении наверх сталкивается с объектом, оно будет остановлено и опущено на заданное расстояние.

Тяжелые погодные условия, такие как низкая температура воздуха или обледенение могут привести к автоматическому движению стекол в противоположном заданному направлению. Нормальное функционирование будет восстановлено после прекращения действия таких условий.

Если в описанных выше условиях стекло не может быть поднято полностью, то необходимо закрыть его вручную путем нажатия переключателя до первого или второго упора, при этом зажигание должно быть в положении «ON/RUN».

Поднятие/опускание стекол в сочетании с откидным верхом

Стекла автоматически опускаются полностью при поднятии или опускании откидного верха. См. «Откидной верх», стр. 2-24. Для поднятия стекол нажмите переключатель до второго упора и отпустите.

Функция автоматического приоткрывания окон

Благодаря данной функции окно автоматически приоткрывается при открывании двери. При закрытии двери окно будет полностью закрыто. Если данная функция не выполняется должным образом, это может происходить в результате недостаточного заряда аккумулятора. До обращения в дилерский центр для проведения технического обслуживания выполните процедуру перезапуска данной функции.

Процедура перезапуска функции автоматического приоткрывания окон и быстрого поднятия/опускания стекол

Перезапуск функции может потребоваться в случае перезарядки или повторного подключения аккумуляторной батареи, или ее неисправности. Функция быстрого поднятия/опускания стекол и откидного верха не будет активна до перезапуска данной функции. После возобновления питания аккумуляторной батареи, сообщение или код отображается на дисплее информационного центра (DIC). См. «Информационный центр (DIC)», стр. 5-23.

После возобновления питания:

1. закройте двери;
2. запустите двигатель.
3. удерживайте переключатель поднятия/опускания стекол поднятым до полного закрытия окна.

Солнцезащитные козырьки

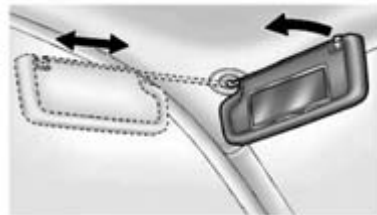

Чтобы солнечные лучи не слепили глаза, откиньте козырек вниз. Отсоедините козырек от опоры, расположенной ближе к салонному зеркалу заднего вида, и поверните козырек в сторону двери, а в случае необходимости выдвиньте удлинитель держателя козырька (при соответствующей комплектации).

Крыша

Панель крыши

Если автомобиль оборудован съемной панелью крыши, следуйте следующим инструкциям для установки или удаления панели.

Осторожно

Если панель крыши ронять или ставить на кромку она может быть повреждена, равно как и лакокрасочное покрытие и/или уплотнения по кромке. Всегда помещайте панель крыши в багажный отсек, после снятия с автомобиля.

Снятие панели крыши

Внимание

Не снимайте панель крыши, когда автомобиль движется. Панель может упасть вовнутрь автомобиля и нанести вред пассажиру или водителю, что может привести к потере контроля над автомобилем. Она также может быть сорвана порывом ветра и упасть на другой автомобиль. Удаляйте панель крыши только когда автомобиль находится без движения.

Возможно, вам понадобится помощь для снятия панели.

Для снятия:

1. Поставьте рычаг переключения передач в положение 1 (первая передача) или «R» (Задний ход).
2. Выключите зажигание и поставьте автомобиль на стояночный тормоз.
3. Опустите оба солнцезащитных козырька.
4. Откройте багажное отделение и убедитесь, что никакие предметы не будут мешать панели крыши.

5. Закройте окна.

Два расцепляющих механизма расположены в передней части панели, а один – в задней панели.

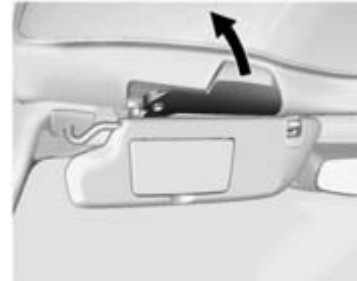

6. Для расцепления передних механизмов потяните их наружу и проверните вокруг своей оси.



7. Для расцепления заднего механизма нажмите кнопку в передней части рукоятки. Рычаг защёлки откроется.
8. Встаньте с одной стороны автомобиля, а ваш помощник пусть встанет с другой стороны. Вместе аккуратно приподнимите передний край панели крыши и переместите его вперед. Следите за тем, чтобы задний край панели не соскользнул вниз.
9. Когда панель будет освобождена, возьмите ее как можно ближе к центральной части, поднимите и снимите с автомобиля.

Хранение панели крыши



Внимание

Если не обеспечить надлежащее хранение панели крыши, она может быть повреждена в результате резкого маневра или аварии. Это может привести к получению травм. Всегда используйте специальные крепления в багажном отделении.



Осторожно

Пыль или другие загрязнения на съемной панели крыши или шторке багажного отделения для перевозки груза могут нанести вред покрытию панели, если она хранится под шторкой. Уберите шторку из багажного отделения, если собираетесь хранить в нем панель крыши.

1. Разместите панель крыши таким образом, чтобы ее передний край был направлен в сторону передней части автомобиля.



2. Разместите переднюю часть панели крыши таким образом, чтобы упоры находились на креплениях багажного отделения.



3. Совместите штыри в задней части панели с пазами на креплениях, расположенных в задней части зоны для хранения багажа.
4. Нажмите на панель, чтобы штыри прочно закрепились в пазах.

Установка панели крыши



Внимание

Неправильно установленная панель крыши может провалиться в салон автомобиля или слететь с автомобиля. Вы или другие люди могут получить увечья. После установки панели всегда убедитесь, что она прочно закреплена, нажав с усилием на панель изнутри автомобиля. Проверяйте время от времени прочность крепления панели.



Осторожно

Установка панели, если расцепляющие механизмы находятся в закрытом положении, может привести к повреждению внутренней отделки салона. Всегда открывайте расцепляющие механизмы при установке панели крыши.

Установку панели лучше выполнять вдвоем.

1. Переведите рычаг переключения передач в положение 1 (первая передача) или «R» (задний ход).
2. Выключите зажигание и поставьте автомобиль на стояночный тормоз.
3. Для того чтобы вытащить панель из багажного отделения, потяните ее вверх за задний край.
4. Аккуратно поместите панель крыши сверху автомобиля.



5. Совместите задний край панели крыши с уплотнителем в задней части крыши автомобиля. Затем совместите штырьки в задней части панели с отверстиями.

2-24 Ключи, двери и окна

Аккуратно опустите передний край панели крыши в отверстия в передней части крыши автомобиля.

- Нажмите на панель крыши с усилием для прочного закрепления штырьков в пазах.
- Поверните передние рукоятки вовнутрь, чтобы обеспечить закрепление рычага защелки в закрытом положении. Очень важно, чтобы рукоятки полностью зафиксировались.



- Потяните назад и вверх заднюю рукоятку, чтобы крючок зашел в петлю.

9. Попытайтесь подвигать панель крыши вверх, вниз, вправо и влево, чтобы убедиться, что она прочно закреплена.

Техническое обслуживание панели крыши



Осторожно

Использование стеклоочистителя для обработки панели крыши может привести к ее повреждению. В этом случае гарантия производителя на устранение возможных повреждений не распространяется. Не используйте стеклоочиститель для обработки окрашенной панели крыши.

При очистке, снятии и/или хранении панели крыши:

- очистите водой для удаления пыли и грязи, затем высушите панель.
- не используйте абразивные очистительные материалы для обработки панели.

Сообщения, связанные с откидным верхом

Если автомобиль оборудован откидным верхом, ознакомьтесь со следующей информацией:



Внимание

При открытии или закрытии откидного верха, можно получить травмы в результате столкновения с движущимися частями шторки, закрывающей багажное отделение или откидного верха. Внимательно следите за движением откидного верха при его закрытии или открытии.



Осторожно

Следуйте данным инструкциям при открывании или закрывании откидного верха во избежание повреждений:

- Уберите все предметы с крыши, крышки багажного отделения, шторки, закрывающей багажное отделение до закрытия/открытия откидного верха.

(см. продолжение)

Осторожно (Продолжение)

- Уберите все предметы с крышки багажного отделения, которые могут касаться откидного верха при его движении.
- Не оставляйте автомобиль с открытым откидным верхом.
- Не увеличивайте скорость движения автомобиля более 50 км/ч до полного открытия/закрытия откидного верха.
- Не открывайте/закрывайте откидной верх при сильном ветре.
- Не открывайте/закрывайте откидной верх несколько раз подряд в течение короткого периода времени не включая двигатель, во избежание истощения аккумуляторной батареи.

(см. продолжение)

Осторожно (Продолжение)

- Не открывайте и не храните откидной верх, если он влажный или имеет загрязнения. Это может привести к появлению пятен, плесени или иному ущербу.
- Оставляйте автомобиль только с полностью закрытым откидным верхом.

Открытие откидного верха – переключатель на приборной панели

1. Уберите все объекты с панели и передней части крыши автомобиля. Откройте крышку багажного отделения. Закрепите крышку с помощью штырей, расположенных под крышкой/шторкой. См. «Задний вещевой ящик», стр. 4-2.
2. Закройте крышку.
3. Включите двигатель или переведите зажигание в положение «ACC/ACCESSORY».

4. Когда возможно, открывайте откидной верх, когда автомобиль не движется. Откидной верх может открываться, когда автомобиль движется со скоростью ниже 50 км/ч; его движение прекратится, если скорость будет выше. Полный цикл открытия откидного верха занимает 25 секунд. Обеспечьте полное открытие откидного верха до достижения указанной выше скорости автомобиля.





5. Нажмите и удерживайте кнопку . Стекла автоматически опустятся.

2-26 Ключи, двери и окна

6. Когда откидной верх полностью откроется, отпустите кнопку.

Если радио включен, звук может быть временно отключен в результате автоматического настраивания аудиосистемы.

Открытие откидного верха — пульт дистанционного управления RKE

1. Убедитесь в том, что двигатель автомобиля выключен.
2. Крышка багажного отделения должна быть установлена на место и закрыта.
3. Следите за автомобилем. Нажмите и отпустите кнопку  на пульте RKE, а затем быстро нажмите и отпустите кнопку . Если откидной верх перестал открываться, подойдите ближе к автомобилю.
4. Удерживайте кнопку  до тех пор пока откидной верх не будет полностью открыт и внешние осветительные приборы не мигнут. Если кнопка будет отпущена до завершения цикла открытия,

нажмите кнопку , а затем снова нажмите .

Откидной верх не может быть закрыт с помощью пульта RKE.

См. «Задний вещевой ящик», стр. 4-2.

См. «Система бесключевого доступа (RKE)», стр. 2-3.

Закрытие откидного верха

1. Уберите все объекты с панели передней части крыши автомобиля. Откройте крышку багажного отделения. Закрепите крышку с помощью штырей, расположенных под крышкой/шторкой. См. «Задний вещевой ящик», стр. 4-2.
2. Закройте крышку.
3. Включите двигатель или переведите зажигание в положение «ACC/ACCESSORY».
4. Когда возможно, закрывайте откидной верх, когда автомобиль не движется.

Откидной верх может закрываться, когда автомобиль движется со скоростью ниже 50 км/ч; его движение прекратится, если скорость будет выше. Полный цикл закрытия откидного верха занимает 25 секунд. Обеспечьте полное закрытие откидного верха до достижения указанной выше скорости автомобиля.



5. Нажмите и удерживайте кнопку . Стекла автоматически опускаются.
6. Когда откидной верх полностью закроется, отпустите кнопку. Поднимите окна, если необходимо.

Если радио включен, звук может быть временно отключен в результате автоматического настраивания аудиосистемы.

Выявление и устранение неисправностей

Проверьте следующее, если кнопка открытия/закрытия откидного верха  не работает:

- Зажигание должно находиться в положении «ACC/ACCESSORY» или «ON/RUN/START», или должен быть активирован режим задержки отключения питания дополнительного оборудования (RAP).
- Крышка багажного отделения должна быть закрыта и установлена на место. На дисплее информационного центра (DIC) будет выведено сообщение.
- Если на дисплее информационного центра появляется сообщение «РЕГУЛИРОВКА ОТКИДНОГО ВЕРХА ТОЛЬКО ВРУЧНУЮ» («ONLY MANUAL OPERATION OF TOP POSSIBLE»), см. «Регулировка откидного верха только вручную» далее в данном разделе.

- Температура должна быть выше 0° С. Откидной верх может быть закрыт до температуры -20° С. Если необходимо, переместите автомобиль в отапливаемое помещение. Соответствующее сообщение будет отображаться на информационном дисплее.
- Если откидной верх несколько раз открывался/закрывался или был оставлен частично открытым/закрытым, функция открывания/закрывания будет временно отключена. Соответствующее сообщение будет отображаться на дисплее информационного центра. Нормальная работа будет возобновлена в течение 10 минут после отключения системы.
- Если заряд аккумуляторной батареи на исходе, автоматическое открывание/закрывание откидного верха может быть невозможно. Попробуйте завести двигатель автомобиля. Соответствующее сообщение будет отображаться на дисплее информационного центра.
- Если аккумуляторная батарея недавно была установлена или если двигатель автомобиля заводился от аккумуляторной батареи другого автомобиля, откидной верх не будет работать до перезапуска системы

открытия/закрытия окон. Выполните процедуру перезапуска системы стекол с электрическими стеклоподъемниками. См. «*Электрические стеклоподъемники*», стр. 2-19.

См. «*Сообщения, связанные с откидным верхом*», стр. 5-30.

При открытии/закрытии откидного верха следующие функции будут осуществляться таким образом:

- Дверь багажного отделения может открываться только с помощью ключа до полного открытия или закрытия откидного верха.
- Не предпринимайте попыток включить двигатель, когда открываете откидной верх с помощью пульта RKE. На дисплее информационного центра может появиться соответствующее сообщение. Отпустите обе кнопки и подождите несколько секунд до того, как попытаетесь завести двигатель.
- Функция пассивной разблокировки дверей может не работать должным образом при использовании пульта RKE для открытия откидного верха.
- Окна не могут быть закрыты до тех пор, пока откидной верх двигается.

Если аккумуляторная батарея автомобиля была отключена, а затем снова подключена, предохранители вынимались или были заменены, или был выполнен запуск двигателя от аккумуляторной батареи другого автомобиля, то может быть выведено сообщение «TOP NOT SECURE» (ОТКИДНОЙ ВЕРХ НЕ ЗАКРЫТ). Нажмите и удерживайте

кнопку  для открытия/закрытия откидного верха, пока сообщение не исчезнет.

См. «Сообщения, связанные с откидным верхом», стр. 5-30.

Незавершенный цикл открытия/закрытия откидного верха

Если открытие/закрытие откидного верха не завершено и остановлено, то он будет оставаться в таком положении какое-то время. Если зажигание находится в положении «ACC/ ACCESSORY» или «ON/RUN/START», откидной верх будет находиться в таком положении около пяти минут. Если автомобиль движется или зажигание находится в положении «OFF», промежуток времени будет изменяться от нескольких секунд до минуты.

Звуковые сигналы и сообщения информационного центра будут отображаться до того, как откидной верх начнет двигаться. Когда это произойдет, незамедлительно прекратите открытие/закрытие откидного верха путем повторного нажатия кнопки до тех пор, пока звуковой сигнал не прекратится или пока не исчезнет сообщение.

Если откидной верх не может быть полностью закрыт, держитесь вдали компонентов откидного верха. В некоторых случаях откидной верх может двигаться очень быстро.

Запрещается ездить в автомобиле, если откидной верх не закреплен в закрытом или открытом положении. Компоненты откидного верха могут внезапно сдвигаться. В некоторых случаях функция автоматического закрытия/открытия откидного верха может быть недоступна. Если это происходит, следуйте инструкциям, которые будут выводиться на дисплей информационного центра.

Если шторка, закрывающая багажное отделение не закреплена, а автомобиль движется со скоростью более 10 км/ч, она может автоматически передвинуться в устойчивое положение.

См. «Сообщения, связанные с откидным верхом», стр. 5-30.

Регулировка положения откидного верха вручную

Если на дисплее информационного центра появляется сообщение «РЕГУЛИРОВКА ОТКИДНОГО ВЕРХА ТОЛЬКО ВРУЧНУЮ» («ONLY MANUAL OPERATION OF TOP POSSIBLE»), следуйте следующим инструкциям.

- Нажмите кнопку  для открытия или закрытия откидного верха. Нажмите на переключатель в обратном направлении, если при простом нажатии функция не активировалась. Если откидной верх двигается, продолжайте нажимать на переключатель в этом направлении в течение, как минимум, пяти секунд. После этого положение откидного верха должно регулироваться должным образом. Если при нажатии переключателя в любом направлении откидной верх не движется, выполните следующие действия.

Выполните следующие действия для регулировки откидного верха и шторки, закрывающей багажное отделение, вручную, если они втянуты, но не закреплены. Для выполнения данной операции необходимо присутствие двух людей.



- С каждой стороны шторки, закрывающей багажное отделение, поднимите и закрепите откидной верх сзади в полностью открытом положении.



- поднимите и закрепите откидной верх сзади в полностью сложенном положении.

Если после этого регулировка положения откидного верха все еще невозможна, закройте шторку, закрывающую багажное отделение, и обратитесь в дилерский центр для прохождения технического обслуживания.

Уход за откидным верхом

Откидной верх необходимо содержать в чистом состоянии. Не используйте установок для мытья автомобиля под давлением, так как это может привести к попаданию воды в салон автомобиля.

Мойте откидной верх вручную. Используйте слабый мыльный раствор, теплую воду и мягкую губку. Замша или ткань могут оставлять ворсинки на тенте откидного верха, а щетка может повредить текстуру ткани обивки. Не используйте стиральные порошки, сильные чистящие средства, растворители или отбеливатели.

Намочите всю поверхность мыльным раствором и оставьте на несколько минут. Наносите мыльный раствор равномерно во избежание появления пятен или разводов. Если верх сильно загрязнился, используйте для его очистки мягкие чистящие средства, образующие пену. Тщательно вымойте весь автомобиль, затем дайте откидному верху высохнуть под прямыми солнечными лучами.

Для защиты откидного верха:

- Убедитесь, что откидной верх полностью высох;
- Не наносите никаких чистящих средств на окрашенную поверхность автомобиля; они могут оставить затеки.

Сиденья и удерживающие системы

Подголовники

Подголовники 3-2

Регулировка положения передних сидений

Регулировка положения сиденья с электроприводом 3-2
 Регулировка поясничной опоры 3-3
 Регулировка наклона спинок сидений 3-3
 Сиденья с функцией сохранения настроек 3-4
 Фиксаторы спинки сиденья 3-6
 Сиденья с функциями обогрева и вентиляции 3-7

Ремни безопасности

Ремни безопасности 3-8
 Порядок использования ремней безопасности 3-9

Трехточечные ремни безопасности 3-10
 Использование ремней безопасности беременными женщинами 3-13
 Проверка системы ремней безопасности 3-13
 Уход за ремнями безопасности 3-13
 Замена компонентов системы ремней безопасности после столкновения 3-14

Система подушек безопасности

Система подушек безопасности 3-14
 Места установки подушек безопасности 3-16
 Срабатывание подушек безопасности ... 3-17
 Принцип действия подушек безопасности 3-18
 Защитная функция подушек безопасности 3-18
 После срабатывания подушек безопасности 3-19

Система определения присутствия пассажира на переднем сиденье 3-20
 Техническое обслуживание автомобиля, оборудованного системой подушек безопасности 3-24
 Установка дополнительного оборудования на автомобиле с системой подушек безопасности 3-25
 Проверка системы подушек безопасности 3-25
 Замена компонентов системы подушек безопасности после столкновения 3-26

Детские удерживающие системы

Дети старшего возраста 3-26
 Грудные дети и малыши 3-28
 Детские удерживающие системы 3-30
 Места установки детских удерживающих устройств 3-32
 Система креплений для установки детских кресел ISOFIX 3-36
 Установка детского кресла (на задние/переднее сиденья) 3-37

3-2 Сиденья и удерживающие системы

Подголовники

Передние сиденья автомобиля оборудованы подголовниками, положение которых не регулируется.

Снятие подголовников передних сидений не предусмотрено конструкцией.

Регулировка положения передних сидений

Регулировка положения сиденья с электроприводом



Внимание

Попытка отрегулировать положение сиденья вручную во время движения может привести к потере управления автомобилем. Выполняйте регулировку положения сиденья водителя только на неподвижном автомобиле.

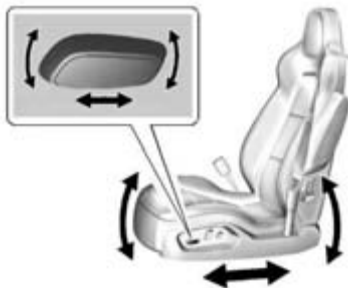

Для регулировки положения сиденья:

- Переместите сиденье вперед или назад, нажав соответствующий переключатель электропривода.
- Высоту передней части подушки сиденья можно отрегулировать, нажимая на переднюю или заднюю части переключателя (1) электропривода – вверх или вниз.
- Поднять или опустить сиденье можно перемещая переключатель электропривода вверх или вниз.

Чтобы отрегулировать наклон спинки сиденья, см. «Регулировка наклона спинки сидений», стр. 3-3.

Описание способа регулировки положения поясничной опоры, приведено в подразделе «Регулировка поясничной опоры», стр. 3-3.

Ограничение перемещения сиденья

Если сиденье отодвинуто назад до упора и/или спинка сиденья наклонена до уровня пола, движение назад сиденья будет невозможно. Нормальная функциональная регулировка будет возобновлена после поднятия спинки сиденья от уровня пола. Это не является признаком неисправности.

Регулировка поясничной опоры

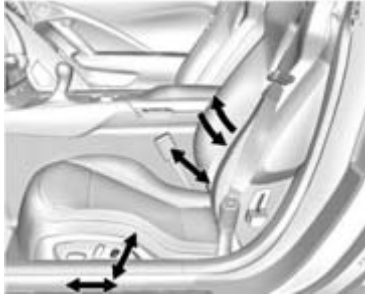

Для регулировки положения поясничной опоры и боковой подушки сиденья (при соответствующей комплектации):

- Нажмите и удерживайте переключатель в переднем положении для увеличения и в заднем - для уменьшения угла наклона поясничной опоры.
- Нажмите и удерживайте переключатель вверх для увеличения и вниз для уменьшения угла наклона боковой подушки сиденья.

Регулировка наклона спинки сидений

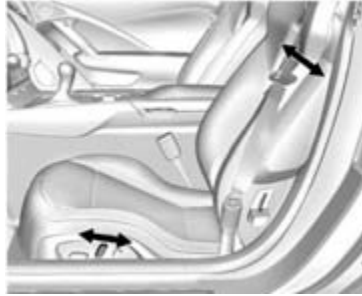

Для регулировки положения спинки сиденья:

- Для увеличения угла наклона спинки отведите верхнюю часть клавиши переключателя назад.
- Для уменьшения угла наклона спинки отведите верхнюю часть клавиши переключателя вперед.



Внимание

Если во время движения автомобиля спинка слишком сильно наклонена назад, это может быть опасно. Даже при застегнутых ремнях безопасности они могут не обеспечивать необходимый уровень защиты.

Для обеспечения необходимого уровня защиты во время движения автомобиля установите спинку сиденья в положение, близкое к вертикальному. Затем перенесите вес тела на спинку сиденья и пристегните ремень безопасности.

Сиденья с функцией сохранения настроек





При соответствующей комплектации кнопки «1», «2», «SET» и  (Выход) на двери водителя могут использоваться для сохранения вручную и вызова из памяти настроек для сиденья водителя, наружных зеркал заднего вида и регулировки угла наклона и вылета рулевой колонки.

Сохранение настроек

Для закрепления настроек за кнопками «1» и «2»:

1. Отрегулируйте положение сиденья водителя, наружных зеркал заднего вида и наклон и вылет рулевой колонки для удобства вождения.
2. Одновременно нажмите и удерживайте кнопки «MEM» и «1» до тех пор, пока не услышите звуковое подтверждение.
3. Повторите шаги 1 и 2 для сохранения настроек для второго водителя, нажимая кнопку «2» вместо «1».

Для закрепления настроек за кнопками  (Выход) и функции быстрого выхода:

1. Отрегулируйте положение сиденья водителя, наружных зеркал заднего вида и наклон и вылет рулевой колонки для удобного выхода из автомобиля.
2. Одновременно нажимайте и удерживайте нажатыми кнопки «SET» и  до тех пор, пока не услышите звуковое подтверждение.

Вызов настроек вручную

Если двигатель автомобиля выключен, или зажигание находится в положении «ON/RUN/START», и автомобиль не находится на стояночном тормозе, нажмите и

удерживайте кнопки «1», «2» или  для вызова предварительно сохраненных настроек положения вручную. При отпуске кнопки

кнопки «1», «2» или  до того, как сиденье, наружные зеркала и педали примут необходимые положения, вызов сохраненных настроек прекратится.

Если зажигание находится в положении «ON/RUN/START» и автомобиль поставлен на стояночный тормоз, нажмите и отпустите

кнопки «1», «2» или  для вызова предварительно сохраненных настроек положения вручную. Выключение зажигания до достижения предварительно заданного в настройках положения приведет к отключению функции.

Если при вызове настройки какой-либо объект заблокировал сиденье водителя и/или мешает наклону и выдвиганию рулевой колонки, данная функция будет отключена. Устраните препятствие, а затем нажмите и удерживайте в течение двух секунд нажатой кнопку, с помощью которой был прерван вызов настроек.

Попробуйте снова вызвать сохраненные настройки, нажав соответствующую кнопку. Если перемещение элементов системы не возобновится, обратитесь в авторизованный сервисный центр.

Автоматический вызов настроек (Auto Memory Recall)

Функция Auto Memory Recall обеспечивает автоматический вызов настроек для сиденья водителя, предварительно закрепленных за кнопкой «1» или «2», когда водитель садится в автомобиль.

В зависимости от функции Auto Memory Recall, активированной в меню пользовательских настроек, позиции, закрепленные за кнопками «1» и «2» могут быть вызваны следующим образом:

Для активации функции при выключенном двигателе выберите «On - Driver Door Open» в меню пользовательских настроек:

- Нажмите кнопку  на пульте RKE и откройте дверь.

- Нажмите кнопку на рукоятке с внешней стороны двери водителя для открытия двери. При вызове настроек необходимо иметь при себе пульт RKE.
- Если дверь водителя уже была открыта, нажмите кнопку на пульте RKE для вызова настроек.

Для активации функции вызова настроек, когда зажигание находится в положении «ON», должен быть включен стояночный тормоз, а в меню пользовательских настроек должен быть выбран пункт «On - At Ignition On» («ВКЛ. - При вкл. зажигания - ВКЛ.»):

- Установите зажигание в положение «ON/RUN/START».

См. «Пользовательские настройки», стр. 5-40.

Для остановки регулировки положения сиденья водителя, наружных зеркал заднего вида, угла наклона и вылета рулевой колонки нажмите соответствующую кнопку управления. Если в меню персональных настроек выбрано «On - At Ignition - On» («ВКЛ. - При вкл. зажигания - ВКЛ.»), при ключе зажигания в положении «OFF», вызов настроек будет также прекращен.

Если при вызове настройки какой-либо объект заблокировал сиденье водителя и/или мешает наклону и выдвигению рулевой колонки, данная функция будет отключена. Устраните препятствие, а затем нажмите и удерживайте в течение двух секунд нажатой кнопку, с помощью которой был прерван вызов настроек. Попробуйте снова вызвать сохраненные настройки, открыв дверь водителя и нажав кнопку  на пульте дистанционного управления. Если перемещение элементов системы не возобновится, обратитесь в авторизованный сервисный центр.

3-6 Сиденья и удерживающие системы

Вызов настроек функции облегчения высадки из автомобиля

Если данная функция выбрана в программируемом меню пользовательских настроек, то, при выключении зажигания, сиденье водителя, наклон и вылет рулевой колонки, а на некоторых модификациях автомобиля и наружные зеркала заднего вида, будут регулироваться в соответствии с настройками, закрепленными за кнопкой  (Выход). См. «Сохранение настроек» выше. См. также «Пользовательские настройки», стр. 5-40.

Вызов функции облегчения высадки из автомобиля активируется при следующих условиях:

- Выключается зажигание, и в течение короткого промежутка времени открывается дверь водителя.
- Выключается зажигание при открытой двери водителя.

Если при вызове настройки какой-либо объект заблокировал сиденье водителя и/или мешает наклону и выдвигению рулевой колонки, данная функция будет отключена. Устраните препятствие, а затем нажмите и удерживайте

в течение двух секунд нажатой кнопку, вызов настроек с помощью которой был прерван. Попробуйте вновь активировать данную функцию. Если действие данной функции не возобновится, обратитесь в авторизованный сервисный центр.

Фиксаторы спинки сиденья



Чтобы сложить сиденье вперед, поднимите фиксатор. При соответствующей комплектации, спинка сиденья будет зафиксирована в полностью сложенном положении.



Внимание

Если спинка сиденья не зафиксирована, то при столкновении или резком торможении автомобиля она может резко откинуться вперед. Это может привести к травмированию пассажира, сидящего на данном сиденье. Убедитесь в надежности фиксации спинки, попытайтесь наклонить ее вперед-назад.

Для возврата спинки в положение сидя поднимите фиксатор и толкните сиденье назад. Убедитесь в надежности фиксации спинки, попытайтесь наклонить ее вперед-назад.

В некоторых моделях, автоматические функции регулировки могут быть не доступны при полностью сложенной спинке. См. «Регулировка положения сиденья с электроприводом», стр. 3-2 и «Регулировка наклона спинок сидений», стр. 3-3.

Передние сиденья с функциями обогрева и вентиляции





Внимание

У людей с низким уровнем чувствительности кожи нагрев сидений может привести к ожогам кожных покровов даже при минимальной интенсивности обогрева. Чтобы снизить риск получения ожогов, этим людям следует проявлять осторожность при включении обогрева сидений, особенно на длительный период времени. Не накрывайте сиденья и не укладывайте на них какие-либо предметы, которые могут стать изоляторами тепла, например одеяло, подушки, чехлы и т. п. Это может привести к перегреву обогревателя сиденья. Перегретый обогреватель сиденья может привести к получению ожога или повреждению сиденья.



Кнопки выключателей обогрева/вентиляции сиденья водителя и пассажира



При соответствующей комплектации кнопки выключателей обогрева/вентиляции сиденья водителя расположены на центральной консоли. Для включения данных функций необходимо включить зажигание.

Нажмите кнопку  или  в левой части панели системы климат-контроля для включения обогрева/вентиляции сиденья водителя. В сиденье с вентиляцией предусмотрен вентилятор пропускающий воздух в обоих направлениях. Воздух не охлаждается.



Кнопки выключателей обогрева/вентиляции сиденья пассажира

Кнопки выключателей обогрева/вентиляции сиденья пассажира расположены справа на приборной панели под вентиляционным

отверстием. Нажмите кнопку  или  для включения обогрева/вентиляции сиденья. Водитель также может включать/выключать обогрев и вентиляцию сиденья пассажира путем нажатия кнопок справа на панели системы климат-контроля.

3-8 Сиденья и удерживающие системы

При однократном нажатии кнопки обогрева будет осуществляться с наибольшей интенсивностью. При каждом последующем нажатии кнопки выключателя интенсивность обогрева будет уменьшаться на одну ступень до полного отключения обогрева. Три контрольные лампы загораются при обогреве с наибольшей интенсивностью, а одна – с наименьшей. При выборе режима максимального обогрева передних сидений приблизительно через 30 минут может произойти автоматический переход на более низкий уровень интенсивности обогрева.

Нагрев сиденья пассажира может занять больше времени, чем сиденья водителя.

Ремень безопасности

В данной главе описано, как правильно пользоваться ремнями безопасности. А также приведены примеры их неправильного использования.



Внимание

Если на каком-либо сиденье ремень безопасности правильно застегнуть невозможно, не позволяйте кому-либо занимать это место. При столкновении степень тяжести травм, получаемых пассажирами, которые не были пристегнуты ремнями безопасности, гораздо выше, чем тех, кто был пристегнут ремнями безопасности. Пассажир может получить серьезные травмы от ударов о твердые предметы, находящиеся внутри автомобиля, или вылететь из него. Кроме того, пассажир, не пристегнутый ремнями безопасности, может столкнуться с другими пассажирами, находящимися в автомобиле.

(см. продолжение)

Внимание (Продолжение)

Перевозка пассажиров в местах, предназначенных для багажа, как внутри, так и снаружи автомобиля, крайне опасна. При столкновении люди, находящиеся в этих зонах, подвергаются гораздо более высокому риску получения тяжелых травм и гибели. Не перевозите пассажиров в зонах автомобиля, не оборудованных сиденьями и ремнями безопасности. Всегда используйте ремень безопасности сами и следите за тем, чтобы все пассажиры также были правильно пристегнуты.

Данный автомобиль оборудован контрольными лампами, которые напоминают о необходимости пристегиваться ремнями безопасности. См. «Контрольная лампа "Пристегните ремни"», стр. 5-13.

Почему необходимо использовать ремни безопасности



При движении в автомобиле вы перемещаетесь с той же скоростью, что и автомобиль. Если автомобиль резко останавливается, вы продолжаете движение до тех пор, пока вас что-нибудь не остановит. Это может быть ветровое стекло, приборная панель или ремни безопасности!

При пользовании ремнями безопасности вы и автомобиль замедляетесь вместе. Остается больше времени для остановки, поскольку вы останавливаетесь в течение более длительного времени и при правильном использовании ремней безопасности силы натяжения действуют на самые прочные кости человека.

Вот почему так важно пристегиваться ремнями безопасности.

Вопросы, связанные с ремнями безопасности, и ответы на них

В.: Если я пристегнут ремнем безопасности, то после столкновения я не смогу выбраться из автомобиля?

О.: Такая ситуация *может* возникнуть независимо от того, пристегнуты вы или нет. Но вероятность того, что во время и после столкновения вы останетесь в сознании, сможете отстегнуть ремень безопасности и выбраться из автомобиля, гораздо выше, если вы будете пристегнуты.

В.: Если мой автомобиль оборудован системой подушек безопасности, то почему я должен пристегиваться ремнем безопасности?

О.: Система подушек безопасности — это вспомогательная система; она установлена в дополнение к ремням безопасности, а не вместо них. Независимо от того, оборудован ли автомобиль системой подушек безопасности или нет, все пассажиры должны быть пристегнуты ремнями безопасности.

Кроме того, законодательство практически всех стран требует обязательного использования ремней безопасности.

Пользование ремнями безопасности

В данном разделе приводится описание способа использования ремней безопасности только для взрослых пассажиров.

Пользование ремнями для обеспечения безопасности детей имеет некоторые особенности. При этом для малышей и для детей постарше эти правила отличаются. Более подробная информация о правилах перевозки детей в автомобиле приведена в подразделе «*Дети старшего возраста*», стр. 3-26 или подразделе «*Грудные дети и малыши*», стр. 3-28. Соблюдение данных правил необходимо для обеспечения безопасности всех пассажиров.

Очень важно, чтобы все пассажиры и водитель были пристегнуты ремнями безопасности. Статистика показывает, что в случае столкновения те люди, которые не пользуются ремнями безопасности, получают травмы гораздо чаще, чем те, которые пристегиваются ремнями.

Пользование ремнями безопасности имеет некоторые особенности.

3-10 Сиденья и удерживающие системы

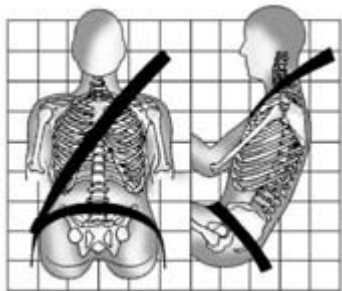

- Сядьте прямо и не отрывайте ноги от пола.
- Всегда вставляйте скобу ремня безопасности в соответствующий замок вашего сиденья.
- Поясная лямка ремня безопасности должна охватывать тело как можно ниже и плотно прилегать к тазовым костям, слегка касаясь бедер. При столкновении удерживающая сила ремня будет действовать на прочные тазовые кости, и вероятность того, что ремень попадет на область живота, значительно снижается. Если тело сидящего соскользнет под лямку ремня, то удерживающее усилие ремня будет приложено к животу. Это может привести к получению серьезных травм и даже гибели.

- Плечевая лямка ремня безопасности должна проходить через плечо и середину грудной клетки. Эти части тела наиболее приспособлены к тому, чтобы выдерживать удерживающее усилие ремня безопасности. При резком торможении автомобиля или столкновении плечевая лямка ремня безопасности блокируется.



Внимание

Неправильное использование ремня безопасности может привести к получению серьезных травм и даже к гибели.

- Плечевая или поясная лямки ремня безопасности должны плотно прилегать к телу и не должны перекручиваться.
- Плечевая лямка ремня безопасности не должна проходить под руками или за спиной.
- Плечевая или поясная лямка ремня безопасности не должна проходить вверх подлокотника.

(см. продолжение)

Внимание (Продолжение)

- Следите, что плечевая лямка ремня безопасности проходила через плечо и середину грудной клетки. При необходимости используйте руководство по эксплуатации ремня безопасности для правильного размещения плечевой лямки ремня безопасности.

Трехточечные ремни безопасности

Все сиденья вашего автомобиля оборудованы трехточечными ремнями безопасности.

Далее приводятся правила пристегивания трехточечным ремнем безопасности.



Показано стандартное, для спортивных сидений аналогично

1. Сиденье оборудовано направляющей скобой ремня безопасности, которая помогает разместить плечевую лямку на плече и середине грудной клетки детей среднего и старшего возраста, которые слишком взрослые для использования дополнительной подушки сиденья. Для использования направляющей скобы, потяните лямку ремня через отверстие в направляющей скобе.

Убедитесь в том, что ремень не перекручен. Более подробная информация о правилах перевозки детей в автомобиле приведена в подразделе «Дети старшего возраста», стр. 3-26 или подразделе «Грудные дети и малыши», стр. 3-28.

2. Отрегулируйте положение сиденья (если оно регулируется) так, чтобы сидеть на нем можно было почти вертикально. Чтобы узнать, как это сделать, см. раздел «Сиденья» в Указателе.



3. Возьмите ремень за скобу замка, потяните его и опоясайте себя. Не допускайте перекручивания ремня.

Если вытягивать ремень безопасности слишком резко, его движение может быть заблокировано. Если это произойдет, для снятия блокировки ослабьте натяжение ремня и дайте ему немного втянуться обратно. Затем вновь плавно потяните ремень безопасности и опоясайте себя.

Если плечевой ремень безопасности вытянуть на всю длину, активируется функция фиксации детского кресла. В этом случае дайте ремню полностью втянуться в возвратное устройство и выполните процедуру пристегивания сначала.

3-12 Сиденья и удерживающие системы



4. Вставьте скобу ремня в замок и нажмите на скобу до характерного щелчка.

Убедитесь в надежности фиксации скобы в замке, потянув ее вверх.

Определите положение кнопки разблокировки замка ремня безопасности, чтобы при необходимости ее легко можно было бы найти и отстегнуть ремень.

5. Чтобы поясной ремень плотно облегал тело, потяните ремень вверх за плечевую часть.

Это может понадобиться, когда необходимо подтянуть поясной ремень пассажирам, обладающим небольшой комплекцией.



Чтобы отстегнуть ремень безопасности, нажмите кнопку разблокировки, расположенную на замке безопасности. Ремень должен вернуться в свое исходное положение.

Прежде чем закрыть дверь, убедитесь в том, что ремень безопасности не попал в дверной проем и не мешает закрыванию двери. Если захлопнуть дверь, когда ремень безопасности находится в дверном проеме, это может привести к повреждению как ремня, так и элементов кузова автомобиля.

Натяжители ремней безопасности

На данном автомобиле ремни безопасности сидений водителя и переднего пассажира оборудованы натяжителями ремней. Натяжители ремней безопасности не видны, они находятся в корпусе втягивающей катушки. Данные устройства обеспечивают натяжение ремней уже на ранней стадии определения умеренных и сильных фронтальных и задних ударов, когда сила удара превысит установленные пороговые значения. При оборудовании автомобиля боковыми подушками безопасности натяжители могут срабатывать при боковом ударе. Натяжители ремней безопасности обеспечивают достаточное натяжение ремней безопасности при опрокидывании автомобиля.

Преднатяжители ремней безопасности являются устройствами одноразового действия. Если в результате столкновения произошло их срабатывание, натяжители, а, возможно, и другие компоненты системы

ремней безопасности необходимо будет заменить. См. «Замена компонентов системы ремней безопасности после столкновения», стр. 3-14.

Использование ремней безопасности беременными женщинами

Ремни безопасности рассчитаны на использование всеми пассажирами, в том числе и беременными женщинами. Как и все остальные пассажиры, они могут получить серьезные травмы, если не будут пристегнуты ремнями безопасности.



Независимо от срока беременности беременные женщины должны пользоваться трехточечными ремнями безопасности, при этом поясной ремень должен располагаться как можно ниже под животом.

Лучший способ защитить ребенка – защитить его мать. Правильное пользование ремнем безопасности снижает вероятность того, что ребенок пострадает при столкновении. Для беременных женщин, как и для других пассажиров, ключевым условием эффективности ремней безопасности является правильное расположение ремня безопасности.

Проверка системы ремней безопасности

Периодически проверяйте состояние ремней безопасности, замков и скоб, возвратных устройств и креплений, а также контрольной лампы «Пристегните ремень». Следите за состоянием и других компонентов системы ремней безопасности, которые могут повлиять на эффективность их действия. При необходимости ремонта или замены каких-либо из компонентов обратитесь в авторизованный сервисный центр. Поврежденные или изношенные ремни безопасности не обеспечивают необходимого уровня защиты при столкновении.

Они могут порваться, не выдержав силы удара. Если ремень безопасности поврежден или изношен, замените его при первой же возможности.

Убедитесь в исправности контрольных ламп «Пристегните ремень». См. «Контрольная лампа "Пристегните ремни"», стр. 5-13.

Следите за тем, чтобы ремни безопасности были чистыми и сухими. См. «Уход за ремнями безопасности», стр. 3-13.

Уход за ремнями безопасности

Следите за тем, чтобы ремни безопасности были чистыми и сухими.



Внимание

Не отбеливайте и не перекрашивайте ремни безопасности. Это может значительно ослабить их. При аварии они могут не обеспечить защиты заданного уровня. Производите очистку ремней безопасности только слабым раствором мягкого моющего средства в теплой воде.

3-14 Сиденья и удерживающие системы

Замена компонентов системы ремней безопасности после столкновения



Внимание

При любом столкновении система ремней безопасности может быть повреждена. Неисправная система ремней безопасности может не обеспечить необходимый уровень защиты водителя и пассажиров, в результате чего при столкновении они могут получить серьезные травмы или даже погибнуть. Чтобы убедиться в исправности системы ремней безопасности, при первой же возможности выполните соответствующие проверки и при необходимости замените вышедшие из строя компоненты.

После незначительного столкновения замена ремней безопасности может не потребоваться. Но ремни безопасности, которые использовались в момент столкновения значительной силы, могут быть повреждены.

Для проверки состояния и замены ремней безопасности необходимо обратиться в авторизованный сервисный центр.

Замена и ремонт компонентов могут потребоваться, даже если система ремней безопасности не была задействована в момент столкновения.

После столкновения, а также, если контрольная лампа системы подушек безопасности не гаснет после запуска двигателя или загорается во время движения автомобиля, проверьте исправность натяжителей ремней безопасности. См. раздел «*Контрольная лампа системы подушек безопасности*», стр. 5-13.



Внимание

Всегда соблюдайте правила техники безопасности при утилизации автомобиля или элементов его корпуса. Утилизацию должен производить авторизованный сервисный центр для защиты здоровья и окружающей среды.

Система подушек безопасности

Автомобиль оборудован следующими подушками безопасности:

- Фронтальная подушка безопасности водителя.
- Фронтальная подушка безопасности переднего пассажира.
- Боковая (устанавливаемая в спинке сиденья) подушка безопасности водителя.
- Боковая (устанавливаемая в спинке сиденья) подушка безопасности переднего пассажира.

Места, в которых в салоне автомобиля установлены модули подушек безопасности, обозначены надписью «AIRBAG», вытесненной на элементах обивки или на ярлычках, расположенных вблизи проемов, через которые будет выходить подушка при срабатывании.

Модули фронтальных подушек безопасности обозначены надписями «AIRBAG», нанесенными на крышку средней части рулевого колеса и на приборную панель справа, перед сиденьем пассажира.

Надписи «AIRBAG», обозначающие местоположение модулей боковых подушек безопасности, нанесены на боковой части спинки сиденья, ближайшей к двери.

Система подушек безопасности является вспомогательной системой, и лишь дополняет систему ремней безопасности. Хотя современные системы подушек безопасности снижают риск получения травм от срабатывания подушек, тем не менее, для обеспечения необходимого уровня безопасности они должны срабатывать очень быстро.

Далее приведена наиболее важная информация о системе подушек безопасности, которую необходимо знать:



Внимание

Не смотря на то, что данный автомобиль оборудован системой подушек безопасности, если в момент столкновения водитель или пассажиры не будут пристегнуты ремнями безопасности, они могут быть серьезно травмированы или даже погибнуть. Система подушек безопасности разработана как дополнение к системе ремней безопасности и не может ее заменить. Подушки безопасности могут срабатывать не при каждом столкновении. При определенных видах столкновений защита водителя и пассажиров будет обеспечиваться только ремнями безопасности. См. «Срабатывание подушек безопасности», стр. 3-17.

(см. продолжение)

Внимание (продолжение)

Использование ремня безопасности снижает риск получения сильных ударов о твердые предметы, находящиеся внутри автомобиля, или риск вылететь из него в момент столкновения. Система подушек безопасности является дополнительной удерживающей системой по отношению к ремням безопасности. Независимо от того, оборудован автомобиль подушками безопасности или нет, убедитесь в том, что все находящиеся в автомобиле пассажиры пристегнуты ремнями безопасности.



Внимание

Подушки безопасности раскрываются с огромной скоростью и силой, и при близком расположении к модулю подушки безопасности удар раскрывающейся подушки может привести к получению тяжелой травмы или даже к смерти. Без особой необходимости не располагайтесь слишком близко к какому-либо из модулей подушек безопасности, не садитесь на край сиденья и не наклоняйтесь вперед. Ремни безопасности удерживают пассажира на месте до и во время столкновения.

(см. продолжение)

Внимание (продолжение)

Всегда пристегивайтесь ремнями безопасности, даже если в вашем автомобиле предусмотрена система подушек безопасности. Водитель должен располагаться на максимально большом возможном расстоянии от рулевого колеса, при котором он будет сохранять полный контроль над автомобилем. Если автомобиль оборудован боковыми подушками безопасности, не позволяйте пассажирам сидеть или спать, облокотившись на двери или боковые стекла.



Внимание

При срабатывании подушки безопасности дети, сидящие слишком близко к модулям подушек безопасности, могут получить серьезные травмы или даже погибнуть. Каждый раз, когда в автомобиле находятся дети, убедитесь, что они правильно пристегнуты. Более подробная информация приведена в разделе «Дети старшего возраста», стр. 3-26 или «Грудные дети и малыши», стр. 3-28.



Контрольная лампа системы подушек безопасности расположена на комбинации приборов.

Система выполняет операцию по самодиагностике, проверяя исправность своих электрических цепей. Посредством контрольной лампы водитель получает информацию о состоянии системы. Более подробная информация приведена в разделе «Контрольная лампа системы подушек безопасности», стр. 5-13.

Места установки подушек безопасности



Модуль фронтальной подушки безопасности водителя встроен в центральную часть рулевого колеса.



Модуль фронтальной подушки безопасности переднего пассажира встроен в приборную панель напротив переднего пассажирского сиденья.



На рисунке показана сторона водителя, со стороны переднего пассажира все аналогично

Модули боковых подушек безопасности водителя и переднего пассажира в автомобилях с кузовом кабриолет встроены в боковые части спинки сидений со стороны дверей.



Внимание

Если в момент столкновения между телом пассажира и подушкой безопасности будет находиться какой-либо предмет, то подушка может раскрыться неправильно, а данный пассажир может получить тяжелую травму или даже погибнуть в результате удара этим предметом.

(см. продолжение)

Внимание (продолжение)

На пути раскрывающейся подушки безопасности не должно находиться посторонних предметов. Не располагайте какие-либо предметы между телом и модулем подушки безопасности, не закрепляйте и не кладите какие-либо предметы на центральную часть рулевого колеса или рядом с другими модулями безопасности.

Не используйте какие-либо аксессуары для сидений, которые могут помешать срабатыванию боковых подушек безопасности.

Срабатывание подушек безопасности

Данный автомобиль оборудован системой подушек безопасности. См. «Система подушек безопасности», стр. 3-14.

Фронтальные подушки безопасности срабатывают, если сила удара превысила определенное пороговое значение.

Пороговые значения на срабатывание элементов системы подушек безопасности устанавливаются для определенных степеней тяжести столкновения в наиболее вероятных случаях для обеспечения безопасности пассажиров.

Автомобиль оборудован электронными датчиками, которые помогают системе подушек безопасности определять силу удара. Пороговые значения на срабатывание элементов системы подушек безопасности зависят от конструкции корпуса автомобиля.

Фронтальные подушки безопасности могут срабатывать при фронтальных или близких к фронтальным столкновениях высокой и средней степени тяжести для снижения вероятности получения тяжелых травм головы и грудной клетки водителя или переднего пассажира.

Необходимость в срабатывании фронтальных подушек безопасности не определяется на основании скорости, с которой движется автомобиль, и не зависит от нее. Она зависит от характера и направления столкновения, и от интенсивности импульса замедления в момент удара.

Фронтальные подушки безопасности могут срабатывать при столкновениях на различных скоростях, в зависимости от того, происходит ли столкновение автомобиля с препятствием соосно или под углом, и от того, движется ли объект или нет, поддается ли предмет деформации или нет, узкий он или широкий.

3-18 Сиденья и удерживающие системы

Срабатывание фронтальных подушек безопасности обычно не происходит при опрокидывании, а также в случае наезда сзади и в большинстве случаев при боковых ударах.

Кроме того, автомобиль оборудован усовершенствованными фронтальными подушками безопасности. Данные подушки безопасности раскрываются частично или полностью, в зависимости от силы удара при столкновении.

На автомобиль установлены передние электронные датчики положения сиденья, которые позволяют системе следить за положением пассажира переднего сиденья. Эти датчики помогают контролировать степень раскрытия фронтальных подушек безопасности переднего пассажирского сиденья.

Боковые подушки безопасности могут срабатывать при столкновениях высокой и средней степени тяжести в зависимости от направления воздействия от столкновения. Боковые подушки безопасности не срабатывают при опрокидывании, фронтальных или попутных столкновениях.

Боковая подушка безопасности срабатывает с той стороны автомобиля, на которую пришелся удар.

В каждом конкретном случае невозможно сделать заключение о необходимости раскрытия подушек или об отсутствии такой необходимости, основываясь на объеме повреждений или стоимости ремонта автомобиля.

Принцип действия подушек безопасности

При определении момента начала столкновения система датчиков посылает электрический сигнал, который обеспечивает срабатывание пиропатрона и подачу газа. Газ наполняет подушку безопасности, в результате чего она разрушает закрывающую ее крышку и раскрывается. Пиропатрон, подушка безопасности и сопутствующие компоненты объединены в единый модуль соответствующей подушки безопасности. Для нахождения мест установки подушек безопасности см. «Места установки подушек безопасности», стр. 3-16.

Защитная функция подушек безопасности

При фронтальных или близких к фронтальным столкновениям средней и большой силы даже пассажиры, пристегнутые ремнями безопасности, могут получить травмы от удара о рулевое колесо или о приборную панель. При боковом ударе большой и средней силы даже пассажиры, пристегнутые ремнями безопасности, могут получить травмы от удара о твердые предметы салона автомобиля.

Система подушек безопасности дополняет защитные функции ремней безопасности, распределяя силу удара, приходящегося на туловище пассажира.

В некоторых случаях, когда при столкновении пассажир двигается не в сторону подушки безопасности, подушки безопасности не могут обеспечить необходимый уровень защиты. См. «Срабатывание подушек безопасности», стр. 3-17.

Систему подушек безопасности следует рассматривать только как вспомогательную систему, дополняющую систему ремней безопасности.

После срабатывания подушек безопасности

После срабатывания фронтальных и боковых подушек безопасности давление газа в них снижается очень быстро, так, что некоторые пассажиры могут даже не осознавать того, что подушки безопасности сработали. Некоторые компоненты модулей подушек безопасности будут горячими в течение нескольких минут. Более подробная информация о расположении модулей подушек безопасности приведена в разделе «Принцип действия подушек безопасности», стр. 3-18.

Те части подушек безопасности, которые контактируют с телом пассажира, также могут нагреваться, но их температура не вызывает ожогов. После срабатывания подушек некоторое количество пыли и дыма попадает в салон через отверстия в оболочке подушек. Сработавшая подушка безопасности не загораживает обзор, не мешает водителю управлять автомобилем и не создает препятствий для выхода людей из салона.



Внимание

После срабатывания подушек безопасности в воздухе может появиться пыль. Эта пыль может вызвать нарушение дыхания у людей, страдающих астмой и другими заболеваниями дыхательных путей. Во избежание этого все люди, находящиеся в автомобиле, должны покинуть его, как только это станет возможным. Если в результате срабатывания подушек безопасности стало трудно дышать и нет возможности покинуть автомобиль, попытайтесь впустить в салон свежий воздух, открыв окно или дверь. При возникновении проблем с дыханием, которые вызваны срабатыванием подушек, немедленно обратитесь за медицинской помощью.

Автомобиль оборудован системой, которая после срабатывания подушек безопасности автоматически отпирает замки дверей, включает внутреннее освещение и аварийную световую сигнализацию, а также перекрывает подачу топлива. Чтобы запереть двери, выключить плафоны освещения и аварийную

световую сигнализацию, нажмите кнопки соответствующих выключателей.



Внимание

При столкновениях достаточной для срабатывания подушек безопасности силы повреждения могут получить и такие важные системы автомобиля, как топливная система, тормозная система, рулевое управление и т. д. Даже если после столкновения средней силы явные признаки повреждений отсутствуют, на безопасность эксплуатации автомобиля могут оказывать влияние скрытые повреждения. Будьте предельно осторожны при попытке запустить двигатель после столкновения.

Очень часто при столкновениях достаточной для срабатывания подушек безопасности силы, в результате деформации кузова, разрушается ветровое стекло автомобиля. Кроме того, ветровое стекло может разрушиться при срабатывании фронтальной подушки безопасности переднего пассажира.

- Подушки безопасности способны срабатывать только один раз. После срабатывания системы подушек безопасности некоторые из ее компонентов необходимо заменить. В противном случае система не сможет защитить пассажиров при очередном столкновении. Необходимо установить новые модули подушек безопасности, и, возможно, будет необходимо заменить и другие компоненты. Более подробная информация о компонентах, требующих замены, приведена в Руководстве по техническому обслуживанию и ремонту для данного автомобиля.
- Автомобиль оборудован специальными датчиками и диагностическим модулем, которые позволяют записывать информацию о состоянии систем во время столкновения. См. «Система сбора данных и регистрация событий, и конфиденциальность», стр. 13-1.
- Любые работы, связанные с обслуживанием системы подушек безопасности, должны выполняться только специально подготовленными техническими специалистами. Несоблюдение правил технического обслуживания может привести к нарушениям в работе системы подушек безопасности. Для проверки системы обращайтесь за помощью только в авторизованные сервисные центры официальных дилеров.

Система определения присутствия пассажира на переднем сиденье

Данный автомобиль оборудован системой определения присутствия пассажира на переднем сиденье. Контрольная лампа статуса системы подушек безопасности на приборной панели загорится при включении двигателя.



Во время проверки системы загораются символы «on» («вкл.») и «off» («выкл.»). После завершения проверки системы загорается один из символов «on» или «off». См. «Контрольная лампа системы определения присутствия пассажира на переднем сиденье», стр. 5-14

Система определения присутствия пассажира на переднем сиденье при определенных условиях отключает фронтальную подушку безопасности переднего пассажира. Данная система не влияет на работоспособность других подушек безопасности.

Система получает сигналы от датчиков, установленных в сиденье и в модуле ремня безопасности переднего пассажира. Датчики предназначены для определения присутствия пассажира на правом переднем сиденье, и подают сигнал для включения, либо отключения соответствующей фронтальной подушки безопасности.

Согласно статистике дорожно-транспортных происшествий наибольшая безопасность детей обеспечивается, когда их перевозят на заднем сиденье автомобиля в правильно подобранном и установленном детском кресле.

Ни в коем случае не устанавливайте детские кресла с посадкой лицом против хода движения в автомобиль, даже если подушка безопасности отключена.

Ни в коем случае не устанавливайте детское автомобильное кресло против хода движения на сиденье переднего пассажира. Следует помнить, что при установке такого кресла на переднее сиденье угроза для жизни ребенка очень велика.

**Внимание**

Ребенок, сидящий в детском кресле, установленном против хода движения, при срабатывании фронтальной подушки безопасности переднего пассажира может получить серьезные травмы или даже погибнуть. Это произойдет вследствие того, что ребенок будет находиться слишком близко к подушке безопасности. Если сиденье переднего пассажира, когда на нем установлено детское кресло по ходу движения, близко придвинуто к приборной панели, то при срабатывании подушки безопасности ребенок может получить серьезные травмы или даже погибнуть.

Даже если фронтальная подушка безопасности переднего пассажира отключена, следует помнить, что не существует систем, обеспечивающих абсолютную защиту от отказов. Никто не может гарантировать, что подушка безопасности не сработает при возникновении каких-либо непредвиденных обстоятельств, даже если она отключена.

(см. продолжение)

Внимание (продолжение)

Даже если подушка безопасности переднего пассажира отключена, устанавливайте детское кресло против хода движения только на заднее сиденье автомобиля. Если детское кресло устанавливается по ходу движения на сиденье переднего пассажира, отодвиньте сиденье от приборной панели на максимально возможное расстояние. Лучшим местом для установки детского кресла является заднее сиденье автомобиля.

Система определения присутствия пассажира на переднем сиденье предназначена для автоматического отключения фронтальной подушки безопасности переднего пассажира в следующих случаях:

- Когда переднее сиденье никем не занято.
- Когда система определяет, что на сиденье установлено кресло для перевозки детей.
- Когда передний пассажир на некоторое время покидает сиденье.
- Когда обнаружена неисправность системы подушек безопасности или системы определения присутствия пассажира на переднем сиденье.

При отключении фронтальной подушки безопасности переднего пассажира загорается индикатор «OFF» и остается включенным для напоминания о том, что подушка безопасности отключена. См. *«Контрольная лампа системы определения присутствия пассажира на переднем сиденье»*, стр. 5-14.

Система определения присутствия пассажира на переднем сиденье обеспечивает включение фронтальной подушки безопасности переднего пассажира каждый раз, когда на переднее пассажирское сиденье садится взрослый человек.

При включении фронтальной подушки безопасности переднего пассажира загорается индикатор «ON» и остается включенным для напоминания о том, что подушка безопасности активирована.

В некоторых случаях, когда на переднем пассажирском сиденье находится ребенок, в т. ч. в детском кресле, либо взрослый человек с небольшой массой тела, включение или отключение фронтальной подушки безопасности переднего пассажира будет зависеть от положения сидящего, его веса и комплекции.

3-22 Сиденья и удерживающие системы

Все пассажиры, которые не используют детские системы крепления, должны быть соответствующим образом пристегнуты ремнем безопасности, независимо от того, установлена подушка безопасности для соответствующего места или нет.



Внимание

Если загорелась и постоянно горит контрольная лампа системы подушек безопасности, это означает, что в данной системе могли возникнуть неисправности. Во избежание получения серьезных травм обратитесь в авторизованный сервисный центр. Более подробная информация приведена в разделе «Контрольная лампа системы подушек безопасности», стр. 5-13.

Если при установке детского кресла загорается индикатор «ON»

Система определения присутствия пассажира отключает подушку безопасности сиденья переднего пассажира, если определяет, что на переднем сиденье пассажира находится ребенок в специальном детском кресле. Если индикатор «ON» контрольной лампы загорается, когда на переднее сиденье установлено детское кресло, необходимо выполнить следующее:

1. Выключите зажигание.
2. Снимите детское кресло с сиденья автомобиля.
3. Уберите с сиденья все дополнительные аксессуары, например: одеяла, подушки, чехлы, системы обогрева сидений или массажеры.
4. Переустановите детское кресло, следуя указаниям производителя, а также ознакомьтесь с информацией, приведенной в разделах «Установка детского кресла», стр. 3-37. Даже если детское кресло оборудовано крепёжным приспособлением для ремня безопасности, убедитесь, что инерционный барабан ремня безопасности зафиксирован, вытянув за плечевую лямку ремня безопасности до упора

до затяжки ремня безопасности. После активации функции блокировки ремень может втягиваться в возвратный механизм, но его вытягивание из него невозможно.

5. Если после переустановки кресла и повторного запуска двигателя индикатор «ON» остается включенным, заглушите двигатель. Затем слегка отклоните спинку сиденья автомобиля и отрегулируйте положение подушки сиденья (при соответствующей комплектации) так, чтобы спинка не прижимала детское кресло к подушке сиденья автомобиля.
6. Снова включите зажигание.

Будет или нет отключена фронтальная подушка безопасности для переднего пассажира при установке на переднее сиденье детского кресла во многом зависит от комплектации ребенка. Лучшим местом для установки детского кресла является заднее сиденье автомобиля.

Если при нахождении взрослого пассажира на переднем сиденье загорается индикатор «OFF»



Если индикатор «OFF» контрольной лампы продолжает гореть, когда на переднее сиденье садится взрослый пассажир, это может быть вызвано неправильным расположением пассажира на сиденье или о включенной функции фиксации детского кресла. В этом случае, чтобы система смогла определить присутствие пассажира на переднем сиденье и активировать фронтальную подушку безопасности, необходимо выполнить следующее:

1. Выключите зажигание.

2. Уберите с сиденья все дополнительные аксессуары, например: одеяла, подушки, чехлы, системы обогрева сидений или массажеры.
3. Установите спинку сиденья в вертикальное положение.
4. Убедитесь в том, что пассажир сидит прямо, по центру подушки сиденья и его ноги находятся в удобном положении перед сиденьем.
5. Если плечевую лямку ремня безопасности вытянуть на всю длину, активируется функция фиксации детского кресла. При этом система определения присутствия пассажира на переднем сиденье автоматически отключит подушку безопасности для переднего пассажира. В этом случае отстегните ремень и дайте ему полностью втянуться в паз, затем опять застегните ремень, не вытягивая его полностью.
6. Включите зажигание и подождите две-три минуты с момента включения индикатора «ON», в течение которых пассажир не должен изменять принятое положение.



Внимание

Если фронтальная подушка сиденья переднего пассажира отключена при нахождении на данном сиденье взрослого человека, она не сработает и не сможет защитить этого человека в случае аварии, что может привести к получению серьезных травм или даже к смерти. Взрослый человек не должен ездить на переднем сиденье пассажира, если включен индикатор «OFF» системы подушек безопасности.

Дополнительные факторы, оказывающие влияние на работу системы

Ремни безопасности надежно удерживают пассажира на сиденье во время маневров автомобиля и при торможении, что позволяет системе точно определять необходимость активации подушки безопасности переднего пассажира. Более подробная информация о важности использования удерживающих систем приведена в подразделах «Ремни безопасности» и «Детские удерживающие системы» (см. Указатель).

Толстые подкладки, такие как одеяла или подушки, или неоригинальное оборудование, такое как чехлы, обогреватели сидений и массажеры, могут повлиять на работу системы определения присутствия пассажира на переднем сиденье. Компания GM рекомендует использовать только те аксессуары, которые предназначены для использования на данном автомобиле. Более подробная информация о модификациях, которые могут повлиять на работу системы определения присутствия пассажира на переднем сиденье, приведена в разделе «Установка дополнительного оборудования на автомобили, оборудованные системой подушек безопасности», стр. 3-25.

Индикатор «ON» контрольной лампы может загораться, если на пассажирском сиденье будет находиться сумка, портфель, чемодан, ноутбук и т. д. Если подушку безопасности необходимо отключить, уберите все посторонние предметы с переднего пассажирского сиденья.



Внимание

Багаж, помещаемый под передним сиденьем или между подушкой и спинкой сиденья, может повлиять на работу системы определения присутствия пассажира на переднем сиденье.

Техническое обслуживание автомобиля, оборудованного системой подушек безопасности

Наличие системы подушек безопасности оказывает влияние на проведение технического обслуживания автомобиля. Компоненты системы подушек безопасности расположены в различных местах по всему автомобилю. Информацию о техническом обслуживании автомобиля и системы подушек безопасности можно получить у официального дилера или в Руководстве по техническому обслуживанию и ремонту.



Внимание

После выключения зажигания или отсоединения аккумуляторной батареи система подушек безопасности остается под напряжением еще в течение 10 секунд (см. Продолжение)

Внимание (продолжение)

и может сработать при неправильном выполнении обслуживания. При нахождении в момент срабатывания подушки безопасности на слишком близком от нее расстоянии можно получить травму. Не прикасайтесь к электрическим разъемам желтого цвета. Этим цветом обычно помечаются компоненты системы подушек безопасности. Убедитесь в том, что установленные правила технического обслуживания соблюдаются и работы выполняются специалистом, обладающим необходимой квалификацией.



Внимание

Всегда соблюдайте правила техники безопасности при утилизации автомобиля или элементов его корпуса. Утилизацию должен производить авторизованный сервисный центр для защиты здоровья и окружающей среды.

Установка дополнительного оборудования на автомобили с системой подушек безопасности

На работу системы подушек безопасности может повлиять установка дополнительного оборудования, которая требует изменения несущей конструкции автомобиля, бампера, высоты автомобиля, передних или боковых элементов кузова. На работу системы подушек безопасности может повлиять изменение или перестановка каких-либо компонентов передних сидений, ремней безопасности, датчиков системы подушек безопасности и диагностических модулей, рулевого управления, приборной панели, датчиков определения фронтальных и боковых ударов, а также жгутов проводов системы подушек безопасности.

Информацию о расположении датчиков, диагностических модулей и жгутов проводов системы подушек безопасности можно узнать у официального дилера или в Руководстве по техническому обслуживанию и ремонту.

Кроме того, автомобиль оснащен системой определения присутствия пассажира на переднем сиденье, а значит и датчиками, встроенными в сиденье переднего пассажира. Замена обивки сиденья может повлиять на работу системы определения присутствия

пассажира на переднем сиденье, независимо от того, используется ли обивка, выпускаемая компанией GM, или другого производителя. Любые аксессуары, например обогреватель сиденья или дополнительная подушка, а также устройство, устанавливаемое под или на обивку сиденья, может повлиять на работу системы определения присутствия пассажира на переднем сиденье. Они могут препятствовать правильному раскрытию подушки безопасности переднего пассажира или не позволят отключить данную подушку, когда это будет необходимо. См. «Система определения присутствия пассажира на переднем сиденье», стр. 3-20.

Если вам необходимо внести изменения в конструкцию автомобиля из-за наличия особых потребностей и Вас интересует повлияют ли такие изменения на эффективность работы системы подушек безопасности, или Вас интересует эффективность данной системы в случае внесения других изменений, свяжитесь с авторизованным сервисным центром.

Проверка системы подушек безопасности

Система подушек безопасности не нуждается в проведении периодического технического обслуживания или периодической замене ее компонентов. Чтобы убедиться в ее исправности, достаточно проверить состояние контрольной лампы системы подушек безопасности. См. раздел «Контрольная лампа системы подушек безопасности», стр. 5-13.



Осторожно

Если крышка модуля подушки безопасности повреждена, открыта или сломана, это может привести к нарушениям в работе подушки безопасности. Не предпринимайте попыток открыть или снять крышки подушек безопасности. При обнаружении открытой или поврежденной крышки необходимо заменить ее и/или весь модуль подушки безопасности в сборе. Для определения мест установки модулей подушек безопасности см. «Места установки подушек безопасности», стр. 3-16. Обратитесь в авторизованный сервисный центр для проверки системы.

3-26 Сиденья и удерживающие системы

Замена компонентов системы подушек безопасности после столкновения

Внимание

В результате столкновения многие компоненты системы подушек безопасности автомобиля могут быть повреждены. В этом случае система не сможет эффективно работать и не будет обеспечивать необходимого уровня защиты пассажиров при столкновении, что может привести к получению ими серьезных травм или даже к их гибели. Чтобы убедиться в том, что после столкновения система подушек безопасности находится в исправном состоянии, при первой же возможности выполните ее проверку и при необходимости замените соответствующие компоненты.

После срабатывания подушки определенные компоненты системы подушек безопасности необходимо заменить. Обратитесь в авторизованный сервисный центр для проверки системы.

Если контрольная лампа системы подушек безопасности не гаснет после начала движения автомобиля или загорается в ходе движения, это означает, что в системе обнаружена неисправность. При первой же возможности обратитесь в авторизованный сервисный центр. Более подробная информация приведена в разделе «*Контрольная лампа системы подушек безопасности*», стр. 5-13.

Внимание

Всегда соблюдайте правила техники безопасности при утилизации автомобиля или элементов его корпуса. Утилизация должен производить авторизованный сервисный центр для защиты здоровья и окружающей среды.

Удерживающие системы для детей

Дети старшего возраста



Дети старшего возраста, при перевозке которых отсутствует необходимость в использовании дополнительных подушек сидений, должны быть пристегнуты ремнями безопасности.

В инструкции производителя, которая поставляется вместе с дополнительной подушкой сиденья, указаны допустимые вес и рост ребенка, для которого может использоваться данная подушка. Ребенка необходимо пристегивать трехточечным ремнем безопасности с использованием дополнительной подушки сиденья до тех пор, пока ребенок не пройдет приведенный ниже тест:

- Посадите ребенка так, чтобы его спина по всей длине соприкасалась со спинкой сиденья. Колени выступают за пределы подушки сиденья? Если да, то дополнительная подушка сиденья не нужна. Если нет, продолжайте использовать дополнительную подушку сиденья.
- Пристегните ребенка трехточечным ремнем безопасности. Плечевая лямка ремня лежит на плече? Если да, то дополнительная подушка сиденья не нужна. Если нет, продолжайте использовать дополнительную подушку сиденья.
- Поясная лямка ремня безопасности расположена достаточно низко и опоясывает бедра, а не живот? Если да, то дополнительная подушка сиденья не нужна. Если нет, продолжайте использовать дополнительную подушку сиденья.
- Может ли ребенок сохранять положение для правильного использования ремня безопасности на протяжении всей поездки? Если да, то дополнительная подушка

сиденья не нужна. Если нет, продолжайте использовать дополнительную подушку сиденья.

В.: Как правильно пользоваться ремнями безопасности?

О.: Дети старшего возраста должны быть пристегнуты трехточечными ремнями безопасности. Плечевая лямка ремня безопасности не должна касаться лица или шеи. Поясная лямка ремня должна располагаться как можно ниже и слегка касаться бедер. В этом случае при столкновении удерживающее усилие ремня будет приложено к тазовым костям ребенка. Ни в коем случае не следует располагать поясную лямку на животе, это может привести к получению тяжелых травм внутренних органов.

Согласно статистике дорожно-транспортных происшествий, наибольшая безопасность детей обеспечивается, когда их перевозка осуществляется на заднем сиденье автомобиля в правильно подобранном и установленном детском кресле.

При столкновении перевозимые без использования удерживающих устройств дети могут ударить других пассажиров, пристегнутых ремнями, или под действием силы инерции могут вылететь из автомобиля. Дети старшего возраста обязательно должны быть пристегнуты ремнями безопасности.



Внимание

Следите за тем, чтобы два ребенка не были пристегнуты одним ремнем безопасности. В этом случае ремень не сможет правильно распределить удерживающее усилие. При столкновении дети могут столкнуться друг с другом и получить серьезные травмы. Каждый пассажир должен быть пристегнут отдельным ремнем безопасности.



Внимание

Не позволяйте ребенку снимать плечевую лямку ремня с плеча и убирать ее за спину. При неправильном использовании трехточечного ремня безопасности ребенок может получить серьезные травмы. При столкновении плечевой ремень не будет удерживать ребенка на сиденье. Тело ребенка может слишком далеко отклониться вперед, что повышает риск получения травм головы и шеи. Кроме того, ребенок может проскользнуть под поясной ремень безопасности. В этом случае удерживающее усилие будет приложено к животу. Это может привести к получению серьезных травм и даже гибели. Плечевая лямка ремня безопасности должна проходить через плечо и середину грудной клетки.



Грудные дети и малыши

Защита необходима всем находящимся в автомобиле пассажирам! Это в равной степени касается грудных детей и малышей. Использование удерживающих систем является обязательным для всех, независимо от продолжительности поездки, возраста и комплекции пассажира.

Внимание

Если плечевая лямка ремня безопасности будет наложена на шею ребенка, это может привести к получению серьезных травм и удушью. Ни в коем случае не оставляйте детей в автомобиле без присмотра и не позволяйте им играть с ремнями безопасности.

Каждый раз при перевозке грудных детей и малышей необходимо использовать специальные детские удерживающие устройства. Ни система подушек безопасности, ни система ремней безопасности не предназначены для этого.

При столкновении дети, не закрепленные удерживающимися системами, могут столкнуться с другими пассажирами, или под действием силы инерции быть выброшенными из автомобиля.

⚠ Внимание

Не удерживайте грудного ребенка на руках и не сажайте малышей на колени во время движения автомобиля. Возникающие при столкновении силы инерции настолько велики, что удержать ребенка на руках практически невозможно. Например, при столкновении на скорости 40 км/ч ребенок массой 5,5 кг будет действовать на руки того, кто его держит, с силой 110 кг. Грудных детей необходимо перевозить только с использованием специальных детских удерживающих устройств (кресел).

**⚠ Внимание**

При срабатывании подушки безопасности дети, сидящие слишком близко к модулям подушек безопасности, могут получить серьезные травмы или даже погибнуть. Ни в коем случае не устанавливайте детское кресло, в котором ребенок располагается против хода движения, на сиденье переднего пассажира. Устанавливайте детское кресло, в котором ребенок располагается против хода движения, только на заднее сиденье. Детское кресло, расположенное по ходу движения, также предпочтительнее устанавливать на заднее сиденье. Если все же существует необходимость в установке детского кресла с посадкой лицом по ходу движения на сиденье переднего пассажира,

(см. продолжение)

⚠ Внимание (продолжение)

отодвиньте это сиденье на максимально возможное расстояние от приборной панели.



При выборе удерживающей системы следует принимать во внимание не только вес, рост и возраст ребенка, но и то, подходит ли данная система для установки в автомобиль, на котором планируется ее использование.

3-30 Сиденья и удерживающие системы

Большинство детских удерживающих систем может использоваться для широкого ряда моделей. При покупке детской удерживающей системы убедитесь в том, что она подходит для вашего автомобиля.

В инструкции производителя кресла должны указываться ограничения по весу и росту ребенка.

Внимание

Чтобы снизить риск получения травм шеи и головы при столкновении, необходимо, чтобы удерживающая система обеспечивала опору для всего тела грудного ребенка. При перевозке грудного ребенка в детском кресле с посадкой лицом против хода движения, в случае столкновения основная нагрузка будет приходиться на самые крепкие части его тела – спину и плечи. Детские кресла с посадкой лицом против хода движения обеспечивают наилучшую защиту грудных детей.



Внимание

Тазовые кости малышей еще так малы, что стандартный ремень безопасности автомобиля не сможет плотно прилегать к ним, что необходимо для обеспечения эффективной защиты. Вместо этого ремень может переместиться на уровень живота ребенка. В этом случае, при столкновении, удерживающая сила ремня будет приложена к той области тела, которая не защищена костями скелета. Этого достаточно, чтобы вызвать серьезные травмы и даже гибель. Чтобы снизить риск получения серьезных травм и гибели во время столкновения, перевозка детей младшего возраста должна всегда осуществляться в правильно подобранных и закрепленных детских креслах.

Удерживающие системы для детей



Детское кресло с посадкой лицом против хода движения

Детское кресло с посадкой лицом против хода движения обеспечивает удержание ребенка, при столкновении, принимая весь вес ребенка на спинку.

Ребенок удерживается в кресле при помощи специальной системы ремней, которая в случае столкновения сохраняет положение ребенка в кресле.



Детское кресло с посадкой лицом по ходу движения

Детское кресло с посадкой лицом по ходу движения позволяет удерживать ребенка за счет использования специальной системы ремней.

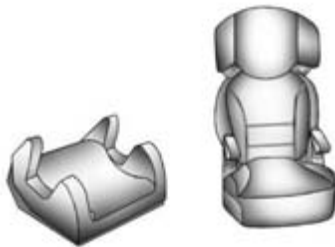

Дополнительная подушка сиденья

Дополнительная подушка сиденья – это часть детской удерживающей системы, разработанная для того, чтобы дети старшего возраста могли пристегиваться ремнями безопасности, установленными в автомобиле. Кроме того, дополнительная подушка сиденья позволяет ребенку видеть все, что происходит за окном автомобиля.

Установка дополнительных удерживающих систем для детей



Внимание

В результате неправильной установки и крепления детского кресла, в случае столкновения, ребенок может получить тяжелые травмы или погибнуть. Соблюдайте правила крепления детских кресел с использованием ремня безопасности, следуя инструкциям производителя, поставляемым вместе с креслом, а также указаниям, приведенным в данном Руководстве.

Для эффективного выполнения своих функций детское кресло должно быть надежно закреплено в автомобиле. Детские кресла должны крепиться с помощью двухточечных ремней безопасности или поясных лямок трехточечных ремней безопасности. Если детское кресло установлено неправильно, ребенок может пострадать во время аварии. При установке детских кресел следуйте инструкциям производителя

3-32 Сиденья и удерживающие системы

которые могут быть написаны на этикетке, нанесены непосредственно на кресло, и/или содержаться в прилагаемой к нему сопроводительной документации, а также приведены в настоящем Руководстве. Указания, приведенные в данной инструкции, очень важны, поэтому, если инструкция по установке кресла отсутствует, обратитесь к производителю для получения ее копии.

Помните, что при столкновении или резком торможении незакрепленное детское кресло может переместиться в любом направлении и нанести травмы пассажирам, находящимся в автомобиле. Убедитесь, что детское кресло надежно закреплено, даже при отсутствии в нем ребенка.

Размещение детей в детских удерживающих системах



Внимание

При столкновении, неправильно усажен или закреплен в детском кресле, он может получить тяжелые травмы или погибнуть. Усаживая ребенка в кресло и закрепляя его в нем, строго следуйте указаниям, приведенным в соответствующей сопроводительной документации.

Места для установки детских удерживающих систем

Согласно статистике дорожно-транспортных происшествий, наибольшая безопасность детей обеспечивается, когда их перевозят на заднем сиденье автомобиля в правильно подобранном и установленном детском кресле.

Настоятельно рекомендуем, если возможно, перевозить детей до 12 лет только на заднем сиденье автомобиля.

Ни в коем случае не устанавливайте детское автомобильное кресло с посадкой лицом против хода движения на сиденье переднего пассажира. Следует помнить, что при установке такого кресла на переднее сиденье угроза для жизни ребенка очень велика.

См. «Установка детских удерживающих систем», стр. 3-37 для получения дополнительной информации, включая информацию по безопасности.



НЕ УСТАНАВЛИВАЙТЕ детское автомобильное кресло с посадкой лицом против хода движения на данное сиденье. Это может привести к **СЕРЬЕЗНЫМ ТРАВМАМ ИЛИ ДАЖЕ СМЕРТИ**. Следует помнить, что при установке кресла с расположением против хода движения на сиденье переднего пассажира в случае срабатывания фронтальной подушки безопасности угроза для жизни ребенка очень велика.



Внимание

Ребенок, сидящий в детском кресле с посадкой лицом против хода движения, при срабатывании фронтальной подушки безопасности переднего пассажира может получить серьезные травмы или даже погибнуть. Это произойдет вследствие того, что ребенок будет находиться слишком близко к подушке безопасности. Если сиденье переднего пассажира, когда (см. продолжение)

Внимание (Продолжение)

на нем установлено детское кресло с посадкой лицом по ходу движения, близко придвинуто к приборной панели, то при срабатывании подушек безопасности ребенок может получить серьезные травмы или даже погибнуть.

Даже если фронтальная подушка безопасности переднего пассажира отключена, следует помнить, что не существует систем, обеспечивающих абсолютную защиту от отказов. Даже когда подушка безопасности отключена, нельзя полностью исключить возможность ее срабатывания при каких-либо непредвиденных обстоятельствах.

Даже при наличии системы отключения фронтальной подушки переднего пассажира, устанавливайте детское кресло с посадкой лицом против хода движения только на задние сиденья автомобиля. Если детское кресло устанавливается по ходу движения на сиденье переднего пассажира, отодвиньте сиденье от приборной панели на максимально возможное расстояние. Лучшим местом для установки детского кресла является заднее сиденье автомобиля.

Более подробная информация приведена в разделе «Система определения присутствия пассажира на переднем сиденье», стр. 3-20.

Прежде чем начать установку детского кресла на заднее сиденье, внимательно ознакомьтесь с прилагаемой к креслу инструкцией производителя и убедитесь в том, что оно подходит для установки в ваш автомобиль.

Детские кресла и дополнительные подушки сидений могут значительно отличаться друг от друга своими размерами, в результате чего некоторые кресла могут устанавливаться на различных местах лучше, чем другие кресла. Перед каждой поездкой следует убедиться в том, что удерживающая система надежно закреплена.

В зависимости от места установки и размера удерживающей системы, она может преграждать доступ к расположенным рядом с ней ремням безопасности либо креплениям системы ISOFIX, которые необходимы для установки дополнительных детских кресел. Если удерживающая система препятствует использованию ремня безопасности соседнего сиденья, данное сиденье не следует использовать для перевозки пассажиров.

Где бы ни была установлена детская удерживающая система, убедитесь в том, что она надежно закреплена.

Помните, что при столкновении или резком торможении незакрепленное детское кресло может переместиться в любом направлении и нанести травмы пассажирам, находящимся в автомобиле. Убедитесь в том, что детское кресло надежно закреплено, даже при отсутствии в нем ребенка.

3-34 Сиденья и удерживающие системы

Параметры для размещения системы креплений ISOFIX для установки детских кресел

Группа по массе	Категория размера	Крепление	Расположение системы креплений ISOFIX
			Пассажира
Переносная детская кроватка	F	ISO/L1	X
	G	ISO/L2	X
0 (до 10 кг)	E	ISO/R1	X
0+ (до 13 кг)	E	ISO/R1	X
	D	ISO/R2	X
	C	ISO/R3	X
I (9-18 кг)	D	ISO/R2	X
	C	ISO/R3	X
	B	ISO/F2	X
	B1	ISO/F2X	X
	A	ISO/F3	X

X = расположение креплений ISOFIX не подходит для системы креплений ISOFIX для установки детских кресел для данной группы по массе и/или категории размера.

IUF = подходит для системы креплений ISOFIX для установки детских кресел универсальной категории, утвержденных для использования в определенной группе по массе.

IL = подходит для системы креплений ISOFIX для установки детских кресел определенных категорий - «отдельные модели автомобилей», «ограниченное пользование» или «полууниверсальные».

Пригодность для установки детских удерживающих систем

Группа по массе		Сидячее положение
		Пассажир
Группа 0	до 10 кг	X
Группа 0 +	до 13 кг	X
Группа I	9-18 кг	X
Группа II	15-25 кг	X
Группа III	22-36 кг	X

X = положение кресла не подходит для детей данной группы по массе.

U = подходит для «универсальной» категории детских удерживающих систем, утвержденных для использования в данной группе по массе.

UF = подходит для «универсальной» категории детских удерживающих систем с посадкой лицом по направлению движения, утвержденных для использования в данной группе по массе.

L = подходит для установки детских кресел определенных категорий - «отдельные модели автомобилей», «ограниченное пользование» или «полууниверсальные».

B = встроенная детская удерживающая система для данной группы по массе.

3-36 Сиденья и удерживающие системы

Категория размера и кресла ISOFIX:

A - ISO/F3: детская удерживающая система с посадкой лицом по направлению движения максимального размера для детей весом от 9 до 18 кг.

B - ISO/F2: детская удерживающая система с посадкой лицом по направлению движения для детей более мелкой комплектации в весовой категории от 9 до 18 кг.

B1 - ISO/F2X: детская удерживающая система с посадкой лицом по направлению движения для детей более мелкой комплектации в весовой категории от 9 до 18 кг.

C - ISO/R3: детская удерживающая система с посадкой лицом против направления движения максимального размера для детей весом до 13 кг.

D - ISO/R2: детская удерживающая система с посадкой лицом против направления движения для детей более мелкой комплектации в весовой категории до 13 кг.

E - ISO/R1: детская удерживающая система с посадкой лицом против направления движения детей более мелкой комплектации в весовой категории до 13 кг.

Система креплений для установки детских кресел ISOFIX

Некоторые детские кресла оборудованы системой креплений ISOFIX. В этом случае кресло оборудовано верхними и нижними креплениями. Система ISOFIX удерживает детское кресло на месте во время езды или в случае аварии. В некоторых автомобилях предусмотрены нижние и/или верхние анкерные крепления для установки детского кресла.

Некоторые детские кресла, оборудованные верхней страховочной лямкой, могут использоваться, когда они закреплены с ее помощью и когда не закреплены. Некоторые детские кресла требуют обязательного использования верхней страховочной лямки. В соответствии с законодательством некоторых стран использование верхней страховочной лямки при установке детского кресла обязательно.

В вашем автомобиле не предусмотрены нижние анкерные крепления или верхняя страховочная лямка для закрепления детского сиденья с помощью системы ISOFIX. Если в соответствии с законодательством страны вашего пребывания требуется, чтобы детское кресло было закреплено с помощью верхней страховочной лямки, не устанавливайте детское кресло в данный автомобиль, поскольку его будет невозможно закрепить должным образом с помощью верхней страховочной лямки. Для закрепления детского кресла в данном автомобиле вам использовать ремень безопасности, если только национальное законодательство или местные законы не требуют наличия верхней страховочной лямки. См. инструкции по установке детского кресла в данном руководстве для закрепления детского кресла с помощью ремня безопасности. См. *«Установка детских удерживающих систем»*, стр. 3-37.

Установка детского кресла

Данный автомобиль оборудован системой подушек безопасности. Кроме того, автомобиль оборудован системой определения присутствия пассажира на переднем сиденье, которая, при определенных условиях, отключает фронтальную подушку безопасности переднего пассажира. Более подробная информация приведена в разделе «Система определения присутствия пассажира на переднем сиденье», стр. 3-20 и «Контрольная лампа системы определения присутствия пассажира на переднем сиденье», стр. 5-14.



НЕ УСТАНОВЛИВАЙТЕ детское автомобильное кресло с посадкой лицом против хода движения на данное сиденье. Это может привести к СЕРЬЕЗНЫМ ТРАВМАМ ИЛИ ДАЖЕ СМЕРТИ. Следует помнить, что при установке кресла с расположением против хода движения на сиденье переднего пассажира в случае

срабатывания фронтальной подушки безопасности угроза для жизни ребенка очень велика



Внимание

Ребенок, сидящий в детском кресле с посадкой лицом против хода движения, при срабатывании фронтальной подушки безопасности переднего пассажира может получить серьезные травмы или даже погибнуть. Это произойдет вследствие того, что ребенок будет находиться слишком близко к подушке безопасности. Если сиденье переднего пассажира, когда на нем установлено детское кресло с посадкой лицом по ходу движения, близко придвинуто к приборной панели, то при срабатывании подушек безопасности ребенок может получить серьезные травмы или даже погибнуть. Даже если фронтальная подушка безопасности переднего пассажира отключена, следует помнить, что не существует систем, обеспечивающих абсолютную защиту от отказов. Даже когда подушка безопасности отключена, нельзя полностью исключить возможность ее срабатывания при каких-либо непредвиденных обстоятельствах.
(см. продолжение)

Внимание (продолжение)

Даже если подушка безопасности переднего пассажира отключена, устанавливайте детское кресло против хода движения только на заднее сиденье автомобиля. Если детское кресло устанавливается по ходу движения на сиденье переднего пассажира, отодвиньте сиденье от приборной панели на максимально возможное расстояние. Лучшим местом для установки детского кресла является заднее сиденье автомобиля.

Более подробная информация приведена в разделе «Система определения присутствия пассажира на переднем сиденье», стр. 3-20.

Запрещается устанавливать детские кресла с посадкой лицом против хода движения на переднее сиденье пассажира, даже если подушка безопасности отключена.

Не следует устанавливать детское кресло на сиденье, не оборудованное анкером для крепления верхней страховочной ляжки, если, в соответствии с региональным законодательством или указаниями производителя детского кресла, ее использование обязательно.

3-38 Сиденья и удерживающие системы

Для крепления детского кресла при установке его на данное сиденье необходимо воспользоваться трехточечным ремнем безопасности. Следуйте инструкциям производителя детского кресла.

1. Перед установкой детского кресла отодвиньте сиденье от приборной панели на максимально возможное расстояние.

После отключения системой определения присутствия пассажира на переднем сиденье подушки безопасности переднего сиденья пассажира, загорится индикатор «Off» статуса подушки безопасности переднего сиденья пассажира и будет гореть, когда двигатель будет включен. См. «Контрольная лампа системы определения присутствия пассажира на переднем сиденье», стр. 5-14.

2. Установите детское кресло на сиденье.

Вытяните ремень безопасности из направляющей скобы, продев лямку через отверстие в направляющей скобе. Не закрепляйте детское кресло с помощью ремня безопасности, продетого через направляющую скобу.

3. Потяните ремень за скобу замка и проложите поясную и плечевую лямки ремня безопасности через или вокруг детского кресла. Подробности указаны в инструкции производителя детского кресла.



4. Вставьте скобу ремня в замок и нажмите на скобу до характерного щелчка.

Определите положение кнопки разблокировки замка ремня безопасности, чтобы при необходимости ее легко можно было бы найти, и отстегнуть ремень.



5. Вытяните плечевую лямку ремня безопасности из возвратного механизма на всю длину для активации функции блокировки. После активации функции блокировки ремень может втягиваться в возвратный механизм, но его вытягивание из него невозможно.

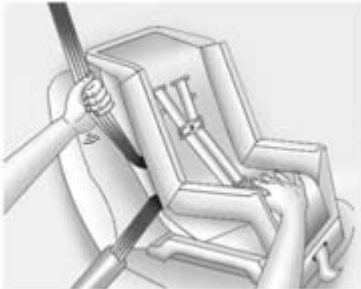

6. Для затягивания ремня безопасности прижмите детское кресло вниз, потяните плечевую лямку, чтобы выбрать слабинку поясной лямки ремня, а затем позвольте плечевой лямке втянуться в возвратный механизм. При установке детского кресла с посадкой лицом по ходу движения при затяжке ремня безопасности можно прижать кресло к сиденью, нажав на него коленом. Попробуйте вытянуть ремень из возвратного механизма и убедитесь в том, что механизм надежно заблокирован. Если возвратный механизм не заблокирован, повторите шаги 5 и 6.

7. Прежде чем усаживать ребенка в детское кресло, убедитесь в том, что оно надежно закреплено. Проверьте надежность крепления кресла ремнем безопасности, попытавшись переместить кресло из стороны в сторону и вперед-назад. При правильной установке кресла оно не должно смещаться более чем на 2,5 см.

Если подушка безопасности отключена, при включении зажигания на контрольной лампе системы определения присутствия пассажира на переднем сиденье загорается индикатор «Off».

Более подробная информация приведена в подразделе «Если при установке детского кресла загорается индикатор "Op"» в разделе «Система определения присутствия пассажира на переднем сиденье», стр. 3-20.

Чтобы снять детское кресло, отстегните ремень безопасности и дайте ему вернуться в исходное положение.

Дайте ремню безопасности возвратиться в направляющую скобу, продев лямку через отверстие в направляющей скобе.

Вещевые отделения и системы крепления багажа

Вещевые отделения

Вещевые отделения	4-1
Вещевое отделение в приборной панели	4-1
Перчаточный ящик	4-2
Подстаканники	4-2
Задний вещевой ящик	4-2
Вещевое отделение центральной консоли	4-3

Дополнительное оборудование багажного отделения

Шторка багажного отделения	4-4
Багажная сетка	4-5
Сетка для крепления мелкого багажа	4-5

Вещевые отделения

 Внимание
Не храните тяжелые или острые предметы в вещевых отделениях. В случае катастрофы, данные предметы могут привести к открыванию вещевого отделения и нанести травму.

Вещевое отделение в приборной панели



Нажмите данную кнопку для опускания дисплея и получения доступа к вещевому отделению за ним.

В верхнем левом углу имеется USB-порт. См. «Аудиосистема» в Руководстве информационно-развлекательной системы.

Нажмите кнопку снова для установки дисплея на место и закрытия вещевого отделения.

При соответствующей комплектации вещевое отделение не открывается, если активен служебный режим «Valet». См. «Служебный режим "Valet"» в разделе «Настройки» в руководстве информационно-развлекательной системы.

4-2 Вещевые отделения и дополнительные системы крепления багажа

Держите это вещевое отделение закрытым, когда оно не используется.

Перчаточный ящик



Чтобы открыть перчаточный ящик, нажмите данную кнопку. При соответствующей комплектации, перчаточный ящик запирается при активном служебном режиме «Valet». См. «Пользовательские настройки», стр. 5-40.

Подстаканники



Нажмите на крышку, чтобы получить доступ к подстаканникам. Внутри отделения для подстаканников предусмотрена съемная перегородка.

Задний вещевой ящик



Осторожно

Не храните тяжелые или острые предметы в задних вещевых отделениях, расположенных в зоне багажного отделения. Данные предметы могут повредить внутреннюю обшивку багажного отделения.



На рисунке показана модель с откидным верхом

В нижней части зоны багажника со стороны водителя предусмотрено вещевое отделение. Потяните за рукоятку для открытия крышки.

Перегородка багажного отделения

Если автомобиль оборудован откидным верхом, в нем предусмотрена перегородка багажного отделения, которая предотвращает застревание груза при складывании верха. Перегородка должна быть установлена на место при открывании откидного верха. Если же перегородка не установлена, то на дисплей будет выведено соответствующее сообщение и раздастся звуковой сигнал. См. «Сообщения, связанные с откидным верхом», стр. 5-30.



На рисунке только модель с откидным верхом

Потяните перегородку вверх и с усилием подайте ее на место. При этом с обеих сторон раздастся характерный щелчок.

Перегородка багажного отделения представляет собой плоскую панель с ковровым покрытием с горизонтальной откидной створкой, которая может крепиться к верхней части багажника для образования дополнительного пространства для хранения.



При открытом откидном верхе, перегородку багажника можно убрать и аккуратно сложить в багажнике.

Вещевое отделение центральной консоли



Осторожно

Область внутри центральной консоли может перегреваться. Не храните в данном отделении предметы, которые могут быть повреждены из-за перегрева.

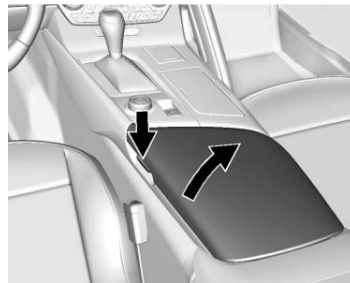

Для открытия данного отделения нажмите соответствующую кнопку со стороны водителя.

4-4 Вещевые отделения и дополнительные системы крепления багажа

Внутри данного отделения предусмотрены два USB-порта, дополнительный выход и устройство для считывания SD-карты памяти. См. «*Электрические розетки*», стр. 5-4 и «*Аудиосистема*» в Руководстве информационно-развлекательной системы.

Дополнительное оборудование багажного отделения

Шторка багажного отделения

При соответствующей комплектации шторка багажного отделения обеспечивает наличие дополнительного отсека в задней части автомобиля. Она также отражает блики откидной крыши, когда она сложена в багажное отделение.

Шторка багажного отделения состоит из двух частей; одна имеет плоскую форму, а другая – форму буквы «Г».

Закрепление плоской части шторки багажного отделения

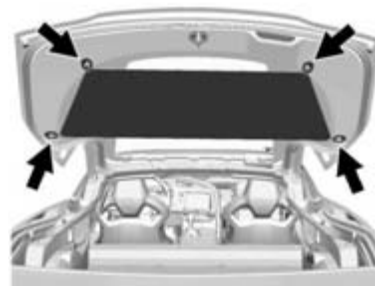

Закрепите эластические петли на четырех углах шторки багажного отделения на крючках в передней и задней части двери багажного отделения.

Закрепление части шторки багажного отделения в форме буквы «Г»

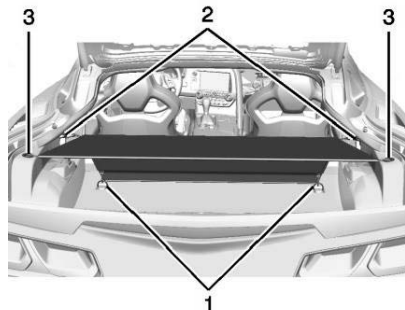

1. Закрепите пластиковые петли шторки на крепежных устройствах пола (1) и боковых панелях (2).
2. Закрепите задние петли на двери багажного отделения на крючках боковых панелей (3).

Не используйте крючки и крепежные устройства для крепления каких-либо предметов, кроме шторки багажного отделения. Они не предназначены для тяжелых грузов.

Багажная сетка

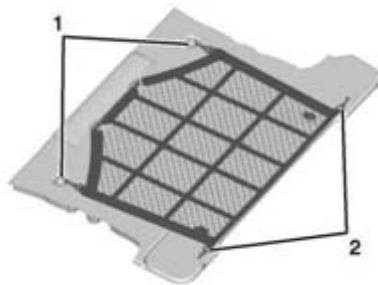

В данном автомобиле также предусмотрена багажная сетка. Разверните сетку и пристегните ее передние крючки (1) к крепежным устройствам в зоне хранения багажа. Обтяните сеткой предметы, расположенные на полу багажного отделения и пристегните задние крючки (2) к крепежным устройствам внизу.

Сетка для крепления мелкого багажа



В данном автомобиле также может быть предусмотрена сетка для крепления мелкого багажа. Закрепите сетку на крючках в задней части зоны хранения багажа. Сетку не следует использовать для хранения тяжелых грузов.

Приборы и органы управления

Органы управления

Регулировка положения рулевого колеса	5-2
Кнопки управления на рулевом колесе	5-2
Звуковой сигнал	5-2
Очистители/омыватели ветрового стекла	5-2
Омыватель фар	5-3
Часы	5-4
Электрические розетки	5-4
Прикуриватель	5-5
Пепельницы	5-5

Контрольные лампы, приборы и индикаторы

Контрольные лампы, приборы и индикаторы	5-6
Комбинация приборов	5-7
Спидометр	5-11
Счетчик общего пробега	5-11
Счетчик частичного пробега	5-11
Счетчик оборотов	5-11
Указатель уровня топлива	5-12
Указатель температуры охлаждающей жидкости	5-12
Контрольная лампа «Пристегните ремень»	5-13

Контрольная лампа системы подушек безопасности	5-13
Контрольная лампа системы определения присутствия пассажира на переднем сиденье	5-14
Контрольная лампа системы зарядки аккумуляторной батареи	5-15
Контрольные лампы и индикаторы	5-15
Контрольная лампа тормозной системы	5-18
Стояночный тормоз с электроприводом	5-18
Контрольная лампа «Необходимо ТО стояночного тормоза с электроприводом»	5-19
Контрольная лампа антиблокировочной системы (ABS)	5-19
Контрольная лампа переключения передач	5-19
Контрольная лампа противобуксовочной системы	5-20
Контрольная лампа отключения системы курсовой устойчивости StabiliTrak®	5-20
Контрольная лампа противобуксовочной системы/системы поддержания курсовой устойчивости StabiliTrak®	5-20
Контрольная лампа низкого давления воздуха в шинах	5-21
Контрольная лампа низкого давления моторного масла	5-21
Контрольная лампа минимального запаса топлива	5-22
Контрольная лампа охранной системы	5-22
Индикатор включения дальнего света	5-22
Индикатор включения задних противотуманных фонарей	5-22
Индикатор включения габаритных огней	5-23
Контрольная лампа системы круиз-контроля	5-23

Контрольная лампа открытой двери	5-23
----------------------------------	------

Информационные дисплеи

Информационный центр (DIC)	5-23
Проекционный дисплей (HUD)	5-26

Сообщения о состоянии автомобиля

Сообщения о состоянии автомобиля	5-29
Сообщения о напряжении и уровне зарядки аккумуляторной батареи	5-30
Сообщения, связанные с тормозной системой	5-30
Сообщения, связанные с компасом	5-30
Сообщения, связанные с откидным верхом	5-30
Сообщения системы круиз-контроля	5-32
Сообщения о незакрытых дверях	5-32
Сообщения, связанные с системой охлаждения двигателя	5-32
Сообщения о состоянии моторного масла	5-33
Сообщения, связанные с мощностью двигателя	5-34
Сообщения, связанные с топливом	5-34
Сообщения, связанные с пультом и замком зажигания	5-34
Сообщения, связанные с приборами освещения	5-34
Сообщения, связанные с системами курсовой устойчивости	5-35
Сообщения системы подушек безопасности	5-37
Сообщения, связанные с охранной системой	5-38
Сообщения, связанные с техническим обслуживанием автомобиля	5-38
Сообщения, связанные с запуском двигателя	5-38
Сообщения, связанные с давлением воздуха в шинах	5-38

5-2 Приборы и органы управления

Сообщения, связанные с коробкой передач	5-39
Сообщения, имеющие функцию напоминания	5-39
Сообщения, связанные со скоростью движения автомобиля	5-40
Сообщения, связанные с жидкостью омывателя стекол	5-40
Сообщения, связанные с окнами	5-40

Пользовательские настройки

Пользовательские настройки	5-40
----------------------------------	------

Органы управления

Регулировка положения рулевого колеса



Нажмите данную кнопку для регулировки угла наклона и вылета рулевого колеса.

Данные об угле наклона и вылете рулевой колонки могут быть сохранены в настройке памяти. См. «Сиденья с функциями сохранения и вызова настроек», стр. 3-4.

Ни в коем случае не выполняйте регулировку положения рулевого колеса во время движения автомобиля.

Кнопки управления на рулевом колесе

Управление информационно-развлекательной системой может осуществляться с помощью кнопок управления на рулевом колесе. См. «Кнопки управления на рулевом колесе» в Руководстве информационно-развлекательной системы.

Звуковой сигнал

Для включения звукового сигнала нажмите около или на соответствующий символ на рулевом колесе.

Очистители/омыватели ветрового стекла



Включите щетки стеклоочистителей для выбора скорости их работы; при этом зажигание должно быть в положении «ACC/ACCESSORY» или «ON/RUN/START».

HI: Высокая скорость работы щеток.

LO: Низкая скорость работы щеток.



INT: Переместите рычаг в положение «INT» для выбора прерывистого режима работы щеток, затем поверните кольцо  для выбора большей или меньшей частоты работы.

OFF: Очиститель ветрового стекла отключен.

1X: Для единичного срабатывания щетки переместите рычаг выбора режимов очистителя/омывателя вниз и верните обратно. Для нескольких срабатываний – удерживайте рычаг в нижнем положении.

Перед включением очистителя ветрового стекла удалите со щеток снег и лед. Если щетки примерзли к ветровому стеклу, аккуратно освободите их от льда или растопите его. Неисправные щетки должны быть заменены новыми. См. «Замена очистителя ветрового стекла», стр. 10-35.

Наличие большого количества плотного снега или льда на ветровом стекле может вызвать перегрузку электродвигателя привода очистителя ветрового стекла.

Установка щеток стеклоочистителя в исходное положение

При выключении зажигания, когда стеклоочиститель работает в режиме «LO», «HI» или «INT», щетки незамедлительно останавливаются.

Если затем рычаг выбора режимов стеклоочистителя переместить в положение «Off» до открывания двери водителя или в течение 10 минут, очиститель стекла возобновит работу, и щетки переместятся в нижнюю часть ветрового стекла.



(Жидкость омывателя): Потяните рычажок стеклоочистителя на себя для подачи жидкости омывателя и включения щеток. Щетки будут работать до тех пор, пока вы не отпустите рычаг или пройдет максимально допустимое количество времени. После отпущения рычажка может потребоваться еще несколько проходов щеток, в зависимости от того как долго была активна функция подачи жидкости омывателя.

Более подробная информация о том, как доливать жидкость в бачок омывателя стекол приведена в подразделе «Жидкость омывателя стекол», стр. 10-25.



Внимание

В морозную погоду не пользуйтесь омывателем до тех пор, пока не прогреется ветровое стекло. В противном случае жидкость омывателя может замерзнуть и резко ухудшить видимость.

Омыватель фар

Омыватели фар расположены возле фар.

Чтобы использовать омыватель фар, необходимо, чтобы фары были включены. Если фары не включены, будет работать только омыватель ветрового стекла.

Потяните рычаг выбора режимов очистителей стекол на себя и удерживайте его некоторое время, чтобы активировать омыватели фар. Омыватели фар сработают один раз и после паузы – еще раз. Омыватели фар будут активированы снова после пяти циклов работы очистителей ветрового стекла.

5-4 Приборы и органы управления

Для наполнения бачка жидкости омывателя см. «Жидкость омывателя», стр. 10-25.

Часы

Для установки даты и времени используются органы управления информационно-развлекательной системой и меню системы. См. «Главный экран» в Руководстве информационно-развлекательной системы для получения дополнительной информации по использованию меню системы.

Установка времени

Для установки времени:

1. С Главного экрана нажмите кнопку «НАСТРОЙКИ» и выберите пункт «Дата и Время».
2. Нажмите «Установить время» и «+» или «-» для увеличения или уменьшения часов, минут, а также выбора режима AM или PM. Для выбора 12/24-часового формата времени нажмите «12Hr» или «24Hr».
3. Нажмите кнопку , чтобы вернуться к предыдущему меню.

Если задана функция автоматического обновления часов, время, отображаемое на часах, может не обновляться сразу после въезда в новую часовую зону.

Для установки даты:

1. Нажмите кнопку экрана «НАСТРОЙКИ» и выберите пункт «Дата и Время».
2. Нажмите Set Date («Установка даты») и «+» или «-» для увеличения или уменьшения данных, относящихся к месяцу, дню или году.
3. Нажмите  чтобы вернуться к предыдущему меню.

Для установки дисплея часов:

1. Нажмите кнопку экрана «НАСТРОЙКИ» и выберите пункт «Дата и Время».
2. Нажмите кнопку «Clock Display» («Дисплей часов») и нажмите «OFF» («Выкл.») или ON («Вкл.») для включения или отключения дисплея часов.
3. Нажмите кнопку , чтобы вернуться к предыдущему меню.

Электрические розетки

Используйте дополнительные электрические розетки для подключения оборудования, такого как мобильный телефон или MP3-плеер.

Автомобиль оборудован тремя электрическими розетками.

- Одна розетка находится напротив подстаканников. Откройте углубление в двери для получения доступа.
- Внутри вещевого отделения в центральной консоли.
- В багажном отделении.

Снимите крышку для пользования розеткой и установите ее на место, когда розетка не используется.

Электропитание подается к электрическим розеткам, расположенным напротив подстаканников и внутри вещевого отделения в центральной консоли, когда зажигание находится в положении «ON/RUN/START» или «ACC/ACCESSORY», или пока дверь водителя открыта в течение 10 секунд после отключения двигателя. См. «Режим задержки отключения питания дополнительного оборудования (RAP)», стр. 9-18.

Электропитание подается к электрической розетке в багажном отделении постоянно.

Использование электрических розеток в течение длительного времени при выключенном зажигании может привести к разряду аккумуляторной батареи автомобиля. Используйте данную розетку для подключения системы для обслуживания, при определенной комплектации.

 **Внимание**

Электропитание подается к электрической розетке в багажном отделении постоянно. Не оставляйте включенными электрические устройства, когда они не используются, поскольку возможно их возгорание, которое может повлечь за собой причинение увечий людям, находящимся в автомобиле, и даже их гибель.

 **Осторожно**

Если при неработающем двигателе длительно используются какие-либо внешние потребители электроэнергии, это может привести к разряду аккумуляторной батареи. Отключайте дополнительные электрические устройства, когда они не используются, и не подключайте устройства с потребляемой величиной тока, превышающей 20 ампер.

Характеристики некоторых электрических устройств могут не соответствовать возможностям электроцепей, предназначенных для питания розеток, что может привести к перегрузке данных цепей или перегоранию соответствующих плавких предохранителей. При возникновении подобных проблем обратитесь в авторизованный сервисный центр.

При подсоединении дополнительного электрооборудования, убедитесь, что вы выполнили все инструкции по установке, прилагаемые к оборудованию. См. «Дополнительное электрооборудование», стр. 9-44.

Рекомендуется проконсультироваться с авторизованным сервисным центром или квалифицированным специалистом для надлежащей установки оборудования.

 **Осторожно**

Использование электрооборудования, потребляющего большой ток, может привести к возникновению неисправностей, которые не будут покрываться гарантийными обязательствами на автомобиль. Электрические розетки предназначены для подсоединения маломощных электрических потребителей, например, зарядного устройства для мобильного телефона.

Прикуриватель

При соответствующей комплектации, нажмите на вставку прикуривателя до упора и отпустите. Она автоматически вернется в исходное положение, когда спираль нагреется.

 **Осторожно**

Удерживание вставки прикуривателя в нажатом положении, когда она нагревается, не позволяет вставке с горячей спиралью занять исходное положение. В результате этого прикуриватель или нагревательный элемент могут быть повреждены, или может перегореть соответствующий плавкий предохранитель. Не удерживайте вставку прикуривателя в нажатом положении, когда он нагревается.

Пепельницы

При соответствующей комплектации, пепельница расположена на приборной панели напротив рычага переключения передач. Для использования пепельницы нажмите на выемку в верхней части двери.



Осторожно

Если в пепельнице находится бумага или другие легковоспламеняющиеся материалы, то при контакте с непогашенной сигаретой или другими горящими предметами может произойти возгорание, что, в свою очередь, может привести к повреждению автомобиля. Не размещайте легковоспламеняющиеся предметы в пепельнице.

Незакрепленные предметы, такие как скрепки для бумаги, могут застрять за или под крышкой пепельницы. Не оставляйте такие предметы около пепельницы.

Контрольные лампы, приборы и индикаторы

Контрольные лампы и приборы могут сигнализировать водителю о нарушениях в работе систем автомобиля до того, как возникнут неисправности, устранение которых может потребовать дорогостоящего ремонта. Возникновение неисправностей можно предотвратить, постоянно обращая внимание на состояние контрольных ламп и приборов.

Контрольные лампы загораются, когда в каких-либо системах автомобиля возникают неисправности. Некоторые контрольные лампы загораются и горят кратковременно при запуске двигателя в ходе самодиагностики соответствующих систем.

Возникновение неисправностей может также отображаться с помощью приборов. Часто для информирования водителя о возникшей неисправности используются одновременно контрольная лампа и показания соответствующего прибора.

Если одна из контрольных ламп загорается и продолжает гореть во время движения автомобиля или если один из приборов указывает на возможное наличие неисправности, ознакомьтесь с соответствующим разделом данного Руководства и выполните приведенные в нем рекомендации. В случае, если рекомендации не выполняются вовремя, может возникнуть необходимость дорогостоящего ремонта и даже опасная ситуация.

Комбинация приборов

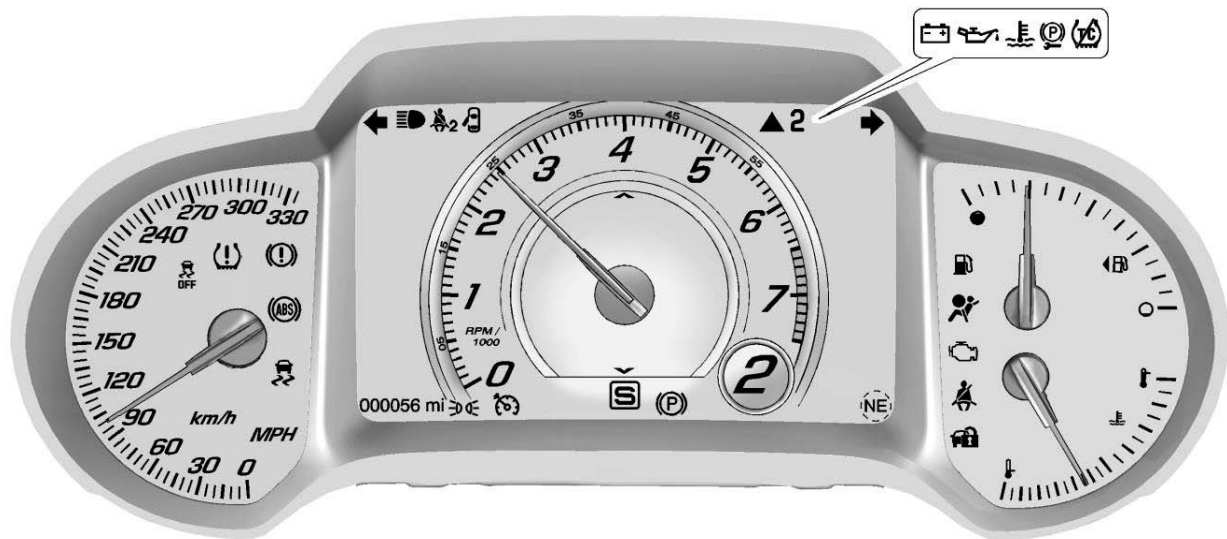

5-8 Приборы и органы управления

Комбинация приборов с изменяемой конфигурацией

Предусмотрено четыре конфигурации отображения комбинации приборов: «Link to Drive Mode», «S (Sport)», «Tr (Track)» и «T (Tour)». Центральная часть комбинации приборов будет изменяться в зависимости от выбранной темы. Если выбрана тема «Link to Drive Mode», конфигурация комбинации приборов изменится так, чтобы совпадать с настройкой режима движения, выбранной джойстиком выбора режимов движения на центральной консоли. См. «Управление режимами движения», стр. 9 -29. Если в качестве режима движения выбран «W (Weather)» или «E (Eco)», комбинация приборов будет отображаться как в теме «T (Tour)».



S (Sport)

Имеет вид тахометра, расположенного в центре дисплея. Дисплей информационного центра размещен внутри тахометра. В дополнение к этому, предусмотрено еще два места для отображения дополнительных указателей рабочих характеристик в нижнем левом и правом углу.

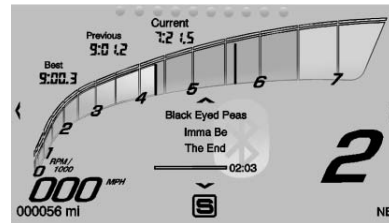

Tr (Track)

Имеет вид цифрового тахометра с промежуточными отметками, а также содержит таймер круга, отображающий показатели текущего, предыдущего и лучшего кругов.



T (Tour)

Имеет вид тахометра, расположенного по незавершенному кругу. Дисплей информационного центра размещен внутри тахометра. Также предусмотрена зона для отображения иконок или изображений информационного экрана или телефонных контактов.



Конфигурация отображения комбинации приборов выбирается в меню комбинации приборов. См. «Настройки» в «Меню комбинации приборов».

Меню комбинации приборов

В центральной части комбинации приборов предусмотрена зона для интерактивного дисплея.





Используйте кнопки управления в правой части рулевого колеса для открытия и просмотра различных пунктов меню и экранов.

Нажмите кнопку  для входа в меню выбора комбинации приборов. Используйте кнопки  или  для просмотра списка комбинаций.

- Info (Информация). При нажатии данной кнопки вы можете просматривать экраны Информационного центра (DIC). См. «Информационный центр (DIC)», стр. 5-23.
- Performance (Рабочие параметры).
- Audio (Аудиосистема).

- Phone (Телефон).
- Navigation (Навигация) (при соответствующей комплектации).
- Settings (Настройки).





Рабочие параметры

Нажмите кнопку «SEL» для входа в меню рабочих параметров. Используйте кнопки  или  для просмотра доступных пунктов меню.



G-force (индикатор боковых ускорений): Служит для отображения величин боковых нагрузок. Данная величина указывается на дисплее Информационного центра в числовом формате.

Friction Bubble (индикатор ускорения): Дисплей в виде круга, разделенный на четыре части, показывает четыре угла автомобиля. Значок «пузырька» передвигается по этому дисплею и показывает максимальную силу инерции, действующую на ту или иную часть автомобиля.

Performance Timer (спорт секундомер):

Нажмите кнопку  для входа в меню таймера эффективности. Нажмите кнопку , когда высвечивается команда «Set Start Speed» («Задайте начальную скорость»), затем используйте кнопки / для ввода значения начальной скорости. Нажмите «SEL» для сохранения настройки. Нажмите , когда высвечивается команда

5-10 Приборы и органы управления

«Set End Speed» («Задайте конечную скорость»), затем используйте кнопки   для ввода значения конечной скорости. Нажмите «SEL» для сохранения настройки. После ввода начальной и конечной скоростей, нажмите  для возврата на главный экран Информационного центра и следуйте инструкциям, которые выдаются на дисплей. При последующем ускорении секундомер зафиксирует время. Для сброса таймера нажмите «Reset» («Сброс») в меню таймера эффективности, а затем нажмите «SEL».

Lap Timer (Таймер круга): Нажмите кнопку  для запуска, остановки или сброса таймера круга. Иконка секундомера будет отображаться когда таймер включен. Нажмите кнопку «SEL» для активации таймера, когда экран таймера активен. Если таймер включен, при нажатии кнопки «SEL» на любом экране остановит таймер и начнет новый цикл отсчета. Также, нажатие и удержание кнопки «SEL» на любом экране остановит таймер.

Oil Temperature (Температура масла): Показывает текущую температуру моторного масла в градусах Цельсия (°C) или градусах Фаренгейта (°F).



Oil Pressure (Давление масла) Отображает текущее давление моторного масла в килопаскалях (кПа) или фунтах на квадратный дюйм (psi).

Battery Voltage (Напряжение аккумуляторной батареи): Отображает текущее напряжение аккумуляторной батареи.

Transmission Fluid Temperature (Температура рабочей жидкости коробки передач): Отображает температуру рабочей жидкости коробки передач в градусах Цельсия (°C) или градусах Фаренгейта (°F).

Tyre Temperature (Температура шин): Отображает температуру шин в виде статуса: холодный, теплый, горячий. Статус «теплый» является стандартным для езды на средней скорости, статус «горячий» - для агрессивной езды. Надпись «неизвестно» может отображаться, если температура шин не может быть измерена.

Аудиосистема

Когда приложение аудиосистемы открыто, используйте кнопки   для перехода на другую радиостанцию, переключения на предыдущую или следующую запись в зависимости от текущего источника воспроизведения. Нажмите кнопку «SEL» для входа в меню аудиосистемы. В данном меню

можно осуществлять поиск нужной композиции, выбрать запись из списка избранных записей или изменить источник воспроизведения.



Телефон

Нажмите кнопку «SEL» для входа в меню телефона. В меню телефона при отсутствии активного телефонного вызова просматривайте список недавних вызовов, прокручивайте список контактов или осуществляйте переход к различным телефонам. В случае наличия активного вызова, вы можете включать или выключать звук или переключать вызов для разговора по телефонной трубке или на громкой связи.

Навигация



При соответствующей комплектации, нажмите кнопку «SEL» для входа в меню системы навигации. Экран данной системы отображает карту или указывает на повороты. Если маршрут не был выбран, нажмите кнопку  для возобновления функции ведения по последнему маршруту и включения/отключения голосовых подсказок. Если ведение по маршруту осуществляется, нажмите «SEL» для завершения ведения или для включения режима голосового сопровождения ведения по маршруту.

Настройки

Нажмите кнопку «SEL» для входа в меню Настроек. Используйте кнопки   для просмотра пунктов меню Настроек.

Системы единиц: Нажмите кнопку  для входа в меню системы единиц. Выберите, какую систему единиц следует использовать – британскую или метрическую, нажимая «SEL» при соответствующей выделенной позиции меню.

Темы дисплея: Нажмите кнопку  для входа в меню тем дисплея. Выберите тему для комбинации приборов: «Link to Drive Mode», «Tr (Track)», «S (Sport)» или «T (Tour)».

Ограничение скорости: В данном режиме можно установить значение скорости, которое не должно быть превышено. Для установки ограничения скорости нажмите кнопку . Включите функцию ограничения скорости, а затем используйте кнопки  /  для регулировки значения. Нажмите кнопку «SEL» для установки значения. После установки значения скорости, данная функция может быть отключена путем нажатия кнопки «SEL», когда соответствующий экран открыт. Когда заданное значение скорости превышает, появляется всплывающее предупреждающее сообщение и срабатывает звуковое предупреждение («колокольчик»).

Дополнительные указатели: Нажмите «P» когда функция «Дополнительные указатели» отображается на дисплее для входа в меню и выбора указателей (шкал), которые могут отображаться в нижнем правом или левом углу комбинации приборов, когда выбрана тема «S (Sport)». Вы можете выбрать из следующих указателей: Указатель давления масла, Указатель температуры масла, Указатель напряжения аккумуляторной батареи, Указатель температуры жидкости коробки передач или не выбирать никаких указателей для отображения.

Данные о ПО: Отображает данные о ПО, используемого в данный момент.

Спидометр

На спидометре отображается скорость движения автомобиля в километрах в час (км/ч) или милях в час (mph).

Счетчик общего пробега

Счетчик общего пробега показывает общий пробег автомобиля в километрах или милях.

Счетчик общего пробега данного автомобиля имеет защиту от несанкционированного изменения показаний. При необходимости установки нового счетчика общего пробега в новый счетчик общего пробега переносятся показания предыдущего счетчика. Если это сделать невозможно, то показания нового счетчика устанавливаются на нулевую отметку, а на дверь водителя прикрепляется табличка с указанием показаний предыдущего счетчика.

Счетчик суточного пробега

Счетчик суточного пробега показывает величину пробега, накопленного с момента последнего обнуления данного счетчика.

Просмотр и сброс данных счетчика суточного пробега осуществляется через информационный центр водителя. См. «Информационный центр (DIC)», стр. 5-23.

Счетчик оборотов

На тахометре отображается частота вращения коленчатого вала двигателя в тысячах оборотов в минуту.

5-12 Приборы и органы управления

Указатель уровня топлива



Указатель уровня топлива при включенном зажигании показывает величину запаса топлива в топливном баке.

Стрелка, изображенная рядом с пиктограммой заправочной колонки, указывает сторону автомобиля, на которой находится крышка лючка заливной горловины топливного бака.

Как только стрелка указателя уровня топлива показывает, что запас топлива подходит к концу, при первой возможности следует заправить автомобиль топливом.

Ниже приводится информация, которую необходимо знать владельцу автомобиля. Однако возникновение этих ситуаций не является признаком неисправности указателя уровня топлива.

- Насос топливораздаточной колонки отключается до того момента, как стрелка указателя уровня топлива окажется напротив метки, соответствующей полному баку.
- Стрелка указателя может указывать на наличие запаса топлива в топливном баке с некоторым отклонением в большую или меньшую сторону. Например, стрелка указателя может показывать, что топливный бак заполнен наполовину, но в действительности он заполнен немного меньше или немного больше, чем наполовину.
- Стрелка указателя может немного отклоняться при прохождении поворотов или при ускорении.
- После включения зажигания должно пройти некоторое время, чтобы положение стрелки указателя стабилизировалось; при выключении зажигания стрелка указателя устанавливается напротив метки, соответствующей состоянию пустого бака.

Указатель температуры охлаждающей жидкости



Данный указатель показывает температуру охлаждающей жидкости двигателя.

Если стрелка указателя приближается к верхнему пределу, температура охлаждающей жидкости двигателя слишком высокая.

Данная стрелка указывает на то же состояние системы, что и соответствующая контрольная лампа. Это означает, что охлаждающая жидкость двигателя перегрелась. Если двигатель работал в нормальных условиях, остановитесь на обочине дороги, отключите двигатель как можно скорее.

См. «Перегрев двигателя», стр. 10-24.

Контрольная лампа «Пристегните ремень» водителя

Контрольная лампа «Пристегните ремень» водителя расположена на приборной панели.



При запуске двигателя данная контрольная лампа начнет мигать, и звучит звуковое предупреждение («колокольчик»), напоминающее о том, что необходимо пристегнуть ремень безопасности водителя. Контрольная лампа будет гореть до тех пор, пока ремень безопасности не будет пристегнут. Если водитель не пристегнут ремнем безопасности или отстегивает ремень безопасности во время движения автомобиля, данный цикл может повторяться несколько раз.

Если водитель пристегивается ремнем безопасности, контрольная лампа гаснет и звуковой сигнал прекращается.

Контрольная лампа «Пристегните ремень» переднего пассажира

Контрольная лампа «Пристегните ремень» переднего пассажира расположена на приборной панели.



При запуске двигателя данная контрольная лампа начнет мигать, и звучит звуковое предупреждение («колокольчик»), напоминающее о том, что необходимо пристегнуть ремень безопасности переднего пассажира. Контрольная лампа будет гореть до тех пор, пока ремень безопасности не будет пристегнут. Если пассажир переднего сиденья не пристегнут ремнем безопасности или отстегивает ремень безопасности во время движения автомобиля, данный цикл может повторяться несколько раз.

Если пассажир переднего сиденья пристегивается ремнем безопасности, контрольная лампа гаснет и звуковой сигнал прекращается.

Контрольная лампа «Пристегните ремень» переднего пассажира может загораться, и может включаться звуковое предупреждение («колокольчик»), если на данное сиденье

положить портфель, сумку, пакет с продуктами переносной компьютер или другие электронные устройства. Для отключения контрольной лампы и/или звукового предупреждения удалите указанные выше предметы с сиденья или пристегните ремень.

Контрольная лампа системы подушек безопасности

Посредством данной контрольной лампы водитель получает информацию о состоянии системы. В ходе проверки оценивается состояние датчика(ов) подушки безопасности, системы определения присутствия пассажира на переднем сиденье, натяжителей ремней безопасности (при соответствующей комплектации), модулей подушек безопасности, жгутов проводов, датчиков столкновения и диагностического модуля. Более подробная информация о системе подушек безопасности приведена в подразделе «Система подушек безопасности», стр. 3-14.



5-14 Приборы и органы управления

При пуске двигателя контрольная лампа системы подушек безопасности загорается и продолжает гореть в течение нескольких секунд. Если контрольная лампа не загорается, следует обратиться в авторизованный сервисный центр.



Внимание

Если контрольная лампа системы подушек безопасности не гаснет после начала движения автомобиля или загорается в ходе движения, это означает, что данная система может быть неисправной. Это может приводить к тому, что подушки безопасности не сработают в случае столкновения или сработают при отсутствии столкновения. Во избежание серьезных травм в таких случаях следует как можно скорее доставить автомобиль в авторизованный сервисный центр.

При наличии неисправности в системе подушек безопасности может появиться соответствующее сообщение на дисплее информационного центра (DIC). См. «Сообщения, связанные с системой подушек безопасности», стр. 5-37.

Контрольная лампа системы определения присутствия пассажира на переднем сиденье

Автомобиль оборудован системой определения присутствия пассажира на переднем сиденье. Более подробная информация приведена в подразделе «Система определения присутствия пассажира на переднем сиденье», стр. 3-20. Контрольная лампа системы определения присутствия пассажира на переднем сиденье находится на приборной панели.



При запуске двигателя в ходе проверки данной системы на несколько секунд появляется индикация «on» и «off» в световом поле контрольной лампы данной системы. Еще через несколько секунд загораются символы «on» или «off» контрольной лампы для информирования водителя о состоянии фронтальной подушки безопасности переднего пассажира.

Если индикация «on» загорается в световом поле контрольной лампы системы определения присутствия пассажира на переднем сиденье, это означает, что подушка безопасности переднего сиденья пассажира включена.

Если индикация «off» загорается в световом поле контрольной лампы системы определения присутствия пассажира на переднем сиденье, это означает, что подушка безопасности переднего сиденья пассажира отключена.

Если по истечении нескольких секунд оба символа продолжают гореть или они не загораются вообще, возможно, что неисправна сама контрольная лампа или система определения присутствия пассажира на переднем сиденье. Обратитесь в авторизованный сервисный центр для проверки системы.



Внимание

Если загорелась и постоянно горит контрольная лампа системы подушек безопасности, это означает, что в данной системе могли возникнуть неисправности. Во избежание получения серьезных травм обратитесь в авторизованный сервисный центр.

(см. продолжение)

**Внимание (продолжение)**

Более подробная информация приведена в разделе «Контрольная лампа системы подушек безопасности», стр. 5-13.

Контрольная лампа системы зарядки аккумуляторной батареи



Данная контрольная лампа должна кратковременно загораться при включении зажигания для проверки работоспособности лампы. Она должна гаснуть при запуске двигателя.

Если лампа продолжает гореть или загорается во время движения автомобиля то, возможно, в системе зарядки аккумуляторной батареи возникла неисправность. Обратитесь в авторизованный сервисный центр для проверки. Движение с горящей контрольной лампой может привести к быстрому разряду аккумуляторной батареи.

Если данная лампа загорается, появляется соответствующее сообщение на дисплее Информационного центра (DIC).

См. раздел «Сообщения о напряжении и уровне зарядки аккумуляторной батареи», стр. 5-30.

Если возникает необходимость двигаться в течение непродолжительного времени с горящей контрольной лампой, выключите все дополнительное электрооборудование, без которого можно обойтись, например, аудиосистему и систему кондиционирования.

Контрольные лампы и индикаторы

С помощью микропроцессорной системы бортовой диагностики OBD II (On-Board Diagnostics-Second Generation) осуществляется контроль работы систем автомобиля и обеспечивается заданный уровень токсичности отработавших газов с целью уменьшения вредного влияния на окружающую среду. Данная контрольная лампа должна кратковременно загораться при включении зажигания для проверки работоспособности лампы. Если она не загорается, обратитесь в авторизованный сервисный центр. См. «Положения зажигания», стр. 9-15.



Если контрольная лампа «Проверьте двигатель» продолжает гореть при работающем двигателе, это указывает на то, что в системе OBD II обнаружена неисправность и на то, что автомобиль необходимо предоставить в авторизованный сервисный центр.

Активация контрольных ламп часто указывает на наличие ситуаций, которые предшествуют возникновению неисправностей в системах автомобиля. Своевременные и правильные действия водителя при срабатывании контрольных ламп позволяют предотвращать серьезные повреждения систем и агрегатов автомобиля. Наличие бортовой системы диагностики упрощает поиск основных неисправностей для сотрудников сервисной службы.

**Осторожно**

Если автомобиль постоянно используется с горящей контрольной лампой «Проверьте двигатель», может некорректно работать система управления двигателем, увеличиваться расход топлива, (см. продолжение)

5-16 Приборы и органы управления

Осторожно (продолжение)

а также нарушиться плавность работы двигателя. Это может привести к необходимости дорогостоящего ремонта, на который не распространяются гарантийные обязательства завода-изготовителя.



Осторожно

Изменения, самостоятельно внесенные в конструкцию двигателя, коробки передач, выпускной, впускной или топливной систем автомобиля, замена оригинальных шин шинами, имеющими другие технические характеристики, могут повлиять на эффективность системы управления двигателем и вызвать включение данной контрольной лампы. Наличие изменений в названных выше системах может привести к необходимости дорогостоящего ремонта, стоимость которого не покрывается гарантией на автомобиль. Кроме того, это может привести к тому,

(см. продолжение)

Осторожно (продолжение)

что автомобиль не пройдет проверку на соответствие нормам токсичности отработавших газов. См. «Дополнительное оборудование и внесение изменений в конструкцию автомобиля», стр. 10-2.

При возникновении неисправностей данная контрольная лампа действует двумя способами:

Лампа мигает: Обнаружены пропуски зажигания. При возникновении пропусков зажигания повышается токсичность отработавших газов, что может приводить к повреждению системы управления токсичностью отработавших газов. В этом случае обратитесь в авторизованный сервисный центр.

Во избежание серьезных повреждений необходимо:

- Снизить скорость движения.
- Избегать резких ускорений.
- Избегать движения по крутым подъемам.

Если контрольная лампа продолжает мигать, остановите автомобиль в безопасном месте. Заглушите двигатель, подождите не менее 10 секунд и снова запустите двигатель. Если контрольная лампа продолжает мигать,

повторите предыдущие шаги и как можно скорее обратитесь в авторизованный сервисный центр.

Контрольная лампа горит: Обнаружена неисправность в системе управления двигателем. В этом случае обратитесь в авторизованный сервисный центр.

Данная неисправность может устраниться при выполнении следующего:

- Если топливо доливалось из канистры, убедитесь в том, что вы вытащили заправочную воронку. См. «Заполнение топливного бака из канистры», стр. 9-42. Система диагностики способна реагировать на наличие заправочной воронки в заливной горловине, так как может происходить выход паров топлива в атмосферу. После совершения нескольких поездок без заправочной воронки контрольная лампа должна погаснуть.

- Убедитесь в том, что используется топливо надлежащего качества. Использование топлива ненадлежащего качества может привести к снижению эффективности работы двигателя, останову двигателя после запуска или при переключении передач, к пропускам зажигания, ухудшению динамики разгона или рывкам при разгоне. Эти явления могут исчезать после прогрева двигателя.

При возникновении указанных явлений заправляйте автомобиль топливом на топливозаправочных станциях другого бренда. Для того чтобы погасла контрольная лампа, необходимо израсходовать по меньшей мере один полный бак топлива.

См. «Рекомендуемое топливо», стр. 9-41.

Если никакие действия, описанные выше, не привели к выключению контрольной лампы, обратитесь в авторизованный сервисный центр. В сервисных подразделениях официального дилера есть необходимое оборудование для диагностики неисправностей и устранения неисправностей механического или электрического характера.

Проверка уровня токсичности отработавших газов

В зависимости от страны вашего проживания может потребоваться проверка системы управления токсичностью отработавших газов и техническое обслуживание этой системы. Для выполнения данной проверки к диагностическому разъему (DLC) подсоединяется соответствующий диагностический прибор.

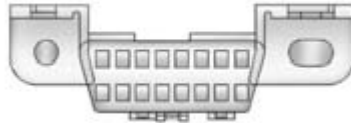

Данный разъем расположен под приборной панелью рядом с кнопкой открытия двери багажного отделения. При необходимости обратитесь в авторизованный сервисный центр.

Автомобиль может не пройти данную проверку, если:

- Контрольная лампа горит при работающем двигателе или не горит при положении «Service Only Mode» зажигания при неработающем двигателе.

Проверьте действие контрольной лампы в авторизованном сервисном центре.

- Микропроцессорная система бортовой диагностики OBD II определяет, что диагностика не может завершиться успешно из-за наличия неисправностей в системе управления токсичностью отработавших газов. В данном случае автомобиль к проверке не готов. Это может случиться в том случае, если недавно была произведена замена 12-вольтовой аккумуляторной батареи или если аккумуляторная батарея разряжена. Система диагностики оценивает работоспособность компонентов системы управления токсичностью отработавших газов в обычных режимах движения автомобиля. Это может занимать несколько дней при повседневном использовании автомобиля. Если и после прохождения данного теста состояние системы управления двигателем автомобиля оценивается неудовлетворительно, обратитесь в авторизованный сервисный центр.

5-18 Приборы и органы управления

Контрольная лампа тормозной системы

Рабочая тормозная система автомобиля содержит два гидравлических контура. При выходе из строя одного из контуров второй сохраняет работоспособность, позволяя остановить автомобиль. Однако для обеспечения нормальной эффективности рабочей тормозной системы необходимы оба гидравлических контура.

Если загорается контрольная лампа, это может указывать на наличие неисправности в тормозной системе. В этом случае необходимо обратиться в авторизованный сервисный центр.



Данная контрольная лампа на короткое время загорается при запуске двигателя. Если контрольная лампа не загорается, необходимо как можно скорее восстановить ее работоспособность, чтобы она могла предупреждать о возникающих неисправностях.

Если данная контрольная лампа горит все время, существует постоянная неисправность в тормозной системе.



Внимание

При горящей контрольной лампе тормозной системы возможно снижение эффективности торможения. Управление автомобилем с горящей контрольной лампой тормозной системы может привести к аварии. Соблюдая меры предосторожности, остановите автомобиль в безопасном месте. Если после выключения и последующего включения зажигания лампа по-прежнему горит, обратитесь в авторизованный сервисный центр.

Контрольная лампа стояночного тормоза с электроприводом



Контрольная лампа стояночного тормоза загорается при установке автомобиля на стояночный тормоз. Если после снятия автомобиля со стояночного тормоза или во время движения контрольная лампа продолжает мигать, это может указывать на наличие неисправности в стояночной тормозной системе с электроприводом. Также на дисплей Информационного центра может быть выведено соответствующее сообщение. См. «Сообщения, связанные с тормозной системой», стр. 5-30.

Если контрольная лампа не загорается или продолжает мигать, обратитесь в авторизованный сервисный центр.

Контрольная лампа «Необходимо ТО стояночного тормоза с электроприводом»



Данная контрольная лампа кратковременно загорается при переключении зажигания в положение «ON/RUN». Если она не загорается, обратитесь в авторизованный сервисный центр.

Если данная контрольная лампа продолжает гореть, это может указывать на неисправность в стояночной тормозной системе, что может привести к снижению эффективности работы данной системы. Автомобиль, по-прежнему, можно эксплуатировать, но при первой же возможности следует обратиться в авторизованный сервисный центр. См. «*Стояночный тормоз с электроприводом*», стр. 9-24. При появлении сообщений на дисплее информационного центра (DIC), см. «*Сообщения, связанные с тормозной системой*», стр. 5-30.

Контрольная лампа антиблокировочной системы (ABS)



Данная контрольная лампа на короткое время загорается при запуске двигателя.

Если она не загорается, обратитесь в авторизованный сервисный центр.

Если контрольная лампа системы ABS продолжает гореть, выключите зажигание.

Если лампа загорается во время движения, как можно скорее остановите автомобиль в безопасном месте и выключите зажигание. Затем вновь запустите двигатель, чтобы перезагрузить систему. Если контрольная лампа системы ABS по-прежнему горит или загорается во время движения, обратитесь в авторизованный сервисный центр. Если загорелась данная контрольная лампа, может подаваться звуковое предупреждение («колокольчик»).

Если горит только контрольная лампа системы ABS, работоспособность тормозной системы сохраняется, но антиблокировочная система неисправна.

Если горит контрольная лампа системы ABS и контрольная лампа тормозной системы, антиблокировочная система неисправна или существует неисправность с самой тормозной системой. Обратитесь в авторизованный сервисный центр для технического обслуживания.

См. «*Контрольная лампа тормозной системы*», стр. 5-18 и «*Сообщения, относящиеся к тормозной системе*», стр. 5-30.

Контрольная лампа переключения передач



Данная лампа загорается, когда рекомендуется переключить передачу для экономии топлива. Когда стрелка системы показывает вверх, рекомендуется переключение на повышенную передачу, когда вниз – на пониженную.

5-20 Приборы и органы управления

Число, отображаемое рядом со стрелкой, указывает на рекомендуемую передачу.

Контрольная лампа противобуксовочной системы



Данная контрольная лампа кратковременно загорается при запуске двигателя. Если она не загорается, обратитесь в авторизованный сервисный центр. При исправной системе индикатор должен погаснуть после запуска двигателя.

При отключении противобуксовочной системы с помощью выключателя данной системы и системы курсовой устойчивости StabiliTrak загорается контрольная лампа противобуксовочной системы.

Данная контрольная лампа и контрольная лампа системы StabiliTrak загораются при выключении системы StabiliTrak.

Если противобуксовочная система отключена, скорость вращения колес не ограничивается. Учтите это при дальнейшем движении.

См. «Противобуксовочная система/ Система курсовой устойчивости», стр. 9-27.

Контрольная лампа отключения системы курсовой устойчивости StabiliTrak®



Данная контрольная лампа загорается кратковременно при запуске двигателя. Если она не загорается, обратитесь в авторизованный сервисный центр.

Данная контрольная лампа загорается когда система поддержания курсовой устойчивости StabiliTrak отключена. Если система StabiliTrak отключена, отключается и противобуксовочная система (TCS).

Если горит контрольная лампа системы StabiliTrak и противобуксовочной системы, это означает, что системы не участвуют в контроле движения автомобиля. При включении систем TCS и StabiliTrak контрольная лампа гаснет.

См. «Противобуксовочная система/ Система курсовой устойчивости», стр. 9-27.

Контрольная лампа противобуксовочной системы/системы поддержания курсовой устойчивости StabiliTrak®



Данная контрольная лампа кратковременно загорается при запуске двигателя.

Если она не загорается, обратитесь в авторизованный сервисный центр. При исправной системе иммобилайзера контрольная лампа должна погаснуть через некоторое время после запуска двигателя.

Если контрольная лампа горит (не мигает), это означает, что противобуксовочная система и, потенциально, система поддержания курсовой устойчивости StabiliTrak были отключены. На дисплее информационного центра может появиться соответствующее сообщение. Данное сообщение позволит определить, какая из систем отключена, и нуждается ли автомобиль в техническом обслуживании или нет.

Если контрольная лампа мигает, это означает, что в текущий момент действует противобуксовочная и/или система поддержания курсовой устойчивости StabiliTrak.

См. «Противобуксовочная система/ Система курсовой устойчивости», стр. 9-27.

Контрольная лампа низкого давления воздуха в шинах



В автомобилях с системой контроля давления воздуха в шинах (TPMS) при запуске двигателя кратковременно загорается данная контрольная лампа. Она позволяет судить о давлении воздуха в шинах и состоянии системы TPMS.

Если контрольная лампа горит постоянно

Это указывает на то, что в одной или более шинах обнаружено значительное уменьшение давления воздуха.

Сообщение о давлении воздуха в шинах может быть также отображено на дисплее Информационного центра (DIC). См. «Сообщения, связанные с давлением воздуха в шинах», стр. 5-38. Как можно скорее остановите автомобиль в безопасном месте и доведите давление в шинах до рекомендуемых значений, указанных на информационной табличке с указанием рекомендованного давления воздуха в шинах. См. «Давление воздуха в шинах», стр. 10-48.

Если контрольная лампа сначала мигает, затем горит постоянно

Если контрольная лампа мигает в течение одной минуты, а затем горит постоянно, это может указывать на неисправность системы TPMS. Если неисправность не была устранена, данная контрольная лампа будет загораться при каждом включении зажигания. См. «Принцип действия системы контроля давления воздуха в шинах», стр. 10-52.

Контрольная лампа низкого давления моторного масла



Несвоевременное устранение неисправностей, связанных с моторным маслом, может привести к повреждению двигателя. Вождение с низким уровнем моторного масла также может (см. продолжение)

Осторожно (продолжение)

привести к повреждению двигателя. В этом случае гарантия производителя на устранение возможных повреждений не распространяется. В этом случае необходимо как можно скорее проверить уровень моторного масла. При необходимости долийте моторного масла, но если уровень масла находится в норме, а давление по-прежнему низкое, предоставьте автомобиль в авторизованный сервисный центр. Заменяйте моторное масло в соответствии с планом технического обслуживания автомобиля.



Данная контрольная лампа кратковременно загорается при запуске двигателя. Если она не загорается, обратитесь в авторизованный сервисный центр.

5-22 Приборы и органы управления

Если контрольная лампа загорается и горит постоянно, это означает, что смазочная система двигателя может действовать неэффективно. Это может быть связано с недостаточным количеством моторного масла или неисправностями других систем. Обратитесь в авторизованный сервисный центр.

Контрольная лампа минимального запаса топлива



Данная контрольная лампа расположена около указателя уровня топлива и кратковременно загорается при включении зажигания для проверки ее работоспособности.

Она также загорается при достижении минимального запаса топлива в баке. После заправки автомобиля топливом данная лампа гаснет. Если она продолжает гореть, обратитесь в авторизованный сервисный центр.

Контрольная лампа охранной системы



При запуске двигателя контрольная лампа охранной системы должна кратковременно загораться. Если она не загорается, обратитесь в авторизованный сервисный центр. При исправной системе иммобилайзера контрольная лампа должна погаснуть через некоторое время после запуска двигателя.

Если контрольная лампа продолжает гореть, а двигатель не запускается, это может указывать на неисправность охранной системы. См. «Работа системы иммобилайзера», стр. 2-16.

Контрольная лампа включения дальнего света



Данный индикатор активируется при включении дальнего света фар.

См. «Переключатель дальнего/ближнего света фар», стр. 6-2.

Индикатор включения задних противотуманных фар



Данный индикатор активируется при включении задних противотуманных фар.

Более подробная информация приведена в подразделе «Задние противотуманные фары», стр. 6-6.

Индикатор включения габаритных огней



Данный индикатор загорается при включении задних габаритных огней. См. «Управление наружными приборами освещения», стр. 6-1.

Контрольная лампа системы круиз-контроля



При соответствующей комплектации, данная контрольная лампа загорается белым цветом при включении и готовности к работе системы круиз-контроля, зеленым – когда система круиз-контроля активна.

Контрольная лампа гаснет при выключении системы круиз-контроля. См. «Система круиз-контроля», стр. 9-36.

Контрольная лампа открытой двери



Данная контрольная лампа загорается, когда одна из дверей открыта или не захлопнута. До того как трогаться с места, убедитесь, что все двери должным образом закрыты.

Информационные дисплеи

Информационный центр (DIC)

Дисплей Информационного центра расположен в центральной части комбинации приборов. См. «Комбинация приборов», стр. 5-7. Выведение информационных сообщений возможно только когда зажигание находится в положении «ON/ RUN». На него выводится информация о состоянии многих систем автомобиля. Кнопки управления дисплея DIC находятся на правой части рулевого колеса.



5-24 Приборы и органы управления

△ ▽ : при нажатии данных кнопок можно передвигаться по списку.

◀ ▶ : при нажатии ◀ открываются меню приложений слева. При нажатии ▶ открываются интерактивные меню справа.

Кнопка «SEL» («Выбрать»): при нажатии данной кнопки можно войти в меню или выбрать пункт меню. Нажмите и удерживайте для сброса данных, отображаемых на определенных экранах.

Информационные экраны дисплея DIC

Далее приведен список всех экранов, к которым можно получить доступ на дисплее DIC. В зависимости от соответствующей комплектации некоторые из них могут быть недоступны.

Текущая скорость: отображает скорость движения автомобиля в километрах в час (км/ч) или милях в час (mph).

Расстояние от пункта А до пункта В/ Средний расход топлива/Средняя скорость: Данная функция показывает пройденное расстояние на текущий момент в километрах (км) или милях (mi) после последнего сброса счетчика пробега. Счетчик пробега

Может быть обнулен путем нажатия и удержания кнопки «SEL», когда данный дисплей активен.

Функция «Средний расход топлива» отображает средний литр на 100 километров (л/100 км) или миль на галлон (mpg). Величина среднего расхода топлива вычисляется на основе данных о расходе топлива, выраженного в литрах на 100 км или милях на галлоне. Показания среднего расхода топлива можно обнулить, нажав «SEL», когда данный дисплей активен.

Функция «Средняя скорость» отображает среднюю скорость автомобиля в километрах в час (км/ч) или милях в час (mph). Расчет средней скорости производится на основании различных значений скоростей движения автомобиля, записанных с момента последнего обнуления данного значения. Показания средней скорости можно обнулить, нажав «SEL», когда данный дисплей активен.

Запас топлива/Текущий расход топлива: Функция «Запас топлива» указывает на расстояние, которое еще способен проехать автомобиль без дозаправки.

LOW («Низкий уровень»): данное сообщение выводится на дисплей, если запас топлива в топливном баке подходит к концу. Расчет запаса хода производится на основании данных о среднем расходе топлива за последний период и о количестве топлива, оставшегося в топливном баке.

Функция «Текущий расход топлива» отображает экономию топлива на текущий момент в литрах на 100 километров (л/100 км) или милях на галлон (mpg). Данная величина отражает только расход топлива на текущий момент времени и изменяется в зависимости от изменений условий движения.

Данный дисплей может также отображать количество задействованных цилиндров двигателя. См. «Система Active Fuel Management®», стр. 9-19.

Индикатор срока службы моторного масла: В данном режиме отображается ресурс моторного масла. Если отображается значение 99 %, то это означает, что остаточный ресурс моторного масла составляет 99 %.

Когда ресурс моторного масла становится низким, на дисплее появляется сообщение «CHANGE ENGINE OIL SOON» (ЗАМЕНИТЕ МОТОРНОЕ МАСЛО В БЛИЖАЙШЕЕ ВРЕМЯ). См. «Сообщения о состоянии моторного масла», стр. 5-33. Масло необходимо заменить при первой возможности. См. «Моторное масло», стр. 10-10. Наряду с регулярной заменой моторного масла рекомендуется выполнять и другие операции в соответствии с планом технического обслуживания.

После каждой замены моторного масла необходимо обнулять показания дисплея. Система требует принудительного сброса. Находясь в режиме «Oil Life» («Ресурс моторного масла»), следите за тем, чтобы случайно не сбросить значение ресурса моторного масла в период между заменами масла. Значение остаточного ресурса будет невозможно восстановить до следующей замены масла. Чтобы сбросить показания индикатора срока службы моторного масла, нажмите кнопку «SEL», находясь в режиме «Oil Life» («Ресурс моторного масла»). См. «Индикатор срока службы моторного масла», стр. 10-16.

Давление воздуха в шинах: Отображает приблизительное давление всех четырех шин. Давление воздуха в шинах приводится в килопаскалях (кПа) или в фунтах на квадратный дюйм (psi).

В случае если данная система во время движения автомобиля обнаруживает значительное снижение давления воздуха в одной из шин, данное значение отображается в желтом цвете. См. подразделы «система контроля давления воздуха в шинах», стр. 10-50 и «Действие системы контроля давления воздуха в шинах», стр. 10-52.

Оптимальный средний расход топлива: Отображается средний расход топлива, оптимальную экономию топлива за указанное пройденное расстояние и диаграмму, показывающую текущую экономию топлива.

Нажмите кнопку  для изменения выбранного расстояния.

Израсходованное топливо/таймер: отображает приблизительное количество топлива в литрах (л) или галлонах (gal), израсходованного после последнего сброса счетчика. Показания данного параметра можно обнулить, нажав «SEL», когда данный дисплей активен.

Данный дисплей может также использоваться в качестве таймера. Для запуска/остановки таймера нажмите кнопку , когда данный дисплей активен, а затем кнопку «SEL» для запуска/остановки таймера. На дисплее будет отображено количество времени, которое прошло с момента последнего обнуления таймера. Для обнуления таймера

нажмите и удерживайте кнопку «SEL» или используйте  для входа в меню, когда данный дисплей активен.

Показатель ECO: указывает на экономичность режима движения.

Данный дисплей может также отображать количество задействованных цилиндров двигателя. См. «Система Active Fuel Management[®]», стр. 9-19.

Ограничение скорости: отображает информацию о знаках, получаемую из базы данных дорожного управления системой навигации.

Часы работы двигателя /общее число оборотов : Отображает общее количество часов работы двигателя, а также общее число оборотов двигателя, разделенное на 10 000.

Проекционный дисплей (HUD)



Внимание

Если изображение проекционного дисплея слишком яркое или располагается выше вашего поля зрения, в темное время суток вам может потребоваться больше времени, чтобы увидеть информацию на данном дисплее. Убедитесь в том, что изображение проекционного дисплея не слишком яркое и находится в поле вашего зрения.

Если автомобиль оборудован проекционным дисплеем, определенная информация о работе автомобиля будет проецироваться на ветровое стекло.

Проецируемая информация выводится в виде изображения, фокусируемого на ветровом стекле.



Осторожно

При попытке воспользоваться проецируемым изображением в целях помощи при парковке вы можете неправильно оценить дистанцию и повредить автомобиль. Не используйте проецируемое изображение в качестве системы помощи при парковке.

Информация, выводимая с помощью проекционного дисплея, может отображаться на различных языках. Скорость движения, отображаемая спидометром, и другие численные значения могут выводиться в метрической или британской системах единиц.

Язык можно изменять на экране аудиосистемы. Систему единиц можно изменить на комбинации приборов. См. «*Пользовательские настройки*», стр. 5-40 и меню «*Настройки*» в разделе «*Комбинация приборов*», стр. 5-7.

Если на автомобиле установлены перечисленные ниже системы, на проекционном дисплее могут отображаться определенные предупреждения и информация:

- Спидометр
- Счетчик оборотов

- Индикатор подрулевого переключения передач (при соответствующей комплектации)

Данные этих систем выводятся на проекционный дисплей при использовании подрулевых переключателей передач.

- Контрольная лампа переключения передач

Данная лампа указывает на достижение оптимальных показателей при текущей передаче, а также на необходимость переключения повышенной передачи. С целью экономии топлива загорится стрелка, направленная вверх.

- Таймер круга
- Индикатор боковых ускорений
- Информация аудиосистемы
- Информация о предстоящем маневре из системы навигации
- Входящий телефонный вызов

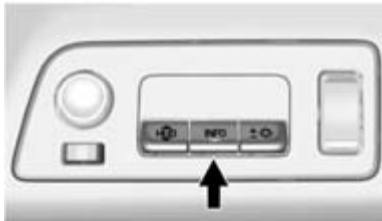

Кнопка включения/отключения проекционного дисплея находится слева от рулевого колеса на приборной панели.

Для регулировки проецируемого изображения:

1. отрегулируйте положение сиденья водителя;
2. запустите двигатель.

Используйте следующие настройки, чтобы выполнить регулировки, относящиеся к проекционному дисплею.

HUD (Регулировка изображения): Отожмите или нажмите данную кнопку для смещения проецируемого изображения вверх или вниз.

INFO (Вид дисплея): Нажмите данную кнопку для выбора вида дисплея. При каждом нажатии вид дисплея будет меняться. Если на проекционном дисплее отображаются сообщения о состоянии автомобиля, нажмите кнопку выбора информационного дисплея, чтобы удалить сообщение. См. «Информационный центр (DIC)», стр. 5-23.

± (Яркость изображения): Нажмите и удерживайте нажатой верхний край кнопки, чтобы увеличить яркость. Нажмите и удерживайте нажатой нижний край кнопки, чтобы уменьшить яркость. Удерживайте кнопку нажатой для выключения дисплея.

Изображение на дисплее HUD будет автоматически затемняться и становиться более ярким в зависимости от интенсивности наружного освещения. Яркость дисплея может быть отрегулирована по необходимости.

Проецируемое изображение может временно становиться ярче, в зависимости от угла падения солнечного света на проекционный дисплей. Это не является признаком неисправности.

При использовании солнечных очков с поляризованными стеклами изображение может восприниматься несколько хуже.

Виды дисплея

Предусмотрено несколько видов проекционного дисплея:



Режим «Т (Tour)»: Отображает скорость движения автомобиля, включенную передачу и индикатор переключения передач.



Режим «S (Sport)»: Отображает скорость движения автомобиля, тахометр, расположенный по кругу, индикатор переключения передач и измеритель инерционных перегрузок.

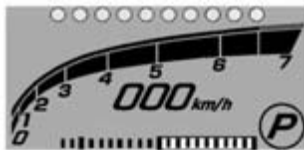

Режим «Tr (Track)»: Отображает скорость движения автомобиля, линейный тахометр, включенную передачу, индикатор переключения передач и измеритель инерционных перегрузок.



Режим «Timing»: Отображает линейный тахометр, включенную передачу, индикатор переключения передач и спорт секундомер или спорт секундомер. Спорт секундомер или таймер круга отображается в зависимости от режима, используемого в текущий момент времени на комбинации приборов. См. «Комбинация приборов», стр. 5-7.

Сигналы прерывания

Прерывающие информационные сообщения временно выводятся на проекционный экран. После отображения сообщения экран возвращается к предыдущему виду. Такие сообщения могут включать:

- информацию аудиосистемы;
- информацию системы навигации с указанием поворотов;
- информацию о входящем вызове;
- важные предупреждения и оповещения.



Аудиосистема: данный экран может отображаться после выбора нового источника воспроизведения, радиостанции или носителя информации.



Система навигации: информация системы навигации с указанием поворотов может отображаться, если система навигации активна и предстоит совершить поворот. Данный экран отображается до завершения маневра, затем проекционный дисплей возвращается к предыдущему виду.

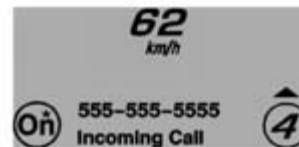

Телефон: данный экран может отображаться при наличии входящего вызова на телефон, синхронизированный с Bluetooth-устройством. Данный экран будет отображаться до того, как звонок будет принят или отклонен.

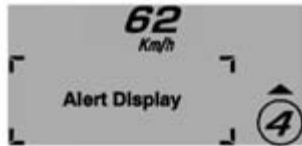

Важные предупреждения и оповещения: оповещения и предупреждения можно отключить на комбинации приборов. Не все оповещения выводятся на проекционный дисплей.

Уход за проекционным дисплеем

Очищайте ветровое стекло со стороны салона для удаления любых накопившихся загрязнений или пленки, которые могут ухудшить четкость или яркость изображения проекционного экрана.

Очищайте линзу проекционного экрана с помощью мягкой ткани и средства для очистки стекла. Аккуратно протрите линзу, а затем дайте высохнуть.

Устранение неисправностей проекционного дисплея

Убедитесь, что

- ничто не закрывает линзу проекционного экрана;
- яркость проекционного дисплея отрегулирована правильно;
- угол проекции изображения на стекло правильный;
- вы сняли солнцезащитные очки;
- ветровое стекло и линза проекционного дисплея чистые.

Если изображение выводится на проекционный дисплей некорректно, обратитесь в авторизованный сервисный центр.

Ветровое стекло является частью системы проекционного экрана. См. «*Замена ветрового стекла*», стр. 10-35.

Сообщения о состоянии автомобиля

Сообщения, выводимые на дисплей информационного центра (DIC), указывают на состояние систем автомобиля или на действия, которые необходимо предпринять для коррекции состояния систем. Сообщения на дисплее могут появляться последовательно - одно за другим.

Сообщения, не требующие немедленного выполнения корректирующих действий, могут быть подтверждены и удалены нажатием кнопки «SEL». Сообщения, требующие немедленного выполнения корректирующих действий, можно удалить только после выполнения соответствующих действий. Ко всем предупреждающим сообщениям следует относиться внимательно – удаление сообщения не равнозначно устранению соответствующей неисправности.

Ниже приведены некоторые из сообщений, которые могут выводиться на дисплей вашего автомобиля.

Сообщения о напряжении и уровне заряда аккумуляторной батареи

BATTERY SAVER ACTIVE (СИСТЕМА ПРЕДОТВРАЩЕНИЯ РАЗРЯДА БАТАРЕИ АКТИВНА)

Данное сообщение выводится на дисплей, если напряжение аккумуляторной батареи оказалось ниже необходимого уровня. Система предотвращения разряда аккумуляторной батареи отключает некоторые системы, что может быть замечено водителем. В связи с этим на дисплей выводится данное сообщение. Отключите все электрические потребители, которые не влияют на безопасность движения, чтобы дать напряжению аккумуляторной батареи достичь необходимого уровня.

LOW BATTERY (НИЗКИЙ ЗАРЯД АККУМУЛЯТОРА)

Данное сообщение выводится на дисплей при низком напряжении аккумуляторной батареи. См. «Аккумуляторная батарея», стр. 10-28.

SERVICE BATTERY CHARGING SYSTEM (ТРЕБУЕТСЯ ОБСЛУЖИВАНИЕ СИСТЕМЫ ЗАРЯДКИ БАТАРЕИ)

Данное сообщение выводится на дисплей, если в системе заряда аккумуляторной батареи возникла неисправность. Обратитесь к официальному дилеру.

Сообщения, связанные с тормозной системой

BRAKE FLUID LOW (НИЗКИЙ УРОВЕНЬ ТОРМОЗНОЙ ЖИДКОСТИ)

Данное сообщение выводится на дисплей, если уровень тормозной жидкости упал ниже нормы. См. «Тормозная жидкость», стр. 10-27.

RELEASE PARKING BRAKE (СНИМИТЕ АВТОМОБИЛЬ СО СТОЯНОЧНОГО ТОРМОЗА)

Данное сообщение выводится на дисплей, если во время движения автомобиля задействован стояночный тормоз. См. «Стояночный тормоз с электроприводом», стр. 9-24.

SERVICE BRAKE ASSIST (ТРЕБУЕТСЯ ОБСЛУЖИВАНИЕ СИСТЕМЫ ПОМОЩИ ПРИ ЭКСТРЕННОМ ТОРМОЖЕНИИ)

Данное сообщение выводится на дисплей при возникновении неисправности в системе помощи при экстренном торможении. При появлении на дисплее данного сообщения может быть слышен шум работы системы помощи при экстренном торможении, а при нажатии педали тормоза может чувствоваться вибрация. В данных условиях это не является признаком неисправности. Обратитесь к официальному дилеру.

SERVICE PARKING BRAKE (ТРЕБУЕТСЯ ОБСЛУЖИВАНИЕ СТОЯНОЧНОГО ТОРМОЗА)

Данное сообщение появляется при возникновении неисправности в стояночной тормозной системе. Обратитесь к официальному дилеру.

STEP ON BRAKE TO RELEASE PARK BRAKE (НАЖМИТЕ ПЕДАЛЬ ТОРМОЗА ДЛЯ ОТКЛЮЧЕНИЯ СТОЯНОЧНОГО ТОРМОЗА)

Данное сообщение выводится на дисплей при попытке снять автомобиль со стояночного тормоза, не нажимая педали тормоза. См. «Стояночный тормоз с электроприводом», стр. 9-24.

Сообщения, связанные с компасом

В случае если временно потеряна связь с системой глобального позиционирования (GPS) может отображаться прерывистая линия.

Сообщения, связанные с откидным верхом

Следующие сообщения могут выводиться на дисплеи автомобилей, оборудованных откидным верхом.

ATTACH TRUNK PARTITION TO OPERATE TOP (ПРОВЕРЬТЕ ПОЛОЖЕНИЕ КРЫШКИ БАГАЖНОГО ОТДЕЛЕНИЯ ДЛЯ РАБОТЫ ОТКИДНОГО ВЕРХА)

Данное сообщение отображается и раздается звуковой сигнал, если крышка багажного отделения не установлена на место. Откройте дверь багажного отделения, убедитесь, что часть корпуса со стороны багажного отделения находится на месте и никакие объекты не мешают опусканию/поднятию откидного верха.

BATTERY VOLTAGE TOO LOW - TOP DISABLED (НИЗКИЙ ЗАРЯД АККУМУЛЯТОРА, РАБОТА ОТКИДНОГО ВЕРХА НЕВОЗМОЖНА)

Данное сообщение выводится на дисплей, если напряжения аккумуляторной батареи не хватает для управления электроприводом откидного верха.

CLOSE BOOT TO MOVE TOP (ЗАКРОЙТЕ БАГАЖНОЕ ОТДЕЛЕНИЕ ДЛЯ РАБОТЫ ОТКИДНОГО ВЕРХА)

Данное сообщение выводится на дисплей, если при попытке сложить/установить откидной верх система определяет, что багажное отделение открыто. До поднятия/опускания откидного верха убедитесь, что крышка багажного отделения закрыта.

FOLDING TOP MOTION COMPLETE (СКЛАДЫВАНИЕ ОТКИДНОГО ВЕРХА ЗАВЕРШЕНО)

Данное сообщение выводится на дисплей после успешного закрытия/открытия откидного верха.

FOLDING TOP NOT SECURE COMPLETE TOP MOTION (РАБОТА ОТКИДНОГО ВЕРХА НЕ ОКОНЧЕНА – ЗАВЕРШИТЕ ЦИКЛ)

Данное сообщение отображается, если откидной верх не полностью закрыт или открыт. В этом случае раздастся несколько звуковых сигналов. Завершите цикл открытия/закрытия откидного верха. Если завершить цикл не получается, убедитесь, что никакие объекты не мешают этому.

ONLY MANUAL OPERATION OF TOP POSSIBLE (СКЛАДЫВАНИЕ ОТКИДНОГО ВЕРХА ТОЛЬКО ВРУЧНУЮ)

Данное сообщение указывает на то, что положение откидного верха не может быть полностью определено органами управления откидным верхом. Попробуйте двигать откидной верх в противоположном направлении. Данное сообщение также будет отображаться, если обнаружена неисправность органов управления откидным верхом. См. «Открытие/закрытие откидного верха вручную», стр. 2-24.

REDUCE VEHICLE SPEED TO OPERATE TOP (ДЛЯ РАБОТЫ ОТКИДНОГО ВЕРХА СНИЗЬТЕ СКОРОСТЬ ДВИЖЕНИЯ)

Данное сообщение отображается, когда скорость движения автомобиля приближается к скорости, при которой функция управления откидным верхом отключается.

TEMPERATURE TOO LOW - TOP DISABLED (НИЗКАЯ ТЕМПЕРАТУРА – УПРАВЛЕНИЕ ОТКИДНЫМ ВЕРХОМ ОТКЛЮЧЕНО)

Данное сообщение отображается и подается звуковой сигнал, если кнопка управления откидным верхом нажата и температура электродвигателя привода насоса слишком низкая для работы: приблизительно 0°C (32°F) для открытия и -20°C (-4°F) для закрытия. Поместите автомобиль в место с более высокой температурой окружающего воздуха и подождите пока автомобиль нагреется. Этот процесс может занять несколько часов в зависимости от изначальной температуры автомобиля и температуры окружающего воздуха в помещении.

5-32 Приборы и органы управления

TOP NOT SECURE (ОТКИДНОЙ ВЕРХ НЕ ЗАКРЕПЛЕН)

Данное сообщение отображается, когда откидной верх не полностью поднят или опущен. Нажмите и удерживайте кнопку управления откидным верхом до его полного открытия/закрытия. При полном закрытии/открытии откидного верха появится сообщение FOLDING TOP MOTION COMPLETE (СКЛАДЫВАНИЕ ОТКИДНОГО ВЕРХА ЗАВЕРШЕНО) и раздастся звуковой сигнал.

TOP POWERING DOWN COMPLETE TOP MOTION (ПИТАНИЕ ОТКИДНОГО ВЕРХА ОТКЛЮЧАЕТСЯ – ЗАВЕРШИТЕ РАБОТЫ ОТКИДНОГО ВЕРХА)

Данное сообщение отображается, когда откидной верх не может больше удерживаться в частично открытом/закрытом положении. Составные элементы откидного верха могут двигаться в этот момент из-за воздействия внешних сил. Следите, чтобы никакие объекты не мешали движению элементов откидного верха.

TOP SYSTEM OVERHEATED, PLEASE WAIT (ПЕРЕГРЕВ СИСТЕМЫ ОТКИДНОГО ВЕРХА ПОЖАЛУЙСТА ПОДОЖДИТЕ)

Данное сообщение отображается и подается звуковой сигнал, если кнопка управления откидным верхом нажата и температура электродвигателя

привода насоса слишком высокая для работы. Перед использованием гидропривода откидного верха дождитесь, пока электродвигатель привода насоса откидного верха остынет.

VALET SWITCH ACTIVE - TOP DISABLED (АКТИВЕН СЛУЖЕБНЫЙ РЕЖИМ VALET - УПРАВЛЕНИЕ ОТКИДНЫМ ВЕРХОМ ОТКЛЮЧЕНО)

Данное сообщение отображается, когда активен служебный режим «VALET».

Сообщения системы круиз-контроля

CRUISE SET TO XXX (СИСТЕМА КРУИЗ-КОНТРОЛЯ НА XXX)

Данное сообщение выводится на дисплей, если система круиз-контроля включена и установлена на поддержание определенного значения скорости. См. «Система круиз-контроля», стр. 9-36.

Сообщения, связанные с открытыми дверями

DOOR OPEN (ДВЕРЬ ОТКРЫТА)

Символ незакрытой двери выводится на дисплей, указывая, какая из дверей не закрыта или не закрыта полностью. Данное сообщение может также выводиться, если автомобиль уже тронулся с места. Закройте дверь.

BONNET OPEN (КАПОТ ОТКРЫТ)

Данное сообщение отображается вместе с символом незакрытого капота, когда капот открыт. Закройте капот.

BOOT LID OPEN (ДВЕРЬ БАГАЖНОГО ОТДЕЛЕНИЯ ОТКРЫТА)

Данное сообщение и соответствующий символ выводятся на дисплей, если не полностью закрыта крышка багажного отделения. Закройте багажное отделение.

Сообщения, связанные с системой охлаждения двигателя

A/C OFF DUE TO HIGH ENGINE TEMP (ДВИГАТЕЛЬ ПЕРЕГРЕТ КОНДИЦИОНЕР ВЫКЛЮЧЕН)

Данное сообщение появляется, когда температура охлаждающей жидкости превышает заданный уровень. Во избежание увеличения нагрузки на двигатель в случае его перегрева компрессор системы кондиционирования автоматически отключается. Когда температура охлаждающей жидкости снижается до нормального уровня, компрессор системы кондиционирования включается снова. При получении данного сообщения можно продолжать движение.

Если это сообщение появляется вновь, при первой возможности обратитесь в авторизованный сервисный центр, чтобы предотвратить возможное повреждение двигателя.

ENGINE OVERHEATED - IDLE ENGINE (ДВИГАТЕЛЬ ПЕРЕГРЕТ – ПЕРЕКЛЮЧИТЕ НА ХОЛОСТОЙ ХОД)

Данное сообщение появляется при перегреве охлаждающей жидкости системы охлаждения двигателя. Остановите автомобиль и дайте поработать двигателю в режиме холостого хода, чтобы он охладился.

ENGINE OVERHEATED - STOP ENGINE (ДВИГАТЕЛЬ ПЕРЕГРЕТ ЗАГЛУШИТЕ ДВИГАТЕЛЬ)

Данное сообщение, сопровождаемое звуковым предупреждением («колокольчик»), выводится на дисплей в случае, если температура охлаждающей жидкости приближается к опасному уровню. При первой возможности остановите автомобиль в безопасном месте и заглушите двигатель. Данное сообщение не будет выводиться, когда двигатель охладится до безопасного уровня и будет можно продолжить движение.

Сообщения о состоянии моторного масла

CHANGE ENGINE OIL SOON (ЗАМЕНИТЕ МОТОРНОЕ МАСЛО В БЛИЖАЙШЕЕ ВРЕМЯ)

Данное сообщение указывает на необходимость замены моторного масла. При замене моторного масла убедитесь в том, что показания индикатора срока службы моторного масла были сброшены. См. «Индикатор срока службы моторного масла», стр. 10-16, «Информационный центр (DIC)», стр. 5-23, «Моторное масло», стр. 10-10 и руководство по Плановому техническому обслуживанию.

ENGINE OIL HOT IDLE ENGINE (ПЕРЕГРЕВ МОТОРНОГО МАСЛА ПЕРЕКЛЮЧИТЕ НА ХОЛОСТОЙ ХОД)

Данное сообщение выводится на дисплей при перегреве моторного масла. Остановите автомобиль и дайте поработать двигателю в режиме холостого хода, чтобы он охладился.

ENGINE OIL LOW - ADD OIL (НИЗКИЙ УРОВЕНЬ МОТОРНОГО МАСЛА ДОБАВЬТЕ МАСЛО)

Это сообщение появляется на некоторых автомобилях, когда уровень моторного масла может быть слишком низким. Перед доведением уровня моторного масла до нормы проверьте уровень масла. Если уровень масла достаточный и данное сообщение не исчезает

обратитесь в авторизованный сервисный центр. См. «Моторное масло», стр. 10-10.

OIL PRESSURE LOW - STOP ENGINE (НИЗКОЕ ДАВЛЕНИЕ МОТОРНОГО МАСЛА ЗАГЛУШИТЕ ДВИГАТЕЛЬ)

Данное сообщение появляется при падении давления в смазочной системе двигателя. При первой возможности остановите автомобиль, соблюдая необходимые меры предосторожности, заглушите двигатель и не запускайте его до устранения причин падения давления моторного масла. Как можно скорее проверьте уровень моторного масла и при необходимости обратитесь в авторизованный сервисный центр.

OIL STARVATION MODE ACTIVE (РЕЖИМ МАСЛЯНОГО ГОЛОДАНИЯ АКТИВЕН)

Данное сообщение указывает, что органы управления двигателем принимают меры во избежание масляного голодания двигателя. Данный режим может сократить мощность двигателя.

5-34 Приборы и органы управления

Сообщения, связанные с мощностью двигателя

ENGINE POWER IS REDUCED (МОЩНОСТЬ ДВИГАТЕЛЯ СНИЖЕНА)

Данное сообщение выводится также в случае перехода двигателя в режим уменьшенной мощности. Снижение мощности двигателя может влиять на способность автомобиля разогнаться. Если данное сообщение появилось, но ухудшение характеристик не наблюдается, движение можно продолжать. При дальнейшем движении может проявиться ухудшение динамических качеств. При наличии данного сообщения на автомобиле можно двигаться с уменьшенной скоростью, но способность ускоряться и максимальная скорость будут снижены. При появлении данного сообщения автомобиль необходимо предоставить официальному дилеру для проверки.

Сообщения, связанные с топливом

FUEL LEVEL LOW (МАЛО ТОПЛИВА)

Данное сообщение выводится на дисплей, если запас топлива в топливном баке подходит к концу. Как можно скорее заправьте автомобиль топливом.

Сообщения, связанные с пультом и замком зажигания

NO REMOTE DETECTED (ПУЛЬТ ДИСТ УПРАВЛЕНИЯ НЕ ОБНАРУЖЕН)

Данное сообщение выводится при низком заряде элемента питания ключа. См. «Запуск двигателя при низком уровне зарядки элемента питания пульта дистанционного управления» в разделе «*Действие системы бесключевого доступа (RKE)*», стр. 2-3.

NO REMOTE KEY WAS DETECTED PLACE KEY IN TRANSMITTER POCKET THEN START YOUR VEHICLE (ДИСТ ПУЛЬТ НЕ НАЙДЕН. ВЛОЖИТЕ ПУЛЬТ В НИШУ ЦЕНТРАЛЬНОЙ КОНСОЛИ ЗАПУСТИТЕ ДВИГАТЕЛЬ)

Данное сообщение выводится на дисплей при попытке запуска двигателя, если не обнаружен пульт дистанционного управления. Может быть разряжен элемент питания пульта дистанционного управления. См. «Запуск двигателя при низком уровне зарядки элемента питания пульта дистанционного управления» в разделе «*Действие системы бесключевого доступа (RKE)*», стр. 2-3.

NO REMOTE PRESS BRAKE TO RESTART (ДИСТ ПУЛЬТ НЕ ОБНАРУЖЕН. НАЖМИТЕ ТОРМОЗ ДЛЯ ОБНОВЛЕНИЯ)

Данное сообщение отображается если пульт RKE не обнаружен в салоне автомобиля. Нажмите педаль тормоза для обновления.

NUMBER OF KEYS PROGRAMMED (КОЛИЧЕСТВО ЗАПРОГРАММИРОВАННЫХ ПУЛЬТОВ)

Данное сообщение выводится на дисплей при программировании нового пульта дистанционного управления.

REMOTE LEFT IN VEHICLE (ДИСТ ПУЛЬТ ОСТАВЛЕН В АВТОМОБИЛЕ)

Данное сообщение выводится на дисплей, если пульт дистанционного управления был оставлен в автомобиле.

REPLACE BATTERY IN REMOTE KEY (ЗАМЕНИТЕ БАТАРЕЮ В ПУЛЬТЕ ДИСТАНЦИОННОГО УПРАВЛЕНИЯ)

Данное сообщение выводится на дисплей, если необходимо заменить элемент питания в пульте дистанционного управления.

Сообщения, связанные с приборами освещения

AUTOMATIC LIGHT CONTROL OFF (АВТОМАТИЧЕСКИЙ РЕЖИМ УПРАВЛЕНИЯ СВЕТОМ ОТКЛЮЧЕН)

Данное сообщение выводится на дисплей при отключении автоматического режима управления световыми приборами. См. «*Система автоматического управления наружным освещением*», стр. 6-3.

INDICATOR ON (УКАЗАТЕЛЬ ПОВОРОТА ВКЛЮЧЕН)

Данное сообщение отображается, если указатель поворота был оставлен включенным. Выключите указатель поворота.

Сообщения, связанные с системами поддержания курсовой устойчивости**COMPETITIVE DRIVING MODE (СПОРТИВНЫЙ РЕЖИМ АКТИВЕН)**

Данное сообщение отображается и раздается звуковой сигнал, если выбран спортивный режим. Контрольная лампа на комбинации приборов загорится при выборе данного режима. Функция Launch Control доступна, когда данный режим активен. Противобуксовочная система не будет работать при активном спортивном режиме. Учтите это при дальнейшем движении. См. «Спортивный режим», стр. 9-32, а также подраздел «Launch Control».

MAXIMUM SPEED 129 km/h (ОГРАНИЧЕНИЕ СКОРОСТИ ДО 129 КМ/Ч)

Данное сообщение отображается, если в системе регулировки хода в зависимости от дорожных условий обнаружена неисправность. Скорость движения автомобиля будет ограничена скоростью автомобиля при сбое в системе управления жесткостью амортизаторов, при этом амортизаторы будут работать в мягком режиме. При первой же возможности обратитесь в авторизованный сервисный центр.

Для удаления сообщения с экрана нажмите кнопку «SEL». Данное сообщение будет появляться снова каждые 10 минут до устранения данной проблемы.

PERF TRAC 1 - WET ACTIVE HANDLING ON (РЕЖИМ УПРАВЛЕНИЯ АВТОМОБИЛЕМ НА МОКРОМ ПОКРЫТИИ)

Данное сообщение отображается и раздается звуковой сигнал, когда выбран режим управления противобуксовочной системой. Контрольная лампа на комбинации приборов загорится при выборе данного режима. Launch Control доступна при выборе данного режима. В данном режиме противобуксовочная система

и система курсовой устойчивости StabiliTrak активны, но предназначены для контроля движения автомобиля на мокром покрытии. Учтите это при дальнейшем движении. Данная система доступна только в моделях с комплектацией FE4 - Z51 и с функцией Magnetic Ride Control. Для получения дополнительной информации о данном режиме см. «Режим управления противобуксовочной системой» и «Launch Control» в разделе «Спортивный режим», стр. 9-32.

PERF TRAC 2 - DRY ACTIVE HANDLING ON (РЕЖИМ УПРАВЛЕНИЯ АВТОМОБИЛЕМ НА СУХОМ ПОКРЫТИИ)

Данное сообщение отображается и раздается звуковой сигнал, когда выбран режим управления противобуксовочной системой. Контрольная лампа на комбинации приборов загорится при выборе данного режима. Launch Control доступна при выборе данного режима. В данном режиме противобуксовочная система и система курсовой устойчивости StabiliTrak активны, но предназначены для контроля движения автомобиля на сухом покрытии. Учтите это при дальнейшем движении. Данная система доступна только в моделях с комплектацией FE4.

5-36 Приборы и органы управления

Для получения дополнительной информации о данном режиме см. «Режим управления противобуксовочной системой» и «Launch Control» в разделе «*Спортивный режим*», стр. 9-32.

PERF TRAC 3 - SPORT ACTIVE HANDLING ON (РЕЖИМ SPORT УПРАВЛЕНИЕ АВТОМОБИЛЕМ ВКЛ)

Данное сообщение отображается и раздается звуковой сигнал, когда выбран режим управления противобуксовочной системой. Контрольная лампа на комбинации приборов загорится при выборе данного режима. Launch Control доступна при выборе данного режима. В данном режиме противобуксовочная система и система курсовой устойчивости StabiliTrak активны, но предназначены для контроля движения автомобиля на сухом покрытии. Учтите это при дальнейшем движении. Данная система доступна только в моделях с комплектацией FE4. Для получения дополнительной информации о данном режиме см. «Режим управления противобуксовочной системой» и «Launch Control» в разделе «*Спортивный режим*», стр. 9-32.

PERF TRAC 4 - SPORT ACTIVE HANDLING OFF (РЕЖИМ SPORT УПРАВЛЕНИЕ АВТОМОБИЛЕМ ВЫКЛ)

Данное сообщение отображается и раздается звуковой сигнал, когда выбран режим управления противобуксовочной системой. Контрольная лампа на комбинации приборов загорится при выборе данного режима. Launch Control доступна при выборе данного режима. В данном режиме противобуксовочная система активна, но предназначена для контроля движения автомобиля на сухом покрытии. Система курсовой устойчивости StabiliTrak отключена в данном режиме. Учтите это при дальнейшем движении. Данная система доступна только в моделях с комплектацией FE4. Для получения дополнительной информации о данном режиме см. «Режим управления противобуксовочной системой» и «Launch Control» в разделе «*Спортивный режим*», стр. 9-32.

PERF TRAC 5 - RACE ACTIVE HANDLING OFF (РЕЖИМ RACE УПРАВЛЕНИЕ АВТОМОБИЛЕМ ВЫКЛ)

Данное сообщение отображается и раздается звуковой сигнал, когда выбран режим управления противобуксовочной системой. Контрольная лампа на комбинации приборов загорится при выборе данного режима. Launch Control доступна при выборе данного режима. В данном режиме противобуксовочная система активна, но предназначена для контроля движения автомобиля на сухом покрытии. Система курсовой устойчивости StabiliTrak отключена в данном режиме. Данный режим движения требует от водителя навыков более высокого уровня, чем режимы 1-4. Учтите это при дальнейшем движении. Данная система доступна только в моделях с комплектацией FE4. Для получения дополнительной информации о данном режиме см. «Режим управления противобуксовочной системой» и «Launch Control» в разделе «*Спортивный режим*», стр. 9-32.

REAR AXLE OFF (ЗАДНИЙ МОСТ ОТКЛЮЧЕН)

Данное сообщение отображается если функция заднего моста с самоблокирующимся дифференциалом (при соответствующей комплектации) отключена. Управляйте автомобилем с особой осторожностью. Избегайте езды на высокой скорости, резких маневров и поворотов. Если система перегреется, дайте ей охладиться. Если данное сообщение не исчезает с дисплея, обратитесь за помощью в авторизованный сервисный центр. В любом случае, автомобиль исправен и на нем можно продолжить движение.

Если данное сообщение выводится на дисплей это указывает на ухудшение эффективности управления движением автомобиля при резких маневрах. Система курсовой устойчивости StabiliTrak будет менее эффективна в этом случае. См. «Противобуксовочная система/ система курсовой устойчивости», стр. 9-27.

SERVICE STABILITRAK (ТРЕБУЕТСЯ ОБСЛУЖИВАНИЕ STABILITRAK)

Данное сообщение означает, что, возможно, возникли неисправности в системе курсовой устойчивости StabiliTrak. Контрольная лампа системы StabiliTrak загорится на комбинации приборов и прозвучит звуковой сигнал. Обратитесь в авторизованный сервисный центр. Наличие данного

сообщения означает, что система не работает. Учтите это при дальнейшем движении. См. «Противобуксовочная система/ система курсовой устойчивости», стр. 9-27.

SERVICE TRACTION SYSTEM (ТРЕБУЕТСЯ ОБСЛУЖИВАНИЕ ПРОТИВОБУКСОВОЧНОЙ СИСТЕМЫ)

Если данное сообщение появляется, когда автомобиль движется, то в противобуксовочной системе (TCS) существует неисправность и автомобиль нуждается в обслуживании. Обратитесь в авторизованный сервисный центр. При появлении данного сообщения система никак не ограничивает скорость вращения ведущих колес. Учтите это при дальнейшем движении.

Контрольная лампа противобуксовочной системы загорится на комбинации приборов и прозвучит звуковой сигнал.

Если данное сообщение выводится на дисплей, это означает, что автоматизированные системы не могут выполнять свои функции. Обратитесь в авторизованный сервисный центр как можно скорее. Учтите это при дальнейшем движении. См. «Противобуксовочная система/ система курсовой устойчивости», стр. 9-27.

Для удаления сообщения с экрана нажмите кнопку «SEL».

SHOCKS INOPERATIVE (НЕИСПРАВНОСТЬ АМОРТИЗАТОРОВ)

Данное сообщение отображается, если в системе регулировки хода в зависимости от дорожных условий обнаружена неисправность, при этом амортизаторы будут работать в мягком режиме. Это должно послужить сигналом для водителя, что управление движением автомобиля возможно недостаточно эффективное. При первой же возможности обратитесь в авторизованный сервисный центр.

Для удаления сообщения с экрана нажмите кнопку «SEL». Данное сообщение будет появляться снова каждые 10 минут до устранения данного состояния.

Сообщения системы подушек безопасности

SERVICE AIRBAG (ТРЕБУЕТСЯ ОБСЛУЖИВАНИЕ ПОДУШКИ БЕЗОПАСНОСТИ)

Данное сообщение появляется при возникновении неисправности в системе подушек безопасности. Предоставьте автомобиль официальному дилеру для проверки.

Сообщения, связанные с охранной системой THEFT ATTEMPTED (ЗАРЕГИСТРИРОВАНА ПОПЫТКА ПРОНИКНОВЕНИЯ)

Данное сообщение выводится на дисплей, если охранный система автомобиля зарегистрировала попытку несанкционированного проникновения в автомобиль.

Сообщения, связанные с техническим обслуживанием автомобиля

PROGRAM CLUSTER (НЕИСПРАВНОСТЬ ПРИБОРНОЙ ПАНЕЛИ)

Данное сообщение выводится на дисплей, если обнаружена неисправность комбинации приборов. Обратитесь к официальному дилеру.

SERVICE POWER STEERING (ТРЕБУЕТСЯ ОБСЛУЖИВАНИЕ УСИЛИТЕЛЯ РУЛЕВОГО УПРАВЛЕНИЯ)

Данное сообщение появляется при возникновении неисправности в усилителе рулевого управления. Обратитесь к официальному дилеру.

SERVICE REAR AXLE (ТРЕБУЕТСЯ ОБСЛУЖИВАНИЕ СИСТЕМЫ ПОЛНОГО ПРИВОДА)

Данное сообщение появляется при возникновении неисправности заднего моста с самоблокирующимся дифференциалом.

Если появляется данное сообщение, это означает, что система не работает и необходимо принять меры для обеспечения безопасной езды. Обратитесь к официальному дилеру как можно скорее.

Если данное сообщение выводится на дисплей, это указывает на ухудшение эффективности управления движением автомобиля при резких маневрах. Система курсовой устойчивости StabiliTrak будет менее эффективна в этом случае. См. «Противобуксовочная система/ система курсовой устойчивости», стр. 9-27

SERVICE VEHICLE SOON (ТРЕБУЕТСЯ ОБСЛУЖИВАНИЕ АВТОМОБИЛЯ В БЛИЖЕ ВРЕМЯ)

Данное сообщение появляется при возникновении неисправности в различных системах автомобиля. Обратитесь к официальному дилеру.

Сообщения, связанные с запуском двигателя

PRESS CLUTCH TO START (НАЖМИТЕ ПЕДАЛЬ СЦЕПЛЕНИЯ ЧТОБЫ ЗАПУСТИТЬ ДВИГАТЕЛЬ)

Данное сообщение появляется, если водитель попытался завести автомобиль, оборудованный механической коробкой передач, не нажав педаль сцепления.

SERVICE KEYLESS START SYSTEM (ТРЕБУЕТСЯ ОБСЛУЖИВАНИЕ СИСТЕМЫ БЕСКЛЮЧЕВОГО ДОСТУПА)

Данное сообщение появляется при возникновении неисправности в системе запуска двигателя с помощью кнопки. Обратитесь к официальному дилеру.

Сообщения, связанные с давлением воздуха в шинах

SERVICE TYRE MONITOR SYSTEM (ТРЕБУЕТСЯ ОБСЛУЖИВАНИЕ СИСТЕМЫ КОНТРОЛЯ ШИН)

Данное сообщение выводится на дисплей, если в системе контроля давления воздуха в шинах возникла неисправность. См. «Принцип действия системы контроля давления воздуха в шинах», стр. 10-52.

TYRE LEARNING ACTIVE (ИДЕТ РАСПОЗНАНИЕ ПОЛОЖЕНИЯ ШИН)

Данное сообщение выводится на дисплей при выполнении начальной настройки системы TPMS после перестановки колес. См. «Принцип действия системы контроля давления воздуха в шинах», стр. 10-52.

TYRE LOW ADD AIR TO TYRE (НИЗКОЕ ДАВЛЕНИЕ ШИН НАКАЧАЙТЕ)

Данное сообщение выводится на дисплей, если давление воздуха в одной из шин ниже нормы.

Для указания конкретной шины одновременно с данным сообщением появляются надписи «LEFT FRONT», «RIGHT FRONT», «LEFT REAR», или «RIGHT REAR» («ЛЕВАЯ ПЕРЕДНЯЯ», «ПРАВАЯ ПЕРЕДНЯЯ», «ЛЕВАЯ ЗАДНЯЯ», «ПРАВАЯ ЗАДНЯЯ»).

Кроме того, на комбинации приборов загорается контрольная лампа падения давления воздуха в шинах. См. «Контрольная лампа низкого давления воздуха в шинах», стр. 5-21.

Если на дисплее DIC появляется сообщение о низком давлении воздуха в шинах, при первой возможности остановите автомобиль. Приведите давление воздуха в шине в норму, которая приведена на табличке с указанием рекомендованных значений давления воздуха в шинах. См. «Шины», стр. 10-45, «Ограничения нагрузки на автомобиль», стр. 9-12, и «Давление воздуха в шинах», стр. 10-48.

Одновременно могут появляться сообщения о падении давления воздуха более, чем в одной шине. Значения давления воздуха в шинах выводятся также на дисплей DIC. См. «Информационный дисплей (DIC)», стр. 5-23.

Сообщения, связанные с коробкой передач

1-4 SHIFT (ПЕРЕКЛЮЧЕНИЕ С 1 НА 4 ПЕРЕДАЧУ)

Данное сообщение отображается на дисплее автомобиля с механической коробкой передач, если возможно только переключение с первой на четвертую передачу; переключение с первой на вторую невозможно.

SERVICE TRANSMISSION (ТРЕБУЕТСЯ ОБСЛУЖИВАНИЕ КОРОБКИ ПЕРЕДАЧ)

Данное сообщение появляется при возникновении неисправности в коробке передач. Обратитесь в авторизованный сервисный центр.

SHIFT DENIED (ПЕРЕКЛЮЧЕНИЕ НЕВОЗМОЖНО)

Данное сообщение выводится на дисплей при попытке включения недопустимой передачи для текущей скорости и оборотов двигателя в минуту (г/м) в режиме ручного выбора передач.

TRANSMISSION HOT - IDLE ENGINE (ПЕРЕГРЕВ КОРОБКИ ПЕРЕДАЧ ПЕРЕВЕДИТЕ В ХОЛОСТОЙ ХОД)

Данное сообщение появляется в сопровождении звукового предупреждения («колокольчик»), когда перегревается рабочая жидкость коробки передач. Движение с

перегретой рабочей жидкостью коробки передач может привести к серьезным повреждениям коробки передач. Остановите автомобиль и дайте двигателю поработать в режиме холостого хода, чтобы охладились рабочая жидкость коробки передач. Данное сообщение исчезает, когда температура рабочей жидкости приходит в норму.

Если данное сообщение появляется, когда автомобиль движется в нормальных условиях, возможно, требуется техническое обслуживание. Обратитесь в авторизованный сервисный центр.

Сообщения-напоминания

ICE POSSIBLE DRIVE WITH CARE (ВОЗМОЖНО ОБЛЕДЕНЕНИЕ ДВИГАЙТЕСЬ С ОСТОРОЖНОСТЬЮ)

Данное сообщение выводится в условиях, когда возможно образование наледи на дорогах.

TURN WIPER CONTROL TO INTERMITTENT FIRST (СНАЧАЛА ПЕРЕВЕДИТЕ ОЧИСТИТЕЛЬ ВЕТРОВОГО СТЕКЛА В ПРЕРЫВИСТЫЙ РЕЖИМ РАБОТЫ)

Данное сообщение выводится на дисплей при попытке настроить величину интервала прерывистого режима, когда не включен режим прерывистой работы щеток очистителя ветрового стекла. См.

«Очиститель/омыватель ветрового стекла», стр. 5-2.

Сообщения, связанные со скоростью движения автомобиля

SPEED LIMIT EXCEEDED (ВЫБРАННОЕ ОГРАНИЧЕНИЕ СКОРОСТИ ПРЕВЫШЕНО)

Данное сообщение выводится на дисплей при превышении ограничения скорости. См. «Ограничение скорости» в разделе «Комбинация приборов», стр. 5-7.

SPEED LIMIT SET TO XXX (ОГРАНИЧЕНИЕ СКОРОСТИ ДО XXX)

Данное сообщение выводится на дисплей при превышении ограничения скорости, заданной водителем. См. «Ограничение скорости» в разделе «Комбинация приборов», стр. 5-7.

Сообщения, связанные с жидкостью омывателя стекол

WASHER FLUID LOW ADD FLUID (НИЗКИЙ УРОВЕНЬ ЖИДКОСТИ ОМЫВАТЕЛЯ ДОЛЕЙТЕ)

Данное сообщение появляется при минимальном уровне жидкости в бачке омывателей стекол. См. «Жидкость омывателей стекол», стр. 10-25.

Сообщения, связанные с окнами

OPEN, THEN CLOSE DRIVER/ PASSENGER WINDOW (ОТКРОЙТЕ И ЗАКРОЙТЕ ОКНО ДВЕРИ ВОДИТЕЛЯ/ПАССАЖИРА)

Данное сообщение выводится на дисплей при необходимости перепрограммирования приводов стеклоподъемников окон. Если аккумулятор был отключен или переустановлен, необходимо перепрограммировать стеклоподъемники обоих окон передних дверей для использования функции быстрого подъема/опускания стекла. См. «Электрические стеклоподъемники», стр. 2-19.

Пользовательские настройки

Используйте кнопки управления аудиосистемой для входа в меню пользовательских настроек.

Далее указаны возможные пользовательские настройки. В зависимости от комплектации автомобиля, некоторые функции могут быть недоступны.

Кнопки управления аудиосистемой информационно-развлекательной системы

Для входа в меню настроек:

1. Нажмите кнопку «SETTINGS» (НАСТРОЙКИ) на начальной странице дисплея информационно-развлекательной системы.
2. Нажмите соответствующую позицию для отображения списка возможных опций.
3. Нажмите кнопку, чтобы выбрать необходимую настройку.
4. Нажмите кнопку  на лицевой панели или кнопку «Back» («Назад») на экране для возврата в предыдущее меню.

Меню пользовательских настроек

Может отображаться следующий список:

- Time and Date (Время и дата)
- Driving Mode (Режимы движения)
- Language (язык)
- Valet Mode (Режим «Valet»)
- Radio (Радио)
- Vehicle (Автомобиль)
- Bluetooth
- Voice (Система распознавания голосовых команд)
- Display (Дисплей)
- Rear Camera (Камера заднего обзора)
- Return to Factory Settings (Вернуться к заводским настройкам)
- Software Information (Информация о ПО)

Более подробное описание каждого меню приведено ниже.

Time and Date (Дата и время)

Вручную выставите значения времени и даты. См. «Часы», стр. 5-4.

Driving Mode (Режим движения)

При выборе данного режима могут отображаться следующие пункты:

- Управление звучанием двигателя
- Рулевое управление
- Подвеска

Управление звучанием двигателя

Позволяет включить или отключить функцию настройки звучания двигателя.

Выберите «Auto» («Авто») (выбор режима) или «Off» («Выкл.»).

Рулевое управление

Позволяет включение или отключение функции управления рулевым управлением.

Выберите «Auto» (Авто) (выбор режима), «T (Tour)», «S (Sport)» или «Tr (Track)».

Подвеска

Позволяет включение или отключение функции управления подвеской.

Выберите «Auto» (Авто) (выбор режима), «T (Tour)», «S (Sport)» или «Tr (Track)».

Language [язык]

Выберите «Language» [язык], а затем выберите необходимый язык из списка доступных языков.

Выбранный язык отобразится в системе, и голосовые подсказки будут выводиться на выбранном языке.

Valet Mode (Режим «Valet»)

Данный режим обеспечивает блокировку информационно-развлекательной системы, кнопок управления информационно-развлекательной системы и экрана.

Для включения/отключения режима «Valet» введите четырехзначный код на клавиатуре. Нажмите Enter для перехода в меню подтверждения. Введите четырехзначный код еще раз. Нажмите «LOCK», чтобы заблокировать систему. Чтобы разблокировать систему, введите четырехзначный код. Нажмите кнопку «Back» («Назад») для возврата в предыдущее меню.

5-42 Приборы и органы управления

Radio (Радио)

Нажмите для вывода на дисплей меню «Radio» («Радио»); в данном меню доступны следующие пункты:

- Manage Favourites (Управление избранным)
- Number of Favourites Pages (Количество избранных страниц)
- Audible Touch Feedback (Звуковая обратная связь)
- Bose AudioPilot («AudioPilot» Bose)
- Maximum Start Up Volume (Заданная максимальная громкость при включении)

Управление избранным

Данная функция позволяет вносить изменения контента в избранном. См. «Управление избранным» в подразделе «Настройки» раздела «Радио» в Руководстве информационно-развлекательной системы.

Количество избранных страниц

Нажмите, чтобы выбрать количество отображаемых избранных страниц.

Задайте желаемое число или нажмите «Auto» и информационно-развлекательная система автоматически подберет количество отображаемых избранных страниц.

Звук при касании

Позволяет отключать или включать функцию звуковой обратной связи.

Выберите On («Вкл.») или Off («Выкл.»)

«AudioPilot» Bose

Данная функция позволяет регулировать уровень звука с учетом шумов в салоне. См. «Технология Bose «AudioPilot» для подавления шумов» в разделе «Настройки информационно-развлекательной системы» в Руководстве информационно-развлекательной системы.

Начало воспроизведения на заданной громкости

Данная функция позволяет включение динамиков на предварительно заданной громкости. Если включить двигатель автомобиля и уровень звука аудиосистемы превышает предварительно установленный, то он автоматически уменьшится. Чтобы отрегулировать уровень звука нажмите «+» или «-».

Автомобиль

После нажатия данного пункта меню на дисплее отобразятся следующие опции:

- Climate and Air Quality (Система контроля климата и качества воздуха)
- Comfort and Convenience (Комфорт и удобство)

- Lighting (Система освещения)
- Power Door Locks (Центральная блокировка дверей)
- Remote Lock, Unlock, Start (Система дистанционного запуска двигателя, отпирания/запирания дверей).

Climate and Air Quality (Система контроля климата и качества воздуха)

После нажатия данного пункта меню на дисплее отобразятся следующие опции:

- Auto Fan Speed (Автоматический выбор скорости вращения вентилятора)
- Auto Demist (Автоматическое включение системы обдува стекол)

Auto Fan Max Speed (Автоматический выбор максимальной скорости вращения вентилятора)

При выборе данной опции будет установлен максимальный скоростной режим работы вентилятора.

Выберите Low («Минимальный»), Medium («Средний») или High («Максимальный»).

Auto Demist (Автоматическое включение обдува стекол)

При нажатии «On» система обдува ветрового стекла будет автоматически реагировать на изменения температуры и влажности для предотвращения запотевания.

Выберите «On» («Вкл.») или «Off» («Выкл.»)

Comfort and Convenience (Комфорт и удобство)

После нажатия данного пункта меню на дисплее отобразятся следующие опции:

- Auto Memory Recall (Автоматический вызов сохраненных настроек)
- Easy Exit Options (Опции для облегчения посадки и высадки)
- Chime Volume (Громкость звукового предупреждения «колокольчик»)
- Reverse Tilt Mirror (Функция наклона зеркал при движении задним ходом)

Auto Memory Recall (Автоматический вызов сохраненных настроек)

С помощью выбора данной опции можно включать или отключать данную функцию. Выберите «Off, On - Driver Door Open» («Выкл., Вкл. – Открытие двери водителя») или «On - At Ignition On» («Вкл. – Двигатель вкл.») (при соответствующей комплектации).

Easy Exit Options (Опции для облегчения посадки и высадки)

С помощью выбора данной опции можно включать или отключать данную функцию. Выберите «On» («Вкл.») или «Off» («Выкл.»)

Chime Volume (Громкость звукового предупреждения («колокольчик»))

В данном пункте меню можно отрегулировать уровень громкости предупреждающего сигнала. Нажмите «+» или «-» для увеличения или уменьшения уровня звука.

Reverse Tilt Mirror (Функция наклона зеркал при движении задним ходом)

С помощью выбора данной опции можно включать или отключать данную функцию.

Выберите «Off», («Выкл.»), «On - Driver and Passenger» («Вкл. для обоих зеркал»), «On - Driver» («Вкл. со стороны водителя») или «On - Passenger» («Вкл. со стороны пассажира»).

Lighting (Система освещения)

После нажатия данного пункта меню на дисплее отобразятся следующие опции:

- Vehicle Locator Lights (Функция определения местонахождения автомобиля)
- Exit Lighting (Подсветка при высадке)

Vehicle Locator Lights (Функция определения местонахождения автомобиля)

Если данная функция включена при нажатии  кнопки на пульте дистанционного управления, начнут мигать фары и фонари заднего хода.

Выберите «On» («Вкл.») или «Off» («Выкл.»)

Exit Lighting (Подсветка при высадке)

В данном пункте меню можно выбрать длительность действия наружных световых приборов при выходе из автомобиля в темное время суток.

Выберите «Off» («Выкл.»), «30 Seconds» («30 секунд»), «60 Seconds» («60 секунд») или «120 Seconds» («120 секунд»).

Power Door Locks (Центральная блокировка дверей)

После нажатия данного пункта меню на дисплее отобразятся следующие опции:

- Unlocked Door Anti Lock Out (Функция защиты от запираия замка двери водителя)
- Auto Door Lock (Автоматическое запираие дверей)
- Delayed Door Lock (Функция задержки запираия замков)

Unlocked Door Anti Lock Out (Функция защиты от запираия замка двери водителя)

Если данная функция активирована, открытую дверь водителя запереть невозможно. При отключении данной функции будет доступно меню «Delayed Door Lock».

Выберите «On» («Вкл.») или «Off» («Выкл.»)

Auto Door Lock (Автоматическое запираие дверей)

Если данная функция активна, двери будут автоматически запираяться после достижения автомобилем скорости более 13 км/ч. Выберите «On» («Вкл.») или «Off» («Выкл.»)

5-44 Приборы и органы управления

Delayed Door Lock (Функция задержки запираения замков)

Данная функция позволяет задерживать запираение замков дверей. Для отмены задержки нажмите на кнопку центрального выключателя на двери. Выберите «On» («Вкл.») или «Off» («Выкл.»)

Remote Lock/Unlock/Start (Система дистанционного запуска двигателя/отпирания/запираения дверей)

После нажатия данного пункта меню на дисплее отобразятся следующие опции:

- Remote Unlock Light Feedback (Обратная связь с помощью световой сигнализации при отпирании замков)
- Remote Lock Feedback (Обратная связь с помощью световой сигнализации при запираении замков)
- Remote Door Unlock (Дистанционное отпирание замков)
- Passive Door Unlock (Пассивное отпирание замков)
- Passive Door Lock (Пассивное запираение замков)
- Remote Left in Vehicle Alert (Предупреждение «Пульт дистанционного управления в салоне»)

Remote Unlock Light Feedback (Обратная связь с помощью световой сигнализации при отпирании замков)

Если данная функция включена, при отпирании замков с помощью пульта дистанционного управления мигают наружные приборы освещения. Выберите «On» («Вкл.») или «Off» («Выкл.»)

Remote Lock Feedback (Обратная связь с помощью световой сигнализации при запираении замков)

В данном пункте меню можно выбрать тип обратной связи при запираении автомобиля с помощью пульта дистанционного управления. Выберите «Off» («Выкл.»), «Lights and Horn» («Свет и звуковой сигнал»), «Lights Only» («Только свет») или «Horn Only» («Только звуковой сигнал»).

Remote Door Unlock (Дистанционное отпирание замков)

Данная функция позволяет выбрать дверь, которая будет открываться при нажатии на дистанционном ключе управления. Выберите «All Doors» («Все двери») или «Driver Door Only» («Только дверь водителя»).

Passive Door Unlock (Пассивное отпирание замков)

Данная функция позволяет выбрать дверь, которая будет разблокирована при нажатии кнопки открытия на двери водителя. Выберите «All Doors» («Все двери») или «Driver Door Only» («Только дверь водителя»).

Passive Door Lock (Пассивное запираение замков)

Данная функция может быть включена или отключена, или может быть использована для выбора отклика при нажатии кнопки открытия на двери водителя для блокировки замков. См. «Система бесключевого доступа (RKE)», стр. 2-3.

Выберите «Off» (Выкл.), «On with Horn Chirp» («Вкл. со звуковым сигналом») или «On» («Вкл.»).

Remote Left in Vehicle Alert (Предупреждение «Пульт дистанционного управления в салоне»)

Если данная функция активна и пульт дистанционного управления был оставлен в салоне автомобиля, то раздастся звуковой сигнал. Выберите «On» («Вкл.») или «Off» («Выкл.»)

Bluetooth

После нажатия данного пункта меню на дисплее отобразятся следующие опции:

- Pair New Device (Синхронизировать с новым устройством)
- Device Management (Управление устройством)
- Ringtones (Мелодия звонка)
- Voice Mail Numbers (Номера голосовой почты)

Pair New Device (Синхронизировать с новым устройством)

Выберите данную опцию, чтобы синхронизировать Bluetooth с новым устройством. См. «Сопряжение» в разделе «Органы управления информационно-развлекательной системы» в Руководстве информационно-развлекательной системы.

Device Management (Управление устройством)

Нажмите, чтобы подключить новый телефон, отключить телефон или удалить данные о телефоне.

Ringtones (Мелодия звонка)

Нажмите, чтобы изменить мелодию звонка телефона. Подключать телефон для этого не обязательно.

Voice Mail Numbers (Номера голосовой почты)

Отображается номер голосовой почты для всех подключенных телефонов. Данный номер может быть изменен путем выбора опции «EDIT» («РЕДАКТИРОВАТЬ») или нажатия кнопки «EDIT» и ввода нового номера. После этого необходимо выбрать «SAVE» («СОХРАНИТЬ») или нажать кнопку «SAVE».

Voice (Система распознавания голосовых команд)

После нажатия данного пункта меню на дисплее отобразятся следующие опции:

- Confidence Threshold (Порог чувствительности)
- Prompt Length (Длина голосовой подсказки)
- Audio Feedback Speed (Скорость воспроизведения голосовой обратной связи)

Confidence Threshold (Порог чувствительности)

Данная функция позволяет регулировать уровень чувствительности системы распознавания голоса.

Выберите «Confirm More» («Подтвердите больше») или «Confirm Less» («Подтвердите меньше»).

Prompt Length (Длина голосовой подсказки)

С помощью данной функции можно регулировать длину голосовой подсказки.

Выберите «Short» («Короткая») или «Long» («Длинная»).

Audio Feedback Speed (Скорость обратной аудиосвязи)

С помощью данной функции можно регулировать скорость обратной аудиосвязи.

Выберите «Slow» («Низкая»), «Medium» («Средняя») или «Fast» («Высокая»).

Display (Дисплей)

После нажатия данного пункта меню на дисплее отобразятся следующие опции:

- Mode (Режим)
- Calibrate Touchscreen (Калибровка сенсорного экрана)
- Turn Display Off (Выключение дисплея)

Mode (Режим)

С помощью данной опции можно регулировать яркость дисплея в зависимости от времени суток.

Выберите «Auto» («Авто»), «Day» («День») или «Night» («Ночь»).

Calibrate Touchscreen (Калибровка сенсорного экрана)

С помощью данной опции можно произвести калибровку сенсорного экрана. Следуйте подсказкам.

Turn Display Off (Выключение дисплея)

С помощью данной опции можно отключить дисплей. Чтобы включить дисплей, коснитесь любой точки на сенсорном экране или нажмите любую кнопку на его панели.

Rear Camera (Камера заднего обзора)

После нажатия данного пункта меню на дисплее отобразятся следующие опции:

- Guidance Lines (Направляющие линии)

Guidance Lines (Направляющие линии)

Выберите данную опцию для включения или отключения функции. См. «Камера заднего обзора (RVC)», стр. 9-39.

5-46 Приборы и органы управления

Return to Factory Settings (Вернуться к заводским настройкам)

После нажатия данного пункта меню на дисплее отобразятся следующие опции:

- Restore Vehicle Settings (Восстановить настройки автомобиля)
- Clear All Private Data (Стереть все личные данные)
- Restore Radio Settings (Восстановить настройки головного устройства аудиосистемы)

Restore Vehicle Settings (Восстановить настройки автомобиля)

В данном режиме можно восстановить заводские настройки автомобиля.

Выберите «Cancel» («Отмена») или «Restore» («Восстановить»).

Clear All Private Data (Удалить все персональные данные)

В данном режиме можно удалить из блоков памяти автомобиля все персональные данные.

Выберите «Cancel» («Отмена») или «Delete» («Удалить»).

Restore Radio Settings (Восстановить настройки головного устройства аудиосистемы)

В данном режиме можно восстановить заводские настройки головного устройства аудиосистемы.

Выберите «Cancel» («Отмена») или «Restore» («Восстановить»).

Software Information (Данные о ПО)

Выберите данную функцию для просмотра информации о ПО, используемом информационно-развлекательной системой.

Система освещения

Наружные световые приборы

Переключатель наружного освещения.....	6-1
Напоминание о не выключенных наружных световых приборах.....	6-2
Переключатель дальнего/ближнего света фар.....	6 2
Кратковременное включение дальнего света фар	6-2
Система дневных ходовых огней (DRL) ..	6-2
Система автоматического управления световыми приборами.....	6-3
Система «Twilight Sentinel»	6-4
Аварийная световая сигнализация.....	6-5
Сигналы указателей поворотов.....	6-5
Задние противотуманные фонари	6-6

Приборы внутреннего освещения

Регулятор яркости подсветки комбинации приборов	6-6
Лампа подсветки порога	6-6
Лампы для чтения	6-7

Функции системы внутреннего освещения

Освещение салона при посадке	6-7
Освещение салона при высадке.....	6-7
Функция защиты аккумуляторной батареи от разряда.....	6-8
Функция автоматического отключения наружных световых приборов.....	6-8

Наружные световые приборы

Переключатель наружного освещения



Переключатель наружного освещения расположен на подрулевом рычаге.

Существует четыре положения:

 (**Off**): Все наружные световые приборы выключены.

AUTO (Автоматический режим работы):

При установке переключателя в данное положение отключается или включается режим автоматического управления световыми приборами. В данном режиме наружные световые приборы включаются и отключаются в зависимости от интенсивности освещения снаружи автомобиля.

Для отключения данного режима, поверните переключатель в положение «Off» («Выкл.»).

6-2 Система освещения

Для перезапуска режима «АУТО» поверните переключатель в положение включения наружных световых приборов, а затем верните обратно на «АУТО». Данный режим также можно перезапустить выключив и включив двигатель автомобиля, при этом переключатель должен находиться в положении «АУТО».

 **(Габаритные огни):** При установке переключателя в данное положение будут включаться габаритные огни и следующие световые приборы.

Контрольная лампа стояночного тормоза загорится, если габаритные огни будут включены, двигатель выключен, а зажигание будет в положении «ACC/ACCESSORY».

 **(Фары):** При установке переключателя в данное положение будут включаться фары, габаритные огни и контрольные лампы приборной панели.

Напоминание о не выключенных наружных световых приборах

Если при выключенном зажигании и открытой двери водителя включить фары или габаритные огни, повернув переключатель в соответствующее положение, прозвучит звуковое предупреждение («колокольчик»).

Переключатель дальнего/ближнего света фар

При нажатии подрулевого рычага в сторону приборной панели, произойдет переключение ближнего света фар на дальний. Для возврата к режиму ближнего света фар потяните рычаг на себя. Затем отпустите его.



При включении дальнего света фар на комбинации приборов загорается данный индикатор.

Кратковременное включение дальнего света фар

Данная функция позволяет использовать дальний свет фар для того, чтобы подать сигнал водителю автомобиля впереди вас. Включение дальнего света фар указывает водителю автомобиля, препятствующего движению, о том, чтобы он освободил дорогу. Если ближний свет выключен, а противотуманные фары включены, то они будут мигать.

Система дневных ходовых огней (DRL)

Система дневных ходовых огней улучшает видимость автомобиля спереди в дневное время суток.

Система дневных ходовых огней активирует эти огни, когда соблюдены следующие условия:

- светлое время суток и двигатель включен;
- переключатель наружного освещения повернут в положение «АУТО»;
- автомобиль снят со стояночного тормоза.

При включении дневных ходовых огней включаются только фары. Задние габаритные огни, боковые габаритные огни, подсветка комбинации приборов и другие приборы освещения при этом не включаются.

В темное время суток, включаются фары, задние габаритные огни и стандартные фары ближнего света.

При достаточной освещенности фары автоматически отключаются, и включается система дневных ходовых огней. Система автоматического управления наружными световыми приборами включается при запуске двигателя при нахождении автомобиля в неосвещенной зоне. Спустя приблизительно одну минуту после выезда из неосвещенной зоны, система автоматического управления наружными световыми приборами активирует дневные ходовые огни. Во время действия периода задержки подсветка комбинации приборов может быть не такой яркой, как обычно. Убедитесь в том, что яркость подсветки комбинации приборов установлена на максимум. См. «*Регулятор яркости подсветки комбинации приборов*», стр. 6-6.

При недостаточной освещенности и отключенной системы управления наружными световыми приборами, на дисплее информационного центра (DIC) появится соответствующее сообщение. См. «*Сообщения, связанные с приборами освещения*», стр. 5-34.

При повторном отключении системы управления наружными световыми приборами данное сообщение исчезнет. Если вместо этого были включены габаритные огни, то сообщение останется на дисплее информационного центра.

При необходимости система освещения может быть переведена в обычный режим.

Система автоматического управления наружными световыми приборами

Когда при недостаточной освещенности переключатель наружного освещения повернуть в положение «АУТО», фары и габаритные огни включаются автоматически.



На верхней части приборной панели находится датчик освещенности. Не закрывайте данный датчик – в противном случае при включении зажигания всегда будут включаться фары.

Система может также включить фары и габаритные огни при заезде в гараж или тоннель.

При достаточной освещенности фары и габаритные огни автоматически отключаются, и включается система дневных ходовых огней (DRL).

Система автоматического управления наружными световыми приборами отключается при установке переключателя наружного освещения в положение  или выключении зажигания.

Для включения системы автоматического управления, поверните переключатель наружного освещения обратно в положение , и отпустите его.

Если система включила фары, а двигатель был заглушен, то фары погаснут. Если дверь водителя открыта, то фары и габаритные огни будут гореть в течение какого-то времени.



Продолжительность периода задержки отключения световых приборов можно изменить. См. «Освещение при посадке» в разделе «*Пользовательские настройки*», стр. 5-40.

6-4 Система освещения

При необходимости система освещения может быть переведена в обычный режим.

Включение наружных световых приборов при включении стеклоочистителя

При включении очистителя ветрового стекла в дневное время, при работающем двигателе и положении «AUTO» переключателя наружного освещения включаются фары, габаритные огни и другие наружные световые приборы. Длительность периода перед автоматическим включением наружного освещения зависит от скорости движения щеток. При неработающем очистителе ветрового стекла, эти световые приборы не загораются. Передвиньте переключатель

световых приборов в положение  или  для отключения данной функции.

Система «Twilight Sentinel»

Система Twilight Sentinel® - это автоматическая система включения/отключения фар и габаритных огней в зависимости от степени освещенности снаружи автомобиля.

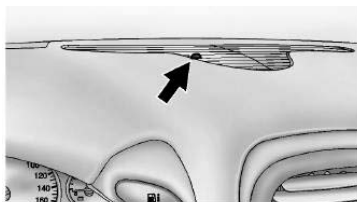

Убедитесь в том, что датчик, расположенный в верхней части приборной панели, не заслонен.

Положение переключателя «AUTO»: активирует систему.

Если переключатель наружного освещения повернут в положение «AUTO» при включении двигателя, система «Twilight Sentinel» автоматически активируется.

При недостаточной освещенности фары и габаритные огни вашего автомобиля автоматически включатся.

Если степень освещенности снаружи достаточно увеличится, то фары и другие фонари вашего автомобиля автоматически выключатся.

Система «Twilight Sentinel» может также включать наружное освещение, когда вы проезжаете по плохо освещенным местам.

После выезда из плохо освещенной местности система отключит наружное освещение в течение минуты. Во время этого периода задержки освещение панели приборов может быть не таким ярким, как обычно. Убедитесь, что уровень яркости подсветки на приборной панели установлен на максимум. См. «*Регулятор яркости подсветки комбинации приборов*», стр. 6-6.

Для временного отключения системы «Twilight Sentinel» поверните переключатель в положение .

Чтобы снова включить систему поверните переключатель в положение  и отпустите его.

Если наружные световые приборы включены системой «Twilight Sentinel», то при отключении двигателя они будут включены еще некоторое время, пока вы выходите из автомобиля.

Используйте подсказки информационного центра для включения и выключения системы «Twilight Sentinel», а также для увеличения периода времени задержки отключения наружных огней.

См. «Личные опции» в разделе «Пользовательские настройки», стр. 5-40.

При необходимости система освещения может быть переведена в обычный режим.

Включение наружных световых приборов при включении стеклоочистителя

При включении автоматического очистителя ветрового стекла в дневное время, при работающем двигателе и положении переключателя наружного освещения «АУТО» включаются фары, габаритные огни и другие наружные световые приборы. Длительность периода перед автоматическим включением наружного освещения может варьироваться. При неработающем очистителе ветрового стекла эти световые приборы не загораются. Для отключения данной функции переведите переключатель наружных световых приборов в положение

или 

Аварийная световая сигнализация



Аварийная световая сигнализация предупреждает других участников движения, что у вас возникли проблемы. Кнопка включения аварийной световой сигнализации находится в центральной части приборной панели.

(Выключатель аварийной световой сигнализации):

При нажатии данной кнопки будут одновременно мигать передние и задние указатели поворотов. Чтобы выключить аварийную световую сигнализацию, нажмите кнопку выключателя еще раз. Указатели поворотов будут действовать при любом положении зажигания, даже если двигатель выключен.

Если аварийная световая сигнализация включена, указатели поворотов действовать не будут.

Сигналы указателей поворотов



Для включения указателей поворота переместите левый подрулевой рычаг до упора вверх или вниз.

Индикаторы включения указателей поворота в виде стрелок, находящиеся на комбинации приборов, показывают направление поворота или изменения полосы движения.

Перед началом перестроения коротким движением переместите рычаг вверх или вниз до момента включения указателей поворота. При отпускании рычага указатели поворотов мигнут три раза. Продолжайте удерживать рычаг, чтобы указатели поворотов продолжали мигать.

6-6 Система освещения

При отпускании рычаг указателей поворотов возвращается в исходное положение.

Если после включения поворота стрелка индикатора продолжает быстро мигать или не загорается вообще, это свидетельствует о том, что, возможно, перегорела одна из ламп указателя поворота.

Если лампа не перегорела, обратитесь в авторизованный сервисный центр.

Напоминание о необходимости выключить указатель поворота

Если указатель поворота работает дольше, чем на протяжении 1,2 км, прозвучит предупреждающий сигнал («колокольчик»).

Если вам необходимо, чтобы указатель поворота был включен дольше, чем на протяжении 1,2 км, отключите указатель поворота и включите его опять.

Задние противотуманные фары



Поверните переключатель наружного освещения в положение  и отпустите для включения и отключения противотуманных фар.

При включении противотуманных фар загорится соответствующий индикатор на приборной панели.

Не включайте противотуманные фары при хорошей видимости, так как это может мешать другим участникам движения. Также не рекомендуется использовать задние противотуманные фары при езде по городу. Задние противотуманные фары должны использоваться исключительно в условиях наличия тумана, чтобы водители позади вас могли легко увидеть ваш автомобиль.

Приборы внутреннего освещения

Регулятор яркости подсветки приборной панели



Данный регулятор расположен с левой стороны приборной панели.

Поверните регулятор по или против часовой стрелки для изменения яркости подсветки приборной панели. Поверните регулятор по часовой стрелке до упора, чтобы включить приборы внутреннего освещения.

Лампы подсветки порога

Когда любая из дверей или капот/дверь багажного отделения открыта, приборы внутреннего освещения включаются, если снаружи достаточно темно.

Лампы подсветки багажного отделения загорятся только при открытии багажного отделения.

Для включения или отключения ламп подсветки порога, поверните регулятор яркости подсветки приборной панели по или против часовой стрелки до упора.

Лампы для чтения



Лампы для чтения расположены на потолочной консоли. Лампы включаются при открытии двери. Когда двери закрыты, нажмите кнопку, расположенную рядом с соответствующей лампой, для ее включения.

Функции системы внутреннего освещения

Освещение салона при посадке

Фары, габаритные огни, задние габаритные огни, лампа освещения номерного знака, лампы наружного освещения зеркал заднего вида, потолочная лампа и большая часть приборов внутреннего освещения кратковременно включаются при нажатии кнопки  на пульте дистанционного управления при плохой освещенности или затемненных зонах. При открытии двери водителя, включается дисплей информационного центра, а также подсветка кармана в обивке двери. Спустя 30 секунд наружные световые приборы выключаются, а затем гаснут плафоны освещения салона и остальные приборы внутреннего освещения. Освещение при посадке можно отключить вручную, выбрав любой режим кнопки старта, кроме «OFF» («Выкл.»), или нажав кнопку  пульта дистанционного управления.

Характер действия данной функции можно изменить. См. «Функция определения местонахождения автомобиля» в разделе «*Пользовательские настройки*», стр. 5-40.

Освещение при высадке

Фары, габаритные огни, задние габаритные огни, лампа освещения номерного знака, лампы наружного освещения зеркал заднего вида включаются при плохой освещенности или затемненных зонах, когда дверь водителя открыта, двигатель заведен. При выключении зажигания загорается плафон внутреннего освещения. Наружные световые приборы и плафоны освещения салона после закрывания двери некоторое время остаются включенными, а затем автоматически выключаются.

Наружные световые приборы отключаются сразу же после установки выключателя внутреннего освещения в положение «Off» («Выкл.»).

Характер действия данной функции можно изменить. См. «*Пользовательские настройки*», стр. 5-40.

Функция защиты аккумуляторной батареи от разряда

В данном автомобиле предусмотрена функция, предотвращающая разряд аккумуляторной батареи, если следующие приборы освещения оставлены включенными: лампы зеркал заднего вида, лампы освещения зоны для перевозки груза, лампы для чтения или лампы подсветки перчаточного ящика. Данные приборы освещения будут автоматически выключены через 10 минут. Для переустановки данной функции, все указанные выше приборы освещения должны быть отключены или зажигание должно быть включено.

Функция автоматического выключения наружных световых приборов

После выключения зажигания наружные световые приборы сразу же отключаются, если габаритные огни или фары были оставлены включенными. Это помогает избежать разряда аккумуляторной батареи. Для включения наружных световых приборов, поверните переключатель наружных световых приборов в положение «Выкл.», а затем обратно в положение для включения фар и габаритных огней. Если после выключения зажигания наружные световые приборы включены вручную, они останутся включенными, что может привести к разрядке аккумуляторной батареи.

Информационно-развлекательная система	7-1
Обзор	7-2
Кнопки управления на рулевом колесе	7-4
Работа системы	7-5
Обновления ПО	7-7
Радиоприемник	7-8
Прием радиопрограмм в диапазонах AM/FM	7-8
Прием радиопрограмм	7-11
Разнесенная антенна	7-12
Аудиоплееры	7-12
USB-порт	7-12
Слот для SD-карты	7-16
AUX вход	7-17
Проигрывание аудиофайлов через Bluetooth	7-17

Навигационная система	7-18
Работа навигационной системы	7-18
Карты	7-25
Символы навигационной системы	7-25
Место назначения	7-28
Система глобального позиционирования (GPS)	7-41
Определение местоположения автомобиля	7-42
Проблемы с прокладкой маршрута	7-42
Если система требует технического обслуживания	7-43
Обновление картографических данных	7-43
Покрывающая способность базы данных	7-43

Режим голосового управления	7- 44
Настройки	7- 51
Телефон/ устройства с системой Bluetooth	7- 54
Bluetooth (обзор)	7- 54
Bluetooth (кнопки управления на рулевом колесе)	7- 55
Bluetooth (режим голосового управления)	7- 58
Передача текстовых сообщений	7- 59
Торговые марки и лицензионные соглашения	7- 60

7-2 Информационно-развлекательная система

Функция автоматического выключения

Если информационно-развлекательная система была включена после выключения зажигания, она отключится автоматически через 10 минут.

Обзор информационно-развлекательной системы

Управление информационно-развлекательной системой осуществляется с помощью сенсорного экрана, кнопок под ним, кнопок управления на рулевом колесе и системы голосовых команд.

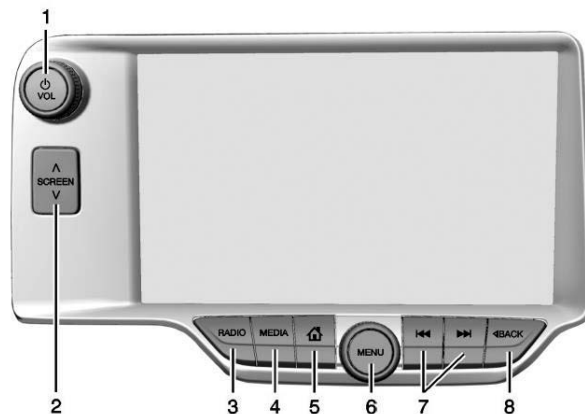

1. /VOL (Громкость / включение)
2. SCREEN
3. RADIO (AM/FM/DAB)
4. MEDIA (iPod/USB-порт/SD-карта)
5. (Главный экран)
6. MENU (МЕНЮ)

7. или (Поиск радиостанции или переключение записей)
8. BACK (НАЗАД)

Включение (Вкл./Выкл./Без звука)

- Для включения системы нажмите /VOL . Для выключения системы нажмите и удерживайте данную кнопку.

- Когда система включена, нажмите  VOL для отключения звука системы. Для выхода из беззвучного режима нажмите данную кнопку повторно.

Режим задержки отключения электропитания (RAP)

В данном автомобиле предусмотрен режим задержки отключения электропитания (RAP). Когда данный режим активен, аудиосистема может работать даже после выключения зажигания. См. «Режим задержки отключения электропитания (RAP)» в руководстве владельца.

Громкость

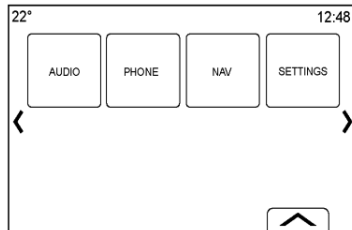

Кнопка  VOL позволяет регулировать уровень громкости.

Главный экран





Доступ к функциям осуществляется с главного экрана. Некоторые функции недоступны, когда автомобиль движется.

Главный экран меню можно настроить для отображения до пяти страниц по восемь иконок на каждой.

Для просмотра страниц нажмите  или , проведите пальцем по экрану влево или вправо.

 **(Предыдущий)**: Нажмите данную кнопку для перехода на предыдущую страницу.

 **(Следующий)**: Нажмите данную кнопку для перехода на следующую страницу.

 **(Наиболее часто используемые элементы)**: Нажмите данную кнопку для отображения списка Избранного.

Нажмите и удерживайте пустой пункт в списке Избранного, для сохранения в него выбранной функции.

Нажмите на иконку функции для сохранения ее в списке Избранного. После этого название функции будет отображаться в данном списке.

Использование иконок на страницах

1. Для внесения каких-либо изменений нажмите и удерживайте необходимую иконку на странице.
2. Перетащите иконку на новое выбранное место на странице или сохраните ее на панели приложений.
3. Нажмите  для выхода из режима внесения изменений.

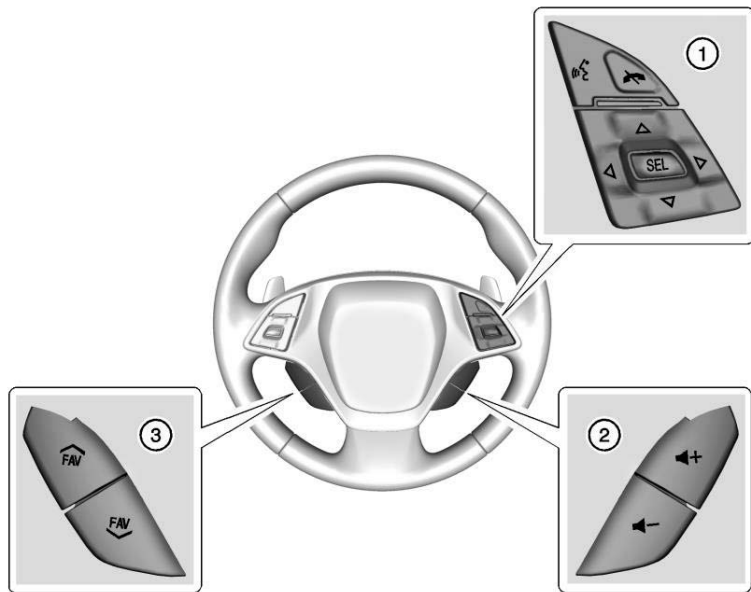

Кнопки управления на рулевом колесе





Определенными функциями аудиосистемы можно управлять с помощью кнопок управления на рулевом колесе.



 **(Начало разговора) (1):** Нажмите данную кнопку для ответа на входящий звонок или включения режима голосового управления. Для ответа с использованием Bluetooth нажмите и удерживайте данную кнопку более двух секунд. См. «Bluetooth (Обзор)», стр. 56, «Bluetooth (Кнопки управления на рулевом колесе)», стр. 57 или «Bluetooth (Режим голосового управления)», стр. 61.



 **(Завершение разговора/ отключение звука) (1):** Нажмите данную кнопку, чтобы завершить текущий телефонный звонок, отклонить входящий вызов. Когда вы не используете телефон, нажмите данную кнопку для включения или выключения звука информационно-развлекательной системы.

 или  **(предыдущая или следующая) (1):** нажмите одну из этих кнопок для переключения на другую радиостанцию или пролистывания списка вверх и вниз.

 или  **(предыдущая или следующая) (1):** нажмите одну из этих кнопок для перехода на другую рабочую зону экрана или меню.

SEL (Выбор) (1): Нажмите данную кнопку для выбора активной опции в меню.

 + или  (Громкость) (2): Нажмите одну из этих кнопок для регулировки уровня громкости.

 **FAV** или **FAV**  (следующий или предыдущий пункт в списке Избранного): Нажмите одну из этих кнопок для перехода на другую радиостанцию из списка Избранного, или переключения на другую запись.

Работа системы

Кнопки сенсорного экрана

Сенсорные кнопки отображаются на экране, когда они активны. Если функция не доступна, кнопка будет серого цвета. При выборе функции соответствующая кнопка подсвечивается.

Функции главного экрана

Доступ к функциям осуществляется с главного экрана.

Аудиосистема

Для отображения используемого источника воспроизведения нажмите кнопку «AUDIO». Возможными источниками воспроизведения являются: AM, FM, DAB, My Media (Мои медиа), USB-устройство, SD-карта, Bluetooth и любое устройство, подсоединенное через дополнительный вход.

Телефон

Для отображения страницы управления телефоном нажмите кнопку «PHONE». См. «Bluetooth (Обзор)», стр. 56, «Bluetooth (Кнопки управления на рулевом колесе)», стр. 57 или «Bluetooth (Режим голосового управления)», стр. 61.

NAV (навигационная система, при соответствующей комплектации)

Нажмите кнопку «NAV» для отображения навигационной карты.

Приложения

Если предусмотрено, данная функция доступна посредством иконки Apps (Приложения) на главном экране радиоприемника. Для загрузки и использования приложений необходимо наличие Bluetooth подключения к интернету через смартфон или другое мобильное устройство передачи данных.

На большинстве моделей смартфонов данная функция активируется в меню настроек под функциями Mobile Network Sharing, Personal Hotspot (личная точка доступа), Mobile Hotspot (точка доступа мобильного телефона), Bluetooth Tethering (подключение через Bluetooth) или аналогичными. После активации функции на смартфоне, завершите процесс сопряжения Bluetooth, нажав иконку Phone на главном экране радиоприемника. После завершения сопряжения нажмите иконку Apps на главном экране радиоприемника. Следуйте подсказкам для настройки необходимого Интернет-соединения и создания учетной записи.

Настройки

Для отображения меню настроек нажмите иконку «SETTINGS». См. «Настройки», стр. 53.

Телефон (голосовое управление)

Нажмите иконку «PHONE» (микрофон) на главном экране для перехода на страницу голосового управления Bluetooth. См. «Режим голосового управления», стр. 46.

Панель приложений



Панель приложений расположена по центру в верхней части экрана. На данную панель может быть вынесено от трех до пяти приложений.

Для добавлений приложения на панель с главного экрана необходимо:

1. Нажать и удерживать выбранную иконку на главном экране для активации режима внесения изменений;

2. Перетащить иконку на панель приложений.

Чтобы удалить иконку с панели приложений, перетащите ее обратно на главный экран.

Вынесение или удаление иконок на панель приложений не приведет к их удалению с главного экрана.

Жесты для управления информационно-развлекательной системой

Для управления системой используйте следующие жесты и движения пальцев.

Нажатие

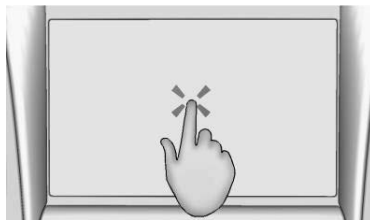

Данный жест используется при выборе кнопки или опции, для активации приложения, или изменения места положения на карты. Функция будет выполнена после отрывания пальца от экрана, а не при самом нажатии.

Нажатие и удержание

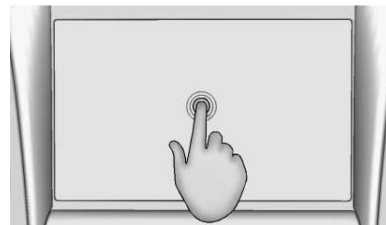

Данный жест используется как начало другого движения пальцами, а также для перемещения или удаления приложений.

Перетаскивание

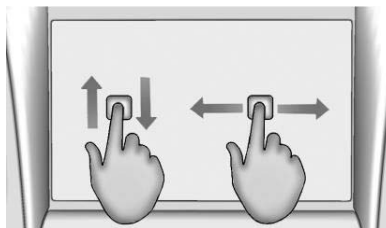

Данное движение используется для перетягивания приложений на главный экран или панорамирования карты. Для перетягивания элемента в другое место

необходимо, удерживая его, переместить элемент по экрану. Данное действие можно выполнять в четырех направлениях: вверх, вниз, вправо, влево.

«Тычок»

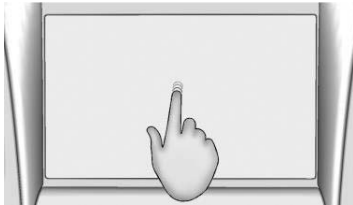

Данное движение используется для перемещения элементов на небольшое расстояние в списке или на карте. Для этого необходимо, удерживая элемент, переместить его вверх или вниз в выбранное место.

«Прокрутка»

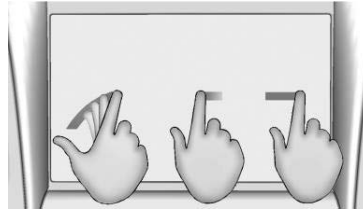

Данный жест используется для быстрого просмотра списков, панорамирования карты или изменения вида страницы. Для выполнения данного движения коснитесь пальцем экрана и резко проведите им по экрану вверх, вниз, вправо или влево, затем уберите палец с экрана.

Поворот

Поверните переключатель «MENU» или  Громкость) на лицевой панели для регулировки громкости радиоприемника или просмотра списков.

Очистка дисплеев с антибликовыми покрытиями, бортового информационного дисплея и дисплея радиосистемы

Для автомобилей, оборудованных дисплеями с антибликовыми покрытиями или информационными дисплеями, используйте мягкую ткань из микрофибры. Перед очисткой поверхностей используйте мягкую щетинную щетку для удаления загрязнений, которые бы могли поцарапать поверхность. Затем возьмите ткань из микрофибры и аккуратно протрите поверхности. Никогда не используйте для этих целей стеклоочистители или растворители. Периодически стирайте ткань с мылом вручную. Не используйте отбеливатель или смягчитель ткани. Тщательно прополощите и высушите ткань перед следующим использованием.

Обновления ПО

Для получения информации о доступных обновлениях ПО посетите наш веб-сайт.

Информация на веб-сайте

Свяжитесь с вашим авторизованным дилером для получения информации о доступных обновлениях ПО.

Радиоприемник

Прием радиопрограмм в диапазонах AM/FM

Использование

Возможными источниками воспроизведения являются: AM, FM, DAB, My Media (Мои медиа), USB-порт, SD-карта, Bluetooth-устройство и оборудование, подсоединенное через AUX вход.

- Нажмите кнопку «RADIO» на экране или лицевой панели для выбора AM-радио, FM-радио или DAB.
- Нажмите кнопку «MEDIA» на экране или лицевой панели для выбора My Media (Мои медиа), USB-порта, SD-карты или AUX.





Настройки информационно-развлекательной системы

Нажмите кнопку «RADIO» на экране или лицевой панели для выбора диапазона радиовещания.

Нажмите кнопку «MENU» или поверните переключатель «MENU» для отображения следующих меню:

Настройки громкости:

Низкие частоты, Средние частоты, Высокие частоты, Объемное звучание (при соответствующей комплектации): для изменения нажмите + или -. Объемное звучание регулируется только для громкоговорителя в подголовнике.

- Balance: нажмите кнопку  или  для регулирования уровня громкости правых и левых громкоговорителей. Если переключатель находится посередине, то звук будет сбалансирован между левым и правым громкоговорителями.
- Fade: нажмите кнопку  или  для регулирования уровня громкости передних и задних громкоговорителей. Если переключатель находится посередине, то звук будет сбалансирован между передними и задними громкоговорителями.

Режимы цифровой обработки сигнала (DSP):

- Если автомобиль оборудован акустической системой BOSE® Surround Sound System, то будет доступно три следующих режима DSP:
 - «Normal»: регулирует звук аудиосистемы таким образом, чтобы достигалось оптимальное звучание для всего пространства в автомобиле.
 - «Driver»: регулирует звук аудиосистемы таким образом, чтобы достигалось оптимальное звучание для зоны водителя.
 - «Centerpoint»: создает впечатление объемного звучания при воспроизведении с практически любого источника.

Автоматическая регулировка громкости: при соответствующей комплектации данная функция регулирует громкость аудиосистемы в зависимости от скорости движения автомобиля. Доступны следующие варианты: OFF (Выкл.), Low (Низкий), Medium – Low (Средний/низкий), Medium (Средний), Medium – High (Средний/высокий) или High (Высокий).

Нажмите  BACK на лицевой панели или кнопку «Back» на экране для возврата в предыдущее меню.

Технология компенсации шума BOSE AudioPilot® Noise Compensation Technology (при соответствующей комплектации):

данная функция регулирует громкость в зависимости от уровня шума в салоне автомобиля. Когда функция AudioPilot активна, она определяет уровень шума и скорость движения автомобиля и регулирует громкость звука таким образом, чтобы обеспечить воспроизведение музыки с одинаковым качеством. Данная функция наиболее эффективна при низком уровне звука, когда посторонние шумы особенно влияют на качество воспроизведения. См. www.bose.com/audiopilot. Данная функция может быть отключена. Нажмите  на лицевой панели или кнопку «Back» на экране, чтобы вернуться в предыдущее меню.

EQ (Эквалайзер): Если автомобиль оборудован акустической системой BOSE® Surround Sound System, то будет доступно два варианта «Manual» и «Talk».

Обновление списка радиостанций: Данная функция действует только для обновления списка радиостанций в диапазонах AM, FM и DAB. Нажмите  на лицевой панели или кнопку «Back» на экране, чтобы вернуться в предыдущее меню.

Выбор радиостанций

Поиск радиостанции

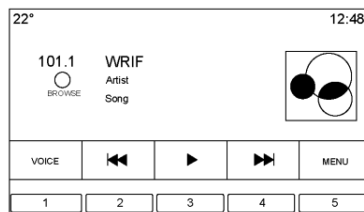

Нажмите  или  на лицевой панели для поиска радиостанции.

Настройка радиостанции

Поверните переключатель «MENU» для настройки радиостанции вручную.

Сохранение радиостанции в качестве избранной

Избранные радиостанции сохраняются в нижней части экрана.

Система может хранить до 60 радиостанций:

Станции диапазонов AM, FM и DAB:

Нажмите и удерживайте кнопку на экране для сохранения текущей радиостанции в качестве избранной. Для вызова сохраненной станции нажмите кнопку в зоне Избранное на экране.

Сохранение радиостанций из разных диапазонов

В список Избранное могут сохраняться следующие элементы: радиостанции, данные навигационной системы, приложения, контакты, настройки громкости, исполнители, записи, альбомы, подкасты и т.д.

22°		12:48		
▼				
WRIF	99.5	3	Mike	5
99.5	Café	8	9	10
11	12	Tone 1 ★	Tone 2	15

7-10 Информационно-развлекательная система

Для просмотра списков Избранного:

- Проведите пальцем вдоль нижней части экрана для вызова списка Избранного. Для закрытия данного списка проведите пальцем вниз по экрану.
- Проведите пальцем вправо или влево для просмотра страниц Избранного.

Настройка звука: Нажмите и удерживайте кнопку на экране для сохранения текущей настройки в список Избранного. Нажмите ▲ в нижней части экрана для отображения Избранного. Нажмите кнопку в зоне Избранного для вызова необходимой настройки звука.

Количество отображаемых пунктов в списке Избранного обновляется автоматически, но также может изменяться вручную в меню «Settings» («Настройки») под Радиоприемником. Для изменения выберите пункт «Manage Favourites» («Управление Избранным»).

Система передачи данных (RDS)

Аудиосистема включает в себя Систему передачи данных (RDS). Функции системы RDS доступны только для станций диапазонов FM и DAB. С помощью данной системы RDS можно осуществлять следующие функции:

- Осуществлять поиск радиостанций, транслирующих определенный тип программ.
- Получение местных и общенациональных экстренных новостей.
- Отображение сообщений с радиостанций.

Данная функция работает только в случае, если радиостанция предоставляет соответствующую информацию. В редких случаях радиостанция может транслировать неверную информацию, что может вызвать нарушения в работе радиоприемника. В таких случаях следует обратиться на соответствующую радиостанцию.

Система RDS всегда активна. Если радиоприемник настроен на FM-радиостанцию с поддержкой функции RDS, на дисплее аудиосистемы отображается название или номер телефона радиостанции. Система RDS может предоставить код типа программы (PTY) и название транслируемой программы

Когда обнаруживается сигнальная информация RDS, поля метаданных на экране обновляются для отображения информации системы. Радиотекст будет обновляться каждый раз при получении системой новой информации.

Поля RDS на экране будут отображаться в следующем порядке:

- Частота и/или RDS-PSN (Службное название программы).
- Первая текстовая строка системы RDS содержит информацию, предоставленную радиовещателями.
- Вторая и третья текстовая строка – это текст системы RDS. Третья строка используется только при необходимости перекрытия содержания второй текстовой строки.

Если текстовая информация системы RDS во второй и третьей текстовой строке достигает максимального объема, то вся информация, которая отображалась на них до текущего момента, будет удалена. Сначала информацией будет заполнена вторая текстовая строка, а затем, если необходимо, третья.

Если текст системы обновится в процессе разбиения на страницы, то зоны дисплея будут очищены, а затем заполнены новой информацией, начиная со второй текстовой строки. После завершения разбиения текст будет отображаться во второй и третьей текстовых строках, а значок эллипса будет указывать на то, что текст неполный и есть продолжение.

Настройка уровня громкости RDS

Громкость сигнала о потенциально опасной ситуации на дороге может быть отрегулирована, когда сигнал включен. Система сохранит данную настройку для использования ее в будущем при подаче сигнала.

Если громкость воспроизведения аудиосистемы в текущий момент выше настройки громкости для сигнала, то сигнал будет включен на текущей громкости аудиосистемы.

Если громкость воспроизведения аудиосистемы в текущий момент ниже настройки громкости для сигнала, то сигнал будет включен на заданной громкости.

После отключения сигнала, громкость системы будет возвращена к предварительно установленному уровню.

Если при включенном сигнале громкость сигнала устанавливается на минимум, то в следующий раз сигнал будет включен на этом же уровне громкости.

При переключении радиостанций или изменении источника воспроизведения во время включенного сигнала, сигнал отключится.

Если переключатель системы RDS установлен в положение «Off» (Выкл.), а программа контроля движения (TP) активна, сигнал об опасности автоматически активирует систему и установит переключатель в положение «On» (Вкл.).

Список программ по умолчанию отсортирован по станциям RDS с учетом интенсивности сигнала, а затем по остальным станциям.

Станции, поддерживающие программы с информацией о состоянии дорожного движения, отмечены как TP и отображаются справа.

Прием радиопрограмм

Отключите все электронные устройства от дополнительного разъема питания, если возникают помехи при приеме радиосигнала.

FM-диапазон

Дальность распространения радиоволн FM-диапазона ограничена расстоянием 16-65 км. Несмотря на наличие в радиоприемнике электронной схемы, которая автоматически снижает уровень помех, вблизи высоких зданий или на возвышенностях могут возникать помехи, вызывающие попеременное затухание и усиление звука.

Использование мобильного телефона

Использование мобильного телефона, например, совершение или прием звонков, зарядка или просто наличие включенного телефона может создавать помехи для приема радиопрограмм. Отключите зарядное устройство от сети питания или выключите мобильный телефон.

Разнесенная антенна

Антенна для приема радиопрограмм в диапазоне AM/FM представляет собой незаметное самонастраивающееся устройство. Она оптимизирует сигналы AM- и FM-диапазонов относительно положения автомобиля и источника сигнала радиостанции. Антенна не требует технического обслуживания и регулировки.

Аудиоплееры

USB-порт

В данном автомобиле предусмотрен один слот для SD-карты и два USB-порта. Слот для SD-карты и один USB-порт расположены внутри центральной консоли. Второй USB-порт находится внутри вещевого отделения за экраном радиоприемника. Система рассчитана на поддержку двух подсоединенных устройств с общим объемом памяти 100 000 аудиозаписей.

Типы данных, совместимых с USB-устройством

К USB-порту может быть подсоединено USB-устройство.

Поддерживаются следующие типы данных:

- MP3
- WMA
- AAC
- OGG
- AIFF
- 3GPP

Gracenote®

После подключения USB-устройства технология Gracenote позволяет создавать голосовые метки для аудиозаписей. С помощью этих меток упрощается процесс вызова композиций определенных артистов, альбомов, которые тяжело произносятся или имеют необычное звучание, в режиме голосового управления.

При индексации системы функции информационно-развлекательной системы доступны.

Моя медиа-библиотека

Данная функция позволяет осуществить доступ ко всем проиндексированным медиа-источникам. Нажмите кнопку «MEDIA» на экране для просмотра опций и выбора «My Media» (Мои медиа). Используйте кнопки экрана или описанные выше жесты для просмотра контента.

Воспроизведение с MP3-плеера, подсоединенного через USB-разъем, и с USB-накопителя

Подсоединяемые через USB-разъем MP3-плееры и USB-накопители должны соответствовать стандарту USB MSC.

Для проигрывания записей с USB-накопителя:

1. Подсоедините устройство к USB-порту.

2. Нажмите кнопку «MEDIA» и найдите подсоединенное устройство.

- Жесткие диски не поддерживаются.
- Следующие ограничения применяются в отношении данных на MP3-плеере или USB-устройстве:
 - максимальная глубина структуры папок: 11 уровней.
 - поддерживаемые расширения аудиофайлов: mp3, wma, aac, m4a и aif.
 - файлы WMA и Apple со сжатием без потерь не поддерживаются.
 - Поддерживаемые файловые системы FAT32 и NTFS.

Для воспроизведения записей с USB-устройства выполните одно из следующих действий:

- Подсоедините USB-устройство.
- Нажмите кнопку «MEDIA» и найдите подсоединенное устройство.

Когда USB-устройство активно, используйте следующие элементы для управления:

▶ **(Play):** При нажатии данной кнопки можно начать воспроизведение записи с текущего источника.

|| **(Pause):** При нажатии данной кнопки можно приостановить воспроизведение записи с текущего источника.

◀ **(Previous/Reverse):**

- При нажатии данной кнопки осуществляется переход на начало текущей записи или к предыдущий записи. Если запись проигрывалась менее 10 секунд, начинается воспроизведение предыдущей записи. Если более – текущая запись начинается сначала.
- Нажмите и удерживайте для быстрой перемотки назад. Отпустите, чтобы восстановить скорость воспроизведения. Длительность пропущенного отрезка записи отображается.

▶ **(Next/Fast Forward):**

- При нажатии данной кнопки осуществляется переход к следующей записи.
- Нажмите и удерживайте для быстрой перемотки вперед. Отпустите, чтобы восстановить скорость воспроизведения. Длительность пропущенного отрезка записи отображается.

Меню USB-устройства

Нажмите «Menu» для отображения меню USB-устройства. Следующие функции могут быть доступны:

Shuffle (Перемешать): При нажатии данной кнопки записи будут воспроизводиться в случайном порядке. Для отключения функции нажмите кнопку повторно.

Технология компенсации шума Bose AudioPilot Noise Compensation Technology:

При соответствующей комплектации данная функция будет осуществлять регулировку громкости с учетом шума в салоне автомобиля. См. «*Прием радиопрограмм в диапазонах AM/FM*», стр. 10.

Tone (Звук): Нажмите + или – для регулировки настроек звука. «*Прием радиопрограмм в диапазонах AM/FM*», стр. 10.

Меню просмотра USB

Нажмите кнопку «BROWSE» для входа в меню просмотра. При этом вдоль нижней части экрана будут отображаться следующие опции:

Playlists (Плей-листы):

1. Нажмите данную кнопку для просмотра плей-листов, сохраненных на USB-устройстве

2. Выберите плей-лист для просмотра всех записей в нем.

3. Выберите запись для начала ее воспроизведения.

Artists (Исполнители):

1. Нажмите данную кнопку для просмотра списка исполнителей на USB-устройстве.

2. Выберите исполнителя для просмотра списка его альбомов.

3. Выберите альбом для просмотра всех записей из него.

4. Для выбора записи, нажмите All Songs (Все записи) или на название альбома, а затем выберите запись из списка.

Albums (Альбомы):

1. Нажмите данную кнопку для просмотра альбомов на USB-устройстве.

2. Выберите альбом для просмотра списка всех записей в нем.

3. Выберите запись из списка для начала воспроизведения.

Songs (Записи):

1. Нажмите данную кнопку для просмотра списка всех записей на USB-устройстве.

2. Для начала воспроизведения выберите запись из списка.

Genres (Жанры):

1. Нажмите данную кнопку для просмотра жанров на USB-устройстве.

2. Выберите жанр для просмотра списка всех записей в этом жанре.

3. Выберите исполнителя для просмотра альбомов, а затем альбом для просмотра списка записей.

4. Выберите запись из списка для начала воспроизведения.

Подкасты, композиторы, аудиокниги, видео и папки (если предусмотрено) отображаются при выборе «More» (Еще) в нижней части экрана.

Podcasts (Подкасты):

1. Нажмите данную кнопку для просмотра подкастов на USB-устройстве.

2. Выберите подкаст.

3. Выберите эпизод, чтобы начать воспроизведение.

Composers (Авторы):

1. Нажмите данную кнопку для просмотра списка всех авторов на USB-устройстве.

2. Выберите автора для просмотра списка его альбомов.

3. Выберите альбом для просмотра списка записей.

4. Выберите запись из списка для начала воспроизведения.

Audiobooks (Аудиокниги):

1. Нажмите данную кнопку для просмотра аудиокниг на iPod.

2. Выберите аудиокнигу из списка для начала воспроизведения.

3. Выберите главу для начала воспроизведения.

Просмотр папки (если предусмотрено)

1. Нажмите данную кнопку для просмотра каталогов на USB-устройстве/SD-карте.

2. Выберите папку для просмотра списка всех ее файлов.

3. Выберите файл из списка для начала воспроизведения.

Система файлов и присваивание имен

Файловые системы, поддерживаемые USB-устройством:

- FAT32
- NTFS
- HFS+

Записи, исполнители, альбомы и жанры система получает из информации о записи; они отображаются, только если таковая имеется. Имя файла отображается на экране как название записи, если информация о записи отсутствует.

Поддерживаемые устройства Apple®

Поддерживаются следующие устройства Apple:

- iPod touch® (5-е поколение)
- iPod touch (4-е поколение)
- iPod touch (3-е поколение)
- iPod touch (2-е поколение)
- iPod touch (1-е поколение)

- iPod nano® (7-е поколение)
- iPod nano (6-е поколение)
- iPod nano (5-е поколение)
- iPod nano (4-е поколение)
- iPod nano (3-е поколение)
- iPod nano(2-е поколение)
- iPod nano (1-е поколение)
- iPod classic®
- iPod® с видео
- iPhone® 5
- iPhone 4S
- iPhone 4G
- iPhone 3GS
- iPhone 3G
- iPhone
- iPad®

Потеря звука

Не осуществляйте сопряжение Bluetooth подключенного iPhone и iPod. Если вы попытаетесь это сделать, система автоматически выключит звук аудиосигнала iPod.

Если аудиосигнал потерян, воспроизведение можно возобновить путем изменения направления аудиосигнала с Bluetooth на USB-кабель.

Для изменения звука:

1. Когда iPhone подключен, коснитесь два раза кнопки home.
2. Проведите пальцем влево по экрану. Отобразится окно с треугольником в нижней строке подсвеченного поля. Нажмите на данное окно для отображения опции порта.
3. Выберите «Dock Connector».

Другие телефоны, такие как Droid, могут иметь аналогичные функции.

Потоковое воспроизведение аудиофайлов через Bluetooth и режим голосового управления

См. «Bluetooth» на стр. 29 для дополнительной информации по использованию голосовых команд для прослушивания музыки через систему Bluetooth.

Убедитесь, что на всех устройствах установлена последняя версия ПО.

Сохранение и вызов медиа-файлов из Избранного

Для сохранения медиа-файла в Избранное, нажмите и удерживайте открытый файл Избранного для отображения списка типов медиа-файлов. Выберите из следующего списка:

Типы медиа-файлов, которые могут отображаться:

Genres (Жанры): Нажмите данную кнопку для сохранения текущего жанра в Избранное. Для вызова сохраненного жанра нажмите кнопку на экране в зоне Избранного. Начинается воспроизведение первой записи выбранного жанра.

Artists (Исполнитель): Нажмите данную кнопку для сохранения текущего исполнителя в Избранное. Для вызова записей сохраненного исполнителя нажмите кнопку на экране в зоне Избранного. Начинается воспроизведение первой записи выбранного исполнителя.

Albums (Альбомы): Нажмите данную кнопку для сохранения текущего альбома в Избранное. Для вызова сохраненного альбома нажмите кнопку на экране в зоне Избранного. Начинается воспроизведение первой записи выбранного альбома.

Playlists (Плей-листы): Нажмите данную кнопку для сохранения текущего плей-листа в Избранное. Для вызова сохраненного плей-листа нажмите кнопку на экране в зоне Избранного. Начинается воспроизведение первой записи из выбранного плей-листа.

Songs (Записи): Нажмите данную кнопку для сохранения текущей записи в Избранное. Для вызова сохраненной записи нажмите кнопку на экране в зоне Избранного.

Подкасты или эпизод подкаста:

Нажмите и удерживайте данную кнопку для сохранения текущего подкаста или эпизода подкаста в Избранное. Для вызова сохраненного подкаста или эпизода подкаста нажмите кнопку на экране в зоне Избранного. Начинается воспроизведение подкаста или эпизода подкаста.

Audiobooks (Аудиокниги): Нажмите данную кнопку для сохранения текущей аудиокниги в Избранное. Для вызова сохраненной аудиокниги нажмите кнопку на экране в зоне Избранного.

Начинается воспроизведение первой главы аудиокниги.

Слот для SD-карты

В данном автомобиле предусмотрен слот SD-карты, расположенное внутри центральной консоли.

Для управления устройством используются те же кнопки, что и для управления USB портом. См. «USB-порт», стр. 14.

Настройте SD-карту, когда рычаг переключения передач находится в положении P (Парковка). См. «Аудиосистема» в разделе «Работа системы», стр. 7.

Поместите карту в слот.

Если SD-карта уже подсоединена, но на экране в качестве активного отображается другой источник медиа, нажмите кнопку «MEDIA» на экране для выбора SD-карты из списка медиа-источников.

AUX вход

В данном автомобиле предусмотрен дополнительный вход на центральной консоли под подлокотником. Возможные вспомогательные источники воспроизведения аудиофайлов:

- портативный компьютер
- музыкальный аудио-плеер

AUX вход не является звуковым выходом. Не подсоединяйте наушники к AUX входу. Подключайте любое вспомогательное устройство, когда автомобиль не движется.

Подсоедините кабель вспомогательного устройства диаметром 3,5 мм к дополнительному входу. После подсоединения устройства система может воспроизводить аудиофайлы с устройства через громкоговорители автомобиля.

Если вспомогательное устройство уже подключено, но в данный момент активен другой источник воспроизведения, нажмите кнопку «MEDIA» на экране для просмотра списка источников воспроизведения и выберите AUX вход.

Проигрывание аудиофайлов с устройства, подсоединенного через AUX вход

В этом случае записи со вспомогательного устройства проигрываются через аудиосистему и управляются с помощью самого устройства.

Меню AUX входа

Нажмите переключатель «MENU» для отображения меню дополнительного входа. При этом могут отобразиться следующие опции:

Tone Settings (Настройки звука): выберите одно из следующих: Низкие частоты, Средние частоты, Высокие частоты, Баланс, Уровень громкости и EQ (Эквалайзер). См. «*Прием радиопрограмм в диапазонах AM/FM*», стр. 10.

Auto Volume (Автоматическая регулировка громкости): если предусмотрено, см. «*Прием радиопрограмм в диапазонах AM/FM*», стр. 10.

Bose® AudioPilot®: если предусмотрено, данная функция является отключаемой. См. «Bose® AudioPilot®» в разделе «*Прием радиопрограмм в диапазонах AM/FM*», стр. 10.

EQ Settings (Настройки Эквалайзера): если предусмотрено, данная функция регулирует предварительно заданные

режимы EQ. См. «Настройки EQ (Эквалайзера)» в разделе «*Прием радиопрограмм в диапазонах AM/FM*», стр. 10.

DSP Modes (Режимы DSP): если предусмотрена акустическая система Bose® Surround Sound System, данная функция обеспечивает управление режимами DSP. См. «Режимы DSP» в разделе «*Прием радиопрограмм в диапазонах AM/FM*», стр. 10.

Проигрывание аудиофайлов через Bluetooth

Если предусмотрено, записи могут воспроизводиться через сопряженное устройство Bluetooth. См. «*Bluetooth (Обзор)*», стр. 56, «*Bluetooth (Кнопки управления на рулевом колесе)*», стр. 57 или «*Bluetooth (Режим голосового управления)*», стр. 61.

Выбор громкости и записи может осуществляться с помощью кнопок управления информационно-развлекательной системы или с самого телефона/устройства. Если выбрано проигрывание файлов через Bluetooth (Bluetooth Audio), но звука в системе нет, проверьте настройки громкости на вашем телефоне/устройстве и в информационно-развлекательной системе.

Нажатие кнопки «MEDIA» на главном экране позволит начать воспроизведение записей.

7-18 Информационно-развлекательная система

Для проигрывания записей через Bluetooth необходимо:

1. Включить устройство, зарегистрировать и подключить его.
2. После регистрации, войдите в приложение аудиосистемы с главного экрана или через панель приложений. Нажмите кнопку «MEDIA» и выберите «Bluetooth» из списка.

Меню Bluetooth

Для отображения меню Bluetooth нажмите кнопку «MENU» или переключатель «MENU». Следующие опции могут быть доступны:

Bose AudioPilot: при соответствующий комплектации данная функция обеспечивает регулировку громкости системы с учетом шума внутри салона автомобиля. См. «*Прием радиопрограмм в диапазонах AM/FM*», стр. 10.

Tone (Звук): Нажмите + или – для изменения настроек звука. См. «*Прием радиопрограмм в диапазонах AM/FM*», стр. 10.

Нажмите ◀ BACK на лицевой панели или «Back» на экране для возврата в предыдущее меню.

Manage Bluetooth Devices (Управление Bluetooth-устройствами): Нажмите для перехода на страницу Bluetooth для удаления или добавления новых устройств.

При выборе источника для воспроизведения аудиофайлов через Bluetooth, запуск некоторых приложений радиоприемника на определенных устройствах может быть невозможен. Используйте устройство для начала воспроизведения, когда это возможно.

Все устройства начинают воспроизведению поразному. При выборе источника для воспроизведения аудиофайлов через Bluetooth, на экране может отображаться, что функция радиоприемника приостановлена. Нажмите соответствующую кнопку на устройстве или ▶ для начала воспроизведения.

Некоторые телефоны поддерживают функцию передачи информации о воспроизводимых записях на экране радиоприемника. Когда радиоприемник получает данную информацию, система осуществит проверку наличия такой, и отобразит ее. Для получения более подробной информации о функциях, поддерживаемых Bluetooth, см. www.gm.com/bluetooth.

Навигационная система

Работа навигационной системы

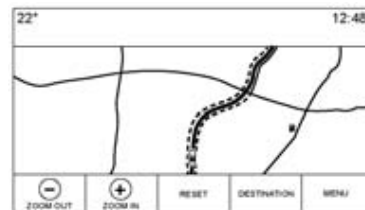

Нажмите кнопку NAV на главном экране или иконку навигационной системы на панели приложений для входа в приложение.

Нажмите «MENU» на экране с картой для входа в меню навигационной системы. Функции, отображаемые в данном меню, можно настраивать в зависимости от предпочтений.

Для выхода из списка нажмите кнопку «EXIT» в правом верхнем углу экрана для возврата к основному виду карты.

Рекомендуется задавать параметры до ввода места назначения. Для ввода места назначения см. «Место назначения», стр. 30.

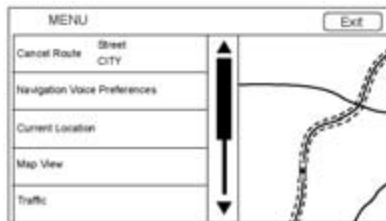

Дополнительные функции навигационной системы:

- Отменить/возобновить маршрут
- Настройки для голосовых подсказок навигационной системы
- Текущее местоположение
- Движение
- Вид карты
- Настройки для маршрута

- Отображение иконок «Точек интереса»
- Персональные данные

Отмена/возобновление маршрута

- Когда функция ведения по маршруту активна, на экране появляется кнопка отмены маршрута (Cancel Route). Нажмите данную кнопку для отключения функции. После этого система не будет выдавать подсказок по маршруту, а на экране появится кнопка для возобновления маршрута (Resume Route).
- Нажмите кнопку «Resume Route» для включения функции ведения по маршруту до последнего заданного места назначения.
- Последнее место назначения, до которого система прокладывала маршрут, можно снова активировать, нажав на соответствующий пункт в списке.
- Если на маршруте проставлены точки маршрута, то ведение по данному маршруту можно отключить, выбрав пункт «End Route» (Завершить маршрут). При нажатии «Resume Route» все точки маршрута возвращаются на выбранный маршрут.

Настройки для голосовых подсказок навигационной системы

Выберите пункт «Navigation Voice Preferences» для настройки голосовых подсказок.

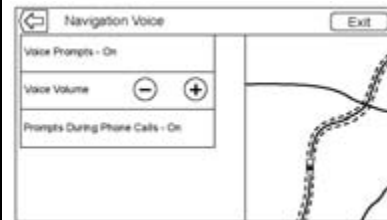

Следующие опции могут быть изменены:

- Голосовые подсказки ВКЛ./ВЫКЛ.
- Громкость голосовых подсказок
- Выдача подсказок во время совершения звонков ВКЛ./ВЫКЛ.

Голосовые подсказки

Выберите пункт «Voice Prompts» для включения или отключения голосовых подсказок.

Громкость голосовых подсказок

Отрегулируйте громкость путем нажатия кнопок - или +. Если во время звучания голосовой подсказки о предстоящем маневре отрегулировать громкость аудиосистемы, то в следующий раз подсказка будет выдана с этой громкостью.

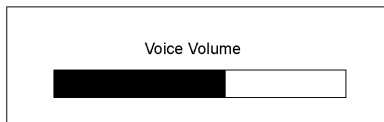

При регулировке уровня громкости кратковременно отображается строка статуса.

Выдача подсказок во время совершения звонков

Если данная функция активна, система выдает сокращенный вариант подсказки в момент совершения звонка. Данная настройка позволяет отключить подсказки во время звонков.

Если данная функция отключена, то вместо подсказки система выдаст звуковой сигнал, перед совершением необходимого маневра.

Текущее местоположение

Выберите пункт «Current Location» для отображения списка учреждений вблизи текущего местоположения.

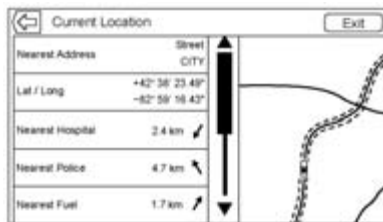

В данном списке отображается следующая информация:

- Ближайший адрес
- Географические координаты широты/долготы
- Ближайшая больница
- Ближайшее отделение полиции
- Ближайшая заправочная станция
- Ближайшая служба техпомощи

Выбор любой опции из данного списка позволит просмотреть более подробную информацию о выбранном местоположении и активировать функцию ведения по маршруту до него.

Для сохранения текущего местоположения в адресную книгу нажмите кнопку «Nearest Address», а затем кнопку «Save».

Отображение иконок «Точек интереса POI»

Иконки POI могут отображаться на карте, если выбран указанный на рисунке ниже вид карты.

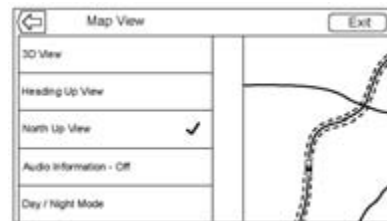

- Функцию отображения данных иконок можно отключить. Поставьте галочку напротив точки интереса POI, которую вы хотите отобразить на карте.

- Нажмите «Clear All» (Очистить все) для сброса всех иконок, отображаемых на карте.
- Можно выбрать также подкатеорию отображаемых иконок. Нажмите на само название, а не ставьте галочку напротив него, и доступные подкатегории отобразятся. Выберите категории для построения иерархии.
- Когда вы выберете несколько подкатегорий из категории более высокого уровня, галочка напротив нее станет серого цвета. Это указывает на то, что только некоторые категории отображаются на карте. Нажмите на серую галочку для включения или выключения всех иконок данной категории.

Вид карты

Выберите данную опцию для включения необходимого вида карты. Напротив выбранного вида появится галочка.

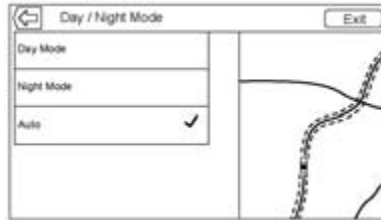

Вид в трехмерном формате (3D)

Вид 3D – это вид по курсу движения автомобиля, но в перспективе. Элементы на карте будут увеличиваться по мере приближения к ним автомобиля.

Вид по курсу движения

В данном режиме отображается направление движения автомобиля в верхней части экрана. Значок автомобиля всегда будет направлен вверх при вращении карты.

Вид по северу

В данном режиме север отображается в верхней части экрана. Значок автомобиля располагается в центре и при изменении направления вращается для указания севера.

Информация аудиосистемы

Нажмите соответствующую кнопку для включения или отключения отображения информации аудиосистемы на экране с картой. Если функция активна, то на экране будет отображаться панель статуса аудиосистемы. На данной панели имеется две строки для отображения соответствующей информации, также она позволяет использовать некоторые функции управления интерактивным селектором.

Следующие параметры аудиосистемы отображаются на экране:

- Частота радиостанции
- Информация об исполнителе
- Информация о записи
- ► / || или ◀ / ▶ управление радиостанциями и каналами

Нажмите ◀ / ▶ для перехода на следующую или предыдущую радиостанцию или цифровой канал.

Когда на панели статуса аудиосистемы отображается информация об исполнителе и записи, нажмите ◀ / ▶ для переключения на следующую или предыдущую запись.

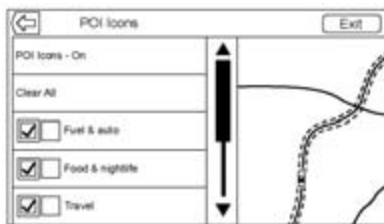

Режим «День/Ночь»

Нажмите соответствующую кнопку для входа в данный режим.

Предлагаются следующие опции:

- Режим «День»: подсветка экрана ярче.
- Режим «Ночь»: подсветка экрана слабее.
- Автоматическая регулировка: обеспечивает контроль яркости подсветки экрана в зависимости от степени освещенности вне автомобиля.

Настройки для маршрута

Выберите «Routing Preferences» для входа в меню настроек. В данном меню представлены опции для создания маршрута при активной функции ведения по маршруту.

Стиль маршрута

Выберите данный пункт для изменения настроек типа маршрута.

Предлагаются следующие опции:

- Самый быстрый маршрут (по умолчанию)
- ЕСО маршрут (если предусмотрено)
- Самый короткий маршрут
- Конфигурация Есо-профиля

Данные опции применимы ко всем создаваемым маршрутам.

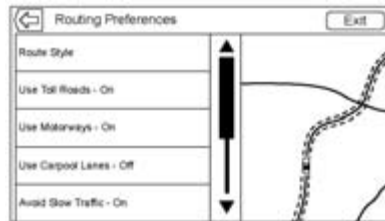

В данном меню также отображаются опции предпочтительных условий пути.

Они включают:

- Использовать платные автодороги ВКЛ./ВЫКЛ
- Использовать шоссе/шосейные дороги ВКЛ./ВЫКЛ
- Использовать дороги с перехватывающими парковками ВКЛ./ВЫКЛ
- Избегать отрезков пути с медленным движением ВКЛ./ВЫКЛ
- Использовать тоннели ВКЛ./ВЫКЛ
- Использовать дороги с ограничением движения по времени ВКЛ./ВЫКЛ

Персональные данные

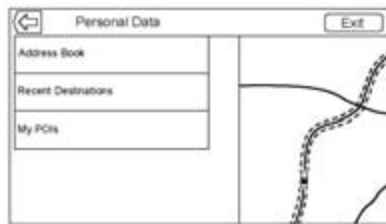

Данные, которые были сохранены в процессе пользования навигационной системой, могут изменяться посредством:

- Адресной книги
- Последних введенных мест назначения
- Моих точек интереса (POIs) (если предусмотрено)

Записи в адресной книге

1. Нажмите «Edit Address Book» для открытия адресной книги и внесения в нее изменений.
2. Нажмите «Delete All Entries» для удаления всего списка контактов. На экране будет отображено окошко для подтверждения операции.

Последние введенные места назначения

- Нажмите «Delete Individual Destinations» (Удалить отдельные места назначения) для отображения списка последних введенных мест назначения. Выберите запись, которую желаете удалить.
- Нажмите «Delete All Destinations» (Удалить все места назначения) для удаления всего списка последних введенных мест назначения. На экране будет отображено окошко для подтверждения операции.

Мои точки интереса (POIs)

- Нажмите «My POIs» для отображения меню с опциями.
- Выберите «Delete Individual Categories» (Удалить отдельные категории). Список категорий точек интереса отобразится на экране.
- Выберите точку интереса, которую желаете удалить.
- Нажмите «Delete All My POIs» (Удалить все мои точки интереса) для удаления всего списка категорий. На экране будет отображено окошко для подтверждения операции.

- Для выхода из списка нажмите кнопку «EXIT» в верхнем правом углу карты для возврата к основному виду карты.

Загрузить сохраненные местоположения: Нажмите данную кнопку для загрузки любых сохраненных местоположений, например, точек интереса и записей в адресной книге на USB-устройство.

- Нажмите «Upload Saved Locations» (Загрузить сохраненные местоположения) для сохранения списка контактов и моих точек интереса системы автомобиля.
- После загрузки местоположений на USB-устройство, их можно перенести в систему другого автомобиля или повторно загрузить в адресную книгу автомобиля.

Настройка карты

ZOOM +/- можно использовать для увеличения/ уменьшения масштаба карты. Когда предел данной функции будет достигнут, данная кнопка станет неактивной.

- ZOOM - (минус): сведите указательный и большой пальцы вместе, касаясь экрана для уменьшения изображения.

7-24 Информационно-развлекательная система

ZOOM + (плюс): разведите указательный и большой пальцы вместе, касаясь экрана для увеличения изображения.

Шкала может быть настроена для британских и метрических единиц измерения. Для изменения системы см. «Комбинация приборов» в руководстве пользователя.

Функции прокрутки

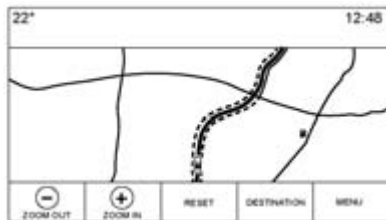

- Для перемещения по карте прикоснитесь к любой части экрана с картой.
- Проведите пальцем по карте; изображение будет двигаться в направлении движения пальца.
- Резко проведите пальцем по карте; карта начнет прокручиваться с короткими промежутками.

- Нажмите пальцем на местоположение на карте; данное местоположение будет отображаться в центре экрана.
- Нажмите два раза на местоположение на карте; изображение увеличится на один шаг.
- Когда карта не отцентрована относительно положения автомобиля, на экране появляется курсор. В процессе отцентровки курсор будет оставаться на экране. Когда на экране отображается курсор, появляется сообщение с дополнительной информацией. Если на карте не отображается текущее местоположение, курсор исчезнет вместе с сообщением.
- Нажмите на сообщение возле курсора, и на экране отобразится детальная информация о месте назначения. Из данного режима отображения карты маршрут может быть отправлен или сохранен в список контактов автомобиля.
- Когда карта отцентрована, в сообщении отображается расстояние от автомобиля до места назначения по прямой. Также на экране отображается стрелка, указывающая направление. Стрелка отображается относительно текущего направления движения автомобиля.
- Нажмите на иконку POI на карте; название точки интереса будет выдано в сообщении, а также адрес, город (штат). Нажмите на сообщение, и на экране отобразится детальная информация о точке интереса.
- Если при прокрутке карты вы удалились слишком далеко от обозначения текущего местонахождения автомобиля, нажмите «RESET» для возврата к нему.
- Нажмите кнопку «Overview» (Обзор) для просмотра всего маршрута. Данная кнопка также выполняет функцию кнопки «RESET», если включена функция ведения по маршруту. Нажмите «RESET» для возврата к отображению текущего местоположения.

Карты

База данных карт хранится во встроенной флэш-памяти. Она используется навигационной системой.

Детализация зон

Параметры сети автомобильных дорог содержатся в базе данных карт для оптимальной детализации зон. Такие параметры включают информацию о названиях улиц, адреса и ограничения движения. Детализированная зона включает все основные автомагистрали, служебные дороги, дороги, проходящие через населенные пункты. Детализированные зоны также включают точки интереса (POI), такие как: рестораны, аэропорты, банки, больницы, отделения полиции, станции заправки, туристические достопримечательности и исторические памятники. В базе данных карт может не быть информации о недавно построенных объектах или исправлениях базы данных карт.

Навигационные символы

Ниже приведены символы, наиболее часто используемые на картах.



Данный символ обозначает текущее местонахождение автомобиля и направление его движения. Когда активна функция ведения по маршруту, к изображению значка автомобиля добавляется кружок со стрелочкой, который указывает направление до заданного места назначения.

Вызов адреса местоположения автомобиля

Нажмите на иконку автомобиля. Во всплывающем окне рядом с иконкой отобразится адрес текущего местоположения. Нажмите еще раз для удаления окна с экрана.

В данном окне будет отображена вся имеющаяся информация о текущем местоположении: улица, город (штат).

Нажмите на всплывающее окно, чтобы сохранить данный адрес в адресную книгу автомобиля.



Данным символом обозначается место назначения после того, как был задан маршрут.

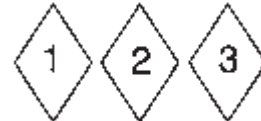

Данные символы обозначают заданные точки маршрута.

7-26 Информационно-развлекательная система

Точка маршрута является промежуточным местом назначения, обозначенным на заданном маршруте.

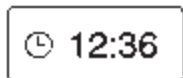

Отображается расчетное время до места назначения. Нажмите кнопку «Arrival» (Прибытие) для выдачи на экран оставшегося времени в пути и расстояние до места назначения.



Данный символ указывает на маневр, который рекомендуется совершить. Нажмите на него для отображения списка поворотов или точек маршрута.



Данный символ появляется, когда отсутствует спутниковый сигнал Системы глобального позиционирования (GPS). При этом отображаемое на карте текущее местоположение автомобиля может быть неточным.

Автоматическое уменьшение/увеличение масштаба

При приближении к маневру, карта автоматически увеличится, чтобы обеспечить более детальное изображение.

Если функция ведения по пути доступна, то ее разметка будет также отображаться на экране.

При активации система уменьшает масштаб до минимума. После выполнения маневра, масштаб карты медленно увеличивается.

Движение по маршруту

Название дороги для совершения маневра

Если у дороги несколько названий, то отображаться будут все.



Вид карты на экране



Вид карты после истечения срока ожидания

Если система не используется в течение примерно 30 секунд, кнопки управления картой исчезнут с экрана. Для их отображения нажмите на экран один раз.

Если для дороги, на которую необходимо будет свернуть, предусмотрена иконка, то она будет отображаться слева от названия этой дороги.

Расстояние до маневра отображается от текущего местоположения до маневра.

Указатель движения в условиях бездорожья

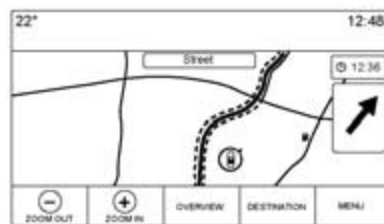

Если при движении на экране не отображается дорога, то система переходит в режим движения в условиях бездорожья. Система отображает стрелку, указывающую направление места назначения в зоне отображения списка поворотов. Система будет пытаться осуществлять ведение по маршруту, указывая на ближайшую дорогу. Название этой дороги будет указано в поле следующего маневра в верхней части экрана.

Оповещение о предстоящем маневре



Навигационная система имеет функцию оповещения, которая может быть активирована, если необходимо привлечь внимание водителя.

Если приложение навигационной системы свернуто, а система определяет предстоящий маневр, на экран выводится соответствующее оповещение. Оповещение содержит указатель поворота и кнопку для отображения основного экрана системы или удаления оповещения.

Оповещение также содержит название улицы, на которую предстоит повернуть и таймер с отсчетом времени до совершения маневра.

Место назначения

Если функция ведения о маршруту неактивна, нажмите кнопку «NAV» на главном экране для отображения карты. Нажмите иконку места назначения (Destination) на карте для ввода места назначения. Ввести место назначения можно любым из следующих способов: голосовое управление, адресная книга, список последних введенных мест назначения, список контактов и точки интереса. Для планирования маршрута может быть выбрано несколько опций. Некоторые функции могут быть недоступны, если в списке отсутствуют последние введенные места назначения.

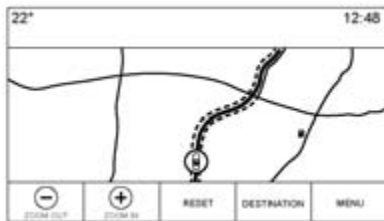

Нажмите кнопку «DESTINATION» (Место назначения) для ввода места назначения.

Доступные варианты поиска

- голосовое управление
- адресная книга
- список последних введенных мест назначения
- список контактов
- POIs (точки интереса)

Нажмите кнопку «DESTINATION» и на экране отобразится последнее введенное место назначения. Система продолжит работать в данном режиме. Настройка по умолчанию – адресная книга.

Буквенно-цифровая клавиатура



Данная клавиатура используется для большинства приложений и систем автомобиля. Для работы с навигационной системой используется буквенно-цифровая клавиатура,

которая содержит цифры от 1 до 0, буквы алфавита от А до Z на раскладке QWERTY, дефис, запятую, точку, пробел и кнопку Sym, при нажатии которой отображаются дополнительные символы.

Раскладка клавиатуры также может быть изменена в зависимости от региона, выбранного в настройках автомобиля.

✓ **GO:** нажмите данную кнопку для поиска детальной информации о местоположении или точке интереса, введенных в текстовом поле. После нажатия данной кнопки в списке возможных совпадений будет отображаться индикатор активности.

▽ (кнопка со стрелкой): нажмите данную кнопку для отображения списка совпадений.

Когда система выдает несколько результатов поиска, стрелка отображается под текстом. При нажатии на нее, появится полный список результатов поиска. Нажмите на один из результатов без ввода какого-либо дополнительного текста.

X (Удаление): нажмите данную кнопку для удаления последнего введенного символа. Для очистки всего текстового поля нажмите и удерживайте данную кнопку. После очистки всего текстового поля данная кнопка изменяется на кнопку «Undo» (Отменить). При ее нажатии удаленный текст будет восстановлен.

Exit (Выход): Нажмите данную кнопку для возврата на предыдущий экран с картой.

Sum (Символ): Нажмите данную кнопку для отображения раскладки клавиатуры с символами.

Space (Пробел): Нажмите данную кнопку для ввода пробела между символами или словами в названии.

▲ (Стрелка вверх): Нажмите данную кнопку для отображения интерактивного селектора.

Специальные символы

При наборе текста отображаются всплывающие символы при нажатии каждого из них.

Нажмите и удерживайте букву и дополнительные символы, закрепленные за ней, отобразятся во всплывающем окне.

Для выбора одного из таких символов, проведите пальцем по клавиатуре вправо или влево и выберите нужный символ.

Список специальных символов

Следующие символы закреплены за соответствующими буквами:

Е-ЕЕЕЕЕЕ	Другие символы:
У-У	0-"
U-00000	!-i
I- } } }	\$ % & ' c
0-00000000	& . 5
A-AAAААААА	" * + =
S P(для нижнего регистра s) S S	?-?
L-l	! : }
Z-zzz	{ .] }
C-CCC	com . net org
N-NN	
. . .	

Адрес

- Поиск места назначения может быть осуществлен путем ввода названия улицы и города с клавиатуры. Эта информация вводится и отображается в информационном поле. Нажмите на иконку поиска, чтобы начать поиск.

Например:

Название улицы: Мэйн роуд

Адрес: Мэйн Сентр 100

Город: Кроуфорд, округ (если необходимо)

Адреса необходимо вводить в стандартном формате для страны, в которой находится место назначения. Если используется неподдерживаемая последовательность, наиболее вероятно, что система не обнаружит совпадений и выдаст сообщение об ошибке.

- Название страны не нужно вводить в поле поиска, если место назначения находится в этой же стране.

7-30 Информационно-развлекательная система

- При отображении клавиатуры последний набранный в поисковом окне текст будет отображаться, даже если поиск этого адреса не осуществлялся.
- Часть или полный адрес может быть введен в поле поиска. При вводе части адреса, система использует известную ей информацию для заполнения недостающих данных. Например, если название города или округа не было указано, система будет осуществлять поиск адреса только в данном городе или ближайшем городе в округе. Система также может распознавать формат адреса в зависимости от региона.

Если место назначения или местоположение находятся в другой стране, после ввода адреса необходимо указать аббревиатуру, обозначающую соответствующую страну. Например, если текущее местоположение автомобиля в Антверпене (BE), а место назначения – в Гамбурге, правильный ввод адреса будет выглядеть так: Hamburg, DE.

Перекресток: если вы ищете перекресток, введите названия двух пересекающихся улиц. Можно также указать город, штат/округ.

Выезд на автомагистраль: если вы ищете ближайший выезд на автомагистраль, введите название данной автомагистрали. Направление указывать необязательно. Система выполнит поиск ближайшего выезда.



Для клавиатуры также может быть предусмотрена функция автодополнения. В зависимости от приложения, данная функция обеспечивает поиск совпадений с предварительно введенными или сохраненными вариантами в список недавно введенных мест назначения.

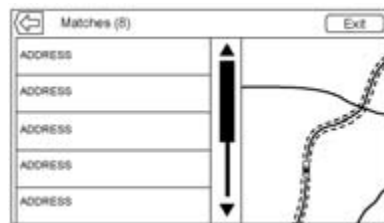

1. После ввода одного символа система начинает отображать все варианты совпадений в списке. По мере ввода адреса количество совпадений уменьшается.
2. Если система обнаружила несколько результатов для заданного поиска, то они будут отображаться по алфавиту.

Когда система выдает несколько результатов поиска, стрелка отображается под текстом. При нажатии на нее, появится полный список результатов поиска. Нажмите на один из результатов без ввода какого-либо дополнительного текста.

3. Если функция автодополнения не обнаружила искомого результата, нажмите кнопку «Delete» для удаления введенного текста.

Если никаких совпадений не было обнаружено, будет отображено всплывающее окошко с вариантом введенного текста, а также система покажет способ ввода текста для облегчения поиска места назначения.

Несколько результатов поиска

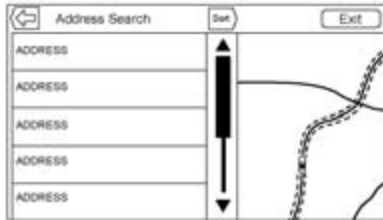

- Если система обнаружила несколько совпадений, на экране будет отображен список всех результатов.

- Результаты поиска адреса сгруппированы по типу результатов поиска в следующем порядке: полный адрес, штат, город, перекресток и улица. Если в определенной группе не было обнаружено никаких результатов, то такая группа не отображается. Если только один тип результатов обнаружен, то он отображается. В рамках одной группы результаты отображаются в порядке достоверности. Это означает, что вариант, наиболее похожий на искомый, будет отображаться в верхней строке списка.

- Результаты поиска адресов могут быть отсортированы по достоверности, расстоянию до них, в алфавитном порядке.

Орфографические ошибки

Если система не может найти введенный элемент, она предложит альтернативные варианты. При этом система выводит наиболее похожий результат.

Сначала система осуществляет поиск изначально введенного адреса. Если система не находит совпадений, то она использует части введенного адреса для поиска. Например, при вводе адреса система пытается найти полное совпадение.

Если ей это не удастся, то номер дома принимается ею за необязательную составляющую и система предпринимает попытку отыскать улицу и город. Приставка и суффикс в названии улицы также принимаются системой за произвольные элементы. Сначала система пытается найти вариант, с таким же суффиксом или приставкой. Если поиск не дал результатов, система удаляет эти элементы из поиска для его оптимизации.

Точки интереса (POI)

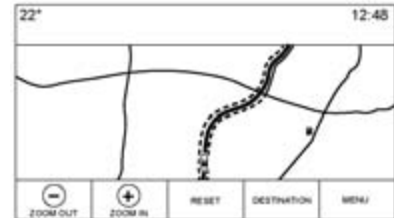

7-32 Информационно-развлекательная система

На главном экране нажмите кнопку «Nav» для вывода карты. Нажмите кнопку «Destination» для ввода места назначения.

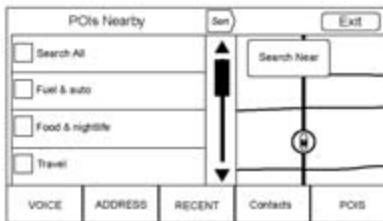

1. Нажмите кнопку «POIs» для отображения списка категорий точек интереса.

Первый пункт в любом списке точек интереса это функция поиска. Для категорий высокого уровня нажмите кнопку «Search All» или выберите категорию и осуществите поиск.

2. Выберите категорию точек интереса для просмотра подкатегорий.

3. Если поиск выбранной подкатегории не дал никаких результатов, параметры поиска расширяются, пока не будет найден вариант.

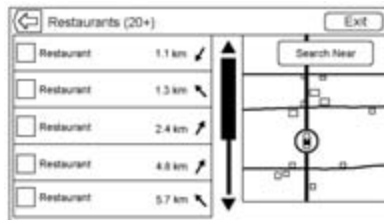

4. При выборе категории ближайшие местоположения отображаются на карте, и система выдает ближайшие 20 совпадений. Если предел достигнут, и больше никаких совпадений не отображается, нажмите кнопку «Show Next Results» для расширения поиска на еще 10 результатов. Выбранная категория отображается в заголовке окна вместе с количеством совпадений в скобках.

5. Для сокращения списка точек интереса выделите интересующую вас область на карте, используя описанные ранее жесты. Иконки, которые отображались ранее, продолжают отображаться и обновляться. Список также обновляется в зависимости от панорамирования и увеличения/уменьшения масштаба карты. Объем поиска ограничен полями карты. Для отображения списка нажмите кнопку, со стрелкой, указывающей вправо возле левого края экрана.
6. Если карта вернулась в исходное состояние, курсор будет обозначать центр нового искомого местоположения. При нажатии иконки точки интереса, выпадает окно с информацией об этом местоположении. Нажмите на это выпадающее окно для получения детальной информации.

7. Нажмите кнопку сброса для возврата карты в режим автоматического увеличения/уменьшения масштаба и поиска. Она может быть отцентрирована относительно текущего местоположения автомобиля, маршрута, места назначения или местоположения, указанных в строке поиска. Кнопка «RESET» отображается, только если карта изменяется вручную.

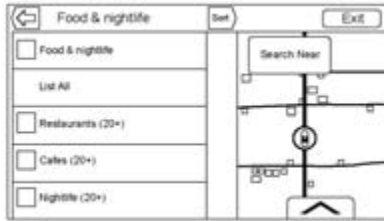

Нажмите кнопку «List All» (Показать все) для отображения всех результатов поиска для отдельной категории с подкатегориями.

Использование клавиатуры

Поиск точек интереса может осуществляться путем ввода названия точки интереса, категории, названия и категории или номера телефона.

Например, введите следующую информацию:

Название точки интереса: «Worldwide Food»

Категория точки интереса: Рестораны

Название и категория точки интереса:
«Worldwide Food» рестораны

Номер телефона точки интереса:
0100222555

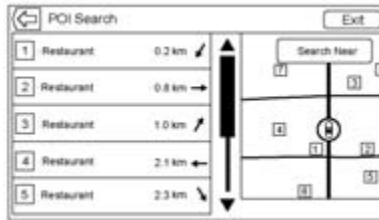

Результаты поиска точки интереса будут отображаться в порядке их обнаружения. Нажмите кнопку «Sort» (Сортировать)

для изменения порядка сортировки по достоверности, в алфавитном порядке, по расстоянию до них.

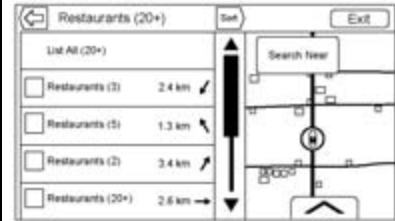

Местоположение поиска точки интереса POI

При поиске точки интереса или вводе варианта на клавиатуре для поиска в другой местности, нажмите кнопку «Search Near» (Поиск неподалеку) для ввода нового местоположения.

Если функция ведения по маршруту отключена, будут отображаться следующие опции для поиска:

- Неподалеку (по умолчанию)
- Другое местоположение

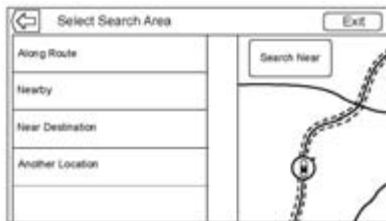

Если функция ведения по маршруту активна, будут отображаться следующие опции для поиска:

- На маршруте (по умолчанию)
- Неподалеку
- Возле заданного места назначения
- Другое местоположение

Избранные точки интереса POI

Идентификатор цепочки местоположений, категорий или отдельных точек интереса может быть сохранен в список Избранного в режиме отображения точек интереса на карте.

Нажмите и удерживайте выбранное местоположение, затем нажмите на категорию, которую вы хотите сохранить.

Если несколько точек интереса сгруппированы как категория или набор точек интереса, которые все имеют один идентификатор цепочки, то вся категория

или точки с одним идентификатором цепочки сохраняются в список Избранного для дальнейшего использования. Точки интереса могут быть сгруппированы по цепочке, только если отображаются в алфавитном порядке.

Поиск точки интереса также может быть сохранен в список Избранного. Когда на экране открыта клавиатура для ввода и поиска точки интереса, нажмите и удерживайте выбранное местоположение и текст, который в данный момент набран в текстовом окне, сохранится. Нажмите кнопку Sort «Сортировать» для изменения порядка сортировки.

Вызов категории или цепочки точек интереса

При вызове категории или цепочки точек интереса, система отображает список совпадений, но позволяет также осуществлять поиск других местоположений. Нажмите кнопку «Search Near» для ввода другого местоположения.

Создание и загрузка предварительно заданных точек интереса (Мои точки интереса POIs)

В дополнение к уже сохраненным в информационно-развлекательной системе точкам интереса, могут быть созданы предварительно заданные точки интереса.

При вводе предварительно заданной точки интереса, необходимо будет указать координаты широты и долготы системы GPS данной точки интереса и описательное название.

После создания такой точки интереса ее можно загрузить в информационно-развлекательную систему с USB-устройства или SD-карты.

После загрузки эти данные становятся одной из опций в меню «My POIs» (Мои точки интереса).

Создание текстового файла с информацией

Вы можете создать текстовый файл, используя простой текстовый редактор. Сохраните такой файл, дав ему имя, с расширением .csv7. Например, «TomsPOI.csv».

Введите информацию о точке интереса в текстовый файл в следующем формате:

Координата по долготе, координата по широте, «Название точки интереса», «Дополнительная информация», «Номер телефона».

Пример: 7.0350000,
50.6318040, «Дом Майкла»,
«123 Мэпл Лэйн»,
«02379234567».

- Координаты системы GPS должны выражаться десятичным числом в градусах и могут быть взяты с географической карты. Дополнительная информация и номер телефона вносятся по желанию.
- Название точки интереса и объем информации не должен превышать 60 символов.
- Информация о точке интереса для каждого адреса места назначения должна вводиться в отдельной строке.

Сохранение точек интереса POI на USB-устройстве

В корневом каталоге USB-устройства создайте папку с названием «myPOIs», например, «F:\» - это корневой каталог USB-устройства.

В папке «myPOIs» сохраните текстовый файл с вашими точками интереса, например, «F:\myPOIs\TomsPOIs.csv.»

Загрузка точек интереса POI в информационно-развлекательную систему

Подсоедините USB-устройство или SD-карту, содержащую информацию о точках интереса к USB-порту или слоту SD-карты. Появится сообщение, требующее подтверждения загрузки информации с USB-устройства. Все обнаруженные точки интереса сохраняются, даже если они находятся не в одной папке.

Также могут создаваться подпапки для разбиения точек интереса на категории. Например, «F:\myPOIs\Restaurants\TomsPOIs.csv.»



Если не предпринимать никаких действий после отображения сообщения, информация о точках интереса не будет загружена. Данное сообщение не будет выводиться повторно в течение одного цикла зажигания.

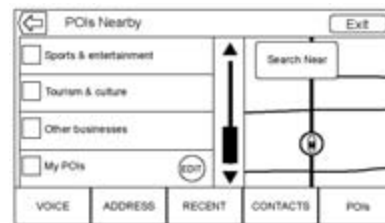

Если система завершила загрузку, всплывающее окно запросит о необходимости разбиения загруженных точек интереса на категории.

Импорт и замена категорий

Когда информация о точках интереса находится на медиа-устройстве, дата создания файла проверяется и сверяется с датами файлов, которые уже имеются в системе. Если загружаемый файл новее, чем файл в системе, то эта отдельная категория точек интереса заменяется новой. На файлы других категорий, сохраненные ранее, это не влияет.

Загрузка адресной книги

Если на подсоединенном USB-устройстве есть адресная книга, всплывает такое же сообщение о возможности загрузки данных. Если адресная книга автомобиля наполнена информацией, система выдает подсказку о том, нужно ли перезаписывать ее содержимое.

Выберите «Save» (Сохранить) для перезаписи существующей адресной книги или «Cancel» для отмены импорта информации.

Просмотр загруженных точек интереса POI

Войдите в список загруженных точек интереса, выбрав пункт «My POIs» в списке точек интереса.

Редактирование моих точек интереса POI

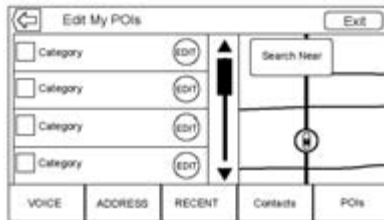

Загруженные точки интереса могут редактироваться на уровне категорий. Эти точки интереса могут быть удалены как целая категория или отнесены в другую категорию.

Для редактирования категорий:

- Выберите кнопку «Edit» (Редактировать) для редактирования точек интереса. Отредактируйте отображение кнопок напротив каждого названия категории. Просмотр точек интереса невозможен в данном режиме, доступны только функции редактирования.

- После удаления или отнесения точек интереса к другой категории, все изменения сохраняются незамедлительно.

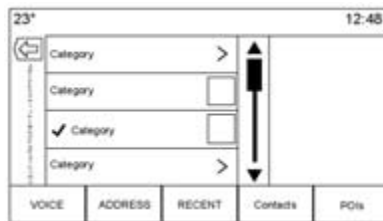

Изменение категорий точек интереса POI

Категории точек интереса могут изменяться точно так же, как присваиваются категории записям в адресной книге. При редактировании, в правой части экрана отображается название текущей категории.

Удаление точек интереса POI

Категории точек интереса могут быть удалены путем нажатия «Edit» (Редактировать), а затем «Delete» (Удалить). Всплывающее окно отобразится для подтверждения операции.

Сохраненные места назначения

Выберите сохраненное место назначения из списка контактов или списка недавно введенных мест назначения.

Список контактов

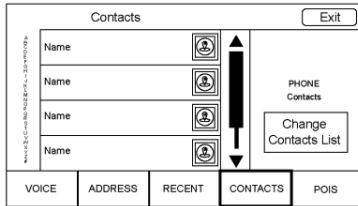

Выберите кнопку «Contacts» для просмотра списка контактов автомобиля или подсоединенного Bluetooth устройства. Нажмите кнопку «Change Contacts List» (Изменить список контактов) для переключения со списка контактов автомобиля и списка контактов на Bluetooth устройстве. Если к контакту относится один адрес, то рядом с ним отображается кнопка «Quick Route» (Быстрая прокладка маршрута). Контакты, напротив которых не отображается такая кнопка, либо имеют несколько адресов, либо вообще не имеют адреса.

Нажмите кнопку «Quick Route» для входа в режим отображения детальной информации о месте назначения.

Нажмите на адрес, находясь в списке контактов, либо отдельный адрес из списка контактной информации, для отображения этого места назначения на карте.

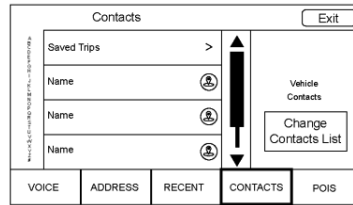

Поездки, созданные из списка контактов, могут быть сохранены и использованы в будущем. Поездки отображаются по давности использования. Когда поездки сохраняются, им присваивается имя по умолчанию, которое соответствует конечному месту назначения. Если поездок нет, список скрыт.

Избранные места назначения

- Места назначения могут быть сохранены в список Избранного для использования в дальнейшем. В зависимости от избранного элемента, при вызове адреса или точки интереса, система переходит в режим отображения детальной информации о месте назначения.
- Когда автомобиль движется по маршруту с избранным адресом, он отображается как активный. Нажмите на него для прекращения следования по данному маршруту.
- Сохраняйте местоположения как избранные для использования в дальнейшем в режиме отображения детальной информации о месте назначения.
- Сохраненные поездки из адресной книги.

Сохранение в избранное информации из списка контактных данных

Имя контакта или любые контактные данные, такие как: номер телефона, адрес электронной почты или адрес из контактных данных могут быть сохранены в список Избранного.

7-38 Информационно-развлекательная система

- Нажмите и удерживайте выбранное местоположение при просмотре контакта в списке контактных данных. Имя контакта и вся контактная информация может быть сохранена.
- Нажмите для сохранения в список Избранного. Контакт будет отмечен как избранный.
- Нажмите на избранный контакт для отображения карты с местом назначения.

Перенос избранных элементов с карты

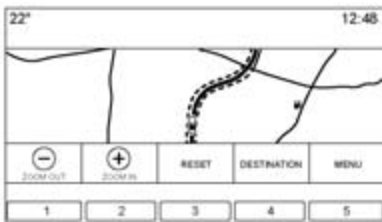

Избранные местоположения могут быть сохранены с карты.

Если функция ведения по маршруту отключена, текущее положение автомобиля будет сохранено в список Избранного. Если данная функция активна, то будет сохранено конечное место назначения.

Ведение по маршруту



- Нажмите «GO» для перехода на главный экран навигационной системы и активации функции ведения по маршруту.
- Если в системе есть активный маршрут, на экране возникнет всплывающее окно с вопросом: «What would you like to do with this destination?» («Что сделать с этим местом назначения?») и вариантами ответа: Add As Waypoint (Добавить как точку маршрута), Set New Destination (Задать новое место назначения) или Cancel (Отменить).

- Если добавляется точка маршрута, она размещается с условием прокладывания оптимального маршрута.
- Существует максимальное число точек маршрута, которые могут быть внесены в систему. Если данное число достигнуто, на экран выдается сообщение с информацией о том, что перед добавлением новой точки маршрута необходимо удалить одну из ранее внесенных. После удаления точки маршрута она будет добавлена в список недавно веденных мест назначения для облегчения поиска.
- Для сохранения местоположения нажмите на значок ▲ для отображения избранных кнопок. Нажмите и удерживайте выбранное местоположение для сохранения его в список Избранного.

Расчетное время прибытия (ETA) и расстояния

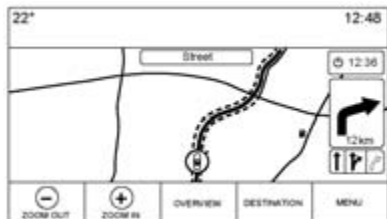

- Когда функция ведения по маршруту активна, система отображает расчетное время прибытия (ETA), оставшееся время в пути или расстояние до объекта.
- Время ETA и оставшееся время в пути рассчитываются с использованием любой доступной информации о движении автомобиля.
- Если используются точки маршрута, то расчетное время прибытия (ETA), оставшееся время в пути или расстояние до объекта показываются в отношении к конечному месту назначения.
- Расчетное время прибытия отображается с учетом перехода в другую временную зону на маршруте.

- Нажмите на зону отображения информации о времени, чтобы просмотреть расчетное время прибытия, общее время в пути и расстояние.

Список поворотов

Нажмите на указатель следующего поворота на карте для отображения списка поворотов или точек маршрута. Интерактивный селектор автоматически сокращается. Нажмите значок

- ▲ для открытия следующих опций:

Destination (Место назначения)

Нажмите кнопку «Destination» на экране для добавления точки маршрута или изменения места назначения при просмотре списка поворотов. После нажатия данной кнопки, на экране отображаются страницы мест назначения.

End (Завершить)

Нажмите кнопку «End» на экране для отмены текущего маршрута в списке поворотов. При нажатии кнопки «End Guidance» (Завершить ведение по маршруту), список поворотов закрывается и отображается главный экран.

Avoid (Избегать)

Нажмите кнопку «Avoid» на экране для ввода названия дороги, которую необходимо избегать. Отображается всплывающее окно с вопросом о том, необходимо ли исключить какой-либо отрезок дороги или всю дорогу полностью.

Turn List (Список поворотов)

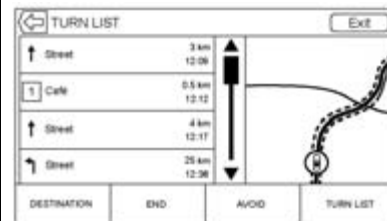

- Когда используются точки маршрута, нажмите кнопку «Turn List Interaction Selector» для отображения списка поворотов. При входе в список поворотов, производится информация о следующем маневре.

- Список поворотов находится в названии или адресе мест назначения. Нажмите на информационную кнопку возле названия места назначения для отображения информации о месте назначения.
- Список поворотов начинается со следующего предстоящего маневра. Последующие маневры указаны ниже. Следующий маневр всегда подсвечивается после появления в списке поворотов.
- Каждый маневр указывает на расстояние между ним и предыдущим маневром или текущим местонахождением автомобиля. До выполнения маневра будет выполняться отсчет времени.
- Для каждого маневра рассчитывается примерное время до его выполнения на основании текущих дорожных условий.

Saved Trips (Сохраненные поездки)

Поездки с точками маршрута можно сохранять для последующего использования. Нажмите кнопку «Add» (Добавить) в списке точек маршрута для сохранения поездки в список сохраненных поездок списка контактов. После сохранения поездки им по умолчанию присваивается имя, соответствующее названию конечного места назначения. Сохраненные поездки можно редактировать путем нажатия кнопки «Edit» (Редактировать) для открытия окна редактирования выбранной записи. Единственное поле, которое можно редактировать, это поле с именем. Нажмите на поле с именем для открытия клавиатуры. Введите измененное имя. Данное изменение автоматически сохраняется при внесении его с помощью клавиатуры.

Сохраненную поездку можно удалить из режима редактирования. Нажмите кнопку «Delete» (Удаление) и отобразится всплывающее окно для подтверждения операции.

Waypoints (Точки маршрута)

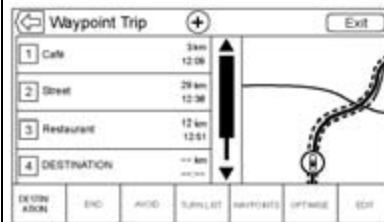

- Если используется поездка с точками маршрута, нажмите на указатель следующего поворота для отображения списка точек маршрута. Последней могут показываться Точки маршрута, Список поворотов или Редактирование маршрута.
- Список точек маршрута отсортирован таким образом, что следующая точка маршрута отображается в верхней строке списка. Каждая точка маршрута обозначена пронумерованной иконкой.
- Для обозначения отрезков дороги от одной точки маршрута до другой, и оставшегося пути до места назначения, точки маршрута имеют разные цвета.

Optimised Route (Оптимальный маршрут)

- Нажмите кнопку «Optimise» для оптимизации текущей поездки с точками маршрута.
- Оптимизация осуществляется в зависимости от настроек для новых маршрутов, например, самый быстрый маршрут, самое короткое расстояние или есо-маршрут.
- При оптимизации маршрута над точками маршрута отображается индикатор активности. Если система определяет расчетное время прибытия (ETA) и расстояние до точки маршрута, индикатор активности отображается в верхней строке списка.
- Если создается сначала поездка с точками маршрута или дополнительные точки маршрута добавляются к уже существующей поездке, они расставляются так, чтобы маршрут был оптимальным.

- Если место назначения уже задано и точка маршрута уже была добавлена, она устанавливается перед или после текущего места назначения, в зависимости от того, что обеспечит оптимальный маршрут.
- Если в существующую поездку, состоящую из двух или более мест назначения, дополнительные точки маршрута добавляются в тех местах, которые обеспечат оптимизацию маршрута.

Edit Route (Редактировать маршрут)

- Нажмите кнопку «Edit», чтобы изменить последовательность или удалить точку маршрута. Нажмите кнопку «Delete» (Удалить) для удаления точки маршрута.
- При этом появится всплывающее окно с запросом о подтверждении операции.

Система глобального позиционирования (GPS)

Местоположение автомобиля определяется с помощью спутниковых сигналов, различных сигналов автомобиля и картографических данных.

Иногда на способность навигационной системы точно определять местоположения автомобиля могут влиять состояние спутника, дорожные условия и другие аспекты.

Система GPS отображает текущее местоположение автомобиля с помощью сигналов, отправленных спутниками GPS. Если автомобиль не получает сигналы со спутников, на экране с картой появляется соответствующий символ. См. *«Символы навигационной системы»* на стр. 27.

Функции системы могут быть неактивны или могут возникнуть сбои в работе в следующих случаях:

- Если сигналы не могут быть получены из-за препятствий в виде высоких зданий, деревьев, крупных грузовых автомобилей или движения по туннелю.

7-42 Информационно-развлекательная система

- Спутники находятся на ремонте или проходят модернизацию.

Для получения дополнительной информации о неправильном функционировании системы GPS см. «Проблемы с прокладкой маршрута» на стр. 44 или «Если система требует технического обслуживания» на стр. 45.

Определение местоположения автомобиля

Иногда указанное на карте местоположение автомобиля может быть неточным по нескольким причинам:

- Изменения дорожной сети.
- Автомобиль движется по дороге с нестабильной поверхностью, например, песок, гравий или снег.
- Автомобиль движется по извилистой или длинной прямой дороге.
- Автомобиль приближается к высокому зданию или большому автомобилю.
- Городские улицы проходят параллельно автомагистрали.

- Автомобиль перевозится транспортным средством для перевозки автомобилей или паромом.
- Калибровка текущего местоположения неправильная.
- Автомобиль движется с большой скоростью.
- Автомобиль изменяет направление движения более одного раза или вращается на поворотной платформе парковки.
- Автомобиль въезжает или выезжает с парковки, гаража или крытой парковки.
- Сигнал системы GPS не получен.
- На крыше автомобиля установлена багажная система.
- На шины автомобиля установлены цепи противоскольжения.
- Шины были заменены или изношены.
- Неправильное давление в шинах.
- Первое использование навигационной системы после обновления картографических данных.
- Аккумулятор был отключен в течение нескольких дней.

- Автомобиль движется по дороге с плотным транспортным потоком на низкой скорости, и вынужден останавливаться и заводиться снова.

Проблемы с прокладкой маршрута

Неправильная прокладка маршрута может произойти по причине следующих обстоятельств:

- Вы не повернули в указанном месте.
- Система может не работать при использовании функции автоматической перемаршрутизации для следующего поворота направо или налево.
- Маршрут нельзя изменять при использовании функции автоматической перемаршрутизации.
- Система не работает при повороте на перекрестке.
- Система может случайно выдавать несколько названий мест одновременно.
- Управление автоматической перемаршрутизацией может занять много времени, если автомобиль движется с большой скоростью.

- Функция автоматической перемаршрутизации может указывать на необходимость возврата к заданной точке маршрута, если на пути к месту назначения, заданная точка маршрута не была пройдена.
- На маршруте отображается запрет въезда для автомобиля из-за существующего ограничения по времени или сезону, или какого-либо иного ограничения.
- Прокладка некоторых маршрутов невозможна.

Маршрут к заданному месту назначения может не отображаться, если были проложены новые дороги, внесены изменения в существующую сеть дорог или если некоторые дороги не показаны на карте. См. «*Карты*» на стр. 27.

Для перекалибровки местоположения автомобиля на карте, остановите автомобиль и оставайтесь в таком положении 2-5 минут без выключения двигателя до тех пор, пока данные о местоположении автомобиля не обновятся. Убедитесь, что автомобиль припаркован в безопасном месте, и никакие объекты не препятствуют приему сигнала.

Если система требует технического обслуживания

Если навигационная система требует технического обслуживания, и вы предприняли все указанные здесь рекомендации, см. «*Проблемы с прокладкой маршрута*», стр. 44.

Обновление картографических данных

Картографические данные, загруженные в систему автомобиля, являются самыми последними доступными данными на момент производства автомобиля. Эти данные периодически обновляются при изменениях карты.

Для получения дополнительной информации о работе навигационной системы или обновлениях свяжитесь с вашим авторизованным дилером.

Покрывающая способность базы данных

Зоны охвата варьируются в зависимости от уровня детализации карт доступного для отдельной заданной зоны. Некоторые зоны обеспечивают более детальное покрытие, чем другие. Если такое происходит, это вовсе не означает, что система функционирует неправильно. По мере обновления картографических данных, такие пробелы в отдельных зонах будут заполняться. См. «*Обновление картографических данных*» на стр. 45 для получения дополнительной информации.

Режим голосового управления

Режим голосового управления позволяет управлять функциями навигационной системы, аудиосистемы, телефона и приложений прогноза погоды в режиме Hands-Free. Данная функция может быть

активирована нажатием кнопки  на рулевом колесе или иконки режима голосового управления на сенсорном дисплее.

Однако не все функции указанных выше приложений могут управляться в данном режиме. Обычно только сложные задачи, которые требуют нескольких действий, управляются голосовыми командами.

Например, задачи, для решения которых требуется нажатие более одной или двух кнопок, такие как: выбор записи или исполнителя с медиа-устройства можно осуществить с помощью голосовых команд. Другие задачи, такие как регулировка уровня громкости или поиск радиостанций или переключение записей, являются легко выполнимыми с помощью нажатия одной или двух кнопок, и не управляются голосовыми командами.

В целом голосовые команды являются достаточно удобными для выполнения того или иного действия. Большинство действий, кроме ввода места назначения и набора на клавиатуре, могут выполняться с помощью одной голосовой команды. Если для выполнения действия требуется более одной голосовой команды, первой командой будет определения тепа действия, которое необходимо выполнить, например, «Navigation Destination Entry» («Ввод места назначения в навигационной системе»). Система будет выводить подсказки для внесения дополнительной информации. Например, если необходимо указать место назначения для ведения по маршруту, произнесите «Navigation» (Навигация) или «Destination Entry» (Ввод места назначения).

Режим голосового управления может использоваться при включенном зажигании или когда активен режим задержки отключения питания дополнительного электрооборудования (RAP). См. «Режим задержки отключения питания дополнительного электрооборудования (RAP)» в руководстве владельца.

Использование функций голосового управления

Режим голосового управления будет доступен сразу после инициализации системы. Данный процесс начинается сразу после включения зажигания. Процесс инициализации может занять несколько минут.

1. Нажмите кнопку  на рулевом колесе или на сенсорном дисплее информационно-развлекательной системы на центральной панели для активации режима голосового управления.

- Если режим активирован с помощью кнопки управления на рулевом колесе, на комбинации приборов отобразится содержимое визуального диалога.
- Если режим активирован с помощью сенсорной кнопки экрана информационно-развлекательной системы на центральной панели, то визуальный диалог будет отображен на дисплее центральной панели и экране информационно-развлекательной системы.

2. Звук аудиосистемы будет выключен. Прозвучит голосовая подсказка, а затем звуковой сигнал.

3. После звукового сигнала четко произнесите одну из команд, описанных в данном разделе.

Нажмите кнопку управления , чтобы пропустить голосовые подсказки.

Например, если подсказка слишком длинная, повторно нажмите , сразу после чего раздастся звуковой сигнал.

Система поддерживает два режима голосовых подсказок:

- Длинные произносимые подсказки: эти подсказки предоставляют большее количество информации в отношении выполнимого действия.
- Короткие подсказки: эти подсказки предоставляют краткие инструкции в отношении выполнимого действия.

Если после звукового сигнала команда не произносится, то система выдает подсказку о последующих действиях.

Подсказки и виды экранов

В режиме голосового управления на экранах будут отображаться соответствующие кнопки. Вы также можете выполнять действия вручную, когда режим голосового управления активен. Действия могут быть выполнены полностью с помощью голосовых команд, либо можно использовать голосовые команды выборочно для ускорения процесса. Если отдельные действия выполняются вручную, процесс на экране будет происходить точно так же, если бы все действия выполнялись с помощью голосовых команд. Когда система выполнила задание или голосовое управление было прервано, диалог прекращается.

Например, вы можете нажать на номер, соответствующий искомому пункту списка на экране, вместо того, чтобы произносить его.

Отмена голосовой команды

- Нажатие кнопки «Home» на экране приведет к отключению режима голосового управления, который был

активирован путем нажатия соответствующей кнопки на сенсорном экране радиоприемника.

- Нажмите или произнесите «Cancel» (Отмена) или «Exit» (Выход) для прерывания голосовой команды и возврата к виду экрана, который отображался при активации режима голосового управления.
- Нажмите кнопку управления  на рулевом колесе для прерывания голосовой команды и возврата к виду экрана, который отображался при активации режима голосового управления.

Полезные советы для произнесения команд

Система голосового управления способна понимать команды, которые подаются в форме стандартного предложения или краткие команды, которые содержат название приложения и непосредственно саму задачу. Для команд первого типа поддерживаются не все языки. Если система не выполнила действия после развернутой команды, попробуйте озвучить краткий вариант.

7-46 Информационно-развлекательная система

Для достижения оптимального результата:

- Прослушайте подсказку, и подождите звукового сигнала, затем произнесите команду.
- Произнесите «Help» (Помощь) или посмотрите на экран для ознакомления с примером команды.
- Подсказка системы голосового управления может быть прервана путем нажатия кнопки H^{L} .

Например, если вам кажется, что подсказка звучит слишком долго, и вы хотите произнести команду, не дожидаясь пока она завершится, повторно нажмите кнопку H^{L} и подождите звукового сигнала.

- Произносите команды спокойно, не слишком быстро и не слишком медленно. Используйте краткие команды, не произносите слишком много лишних слов.

- Обычно команды для телефона и аудиосистемы являются краткими. Например, «Call David Smith at work» (Позвонить на работу Дэвиду Смиту), «Play» (Играть) и имя исполнителя или название записи, или «Tune» (Настроить) и номер радиостанции.
- Места назначения в навигационной системе являются слишком сложными, чтобы их можно было задать с помощью одной команды. Сначала произнесите команду, определяющую тип места назначения. Например, назовите адрес, перекресток, точку интереса, или адрес, закрепленный за контактом в списке контактов. Система затем запросит более детальную информацию. После произнесения «точки интереса» вы сможете отыскать по названию только очень крупные сети. Крупными сетями являются организации, имеющие, как минимум, 20 подразделений в разных местах. Для других точек интереса произнесите название категории, например, «Рестораны», «Торговые центры», «Больницы».



Нет необходимости запоминать отдельные слова команд. Краткие команды обеспечивают лучшее восприятие системой. Пример краткой команды: «Call 555-1212» (Позвонить 555-1212). После активации голосового управления примеры таких команд отображаются на большинстве экранов автомобиля. Если вы произносите «Phone» (Телефон) или «Phone Commands» (Команды для телефона), система поймет это как намерение совершить звонок и задаст вопросы для получения дополнительной информации.

Если номер телефона был сохранен в список контактов с указанием имени и места, краткая команда должна содержать оба эти пункта, например, «Call David Smith at work» (Позвонить Дэвиду Смиту на работу).

Использование функции голосового управления для работы со списками опций

Когда отображается список, система выдаст голосовую подсказку для подтверждения или выбора опции из данного списка. Вы можете сделать эту вручную или произнести номер строки, в которой записана нужная опция.

Когда на экране отображается список, он может содержать опции, которые являются доступными, но не показаны. Список, выводимый на экран системы голосового управления, функционирует так же, как и список, выводимый на экраны других систем. Прокрутите список для просмотра всех пунктов.

Прокрутка или страничная разбивка списка вручную во время произнесения голосовой команды, приведет к прерыванию работы системы. После этого будет выведена подсказка «Make your selection from the list using the manual controls, press  BACK on the faceplate, or press the Back screen button to try again» (Выберите необходимый пункт из списка вручную, нажмите  BACK на лицевой панели или нажмите кнопку «Back» (Назад), чтобы предпринять еще одну попытку).

Если выбор пункта из списка вручную занимает более 15 секунд, голосовая команда будет отменена, и система выдаст сообщение об истечении времени ожидания. Вид экрана вернется к первоначальному.

Команда «Back» (Назад)

Произнесите «Back» или нажмите  BACK на лицевой панели, либо нажмите кнопку «Back» (Назад) на экране для возврата к предыдущему экрану.

Если режим голосового управления активен, и команда «Back» произносится до тех пор, пока система не отобразит первоначальный экран, при произнесении данной команды еще раз, режим голосового управления будет отключен.

Помощь

Произнесите «Help» (Помощь), когда отображается любая из экранов системы голосового управления, и система выдаст голосовую подсказку для данного экрана. В дополнение к этому, во всплывающем окне будет отображена текстовая версия голосовой подсказки. В зависимости от того, каким образом был активирован режим голосового управления, всплывающее окно помощи будет отображаться на экране комбинации приборов или сенсорном экране информационно-развлекательной системы. Нажмите кнопку «Dismiss» (Отклонить), чтобы свернуть окно.

Нажатие кнопки  в процессе произнесения системой голосовой подсказки прервет ее; после чего система выдаст звуковой сигнал. При этом не будет выдаваться подсказка помощи, и можно будет использовать голосовую команду.

Функция голосового управления радиоприемником

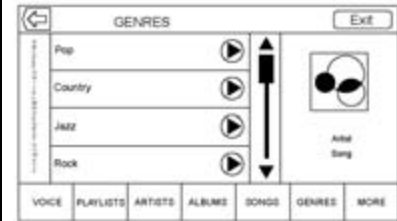

Все экраны аудиосистемы имеют кнопку активации режима голосового управления . Если при включенном радиоприемнике нажать кнопку голосового управления на экране, можно будет использовать голосовые команды для управления функциями радиоприемника.

«**Switch to AM**» (Переключить на AM): переключает радиоприемник на AM-диапазон и включает последнюю станцию, проигранную в данном диапазоне.

«**Switch to FM**» (Переключить на FM): переключает радиоприемник на FM-диапазон и включает последнюю станцию, проигранную в данном диапазоне.

«**Switch to DAB**» (Переключить на DAB): переключает радиоприемник на DAB и включает последнюю станцию, проигранную в данном диапазоне.

«**Tune to <AMFrequency> AM**» (Переключить на <AMчастота> AM): переключает на радиостанцию, частота которой указывается в команде (например, «девять пятьдесят»).

«**Tune to <FMFrequency> FM**» (Переключить на <FMчастота> FM): переключает на радиостанцию, частота которой указывается в команде (например, «один ноль один точка один»).

«**Tune to <DABFrequency> DAB**» (Переключить на <DABчастота> DAB): переключает на радиостанцию, частота которой указывается в команде (например, «один ноль один точка один»).

Функция голосового управления аудиосистемой Мои медиа

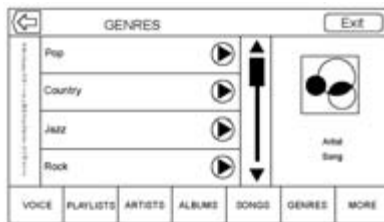

При просмотре «My Media» (Мои медиа), когда режим голосового управления активен, для управления данным приложением доступны голосовые команды.

«**Play Artist**»: система начинает диалог для ввода имени исполнителя.

«**Play Artist <имя исполнителя>**»: система воспроизводит записи исполнителя, указанного в команде.

«**Play Album**»: система начинает диалог для ввода названия альбома.

«**Play Album <название альбома>**»: система воспроизводит записи из альбома, указанного в команде.

«**Play Song**»: система начинает диалог для ввода названия записи.

«**Play Song <название записи>**»: система воспроизводит запись, указанную в команде.

«**Play Genre**»: система начинает диалог для ввода названия жанра.

«**Play Genre <название жанра>**»: система воспроизводит записи, которые относятся к жанру, указанному в команде.

«**Play Playlist**»: система начинает диалог для ввода названия плей-листа.

«**Play Playlist <название плей-листа>**»: система воспроизводит записи из плей-листа, указанного в команде.

«**Play <название устройства>**»: система воспроизводит записи с указанного устройства. Название устройства это название, которое отображается на экране, когда устройство первый раз выбирается в качестве источника воспроизведения.

«**Play Chapter**»: система начинает диалог для ввода соответствующего названия.

«Play Chapter <название главы>»:

Система воспроизводит запись, указанную в команде.

«Play Audiobook»: система начинает диалог для ввода соответствующего названия.

«Play Audiobook <название аудиокниги>»: Система воспроизводит запись, указанную в команде.

«Play Episode»: система начинает диалог для ввода соответствующего названия.

«Play Episode <episode name>»: Система воспроизводит запись, указанную в команде.

«Play Podcast»: система начинает диалог для ввода соответствующего названия.

«Play Podcast <название подкаста>»: Система воспроизводит запись, указанную в команде.

«Play Video»: система начинает диалог для ввода соответствующего названия.

«Play Video <название видео>»:

Система воспроизводит запись, указанную в команде.

«My Media»: система начинает диалог для выбора соответствующих записей.

Управление большим объемом медиа-контента

Системы автомобиля рассчитаны на вмещение большого объема медиа-контента. Однако для эффективного управления им предусмотрены несколько другие методы, чем для небольшого объема. Система может ограничить возможности функций голосового управления. При этом выбор песни с помощью голосовой команды будет невозможен, если количество песен превышает допустимое.

Ограничение функций голосовых команд применяется для следующего медиа-контента:

- Файлы песен, включая другие медиа-файлы, такие как: главы аудиокниг, эпизоды подкастов и видео.

- Папки альбомного типа, включая альбомы исполнителей и видеокниги.

Ограничения не применяются, если количество файлов с песнями и альбомами не превышает 4000. Если количество таких файлов от 4000-8000, доступ к контенту посредством одной голосовой команды (например, «Play <название записи>») будет невозможен.

Ограничение состоит в том, что сначала должна быть произнесена команда «Play Song»; затем система запросит название записи. После этого необходимо будет произнести название записи.

Аналогичные ограничения применяются к содержимому альбомов. Если количество альбомов составляет от 4000 до 8000, то доступ к контенту посредством одной голосовой команды (например, «Play <название альбома>») будет невозможен. Ограничение состоит в том, что сначала должна быть произнесена команда «Play Album»; затем система запросит название альбома. После этого необходимо будет произнести название альбома.

7-50 Информационно-развлекательная система

Если количество записей превышает 8000, доступ к ним посредством голосовых команд не поддерживается. Но функция голосового управления будет активна для поиска плей-листов, исполнителей и жанров.

Если количество плей-листов, исполнителей и жанров превысит 4000, доступ к ним с помощью голосовых команд будет невозможен.

Система обеспечит отклик, когда функция голосового управления будет активирована, если она определит, что любой из указанных лимитов был превышен.

Функция голосового управления навигационной системой

«Navigation» (Навигация): система начинает диалог для ввода соответствующей информации о месте назначения.

«Navigation Commands» (Навигационные команды): система начинает диалог для ввода соответствующей информации о месте назначения.

«Destination Address» (Адрес места назначения): система начинает диалог для ввода соответствующего адреса места назначения: полный адрес, включающий название улицы, номер дома и город.

«Destination Intersection» (Пересечение улиц места назначения): система начинает диалог для ввода соответствующего пересечения улиц.

«Destination Place of Interest» (Место назначения – точка интереса): система начинает диалог для ввода категории точки интереса и названия бренда (если таковое имеется).

Не все бренды предприятий могут быть доступны для ввода посредством голосовых команд. Большинство крупных сетей с более чем 20 отделениями в разных местоположениях, должны быть доступны для поиска по названию, при этом название должно быть произнесено точно и четко. Сокращенные названия и прозвища, скорее всего, не будут обнаружены системой. Менее масштабные организации можно искать по категории, например, заведения быстрого питания, отели или банки.

«Destination Contact» (Место назначения контакта): система начинает диалог для ввода контакта, к которому привязано место назначения.

«Cancel Route» (Отменить маршрут): завершить ведение по маршруту.

Функция голосового управления телефоном

«Call <имя контакта>»: начинает дозвон до указанного абонента. Команда также может включать месторасположение, если таковое сохранено в контакте.

«Call <имя контакта> At Home (домой)», «At Work (на работу)», «On Mobile (на мобильный)» или «On Other (другое): начинает дозвон до указанного абонента на домашний, рабочий, мобильный или другой номер телефона.

«Call <номер телефона>»: начинает дозвон по указанному номеру, содержащему 7 или 10 цифр, а также по номерам экстренных служб.

Если вы совершаете звонок за границу, то произнесите «Call <номер телефона>» и после того как система озвучит названный номер, повторите еще раз команду «Call»,

чтобы начать набор. Если номер неправильный, произнесите команду «Delete» для его удаления и введите новый номер. Если номер неполный, произнесите недостающие цифры.

«Pair Phone» (Сопряжение телефона): начинает процесс сопряжения с Bluetooth-устройством. Следуйте инструкциям, отображаемым на экране радиоприемника.

«Switch Phone» (Поменять телефон): выберите другой телефон для дозвона.

«Voice Keypad»: начинает диалог для ввода особых номеров, например, международных. Номера могут вводиться группами цифр, которые будут произноситься системой для проверки. Если группа цифр введена неправильно, с помощью команды «Delete» можно будет удалить последнюю введенную группу цифр и ввести ее заново правильно. После ввода всего номера произнесите команду «Call», чтобы начать набор.

«Voice Mail»: начинает дозвон по номерам голосовой почты.

Настройки

Меню «Settings» (Настройки) позволяет регулировать различные функции систем автомобиля и радиоприемника. Данное меню может содержать следующие пункты:

Время и дата

См. «Часы» в руководстве владельца.

Язык

Данная функция обеспечит настройку языка для радиоприемника, комбинации приборов и системы голосового управления. Нажмите «Language» (Язык) и выберите нужный язык. Нажмите кнопку  BACK на лицевой панели или кнопку «Back» на экране для возврата в предыдущее меню.

Режим «Valet» (в соответствующей комплектации)

В данном режиме информационно-развлекательная система, слоты устройств хранения информации (если предусмотрено) будут заблокированы. Введите четырехзначный код на клавиатуре. Нажмите «Enter» для перехода на экран подтверждения. Введите четырехзначный код снова. Нажмите «LOCK» для включения блокировки

Для разблокировки системы введите четырехзначный код. Нажмите  BACK на лицевой панели или кнопку «Back» на экране для возврата в предыдущее меню.

Радиоприемник

Нажмите на данный пункт списка для отображения меню Радиоприемника. Следующие функции будут доступны:

- **Manage Favourites** (Управление избранным): Нажмите на пункт из списка Избранного для его редактирования. Нажмите «Rename», чтобы изменить имя пункта, или «Delete» - для его удаления. Нажмите и удерживайте радиостанцию для перемещения ее в другое место. Нажмите «Done» (Готово) для возврата в предыдущее меню.
- **Number of Favourites Shown** (Отображаемое количество пунктов из списка Избранного): нажмите на данный пункт, чтобы задать количество пунктов из списка Избранного, которые будут отображаться. Вы можете выбрать одно из следующего: Auto, 5, 10, 15, 20, 25, 30, 35, 40, 45, 50, 55 или 60. При выборе опции «Auto» дополнительные избранные страницы будут автоматически скрыты или добавлены в зависимости от общего количества пунктов в списке. Нажмите  BACK

на лицевой панели или кнопку «Back» на экране для возврата в предыдущее меню.

- **Tone Settings (Настройки звука):** Нажмите + или – для выбора низких, средних, высоких частот или объемного звучания. См. «*Прием радиопрограмм в диапазонах AM/FM*», стр. 10.
- **Tag Song (Пометка записи):** Выберите данную функцию для добавления информации к записи, исполнителя и название, для перемещения на iPod®. См. «*USB-порт*», стр. 14.
- **Auto Volume (Автоматическая регулировка громкости):** если предусмотрено, данная функция регулирует громкость с учетом скорости движения автомобиля. См. «*Прием радиопрограмм в диапазонах AM/FM*», стр. 10.
- **Bose AudioPilot Noise Compensation Technology (Технология компенсации шума Bose AudioPilot):** если предусмотрено, данная функция регулирует громкость с учетом уровня шума в салоне автомобиля. См. «*Прием радиопрограмм в диапазонах AM/FM*», стр. 10.
- **Maximum Start-Up Volume (Макс. громкость при включении системы):** данная функция обеспечивает включение системы с порогом заданной максимальной громкости.

Если при включении зажигания громкость системы выше заданного уровня, то громкость уменьшается до него.

Чтобы задать максимальную громкость при включении системы, нажмите + или -. Нажмите <BACK на лицевой панели или кнопку «Back» на экране для возврата в предыдущее меню.

- **Audio Cue Volume (громкость аудиоинформации)** (если предусмотрено): данная функция регулирует уровень звука при включении и отключении системы. Чтобы отрегулировать громкость, нажмите + или -. Данную функцию можно отключить. Нажмите <BACK на лицевой панели или кнопку «Back» на экране для возврата в предыдущее меню.

Настройки автомобиля

См. «Пользовательские настройки» в руководстве владельца.

Bluetooth

После нажатия «Bluetooth» на экране могут отобразиться следующие опции:

- **Add New Device (Добавить новое устройство):** Выберите данную функцию, чтобы добавить новое устройство.

- **Device Management (Управление устройством):** Выберите данную функцию, чтобы подсоединить новый телефон, отключить телефон или удалить из системы.
- **Ringtones (Рингтоны):** Выберите данную функцию, чтобы изменить рингтон отдельного телефона. Телефон не должен быть обязательно подсоединен для изменения рингтона.
- **Voice Mail Numbers (Номера голосовой почты):** данная функция отображает номер голосовой почты для каждого подсоединенного телефона. Данный номер может быть изменен путем нажатия кнопки «EDIT» (Редактировать), ввода нового номера и нажатия «SAVE» (Сохранить). Нажмите <BACK на лицевой панели или кнопку «Back» на экране для возврата в предыдущее меню.
- **Text Message Alerts (если предусмотрено):** с помощью данной функции можно включить или отключить текстовые оповещения. Нажмите «Text Message Alerts», а затем выберите OFF (Выкл.) или «ON» (Вкл.). Нажмите <BACK на лицевой панели или кнопку «Back» на экране для возврата в предыдущее меню.

См. «Передача текстовых сообщений», стр. 62.

Речевая связь

После нажатия кнопки «Speech» на экране могут отобразиться следующие опции:

- Prompt Length (Длина подсказки): выберите данную функцию для изменения длины подсказки на «Short» (Краткая) или «Long» (Длинная).
- Audio Feedback Speed (Скорость отклика аудиосистемы): выберите данную функцию для изменения отклика аудиосистемы: «Slow» (Медленный), «Medium» (Средний) или «Fast» (Быстрый).

Дисплей

После нажатия кнопки «Display» на экране могут отобразиться следующие опции:

- Mode (Режим): Выберите «Auto», «Day» (День) или «Night» (Ночь) для регулировки подсветки дисплея. Нажмите  на лицевой панели или кнопку «Back» на экране для возврата в предыдущее меню.
- Calibrate Touchscreen (Калибровка сенсорного экрана): выберите данную функцию для калибровки сенсорного экрана и следуйте подсказкам.

Нажмите  на лицевой панели или кнопку «Back» на экране для возврата в предыдущее меню.

- Turn Display Off (Отключение дисплея): выберите данную функцию для отключения дисплея. Нажмите в любом месте на дисплее или любую кнопку на лицевой панели для включения дисплея.

Камера заднего обзора

Выберите данную функцию для отображения меню «Rear Camera» (Камера заднего обзора). См. «Системы помощи водителю» в руководстве владельца.

Восстановление заводских настроек

Нажатие кнопки «Continue» (Продолжить) приведет к восстановлению всех заводских настроек.

Выберите опцию «Return to Factory Settings» (Восстановить заводские настройки) и отобразится следующий список:

- Restore Vehicle Settings (Восстановить заводские настройки): возвращает все заводские настройки систем автомобиля. Выберите «Restore Vehicle Settings». Выберите «Cancel» (Отменить) или «Continue» (Продолжить).

Нажмите  на лицевой панели или кнопку «Back» на экране для возврата в предыдущее меню.

- Clear All Private Data (Удалить все личные данные): при выборе данной функции можно удалить всю личную информацию. Выберите опцию «Clear All Private Data». Выберите «Cancel» (Отменить) или «Continue» (Продолжить). Нажмите  на лицевой панели или кнопку «Back» на экране для возврата в предыдущее меню.
- Restore Radio Settings (Восстановить настройки радиоприемника): при выборе данной функции можно восстановить настройки радиоприемника. Выберите опцию «Restore Radio Settings». Выберите «Cancel» (Отменить) или «Continue» (Продолжить). Нажмите  на лицевой панели или кнопку «Back» на экране для возврата в предыдущее меню.

Британская и метрическая системы единиц измерения

Для выбора британской или метрической системы см. «Комбинация приборов» в руководстве владельца.

Телефон/устройства с системой Bluetooth

Bluetooth (Обзор)

Система, поддерживающая функцию Bluetooth, обеспечивает взаимодействие с мобильными телефонами, позволяя:

- Осуществление и прием вызовов с помощью мобильных Bluetooth-совместимых телефонов, поддерживающих профиль «Hands-Free».
- Использование адресной книги или контактов мобильного телефона системой автомобиля.

Чтобы не отвлекаться во время езды, выполните следующее перед ездой и во время стоянки автомобиля:

- Ознакомьтесь с функциями мобильного телефона. Четко систематизируйте телефонную книгу и списки контактов, и удалите повторяющиеся или редко используемые номера. По возможности, установите быстрый набор или другие клавиши быстрого доступа.
- Разберитесь в кнопках управления и работе информационно-развлекательной системы.

- Подключите мобильный телефон(ы) к системе автомобиля. Система не поддерживает все мобильные телефоны. См. «Сопряжение устройств» в настоящем разделе.
- См. «Хранение и удаление телефонных номеров» в настоящем разделе.

Автомобили с системой Bluetooth могут использовать Bluetooth-совместимый мобильный телефон с профилем «Hands-Free» для осуществления и приема телефонных звонков. Информационно-развлекательная система и распознавание голоса используются для управления системой. Система может работать при установке зажигания в положения ON/RUN или ACC/ACCESSORY. Диапазон действия системы составляет до 9,1 м. Не все телефоны совместимы с данной функцией, и не все телефоны работают с системой Bluetooth. Посетите веб-сайт www.gm.com/bluetooth для получения подробной информации о совместимых мобильных телефонах.

Кнопки управления

Для управления системой Bluetooth используйте кнопки, расположенные на информационно-развлекательной системе и рулевом колесе.

Кнопки управления на рулевом колесе

 (Начало разговора): Нажмите данную кнопку, чтобы ответить на входящий вызов, подтвердить информацию системы и включить режим голосового управления.

 (Завершение разговора): Нажмите данную кнопку, чтобы завершить текущий телефонный звонок, отклонить входящий вызов или отменить операцию. Нажмите на данную кнопку, чтобы отключить или включить информационно-развлекательную систему при отсутствии вызова.

Органы управления информационно-развлекательной системой

Для получения дополнительной информации об использовании функций меню с помощью органов управления информационно-развлекательной системой, см. *Использование системы на стр. 7.*

PHONE (ТЕЛЕФОН): Нажмите на данную кнопку для входа в главное меню телефона.

Аудиосистема

При использовании телефонной системы с поддержкой Bluetooth, звук выводится через передние динамики аудиосистемы автомобиля, а воспроизведение сигнала из других источников подавляется. Вращайте ручку регулировки громкости во время звонка, чтобы изменить уровень громкости. Настроенный уровень громкости

сохраняется в памяти для последующих вызовов. В системе поддерживается минимальный уровень громкости.

Bluetooth (органы управления информационно-развлекательной системой)

Для получения информации о навигации в системе меню при помощи органов управления информационно-развлекательной системой, см. *Использование системы на стр. 7.*

Сопряжение устройств

Необходимо обеспечить сопряжение и подключение к системе автомобиля Bluetooth-совместимого мобильного телефона до его использования. См. руководство производителя вашего мобильного телефона для ознакомления с дополнительной информацией о функциях Bluetooth до подключения телефона.

Информационное сопряжение

- Bluetooth-совместимый мобильный телефон с функцией воспроизведения музыки можно подключить к системе автомобиля в качестве телефона и музыкального проигрывателя одновременно.
- К системе Bluetooth может быть подключено до 10 устройств.

- Процесс подключения невозможен, когда автомобиль движется.
- Регистрацию необходимо выполнить только один раз, повторять процедуру регистрации необходимо только в том случае, если в регистрационные данные были внесены изменения или мобильный телефон был удален из памяти системы.
- Если в радиусе действия системы находится несколько сопряженных телефонов, система подключается к сопряженному мобильному телефону, который использовался системой ранее. Чтобы подключиться к другому сопряженному телефону, см. «Подключение к другому телефону» далее в настоящем разделе.

Регистрация телефона

1. Нажмите кнопку PHONE на экране.
2. Выберите PHONES, а затем выберите «Pair New Device» («Подключить новое устройство»).
3. На дисплее появится четырехзначный персональный идентификационный код (PIN-код). При необходимости, PIN-код можно использовать при выполнении шага 5.

4. Начните процесс регистрации на мобильном телефоне, который необходимо зарегистрировать. Более подробная информация о данном процессе приведена в руководстве пользователя вашего мобильного телефона.
5. Найдите «Chevrolet MyLink» на дисплее. Следуйте инструкциям, изложенным в шаге 3, чтобы ввести PIN-код. После успешного ввода PIN-кода или его подтверждения, в системе появится сообщение «<Наименование устройства> успешно подключено», когда процесс регистрации будет завершен.
6. Если «Chevrolet MyLink» не появляется, выключите телефон или извлеките аккумуляторную батарею из телефона и повторите попытку.
7. Если на телефоне отображается подсказка о приеме соединения или загрузке телефонной книги, выберите «Always Accept» («Всегда принимать») и «Allow» («Разрешить»). Телефонная книга может быть недоступна, если вы не приняли соединение.
8. Повторите шаги 1-7 для регистрации других мобильных телефонов.

Перечень всех зарегистрированных и подключенных телефонов

1. Нажмите кнопку PHONE на экране.
2. Выберите PHONES.

Отключение подключенного телефона

1. Нажмите кнопку PHONE на экране.
2. Выберите PHONES.
3. Нажмите **X** возле телефона для его отключения.

Удаление данных о зарегистрированном телефоне

Данные можно удалить только при отключенном телефоне.

1. Нажмите кнопку PHONE на экране.
2. Выберите PHONES.
3. Нажмите **⊖** возле телефона, чтобы удалить данные, и следуйте подсказкам на экране.

Подключение другого телефона

Для подключения другого телефона, он должен находиться в автомобиле и быть зарегистрированным в системе Bluetooth.

1. Нажмите кнопку PHONE на экране.
2. Выберите PHONES.
3. Выберите новый телефон для подключения к нему из списка неподключенных устройств.

Переключение на телефонную гарнитуру или в режим «Hands-Free»

Для переключения между телефонной гарнитурой или режимом «Hands-Free», нажмите иконку PHONE на главной странице, чтобы отобразить «Call View» («Просмотр вызовов»).

- Если вызов осуществляется в режиме «Hands-Free», нажмите кнопку «Handset» («Телефонная гарнитура») на экране, чтобы переключиться в режим телефонной гарнитуры. Кнопка на экране изменится на «Hands-Free», как только от устройства Bluetooth будет получено подтверждение о том, что оно работает как телефонная гарнитура.

- Когда вызов осуществляется при помощи телефонной гарнитуры, нажмите кнопку «Hands-Free» на экране, чтобы переключиться в режим «Hands-Free». Кнопка на экране изменится на «Handset», когда от устройства Bluetooth будет получено подтверждение о том, что оно работает в режиме «Hands-Free».

Совершение вызова с использованием контактов или последних вызовов

Вызовы можно выполнять при помощи системы Bluetooth с использованием личной контактной информации на всех мобильных телефонах, которые поддерживают функцию «Телефонная книга». Ознакомьтесь с настройками и работой телефона. Убедитесь, что ваш мобильный телефон поддерживает данную функцию.

Если мобильный телефон поддерживает функции «Контакты» и «Последние вызовы», то их меню доступны автоматически.

При помощи меню «Контакты» осуществляется доступ к телефонной книге, которая хранится в памяти мобильного телефона.

При помощи меню «Последние вызовы» осуществляется доступ к списку(ам) последних вызовов с вашего мобильного телефона.

Чтобы совершить исходящий вызов с помощью меню «Контакты»:

1. Нажмите кнопку PHONE на экране.
2. Выберите CONTACTS (КОНТАКТЫ).
3. Выберите имя абонента.
4. Выберите номер абонента, который вы хотите набрать.

Чтобы совершить исходящий вызов с помощью меню «Последние вызовы»:

1. Нажмите кнопку PHONE на экране.
2. Выберите RECENT (ПОСЛЕДНИЕ).
3. Выберите имя или номер абонента, который вы хотите набрать.
4. При необходимости, выберите Пропущенные, Последние или Исходящие вызовы, нажав на кнопку «View» («Просмотр») в верхнем правом углу списка.

Совершение вызова с использованием клавиатуры

Чтобы совершить исходящий вызов путем набора номеров:

1. Нажмите кнопку PHONE на экране.
2. Выберите KEYPAD (КЛАВИАТУРА) и введите телефонный номер.
3. Выберите «Call» («Вызов»), чтобы начать набор номера.

Принятие или отклонение вызова

При поступлении входящего звонка, воспроизведение звука информационно-развлекательной системы прекращается, а через громкоговорители звучит сигнал вызова.

Принятие вызова

Существует три способа принятия вызова:

- Нажмите  на кнопках управления рулевого колеса.
- Нажмите «Answer» («Ответить») на центральном наборном дисплее.
- Выберите «Answer» на приборной панели при помощи кнопки выбора.

Отклонение вызова

Существует три способа отклонения вызова:

- Нажмите  на кнопках управления рулевого колеса.
- Нажмите «Ignore» («Отклонить») на центральном наборном дисплее.
- Выберите «Ignore» на приборной панели при помощи кнопки выбора.

Режим ожидания вызова

Мобильный телефон с функцией Bluetooth должен поддерживать данную услугу. Кроме этого, услуга ожидания вызова должна быть активирована оператором мобильной связи.

Принятие вызова

Существует три способа принятия вызова в режиме ожидания:

- Нажмите  на кнопках управления рулевого колеса.
- Нажмите «Switch» («Переключиться») на центральном наборном дисплее.
- Выберите «Switch» на приборной панели при помощи кнопки выбора.

Отклонение вызова

Существует три способа отклонения вызова в режиме ожидания:

- Нажмите  на кнопках управления рулевого колеса.
- Нажмите «Ignore» на центральном наборном дисплее.
- Выберите «Ignore» на приборной панели при помощи кнопки выбора.

Переключение между звонками (только звонки в режиме ожидания)

Чтобы переключиться на другой входящий вызов, нажмите иконку телефона на главной странице, чтобы отобразить «Call View». В меню «Call View», выберите информацию о звонке в режиме ожидания, чтобы переключиться на входящие звонки.

Трехсторонняя связь

Мобильный телефон с функцией Bluetooth должен поддерживать услугу трехсторонней связи. Кроме того, эта услуга должна быть активирована оператором мобильной связи.

Чтобы начать трехстороннюю связь, находясь в текущем вызове:

1. В «Call View», выберите «Add» («Добавить»), чтобы совершить другой исходящий вызов.
2. Иницилируйте второй звонок, выбрав из вариантов RECENT, CONTACTS или KEYPAD.
3. Когда второй звонок активен, нажмите «Merge» («Объединить»), чтобы создать трехстороннюю связь.
4. Когда звонки объединены, кнопка «Merge» становится кнопкой («Unmerge») («Разъединить»). Нажмите ее, чтобы разъединить звонки.

Некоторые операторы мобильной связи могут не предусматривать разъединение объединенных звонков.

Завершение вызова

- Нажмите  на кнопках управления рулевого колеса.
- Нажмите «End» («Завершить») на центральном наборном дисплее, чтобы завершить все текущие вызовы, или нажмите «End» возле вызова, чтобы завершить только текущий вызов.

- Выберите «End» на приборной панели при помощи кнопки выбора.

Тональный набор (DTMF)

Во время разговора, система Bluetooth позволяет передавать последовательности цифр. Данная функция используется для работы с голосовым меню соответствующих телефонных систем.

1. Нажмите кнопку PHONE на экране.
2. Будучи в меню «Call View», нажмите кнопку со стрелкой вверх.
3. Выберите KEYPAD и введите номер.

Голосовая почта

Номером голосовой почты по умолчанию является телефонный номер исходящего источника связи. Номер голосовой почты можно изменить в настройках Bluetooth.

Чтобы набрать номер голосовой почты:

1. Нажмите кнопку PHONE на экране.

2. Выберите VOICE MAIL (ГОЛОСОВАЯ ПОЧТА).
3. Выберите «Call».
4. При необходимости, выберите DTMF-сигналы при помощи клавиатуры.

Bluetooth (режим голосового управления)

Использование режима голосового управления Bluetooth

Чтобы использовать голосовое управление, нажмите кнопку \mathbb{L} на рулевом колесе. Используйте команды ниже для различных речевых услуг. Для получения дополнительной информации, произнесите «Help» («Помощь»), будучи в меню голосового управления. См. *Режим голосового управления на стр. 46* для получения помощи в использовании команд голосового управления.

Совершение вызова

Вызовы можно выполнять посредством следующих команд.

Использование команд «Dial» или «Call»

Чтобы набрать номер:

1. Нажмите \mathbb{L} . Система выдаст подсказку «Command Please» («Произнесите команду»), за которой последует звуковой сигнал.
2. Произнесите «Dial» или «Call», после чего произнесите полный телефонный номер.

Используйте команду «Voice Keypad» («Голосовая клавиатура») для международных номеров или особых номеров, которые включают * или #.

После соединения с абонентом, звук системы будет выведен в громкоговорители.

Чтобы совершить вызов с помощью контакта из телефонной книги:

1. Нажмите \mathbb{L} . Система выдаст подсказку «Command Please», за которой последует звуковой сигнал.
2. Произнесите «Dial» или «Call», а затем произнесите имя абонента. Например, «Call John at Work» («Позвонить Джону на рабочий номер»).

После соединения с абонентом, звук системы будет выведен в громкоговорители.

Вызов аварийной службы 112

1. Нажмите \mathbb{L} . Система выдаст подсказку «Command Please», за которой последует звуковой сигнал.
2. Произнесите «Call 112» («Вызвать 112»)

После соединения с абонентом, звук системы будет выведен в громкоговорители.

Использование команды «Voice Keypad»

1. Нажмите \mathbb{L} . Система выдаст подсказку «Command Please», за которой последует звуковой сигнал.
2. После звукового сигнала, произнесите «Voice Keypad». Система обеспечивает ввод специальных номеров и знаков.

Использование команды «Voice Mail»

1. Нажмите . Система выдаст подсказку «Command Please», за которой последует звуковой сигнал.
2. После звукового сигнала, произнесите «Voice Mail». Система наберет номер голосовой почты телефона, с которым осуществляется соединение.

Очистка системы



Информация остается в системе Bluetooth, если ее не удалить. Регистрационные данные телефона также относятся к ней. Для получения указаний о процессе удаления этих данных см. «Удаление регистрационных данных телефона».

Передача текстовых сообщений

В автомобилях, в которых предусмотрена передача текстовых сообщений, информационно-развлекательная система позволяет принимать и отвечать на текстовые сообщения. Принятые сообщения также можно прослушивать.

Меню текстовых сообщений

«Inbox» («Входящая почта»): Нажмите для отображения входящих сообщений. Чтобы просмотреть сообщение, нажмите на имя отправителя.

Нажмите , чтобы прослушать следующее текстовое сообщение. Нажмите  BACK на лицевой панели или нажмите кнопку «Back» («Назад») на экране, чтобы вернуться в предыдущее меню.

«Settings» («Настройки»): См. «Настройки текстовых сообщений» далее в настоящем разделе.

«Reply» («Ответить»): Нажмите, чтобы ответить готовым текстовым сообщением. См. «Настройки текстовых сообщений».

«Call» («Вызов»): Нажмите, чтобы выполнить вызов отправителя текстового сообщения.

Просмотр текстового сообщения

При просмотре текстового сообщения:

- Нажмите «Reply», чтобы ответить готовым текстовым сообщением.
- Нажмите «Call», чтобы выполнить вызов отправителя текстового сообщения.

Просмотр информации об отправителе

Когда данная услуга предусмотрена, нажмите на имя отправителя, чтобы просмотреть информацию о нем, если данная информация соответствует сохраненной контактной информации.

Выбор готового сообщения:



Нажмите для выбора из серии быстрых сообщений. Нажмите на сообщение, чтобы отправить его.

Готовые сообщения

Они представляют собой короткие текстовые сообщения, которые можно использовать для отправки, чтобы не набирать ответное сообщение.

Эти сообщения можно удалить, или можно добавить новое сообщение.

Чтобы добавить новое сообщение:

1. Нажмите «Text Settings», а затем нажмите «Manage Predefined Messages» («Управление готовыми сообщениями»).
2. Просматривая список готовых сообщений, выберите «Add New Predefined Message» («Добавить новое готовое сообщение»), и отобразится клавиатура.
3. Введите новое сообщение и нажмите «NEW MSG» («НОВОЕ СООБЩЕНИЕ») по завершении, чтобы добавить сообщение. Нажмите  BACK на лицевой панели или нажмите кнопку «Back» на экране, чтобы возвратиться к списку готовых сообщений. Нажмите , чтобы удалить один знак за раз.

Память заполнена

Данное сообщение может появиться, если в телефоне закончилось свободное место для хранения сообщений.

Настройки текстовых сообщений

Текстовые оповещения: Если данная функция включена, при получении нового текстового сообщения на экране будет отображаться оповещение. Нажмите, чтобы включить или выключить.

Управление готовыми сообщениями:

Нажмите, чтобы добавить, изменить или удалить готовые сообщения.

Торговые марки и лицензионные соглашения

Этот автомобиль оснащен системами, которые работают на радиочастотах, относящихся к сфере действия Директивы 1999/5/ЕС. Эти системы соответствуют обязательным требованиям и другим соответствующим положениям Директивы 1999/5/ЕС.

DTS

Производится по патентной лицензии США №: 5,956,674; 5,974,380; 6,487,535, а также по другим выданным и находящимся на рассмотрении патентам США и мировым патентам.

DTS, символ, DTS и символ вместе являются зарегистрированными торговыми марками, DTS 2.0 Channel является торговой маркой DTS, Inc. Программное обеспечение включено. Все права защищены ©DTS, Inc.

Dolby

Производится по лицензии Dolby Laboratories. Dolby и символ с двойным-D являются торговыми марками Dolby Laboratories.



О DIVX ВИДЕО: DivX® - это цифровой формат видео, созданный DivX, LLC, подразделением Rovi Corporation. Данное устройство официально сертифицировано DivX® и проигрывает видео в формате DivX. Посетите веб-сайт divx.com для получения более подробной информации и программных средств для конвертирования ваших видеофайлов в формат DivX.

О ВИДЕО DIVX ПО ЗАПРОСУ:

Данное сертифицированное устройство DivX® должно быть зарегистрировано для воспроизведения платных фильмов по запросу (VOD) формата DivX. Для получения регистрационного кода, войдите в раздел DivX VOD в меню настроек устройства,

7-62 Информационно-развлекательная система

посетите веб-сайт vod.divx.com для получения подробной информации о том, как выполнить регистрацию.

Защищено одним или несколькими следующими патентами США: 7,295,67; 7,460,668; 7,515,710; 7,519,274.

DivX®, DivX Certified® и связанные логотипы являются торговыми марками Rovi Corporation или ее подразделений, и используются по лицензии.

BDA

«Blu-ray Disc, Blu-ray, Blu-ray 3D, BD-Live, BONUSVIEW, BDXL, AVCREC, а также логотипы являются торговыми марками Blu-ray Disc Association».

AVCHD

«AVCHD», а также логотип «AVCHD» являются торговыми марками Bosch Corporation и Sony Corporation.

AVCREC

«Blu-ray Disc, Blu-ray, Blu-ray 3D, BD-Live, BONUSVIEW, BDXL, AVCREC, а также логотипы являются торговыми марками Blu-ray Disc Association.»

Java

«Java является зарегистрированной торговой маркой Oracle и/или ее подразделений».

Cinavia

«Примечание Cinavia: данный продукт использует технологию Cinavia для ограничения использования пиратских копий некоторых коммерческих фильмов и видеозаписей, а также их звуковых дорожек. При обнаружении запрещенного использования пиратской копии, на экране появится сообщение или копирование будет прервано.

Более подробная информация о технологии Cinavia представлена на информационном центре для потребителей Cinavia в Интернет по адресу <http://www.cinavia.com>. Для получения дополнительной информации

о Cinavia по почте, отправьте открытку со своим почтовым адресом по адресу: Информационный центр для потребителей Cinavia, а/я 86851, Сан-Диего, Калифорния, 92138, США».

«данный продукт использует запатентованную технологию по лицензии Verance Corporation и защищен патентом США 7,369,677 и другими выданными и находящимися на рассмотрении патентами США и мировыми патентами, а также авторским правом и охраной секретов производства на некоторые аспекты данной технологии. Cinavia является торговой маркой Verance Corporation. Авторское право 2004-2010 г. Verance Corporation. Все права защищены Verance. Переконструирование или разборка запрещены».

RMVB



Фрагменты данного программного обеспечения включены по лицензии RealNetworks, Inc. Авторское право 1995-2011 гг., Все права защищены RealNetworks, Inc.

Информация о Bluetooth®

Словесный товарный знак и эмблемы Bluetooth® являются собственностью компании Bluetooth® SIG, Inc., и любое использование этих знаков компанией General Motors осуществляется на основании лицензии. Другие торговые марки и торговые названия являются собственностью соответствующих владельцев.

Приложение I: Gracenote EULA



Технология распознавания музыки и сопутствующие данные предоставлены Gracenote®. Gracenote является промышленным стандартом технологии распознавания музыки и доставки связанного контента. Для получения более подробной информации посетите веб-сайт www.gracenote.com.

Музыкальные данные Gracenote, Inc., авторское право © 2000 – по настоящее время Gracenote. Программное обеспечение Gracenote, авторское право © 2000 – по настоящее время Gracenote. Данный продукт или услуга может быть защищена одним или более патентом, принадлежащим Gracenote. Неполный перечень применимых патентов Gracenote см. на веб-сайте Gracenote. Gracenote, CDDB, MusicID, MediaVOCS, наименование и логотип

Gracenote, а также эмблема «Powered by Gracenote» являются либо зарегистрированными торговыми марками, либо торговыми марками компании Gracenote в США и/или других странах.

Условия использования Gracenote

Данное приложение или устройство содержит программное обеспечение компании Gracenote, Inc. Эмеривиль, Калифорния («Gracenote»).

Программное обеспечение Gracenote («ПО Gracenote») позволяет приложению производить идентификацию диска или файла для получения музыкальной информации, включая информацию об исполнителе, композиции и названии («Данные Gracenote») из он-лайн серверов или интегрированных баз данных (вместе, «Серверы Gracenote»), а также выполнять другие функции. Вы можете использовать данные Gracenote только с помощью предусмотренных для конечного пользователя функций данного приложения или устройства.

Данное приложение или устройство может содержать контент, принадлежащий поставщикам Gracenote. В таком случае, все

7-64 Информационно-развлекательная система

ограничения, установленные в данном документе, в отношении данных Gracenote должны применяться к такому контенту, а таким поставщиком контента предоставляется право на все установленные в настоящем документе привилегии и защиты, доступные для Gracenote.

Вы соглашаетесь с тем, что будете использовать данные Gracenote, ПО Gracenote и серверы Gracenote исключительно для личного некоммерческого использования. Вы соглашаетесь не переуступать, не копировать, не передавать или не пересылать программное обеспечение Gracenote или данные Gracenote любым третьим лицам. **ВЫ СОГЛАШАЕТЕСЬ НЕ ИСПОЛЬЗОВАТЬ ИЛИ НЕ ПРИМЕНЯТЬ ДАННЫЕ GRACENOTE, ПО GRACENOTE ИЛИ СЕРВЕРЫ GRACENOTE СПОСОБОМ, ОТЛИЧАЮЩИМСЯ ОТ ТОГО, КОТОРЫЙ ПРЯМО РАЗРЕШЕН В НАСТОЯЩЕМ ДОКУМЕНТЕ.**

Вы соглашаетесь с тем, что ваша неисключительная лицензия на использование данных Gracenote, ПО Gracenote и серверов Gracenote будет аннулирована в случае нарушения вами данных ограничений. В случае аннулирования вашей лицензии, вы соглашаетесь прекратить любое использование

данных Gracenote, ПО Gracenote и серверов Gracenote.

Компания Gracenote оставляет за собой все права на данные Gracenote, ПО Gracenote и серверы Gracenote, включая все права собственности. Ни при каких обстоятельствах компания Gracenote не будет нести ответственность за выплату вам вознаграждения за любую предоставленную вами информацию. Вы соглашаетесь с тем, что компания Gracenote может востребовать с вас свои права по настоящему Договору непосредственно от своего имени.

Сервис Gracenote использует уникальный идентификатор для отслеживания запросов для целей статистики. Цель выборочно присваиваемых цифровых идентификаторов состоит в том, чтобы позволить сервису Gracenote считать запросы, ничего не зная о том, кем вы являетесь. Для получения более подробной информации см. веб-сайт, содержащий Политику конфиденциальности Gracenote, сервиса Gracenote.

ПО Gracenote и каждый элемент данных Gracenote лицензирован для вас «КАК ЕСТЬ». Компания Gracenote не делает явных или неявных заверений или гарантий в отношении

достоверности данных Gracenote.

Компания Gracenote оставляет за собой право удалять данные с серверов Gracenote или изменять категории данных, по какой бы то ни было причине, которую Gracenote посчитает обоснованной. Компания не дает гарантии о том, что ПО Gracenote или серверы Gracenote не содержат ошибок или о том, что функционирование программного обеспечения Gracenote или серверов Gracenote будет бесперебойным.

Компания Gracenote не обязуется предоставлять вам новые улучшенные или дополнительные типы или категории данных, которые компания Gracenote может предоставлять в будущем, и имеет право прекратить предоставление услуг в любое время.

КОМПАНИЯ GRACENOTE НЕ ДАЕТ НИКАКИХ ОБЯЗАТЕЛЬСТВ В ОТНОШЕНИИ ЯВНО ВЫРАЖЕННЫХ ИЛИ ПОДРАЗУМЕВАЕМЫХ ГАРАНТИЙ, ВКЛЮЧАЯ, НО НЕ ОГРАНИЧИВАЯСЬ, ПОДРАЗУМЕВАЕМЫЕ ГАРАНТИИ ТОВАРНОГО КАЧЕСТВА, СООТВЕТСТВИЯ НАЗНАЧЕНИЮ И ОТСУТСТВИЯ НАРУШЕНИЙ ПРАВ ИЛИ ГАРАНТИЙ. КОМПАНИЯ GRACENOTE НЕ ГАРАНТИРУЕТ РЕЗУЛЬТАТЫ, КОТОРЫЕ БУДУТ ПОЛУЧЕНЫ В РЕЗУЛЬТАТЕ ВАШЕГО

ИСПОЛЬЗОВАНИЯ ПО GRACENOTE ИЛИ ЛЮБОГО СЕРВЕРА GRACENOTE. НИ В ОДНОМ ИЗ СЛУЧАЕВ, КОМПАНИЯ GRACENOTE НЕ БУДЕТ НЕСТИ ОТВЕТСТВЕННОСТЬ ЗА ЛЮБОЙ КОСВЕННЫЙ ИЛИ ПОБОЧНЫЙ УЩЕРБ ИЛИ ЗА ЛЮБЫЕ УПУЩЕННЫЕ ВЫГОДЫ ИЛИ УПУЩЕННУЮ ВЫРУЧКУ.

Все права защищены © 2011. Gracenote, Inc.

Лицензионное соглашение с конечным пользователем о пользовании картами

ПОЛОЖЕНИЯ ДЛЯ КОНЕЧНЫХ ПОЛЬЗОВАТЕЛЕЙ

Диск с картографическими данными («Данные») предоставляется только для вашего личного пользования, а не для перепродажи. Он защищен авторским правом, и на него распространяются следующие положения (данного «Лицензионного соглашения с конечным пользователем») и условия, которые согласованы между вами, с одной стороны, и компанией NAVTEQ North America, LLC («NT») и ее лицензиарами (в том числе их лицензиарами и поставщиками), с другой стороны.

ПОЛОЖЕНИЯ И УСЛОВИЯ

Только для личного пользования. Вы соглашаетесь использовать эти данные исключительно для личных, некоммерческих целей, на которые вы получили лицензию, а не для сервисного бюро, разделения времени или других подобных целей. Если иначе не указано в настоящем документе, вы соглашаетесь воспроизводить, копировать, изменять, детранслировать, разбирать, создавать любые производные работы или декомпилировать любые части этих данных или передавать, либо распространять их в любой форме, для любых целей, только в случаях, разрешенных нормами законодательства.

Вы можете передавать данные и все сопровождающие материалы на постоянной основе, если вы не оставляете копий, а получатель соглашается с условиями настоящего Лицензионного соглашения с конечным пользователем. Многодисковые комплекты могут передаваться или продаваться исключительно в виде комплекта, предоставленного вам, а не в виде их полупакетов.

Ограничения

За исключением тех случаев, когда вы были специально лицензированы для этого компанией NT, и без ограничения предыдущего параграфа, вы не можете (а) использовать эти данные с любыми продуктами, системами или приложениями, установленными или иным способом подсоединенными к автомобилям, с функциями автомобильной навигации, позиционирования, отправки, прокладки маршрута в реальном времени, контроля транспортных средств или подобными приложениями; или (b) с или в состоянии подключения с, без ограничения, мобильными телефонами, карманными и портативными компьютерами, пейджерами, а также персональными цифровыми помощниками или КПК.

Предостережение

Эти данные могут устаревать с течением времени, изменением обстоятельств, используемых источников и способа сбора комплексных географических данных. Любая из этих причин может привести к неточным результатам.

Непредставление гарантий

Эти данные предоставляются вам на условии «как есть», и вы соглашаетесь использовать их на ваш собственный риск. Компания NT и ее лицензиары (а также их лицензиары и поставщики) не дают никаких поручительств, пояснений или гарантий, явных или подразумеваемых, возникающих в силу законодательства или иным образом, включая, но, не ограничиваясь, контент, качество, точность, полноту, результативность, надежность, пригодность для конкретной цели, полезность, использование или результаты, которые получают из этих данных, или не подтверждают тот факт, что данные или сервер будут функционировать непрерывно и безошибочно.

Отказ от гарантий

БАЗА ДАННЫХ ПРЕДОСТАВЛЯЕТСЯ НА УСЛОВИЯХ «КАК ЕСТЬ» И «СО ВСЕМИ ОШИБКАМИ», КОМПАНИЯ BOSCH (А ТАКЖЕ ИХ ЛИЦЕНЗИАРЫ И ПОСТАВЩИКИ) ПРЯМО ОТКАЗЫВАЕТСЯ ОТ ВСЕХ ГАРАНТИЙ, ЯВНЫХ ИЛИ ПОДРАЗУМЕВАЕМЫХ, ВКЛЮЧАЯ, НО НЕ ОГРАНИЧИВАЯСЬ, ПОДРАЗУМЕВАЕМЫЕ ГАРАНТИИ ОТСУТСТВИЯ НАРУШЕНИЙ ПРАВ ИНТЕЛЛЕКТУАЛЬНОЙ СОБСТВЕННОСТИ,

ТОВАРНОГО КАЧЕСТВА, УДОВЛЕТВОРИТЕЛЬНОГО КАЧЕСТВА, ТОЧНОСТИ, ЧИСТОТЫ ПРАВ СОБСТВЕННОСТИ И СООТВЕТСТВИЯ НАЗНАЧЕНИЮ. НИКАКАЯ УСТНАЯ ИЛИ ПИСЬМЕННАЯ КОНСУЛЬТАЦИЯ ИЛИ ИНФОРМАЦИЯ КОМПАНИИ BOSCH (ИЛИ ЛЮБЫХ ИХ ЛИЦЕНЗИАРОВ, АГЕНТОВ, СОТРУДНИКОВ ИЛИ СТОРОННИХ ПОСТАВЩИКОВ) НЕ ДОЛЖНА ОБОСНОВЫВАТЬ ГАРАНТИЮ, И ВАМ НЕ ДАЕТСЯ ПРАВО ОПИРАТЬСЯ НА ЛЮБУЮ ТАКУЮ КОНСУЛЬТАЦИЮ ИЛИ ИНФОРМАЦИЮ. ДАННЫЙ ОТКАЗ ОТ ГАРАНТИИ ЯВЛЯЕТСЯ ОБЯЗАТЕЛЬНЫМ УСЛОВИЕМ НАСТОЯЩЕГО СОГЛАШЕНИЯ.

Отказ от ответственности

КОМПАНИЯ NT И ЕЕ ЛИЦЕНЗИАРЫ (В ТОМ ЧИСЛЕ ИХ ЛИЦЕНЗИАРЫ И ПОСТАВЩИКИ) НЕ ДОЛЖНЫ НЕСТИ ПЕРЕД ВАМИ ОТВЕТСТВЕННОСТЬ В ОТНОШЕНИИ ЛЮБОЙ ПРЕТЕНЗИИ, ТРЕБОВАНИЯ ИЛИ ИСКА, НЕЗАВИСИМО ОТ ПРИЧИНЫ ПРЕТЕНЗИИ, ТРЕБОВАНИЯ ИЛИ ИСКА, ССЫЛАЮЩИХСЯ НА ЛЮБЫЕ ПОТЕРИ, ПОВРЕЖДЕНИЯ ИЛИ УЩЕРБ, ПРЯМЫЕ ИЛИ

КОСВЕННЫЕ, КОТОРЫЕ МОГЛИ СТАТЬ РЕЗУЛЬТАТОМ ИСПОЛЬЗОВАНИЯ ИЛИ ОБЛАДАНИЯ ИНФОРМАЦИЕЙ; ИЛИ КАСАТЕЛЬНО ЛЮБОЙ ПОТЕРИ ПРИБЫЛИ, ДОХОДА, ДОГОВОРОВ, СБЕРЕЖЕНИЙ ИЛИ ЛЮБЫХ ДРУГИХ ПРЯМЫХ, КОСВЕННЫХ, НЕПРЕДНАМЕРЕННЫХ, ФАКТИЧЕСКИХ ИЛИ СЛУЧАЙНЫХ УБЫТКОВ, ВОЗНИКАЮЩИХ В СВЯЗИ С ИСПОЛЬЗОВАНИЕМ ВАМИ ИЛИ НЕВОЗМОЖНОСТЬЮ ИСПОЛЬЗОВАНИЯ ДАННОЙ ИНФОРМАЦИИ, ЛЮБОЙ НЕТОЧНОСТИ ИНФОРМАЦИИ, ЛИБО НАРУШЕНИЯ ТЕХ ПОЛОЖЕНИЙ И УСЛОВИЙ, БУДЬ ТО ПРИ ИСКЕ ДОГОВОРА ИЛИ ПРАВОНАРУШЕНИЯ, ИЛИ НА ОСНОВАНИИ ГАРАНТИИ, ДАЖЕ ЕСЛИ КОМПАНИЯ NT ИЛИ ЕЕ ЛИЦЕНЗИАРЫ БЫЛИ ПРЕДУПРЕЖДЕНЫ О ВОЗМОЖНОСТИ ТАКИХ УБЫТКОВ. Некоторые штаты, территории и страны не разрешают определенные исключения из ответственности, и в таких случаях вышеуказанное может не распространяться на вас.

Экспортный контроль

Вы соглашаетесь экспортировать любую часть данных, предоставленную вам, или любой прямой производный

продукт по настоящему соглашению, только при согласовании со всеми лицензиями и разрешениями, необходимыми в соответствии с применимым экспортным законодательством, законом, правилами и нормами. Полнота соглашения: Настоящие положения и условия составляют полное соглашение между компанией NT (и ее лицензиарами, в том числе их лицензиарами и поставщиками) и вами в отношении предмета настоящего договора, заменяют любые или все письменные или устные соглашения, заключенные ранее между нами в отношении данного предмета соглашения.

Применимое законодательство

Вышеуказанные положения и условия регулируются законодательством штата Иллинойс без приведения в действие (i) положений коллизионного права, либо (ii) Конвенции Организации Объединённых Наций о договорах международной купли-продажи товаров. Вы соглашаетесь подчиняться юрисдикции штата Иллинойс в вопросах, касающихся любого или всех разногласий, претензий,

исков, которые возникают из или в связи с данными, предоставляемыми по настоящему соглашению.

Конечные пользователи- представители правительства

Если данные получены правительством США, либо от имени правительства США, либо любой другой организацией, которая ищет или осуществляет права, подобные тем, которые в обычном порядке осуществляются правительством США, то такие данные являются «коммерческим продуктом» в рамках определения данного термина, указанного в Статье 48 Свода Федеральных Правил («Правила закупок для федеральных нужд») 2.101, и лицензируются в соответствии с Лицензионным соглашением с конечным пользователем, а каждая копия таких данных, поставляемых или иным способом предоставляемых, должна быть маркирована и внедрена в соответствии со следующим «Уведомлением об использовании», и должна рассматриваться в соответствии с таким уведомлением:



УВЕДОМЛЕНИЕ ОБ ИСПОЛЬЗОВАНИИ

КОНТРАГЕНТ
(ПРОИЗВОДИТЕЛЬ/ПОСТАВЩИК)

НАИМЕНОВАНИЕ:

NAVTEQ

КОНТРАГЕНТ
(ПРОИЗВОДИТЕЛЬ/ПОСТАВЩИК)

АДРЕС:

**425 Вест Рэндольф Стрит,
Чикаго, Иллинойс 60606.**

Эти данные являются коммерческим продуктом, как указано в Правилах закупок для федеральных нужд 2.101, и регламентируются Лицензионным соглашением с конечным пользователем, в соответствии с которыми они были предоставлены.

Все права защищены © 2013 NAVTEQ.

Если представитель заказчика, федеральное государственное учреждение или любой государственный служащий, отказываются использовать предусмотренные настоящим соглашением обозначения, то представитель заказчика, федеральное государственное учреждение или любой государственный служащий должны уведомить компанию NAVTEQ до поиска дополнительных или альтернативных прав в использовании данных.

Стандарт Unicode

Авторское право © 1991-2010 гг., компания «Unicode, Inc.» («Юникод, Инк.»). Все права защищены. Распространяется в соответствии с Условиями использования, изложенными на веб-сайте <http://www.unicode.org/copyright.html>.

Проект Free Type

Части настоящего программного обеспечения охраняются авторским правом © 2010 г. Проект FreeType (<http://www.freetype.org>). Все права защищены.

Открытое ПО

Открытый исходный код, который используется в данном устройстве, можно загрузить с веб-сайта, указанного в информации на центральном наборном дисплее. Дополнительная информация о лицензиях на ОПО приведена на центральном наборном дисплее.

QNX

Части настоящего программного обеспечения охраняются авторским правом © 2008-2011 гг., компания «QNX Software Systems» («КьюЭнИкс Софтвэз Системс»). Все права защищены.

Часть С – ЛСКП (лицензионное соглашение для конечного пользователя)

Авторское право 2011 г., компания «Software Systems GmbH & Co. KG» («Софтвэз Системс ГмбХ энд Ко. КГ»). Все права защищены.

Продукт, который вы приобрели («Продукт») содержит Программное обеспечение (Динамическая конфигурация № 505962; «Программное обеспечение»), которое распространяется Изготовителем продукта («Изготовитель») или от его имени в соответствии с лицензией компании «Software Systems Co.» («QSSC»). Вы можете использовать Программное обеспечение в данном Продукте только согласно условиям лицензии, указанным ниже.

В соответствии с условиями и положениями данной Лицензии, настоящим компания «QSSC» предоставляет вам ограниченную, неисключительную лицензию без права передачи на использование Программного обеспечения в данном Продукте согласно назначению, установленному Изготовителем. При наличии разрешения Изготовителя, или если это разрешено действующим законодательством, вы можете создать одну резервную копию данного Программного обеспечения в рамках программного обеспечения Продукта. Компания «QSSC» и ее лицензиары сохраняют все лицензионные права +С31, которые

не представлены в явной форме в настоящей лицензии, а также сохраняют все права, правовые титулы и интересы на все копии Программного обеспечения, включая все права интеллектуальной собственности на него. Если это не предусмотрено действующим законодательством, вы не имеете права воспроизводить, распространять, передавать, детранслировать, дизассемблировать или иным образом осуществлять попытки разделить, декомпилировать, модифицировать или создать производные продукты настоящего Программного обеспечения. Вы соглашаетесь: (1) не удалять, закрывать или изменять любые указания правообладателя, этикетки или маркировку в или на Программном обеспечении, а также обеспечивать то, что на всех копиях есть указания, содержащиеся в исходном продукте; и (2) не экспортировать Продукт или Программное обеспечение в противоречие с действующими законами об экспортном контроле.

ЗА ИСКЛЮЧЕНИЕМ СЛУЧАЕВ, НЕ ПРЕДУСМОТРЕННЫХ ДЕЙСТВУЮЩИМ ЗАКОНОДАТЕЛЬСТВОМ, КОМПАНИЯ «QSSC» И ЕЕ ЛИЦЕНЗИАРЫ ПРЕДОСТАВЛЯЮТ ПРОГРАММНОЕ ОБЕСПЕЧЕНИЕ НА УСЛОВИЯХ «КАК ЕСТЬ», БЕЗ КАКИХ-ЛИБО ГАРАНТИЙ ИЛИ УСЛОВИЙ, БУДЬ ТО ЯВНО ВЫРАЖЕННЫХ ИЛИ ПОДРАЗУМЕВАЕМЫХ,

ВКЛЮЧАЯ, В ТОМ ЧИСЛЕ, ЛЮБЫЕ ГАРАНТИИ ИЛИ УСЛОВИЯ ПРАВОВОГО ТИТУЛА, ОТСУТСТВИЯ НАРУШЕНИЙ, ГОТОВНОСТИ ДЛЯ ПРОДАЖИ ИЛИ СООТВЕТСТВИЯ ОПРЕДЕЛЕННЫМ ЦЕЛЯМ. ЛЮБЫЕ ГАРАНТИИ ИЛИ ДРУГИЕ ПОЛОЖЕНИЯ, ПРЕДЛАГАЕМЫЕ ИЗГОТОВИТЕЛЕМ ИЛИ ЕГО ДИСТРИБЬЮТОРОМ(АМИ), КОТОРЫЕ ОТЛИЧАЮТСЯ ОТ НАСТОЯЩЕЙ ЛИЦЕНЗИИ, ПРЕДОСТАВЛЯЮТСЯ ИЗГОТОВИТЕЛЕМ ИЛИ ЕГО ДИСТРИБЬЮТОРОМ(АМИ) ОТДЕЛЬНО И НЕ ПРЕДУСМАТРИВАЮТСЯ КОМПАНИЕЙ «QSSC», ЕЕ ДОЧЕРНИМИ ПРЕДПРИЯТИЯМИ ИЛИ ИХ ЛИЦЕНЗИАРАМИ. ВЫ ПРИНИМАЕТЕ НА СЕБЯ ВСЕ РИСКИ, СВЯЗАННЫЕ С ИСПОЛЬЗОВАНИЕМ НАСТОЯЩЕГО ПРОГРАММНОГО ОБЕСПЕЧЕНИЯ В СООТВЕТСТВИИ С ЛИЦЕНЗИЕЙ.

ЗА ИСКЛЮЧЕНИЕМ СЛУЧАЕВ, НЕ ПРЕДУСМОТРЕННЫХ ДЕЙСТВУЮЩИМ ЗАКОНОДАТЕЛЬСТВОМ (КАК В СЛУЧАЕ НЕПРЕДНАМЕРЕННЫХ ИЛИ ДОПУЩЕННЫХ ПО ГРУБОЙ НЕБРЕЖНОСТИ ДЕЙСТВИЙ), НИ ПРИ КАКИХ ОБСТОЯТЕЛЬСТВАХ КОМПАНИЯ «QSSC», ЕЕ ДОЧЕРНИЕ ПРЕДПРИЯТИЯ ИЛИ ИХ ЛИЦЕНЗИАРЫ НЕ НЕСУТ ПЕРЕД ВАМИ ОТВЕТСТВЕННОСТЬ

СОГЛАСНО ЛЮБЫМ ЮРИДИЧЕСКИМ НОРМАМ, БУДЬ ТО ВСЛЕДСТВИЕ ПРАВОНАРУШЕНИЯ (ВКЛЮЧАЯ НЕОСТОРОЖНОСТЬ), ДОГОВОРА ИЛИ ДРУГОГО ОСНОВАНИЯ, ЗА УБЫТКИ, ВКЛЮЧАЯ ЛЮБЫЕ ПРЯМЫЕ, КОСВЕННЫЕ, ФАКТИЧЕСКИЕ, НЕПРЕДНАМЕРЕННЫЕ ИЛИ СЛУЧАЙНЫЕ УБЫТКИ ЛЮБОГО ХАРАКТЕРА, ВОЗНИКШИЕ В СВЯЗИ С ДАННОЙ ЛИЦЕНЗИЕЙ ИЛИ В СИЛУ ИСПОЛЬЗОВАНИЯ ИЛИ НЕВОЗМОЖНОСТИ ИСПОЛЬЗОВАНИЯ НАСТОЯЩЕГО ПРОДУКТА (ВКЛЮЧАЯ, В ТОМ ЧИСЛЕ УБЫТКИ В РЕЗУЛЬТАТЕ УТРАТЫ РЕПУТАЦИИ, ОСТАНОВКУ РАБОТЫ, ДЕФЕКТ ПРОДУКТА ИЛИ ВСЕ БЕЗ ИСКЛЮЧЕНИЯ ДРУГИЕ КОММЕРЧЕСКИЕ УБЫТКИ ИЛИ ПОТЕРИ), ДАЖЕ ЕСЛИ КОМПАНИЯ «QSSC», ЕЕ ДОЧЕРНИЕ ПРЕДПРИЯТИЯ ИЛИ ИХ ЛИЦЕНЗИАРЫ БЫЛИ УВЕДОМЛЕНЫ О ВОЗМОЖНОСТИ ТАКИХ УБЫТКОВ.

WMA

Настоящий продукт охраняется определенными правами интеллектуальной собственности компании «Microsoft» («Майкрософт»). Использование или распространение

такой технологии вне данного продукта запрещено без лицензии компании «Microsoft».

Для получения более подробной информации о Программном обеспечении, включая любые условия лицензии на открытое программное обеспечение (и открытый исходный код), а также определения авторского права, применимые к Динамической конфигурации, которая указана выше, свяжитесь с Изготовителем или компанией «QSSC» по адресу:

ул. Теренс Мэттьюз Кресент, 175,
г. Каната, пров. Онтарио, Канада K2M 1W8
(licensing@qnx.com).

Linotype

«Helvetica» («Гельветика») является товарным знаком компании «Linotype Corp.» («Линотайп Корп.»), зарегистрированным в Бюро США по патентам и товарным знакам. Он может быть зарегистрирован в других конкретных государствах от имени компании «Linotype Corp.» или ее лицензиата «Linotype GmbH.» («Линотайп ГмБХ.»).

Использование в текстовой форме каждого из Товарных знаков, предоставленных по лицензии:

Требования по определению Товарных знаков, предоставленных по лицензии, можно просмотреть на веб-сайте <http://www.linotype.com/2061-19414/trademarks.html>.

УВЕДОМЛЕНИЕ ДЛЯ КОНЕЧНОГО ПОЛЬЗОВАТЕЛЯ

Знаки компаний, представленные в настоящем продукте для указания мест ведения коммерческой деятельности, являются знаками их соответствующих владельцев. Использование таких знаков в настоящем продукте не подразумевает какое-либо спонсирование, утверждение или подтверждение настоящего продукта такими компаниями.

Система климат-контроля**Система климат-контроля**

Двухзонная система климат-контроля 8-1

Вентиляционные решетки

Вентиляционные решетки..... 8-4

Техническое обслуживание

Фильтр системы вентиляции.....8-5

Система климат-контроля**Двухзонная система климат-контроля**

С помощью этих органов можно управлять системой вентиляции, отопления, кондиционирования и очистки воздуха.

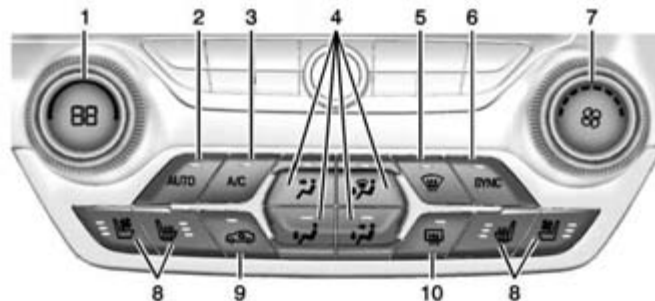

1. Переключатель заданных значений температуры воздуха для зоны водителя
2. «AUTO» (автоматический режим)
3. Режим A/C («Кондиционер»)
4. Переключатель режимов подачи воздуха
5. Удаление льда/конденсата со стекол (режим обдува)
6. SYNC- синхронизация режимов

7. Регулятор скоростных режимов вентилятора
8. Сиденья водителя и переднего пассажира с обогревом и вентиляцией (при соответствующей комплектации)
9. Режим рециркуляции воздуха
10. Обогрев заднего стекла

8-2 Система климат-контроля



Переключатель выбора значений температуры в зоне переднего пассажира

Данный переключатель расположен под вентиляционным отверстием со стороны пассажира переднего сиденья.

Вкл./Выкл. системы

Нажмите кнопку «AUTO» для включения системы. Поверните переключатель режимов подачи воздуха до упора против часовой стрелки для отключения подачи воздуха.

Автоматический режим

Данная система автоматически управляет скоростью вращения вентилятора, режимами подачи воздуха, включением и выключением системы кондиционирования в целях обогрева или охлаждения воздуха в пассажирском салоне.

Если горит данный светодиод, значит, система работает в полностью автоматическом режиме. Если режим подачи воздуха или настройки системы вентиляции изменяются вручную или при отключении режима A/C, индикатор «AUTO» отключается и на дисплее будут отображены выбранные настройки.

Для включения автоматического режима работы системы:

1. Нажмите кнопку «AUTO».
2. Выберите значение температуры. Подождите некоторое время, чтобы температура стабилизировалась. Затем установите значение температуры, при которой вам будет наиболее комфортно.

Система работает так, чтобы достичь заданной температуры как можно скорее. Система автоматического управления работает наиболее эффективно с полностью поднятыми стеклами окон и закрытой панелью крыши или откидным верхом.

Режим ручного управления

Регуляторы температуры для водителя и пассажира переднего сиденья:
Температура может регулироваться отдельно для водителя и пассажира переднего сиденья.

Поверните регулятор по или против часовой стрелки для увеличения или уменьшения температуры для сиденья водителя. Нажмите





△ или ▽ для увеличения или уменьшения температуры для переднего сиденья пассажира.

«SYNC»: Нажатие данной кнопки приводит к установке одинаковых параметров микроклимата для всех зон автомобиля, выбранных водителем. Контрольная лампа «SYNC» загорится. По завершении регулировки температуры переднего сиденья пассажира, контрольная лампа «SYNC» погаснет.

Управление скоростным режимом вентилятора: поверните рукоятку по или против часовой стрелки для изменения скоростного режима вентилятора. Для отключения вентиляции поверните рукоятку против часовой стрелки до упора.

Для перехода в автоматический режим нажмите кнопку «AUTO».

Переключатель режимов подачи воздуха

Нажмите , ,  или  для изменения направления подачи воздуха. Контрольная лампа выбранного режима загорается.

Изменение режима подачи воздуха приводит к тому, что система климат-контроля переходит в режим ручного управления. Для перехода в автоматический режим нажмите кнопку «АUTO».

 (К лицу): Весь объем воздуха поступает через Вентиляционные решетки, расположенные в приборной панели.

 (К ногам): Воздух подается через воздуховоды, расположенные возле пола.

 (К лицу и к ногам): Воздух подается через Вентиляционные решетки, расположенные в приборной панели, и через воздуховоды, находящиеся возле пола.

 (К стеклу и к ногам): воздух подается в направления стекол и через воздуховоды возле пола для удаления влаги и конденсата со стекол. Режим рециркуляции воздуха не может быть активирован в данном режиме.

 (Режим обдува): Данный режим используется для ускоренного удаления влаги или льда с поверхности ветрового стекла. Воздух подается через вентиляционные решетки обдува ветрового стекла и боковых стекол. Режим рециркуляции воздуха не может быть активирован в данном режиме.

Для наибольшей эффективности перед выбором данного режима удалите с ветрового стекла весь снег и лед.

Не начинайте движение, до тех пор, пока не будут чистыми все окна.

Режим А/С («Кондиционер»): Данный выключатель используется для включения или выключения системы кондиционирования. Система кондиционирования не может быть включена, если выключен вентилятор. Контрольная лампа системы не будет гореть.

При нажатии кнопки «АUTO» система кондиционирования будет работать в автоматическом режиме. При горящем светодиоде на кнопке включения/выключения системы кондиционирования она работает в автоматическом режиме для охлаждения воздуха в салоне или осушения воздуха в целях более быстрой очистки ветрового стекла от влаги.

Вы можете заметить незначительное изменение режима работы двигателя при включении и отключении компрессора системы кондиционирования. Это не является признаком неисправности. Система разработана таким образом, чтобы способствовать экономии топлива и поддержания выбранной температуры.

Если режим А/С отключен, автоматическая работа системы отменена.



(Режим рециркуляции): При нажатии данной кнопки включается режим рециркуляции. Загорается соответствующий светодиод. В данном режиме воздух, находящийся внутри автомобиля, охлаждается быстрее или предотвращается проникновение в салон автомобиля неприятных наружных запахов. Режим рециркуляции не может быть включен в режиме подачи воздуха к стеклам и к ногам, а также в режиме размораживания стекол.

Электрообогреватель заднего стекла



(Обогрев заднего стекла): Данная кнопка используется для включения или выключения электрообогревателя заднего стекла.

Через 10 минут после включения электрообогреватель заднего стекла отключится автоматически. Если включить его снова, он проработает еще около пяти минут и отключится.

В автомобилях, оснащенных наружными зеркалами заднего вида с системой обогрева, при включении обогревателя заднего стекла включаются и обогреватели стекол наружных зеркал. См. «Наружные зеркала заднего вида с электрообогревом», стр. 2-17.



8-4 Система климат-контроля

В случае если автомобиль оборудован откидным верхом, обогреватель заднего стекла и обогреватели стекол наружных зеркал автоматически отключаются при закрытии или открытии откидного верха.



Осторожно

Не используйте для очистки внутренней поверхности заднего стекла предметы с острыми краями. В противном случае могут быть повреждены токоведущие дорожки электрообогревателя или антенна. В этом случае гарантия изготовителя на повреждения не распространяется. Не прикрепляйте никакие предметы на заднее стекло.

 /  (Сиденья водителя и переднего пассажира с обогревом и вентиляцией, при соответствующей комплектации): Данный переключатель используется для включения функции обогрева или вентиляции сидений. См. «Передние сиденья с функциями обогрева и вентиляции», стр. 3-7.

Датчики

Датчик интенсивности солнечного излучения установлен на решетку обдува ветрового стекла в верхней части приборной панели и

предназначен для определения степени интенсивности солнечных лучей и измеряет первоначальную температуру воздуха в салоне.

В системе климат-контроля для создания наиболее благоприятного внутреннего микроклимата данные, получаемые от этого датчика, используются для управления скоростью вентилятора, режимом рециркуляции и режимами подачи воздуха.

Датчик влажности и температуры ветрового стекла расположен на внутренней поверхности ветрового стекла возле зеркала заднего вида. Автоматическая система климат-контроля использует этот датчик для определения необходимости включения обогрева ветрового стекла.

Если какой-либо из этих датчиков заблокирован или заслонен, автоматическая система климат-контроля не будет работать надлежащим образом.

Еще один датчик расположен также за передним бампером. С помощью данного датчика определяется температура наружного воздуха и регулируется температура воздуха в салоне автомобиля. Если данный датчик будет заслонен, это может привести к его неправильной работе.

Вентиляционные решетки

Используйте кольцевые регуляторы, расположенные в центральной части приборной панели, чтобы регулировать направление потоков воздуха.

Рекомендации по использованию системы климат-контроля

- Очистите воздуховоды у основания ветрового стекла ото льда, снега или листьев, которые могут блокировать поток воздуха в салон автомобиля.
- Использование дефлекторов, не одобренных компанией GM, устанавливаемых на капот, может существенно ухудшать работу системы климат-контроля.
- не загромождайте пространство у основания приборной панели и под передними сиденьями - это позволит распределяться воздуху внутри автомобиля более равномерно.

Техническое обслуживание

Фильтр системы вентиляции

Фильтр системы вентиляции задерживает основное количество пыли и пыльцы. В наиболее запыленных зонах поток воздуха через дефлекторы может уменьшаться, это указывает на необходимость замены фильтра. См. «Плановое техническое обслуживание», стр. 11-1.



Осторожно

Если Фильтр системы вентиляции не установлен, в систему могут попадать вода или мелкие частицы, такие как листья или кусочки бумаги, что приведет к возникновению неисправностей в системе. Всегда устанавливайте новый фильтр после того, как был снят старый.

Фильтр системы вентиляции расположен в моторном отсеке со стороны переднего пассажира рядом с бачком для охлаждающей жидкости. См. раздел «Моторный отсек», стр. 10-7.

Для проверки состояния или замены фильтра необходимо:

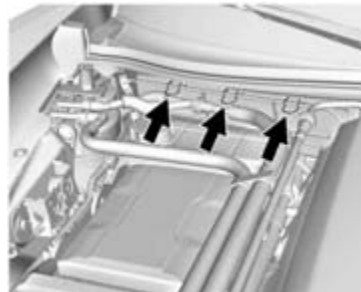

1. Раскрыть фиксаторы крышки фильтрующего элемента. Возможно, придется зажать PVC-крепежи для получения быстрого доступа к крышке фильтра.
2. Снимите крышку.

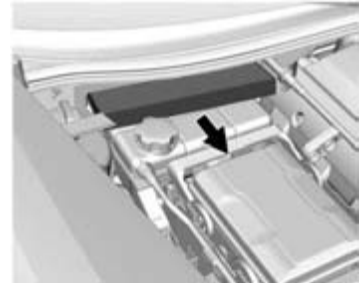

3. Вытащите старый фильтр и установите новый.
4. Установите крышку фильтра обратно.
5. Закройте фиксаторы крышки.

Управление автомобилем

Информация о вождении

Предусмотрительность при вождении	9-2
Управление автомобилем	9-2
Торможение	9-2
Рулевое управление	9-2
Возврат автомобиля на дорогу	9-3
Восстановление контроля над автомобилем	9-3
Трек дни и спортивные мероприятия	9-4
Движение по мокрым дорогам	9-8
Синдром автомагистрали	9-9
Движение по холмистой местности и горным дорогам	9-9
Вождение зимой	9-10
Если автомобиль застрял	9-11
Ограничения нагрузки на автомобиль	9-12

Пуск двигателя и начало движения

Обкатка нового автомобиля	9-14
Передний спойлер	9-15
Положения зажигания	9-15
Пуск двигателя	9-17

Режим задержки отключения питания дополнительного электрооборудования (RAP)	9-18
Перевод рычага переключения передач в положение «Р» (Парковка)	9-18
Нахождение автомобиля над горючими материалами	9-19
Система Active Fuel Management®	9-19

Отработавшие газы

Отработавшие газы	9-19
Работа двигателя при неподвижном автомобиле	9-20

Механическая коробка передач

Механическая коробка передач	9-20
Active Rev Match	9-22

Тормозная система

Антиблокировочная система (ABS)	9-23
Стояночный тормоз с электроприводом	9-24
Система помощи при экстренном торможении	9-26

Системы стабилизации движения

Противобуксовочная система / Система курсовой устойчивости	9-27
Режимы управления автомобилем	9-29

Спортивный режим движения	9-32
Дифференциал повышенного трения (кроме комплектации Z51)	9-36
Дифференциал повышенного трения (только в комплектации Z51)	9-36

Система круиз-контроля

Система круиз-контроля	9-36
------------------------	------

Системы помощи водителю

Камера заднего обзора (RVC)	9-39
-----------------------------	------

Топливо

Топливо	9-41
Присадки к топливу	9-41
Заправка автомобиля топливом	9-42
Заполнение топливом канистр	9-43

Буксировка прицепа

Общие сведения о буксировке	9-44
-----------------------------	------

Установка дополнительного оборудования

Дополнительное электрооборудование	9-44
------------------------------------	------

Информация о вождении

Предусмотрительность при вождении

Понятие «предусмотрительность при вождении» означает способность «всегда быть готовым к неожиданностям». Первым шагом к вождению с предусмотрительностью является пользование ремнями безопасности. См. «*Ремни безопасности*», стр. 3-8.

- Представьте себе, что все участники дорожного движения (пешеходы, велосипедисты и водители других автомобилей) ведут себя на дорогах безответственно и совершают ошибки. Прогнозируйте их поведение и будьте готовы к неожиданностям.
- Увеличьте дистанцию до автомобиля, идущего впереди.
- Сосредоточьте внимание на управлении автомобилем.

Системы управления автомобилем

Рулевое управление, педали акселератора и тормоза – важнейшие элементы, позволяющие водителю управлять автомобилем.

Торможение

Время, необходимое для остановки автомобиля, складывается из времени, необходимого для принятия решения о торможении, и времени, в течение которого происходит торможение. Время, которое затрачивается на перенос ноги на педаль тормоза, является временем, в течение которого водитель принимает решение применить торможение. Иными словами, это время реакции на изменение ситуации.

В среднем время реакции водителя составляет около трех четвертей секунды. За это время автомобиль, движущийся со скоростью 100 км/ч, преодолевает расстояние в 20 м, что в экстренном случае может быть слишком много.

Полезные рекомендации:

- Соблюдайте максимально возможную дистанцию до автомобиля, идущего впереди.
- Избегайте неоправданно резкого торможения.
- Двигайтесь в одном темпе с транспортным потоком.

Если во время движения самопроизвольно глохнет двигатель, тормозная система действует нормально усилитель тормозной системы перестает работать. Из-за этого усилие на педали тормоза увеличивается.

При остановке двигателя некоторое давление в усилителе тормозной системы сохраняется, но оно уменьшается по мере торможения. После того как перестает действовать усилитель тормозной системы, усилие на педали тормоза возрастает, и может увеличиваться величина тормозного пути.

Рулевое управление

Рулевое управление с электрическим усилителем

Ваш автомобиль оснащен электрическим усилителем рулевого управления. В приводе рулевого управления не используется рабочая жидкость. Поэтому регулярная проверка уровня рабочей жидкости не требуется.

При отключении электроусилителя рулевого управления из-за неисправности данной системы рулевое управление автомобиля по-прежнему действует, но усилие на рулевом колесе может увеличиться.

При возникновении неисправности обратитесь в авторизованный сервисный центр.

Если рулевое колесо поворачивается до достижения крайнего положения и удерживается в этом положении длительное время, помощь со стороны усилителя может уменьшаться.

Если электроусилитель рулевого управления используется в течение долгого времени, эффективность может снизиться.

Действие электроусилителя должно возобновиться в нормальном режиме после остывания электропривода рулевого управления.

Более подробную информацию о сообщениях, связанных с рулевым управлением см. в разделе «Сообщения систем автомобиля», стр. 5-38. При возникновении неисправности обращайтесь в авторизованный сервисный центр.

Советы по пользованию рулевым управлением

- Важно проходить повороты на безопасной скорости.
- Снижайте скорость до начала поворота.
- Поддерживайте разумную постоянную скорость при прохождении поворота.
- Не разгоняйте автомобиль до завершения поворота, и лишь после выхода на прямой участок плавно ускорьте движение.

Пользование рулевым управлением в экстремальных ситуациях

- Существуют ситуации, когда правильное руление оказывается более эффективным, чем торможение.

- Поворачивайте рулевое колесо на 180 градусов, не отрывая рук от него.
- Система ABS сохраняет возможность изменить курс автомобиля с помощью рулевого управления во время торможения.

Возврат автомобиля на дорогу



Иногда при движении по дорогам с твердым покрытием правые колеса оказываются на обочине. Соблюдайте следующие рекомендации:

1. Не нажимайте педаль акселератора; при отсутствии помех плавно поверните рулевое колесо влево и верните автомобиль на твердое покрытие.
2. Поворачивайте рулевое колесо примерно на одну восьмую оборота до тех пор, пока правое переднее колесо не коснется края дорожного покрытия.
3. Затем верните рулевое колесо в положение для прямолинейного движения и продолжайте движение.

Восстановление контроля над автомобилем

Скольжение колес

Существует три типа скольжения колес, соответствующие трем системам управления автомобилем:

- Скольжение колес во время торможения – колеса не вращаются.

9-4 Управление автомобилем

- Скольжение колес при прохождении поворота со слишком большой скоростью или в результате поворота рулевого колеса на слишком большой угол может приводить к сносу передних колес.
- При слишком сильном нажатии педали акселератора может возникнуть скольжение ведущих колес.

Предусмотрительный водитель в большинстве ситуаций избегает скольжения колес, соблюдая максимальную осторожность в конкретных условиях и стараясь не допускать возникновения подобных ситуаций. И, тем не менее, возникновение скольжения автомобиля все же возможно.

При возникновении таких ситуаций выполните следующие действия:

- Уберите ногу с педали акселератора и быстрым движением установите рулевое колесо в положение, при котором автомобиль будет двигаться в нужном вам направлении. Если корректирующее движение рулевым колесом выполняется достаточно быстро, автомобиль удаётся вернуть на прежний курс. Необходимо быть постоянно готовым к тому, что после первого корректирующего маневра потребуются второй – с поворотом рулевого колеса в обратную сторону.
- Снизьте скорость и двигайтесь с учетом конкретных условий. Тормозной путь может увеличиться и управляемость автомобиля может ухудшиться, если условия сцепления колес с дорогой ухудшились из-за наличия на дороге воды, снега, льда, гравия и т.п.

Следите за косвенными признаками, такими как наличие на дороге большого количества воды, льда, укатанного снега, отблески на поверхности дороги, и в случае возникновения каких-либо сомнений снижайте скорость.

- Старайтесь избегать внезапных маневров, ускорения или торможения, в том числе, снижения скорости движения с помощью включения пониженной передачи. Резкое переключение передач привести к боковому скольжению колес.

Помните: Антиблокировочная система устраняет лишь блокировку колес при торможении.

Трек дни и спортивные мероприятия

Участие в соревнованиях без соблюдения инструкций может привести к аннулированию гарантии. Перед участием в гонках или других спортивных мероприятиях ознакомьтесь с содержанием Гарантийной книжки.

См. «*Спортивный режим движения*», стр. 9-32.

Убедитесь в том, что автомобиль прошел надлежащее техническое обслуживание до участия в гонках или спортивных мероприятиях.



Осторожно

Если вы собираетесь участвовать в гонках на вашем автомобиле, двигателю может понадобиться большее количество моторного масла, чем при обычных условиях эксплуатации автомобиля. Низкий уровень моторного масла может привести к повреждению двигателя. Своевременно проверяйте и поддерживайте необходимый уровень масла. См. «*Моторное масло*», стр. 10-10.

Так как температура тормозной жидкости может значительно увеличиваться, необходимо производить замену жидкости в редукторе заднего моста после каждого соревнования. Жидкость в редукторе заднего моста необходимо менять каждые 24 часа участия в гонке или спортивном мероприятии. См. «*Рекомендованные жидкости и смазочные материалы*», стр. 11-4.

**Осторожно**

Если масло двигателя не было заменено на синтетическое масло 15W-50 при участии в гонках, это может привести к повреждению двигателя. Всегда заменяйте масло двигателя синтетическим маслом 15W-50. См. «*Заправочные емкости и технические характеристики*», стр. 12-2.

Только комплектация Z51: Часто проверяйте уровень масла при участии в гонках и спортивных мероприятиях, и следите чтобы он соответствовал отметке 5 литров, для обеспечения надлежащей работы масляного щупа двигателя. После участия в спортивном мероприятии, удалите излишек масла, чтобы отметка на масляном щупе находилась под отметкой максимального уровня.

Кроме комплектации Z51: Добавление масла выше максимальной отметки на масляном щупе не рекомендуется в случае участия в гонках. Проверяйте уровень масла в режиме спортивного вождения и поддерживайте его около отметки максимального уровня для обеспечения надлежащей работы.

После участия в спортивном мероприятии, удалите излишек масла, чтобы отметка на масляном щупе находилась под отметкой максимального уровня.

Замените тормозную жидкость подходящей высокоэффективной жидкостью из герметичного контейнера. Такая тормозная жидкость должна иметь сухую точку кипения >279°C. Если используется высокоэффективная тормозная жидкость, замените ее утвержденной GM жидкостью до езды по дорогам общего пользования. Если период используемой тормозной жидкости составляет более месяца или неизвестен, замените ее перед участием в гонках или спортивных мероприятиях. Не используйте тормозные жидкости с использованием силикона или типа DOT-5.

Только комплектация Z51: нагрузка на автомобиль должна быть максимально уменьшена – в автомобиле должен находиться только водитель; давление в шинах должно составлять 180 кПа, а максимальная скорость движения автомобиля – 280 км/ч.

Если автомобиль идет в комплектации Z51, то регулировка колес для гоночных и спортивных целей должна быть выполнена следующим образом:

**Осторожно**

Использование данных рекомендаций по регулировке колес может привести к ускоренному износу шин. Они должны использоваться только для гоночных и спортивных целей. Ускоренный износ шин не покрывается гарантией.

Регулировка должна выполняться путем пригонки болтов кулачка нижнего рычага независимой подвески и удаления шайб, которые находятся между верхними рычагами независимой подвески и корпусом.

ПЕРЕДНИЙ МОСТ (углы)

- Угол отклонения оси от вертикали: +7.0 градусов
- Развал: -2.0 градуса
- Схождение: 0.05 градуса схождение передних колёс

ЗАДНИЙ МОСТ (углы)

- Отклонение оси от вертикали: 0 градусов
- Развал: -1.7 градусов
- Сходимость: 0.05 градуса сходимость передних колёс

Угол разворота заднего моста: 0 градусов

Так как температура тормозной жидкости может значительно увеличиваться, необходимо производить замену жидкости в редукторе заднего моста каждые 24 часа участия в гонке или спортивном мероприятии. Информация о рекомендованных рабочих жидкостях и смазочных материалах приведена в разделе «Рекомендованные жидкости и смазочные материалы», стр. 11-4.



Осторожно

В случае участия в гонке или спортивном мероприятии впервые, в жидкость редуктора заднего моста может сильно нагреваться. Это может повредить задний мост, и такое повреждение не будет покрываться гарантией.

Если вы участвуете в гонке или спортивном мероприятии впервые, избегайте избыточного перегрева жидкости редуктора заднего моста.

Если автомобиль показывает менее эффективную езду в гоночных или спортивных условиях, отключение системы кондиционирования воздуха поможет улучшить показатели.

Для оптимизации работы двигателя придерживайтесь соотношения: охлаждающей жидкости 40% DEX-COOL и 60% чистой питьевой воды.

Крепежный элемент переднего подиума государственного номерного знака или аэродинамического обвеса должны быть сняты в случае участия в гонках для оптимизации работы двигателя.

Вентиляционные дефлекторы тормозных дисков



Осторожно

Не используйте вентиляционные дефлекторы тормозных дисков вне гоночного трека, так как это может привести к коррозии тормозного механизма при долгосрочной эксплуатации. Вентиляционные дефлекторы тормозных дисков используются только для целей участия в гонках или спортивных мероприятиях. Вождение в таких условиях без вентиляционных дефлекторов может привести к ухудшению тормозных характеристик автомобиля.

Установка:

1. Снимите передние колеса.
2. Демонтируйте тормозной суппорт с поворотного кулака передней подвески.
3. Во избежание повреждения тормозного шланга, обеспечьте демонтированному суппорту упор или подвес.
4. Снимите тормозные диски.
5. Приготовьте три отрезка крепежной проволоки длиной 150 мм каждая (из нержавеющей стали с номинальным диаметром 1 мм).
6. Сложите каждый отрезок проволоки в форме буквы «U», при этом ширина скобы в месте посадки на дефлектор составит 20 мм.
7. Разместите дефлектор в пространстве между рабочей плоскостью тормозного диска и его ступичной частью с внешней стороны, при этом отверстия должны находиться с каждой стороны спицы тормозного диска.

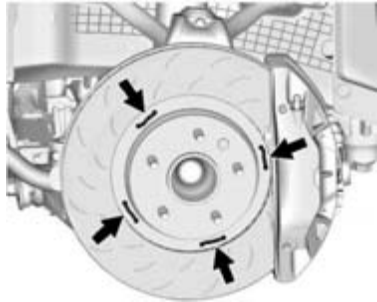

7. Проденьте изготовленную скобу в форме буквы «U» через отверстия в дефлекторе.
 8. Обверните концы проволоки вокруг соответствующей спицы ротора.
 9. Закрутите концы проволоки.
 10. Согните закрученную проволоку заподлицо с внутренней стороной кольца ротора во избежание контакта с суппортом или тормозными шлангами.
11. Установите обратно тормозные диски и суппорты на автомобиль с нормативным моментом затяжки болтов 220 Нм.
 12. Выполните контрольный проворот тормозного диска, чтобы убедиться в отсутствии задевания проволоки или дефлектора за детали тормозной системы, кожух тормозного диска или за повортовый кулак подвески.
 13. Установите обратно колесо, затяните болты с нормативным моментом затяжки. См. «*Заправочные емкости и технические характеристики*», стр. 12-2.

Прикатка тормозных колодок

Новые тормозные колодки необходимо прикатать до участия в гонках или спортивных мероприятиях.



Осторожно

Процесс прикатки для автомобиля в комплектации Z51 является специфичным и не должен использоваться для прикатки на автомобилях других моделей, так как это может привести к возникновению неисправностей.



Осторожно

Обкатка нового автомобиля должна быть завершена до прикатки тормозных колодок, так как это может привести к возникновению неисправностей в силовом агрегате/двигателе. См. «*Обкатка нового автомобиля*», стр. 9-14.

Если данная процедура выполняется с соблюдением всех рекомендаций, то тормозная система будет исправна. Тормозные колодки будут дымиться, и появится характерный запах. Тормозное усилие и ход педали могут увеличиться. После выполнения данной процедуры тормозные колодки могут иметь белый цвет в месте контакта с тормозным диском.

Выполняйте данную процедуру исключительно на сухом покрытии и с соблюдением всех требований безопасности, а также требований государственных и местных законов в отношении вождения автомобилей.

Процедура прикатки тормозных колодок в ходе гонок



Осторожно

Ослабление педали тормоза может появиться в ходе выполнения данной процедуры прикатки, что может привести к избыточному ходу педали тормоза и тормозному усилию. Это может привести к увеличению тормозного пути до полной прикатки тормозных колодок.

1. Нажмите на педаль тормоза 25 раз при скорости 100 км/ч, снижая ее до 50 км/ч при 0,4 г. Это более щадящий способ прикатки. Проезжайте минимум 1 км между торможениями. Данный этап можно пропустить, если пробег с этими тормозными колодками составляет более 320 км.
2. Повторно нажимайте на педаль тормоза при скорости 100 км/ч, снижая ее до 25 км/ч при 0,8 г. Это более жесткий способ прикатки, без активации антиблокировочной системы (ABS).

Проезжайте минимум 1 километр между торможениями. Повторяйте до тех пор, пока ход педали тормоза начнет увеличиваться. В зависимости от условий езды данная процедура потребует нажатия педали тормоза до 25 раз.

3. Охлаждение: двигайтесь со скоростью 100 км/ч примерно 15 км без применения тормозов.
4. Нажмите на педаль тормоза 25 раз при скорости 100 км/ч, снижая ее до 50 км/ч при 0,4 г. Это более щадящий способ шлифовки. Проезжайте минимум 1 км между торможениями.

Движение по мокрым дорогам

Движение по дорогам в дождливую погоду может сопровождаться снижением сцепления шин с дорогой, ухудшением разгонных и тормозных характеристик. В данных условиях двигаться следует с уменьшенной скоростью,

избегая глубоких луж, потоков воды или участков дорожного полотна, полностью покрытых водой.



Внимание

Наличие влаги в тормозных механизмах может приводить к столкновению. Длина тормозного пути может увеличиваться, и могут возникать тормозные силы различной величины на левом и правом бортах автомобиля. В подобных условиях контроль над автомобилем может быть потерян.

После проезда через глубокую лужу и после прохождения мойки двигайтесь, несильно нажимая педаль тормоза до тех пор, пока не почувствуете, что восстановилась обычная эффективность торможения.

Поток воды с быстрым течением обладает большой энергией. Проезд бурных водных потоков может привести к тому, что автомобиль будет увлечен потоком. При этом водитель и пассажиры могут утонуть. Поэтому выполняйте требования предупреждающих дорожных знаков и будьте предельно внимательны при преодолении бродов.

Акваланирование

Акваланирование является опасным явлением. Водяной клин, образующийся в припе контакта шины с дорогой, способен приподнимать колесо, и оно начинает двигаться по водяному клину. Данное явление может возникнуть на дороге с большим количеством воды и при движении с большой скоростью. При возникновении акваланирования колеса частично или полностью теряют контакт с дорожным полотном.

Определенных правил противодействия акваланированию не существует. Лучшим выходом при движении по мокрым дорогам является снижение скорости до безопасного уровня.

Другие рекомендации при движении в дождь

Кроме снижения скорости при движении по мокрым дорогам используйте следующие рекомендации:

- Увеличивайте дистанцию до автомобилей, идущих впереди.
- Двигайтесь с осторожностью.
- Следите за состоянием щеток очистителей стекол.
- Следите за наличием достаточного количества жидкости в баке омывателей стекол .

- Следите за состоянием шин и глубиной канавок протектора шин. См. «Шины», стр. 10-45.
- Отключите систему круиз-контроля.

Синдром автомагистрали

Следите за тем, чтобы при движении не снижалось внимание, и следите за изменением обстановки вокруг автомобиля. Если вы чувствуете, что сильно устали или хотите спать, остановите автомобиль в безопасном месте и отдохните.

Другие советы по вождению:

- Обеспечивайте хорошую вентиляцию салона автомобиля.
- Следите за тем, чтобы внутри автомобиля поддерживалась прохлада.
- Во время движения взгляд необходимо переводить из зоны, находящейся перед автомобилем, в боковые зоны.
- Регулярно переводите взгляд на зеркала заднего вида и комбинацию приборов.

Движение по холмистой местности и по горным дорогам

Характер движения на затяжных спусках, подъемах или по горным дорогам отличается от характера движения по равнинным дорогам или дорогам, проходящим по сильно пересеченной местности. При движении в данных условиях следует:

- Регулярно предоставлять автомобиль для проведения технического обслуживания и поддерживать его в хорошем состоянии.
- Проверять уровень рабочих жидкостей, состояние тормозной системы, шин и колес, системы охлаждения двигателя и компонентов трансмиссии.
- При движении по крутому или затяжному спуску используйте пониженные передачи коробки передач.



Внимание

Если при движении на спуске не используются пониженные передачи коробки передач, эффективность торможения может сильно снизиться – вплоть до отказа тормозной системы. Пользуйтесь пониженными передачами, чтобы наряду с тормозной системой в торможении автомобиля принимал участие двигатель.



Внимание

Движение на спусках на нейтральной передаче (N) или при выключенном зажигании опасно. В данном случае нагрузка на тормозные механизмы может увеличиться настолько, что они перегреются и не будут обеспечивать эффективного торможения. Двигайтесь на уклонах с работающим двигателем и на пониженной передаче.

- Оставайтесь на занимаемой автомобилем полосе. Не перемещайтесь по ширине дороги и не приближайтесь к центру дороги. Скорость движения должна выбираться так, чтобы автомобиль мог оставаться внутри выбранной полосы движения.
- Соблюдайте осторожность на вершинах холма; на полосе движения может оказаться автомобиль с заглушим двигателем, или автомобили, оставленные там после дорожно-транспортного происшествия.
- Обращайте внимание на специальные дорожные знаки (предупреждения о зонах возможного падения камней, действия сильного бокового ветра, указания о величине угла уклона или подъема, знаки приоритета при проезде узких мест и т.п.).

Вождение зимой

Движение по снегу или льду

Двигайтесь с осторожностью, если колеса автомобиля движутся по снегу или льду, в результате чего снижаются силы сцепления колес с дорогой. Образование наледи наблюдается при температуре воздуха, близкой к 0 °С, когда идет дождь или мокрый снег, что сопровождается резким ухудшением условий сцепления колес с дорогой. Избегайте поездок, если на дороге образуется наледь, до тех пор, пока дороги не будут обработаны противогололедными реагентами.

Ведите автомобиль осторожно, с учетом конкретных условий. Не допускайте резкого разгона, чтобы не возникло буксование ведущих колес. При слишком сильном нажатии педали акселератора колеса начинают вращаться на месте, «полируя» поверхность, на которую они опираются, и условия сцепления колес с дорогой становятся еще менее благоприятными.

Попытайтесь не выходить за пределы очень небольшого запаса сцепления колес с дорогой. При слишком сильном нажатии педали акселератора колеса начинают вращаться на месте, «полируя» поверхность, на которую они опираются.

При соответствующей комплектации, должна быть включена противобуксовочная система. См. «Противобуксовочная система/Система курсовой устойчивости», 9-27.

Антиблокировочная система, описанная в подразделе «Антиблокировочная система (ABS)», стр. 9-23, повышает устойчивость автомобиля при резком торможении на скользкой дороге, но начинать торможение на скользких поверхностях следует раньше, чем на сухих покрытиях.

Увеличивайте дистанцию до автомобилей, идущих впереди, и следите за обледеневшими участками дороги. Обледеневшие участки могут образовываться в затененных зонах относительно сухих и чистых дорог. Поверхность дороги на поворотах или эстакадах может быть обледеневшей, даже когда примыкающие к ним части дороги остаются чистыми от наледи. При движении по обледеневшей дороге избегайте резких движений рулевым колесом или резкого торможения.

На скользкой дороге следует отключить систему круиз-контроля.

В условиях снежной бури

Оказаться в условиях снежной бури – серьезное испытание. Оставайтесь вблизи автомобиля до тех пор, пока не придет помощь.

Для того чтобы дождаться помощи и сохранить здоровье людей, находящихся в автомобиле:

- Включите аварийную световую сигнализацию.
- Привяжите кусок ткани или предмет одежды красного цвета к наружному зеркалу.



Внимание

Снег может блокировать выход отработавших газов из выхлопной трубы, расположенной под автомобилем. Это может стать причиной поступления отработавших газов в салон автомобиля. В состав отработавших газов, выделяемых двигателем, входит окись углерода (СО) – газ без цвета и запаха. Попадание данного газа в организм человека может привести к потере сознания и даже смерти.

Если автомобиль застрял в снегу:

- Отодвиньте снег от автомобиля по его периметру, особенно в зоне расположения выхлопной трубы.

(см. продолжение)

Внимание (продолжение)

- Время от времени проверяйте, не скопился ли снег в этой зоне снова.
- Приоткройте окна приблизительно на 5 см с обеих сторон автомобиля, чтобы в салон поступал свежий воздух.
- Полностью откройте Вентиляционные решетки, расположенные на приборной панели или под ней.
- Установите регулировки климат-контроля в режим, при котором в салон поступает наружный воздух, и максимальную скорость вентилятора. См. «Система климат-контроля».

Более подробная информация об окиси углерода приводится в подразделе «Отработавшие газы», стр. 9-19.

В целях экономии топлива запускайте двигатель на короткие промежутки времени для поддержания тепла в автомобиле, затем двигатель следует заглушить и без необходимости не открывать окна в целях сохранения тепла.

Повторять данную процедуру следует до тех пор, пока не придет помощь, но только тогда, когда температура внутри автомобиля становится некомфортной. Чтобы согреться, полезно быстрым шагом походить вокруг автомобиля.

Иногда дождаться помощи приходится долго, поэтому время от времени при работе двигателя в режиме холостого хода следует немного увеличивать обороты двигателя, чтобы они оставались выше оборотов режима холостого хода. Это позволяет сохранить заряд аккумуляторной батареи для сохранения возможности пуска двигателя и кратковременного включения фар в качестве сигнала. Запускайте двигатель как можно реже, чтобы экономить топливо.

Если автомобиль застрял

При застревании автомобиля в песке, грязи, на льду или в снегу плавно нажимайте педаль акселератора.

Если освободить автомобиль с помощью противобуксовочной системы не удастся, отключите ее и используйте метод «раскачки». См. «Противобуксовочная система/Система курсовой устойчивости», стр. 9-27.



Внимание

Если колеса автомобиля вращаются с очень высокой частотой, они могут взорваться и стоящие рядом люди могут быть травмированы. Двигатель автомобиля может перегреться с последующим возгоранием, которое может произойти в моторном отсеке. Не допускайте сильного буксования колес и следите, чтобы стрелка спидометра не заходила за отметку 56 км/ч.

Метод «раскачки»

Поверните рулевое колесо несколько раз влево и вправо для того, чтобы расширить колею вокруг передних колес. Отключите противобуксовочную систему. Последовательно переводите рычаг коробки передач из положения R («Задний ход») в положение «D» («Движение вперед») и обратно, стараясь поддерживать минимальное буксование колес. Перед переходом с передачи R («Задний ход») к передачам для движения вперед для предотвращения износа элементов коробки передач необходимо дождаться остановки вращения колес. Во время переключения передач отпускайте педаль акселератора и плавно нажимайте ее при включении передачи.

В некоторых условиях небольшого продвижения автомобиля вперед и назад бывает достаточно, чтобы он преодолел препятствие. Если это не помогает, можно прибегнуть к вытаскиванию автомобиля методом буксировки. Если автомобиль необходимо буксировать, см. раздел «Буксировка автомобиля», стр. 10-65.

Ограничения нагрузки на автомобиль



Внимание

Вещи, перевозимые в автомобиле, при резком торможении или в случае столкновения могут начать перемещаться в сторону движения автомобиля и травмировать находящихся в нем людей.

- Укладывайте вещи в багажное отделение. Распределяйте багаж равномерно.

(см. продолжение)

Внимание (продолжение)

- Не допускается укладывать тяжелые вещи, например, чемоданы, внутри автомобиля так, чтобы они находились выше спинок сидений.
- Не оставляйте в автомобиле незакрепленные детские кресла.
- При необходимости перевозки каких-либо предметов в пассажирском салоне укладывайте их так, чтобы они были закреплены как можно более надежно.
- Не оставляйте спинки сидений сложенными, кроме случаев, когда это действительно необходимо.

Важно знать максимальную нагрузку, на которую рассчитан ваш автомобиль.

Максимальная нагрузка включает массу всех пассажиров, багажа и массу всего оборудования, дополнительно установленного после производства автомобиля.



Осторожно

Перегрузка автомобиля может привести к повреждению его компонентов. В этом случае гарантия изготовителя на повреждения не распространяется. Не перегружайте автомобиль.



Внимание

Не допускается нагружать автомобиль так, что будет превышена максимально допустимая полная масса (GVWR) автомобиля или максимально допустимая нагрузка на переднюю (GAWR FRT) и/или заднюю (GAWR RRT) оси. В случае превышения максимально допустимой полной массы возможно повреждение компонентов автомобиля и ухудшение ходовых качеств. Это может стать причиной потери контроля над автомобилем и серьезной аварии. Движение на перегруженном автомобиле, кроме того, уменьшает долговечность компонентов автомобиля.

Информационная табличка рекомендованных значений давления воздуха в шинах (при соответствующей комплектации)

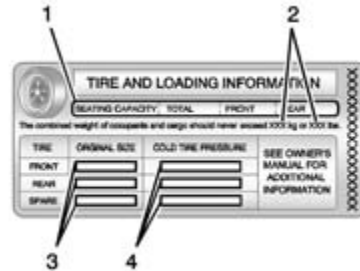

Пример информационной таблички

На этой табличке, кроме того, приводятся данные о размерах шин (3), устанавливаемых на заводе-изготовителе автомобиля и рекомендуемом давлении воздуха (4) в холодных шинах. Более подробная информация о давлении воздуха в шинах приведена в подразделах «Шины», стр. 10-45 и «Давление воздуха в шинах», стр. 10-48.

Табличка с указанием конкретных данных о характеристике шин /допустимых нагрузках находится на задней стойке кузова в проеме левой двери. При открытии двери водителя можно найти табличку в дверном проеме. В информационной табличке с указанием рекомендованных значений давления воздуха в шинах также указано количество мест (1), и величина максимальной нагрузки (2), выраженная в килограммах и фунтах. Максимальная грузоподъемность включает массу всех пассажиров, багажа и массу всего оборудования, дополнительно установленного после производства автомобиля.

Не превышайте максимальной нагрузки, на которую рассчитан ваш автомобиль.

Информационная табличка с указанием допустимых нагрузок/характеристик шин

Данная табличка расположена на задней стойке рамы двери водителя. В ней указана максимально допустимая полная масса (Gross Vehicle Weight Rating – GVWR), которая соответствует максимальной нагрузке на автомобиль. Она включает в себя массу автомобиля, всех пассажиров, багажа и топлива. На табличке также указаны максимально допустимая нагрузка на переднюю и заднюю оси (GAWR) и углы наклона пучка света.

Пуск двигателя и начало движения

Обкатка нового автомобиля

Соблюдайте данные рекомендации во время первых 2500 км пробега. Во время обкатки трущиеся детали прирабатываются друг к другу, и поэтому при соблюдении правил обкатки автомобиль будет дольше служить с сохранением заданных характеристик.

В течение первых 322 км пробега:

- Для обкатки двигайтесь с умеренной скоростью и избегайте резких поворотов в течение первых 322 км.
- Новые накладки тормозных колодок также требуют определенного периода для приработки. Избегайте резких торможений в течение первых 320 км пробега. Следуйте данной рекомендации при каждой замене тормозных колодок.

В течение первых 800 км пробега:

- Избегайте резкого ускорения при трогании и резкого торможения.
- Не позволяйте работать двигателю на режимах, при которых развивается более 4000 об/мин.
- Избегайте движения с постоянной скоростью как с высокой, так и низкой, включая систему круиз-контроля.
- Избегайте переключений на низшие передачи для торможения двигателем при замедлении автомобиля, если обороты двигателя выше 4000 об/мин.
- Не перегружайте двигатель. Ни в коем случае не используйте высокие передачи при низкой скорости движения автомобиля. Если автомобиль оборудован механической коробкой передач, выберите более низкую передачу. Это правило следует соблюдать всегда – не только в период обкатки нового автомобиля.

В течение первых 2500 км пробега:

- Не принимайте участия в гонках, занятиях по экстремальному вождению или аналогичных мероприятиях в течение первых 2500 км пробега.
- При каждой заправке автомобиля топливом проверяйте уровень моторного масла и при необходимости доводите его до нормы. В течение первых 2500 км пробега расход масла и топлива может быть выше обычного.

Передний спойлер

При соответствующей комплектации, передний спойлер имеет минимальный клиренс.

В нормальных условиях эксплуатации определенные части автомобиля будут контактировать с поверхностью (асфальтовые гребни, подъездные дорожки и т.д.). В момент контакта может быть слышен скрежет. Это не является признаком неисправности.

С осторожностью приближайтесь к гребням или каким-либо объектам на дороге, старайтесь объезжать их, где это возможно.

Режимы зажигания



Автомобиль оснащен электронной системой зажигания с кнопкой запуска двигателя («кнопкой старта»).

При каждом последовательном нажатии кнопки старта включаются три режима: «ACC/ACCESSORY», «ON/RUN/START» и «Stopping the Engine/OFF».

Для того, чтобы воспользоваться кнопкой старта необходимо, чтобы пульт ДУ системы бесключевого доступа находился в автомобиле. Если кнопка старта не срабатывает, возможно, рядом с автомобилем проходит сильный радиосигнал, вызывающий помехи в системе бесключевого доступа .

См. «Система бесключевого доступа (RKE)», стр. 2-3.

РЕЖИМ «STOPPING THE ENGINE/OFF». Ни один из светодиодов не горит: Когда автомобиль остановлен, нажмите кнопку старта один раз, чтобы заглушить двигатель.

Если автомобиль остановлен, зажигание будет выключено, а режим задержки отключения питания дополнительного оборудования останется активным. См. «Режим задержки отключения питания дополнительного оборудования (RAP)», стр. 9-18.

Не глушите двигатель во время движения автомобиля. При неработающем двигателе не действуют усилители тормозной системы и рулевого управления, а также система подушек безопасности.

Если двигатель необходимо заглушить в случае крайней необходимости:

1. Затормозите, плавно и ровно нажимая педаль тормоза. Не следует многократно нажимать на педаль тормоза. Это может привести к полному отказу усилителя тормозной системы, что приведет к увеличению усилия на педали тормоза.

9-16 Управление автомобилем

2. Переведите рычаг переключения передач в положение «N» (Нейтраль). Это можно сделать во время движения автомобиля. После перевода рычага переключения передач в нейтраль затормозите автомобиль и остановитесь в безопасном месте.
3. Полностью остановите автомобиль. Переведите рычаг механической коробки передач в положение «N» (Нейтраль). Установите зажигание в положение «LOCK/OFF».
4. Установите автомобиль на стояночный тормоз. См. «*Стояночный тормоз с электроприводом*», стр. 9-24.



Внимание

Если во время движения выключить двигатель, перестают действовать усилители тормозной системы и рулевого управления, а также отключается система подушек безопасности. Во время движения глушить двигатель следует только в случае крайней необходимости.

Если двигатель не способен перемещать автомобиль и должен быть заглушен во время движения, нажмите и удерживайте кнопку «ENGINE START/STOP» в течение более двух секунд или нажмите кнопку дважды в течение пяти секунд.

РЕЖИМ «ACC/ACCESSORY» (Загорается светодиод оранжевого цвета): Данный режим позволяет использовать некоторое электрооборудование при выключенном двигателе.

При выключенном зажигании нажатие кнопки старта без нажатия педали тормоза приводит к переводу кнопки старта в положение «ACC/ACCESSORY».

Через 5 минут во избежание разряда аккумуляторной батареи кнопка старта будет переведена из положения «ACC/ACCESSORY» в положение «OFF».

РЕЖИМ «ON/RUN/START» (Загорается светодиод зеленого света): Данный режим предназначен для пуска двигателя и начала движения автомобиля. Если кнопку старта нажать один раз при выключенном зажигании и нажатой педали тормоза, будет активирован режим «ON/RUN/START».

Как только начнется процесс пуска двигателя, отпустите переключатель зажигания. Процесс пуска двигателя будет продолжаться до тех пор, пока он не заведется. См. «*Пуск двигателя*», стр. 9-17. Зажигание останется в положении «ON/RUN».

Сервисный режим

Данный режим предназначен для ремонта и диагностики, проверки работы контрольных ламп и индикаторов, что может потребоваться для проверки на соответствие нормам токсичности отработавших газов. Сервисный режим можно активировать, нажав и удерживая нажатой кнопку старта в течение не менее 5 секунд, при этом выключив зажигание и отпустив педаль тормоза. Приборы и аудиосистема при этом будут работать, как если бы был выбран режим «ON/RUN», но привести автомобиль в движение будет невозможно. В сервисном режиме выполнить пуск двигателя невозможно. Нажмите данную кнопку еще раз для выключения.

Пуск двигателя

Двигатель запускается, когда рычаг коробки передач находится в положении «N» (Нейтраль) или любом другом положении, если нажата педаль сцепления. Для запуска двигателя с механической коробкой передач во время движения автомобиля можно пользоваться только положением «N» (Нейтраль) коробки передач.

Пульт дистанционного управления должен находиться внутри автомобиля, чтобы двигатель работал.

Зарядные устройства для мобильных телефонов могут помешать работе системы бесключевого доступа. При запуске или останове двигателя не должны использоваться зарядные устройства.

Процедура пуска:

1. Сначала нажмите педаль сцепления, а затем кнопку «ENGINE START/ STOP». Если пульт ДУ не находится в автомобиле или существуют помехи сигнала, на дисплей информационного центра будет выведено соответствующее сообщение. Более подробная информация приведена в подразделе «Сообщения о пульте и замке зажигания», стр. 5-34.

2. Если проворачивание коленчатого вала двигателя стартером началось, отпустите кнопку старта, и проворачивание двигателя стартером продолжится автоматически до тех пор, пока двигатель не запустится. Если заряд элемента питания пульта ДУ на исходе, на дисплей информационного центра будет выведено соответствующее сообщение. Тем не менее, автомобиль может продолжать движение.

См. подраздел «Замена элемента питания» в разделе «Система бесключевого доступа (RKE)», стр. 2-3. Если элемент питания пульта ДУ полностью разряжен, вставьте его в специальный паз на рулевой колонке для запуска двигателя. См. «Пуск двигателя с низким зарядом элемента питания в пульте дистанционного управления» в разделе «Сообщения о пульте и замке зажигания», стр. 5-34.

3. Не увеличивайте обороты двигателя непосредственно после запуска двигателя. Двигатель и трансмиссия не должны работать в интенсивном режиме сразу после запуска, так как может потребоваться некоторое время, чтобы масло прогрелось и обеспечило соответствующую смазку движущимся деталям.

4. Если двигатель не запускается и на дисплее информационного центра нет никаких сообщений, подождите 15 секунд, чтобы дать электродвигателю стартера остыть, прежде чем повторить попытку.

Если двигатель не запускается в течение 10 секунд, особенно в очень холодную погоду (ниже -18 °C), возможно, что свечи зажигания залиты бензином. Попробуйте нажать педаль акселератора до упора и удерживать ее в таком положении в течение 15 секунд при нажатой кнопке старта. Для того чтобы дать электродвигателю стартера остыть, между попытками запуска двигателя должно проходить не менее 15 секунд. После того как двигатель запустится, отпустите педаль акселератора. Если двигатель запустится и снова заглохнет, повторите эту процедуру еще раз. Это поможет удалить излишек топлива из двигателя.



Осторожно

Попытка запуска двигателя в течение длительного времени путем перевода зажигания в положение «START» немедленно после предыдущей попытки запуска может привести к перегреву и повреждению электродвигателя стартера и сильному разряду аккумуляторной батареи. Для того чтобы дать электродвигателю стартера остыть, между попытками запуска двигателя должно проходить не менее 15 секунд.

Автомобиль оснащен электронной системой управления запуском двигателя. Эта система облегчает запуск двигателя и предотвращает возможность повреждения различных компонентов. После начала проворачивания коленчатого вала двигателя он будет вращаться в течение нескольких секунд или до запуска двигателя. Если двигатель не запускается, проворачивание коленчатого вала автоматически прекращается через 15 секунд, чтобы предотвратить повреждение электродвигателя стартера. Во избежание повреждения шестерен эта система также предотвращает включение стартера при работающем двигателе.



Осторожно

Однако установка дополнительного электрооборудования или пользование портативными электронными устройствами может влиять на характер работы двигателя. В этом случае на устранение возможных повреждений гарантия производителя распространяться не будет. См. «Дополнительное электрооборудование», стр. 9-44.

Процедура остановки двигателя

Передвиньте рычаг коробки передач в положении «R» (Задний ход), затем выключите двигатель путем нажатия и удержания кнопки «ENGINE START/STOP» и поставьте автомобиль на стояночный тормоз.

На дисплей информационного центра выводится соответствующее сообщение, если пульт дистанционного управления не обнаружен внутри автомобиля.

Более подробная информация приведена в подразделе «Сообщения о пульте и замке зажигания», стр. 5-34.

Режим задержки отключения питания дополнительного электрооборудования (RAP)

После того, как двигатель был заглушен, в течение 10 минут можно пользоваться следующим электрооборудованием:

- Аудиосистемой
- Окнами с электрическими стеклоподъемниками

Это оборудование продолжает действовать в течение 10 минут при выключении двигателя или до момента открытия любой двери. После открытия любой двери аудиосистема отключится, а электрические стеклоподъемники не будут работать.

Перевод рычага переключения передач в положение «Р» (Парковка)

Перед выходом из автомобиля, включите первую передачу или передвиньте рычаг переключения передач в положение «R» (Задний ход) и поставьте автомобиль на стояночный тормоз. После включения первой передачи или установки рычага переключения передач в положение «R» (Задний ход) с нажатой педалью сцепления, выключите двигатель и отпустите педаль сцепления.

Нахождение автомобиля над горючими материалами



Внимание

При контакте с горячими элементами системы выпуска отработавших газов легковоспламеняющиеся материалы могут загореться. Поэтому не оставляйте автомобиль над разбросанной бумагой, сухими листьями, травой и прочими горючими материалами.

Система Active Fuel Management®

Данная система позволяет двигателю работать в режиме работы всех или половины цилиндров – в зависимости от условий движения автомобиля. При комплектации с механической коробкой передач, данная система может быть активирована в режиме E (Eco). См. «Управление режимами движения», стр. 9 -29.

При равномерном движении, когда необходима относительно небольшая мощность, система переводит двигатель в режим работы четырех цилиндров, в результате чего уменьшается расход топлива. Система поддерживает работу всех восьми цилиндров, если требуется высокая мощность, например, при разгоне с места, при обгоне или при движении на высокой скорости (на автомагистральных).

Отработавшие газы



Внимание

В состав отработавших газов, выделяемых двигателем, входит окись углерода (CO) – газ без цвета и запаха. Попадание CO в организм человека может приводить к потере сознания и даже к смерти.

Отработавшие газы способны проникать внутрь автомобиля, если:

- Автомобиль с работающим двигателем находится в закрытом объеме (подземные паркинги, тоннели, при блокировании выхлопной трубы или отсутствии вентиляции под днищем кузова).
- Отработавшие газы начинают приобретать необычный запах, или со стороны системы выпуска отработавших газов становится слышным странный или отличный от обычного звук.
- Нарушена целостность элементов системы выпуска отработавших газов в результате действия коррозии или механического повреждения.
- Система выпуска отработавших газов была изменена, повреждена или отремонтирована ненадлежащим образом.

(см. продолжение)

Внимание (продолжение)

- В кузове автомобиля есть сквозные отверстия или щели, образовавшиеся в результате дооборудования автомобиля в ходе послепродажного обслуживания, которые не были загерметизированы.

При обнаружении необычных запахов в пассажирском салоне или в случае, если есть подозрение, что отработавшие газы проникают в салон:

- При движении держите все окна автомобиля полностью открытыми.
- Немедленно предоставьте автомобиль в авторизованный дилерский центр.

Не оставляйте автомобиль с работающим двигателем в закрытых зонах, таких как гараж, или помещениях, не имеющих системы приточной вентиляции.

Работа двигателя при неподвижном автомобиле

Рекомендуется глушить двигатель автомобиля при стоянке.

Если вы оставляете автомобиль с работающим двигателем, выполните следующее, чтобы быть уверенным в том, что автомобиль не будет самопроизвольно перемещаться. См. «Перевод рычага переключения передач в положение «Р», стр. 9-18 и «Отработавшие газы», стр. 9-19.

Механическая коробка передач

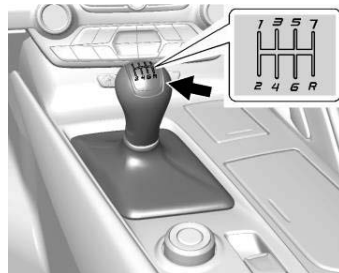

Данный автомобиль оборудован 7-ступенчатой механической коробкой передач.

Принцип работы:

1 (Первая передача): Нажмите педаль сцепления и выберите положение «1» (первую передачу). Затем медленно отпускайте педаль сцепления, одновременно нажимая педаль акселератора.

Эту операцию можно выполнить, если автомобиль движется со скоростью менее 64 км/ч. Если автомобиль не движется и переключение на первую передачу требует больших усилий, передвиньте рычаг переключения передач в положение «N» (Нейтраль) и

отпустите педаль сцепления. Затем нажмите опять педаль сцепления и переключите автомобиль на первую передачу.

2 (Вторая передача): Нажмите педаль сцепления одновременно отпуская педаль акселератора и переключите автомобиль на вторую передачу. Затем медленно отпустите педаль сцепления, нажимая педаль акселератора.

3 (третья передача), 4 (четвертая передача), 5 (пятая передача), 6 (шестая передача) и 7 (седьмая передача): выполните те же действия, что и для переключения на вторую передачу, чтобы переключиться на третью, четвертую, пятую, шестую и седьмую передачу.

Чтобы остановить автомобиль, отпустите педаль акселератора и нажмите педаль тормоза. Незадолго до полной остановки автомобиля нажмите педаль сцепления и выберите нейтральную передачу.

«N» (Нейтраль): устанавливайте рычаг переключения передач в данное положение, чтобы просто запустить двигатель либо включить режим холостого хода. «N» (Нейтраль) – это расположение рычага переключения передач по центру.

«R» (Задний ход): для движения задним ходом, нажмите педаль сцепления и передвиньте рычаг переключения передач в положение «R» (Задний ход). Возможно, понадобится приложить большее усилие, чтобы передвинуть рычаг через пятую и шестую передачу в положение «R» (Задний ход). Медленно отпустите педаль сцепления, плавно нажимая педаль акселератора.

Рычаг переключения передач можно передвинуть в положение «R» (Задний ход), если автомобиль движется со скоростью до 5 км/ч. Если автомобиль движется быстрее, то сделать это будет невозможно.

Переключение передач

Используйте следующую таблицу с данными оптимального переключения в км/ч для экономии топлива.

с 1 на 4	27
с 4 на 5	40
с 5 на 6	64
с 6 на 7	72



Осторожно

При переключении передач не двигайте рычаг переключения без необходимости. Это может повредить коробку передач. Переключайте четко на нужную передачу.

Сообщение о переключении с первой на четвертую передачу

Когда на дисплее информационного центра появляется соответствующее сообщение, переключение передач возможно только с первой на четвертую.

См. «Сообщения, связанные с коробкой передач», стр. 5-39.

Индикатор переключения передач



Индикатор переключения передач загорается на комбинации приборов, когда рекомендуется переключить передачу для экономии топлива.

9-22 Управление автомобилем

Если стрелка указывает наверх, то необходимо переключиться на повышенную передачу. Если вниз – то на пониженную. Цифра, которая светится рядом со стрелкой, показывает передачу, на которую необходимо переключиться.

Переключение на пониженную передачу

Не переключайтесь на пониженную передачу, если автомобиль движется со скоростью, превышающей указанную:

первая	72 км/ч
вторая	107 км/ч
третья	160 км/ч
четвертая	233 км/ч



Осторожно

При переключении на пониженную передачу через несколько передач или при движении автомобиля в гоночном режиме с отпущенной педалью сцепления могут быть повреждены двигатель, муфта сцепления, карданный вал или коробка передач.

Если количество оборотов двигателя ниже 900 об/мин или если двигатель не работает нормально, переключитесь на одну передачу ниже. Возможно, возникнет необходимость переключения на две или более пониженные передачи.

В коробке передач имеется пружина, которая центрует рычаг переключения передач третьей и четвертой передачей. Данная пружина помогает определить на какую передачу установлен рычаг при его перемещении. Перемещайте рычаг с первой передачи на вторую и с седьмой на шестую с осторожностью.

Пружина тянет рычаг переключения передач к четвертой и третьей передаче. Поставьте рычаг переключения передач на вторую или шестую передачу, не давая ему перемещаться в направлении третьей и четвертой передачи, в обратном случае, рычаг может переместиться на четвертую передачу при переключении на повышенную или пониженную передачу.

Если передачу не переключать, а частота вращения двигателя приближается к пределу, при котором выключается подача топлива, то частота вращения двигателя будет автоматически ограничена для обеспечения его защиты. См. «Счетчик оборотов двигателя», стр. 5-11.

Active Rev Match

Автомобили с механической коробкой передач оборудованы регулятором Active Rev Match (ARM). ARM способствует более плавному переключению передач путем согласования частоты вращения двигателя с выбираемой передачей. Контролируя работу рычага переключения передач и муфты сцепления, ARM управляет частотой оборотов двигателя таким образом, чтобы она совпадала с эталонным значением для определенной передачи. При переключении на пониженную или повышенную передачу частота оборотов двигателя будет уменьшаться или увеличиваться соответственно, чтобы совпадать со скоростью движения автомобиля и положением передачи. ARM задействуется в течение нескольких секунд между переключением передач, затем он отключается, если переключение передач невозможно.



Система активируется и деактивируется путем нажатия любого рычажка с надписью «REV MATCH» на рулевом колесе. Система должна активироваться с каждым новым циклом зажигания.



Индикатор передачи на комбинации приборов отображает текущую выбранную передачу.

- При активации системы ARM, номер передачи отображается в желтом цвете.
- При деактивации системы ARM, номер передачи отображается в белом цвете.
- Линия белого цвета означает, что требуется техническое обслуживание. При этом система ARM будет отключена и загорится контрольная лампа неисправности в системе. См. раздел «Контрольные лампы и индикаторы», стр. 5-15. Муфта сцепления и механическая коробка передач будут продолжать нормально функционировать.

Также ARM

- будет включаться при скорости движения автомобиля более 32 км/ч.
- регулировать частоту вращения двигателя до 5400 об/мин.
- не будет функционировать при нажатой педали акселератора.
- будет отключен, если температура охлаждающей жидкости ниже 0°C.

Тормозная система

Антиблокировочная система (ABS)

Данный автомобиль оснащен антиблокировочной системой – современной электронной системой, которая помогает избежать блокировки колес при торможении.

Самодиагностика этой системы выполняется после пуска двигателя перед началом движения автомобиля. При выполнении диагностики может быть слышен характерный шум, а также ощущаться небольшая вибрация педали тормоза. Это не является признаком неисправности.



При возникновении неисправности антиблокировочной системы загорается данная контрольная лампа. См. «Контрольная лампа антиблокировочной системы», стр. 5-19.

9-24 Управление автомобилем

Если при движении по скользкой дороге необходимо резко затормозить и продолжать торможение, чтобы избежать столкновения с внезапно появившимся препятствием, блок управления определяет, что вращение колес замедляется. Если одно из колес находится на грани блокировки, блок управления начинает избирательное управление тормозными механизмами каждого из колес.

Антиблокировочная система способна в соответствии с развитием конкретной ситуации изменять тормозное усилие в каждом из колесных тормозных механизмов значительно быстрее, чем это мог бы сделать водитель. В результате водитель сохраняет контроль над автомобилем даже при резком торможении.

При срабатывании тормозной системы блок управления контролирует скорость вращения каждого колеса и регулирует давление в приводе каждого тормозного механизма.

Помните: Антиблокировочная система не сокращает величину времени, необходимого для нажатия педали тормоза, и не всегда сокращает тормозной путь. Если ваш автомобиль находится слишком близко к автомобилю,

движущемуся впереди, и тот внезапно замедляется, у вас не будет достаточно времени для нажатия педали тормоза. Выбирайте такую дистанцию, чтобы расстояние до автомобиля, движущегося впереди, было достаточным.

Использование антиблокировочной системы

Не нажимайте педаль тормоза несколько раз. Чтобы сработала антиблокировочная система, необходимо сильно нажать педаль тормоза один раз. При этом может быть слышен характерный шум работы данной системы и ощущаться пульсация на педали тормоза. Это не является признаком неисправности.

Торможение в экстренных ситуациях

Антиблокировочная система позволяет водителю тормозить, не теряя возможности управлять автомобилем с помощью рулевого управления. Во многих экстренных ситуациях сохранение возможности управления автомобилем имеет большее значение, чем даже очень эффективное торможение.

Стояночный тормоз с электроприводом



Данный автомобиль оснащен стояночным тормозом с электроприводом (EPB). Ручка стояночного тормоза расположена на центральной консоли. Стояночный тормоз с электроприводом может быть задействован всегда, даже при выключенном зажигании. Во избежание чрезмерного разряда аккумуляторной батареи избегайте частого применения стояночного тормоза с электроприводом при выключенном двигателе.

Система стояночного тормоза оборудована контрольной лампой красного цвета и контрольной лампой желтого цвета. См. «Контрольная лампа системы стояночного тормоза с электроприводом», стр. 5-18

и «Контрольная лампа "Необходимо ТО стояночного тормоза с электроприводом"», стр. 5-19. Также предусмотрены соответствующие сообщения информационного центра, связанные с работой стояночного тормоза. См. «Сообщения, связанные с тормозной системой», стр. 5-30. В случае падения напряжения в бортовой электросети стояночный тормоз с электроприводом использовать невозможно.

До того как покинуть автомобиль, убедитесь, что горит контрольная лампа красного цвета, указывающая на то, что автомобиль поставлен на стояночный тормоз.

Пользование стояночным тормозом с электроприводом

Для того, чтобы поставить автомобиль на стояночный тормоз

1. убедитесь, что автомобиль не движется,
2. поднимите рукоятку стояночного тормоза.

Контрольная лампа красного цвета будет гореть, когда автомобиль поставлен на стояночный тормоз. Если данная контрольная лампа постоянно мигает, это означает, что тормоз задействован частично или что существует неисправность в системе. В этом случае на дисплее информационного центра появится соответствующее сообщение. Опустите рукоятку стояночного тормоза и поднимите ее снова.

Если контрольная лампа не загорается или продолжает мигать, обратитесь в авторизованный сервисный центр. Езда на автомобиле при мигающей контрольной лампе красного цвета запрещена. Обратитесь в авторизованный сервисный центр. См. «Контрольная лампа системы стояночного тормоза с электроприводом», стр. 5-18.

Если контрольная лампа желтого цвета горит, поднимите вверх и удерживайте в таком положении рукоятку. Продолжайте удерживать рукоятку, пока не загорится контрольная лампа красного цвета. Если контрольная лампа желтого цвета не погаснет, обратитесь в авторизованный сервисный центр.

Если стояночный тормоз используется, когда автомобиль движется, скорость движения автомобиля будет снижаться, пока рукоятка стояночного тормоза будет удерживаться в верхнем положении. Если удерживать рукоятку пока автомобиль полностью не остановится, стояночный тормоз останется задействованным.

В некоторых ситуациях стояночный тормоз может быть задействован автоматически, когда автомобиль не движется. Это не является признаком неисправности и осуществляется для проверки работоспособности стояночной тормозной системы.

Если задействовать стояночный тормоз не удастся, необходимо заблокировать задние колеса, чтобы предотвратить самопроизвольное движение автомобиля.

Снятие автомобиля со стояночного тормоза с электроприводом

Для того, чтобы снять автомобиль со стояночного тормоза

1. переведите зажигание в положение «ACC/ACCESSORY» или «ON/RUN»,
2. нажмите и удерживайте педаль тормоза,
3. быстро опустите рукоятку стояночного тормоза.

Если контрольная лампа красного цвета погасла, это означает, что автомобиль снят со стояночного тормоза.

Если контрольная лампа желтого цвета горит, опустите вниз и удерживайте в таком положении рукоятку стояночного тормоза. Продолжайте удерживать рукоятку, пока не отключится контрольная лампа красного цвета. Если после выполненных действий любая из ламп все еще горит, обратитесь в авторизованный сервисный центр.



Осторожно

Движение с задействованным стояночным тормозом может привести к перегреву тормозных механизмов и преждевременному износу или повреждению деталей тормозной системы. Перед началом движения убедитесь в том, что стояночный тормоз полностью снят и не горит контрольная лампа тормозной системы.

Автоматическое снятие автомобиля со стояночного тормоза с электроприводом

Автомобиль будет автоматически снят со стояночного тормоза, если работает двигатель, включена передача для движения и производится попытка трогания. Избегайте резких ускорений при задействованном стояночном тормозе, чтобы продлить срок службы тормозных колодок стояночного тормоза.

Стояночный тормоз также применяется для предотвращения скатывания автомобиля назад при трогании на склоне.

Для предотвращения скатывания назад, задействованный стояночный тормоз позволит нажать педаль сцепления одной ногой, а педаль акселератора – другой для обеспечения движения автомобиля в нужном направлении. В этом случае, нет необходимости опускать рукоятку вниз, чтобы снять автомобиль со стояночного тормоза.

Система помощи при экстренном торможении

Данный автомобиль оснащен системой помощи при экстренном торможении, которая помогает водителю остановить автомобиль или уменьшить скорость его движения в экстренных ситуациях. Система использует электрогидравлический блок управления, входящий в состав системы курсовой устойчивости, для повышения развиваемого усилия торможения, когда водитель резко и с большой силой нажимает педаль тормоза,

пытаясь быстро остановить автомобиль. Блок управления увеличивает давление в гидроприводе тормозной системы до тех пор, пока не сработает антиблокировочная система. Незначительная вибрация на педали тормоза или ее перемещение в это время не является признаком неисправности.

При этом необходимо продолжать нажимать педаль тормоза в соответствии со складывающейся ситуацией. Действие системы помощи при экстренном торможении автоматически прекращается при отпускании педали тормоза или при быстром уменьшении усилия, прикладываемого к педали тормоза.

Системы стабилизации движения

Противобуксовочная система/ система курсовой устойчивости

Данный автомобиль оснащен противобуксовочной системой (TCS) и системой курсовой устойчивости StabiliTrak. Данные системы помогают водителю сохранить заданное направление движения автомобиля в сложных условиях движения.

Противобуксовочная система активируется, если она определяет проскальзывание задних колес во время ускорения. В этом случае, крутящий момент, подающийся к колесам, а также мощность двигателя (путем закрытия дроссельной заслонки и контроля зажигания), уменьшается, для минимизации пробуксовки колес.

Система StabiliTrak активируется в том случае, когда блок управления данной системы определяет наличие разницы между параметрами направления движения автомобиля, задаваемыми водителем, и фактического направления движения автомобиля. Система StabiliTrak выборочно активирует колесные тормозные механизмы,

чтобы помочь водителю удержать автомобиль на заданном курсе.

Если система круиз контроля используется, когда TCS система задействована для уменьшения пробуксовки колес, система курсовой устойчивости автоматически отключится. После восстановления нормальных условий движения система круиз-контроля может быть активирована снова. См. «Система круиз-контроля», стр. 9-36.

Обе системы автоматически активируются после включения двигателя и начала движения. В процессе работы систем или выполнения ими диагностических проверок могут быть слышны незначительные шумы. Это нормальное явление, которое не свидетельствует о наличии неисправности автомобиля.

В нормальных условиях движения рекомендуется оставить обе системы включенными. Однако если автомобиль застрял в песке, грязи, на льду или в снегу, рекомендуется отключить противобуксовочную систему. См. «Если автомобиль застрял», стр. 9-11 и «Включение и отключение систем» далее в этом разделе.



Контрольная лампа обеих систем расположена на комбинации приборов. Данная лампа

- мигает, когда противобуксовочная система ограничивает скорость вращения колес.
- мигает один раз, когда активируется система курсовой устойчивости StabiliTrak.
- горит постоянно, если ни одна из систем не работает.

Если ни одна из систем не включается, на дисплее информационного центра DIC появляется соответствующее сообщение и отображается значок , указывающий на то, что системы неактивны. Управлять автомобилем безопасно, но необходимо регулировать управление в зависимости от дорожных условий.

9-28 Управление автомобилем

Если значок  высвечивается на дисплее:

1. остановите автомобиль,
2. заглушите двигатель и подождите 15 секунд,
3. запустите двигатель.

Продолжайте движение. Если значок  снова загорится, возможно, автомобилю требуется больше времени для самодиагностики. Если значок продолжает светиться, обратитесь к официальному дилеру.

Включение и отключение систем







Кнопки управления противобуксовочной системой/ системой курсовой устойчивости StabiliTrak расположены на центральной консоли.





Осторожно



Не нажимайте педаль тормоза несколько раз и избегайте резких ускорений, если противобуксовочная система отключена. Это может привести к повреждению компонентов трансмиссии автомобиля.

Для отключения противобуксовочной системы нажмите и отпустите кнопку . Контрольная лампа  загорится на комбинации приборов. Для включения противобуксовочной системы, снова нажмите и отпустите кнопку . Контрольная лампа  на комбинации приборов погаснет.

Если противобуксовочная система ограничивает скорость вращения колес, когда кнопка  нажата, система не будет отключена, пока колеса не перестанут вращаться.

Для отключения обеих систем нажмите и удерживайте кнопку  пока контрольная лампа  и

контрольная лампа отключения системы курсовой устойчивости StabiliTrak  не загорятся на комбинации приборов.

Для включения обеих систем снова нажмите и отпустите кнопку . При этом контрольная лампа  и контрольная лампа отключения системы курсовой устойчивости StabiliTrak  погаснут.

Если в системе контроля давления воздуха в шинах (TPM) присутствует неисправность, а на дисплее информационного центра отображается сообщение «SERVICE TYRE MONITOR SYSTEM» (ТРЕБУЕТСЯ ОБСЛУЖИВАНИЕ СИСТЕМЫ КОНТРОЛЯ ШИН), система курсовой устойчивости StabiliTrak будет функционировать следующим образом:

- система курсовой устойчивости StabiliTrak не может быть отключена водителем.
- если система курсовой устойчивости StabiliTrak, то в указанных выше условиях она автоматически активируется.
- спортивный режим и режим управления автомобилем в зависимости от дорожных условий недоступны.
- будет ощущаться изменение в управлении и поддержании направления движения автомобиля системой курсовой устойчивости StabiliTrak.

Установка дополнительного оборудования также может повлиять на работу систем. См. «Дополнительное оборудование и внесение изменений в конструкцию автомобиля», стр. 10-2.

Управление режимами движения



Ручка выбора режима движения расположена на центральной консоли позади рычага переключения передач.

Всего предусмотрено пять режимов для различных режимов движения: «W (Weather)», «E (Eco)», «T (Tour)», «S (Sport)» и «Tr (Track)».

Режим вначале каждого цикла зажигания по умолчанию всегда «E (Eco)».

Внешнее кольцо рукоятки вращается для изменения режимов, которые отображаются на комбинации приборов.

Для активации системы курсовой устойчивости и противобуксочной системы нажмите кнопку в середине рукоятки или если выбран режим движения «Tr (Track)» с управлением в зависимости от дорожных условий. См. подразделы «Система курсовой устойчивости» и «Противобуксочная система» в разделе «Противобуксочная система/ Система курсовой устойчивости», стр. 9-27 или «Режим управления в зависимости от дорожных условий» в разделе «Спортивный режим», стр. 9-32.

Если режим управления в зависимости от дорожных условий активирован, внешнее кольцо рукоятки изменит режим, и он будет отображаться на комбинации приборов.

Каждый режим предусмотрен для вождения в различных дорожных условиях. Порядок использования:

- режим «W (Weather)» для движения по мокрому или заснеженному покрытию,
- режим «E (Eco)» для обеспечения оптимальной экономии топлива,
- режим «T (Tour)» для комфортного вождения в нормальных условиях,
- режим «S (Sport)» для быстрой езды,
- режим «Tr (Track)» для езды на треке.

Существует 12 характеристик, которые изменяются в зависимости от выбранного режима. Не все автомобили имеют указанные ниже характеристики, в зависимости от комплектации.

9-30 Управление автомобилем

Режимы:	«W (Weather)»	«E (Eco)» <i>По умолчанию</i>	«T (Tour)»	«S (Sport)»	«Tr (Track)»
Отображение на комбинации приборов	T (Tour)	T (Tour)	T (Tour)	S (Sport)	Tr (Track)
Функция «Throttle progression»	W (Weather)	Нормальный	Нормальный	S (Sport)	S (Sport)
Режим переключения передач (при соответствующей комплектации)	Нормальный	Нормальный	Нормальный	S (Sport)	Tr (Track)
Система Active Fuel Management®	Нормальный	E (Eco)	Нормальный	Нормальный	Нормальный
Управление отработавшими газами	E (Eco)	E (Eco)	T (Tour)	S (Sport)	Tr (Track)
Рулевое управление	Комфорт	Комфорт	Комфорт	S (Sport)	Tr (Track)
Система курсовой устойчивости StabiliTrak	Нормальный	Нормальный	Нормальный	Нормальный	Доступен спортивный режим
Дифференциал повышенного трения (при соответствующей комплектации)	Режим 1	Режим 1	Режим 1	Режимы 2 и 3	Режимы 2 и 3
Активная подвеска Magnetic Selective Ride Control (при соответствующей комплектации)	T (Tour)	T (Tour)	T (Tour)	S (Sport)	Tr (Track)
Launch Control	NA	NA	NA	NA	Доступно
Противобуксовочная система	W (Weather)	Нормальный	Нормальный	Нормальный	Tr (Track)
Режим управления в зависимости от дорожных условий или спортивный режим (при соответствующей комплектации)	Выкл	Выкл	Выкл	Выкл	Доступен

Влияние на характеристики выбранного режима вождения

Дисплей комбинации приборов изменится в зависимости от выбранного режима (по умолчанию):

- Режим «Т (Tour)»: современная тема для дисплея при работе с аудиосистемой и навигационной системой.
- Режим «S (Sport)»: классическая тема с отображением стандартного набора счетчиков для спортивных автомобилей.
- Режим «Tr (Track)»: дизайн дисплея на основании темы дисплея Corvette для гонок с циклическим таймером.

Функция «Throttle progression»

Определяет чувствительность дроссельной заслонки для регулировки скорости ее открытия.

Режим переключения передач – автоматическое переключение

- регулирует жесткость и усилие для переключения передач,
- в режиме «Tr (Track)» - функция Performance Algorithm Shift (PAS) определяет резкие повороты, торможение,

и ускорение для переключения на понижающие передачи, когда педали не используются.

Система Active Fuel Management (отключение цилиндра двигателя) при 4-х цилиндровом режиме работы двигателя

- двигатель работает в 8-ми цилиндровом режиме при ускорении, но переходит в 4-х цилиндровый режим при движении с постоянной скоростью.
- система Active Fuel Management активна только в режиме «E (Eco)».
- режим «E (Eco)» будет удерживать двигатель в 4-х цилиндровом режиме до резкого ускорения.

Управление отработавшими газами (система выпуска отработавших газов переменного режима)

Изменяет режим при открытии клапанов системы.

Рулевое управление (система помощи)

Регулируется от меньшего усилия, прикладываемого для управления автомобилем, до большего.



Активная подвеска Magnetic Selective Ride Control (при соответствующей комплектации)

Регулирует жесткость амортизаторов в зависимости от дорожных условий для обеспечения более комфортного вождения.

Launch Control

Доступна исключительно в режиме «Track» для обеспечения максимального ускорения с места в спортивном режиме или режиме управления в зависимости от дорожных условий.

Контроль устойчивости

- Спортивный режим позволяет меньше задействовать вспомогательные системы для обеспечения большей степени скольжения и дрифта, и активируется путем нажатия кнопки  - доступен только при активном режиме «Track».
- система курсовой устойчивости StabiliTrak может быть отключена путем нажатия и удержания кнопки  в течение 10 секунд.

PTM (Режим управления автомобилем в зависимости от дорожных условий) (при соответствующей комплектации)

- доступен в режиме « Tg (Track)».
- в данном режиме предусмотрено пять настроек.

Спортивный режим движения

При соответствующей комплектации, в автомобиле предусмотрен спортивный режим, режим управления автомобилем в зависимости от дорожных условий и функция Launch Control, которые предназначены для обеспечения лучшего контроля над автомобилем при ускорении и/или поворотах. Это достигается за счет управления и оптимизации работы двигателя, тормозной системы и подвески. Данные режимы предназначены для использования на закрытых гоночных трассах и не рассчитаны для использования на дорогах общего пользования. При выборе данных режимов системы контроля устойчивости в управлении автомобиля не участвуют, в то время как это может быть необходимо – если водитель недостаточно опытен или плохо знаком с гоночной трассой. Водителям, полагающимся в значительной степени на системы помощи в управлении двигателем, тормозной системой и подвеской,

рекомендуется активировать противобуксовочную систему и систему курсовой устойчивости StabiliTrak.



Осторожно

Переключение передачи при буксующих колесах, может повредить коробку передач. Гарантия производителя на устранение подобных повреждений не распространяется. Не переключайте передачи, если ведущие колеса буксуют.

Спортивный режим движения (кроме комплектации Z51 с активной подвеской Magnetic Selective Ride Control)

В спортивном режиме движения система курсовой устойчивости StabiliTrak позволяет сохранять заданное водителем направление движения автомобиля, выборочно активируя тормозные механизмы и контролируя величину развиваемого двигателем крутящего момента. Противобуксовочная система отключена в данном режиме, а функция Launch Control активна.

Выбирайте стиль вождения, исходя из доступной мощности двигателя. См. «Launch Control» далее в этой главе.





Данные контрольные лампы загораются, когда автомобиль движется в спортивном режиме.



Чтобы выбрать данный режим, автомобиль должен двигаться в режиме «Tr (Track)».

Затем быстро нажмите кнопку  включения/отключения противобуксовочной системы/ системы курсовой устойчивости StabiliTrak на центральной консоли два раза. При этом на дисплей информационного центра выводится сообщение STABILITRAC COMPETITIVE MODE (СПОРТИВНЫЙ РЕЖИМ СИСТЕМЫ STABILITRAC). См. «Сообщения, связанные с системами поддержания курсовой устойчивости», стр. 5-35.

При повторном нажатии кнопки  контрольная лампа  и контрольная лампа системы курсовой устойчивости StabiliTrak  выключаются.

Режим управления автомобилем в зависимости от дорожных условий (в комплектации Z51 с Magnetic Selective Ride Control)

В данном режиме работают противобуксовочная система, система курсовой устойчивости StabiliTrak и активная функция контроля перемещения для улучшения контроля над автомобилем при выполнении маневров и поворотов. Мощность двигателя зависит от выбранного режима, дорожных условий, опыта водителя и радиуса поворота.



Данная контрольная лампа загорается, когда автомобиль движется в режиме управления автомобилем в зависимости от дорожных условий.

Для выбора данного режима, автомобиль должен двигаться в режиме «Tr (Track)».

Затем быстро нажмите кнопку  включения/отключения противобуксовочной системы/ системы курсовой устойчивости StabiliTrak на центральной консоли два раза. При этом на дисплей информационного центра выводится сообщение PERF TRAC 1 - WET ACTIVE HANDLING ON (РЕЖИМ УПРАВЛЕНИЯ АВТОМОБИЛЕМ НА МОКРОМ ПОКРЫТИИ).

Чтобы испытать все преимущества данной системы, после вхождения в поворот в точке, в которой вы хотели бы ускориться, нажмите до упора педаль акселератора. Данная система отрегулирует мощность двигателя для более плавного вхождения в поворот.



Для выбора какого-либо режима, если режим управления автомобилем в зависимости от дорожных условий активен, поверните рукоятку «MODE SELECT» на центральной консоли.

Система управления автомобилем в зависимости от дорожных условий имеет пять режимов. Данные режимы выбираются путем вращения рукоятки «MODE SELECT» на центральной консоли. Режимы с 1 по 5 будут отображаться на дисплее по очереди по мере проворачивания рукоятки «MODE SELECT» вправо или влево.

Ниже приведены сообщения для каждого режима, отображаемые на дисплее информационного центра, и рекомендованные условия активации каждого режима.

PERF TRAC 1 - WET ACTIVE HANDLING ON (РЕЖИМ УПРАВЛЕНИЯ АВТОМОБИЛЕМ НА МОКРОМ ПОКРЫТИИ)

- подходит для водителей всех уровней.
- только на мокром покрытии – не предназначен для управления автомобилем в условиях ливня или стоячей воды.
- система курсовой устойчивости StabiliTrak активна, а мощность двигателя уменьшается в зависимости от дорожных условий.

PERF TRAC 2 - DRY ACTIVE HANDLING ON (РЕЖИМ УПРАВЛЕНИЯ АВТОМОБИЛЕМ НА СУХОМ ПОКРЫТИИ)

- подходит для водителей с незначительным опытом или при езде по незнакомой трассе.
- исключительно на сухом покрытии.
- система курсовой устойчивости StabiliTrak активна, а мощность двигателя незначительно уменьшается.

PERF TRAC 3 - SPORT ACTIVE HANDLING ON (РЕЖИМ SPORT УПРАВЛЕНИЕ АВТОМОБИЛЕМ ВКЛ.)

- подходит для водителей, знакомых с трассой, по которой они движутся.
- исключительно на сухом покрытии.
- требует большего опыта вождения, чем в режиме 2.
- система курсовой устойчивости StabiliTrak активна, мощность двигателя увеличена по сравнению с режимом 2.



PERF TRAC 4 - SPORT ACTIVE HANDLING OFF (РЕЖИМ SPORT УПРАВЛЕНИЕ АВТОМОБИЛЕМ ВЫКЛ.)

- подходит для водителей, знакомых с трассой, по которой они движутся.
- исключительно на сухом покрытии.
- требует большего опыта вождения, чем в режиме 2 или 3.
- система курсовой устойчивости StabiliTrak отключена, мощность двигателя такая же, как в режиме 3.

PERF TRAC 5 - RACE ACTIVE HANDLING OFF (РЕЖИМ «RACE» УПРАВЛЕНИЕ АВТОМОБИЛЕМ ВЫКЛ.)

- подходит для опытных водителей, знакомых с трассой, по которой они движутся.
- исключительно на сухом покрытии.
- требует большего опыта вождения, чем в других режимах.
- система курсовой устойчивости StabiliTrak отключена, мощность двигателя обеспечивает максимальную скорость на поворотах.

Нажмите кнопку включения/отключения противобуксовочной системы/ системы курсовой устойчивости StabiliTrak OFF для выключения режима управления автомобилем в зависимости от дорожных условий и активировать противобуксовочную систему/ систему курсовой устойчивости

StabiliTrak. Контрольная лампа  и контрольная лампа системы StabiliTrak OFF  погаснут.

Launch Control (только режим « Tr (Track)»)

Launch Control доступна в спортивном режиме (кроме комплектации Z51 с активной подвеской Magnetic Selective Ride Control) или

в режиме управления автомобилем в зависимости от дорожных условий (в комплектации Z51 с активной подвеской Magnetic Selective Ride Control), на всех моделях автомобилей, и помогает достижению оптимальной скорости движения по прямой трассе. Launch Control – это одна из функций противобуксовочной системы, которая управляет скоростью буксования колес при трогании. Данная функция предназначена для использования на закрытых гоночных трассах, где учитывается время, необходимое для разгона с 0 до 100 км/ч и прохождения расстояния в четверть мили.

Launch Control активируется при соблюдении следующих условий:

- выбран спортивный режим (кроме комплектации Z51 с активной подвеской Magnetic Selective Ride Control) или выбран любой из режимов управления автомобилем в зависимости от дорожных условий (в комплектации Z51 с активной подвеской Magnetic Selective Ride Control). Контрольная лампа противобуксовочной системы на комбинации приборов загорается и появляется соответствующее сообщение на дисплее информационного центра.
- автомобиль неподвижен.

- рулевое колесо находится в положении для прямолинейного движения.
- нажата педаль сцепления и выбрана первая передача.
- режим движением нажимается педаль акселератора для полного открытия дроссельной заслонки.

Launch Control ограничивает обороты двигателя, когда водитель резко нажимает педаль акселератора. Дайте оборотам двигателя стабилизироваться. За счет плавного, но быстрого отпущения педали сцепления при полностью нажатой педали акселератора можно управлять буксованием ведущих колес. Переключайте передачи как указано в разделе «Механическая коробка передач», стр. 9-20.

После запуска двигателя система продолжает работать в спортивном режиме (кроме комплектации Z51 с активной подвеской Magnetic Selective Ride Control) или режиме управления автомобилем в зависимости от дорожных условий (в комплектации Z51 с активной подвеской Magnetic Selective Ride Control).

Спортивный режим, режим управления автомобилем в зависимости от дорожных условий и Launch Control предназначены для использования на гоночной трассе, а не на общественных дорогах. При выборе данных режимов системы курсовой устойчивости автомобиля не помогают водителю в управлении автомобилем, что может быть необходимо, если водитель недостаточно опытен или плохо знаком с гоночной трассой.

Дифференциал повышенного трения (кроме комплектации Z51)

Автомобили с дифференциалом повышенного трения могут обеспечить большее тяговое усилие при движении по снегу, грязи, льду, песку или гравию. Это устройство в основном действует так, как действует дифференциал обычного ведущего моста, но в условиях плохого сцепления задних колес с дорогой оно позволяет повысить тяговое усилие.

Дифференциал повышенного трения (только в комплектации Z51)

При соответствующей комплектации дифференциал повышенного трения (ELSD) активируется автоматически. Данная функция контролирует показания датчиков и настроек водителя для определения того, насколько значительные изменения необходимо внести в работу системы для обеспечения соответствия текущим условиям. Автомобили с дифференциалом повышенного трения имеют следующие преимущества:

- более эффективный контроль автомобиля при высокой скорости движения.
- улучшенное тяговое усилие при прохождении поворотов, обеспечивая лучшее ускорение.
- более точное управление.
- улучшенная маневренность.
- функционирование наряду с системой курсовой устойчивости StabiliTrak.

Система круиз-контроля

При помощи системы круиз-контроля, начиная приблизительно со скорости 40 км/ч или более, можно поддерживать выбранную скорость движения постоянной, не используя педаль акселератора. Система круиз-контроля не действует при скорости движения менее 40 км/ч.



Внимание

Не используйте систему круиз-контроля в условиях, когда движение с постоянной скоростью небезопасно. Не используйте систему круиз-контроля в условиях движения в плотном транспортном потоке, а также на извилистых дорогах.

Пользоваться системой круиз-контроля на скользких дорогах также опасно. На таких дорогах вы можете потерять контроль над автомобилем из-за часто меняющихся условий сцепления колес с дорогой, что может стать причиной чрезмерной пробуксовки колес. Не пользуйтесь системой круиз-контроля на скользких дорогах.

При нажатии педали тормоза система круиз-контроля отключается.

Если автомобиль оснащен механической коробкой передач, то при переключении передач система круиз-контроля останется включенной. Данная система отключается, если педаль сцепления нажата в течение нескольких секунд.

Если противобуксовочная система (TCS) начинает ограничивать скорость вращения колес, когда система круиз-контроля активна, то система круиз-контроля будет выключена автоматически. См. «Противобуксовочная система/Система курсовой устойчивости», стр. 9-27. После восстановления нормальных условий движения систему круиз-контроля можно активировать снова.

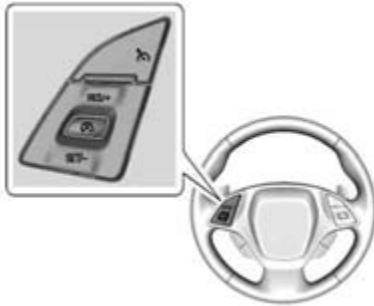

 («On/Off»): Данная кнопка позволяет включать и выключать систему. При включении системы на комбинации приборов загорается соответствующая контрольная лампа белого цвета, которая гаснет при отключении системы.

«RES/+» (Восстановление/Ускорение): При кратковременном нажатии данной кнопки будет выбрана заданная ранее скорость движения, при удерживании кнопки в нажатом положении скорость будет увеличиваться. Если система круиз-контроля уже активна, используйте ее для увеличения скорости движения автомобиля.

«SET/-» (Установка/Замедление): Данная кнопка позволяет задавать значения скорости, активировать систему круиз-контроля и снижать скорость автомобиля.

 (Отмена): При нажатии данной кнопки система круиз-контроля отключается, при этом последнее значение заданной скорости сохраняется.

Включение системы круиз-контроля

Если кнопка включения системы круиз-контроля нажата, но система не активирована, возможно случайное включение этой системы при неподходящих условиях движения. Не оставляйте систему круиз-контроля включенной, когда вы ей не пользуетесь.

1. Нажмите на кнопку  для включения системы.
2. Доведите скорость автомобиля до требуемой величины.
3. Нажмите кнопку «SET-», расположенную на рулевом колесе, и отпустите ее.
4. Снимите ногу с педали акселератора.

Восстановление заданной скорости движения

Если при выбранной заданной скорости движения была нажата педаль тормоза, то действие системы круиз-контроля временно прекращается с сохранением последнего значения заданной скорости.

Если автомобиль движется со скоростью 40 км/ч или выше, нажмите кнопку «RES/+», расположенную на рулевом колесе. Автомобиль ускорится до ранее установленной скорости.

Увеличение скорости движения при использовании круиз-контроля

Если система круиз-контроля уже включена:

- нажмите и удерживайте нажатой кнопку «RES/+» на рулевом колесе до тех пор, пока не будет достигнута нужная скорость движения, а затем отпустите ее.
- для увеличения скорости на небольшую величину коротко нажмите кнопку «RES/+». При каждом таком нажатии скорость движения автомобиля увеличивается приблизительно на 1,6 км/ч.

Уменьшение скорости движения при использовании системы круиз-контроля

Если система круиз-контроля уже включена:

- нажмите и удерживайте кнопку «SET/-» на рулевом колесе до тех пор, пока не будет достигнута нужная скорость движения, а затем отпустите ее.
- для уменьшения скорости на небольшую величину коротко нажмите кнопку «SET/-» на рулевом колесе. При каждом таком нажатии скорость движения автомобиля уменьшается приблизительно на 1,6 км/ч.

Обгон другого автомобиля при включенной системе круиз-контроля

Для увеличения скорости нажмите педаль акселератора. Как только нога будет убрана с педали акселератора, автомобиль вернется к скорости, ранее заданной для системы круиз-контроля.



При нажатии педали акселератора или сразу после ее отпускания, кратковременно нажмите кнопку «SET/-» и данная скорость будет задана для системы круиз-контроля.

Пользование системой круиз-контроля при движении по холмистой местности

Действие системы круиз-контроля при движении по холмистой местности зависит от скорости движения, загрузки автомобиля и крутизны уклонов. При движении на крутой подъем для поддержания выбранной скорости может потребоваться нажать педаль акселератора. При движении на крутых спусках, чтобы контролировать скорость движения, может потребоваться нажатие педали тормоза. При нажатии педали тормоза режим поддержания заданной скорости системой круиз-контроля выключается.

Выключение системы круиз-контроля

Выключение системы круиз-контроля:

- легкое нажатие педали тормоза.
- нажатие педали сцепления в течение нескольких секунд или установка рычага переключения передач в положение «N» (Нейтраль).
- нажатие кнопки  на рулевом колесе.
- нажатие кнопки  на рулевом колесе.

Удаление данных о выбранной скорости

Данные о ранее заданной скорости движения автомобиля удаляются при нажатии кнопки

 или выключении зажигания.

Системы помощи водителю

Камера заднего обзора (RVC)

Камера заднего обзора помогает водителю наблюдать ситуацию позади автомобиля, когда автомобиль сдает назад.



Внимание

Камера заднего обзора не обнаруживает пешеходов, животных или другие предметы, расположенные вне поля зрения камеры, ниже бампера или под автомобилем. Расстояние до объектов, оцениваемое по изображению на экране, отличается от фактического расстояния до них. При движении автомобиля задним ходом не ориентируйтесь только по изображению, выводимому с помощью камеры заднего обзора. Не пользуйтесь изображением, выводимым на экран системы, при длительном движении задним ходом с высокой скоростью или интенсивном движении транспорта.

(см. продолжение)

Внимание (продолжение)

Сохраняйте осторожность при движении задним ходом, чтобы избежать травмирования и/или гибели людей и повреждений автомобиля. Перед началом движения назад всегда сначала убедитесь в безопасности маневра с помощью зеркал заднего вида.

Изображение передается с камеры заднего вида на экран информационно-развлекательной системы, когда рычаг переключения передач установлен в положение «R» (Задний ход). Спустя 10 секунд после вывода рычага переключения передач из положения для движения задним ходом изображение, получаемое с помощью камеры заднего обзора, с экрана исчезает.

Для возврата к предыдущему экрану, выполните одно из следующих действий:

- нажмите соответствующую кнопку на панели информационно-развлекательной системы.
- нажмите педаль акселератора до достижения скорости движения 8 км/ч по спидометру.

Направляющие линии

Камера заднего обзора может иметь направляющие линии, помогающие водителю правильно выровнять автомобиль при движении задним ходом.

Для включения или выключения режима отображения направляющих линий:

1. Находясь в меню информационно-развлекательной системы, нажмите кнопку для вызова экрана Settings («Настройки»), или поворачивайте кнопку «MENU» («МЕНЮ») для того, чтобы выбрать строку «Settings» и нажать кнопку «MENU».
2. Выберите пункт «Rear Camera» («Камера заднего обзора»).
3. Выберите пункт «Guidance Lines» («Направляющие линии»), а затем нажмите «OFF» («ВЫКЛ.») или «ON» («ВКЛ.»).

Сообщения о неисправности камеры заднего обзора

SERVICE REAR VISION CAMERA SYSTEM (ТРЕБУЕТСЯ ОБСЛУЖИВАНИЕ КАМЕРЫ ЗАДНЕГО ОБЗОРА):

Данное сообщение может отображаться, если в системе существуют неисправности.

Если появляется любая другая неисправность или неисправность сохраняется, следует обратиться в авторизованный сервисный центр.

Расположение камеры заднего обзора



Камера расположена над регистрационным знаком автомобиля.

Зона, охватываемая камерой, ограничена. Препятствия, расположенные близко к краям бамперов или под бамперами, и условия распознавания, которые могут изменяться в зависимости от положения автомобиля или дорожных условий, камерой заднего обзора не обнаруживаются. Расстояние до объектов, оцениваемое по изображению на экране, отличается от фактического расстояния до них.

На иллюстрации показана зона, охватываемая камерой.

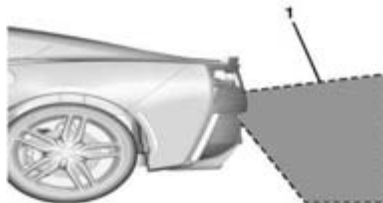

1. Изображение, получаемое с помощью камеры заднего обзора.

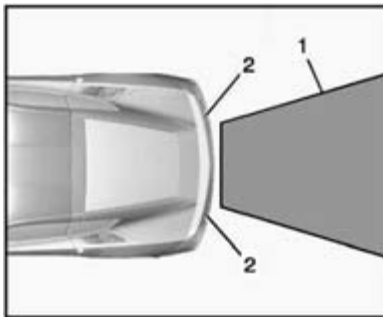

1. Изображение, получаемое с помощью камеры заднего обзора.
2. Край заднего бампера.

Возможные неисправности камеры заднего обзора

Камера заднего обзора может работать неустойчиво или выдавать нечеткое изображение на экран, если:

- Снаружи автомобиля темно.
- В объектив камеры попадают солнечные лучи или свет фар других автомобилей.
- Объектив камеры покрыт грязью, льдом или снегом. Очистите поверхность объектива, промойте ее чистой водой и протрите мягкой тканью.
- Повреждена задняя часть автомобиля. Могли измениться положение и угол установки объектива камеры, или мог быть поврежден сам объектив. Убедитесь в наличии камеры и проверьте правильность ее установки, обратившись в авторизованный сервисный центр.

Топливо

Используйте неэтилированный бензин с октановым числом не менее 98. Использование бензина с октановым числом ниже 98 может привести к повреждению двигателя и к аннулированию гарантии. Если наблюдается сильная детонация при работе двигателя на бензине с октановым числом 98 или выше, обратитесь в авторизованный сервисный центр для проверки систем двигателя.

Использование сезонного топлива

Используйте соответствующее топливо для летнего и зимнего сезона. Если используется несоответствующее топливо, это может повлиять на эффективность вождения или трогания с места. Проездите на автомобиле, пока в топливном баке не останется половина топлива или менее, затем наполните бак топливом для соответствующего сезона.

Запрещенное топливо

Топливо с кислородсодержащими присадками, такими как эфиры и этанол, а также реформулированные компоненты, доступно в некоторых регионах. Если топливо соответствует

описанным выше характеристикам, то оно подходит для использования. Однако, E85 (85% этанола) и другие виды топлива, содержащие более 15% этанола, могут использоваться исключительно в автомобилях, адаптированных к такому составу топлива.



Осторожно

Не используйте топливо, содержащее метанол. Метанол может вызвать коррозию металлических деталей и разрушение пластмассовых и резиновых деталей топливной системы. В данном случае при возникновении возможных повреждений, гарантия производителя не действует.

Некоторые сорта топлива, не отличающиеся улучшенным составом для снижения токсичности отработавших газов, могут содержать присадку для повышения октанового числа, которая называется трикарбонил марганца.

Применение подобного топлива может сократить срок службы свечей зажигания; при этом может повыситься токсичность отработавших газов. В результате загорится контрольная лампа «Проверьте двигатель». Если это произошло, обратитесь в авторизованный сервисный центр для проверки системы.

Присадки к топливу

Бензин должен содержать моющие присадки, которые предотвращают появление отложений на компонентах двигателя и топливной системы. Чистые топливные форсунки и впускные клапаны способствуют эффективной работе системы управления токсичностью отработавших газов. Некоторые виды бензина не содержат необходимого количества моющих присадок. Чтобы восполнить этот недостаток, рекомендуется добавлять в топливный бак средство для очистки топливной системы «Fuel System Treatment PLUS» (номер по каталогу 88861013) при каждой замене моторного масла или через каждые 15 000 км, в зависимости от того, что наступит раньше.

Заправка автомобиля топливом



Внимание

Пары бензина очень легко воспламеняются, что может привести к получению тяжелых травм или смерти.

- Во избежание получения травм внимательно ознакомьтесь с инструкциями, имеющимися на заправочных станциях, и строго соблюдайте их.
- Глушите двигатель на время заправки топливом.
- Не приближайтесь с искрящими, горящими или дымиющимися предметами к местам, где находится топливо.
- Не оставляйте включенную топливораздаточную колонку без присмотра.
- Не садитесь в автомобиль во время заполнения бака топливом.
- Не разрешайте детям приближаться к топливораздаточной колонке.

(см. продолжение)

Внимание (продолжение)

- Топливо может с большой скоростью выходить из заливной горловины топливного бака. Это может произойти, если бак практически полный, и наиболее вероятно в жаркую погоду. Аккуратно вставьте топливозаправочный пистолет, дожидаясь момента, когда прекратится шипение, чтобы суметь вовремя остановиться до того, как польется топливо.

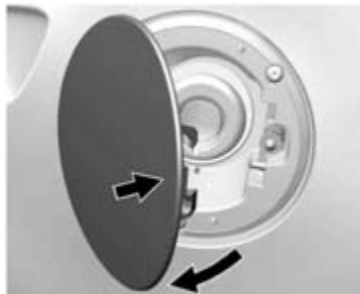

Для того чтобы открыть лючок топливозаливной горловины, следует нажать крышку лючка чуть дальше середины крышки, в сторону ее задней части. При соответствующей комплектации, крышка заливной горловины топливного бака закрыта, когда замки дверей заблокированы. Нажмите кнопку  на пульте дистанционного управления, чтобы открыть крышку. С системой пассивной разблокировки дверей, сначала необходимо открыть дверь водителя, а затем разблокируется крышка горловины.

Автомобиль оборудован системой заправки без топливной крышки. Необходимо полностью вставить и закрепить топливозаправочный пистолет до начала вливания топлива.

Будьте осторожны и не проливайте топливо! Не заливаете топливо до края горловины бака и по окончании заправки, прежде чем вынуть заправочный пистолет, подождите несколько секунд. Если подача топлива была прекращена, а потом вы решили добавить еще, не вытаскивайте пистолет из горловины частично, это приведет к проливанью топлива. Если топливо попало на лакокрасочное покрытие кузова, как можно скорее удалите следы топлива. См. раздел «Уход за кузовом автомобиля», стр. 10-66.

⚠ Внимание

Если при заправке происходит возгорание бензина, не вынимайте топливораздаточный пистолет из горловины топливного бака. Для прекращения подачи топлива отключите подачу топлива на топливораздаточной колонке или попросите об этом служащего заправочной станции. Немедленно покиньте опасную зону.

Заполнение топливного бака из канистр

Если в автомобиле закончился бензин и требуется заправка топливом из канистры, выполните следующие действия:



1. Найдите топливную воронку без крышки внутри автомобиля.

2. Вставьте и закрепите воронку в систему заправки без топливной крышки.

⚠ Внимание

Не предпринимайте попыток заправить автомобиль топливом без использования топливной воронки. Это может привести к пролитию бензина или повреждению заправочной системы. Это также может привести к возникновению пожара. Вы или другие люди могут получить тяжелые ожоги, а автомобиль может быть поврежден.

3. Вытащите и очистите воронку. Поместите воронку обратно в место ее хранения.

Заполнение топливом канистр

⚠ Внимание

Заправка топливом канистр, находящихся в автомобиле, может привести к тому, что выходящие при этом пары топлива могут воспламениться из-за действия статического электричества или по другой причине. При этом существует риск получения серьезных травм, кроме того, может быть серьезно поврежден автомобиль.

Всегда выполняйте следующие требования:

- используйте только надлежащие канистры.
- перед заправкой топлива извлеките канистру из автомобиля (салона, багажного отделения или кузова пикапа).
- поставьте канистру на землю.

(см. продолжение)

Внимание (продолжение)

- Перед подачей топлива вставьте пистолет топливораздаточной колонки в горловину канистры и удерживайте его в горловине до окончания заправки канистры.
- Наполните канистру на 95%, не более.
- Не курите, не зажигайте спички и не используйте зажигалки при заправке топливом.
- Избегайте использования мобильного телефона при заправке топливом.

Буксировка прицепа

Общие сведения о буксировке

Данный автомобиль для буксировки прицепа не предназначен.

Установка дополнительного оборудования

Дополнительное электрооборудование



Осторожно

Установка некоторых видов дополнительного электрооборудования может привести к повреждению или отказу компонентов автомобиля, что не будет покрываться условиями гарантийного обслуживания. Перед установкой дополнительного электрооборудования проконсультируйтесь с официальным дилером.

Использование некоторых видов дополнительного электрооборудования может привести к разряду 12-вольтовой аккумуляторной батареи автомобиля, даже если автомобиль не используется.

Данный автомобиль оборудован системой подушек безопасности. Перед тем как установить на автомобиль любое дополнительное электрооборудование, см. «Техническое обслуживание автомобиля, оборудованного системой подушек безопасности», стр. 3-24 и «Установка дополнительного оборудования на автомобиле, оборудованные системой подушек безопасности», стр. 3-25.

Уход за автомобилем**Общие сведения**

Общие сведения.....	10-2
Дополнительное оборудование и внесение изменений в конструкцию автомобиля.....	10-2
Подъем автомобиля.....	10-3

Проверки автомобиля

Самостоятельное техническое обслуживание.....	10-5
Капот.....	10-6
Моторный отсек	
Общее описание.....	10-7
Моторное масло.....	10-10

Индикатор срока службы моторного масла 10-16

Рабочая жидкость механической коробки передач.....	10-16
Гидропривод выключения сцепления.....	10-16
Воздухоочиститель/воздушный фильтр.....	10-17
Система охлаждения (двигатель).....	10-19
Система охлаждения (аэродинамическая планка).....	10-20
Охлаждающая жидкость.....	10-21
Перегрев двигателя.....	10-24
Жидкость омывателя стекол.....	10-25
Тормозная система.....	10-26
Тормозная жидкость.....	10-27
Аккумуляторная батарея.....	10-28

Задний мост.....	10-34
Проверка системы блокировки пуска двигателя.....	10-34
Замена щеток очистителей ветрового стекла.....	10-35
Замена ветрового стекла.....	10-35

Регулировка направления света фар

Регулировка направления света фар ..	10-36
--------------------------------------	-------

Замена ламп

Замена ламп.....	10-36
Ксеноновые лампы.....	10-36
Светодиодные приборы освещения.....	10-36
Фонари освещения регистрационного знака.....	10-36
Замена ламп.....	10-37

Электрическая система

Перегрузка системы электрооборудования.....	10-37
Предохранители.....	10-38
Блок предохранителей в моторном отсеке.....	10-38
Блок предохранителей, расположенный за обивкой багажного отделения.....	10-42

Колеса и шины

Шины.....	10-45
Зимние шины.....	10-46

Шины Runflat.....	10-47
Низкопрофильные шины.....	10-48
Летние шины.....	10-48
Давление воздуха в шинах.....	10-48
Давление воздуха в шинах для движения на большой скорости.....	10-50
Система контроля давления воздуха в шинах.....	10-50
Действие системы.....	10-52
Проверка состояния шин.....	10-54
Перестановка колес.....	10-54
Замена шин.....	10-55
Приобретение новых шин.....	10-56
Размерность шин и колес.....	10-58
Балансировка колес и регулировка параметров установки колес.....	10-58
Замена колесных дисков.....	10-59
Цепи противоскольжения.....	10-60
При повреждении шины.....	10-61
Герметик для ремонта шин и компрессор.....	10-76

Пуск двигателя от аккумуляторной батареи другого автомобиля

Пуск двигателя от аккумуляторной батареи другого автомобиля.....	10-62
--	-------

Буксировка автомобиля

Буксировка автомобиля	10-65
Буксировка транспортных средств, используемых для отдыха	10-65

Уход за автомобилем

Уход за кузовом	10-66
Уход за пассажирским салоном	10-71
Напольные коврики	10-74

Общие сведения

По вопросам прохождения технического обслуживания и приобретения запасных частей обращайтесь к авторизованному дилеру. Вам предложат оригинальные запасные части, и будет оказана помощь квалифицированными специалистами компании GM.

Дополнительное оборудование и внесение изменений в конструкцию автомобиля

Установка неоригинального дополнительного оборудования или самовольное внесение изменений в конструкцию автомобиля может привести к возникновению неисправностей таких систем, как система подушек безопасности и тормозная система, к ухудшению устойчивости и управляемости автомобиля, повышению объема выброса загрязняющих веществ, ухудшению плавности хода, аэродинамических характеристик, а также к неисправности различных электронных систем, таких как антиблокировочная, противобуксовочная системы и система поддержания курсовой устойчивости. Кроме того, возможно возникновение неисправностей или повреждений, на которые не распространяется гарантия производителя.

Устранение неисправностей автомобиля, полученных в результате самовольного изменения конструкции и установки и/или использования неоригинальных компонентов, включая электронные блоки управления, или самовольные изменения программного обеспечения, не покрывается гарантией производителя.

Аксессуары GM разработаны специально для эффективного использования с компонентами и системами автомобиля. Устанавливайте дополнительное оборудование на ваш автомобиль в авторизованных дилерских центрах, в которых оригинальные аксессуары GM устанавливаются квалифицированными специалистами.

См. также «Установка дополнительного оборудования на автомобили, оборудованные системой подушек безопасности», стр. 3-25.

Подъем автомобиля

 **Внимание**

Подъем автомобиля может быть опасен. Автомобиль может соскользнуть с домкрата, покатиться или упасть, причинив травму или даже смерть. Найдите ровную площадку для замены колеса. Чтобы предотвратить самопроизвольное движение автомобиля:

1. Установите автомобиль на стояночный тормоз.
2. Переведите рычаг переключения передач в положение «Р» (Парковка) или рычаг МКП на первую передачу или в положение «R» (Задний ход).
3. Заглушите двигатель.

Поместите противооткатные упоры с обеих сторон от колеса.

 **Внимание**

Находиться под автомобилем, когда он приподнят домкратом, опасно. Если автомобиль соскользнет с домкрата, это может привести к получению серьезных травм и даже к смерти. Не допускается находиться под автомобилем, когда он установлен на домкрат.

 **Внимание**

Подъем автомобиля с помощью неправильно размещенного домкрата может привести к получению серьезных травм вами и другими людьми или повредить автомобиль.

При использовании домкрата следуйте инструкциям по безопасности и убедитесь в том, что вы используете правильные точки подъема во избежание повреждений автомобиля.

 **Осторожно**

Подъем автомобиля без соблюдения соответствующих инструкций может привести к его повреждению и последующему дорогостоящему ремонту. Такие повреждения не покрываются гарантией. Для правильного подъема автомобиля и во избежание повреждений необходимо:

- установить опорную площадку домкрата под кузовом автомобиля.
- точки подъема должны соответствовать, указанным ниже.

Для получения дополнительной информации обратитесь к авторизованному дилеру и руководству по техническому обслуживанию Chevrolet Corvette.

 **Осторожно**

Опорная площадка домкрата не должна контактировать с порогом автомобиля, передними крылом или днищем кузова. В противном случае это может привести к повреждению автомобиля.

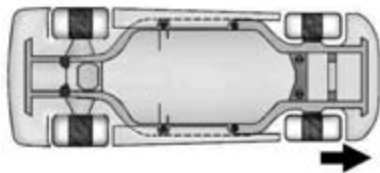

Подъем автомобиля спереди – рычаг

Получить доступ к передним поддомкратным площадкам можно с обеих сторон автомобиля. Они расположены за передними колесами.

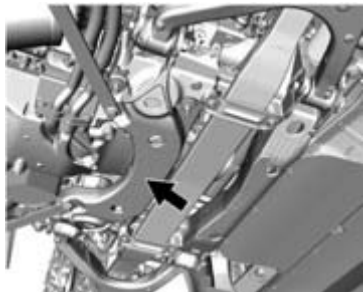

1. Определите положение передних поддомкратных площадок.

2. Поместите опорную площадку домкрата под корпусом автомобиля.
3. Поднимите автомобиль с помощью домкрата.

Подъем автомобиля спереди – Рама



Используйте домкрат только с диаметром площадки 64 мм или меньше, и достаточной толщины для того, чтобы домкрат не соприкасался с кузовом автомобиля.

Разместите опорную площадку домкрата под пазом на усилителе лонжирона.

Подъем автомобиля сзади – рычаг

Получить доступ к задним поддомкратным площадкам можно с задней части кузова автомобиля с обеих сторон.



1. Определите положение задних поддомкратных площадок.
2. Поместите опорную площадку домкрата под корпусом автомобиля.
3. Поднимите автомобиль с помощью домкрата.

Подъем автомобиля сзади – Рама

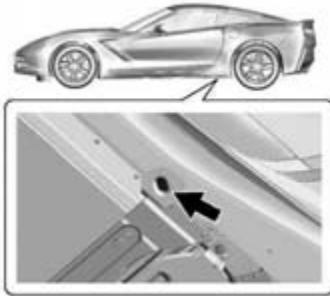

Используйте домкрат только с диаметром площадки 64 мм или меньше, и достаточной толщины для того, чтобы домкрат не соприкасался с кузовом автомобиля.

Разместите опорную площадку домкрата под пазом на усилителе лонжирона.

Для получения дополнительной информации см. «Самостоятельное техническое обслуживание», стр. 10-5.

Проверки автомобиля

Самостоятельное техническое обслуживание

Внимание

Выполнять работы по обслуживанию вашего автомобиля может быть опасно при отсутствии соответствующих знаний, навыков, Руководств по эксплуатации и(или) ремонту, а также запчастей. Всегда выполняйте указания, приведенные в Руководстве по эксплуатации и(или) Руководстве по техническому обслуживанию вашего автомобиля, ознакомившись с ними до начала выполнения работ.

При самостоятельном техническом обслуживании автомобиля используйте соответствующее Руководство по ремонту и эксплуатации. В нем содержится значительно больше информации, чем в данном Руководстве.

Данный автомобиль оборудован системой подушек безопасности. Перед началом самостоятельных работ по техническому обслуживанию ознакомьтесь с подразделом «Техническое обслуживание автомобиля, оборудованного системой подушек безопасности», стр. 3-24.

Ведите записи с указанием перечня приобретаемых запасных частей, величины пробега и даты на момент выполнения всех работ по техническому обслуживанию и ремонту.

Осторожно

Наличие даже небольших частиц грязи может приводить к нарушению работоспособности систем автомобиля. Не допускайте попадания загрязнений в рабочие жидкости, на крышки бачков и емкостей с рабочими жидкостями, а также маслоизмерительные щупы.

Капот

Для открытия капота выполните следующее:

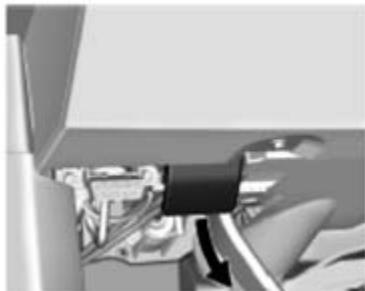

1. Потяните рукоятку защелки замка капота, расположенную под приборной панелью, слева от рулевого колеса.



2. Подойдите к автомобилю сбоку и потяните за заднюю кромку капота возле ветрового стекла.

Прежде чем закрывать капот, убедитесь в том, что крышки всех заправочных емкостей находятся на своих местах и плотно затянуты. Затем, потяните капот вниз, чтобы плотно закрыть его.

Моторный отсек

Показан двигатель 6,2 л LT1 V8 (без резервуара для масла двигателя с сухим картером)

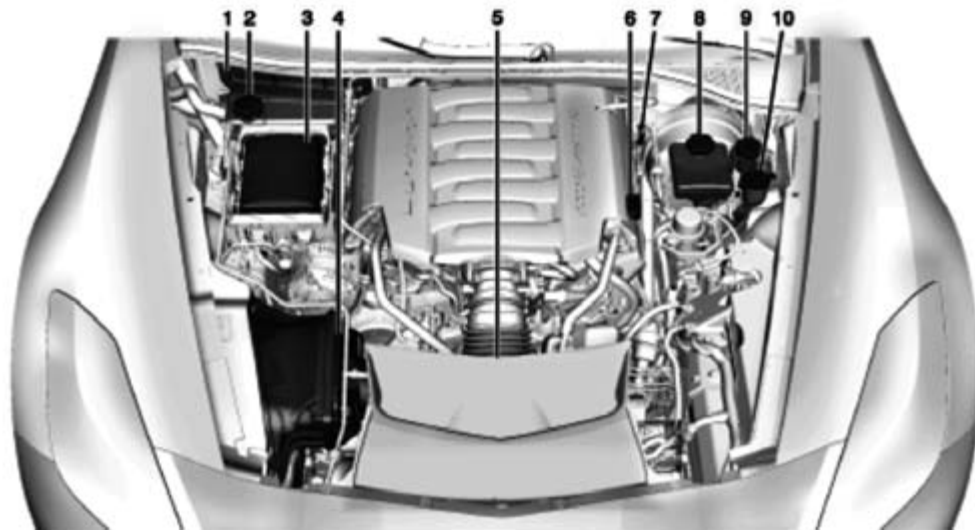

10-8 Уход за автомобилем

1. «Отделение воздушного фильтра для пассажира», стр. 8-5 (не виден).
2. Крышка расширительного бачка системы охлаждения двигателя. См. «Охлаждающая жидкость», стр. 10-21.
3. «Блок предохранителей в моторном отсеке», стр. 10-38.
4. «Воздухоочиститель/воздушный фильтр», стр. 10-17.
5. Вентилятор системы охлаждения двигателя (не виден). См. «Система охлаждения (двигатель)», стр. 10-19 или «Система охлаждения (аэродинамическая планка)», стр. 10-20.
6. Крышка маслозаливной горловины двигателя. См. «Когда добавлять моторное масло» в разделе «Тормозная жидкость», стр. 10-27.
7. Маслоизмерительный щуп. См. «Проверка уровня моторного масла» в подразделе «Моторное масло», стр. 10-10.
8. Бачок тормозной жидкости. См. «Тормозная жидкость» в разделе «Тормозная система», стр. 10-26.
9. Бачок главного цилиндра сцепления. См. «Гидропривод выключения сцепления», стр. 10-16.
10. Бачок жидкости омывателей стекол. См. «Долив жидкости омывателей стекол» в подразделе «Жидкость омывателя стекол», стр. 10-25.

Показан двигатель 6,2 л LT1 V8 (Z51 - резервуар для масла двигателя с сухим картером)

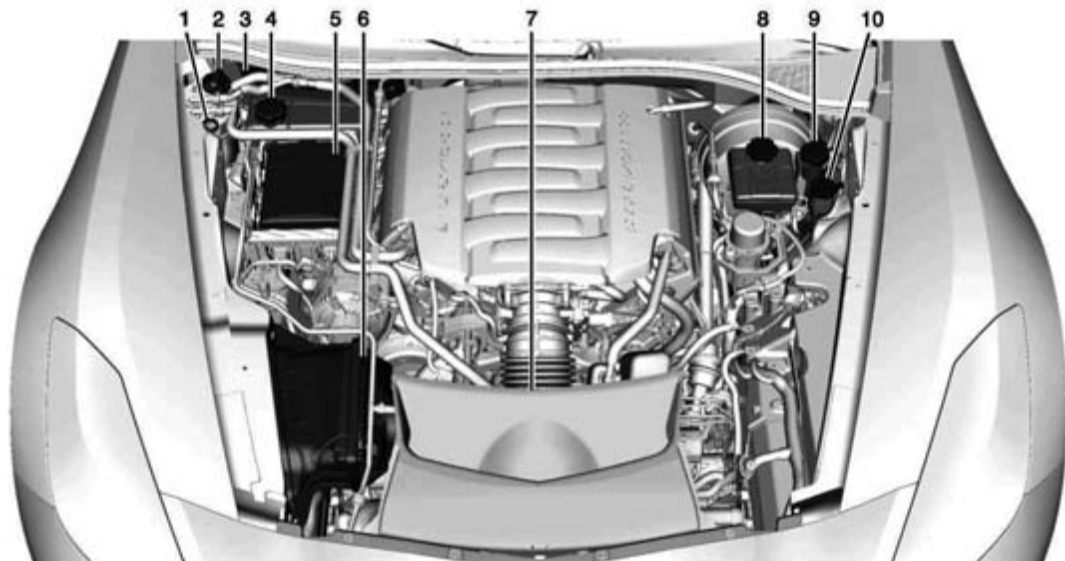

10-10 Уход за автомобилем

1. Маслоизмерительный щуп. См. «Проверка уровня моторного масла» в подразделе «Моторное масло», стр. 10-10.
2. Крышка резервуара для масла двигателя с сухим картером. См. «Замена моторного масла и фильтра» в разделе «Моторное масло», стр. 10-10.
3. «Отделение воздушного фильтра для пассажира», стр. 8-5 (не виден).
4. Крышка расширительного бачка системы охлаждения двигателя. См. «Охлаждающая жидкость», стр. 10-21.
5. «Блок предохранителей в моторном отсеке», стр. 10-38.
6. «Воздухоочиститель/воздушный фильтр», стр. 10-17.
7. «Вентилятор системы охлаждения двигателя» (не виден). См. «Система охлаждения (двигатель)», стр. 10-19 или «Система охлаждения (азродинамическая планка)», стр. 10-20.
8. Бачок тормозной жидкости. См. «Тормозная жидкость» в разделе «Тормозная система», стр. 10-26.

9. Бачок главного цилиндра сцепления. См. «Гидропривод выключения сцепления», стр. 10-16.
10. Бачок жидкости омывателей стекол. См. «Долив жидкости омывателей стекол» в подразделе «Жидкость омывателя стекол», стр. 10-25.

Моторное масло

Для сохранения работоспособности двигателя и обеспечения его долговечности особое внимание следует уделять состоянию моторного масла. Следуя этим простым, но важным рекомендациям, можно поддерживать автомобиль в хорошем состоянии:

- Используйте моторное масло только рекомендуемой спецификации и уровня вязкости. См. «Выбор типа моторного масла» далее в этой главе.
- Регулярно проверяйте и поддерживайте заданный уровень моторного масла. См. «Проверка уровня моторного масла» и «Когда добавлять моторное масло» далее в этой главе.

- Регулярно производите замену моторного масла. См. «Индикатор срока службы моторного масла», стр. 10-16.
- Правильно утилизируйте отработанное моторное масло. См. «Правила утилизации отработанного масла» далее в этой главе.

Проверка уровня моторного масла (кроме Z51)

Если на дисплее информационного центра появляется сообщение «ENGINE OIL LOW - ADD OIL (НИЗКИЙ УРОВЕНЬ МОТОРНОГО МАСЛА ДОБАВЬТЕ МАСЛО)», необходимо незамедлительно проверить уровень масла. Для получения дополнительной информации см. «Сообщения о состоянии моторного масла», стр. 5-33. Регулярно проверяйте уровень масла.

Рекомендуется проверять уровень моторного масла при каждой заправке автомобиля топливом. Для наиболее точного определения уровня моторного масла автомобиль необходимо установить на ровную горизонтальную площадку. Рукоятка маслоизмерительного щупа двигателя выполнена в виде кольца. Информация о месте расположения маслоизмерительного щупа приведена в разделе «Моторный отсек», стр. 10-7.

Измерение уровня моторного масла:

1. Заглушите двигатель и подождите 5 минут. В противном случае результат проверки будет неточным.



Внимание

Рукоятка маслоизмерительного щупа может быть горячей и обжечь вас. Перед тем как взяться за рукоятку щупа, наденьте перчатки или используйте чистую ветошь.

2. Извлеките щуп и насухо оботрите чистым неворсистым материалом, затем вставьте его на место до упора. Снова извлеките щуп и, держа его вертикально, определите уровень масла.

Когда добавлять моторное масло (кроме Z51)



Если уровень моторного масла находится ниже зоны щупа, имеющей крестообразную насечку, добавьте 1 л масла рекомендуемого типа и снова проверьте его уровень. См. «Выбор правильного моторного масла» далее в этой главе. Информация о необходимом объеме моторного масла приведена в подразделе «Заправочные емкости и технические характеристики», стр. 12-2.

Для получения дополнительной информации см. «Соревнования и спортивные мероприятия», стр. 9-4.



Осторожно

Не допускайте работы двигателя с уровнем моторного масла, превышающим заданный. Если уровень моторного масла находится выше или ниже зоны с насечкой маслоизмерительного щупа, это может привести к повреждению компонентов двигателя. При избыточном уровне моторного масла, т. е. если уровень масла находится выше зоны с крестообразной насечкой щупа, это может привести к повреждению компонентов двигателя. Необходимо слить избыток масла или воздержаться от поездок до тех пор, пока эта операция не будет выполнена квалифицированным специалистом.

Информация о месте расположения крышки маслозаливной горловины двигателя приведена в разделе «Моторный отсек», стр. 10-7.

Добавьте моторного масла столько, чтобы уровень масла находился в зоне с крестообразной насечкой щупа. Затем установите маслоизмерительный щуп на место до упора.

Проверка уровня моторного масла (для Z51)

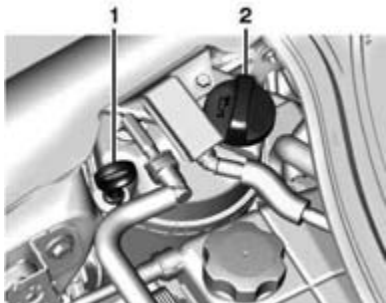

1. Маслоизмерительный шуп.
2. Крышка маслосазливной горловины двигателя.

Рекомендуется проверять уровень моторного масла при каждой заправке автомобиля топливом. Для наиболее точного определения уровня моторного масла автомобиль необходимо установить на ровную горизонтальную площадку.

Рукоятка маслоизмерительного шупа двигателя выполнена в виде кольца. Маслоизмерительный шуп находится на

резервуаре для масла двигателя с сухим картером. См. «*Моторный отсек*», стр. 10-7 для определения расположения резервуара для масла двигателя с сухим картером.

Автомобили в данной комплектации оборудованы специальной системой смазки двигателя с сухим картером, предназначенной для спортивных автомобилей. Принцип работы данной системы несколько отличается от стандартной. Данная система смазки требует другой процедуры для проверки уровня масла. Следуйте указанным ниже инструкциям.

Уровень моторного масла необходимо проверять пока двигатель не остыл. В противном случае результат проверки будет неточным. В данной системе моторное масло содержится во внешнем резервуаре, отдельно от двигателя. В нормальных условиях работы поддон картера не содержит масло. Если автомобиль долго находился на одном месте без включения двигателя, некоторое количество масла стечет на поддон картера, что приведет к уменьшению объема масла в резервуаре. Это, в свою очередь, может привести к тому, что на маслоизмерительном шупе будет показана неправильная отметка уровня масла.

Это не является признаком неисправности, так как маслоизмерительный шуп предназначен для измерения уровня масла на прогретом двигателе. Никогда не добавляйте масло в резервуар на основании показаний маслоизмерительного шупа, полученных при остывшем двигателе. Уровень масла также будет неправильно определен, если выполнять данную процедуру при работающем двигателе.

1. Для получения правильных данных, разогрейте двигатель до температуры, как минимум, 80°C. Если масло будет холодным, вы не сможете правильно измерить его уровень в резервуаре.
2. Когда двигатель разогреется, выключите его. Если вы будете измерять уровень масла при работающем двигателе, вы не получите правильных данных.
3. Проверьте уровень масла в промежутке между 5-10 минутами после выключения двигателя.

**Внимание**

Рукоятка маслоизмерительного щупа может быть горячей и обжечь вас. Перед тем как взяться за рукоятку щупа, наденьте перчатки или используйте чистую ветошь.

4. Извлеките щуп из внешнего резервуара и насухо оботрите чистым неворсистым материалом, затем вставьте его на место до упора.
5. Снова извлеките щуп из резервуара и определите уровень масла в заштрихованной зоне.

Когда добавлять моторное масло (для Z51)

Если отметка уровня масла находится ниже заштрихованной зоны, добавьте 1 литр моторного масла через отверстие маслосливной горловины. Затем проверьте уровень масла еще раз. См. «Правильный выбор моторного масла». Информация о необходимом объеме моторного масла приведена в подразделе «*Заправочные емкости и технические характеристики*», стр. 12-2.

Для получения дополнительной информации см. «*Соревнования и спортивные мероприятия*», стр. 9-4.

**Осторожно**

Не допускайте работы двигателя с уровнем моторного масла, превышающим заданный. Если уровень моторного масла находится выше или ниже заштрихованной зоны маслоизмерительного щупа, это может привести к повреждению компонентов двигателя. При избыточном уровне моторного масла, т. е. если уровень масла находится выше зоны с крестообразной насечкой щупа, это может привести к повреждению компонентов двигателя. Необходимо слить избыток масла или воздержаться от поездок до тех пор, пока эта операция не будет выполнена квалифицированным специалистом.

Информация о месте расположения крышки маслосливной горловины и внешнего резервуара приведена в разделе «*Моторный отсек*», стр. 10-7.

Добавьте моторного масла столько, чтобы уровень масла находился в зоне с крестообразной насечкой щупа. Затем установите маслоизмерительный щуп на место до упора.

Замена моторного масла и фильтра (для Z51)

Автомобили в данной комплектации оборудованы специальной системой смазки двигателя с сухим картером, предназначенной для спортивных автомобилей. Принцип работы данной системы несколько отличается от стандартной. Данная система смазки требует другой процедуры для замены моторного масла и фильтра. Следуйте указанным ниже инструкциям.

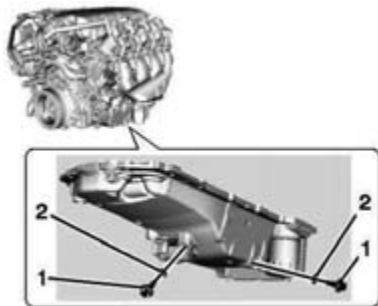

1. Пробки для слива моторного масла
2. Уплотнительные кольца.

Выполните следующие шаги:

1. Удалите обе пробки спуска моторного масла с нижней части поддона картера. Через одну пробку сливается масло из внешнего резервуара по линии подачи масла. Через вторую пробку спускается остаточное масло из поддона картера. Дайте маслу стечь.
2. После удаления масла, вытяните масляный фильтр и дайте маслу стечь.
3. Установите на место обе пробки и затяните их с усилием 25 Нм.
4. Установите на место масляный фильтр и затяните его с усилием 30 Нм. См. «Запасные части», стр. 11-5 для правильного выбора фильтра.
5. Масло заливается в резервуар через маслосливное отверстие в верхней части резервуара. Перед заливкой масла снимите крышку.
6. Долейте моторное масло. См. «Заправочные емкости и технические характеристики», стр. 12-2.

7. Установите крышку маслосливного отверстия и вставьте маслосизмерительный щуп.
8. Заведите двигатель и дайте ему поработать, как минимум, 15 секунд. Это даст возможность только что залитому маслу пройти по системе смазки.
9. Выключите двигатель и проверьте уровень масла как описано в подразделе «Проверка уровня моторного масла (для Z51)».

Правильный выбор моторного масла

Выбор типа моторного масла должен производиться с учетом рекомендуемой спецификации и уровня вязкости моторного масла: См. «Рекомендованные жидкости и смазочные материалы», стр. 11-4.

Спецификация

Используйте те моторные масла, которые имеют на упаковке сертификационную марку соответствия требованиям стандарта dexos2™. Рекомендуется использовать моторные масла, которые упакованы в контейнеры с сертификационной маркой соответствия требованиям стандарта dexos2™. Этот знак указывает на то, что данное моторное масло соответствует спецификации dexos2.

Если вы не вполне уверены, что моторное масло соответствует требованиям спецификации, обратитесь в сервисный центр.

Использование аналогичных моторных масел, если невозможно приобретение моторного масла dexos2: если у вас нет возможности использовать моторное масло с торговым знаком dexos2, вы можете использовать масло, соответствующее спецификации ACEA C3 с подходящим уровнем вязкости.



Осторожно

Используйте только то моторное масло, которое соответствует спецификации dexos2 или моторное масло с аналогичными характеристиками, как указано выше.

(см. продолжение)

Осторожно (продолжение)

Использование неподходящего моторного масла может привести к повреждениям двигателя, которые не покрываются гарантией.

Уровень вязкости

Наиболее подходящим для двигателя данного автомобиля является моторное масло с вязкостью по SAE 5W-30. Не используйте моторные масла с другим уровнем вязкости по SAE, например: 10W-30, 10W-40 или 20W-50.

Для гонок или спортивных соревнований используйте моторное масло Mobil 1® 15W-50. При перегреве моторного масла на комбинации приборов загорится соответствующая контрольная лампа. См. «Информационный центр (DIC)», стр. 5-23.

Использование двигателя в условиях низкой температуры: в районах с предельно низкими температурами, где температура воздуха опускается ниже -29 °C, допускается использование масла SAE 0W-30. Масло с таким уровнем вязкости облегчает запуск двигателя в условиях предельно низких температур. При выборе масла с подходящим уровнем вязкости убедитесь в том, что выбранное масло отвечает спецификации.

Для получения более подробной информации см. параграф «Спецификация» выше в этой главе.

Присадки к моторному маслу/ промывочные масла

Не добавляйте в масло какие-либо присадки. Для обеспечения заданной надежности и долговечности двигателя необходимо использовать моторные масла только рекомендуемого типа, соответствующие спецификации dexos и имеющие сертификационный знак dexos на упаковке.

Не рекомендуется использование промывочных масел, поскольку это может привести к выходу двигателя из строя. На подобные случаи гарантия производителя не распространяется.

Правила утилизации отработанного масла

Отработанное моторное масло содержит вредные примеси, способные вызвать раздражение кожных покровов и даже приводить к раку кожи. Не допускайте длительного контакта кожных покровов с отработанным маслом. Руки следует мыть водой с мылом или средством для мытья рук, способным к глубокой очистке кожи. Одежду, испачканную отработанным маслом, следует тщательно выстирать или надлежащим образом утилизировать.

Обратитесь к инструкциям изготовителя моторного масла для информации об использовании и утилизации отработанного масла и материалов, загрязненных моторным маслом.

Отработанное моторное масло опасно для окружающей среды. При самостоятельной замене масла, прежде чем утилизировать масляный фильтр, слейте из него все масло. Не выливайте отработанное моторное масло в мусорный бак, на землю, в канализацию или водоемы. Масло следует сдавать для вторичной переработки в специальные приемные пункты.

Индикатор срока службы моторного масла

Периодичность замены моторного масла

Автомобиль оборудован компьютерной системой – индикатором срока службы моторного масла, которая указывает, когда необходимо заменять моторное масло и масляный фильтр. Это зависит от нескольких факторов, включая преимущественное значение частоты вращения коленчатого вала двигателя, температуру двигателя и пробег автомобиля. В зависимости от условий эксплуатации автомобиля, пробег, при котором необходима замена моторного масла, может значительно различаться. Для того чтобы индикатор срока службы моторного масла работал корректно, его

показание необходимо сбрасывать после каждой замены масла.

Если система определяет, что ресурс моторного масла подходит к концу, выводится сообщение о необходимости замены моторного масла: «CHANGE ENGINE OIL SOON» (ЗАМЕНИТЕ МОТОРНОЕ МАСЛО В БЛИЖАЙШЕЕ ВРЕМЯ). См. «Сообщения о состоянии моторного масла», стр. 5-33. После появления данного сообщения замену моторного масла следует выполнить как можно скорее (в течение последующих 500 км пробега). При эксплуатации автомобиля в благоприятных условиях на индикатор срока службы моторного масла сообщение о необходимости замены моторного масла может не выводиться вплоть до одного года. Моторное масло и масляный фильтр необходимо заменять, по меньшей мере, один раз в год, каждый раз устанавливая (сбрасывая) показания системы на 100 %. Для замены масла и перезагрузки системы следует обращаться к авторизованному дилеру. Регулярно проверяйте уровень моторного масла и поддерживайте заданный уровень.

При случайном сбросе индикатора срока службы моторного масла замену масла необходимо произвести через 5000 км пробега, отсчитывая от момента последней замены масла. Помните: сброс показаний индикатора срока службы моторного масла необходимо производить только после выполнения замены масла.

После замены масла необходимо будет

произвести сброс показаний индикатора срока службы моторного масла. Обратитесь в авторизованный сервисный центр.

См. сообщение «OIL LIFE REMAINING» (ОСТ. СРОК СЛУЖБЫ МАСЛА) в разделе «Информационный центр (DIC)», стр. 5-23 для получения дополнительной информации о индикаторе срока службы моторного масла.

Рабочая жидкость механической коробки передач

Обычно уровень рабочей жидкости в коробке передач проверки не требует. Единственной причиной снижения уровня масла в коробке передач может быть наличие утечек. При обнаружении следов утечек как можно скорее предоставьте автомобиль в авторизованный сервисный центр для ремонта. Информация о рекомендованных рабочих жидкостях и смазочных материалах приведена в разделе «Рекомендованные жидкости и смазочные материалы», стр. 11-4.

Гидравлическое сцепление

Уровень рабочей жидкости сцепления не нуждается в регулярной проверке. Проверку следует проводить при обнаружении следов течей в системе. Долив жидкости не устраняет причины утечки. Снижение уровня рабочей жидкости может означать, что в системе могут быть неисправности. Доставьте автомобиль в авторизованный сервисный центр для проверки или ремонта.

Как выполнять проверку и что для этого использовать



На крышке бачка жидкости гидропривода сцепления нанесен данный символ. Более подробная информация приводится в разделе «*Моторный отсек*», стр. 10-7.

См. «*Рекомендованные жидкости и смазочные материалы*», стр. 11-4 для использования правильной жидкости. Замену рабочей жидкости гидропривода сцепления необходимо производить раз в два года. См. «*Плановое техническое обслуживание*», стр. 11-1.

Проверка уровня и долив рабочей жидкости

Выполните визуальную проверку бачка жидкости гидропривода сцепления, чтобы убедиться в том, что уровень рабочей жидкости находится на отметке «MIN» (минимум), нанесенной на боковой части бачка. Бачок должен быть плотно закрыт.

Не снимайте крышку бачка для проверки уровня рабочей жидкости или для долива. Снимайте крышку только при необходимости долива рабочей жидкости до отметки «MIN».

Воздухоочиститель/ воздушный фильтр

Информация о месте нахождения воздухоочистителя/ воздушного фильтра приведена в разделе «*Моторный отсек*», стр. 10-7.

Если мойка автомобиля выполняется с открытым капотом, следите, чтобы вода не попадала в отсек воздушного фильтра, так как это может привести к повреждению двигателя.

Проверка воздухоочистителя/ воздушного фильтра

Осуществляйте проверку и замену воздухоочистителя/воздушного фильтра через определенные промежутки времени, указанные в разделе «*Плановое техническое обслуживание*», стр. 11-1. При эксплуатации автомобиля по пыльным и грязным дорогам выполняйте проверку состояния воздушного фильтра при каждой замене моторного масла.

Проверка воздухоочистителя/ воздушного фильтра

Для проверки воздухоочистителя/ воздушного фильтра снимите фильтр с автомобиля и слегка встряхните его для удаления пыли и грязи. Если воздушный фильтр не очистился, его необходимо заменить.

Снимите отводящий кожух под капотом для получения доступа:

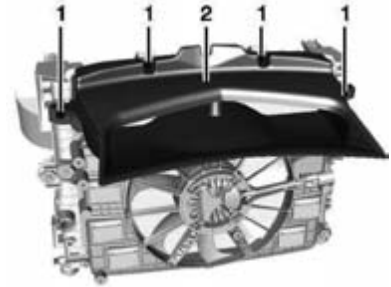

1. Болты (4)
2. Отводящий кожух под капотом

10-18 Уход за автомобилем

1. Откройте капот. См. «Капот», стр. 10-6.
2. Открутите четыре болта (1) и снимите отводящий кожух (2).
3. Выполните шаг 2 в обратном порядке, для установки отводящего кожуха.

Для проверки или замены воздухоочистителя/воздушного фильтра:

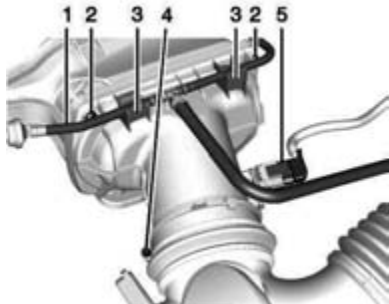

1. Шланг охлаждающей жидкости расширительного бачка
2. Винты (2)
3. Фиксаторы шланга (2)

4. Хомут крепления патрубка воздухоочистителя
5. Электрический разъем



Осторожно

Неаккуратное вытягивание шланга охлаждающей жидкости расширительного бачка из креплений на корпусе воздухоочистителя/воздушного фильтра может привести к его повреждению и утечке охлаждающей жидкости. Такие повреждения не покрываются гарантией.

1. Аккуратно поднимите шланг охлаждающей жидкости расширительного бачка (1), освободив его от фиксаторов (3), и расположите его так, чтобы он не мешал удалить винты, с помощью которых закреплена крышка корпуса воздухоочистителя/воздушного фильтра.
2. Ослабьте хомут крепления патрубка воздухоочистителя (4) на крышке корпуса воздухоочистителя/воздушного фильтра и вытяните полностью патрубок.
3. Отсоедините электрический разъем (5) от датчика.

4. Удалите два винта (2).

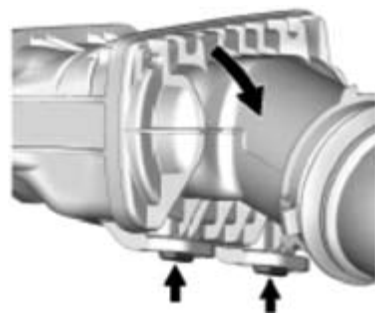

5. Потяните крышку корпуса воздухоочистителя/воздушного фильтра вниз и снимите петли на нижней части крышки с фиксаторов. При установке крышки и винтов обратно убедитесь в том, что нижние петли полностью совмещены с фиксаторами на кожухе.
6. Произведите осмотр или замените воздушный фильтр.

7. Выполните шаги 1-6 в обратном порядке для установки крышки корпуса воздухоочистителя/воздушного фильтра обратно.
8. Установите на место отводящий кожух. См. выше.

**Внимание**

Работа двигателя со снятым воздухоочистителем/воздушным фильтром может привести к сильным ожогам. Воздухоочиститель не только очищает воздух, но и предотвращает выброс пламени при возникновении в цилиндрах двигателя. Будьте предельно осторожны при работе с двигателем. Не эксплуатируйте автомобиль, если не установлен воздухоочиститель/воздушный фильтр.

**Осторожно**

Если воздухоочиститель/воздушный фильтр сняты, в цилиндры двигателя могут попасть пыль и частицы грязи, повредив двигатель. Следите за тем, чтобы во время движения воздухоочиститель/воздушный фильтр всегда находился на месте.

Система охлаждения (двигатель)

Система охлаждения позволяет поддерживать заданную рабочую температуру двигателя.

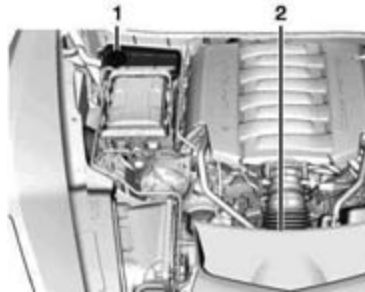
**Двигатель LT1 (без резервуара для масла двигателя с сухим картером)**

1. Крышка расширительного бачка системы охлаждения двигателя
2. Вентилятор системы охлаждения

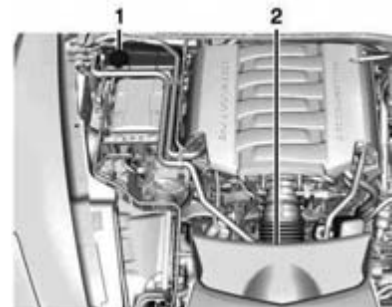
**Двигатель LT1 (с резервуаром для масла двигателя с сухим картером)**

1. Крышка расширительного бачка системы охлаждения двигателя
2. Вентилятор системы охлаждения

**Внимание**

Электрический вентилятор системы охлаждения может включиться даже при неработающем двигателе, что может привести к травмам.

(см. продолжение)

Внимание (продолжение)

Избегайте попадания рук, частей одежды и инструмента в зону вращения лопастей вентилятора.



Внимание

Шланги отопителя и радиатора системы охлаждения, а также некоторые другие детали двигателя могут быть очень горячими. Не прикасайтесь к ним. В противном случае можно получить ожоги.

Не допускайте работы двигателя при наличии утечек охлаждающей жидкости. При очередном запуске двигателя может вытечь вся охлаждающая жидкость. Продолжение эксплуатации автомобиля с перегретым двигателем даже в течение короткого времени может привести к повреждению и/или возгоранию двигателя. Перед началом поездки необходимо устранить причины утечки охлаждающей жидкости.



Осторожно

Использование какой-либо охлаждающей жидкости, кроме DEX-COOL®, может привести к преждевременной коррозии компонентов двигателя, радиатора отопителя или радиатора системы охлаждения двигателя или может потребоваться более частая замена охлаждающей жидкости. В таком случае на возможные повреждения гарантия производителя не распространяется. Всегда используйте охлаждающую жидкость DEX-COOL (без силикатов).

Система охлаждения (аэродинамическая планка)

Аэродинамическая планка улучшает аэродинамические свойства автомобиля и способствует экономии топлива.

Рекомендуется снимать аэродинамическую планку с кронштейном в случае спортивной езды или при высокой температуре окружающего воздуха для улучшения работы системы охлаждения двигателя.

Для того, чтобы снять аэродинамическую планку с кронштейном необходимо:

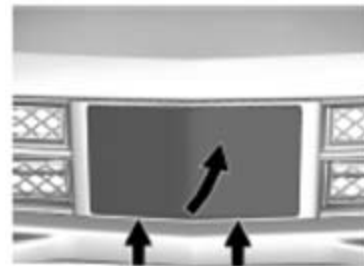

1. Нажать на две небольшие выемки снизу и поднять обвес с кронштейна.



2. Удалите два шурупа, удерживающие кронштейн.
3. Аккуратно снимите кронштейн с решетки радиатора.

Для установки аэродинамической планки с кронштейном обратно необходимо:

1. Разместите кронштейн поверх решетки радиатора.
2. Закрепите кронштейн, закрутив шурупы.
3. Установите аэродинамическую планку обратно.

Охлаждающая жидкость

В системе охлаждения двигателя используется охлаждающая жидкость DEX-COOL®. См. «Рекомендованные жидкости и смазочные материалы», стр. 11-4. Охлаждающую жидкость необходимо заменять через определенные промежутки времени. См. «Плановое техническое обслуживание», стр. 11-1.

Далее описываются методы проверки и долива охлаждающей жидкости. Если двигатель автомобиля перегревается, см. раздел «Перегрев двигателя», стр. 10-24.

Тип охлаждающей жидкости



Внимание

Добавление в систему охлаждения обычной воды или иной жидкости, отличной от рекомендованной охлаждающей жидкости, может быть опасно. Температура кипения обычной воды и других жидкостей отличается от температуры кипения рекомендованной охлаждающей жидкости. Действие системы контроля температуры охлаждающей жидкости рассчитано на использование охлаждающей жидкости определенного типа.

(см. продолжение)

Внимание (продолжение)

Добавление в систему охлаждения обычной воды или охлаждающей жидкости не подходящего состава может приводить к перегреву двигателя. В результате в моторном отсеке может возникнуть возгорание, что может привести к получению ожогов. Используйте смесь чистой питьевой или деминерализованной воды 60% и охлаждающей жидкости 40% DEX-COOL.

Используйте смесь чистой питьевой или деминерализованной воды 60% и охлаждающей жидкости 40% DEX-COOL. При использовании такой смеси не требуется добавлять никаких других жидкостей. Использование такой смеси обеспечивает:

- Защиту от замерзания при наружной температуре воздуха до -28°С.
- Защиту от закипания при температуре охлаждающей жидкости до 129°С.
- Защиту элементов системы охлаждения от коррозии.

10-22 Уход за автомобилем

- Защиту деталей, изготовленных из алюминиевых сплавов.
- Поддержание заданной температуры двигателя.



Осторожно

Использование дополнительных присадок и(или) ингибиторов для охлаждающей жидкости может приводить к возникновению повреждений компонентов двигателя. Наличие слишком большого количества воды в охлаждающей жидкости может привести к ее замерзанию и повреждению компонентов системы охлаждения двигателя. В этом случае гарантия производителя на устранение возможных повреждений не распространяется. Используйте охлаждающую жидкость только надлежащей концентрации. См. «*Рекомендованные жидкости и смазочные материалы*», стр. 11-4.

Не выбрасывайте контейнеры с охлаждающей жидкостью в мусорный бак и не выливайте ее на землю, в канализацию или водоемы. Для замены охлаждающей жидкости обратайтесь в авторизованный сервисный центр,

в котором соблюдаются действующие требования, относящиеся к утилизации охлаждающей жидкости. Это позволит защитить окружающую среду и здоровье людей.

Если наружная температура воздуха опускается ниже -28°C , используйте смесь чистой питьевой или деминерализованной воды и охлаждающей жидкости DEX-COOL в пропорции 50/50.

Проверка уровня охлаждающей жидкости

При проверке уровня охлаждающей жидкости необходимо установить автомобиль на ровной горизонтальной площадке.

Проверьте, видна ли охлаждающая жидкость через стенку расширительного бачка. Если охлаждающая жидкость внутри бачка кипит, не предпринимайте никаких действий до тех пор, пока она не остынет. Если охлаждающая жидкость присутствует внутри расширительного бачка, но ее уровень не достигает отметки «COLD FILL», дайте двигателю остыть, затем долейте смесь чистой питьевой или деминерализованной воды 60% и охлаждающей жидкости DEX-COOL 40%.

См. «*Перегрев двигателя*», стр. 10-24.



Бачок охлаждающей жидкости расположен в задней части моторного отсека со стороны пассажира переднего сиденья. См. Раздел «*Моторный отсек*», стр. 10-7.

При остывшем двигателе, уровень охлаждающей жидкости должен находиться на отметке «COLD FILL».

При разогретом двигателе, уровень жидкости может быть выше, чем данная отметка. Если уровень жидкости ниже отметки «COLD FILL» при разогретом двигателе, возможно, в системе охлаждения существует утечка.

Если уровень жидкости недостаточный, долейте жидкость или обратитесь за помощью к авторизованному дилеру.

Долив охлаждающей жидкости**Внимание**

Не допускайте попадания охлаждающей жидкости на горячие детали двигателя. Это может привести к ожогам. Охлаждающая жидкость содержит этиленгликоль, который при попадании на достаточно горячие элементы двигателя, воспламеняется. Не допускайте попадания охлаждающей жидкости на горячий двигатель.

**Внимание**

Пар и горячая жидкость, выходящие под давлением из расширительного бачка, могут привести к получению серьезных ожогов. Не отворачивайте крышку расширительного бачка, когда компоненты системы охлаждения, включая расширительный бачок, имеют высокую температуру. Прежде, чем отворачивать крышку расширительного бачка, дождитесь пока остынут компоненты системы охлаждения и расширительный бачок.

Если требуется добавить охлаждающую жидкость, долейте охлаждающую жидкость DEX-COOL в правильной пропорции непосредственно в расширительный бачок. До этого убедитесь, что компоненты системы охлаждения остыли.

1. Дайте остыть компонентам системы охлаждения, включая расширительный бачок системы охлаждения и верхний шланг радиатора, затем снимите крышку расширительного бачка.

Плавное поверните крышку против часовой стрелки приблизительно на одну четверть оборота.

Если будет слышно шипение, подождите до тех пор, пока оно не прекратится. Шипение свидетельствует о том, что в бачке есть избыточное давление.

2. Медленно отверните крышку, а затем осторожно снимите ее.
3. Добавьте в расширительный бачок системы охлаждения двигателя охлаждающую жидкость DEX-COOL необходимой консистенции, чтобы довести ее уровень до метки «COLD FILL».

4. Не устанавливая на место крышку бачка, запустите двигатель и дайте ему поработать до тех пор, пока не нагреется верхний шланг радиатора. Будьте осторожны с вентилятором системы охлаждения.

В этот момент уровень охлаждающей жидкости в расширительном бачке системы охлаждения может понизиться. Если уровень охлаждающей жидкости понизился, добавьте в расширительный бачок охлаждающую жидкость необходимой консистенции, чтобы довести ее уровень до метки «COLD FILL».

5. Установите крышку на место.

Проверьте уровень охлаждающей жидкости в не прогретом состоянии при выключенном зажигании. При необходимости повторите шаги 1-4, затем установите на место герметизирующую крышку. Если и в этом случае уровень охлаждающей жидкости не будет находиться в заданном диапазоне, обратитесь в авторизованный сервисный центр.

Осторожно

Неплотно затянутая крышка расширительного бачка системы охлаждения двигателя может привести к утечке охлаждающей жидкости и возможному повреждению компонентов двигателя. Убедитесь, что крышка расширительного бачка плотно затянута.

Перегрев двигателя

На приборном щитке имеется индикатор температуры охлаждающей жидкости, указывающий на перегрев двигателя. См. «Указатель температуры охлаждающей жидкости», стр. 5-12. Соответствующее сообщение может также выводиться на дисплей Информационного центра. См. «Сообщения, связанные с системой охлаждения двигателя», стр. 5-32.

Если при появлении данных предупреждений вы приняли решение не открывать капот, немедленно обратитесь за помощью на станцию технического обслуживания.

Приняв решение открыть капот, убедись в том, что автомобиль припаркован на ровной горизонтальной площадке.

Затем проверьте, работают ли вентиляторы системы охлаждения двигателя. Если двигатель перегревается, вентилятор должен работать. Если он не работает, заглушите двигатель и обратитесь в сервисный центр авторизованного дилера.

Осторожно

При работе двигателя без охлаждающей жидкости могут возникнуть серьезные повреждения двигателя, и даже возгорание. В подобных случаях стоимость дорогостоящего ремонта в рамках гарантийного обслуживания компенсироваться не будет.

Если из моторного отсека идет пар

Внимание

Пар, выходящий из моторного отсека при перегревом двигателя, может привести к серьезным ожогам, даже если только начать поднимать капот. Стойте на безопасном расстоянии от моторного отсека, если вы видите пар или слышите шипение пара, выходящего из системы охлаждения двигателя. Заглушите двигатель, отойдите от автомобиля и подождите, пока двигатель не охладится. Не поднимайте капот до тех пор, пока не исчезнут признаки выхода пара и шипение.

Продолжение движения на автомобиле с перегревшимся двигателем может привести к его возгоранию. В результате можно получить серьезные ожоги. Заглушите двигатель и отойдите от автомобиля на время, пока двигатель не охладится.

Если из моторного отсека не идет пар

Если предупреждение о перегреве двигателя не сопровождается признаками выхода пара из системы охлаждения двигателя, неисправность может оказаться не слишком серьезной. В некоторых случаях двигатель может несильно перегреваться:

- При движении на затяжном подъеме в жаркую погоду.
- При остановке после движения с высокой скоростью.
- В результате длительной работы в режиме холостого хода.

Если вы получили предупреждение о перегреве двигателя, но при этом нет никаких признаков выхода пара из системы охлаждения двигателя:

1. Выключите кондиционер.
2. Включите отопитель в режиме максимальной температуры и максимальной скорости вращения вентилятора. При необходимости откройте окна.
3. Если возможно, остановите автомобиль в безопасном месте и дайте двигателю поработать в режиме холостого хода.

Если стрелка указателя температуры охлаждающей жидкости вышла из зоны шкалы, соответствующей перегреву двигателя, или исчезло предупреждение о том, что двигатель перегрет, можно продолжить движение.

Продолжайте медленное движение в течение 10 минут. Соблюдайте безопасную дистанцию. Если предупреждение о перегреве двигателя не появляется повторно, продолжайте движение с нормальной скоростью и обратитесь на станцию технического обслуживания для проверки системы охлаждения.

Если предупреждение о перегреве двигателя появилось повторно, как можно скорее остановите автомобиль.

Если признаки выхода пара отсутствуют, дайте двигателю поработать на холостом ходу в течение трех минут. Если предупреждение о перегреве двигателя не исчезает, заглушите двигатель и подождите, пока он остынет.

Жидкость омывателя стекол**Тип жидкости**

При необходимости долива жидкости омывателей, прежде чем доливать жидкость, ознакомьтесь с соответствующими указаниями, приведенными в данном Руководстве. Если автомобиль эксплуатируется в регионах, где температура воздуха опускается ниже нуля градусов Цельсия, используйте незамерзающую жидкость омывателя.

Долив жидкости омывателя

Откройте крышку с соответствующим символом. Долейте жидкость омывателя стекол так, чтобы был заполнен весь бачок. См. раздел «*Моторный отсек*», стр. 10-7.

**Осторожно**

- Не заливайте в бачок омывателя охлаждающую жидкость (антифриз). Это может привести к повреждению бачка и лакокрасочного покрытия.
- Не добавляйте воду в готовую к использованию жидкость омывателя.
(см. продолжение)

Осторожно (Продолжение)

В противном случае смесь может замерзнуть, что приведет к повреждению бачка и других элементов омывателя стекол.

- При использовании концентрированной жидкости омывателя для того чтобы добавить воду, следуйте инструкциям производителя жидкости.
- В холодную погоду бачок омывателя следует заполнять на 3/4. Это позволит жидкости расширяться в случае замерзания, что предотвратит возможные повреждения бачка омывателя.

Тормозная система

Износ тормозных колодок

Данный автомобиль оборудован дисковыми тормозными механизмами всех колес. Тормозные колодки имеют встроенные индикаторы износа, которые издают скрипящий звук, когда изнашиваются фрикционные накладки и требуется замена колодок.

Этот звук может появляться или исчезать во время движения автомобиля, кроме ситуаций, когда нажимается педаль тормоза.



Внимание

Наличие резкого звука, раздающегося при торможении, означает, что скоро эффективность работы тормозной системы автомобиля снизится. Это может привести к аварии. При наличии звука, предупреждающего об износе тормозных колодок, как можно скорее замените тормозные колодки.



Осторожно

Продолжение эксплуатации автомобиля с изношенными тормозными колодками может привести к необходимости дорогостоящего ремонта тормозной системы.

Некоторые условия эксплуатации или погодные условия могут вызывать скрип в дисковых тормозных механизмах при первоначальном сжатии тормозных колодок.

В данной тормозной системе используются тормозные колодки с улучшенными характеристиками, стойкие к износу. Скрип в тормозных механизмах не является признаком неисправности.

Наличие пыли от тормозных колодок является нормальным явлением для данной тормозной системы. Это не является признаком неисправности.

Тормозные колодки необходимо заменять полным комплектом для каждой оси автомобиля.

Ход педали тормоза

Если педаль тормоза не возвращается в исходное положение или если внезапно увеличился свободный ход педали, обратитесь в авторизованный сервисный центр. Это может указывать на необходимость технического обслуживания тормозной системы.

Регулировка тормозного механизма

При каждом нажатии педали тормоза зазор между тормозными колодками и тормозными дисками регулируется автоматически.

Замена компонентов тормозной системы

Данный автомобиль оборудован тормозной системой сложной конструкции. Для эффективной работы тормозной системы должны использоваться высококачественные компоненты. Автомобиль был разработан и протестирован с использованием компонентов тормозной системы высокого качества. При замене деталей тормозной системы, например, тормозных колодок, используйте только рекомендуемые запасные части рекомендуемого типа. В противном случае эффективность действия тормозной системы будет снижена. Например, установка неподходящих тормозных колодок может повлиять на баланс между тормозными характеристиками передних и задних тормозных механизмов. В случае замены деталей тормозной системы на несоответствующие ожидаемые характеристики торможения могут измениться непредсказуемым образом.

Тормозная жидкость



В бачок главного тормозного цилиндра заливается тормозная жидкость DOT 3, как указано на крышке бачка. Более подробная информация о расположении бачка тормозной жидкости приведена в разделе «*Моторный отсек*», стр. 10-7.

Существует две причины, по которым уровень тормозной жидкости в бачке может снижаться:

- Уровень тормозной жидкости уменьшается по мере естественного износа фрикционных накладок тормозных колодок. При установке новых тормозных колодок уровень тормозной жидкости в бачке повышается.
- Уровень тормозной жидкости может также уменьшиться из-за утечки.

При обнаружении утечки отремонтируйте тормозную систему, иначе рано или поздно тормозная система перестанет работать должным образом.

Не доливайте тормозную жидкость. Долив жидкости не устранил причины утечки. Если вы доливаете тормозную жидкость в связи с износом тормозных колодок, то после замены тормозных колодок в бачке образуется избыток тормозной жидкости. Доливать тормозную жидкость или удалять ее избыток для приведения уровня к норме можно только после окончания работ по ремонту или обслуживанию тормозной системы.



Внимание

При избытке тормозной жидкости она может попасть на двигатель и, если он достаточно горячий, воспламениться. При этом существует риск получения серьезных травм, кроме того, может быть серьезно поврежден автомобиль. Доливайте тормозную жидкость только после окончания работ по обслуживанию тормозной системы.

При низком уровне тормозной жидкости загорается контрольная лампа тормозной системы. См. «*Контрольная лампа тормозной системы*», стр. 5-18.

Тип тормозной жидкости

Используйте только новую жидкость типа DOT 3 из упаковки, которая распечатывается непосредственно перед использованием. См. «Рекомендованные жидкости и смазочные материалы», стр. 11-4.

Очистите бачок тормозной жидкости и крышку бачка, прежде чем снимать крышку. Это предотвратит попадание грязи внутрь бачка.



Внимание

При использовании тормозной жидкости нереконмендованного типа тормозная система вашего автомобиля может функционировать некорректно. Это может стать причиной аварии. Всегда используйте тормозную жидкость только рекомендованного типа.



Осторожно

- Использование тормозной жидкости нереконмендованного типа может привести к серьезной неисправности тормозной системы. Например, попадание в тормозную систему всего нескольких капель минерального масла, такого как моторное, может привести к серьезным нарушениям в работе тормозной системы и необходимости замены некоторых ее деталей. Не позволяйте кому-либо заливать тормозную жидкость нереконмендованного типа и не делайте этого самостоятельно.
- Не проливайте тормозную жидкость на лакокрасочное покрытие автомобиля, поскольку это может привести к его повреждению. Обращайтесь с тормозной жидкостью с особой осторожностью и не проливайте ее. Если это все же случилось, немедленно смойте тормозную жидкость.

Аккумуляторная батарея

При необходимости замены аккумуляторной батареи убедитесь в том, что вы используете батарею с тем же номером, который указан на этикетке старой аккумуляторной батареи.

Для замены аккумуляторной батареи обратитесь к авторизованному дилеру или Руководству по обслуживанию.



Внимание

При утилизации аккумуляторной батареи необходимо соблюдать соответствующие нормы и правила. Убедитесь, что вы утилизируете аккумуляторную батарею в соответствии с нормами по защите окружающей среды.



Внимание

Запрещается пользоваться спичками или открытым пламенем вблизи аккумуляторной батареи. При недостаточной освещенности, пользуйтесь фонариком или переносной лампой.

(см. продолжение)

Внимание (продолжение)

Запрещается курить вблизи аккумуляторной батареи.

При работе вблизи аккумуляторной батареи защищайте глаза защитными очками.

Не допускайте детей близко к автомобильным аккумуляторным батареям.

**Внимание**

Аккумуляторные батареи содержат кислоту, которая может вызывать ожоги, и выделяет взрывоопасный газ. При неосторожном обращении можно получить серьезные травмы.

При выполнении работ вблизи аккумуляторной батареи точно следуйте инструкциям.

Клеммы, клеммные зажимы и сопутствующие детали содержат свинец или соединения свинца, которые могут вызывать рак и нанести вред репродуктивной функции человека. Тщательно мойте руки после работы.

Хранение автомобиля

В некоторых автомобилях предусмотрено зарядное устройство для аккумуляторной батареи. Следуйте инструкциям, указанным в руководстве зарядного устройства, чтобы поддерживать необходимый уровень заряда аккумуляторной батареи, когда автомобиль не используется в течение длительного периода времени. Вставьте вилку зарядного устройства в розетку для подключения дополнительного электрооборудования (АРО), расположенную в багажном отделении. Передняя розетка для подключения дополнительного электрооборудования не работает после выключения зажигания.

Если автомобиль не оборудован зарядным устройством, см. приведенную далее информацию.

При больших перерывах между поездками на автомобиле: для того чтобы избежать разряда аккумуляторной батареи, отсоедините черный провод от «отрицательной» (-) клеммы аккумуляторной батареи.

См. «Процедура перезапуска функции автоматического приоткрывания окон и быстрого поднятия/опускания стекол» в разделе «Окна с электрическими стеклоподъемниками», стр. 2-20.

При длительном хранении: рекомендуется использовать зарядное устройство. Если таковое не используется, отсоедините черный провод от «отрицательной» (-) клеммы. Необходимо выполнить сброс всех настроек, внесенных в память автомобиля, после подключения аккумуляторной батареи.

Зарядное устройство аккумуляторной батареи**Для свинцовых аккумуляторных батарей до 120 А·ч****ВВЕДЕНИЕ**

Ознакомьтесь с приведенными ниже инструкциями.

БЕЗОПАСНОСТЬ

- Зарядное устройство предназначено исключительно для зарядки свинцово-кислотных аккумуляторных батарей на 12 В. Не используйте данное устройство для других целей.



10-30 Уход за автомобилем

- В батарее содержится агрессивная кислота. При попадании кислоты на кожу или в глаза немедленно промойте их водой и обратитесь за медицинской помощью.
 - Убедитесь, что кабель зарядного устройства не заламывается и не контактирует с горячими поверхностями или острыми кромками.
 - Аккумуляторная батарея в период подзарядки может выпускать взрывоопасные газы. Необходимо избегать искрения возле аккумуляторной батареи. Когда срок эксплуатации аккумулятора истекает, может возникнуть риск внутреннего искрения.
 - Необходимо всегда обеспечивать достаточную вентиляцию при зарядке аккумуляторной батареи.
 - Не допускайте изгибов кабеля зарядного устройства.
 - Убедитесь в том, что на кабель не попадает влага.
 - Никогда не заряжайте чрезмерно охлажденную аккумуляторную батарею.
 - Никогда не заряжайте поврежденную аккумуляторную батарею.
 - Никогда не размещайте зарядное устройство на аккумуляторной батарее.
 - Обеспечьте подсоединение зарядного устройства к электрической сети в соответствии с местными нормами для электрооборудования.
 - Проверьте кабели зарядного устройства до его использования. Убедитесь в отсутствии трещин и заломов. Если кабели повреждены, зарядное устройство использовать нельзя.
 - Всегда проверяйте, чтобы зарядное устройство переключилось в нормальный режим поддержания зарядки до того, как оставить его подключенным к сети на длительный период времени без присмотра. Если этого не произошло в течение 72 часов, это может свидетельствовать о наличии неисправности. В таком случае зарядное устройство необходимо отключить вручную.
 - При возникновении сбоев в ходе зарядки аккумуляторной батареи, зарядное устройство, как правило, самостоятельно устраняет большинство неисправностей. Но в некоторых редких случаях устранение неисправности может не выполняться.
- В таких случаях не оставляйте аккумуляторную батарею, подсоединенной без присмотра к зарядному устройству на длительные периоды времени.
- Храните и используйте зарядное устройство в недоступном для детей месте. Убедитесь в том, что данное устройство хранится в недоступном для детей месте.
 - Аккумулятор испускает воду во время работы и зарядки. Для аккумуляторов, в которых предусмотрена возможность долива воды, необходимо регулярно проверять ее уровень. Если воды недостаточно, долейте дистиллированной воды.

ТИПЫ АККУМУЛЯТОРНЫХ БАТАРЕЙ И НАСТРОЙКИ

Зарядное устройство предназначено для заряда аккумуляторной батареи, установленной в вашем автомобиле на заводе изготовителе. Если оригинальная аккумуляторная батарея заменена, соблюдайте требования производителя. См. «ТЕХНИЧЕСКИЕ СПЕЦИФИКАЦИИ» для получения информации о том, аккумуляторные батареи каких размеров соответствуют каким моделям зарядных устройств.

Ниже в таблице приведено разъяснение значения некоторых контрольных ламп:

	<p>При работе в режиме наличия неисправности зарядное устройство прекращает зарядку аккумуляторной батареи/подачу напряжения. Данный режим активируется в следующих случаях:</p> <ul style="list-style-type: none"> • Если аккумулятор был подсоединен к клеммам зарядного устройства с неправильной полярностью. • Клеммы зарядного устройства замкнуты накоротко.
	Объемная зарядка
	Зарядка в режиме поддержания

ЗАРЯДКА

Подсоединение зарядного устройства к аккумуляторным батареям установленным в автомобиль:

1. Подсоединение XS 3600 Corvette (модель XS 3600)
 - подсоединение оборудование к аккумуляторной батарее, установленной в автомобиль.
2. При подсоединении/отсоединении к электрической розетке для подключения дополнительного оборудования в багажном отделении,

необходимо вытащить вилку кабеля XS 3600 Corvette (модель XS 3600) из электрической розетки.

3. Подключите зарядное устройство к электрической розетке для включения дополнительного оборудования.
4. Подключите кабель зарядного устройства к сетевой розетке.

НАЧАЛО ЗАРЯДКИ

1. После подключения к электрической розетке для включения дополнительного оборудования, подключите кабель зарядного устройства к сетевой розетке.
2. Сразу после подключения зарядного устройства XS 3600 Corvette (модель XS 3600) к сети питания, начинается заряд аккумуляторной батареи.
3. Если горит индикатор зарядки в режиме зарядки это означает, что заряд аккумуляторной батареи достаточный. Когда горит индикатор зарядки в режиме поддержания, это означает, что аккумуляторная батарея полностью заряжена. Зарядка возобновится в случае падения напряжения.

4. Зарядку аккумуляторной батареи можно прекратить в любой момент времени, путем отсоединения зарядного устройства от сети питания. Всегда отключайте кабель от сетевой розетки перед отключением от электрической розетки для включения дополнительного оборудования.
5. Если индикатор зарядки и индикатор зарядки в режиме поддержания попеременно мигают:

Если данные лампы мигают несколько раз в секунду, это может указывать на нарушение соединения между зарядным устройством и аккумуляторной батареей, и что пластины аккумуляторной батареи сульфатированные. Проверьте наличие соединения. Если лампы мигают в течение часа, это указывает на повреждение аккумуляторной батареи и необходимость ее замены. Если лампы мигают с интервалом в несколько минут, это означает, что аккумуляторная батарея быстро саморазряжается и, возможно, требует замены.

СТУПЕНИ ЗАРЯДА АККУМУЛЯТОРНОЙ БАТАРЕИ

Зарядное устройство имеет полностью автоматизированный четырехступенчатый зарядный цикл. В начале процесса зарядное устройство подает максимальную нагрузку по току на аккумуляторную батарею, благодаря чему напряжение батареи постоянно возрастает пока не достигнет предельно допустимого. Далее данная величина напряжения будет постоянно регулироваться и поддерживаться на постоянном уровне током зарядки. Затем напряжение будет постепенно снижено. В случае если сила тока будет менее 0,4 А, зарядное устройство переключится в режим поддержания.

Если аккумуляторная батарея полностью заряжена и напряжение падает до 12,9 В, зарядное устройство автоматически возвращается в начало зарядного цикла.

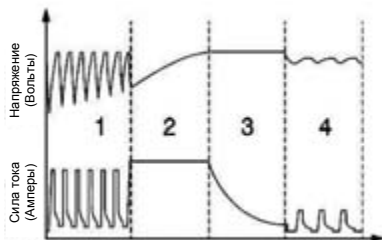

Ступени заряда:

- 1) Десульфирование:** десульфирование сульфатированных пластин аккумуляторных батарей с помощью импульсов.
- 2) Объемная зарядка:** основной этап зарядки до 80%. Зарядка аккумулятора при постоянном напряжении до достижения установленной величины напряжения.
- 3) Абсорбция:** последний этап зарядки почти до 100%. Напряжение на клеммах поддерживается на заданном уровне. На данном этапе сила тока постепенно уменьшается, чтобы обеспечить отсутствие скачка напряжения на клеммах.

Если этап абсорбции занимает более 12 часов, зарядное устройство переключится в режим поддержания заряда. Данная функция обеспечивает защиту от повреждений в случае обнаружения неисправности аккумуляторной батареи.

4) Импульс: режим поддержания заряда. Зарядка с 95% до 100%. Импульс подается на аккумуляторную батарею при падении напряжения, поддерживая ее в состоянии готовности в период, когда она не используется. Зарядное устройство может быть подключено в течение нескольких месяцев без перерыва. Если предусмотрено, проверяйте уровень воды в аккумуляторной батарее.

ТЕХНИЧЕСКИЕ СПЕЦИФИКАЦИИ

Модель зарядного устройства	XS 3600
Ном. напряжение в сети переменного тока	220—240 В пер. тока
Ток	50—60 Гц
Напряжение зарядки	14,4 В
Мин. напряжение аккумуляторной батареи	2 В
Ток зарядки	3,6А макс.
Ток сети	0,6А ср. квадр.

Утечка тока обратного направления*	< 1А-ч/месяц
Пульсация**	Макс. 50 мВ ср. квадр., макс. 130 МА
Температура окружающей среды	-20°С - +50°С, генерируемая мощность автоматически снижается при более высоких температурах***
Охлаждение	Свободная конвекция
Тип зарядного устройства	четырёхступенчатое, полностью автоматизированный зарядный цикл
Типы аккумуляторных батарей	Все типы свинцово-кислотных аккумуляторных батарей на 12 В (Wet, Ca/Ca, MF, VRLA, AGM и GEL)
Емкость аккумуляторной батареи	14—120 А-ч
Размеры	142 x 51 x 36 мм (Д x Ш x В)

Класс изоляции	IP65****
Масса	0,5 кг
Подключение	CEE 7/4, ТИП F, без заземления*****

*) Утечка тока обратного направления – это ток, отдаваемый батареей, когда зарядное устройство не подключено к сети питания. Зарядное устройство XS 3600 Corvette обеспечивает слабый ток обратного направления.

**) Качество напряжения зарядки и тока зарядки имеет большое значение. Аккумуляторная батарея нагревается благодаря пульсации тока, которая приводит к изменению потенциала положительного электрода. Пульсация высокого напряжения наносит вред и другому оборудованию, подключенному к аккумуляторной батарее. Зарядное устройство XS 3600 генерирует ток и напряжение низкого уровня пульсации, что обеспечивает безопасную и надежную работу.

***) исключительно для использования в помещениях на территории Финляндии: 0°С - +50°С.

****) Для зарядных устройств, подключаемых к сети питания посредством плоского евро-разъема, предусмотрен класс изоляции IP63, за исключением Швейцарии, где применяется класс изоляции IP65.

*****) Для Швейцарии и Великобритании для подключения к сети питания требуется адаптер.

ТЕМПЕРАТУРНАЯ ЗАЩИТА

Зарядное устройство имеет защиту от перегрева. Мощность уменьшается по мере увеличения температуры окружающего воздуха.

Может показаться, что зарядное устройство сильно нагревается в процессе зарядки. Это нормальное явление. Однако необходимо избегать размещения зарядного устройства на поверхностях, чувствительных к нагреванию.

ТЕХНИЧЕСКОЕ ОБСЛУЖИВАНИЕ

Данное зарядное устройство не требует технического обслуживания. Примите во внимание, что разборка зарядного устройства запрещена. Это приведет к аннулированию гарантии. В случае повреждения, кабель питания необходимо заменить. Следите за чистотой зарядного устройства.

Протирайте его мягкой ветошью, смоченной щадящим раствором чистящего средства. Необходимо отключить зарядное устройство от сети питания до очистки.

КАБЕЛИ АККУМУЛЯТОРНОЙ БАТАРЕИ

Зарядное устройство XS 3600 Corvette (модель XS 3600) имеет дополнительный выход для подключения к автомобилю.

ДЛИТЕЛЬНОСТЬ ЭТАПА ЗАРЯДКИ

Приведенная ниже таблица показывает длительность этапа зарядки аккумуляторной батареи до 80%.

Емкость (А·ч)	Время (ч)
70	17

Задний мост

Периодичность проверки уровня масла

Уровень масла в редукторе заднего моста не требует регулярной проверки, если только нет оснований подозревать наличие утечки или при наличии необычного шума. Снижение уровня масла может свидетельствовать о наличии неисправности. Предоставьте автомобиль авторизованному дилеру для проверки заднего моста.

Как проверить уровень масла

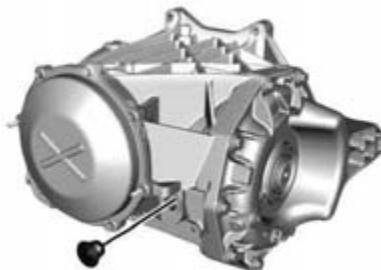

Для того чтобы точно определить уровень масла, автомобиль должен находиться на ровной горизонтальной поверхности.

Если уровень масла не достигает кромки заливного отверстия, необходимо добавить некоторое количество масла. Уровень масла должен достигать кромки заливного отверстия. При необходимости добавьте масла.

Тип масла

Для добавления или полной замены масла см. «Рекомендованные жидкости и смазочные материалы», стр. 11-4.

Долейте соответствующее масло так, чтобы его уровень достигал кромки заливного отверстия.

Проверка системы блокировки пуска двигателя



Внимание

Во время проверки автомобиль может внезапно тронуться с места. Это может привести к получению травм.

1. Перед началом проверки убедитесь в том, что вокруг автомобиля достаточно свободного места.
2. Установите автомобиль на стояночный тормоз и нажмите педаль тормоза. См. «*Стояночный тормоз с электроприводом*», стр. 9-24.

Не используйте педаль акселератора и будьте готовы к тому, чтобы, если двигатель запустится, немедленно заглушить его.

3. Попробуйте выполнить пуск двигателя, устанавливая рычаг переключения передач в положение «N» (Нейтраль) и утапливая педаль сцепления наполовину. Двигатель должен запускаться только при полностью нажатой педали сцепления. Если двигатель запускается при не полностью нажатой педали сцепления, обратитесь в авторизованный сервисный центр.

Замена щеток очистителя стекол

Щетки очистителя стекол следует регулярно проверять на наличие следов износа и растрескивания.

Могут использоваться щетки очистителя с различной конструкцией, поэтому способы их замены могут также отличаться. Информация об определении типа и размера щеток приведена в разделе «Запасные части», стр. 11-5.

Для замены щеток очистителя ветрового стекла:

1. Откройте капот.
2. Отведите рычаг очистителя от стекла.

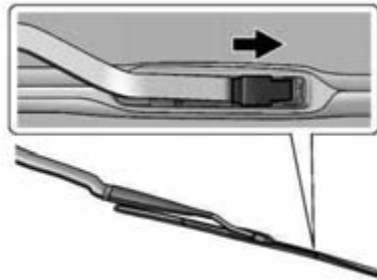

3. Потяните защелку, расположенную по центру щетки, в месте крепления рычага очистителя.
4. Затем потяните щетку очистителя стекла вниз так, чтобы снять его с J-образного конца рычага очистителя ветрового стекла.

5. Снимите щетку.

Следите, чтобы рычаг очистителя не касался ветрового стекла, когда щетка не установлена. Это может привести к повреждению стекла. Стоимость ремонта возможных повреждений гарантией производителя покрываться не будет. Следите за тем, чтобы рычаг очистителя не касался ветрового стекла.

6. Для установки щетки выполните шаги 1-3 в обратной последовательности.

Замена ветрового стекла

Ветровое стекло является частью системы проекционного дисплея (HUD). Если на вашем автомобиле необходимо заменить ветровое стекло, проследите за тем, чтобы устанавливалось новое стекло, предназначенное для автомобилей, оснащенных проекционным дисплеем. В противном случае изображение, выводимое проектором на ветровое стекло, не будет фокусироваться.

Регулировка направления света фар

Направления света фар были отрегулированы на заводе-изготовителе и дополнительная регулировка не требуется.

Тем не менее, повреждения автомобиля вследствие столкновения могут повлиять на направление света фар. Если необходимо отрегулировать направление света фар, обратитесь в сервисный центр авторизованного дилера.

Замена ламп

Информация о типах ламп приведена в подразделе «Замена ламп», стр. 10-37.

При отсутствии описания какой-либо из процедур по замене ламп в данном Руководстве обращайтесь в сервисный центр официального дилера.

Ксеноновые лампы



Внимание

Ксеноновые лампы ближнего света работают при очень высоком напряжении. При попытке самостоятельного обслуживания компонентов данной системы вы можете получить серьезные травмы. Предоставьте выполнение обслуживания сотрудникам авторизованного сервисного центра или квалифицированным механикам.

После замены ксеноновой лампы конфигурация светового пучка может незначительно измениться. Это не является признаком неисправности.

Светодиодные приборы освещения

В вашем автомобиле используется несколько светодиодных ламп. При необходимости замены любого светодиодного прибора освещения обратитесь в авторизованный сервисный центр.

Фонари освещения регистрационного знака

Для замены одной из ламп накаливания выполните следующее:

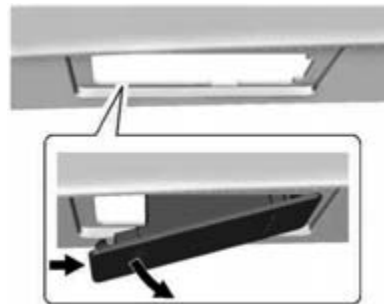

Показана сторона водителя, со стороны переднего пассажира – аналогично

1. Толкните фонарь вправо.
2. Потяните фонарь вниз и извлеките его.

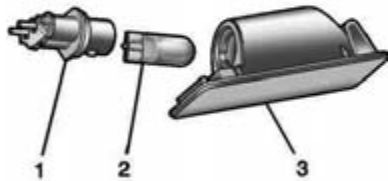

3. Поверните патрон лампы накаливания (1) против часовой стрелки, чтобы извлечь его из фонаря в сборе (3).
4. Вытяните неисправную лампу (2) прямо из патрона.
5. Вставьте в патрон новую лампу и поверните патрон по часовой стрелке чтобы установить в фонарь в сборе (3).
6. Установите на место фонарь (3) в сборе и надавите для его фиксации.

Замена ламп

Наружные световые приборы	Обозначение лампы накаливания
Фонари освещения регистрационного знака	W5W LL

Для замены ламп, не включенных в данный перечень, обратитесь в авторизованный сервисный центр.

Электрическая система

Перегрузка электрической системы

На автомобиле установлены предохранители и автоматические выключатели для защиты электрической системы от перегрузок.

Замените перегоревший предохранитель новым аналогичного размера с теми же номинальными параметрами.

Если в дороге возникла неисправность и необходимо заменить предохранитель, используйте запасной предохранитель и щипцы, хранящиеся в блоке предохранителей приборной панели. При необходимости предохранитель с той же номинальной величиной тока можно временно взять из другого гнезда. Выберите устройство, без которого можно продолжать движение, и используйте соответствующий предохранитель, впоследствии незамедлительно верните предохранитель на место.

Очиститель стекол

Если электродвигатель очистителя ветрового стекла перегревается из-за наличия большого количества снега или льда, он прекращает работать до тех пор, пока не охладится, а затем начинает работать снова.

Хотя электрическая цепь и защищена от перегрузки, перегрузка из-за наличия большого количества снега или льда может вызвать повреждение рычажного механизма стеклоочистителя. Перед включением очистителя стекол очищайте их ото льда и плотного снега.

Если перегрузка электрической цепи вызвана неисправностью электрической системы, а не наличием плотного снега и льда, эту неисправность необходимо устранить.

Предохранители

Электрические цепи данного автомобиля защищены от короткого замыкания с помощью предохранителей. Это позволяет значительно снизить вероятность возникновения воспламенения, вызванного неисправностями электрооборудования.

Внимательно осмотрите серебристый ленточный проводник внутри предохранителя. Если он оборван или расплавлен, предохранитель необходимо заменить. Убедитесь в том, что новый предохранитель имеет те же размеры и рассчитан на ту же величину номинального тока, что и неисправный.

При необходимости предохранитель с той же номинальной величиной тока можно временно взять из другого гнезда. При первой возможности верните данный предохранитель на место.

Блок предохранителей в моторном отсеке

Данный блок предохранителей находится в моторном отсеке со стороны пассажира переднего сиденья. См. «*Моторный отсек*», стр. 10-7.



Осторожно

Попадание жидкостей на компоненты электрической системы автомобиля может привести к их повреждению. Всегда закрывайте крышками компоненты электрической системы автомобиля.

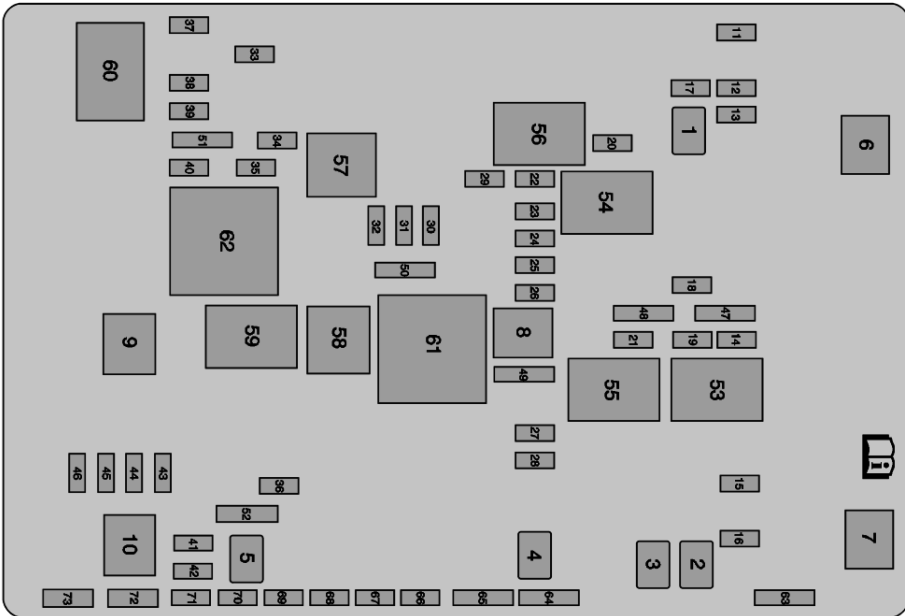

10-40 Уход за автомобилем

Данный автомобиль может быть не оборудован всеми указанными ниже предохранителями, реле и функциями.

Микропредохранители (блок J)	Защищаемые цепи
1	Стеклоочиститель
2	Стартер
3	Клапана гидромодулятора ABS
4	Блок управления двигателем
5	Стояночный тормоз с электроприводом

Предохранители (блок J)	Защищаемые цепи
6	Отопитель передний, вентиляция и охлаждение воздуха
7	Насос ABS
8	Логистический

Предохранители (блок J)	Защищаемые цепи
9	Вакуумный насос
10	Электронный блок управления задним дифференциалом

Микропредохранители 2-pin	Защищаемые цепи
11	Обогрев сиденья 1
12	Модуль блокировки рулевой колонки
13	Рулевая колонка
14	Перчаточный ящик
15	Внутреннее положение Двигатель
16	Блок управления кузовным оборудованием - 6
17	Управление обогревателем, вентиляцией, кондиционером
18	Блок управления кузовным оборудованием - 5

Микропредохранители 2-pin	Защищаемые цепи
19	Обогрев сиденья 2
20	Блок управления кузовным оборудованием - 7
21	Привод блокировки рулевой колонки
22	Дисплей
23	Дополнительная электрическая розетка
24	Радио
25	Проекционный дисплей HUD
26	Салонное зеркало заднего вида
27	Зажигание нечетн.
28	Зажигание четн.
29	Диагностический разъем
30	Вентиляция сидений
31	Блок управления бензонасосом

Микропредохранители 2-pin	Защищаемые цепи
32	Выпускной клапан 1
33	Звуковой сигнал
34	Омыватель фар
35	Компрессор кондиционера
36	Внешнее положение двигателя
37	Управление жесткостью подвески
38	Фара слева
39	Фара справа
40	Насос омывателя фар
41	Выпускной клапан 2
42	Блокировка заднего хода
43	Блок управления заднего дифференциала
44	Задний вентилятор системы охлаждения коробки передач

Микропредохранители 2-pin	Защищаемые цепи
45	Блок управления коробкой передач
46	Продувка адсорбера

Микропредохранители 3-pin	Защищаемые цепи
47	Встроенный блок управления кузовным оборудованием/ датчик движения
48	Интерфейсный модуль проникновения
49	Двигатель/ коробка передач
50	Комбинация приборов
51	Фары дальнего света
52	Блок управления коробки передач/ двигателя

Микрореле	Защищаемые цепи
53	Стартер
54	Стеклоочиститель
55	Питание в режимах «Зажигание»/ «Пуск»
56	Электродвигатель стеклоочистителя
57	Омыватель фар
58	Управление системой кондиционирования
59	Логистический 1
60	Лампа фары ближнего света

Мини-реле	Защищаемые цепи
61	Блок управления двигателем
62	Вакуумный насос

ЗАПАСНЫЕ ПРЕДОХРАНИТЕЛИ	Защищаемые цепи
63	Запасной
64	Запасной
65	Запасной
66	Запасной
67	Запасной
68	Запасной
69	Запасной
70	Запасной
71	Запасной
72	Запасной
73	Запасной

Блок предохранителей в багажном отделении

Блок предохранителей в багажном отделении расположен в задней части кузова автомобиля под грузовым полом. Поднимите коврик и откройте крышку посередине пола багажного отделения для получения доступа к предохранителям.

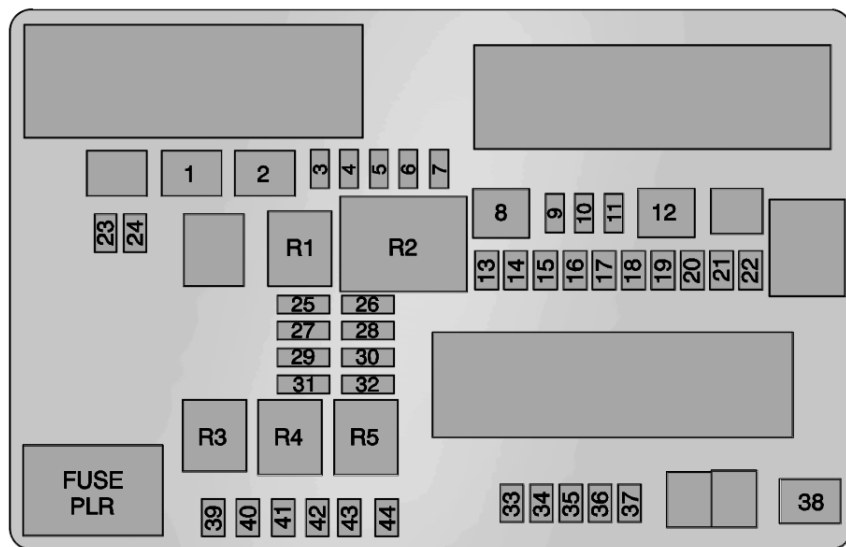

10-44 Уход за автомобилем

Предохранители вытаскиваются с помощью специальных щипцов.

Данный автомобиль может быть не оборудован всеми указанными ниже предохранителями, реле и функциями.

Предохранители	Применение
1	Окна
2	Электропривод сиденья водителя
3	Пассивный доступ и пассивный пуск двигателя 2
4	Пассивный доступ и пассивный пуск двигателя 1
5	Блок управления двигателем
6	Наружные зеркала заднего вида с электрообогревом
7	Блок управления кузовным оборудованием - 4
8	Очиститель заднего стекла
9	GBS
10	Блок управления кузовным оборудованием - 2
11	Рулевое колесо

Предохранители	Применение
12	Электропривод сиденья переднего пассажира
13	Не используется
14	Наружное зеркало заднего вида
15	Блок управления кузовным оборудованием 3
16	Блок управления кузовным оборудованием 1
17	Диагностический модуль/датчик движения
18	Логистический 2
19	Блок управления кузовным оборудованием - 8
20	Встроенный блок управления системой подвески
21	Усилитель
22	Дополнительная электрическая розетка в багажном отделении
23	Дверь багажника

Предохранители	Применение
24	Модуль запоминания положения сидений/откидного верха
25	PSM противоблокирующей системы
26	Сброс давления (только купе)
27	Функция OnStar (при соответствующей комплектации)
28	Не используется
29	Не используется
30	Блок управления бензонасоса
31	Не используется
32	Система управления напряжением зарядки АКБ
33	Не используется
34	Соленоид откидного верха
35	Не используется

Предохранители	Применение
36	Переключатель стеклоподъемника двери переднего пассажира
37	Дополнительная электрическая розетка в передней части кузова
38	Не используется
39	Запасной
40	Запасной
41	Запасной
42	Запасной
43	Запасной
44	Запасной

Обозначения реле	Применение
R1	Логистический 2
R2	Обогрев заднего стекла
R3	Не используется
R4	Дополнительная электрическая розетка в передней части кузова
R5	Противоугонная система (система блокировки дверей)

Колеса и шины

Шины

Каждый новый автомобиль марки GM комплектуется высококачественными шинами, выпускаемыми одним из ведущих производителей шин. Более подробная информация о гарантии на шины и о техническом обслуживании приведена в Сервисной книжке. Для получения дополнительной информации обращайтесь к производителю шин.



Внимание

- Недостаточно внимательное отношение к шинам или их неправильная эксплуатация могут привести к опасным последствиям.
- Перегрузка автомобиля может привести к перегреву шин.
(см. продолжение)

Внимание (продолжение)

Из-за этого шины могут разрушиться, что может привести к серьезной аварии. См. «Ограничения нагрузки на автомобиль», стр. 9-12.

- Недостаточное давление воздуха в шинах может быть так же опасно, как и перегрузка автомобиля. Это может привести к аварии и серьезным травмам. Регулярно проверяйте давление воздуха во всех шинах. Давление воздуха в шинах следует проверять на холодных шинах.
- Шины с повышенным давлением воздуха больше подвержены проколам, порезам и повреждениям от ударов при наезде на неровности. Поддерживайте рекомендуемое давление воздуха в шинах.

(см. продолжение)

Внимание (продолжение)

- Использование старых и изношенных шин на автомобиле может привести к аварии. При сильном износе протектора шины ее необходимо заменить.
- При повреждении шины, полученном при наезде на неровность, ее необходимо заменить.
- Использование неправильно отремонтированных шин может привести к аварии. Для ремонта, замены, установки и снятия шин следует обращаться к официальному дилеру или в авторизованный сервисный центр по ремонту колес.
- Скорость буксования шин на скользких покрытиях, таких как снег, грязь, лед и т.д., не должна превышать 55 км/ч. В противном случае шины могут лопнуть.

Информация о давлении воздуха в шинах для движения на большой скорости приведена в разделе «Давление воздуха в шинах для движения на большой скорости», стр. 10-50.

Зимние шины

Зимние шины не устанавливаются на автомобиль на заводе-изготовителе. Зимние шины разработаны специально для обеспечения наилучшего сцепления с дорогой, покрытой снегом или льдом. Устанавливайте на автомобиль зимние шины, если собираетесь эксплуатировать автомобиль в зимних условиях на заснеженных и/или обледеневших покрытиях. По вопросам, связанным с приобретением и выбором зимних шин, обращайтесь к официальному дилеру. См. также «Приобретение новых шин», стр. 10-56.

Однако сцепление с сухой дорогой при использовании зимних шин ухудшается, увеличивается шум от дорожного полотна, и сокращается срок службы протекторов шин. После установки зимних шин учитывайте изменения в управляемости и характере торможения автомобиля.

При использовании зимних шин:

- Используйте шины одного бренда и с одним рисунком протектора для всех четырех колес.
- Используйте только радиальные шины, имеющие такую же размерность, нагрузочные характеристики и индекс скорости, как шины, установленные на автомобиль заводом-изготовителем.

Шины с индексами скорости H, V, W, Y и ZR могут не иметь зимних аналогов. При выборе шины с более низким индексом скорости не превышайте максимальную скорость, на которую рассчитана данная шина.

Шины Runflat

Изначально на заводе-изготовителе на автомобиль устанавливаются шины Runflat. В вашем автомобиле отсутствуют запасное колесо, оборудование, необходимое для замены колеса и ниша для запасного колеса.

В вашем автомобиле также используется система контроля давления воздуха в шинах (TPMS), оповещающая о снижении давления в любой из шин.



Внимание

Если на комбинации приборов загорается контрольная лампа системы контроля давления воздуха в шинах, может ухудшиться управляемость при выполнении резких маневров. Движение на слишком большой скорости может вызвать потерю контроля над автомобилем и возникновение травм у водителя и пассажиров. Если загорелась контрольная лампа системы контроля давления воздуха в шинах, не превышайте скорость 80 км/ч. Ведите автомобиль осторожно и при первой возможности проверьте давление воздуха в шинах.

Движение на автомобиле с шинами Runflat может осуществляться даже при отсутствии воздуха в шине. При выходе воздуха из такой шины нет необходимости останавливаться на обочине дороги и заменять колесо. Движение можно продолжать, но с уменьшенной скоростью и на определенное расстояние. Движение может быть невозможно, если шина значительно повреждена. Для предупреждения такого повреждения, можно проехать на автомобиле с шинами Runflat при отсутствии в них воздуха не более 80 км на скорости до 80 км/ч.

В этом случае как можно скорее обратитесь в ближайший авторизованный центр GM или центр по обслуживанию и ремонту колес для выполнения проверки или замены.

При движении на автомобиле с колесом с шиной Runflat, давление воздуха в которой отсутствует, избегайте попадания этого колеса в рытвины и на другие неровности, поскольку при этом могут возникнуть повреждения шины и(или) колеса вдали от мест, где их можно отремонтировать. В случае повреждения шины или если вы проехали какое-то расстояние со спущенной шиной обратитесь в ближайший авторизованный центр GM или центр по обслуживанию и ремонту колес для выполнения проверки или замены шины. Для сохранения возможности продолжать движение на автомобиле при проколе шин, необходимо при замене шин использовать шины Runflat.

Чтобы узнать, где расположены ближайшие авторизованные сервисные центры GM или мастерские, в которых обслуживаются шины Runflat, обратитесь в Службу поддержки клиентов.

В вентильях безопасных шин находятся датчики, являющиеся частью системы контроля давления воздуха в шинах (TPMS). См. «Система контроля *давления воздуха в шинах*», стр. 10-50. Эти датчики имеют элементы питания, рассчитанные на 10 лет эксплуатации в нормальных условиях.

При необходимости замены колес или датчиков обращайтесь в авторизованный сервисный центр.



Осторожно

Использование жидкого герметика может привести к повреждению вентилей шин и датчиков системы контроля давления воздуха в шинах Runflat. В этом случае гарантия производителя на устранение возможных повреждений не распространяется. Не используйте жидкие герметики для ремонта шин Runflat.

Низкопрофильные шины

Низкопрофильные спортивные шины

Шины, установленные на данный автомобиль на заводе-производителе, относятся к низкопрофильным спортивным шинам. Данные шины разработаны для обеспечения более эффективного управления автомобилем на мокрых или сухих дорогах с твердым покрытием. Однако данные шины могут быть более шумными при движении автомобиля и склонными к большему износу.



Осторожно

Низкопрофильные шины в большей степени подвержены повреждениям со стороны дорожных неровностей или при соприкосновении с бордюром, чем шины стандартного профиля. Шины и/или колесные диски могут быть повреждены при движении по дорогам с выбоинами или острыми камнями, а также при наезде на бордюр. Гарантия производителя на повреждения такого типа не распространяется. Поддерживайте правильное давление воздуха в шинах и, по возможности, избегайте наездов на бордюры, выбоины и другие неровности.

Летние шины

Летние шины с высокими эксплуатационными характеристиками

На данный автомобиль могут быть установлены следующие летние шины: P245/ 40ZR18 и P285/35ZR19, или P245/35ZR19 и P285/30ZR20.

Эти шины имеют специальный рисунок протектора, использование которого оптимально на сухих и влажных дорогах. Использование специального компаунда и особого рисунка протектора шин может ухудшать их поведение в условиях холодного климата, снега и льда. Рекомендуется установка зимних шин, если предвидится езда на автомобиле при температуре ниже 5°C или по дорогам, покрытым снегом или льдом. См. «Зимние шины», стр. 10-46.

Давление воздуха в шинах

Для эффективной эксплуатации шин и автомобиля в шинах необходимо поддерживать рекомендуемые значения давления воздуха.

**Осторожно**

Слишком низкое или слишком высокое давление воздуха в шинах снижает их долговечность. Слишком низкое давление воздуха в шинах может привести к:

- Возникновению слишком больших нагрузок на элементы шины и ее перегреву, что, в свою очередь, может привести к повреждению шины.
- Преждевременному и неравномерному износу шины.
- Ухудшению управляемости автомобиля.
- Ухудшению топливной экономичности.

Слишком высокое давление воздуха в шинах может привести к:

- Неравномерному износу.
- Ухудшению управляемости автомобиля.
- Ухудшению плавности хода.
- Повреждениям от ударов при переезде неровностей.

На информационной табличке с указанием рекомендованных значений давления воздуха в шинах указаны шины, устанавливаемые заводом-изготовителем, и рекомендуемое давление воздуха для холодных шин. Рекомендуемое давление воздуха в шине – это минимальное давление воздуха, необходимое для эффективной эксплуатации автомобиля при максимально допустимой нагрузке.

Более подробная информация о максимальной нагрузке на автомобиль и пример информационной таблички с указанием рекомендованных значений давления воздуха в шинах приведены в подразделе «*Ограничения нагрузки на автомобиль*», стр. 9-12. Характер загрузки автомобиля влияет на управляемость и уровень комфорта при движении. Не допускайте превышения максимально допустимой нагрузки на автомобиль.

Периодичность проверки давления воздуха в шинах

Проверяйте давление воздуха в шинах, по меньшей мере, один раз в месяц.

Проверка давления воздуха в шинах

Для проверки давления воздуха в шинах используйте качественный переносной манометр. Определить визуально, нормальное ли давление воздуха в шинах или нет, возможно не всегда. Проверяйте давление воздуха в холодных шинах, то есть когда после очередной поездки прошло, по меньшей мере, 3 часа или величина пробега составила не более 1,6 км.

Снимите колпачок вентиля шины. Для определения давления воздуха в шине плотно прижмите штуцер манометра к вентилю шины. Если давление воздуха в холодной шине совпадает с указанным на табличке, дальнейшая регулировка не требуется.

Если давление ниже нормы, доведите его до нормы. Если давление воздуха выше нормы, нажимайте на металлический шток клапана, расположенный в центре вентиля, чтобы уменьшить давление. Снова проверьте давление воздуха в шине.

Для предотвращения загрязнения вентиля установите на место колпачок.

Давление воздуха в шинах для движения на большой скорости



Внимание

Движение с высокой скоростью 160 км/ч и выше приводит к дополнительной нагрузке на шины. Движение с высокой скоростью в течение продолжительного времени вызывает интенсивный нагрев шин и может привести к внезапному повреждению шины. Это может привести к аварии, в которой вы или другие люди можете получить тяжелые травмы и даже погибнуть. Некоторые шины, имеющие высокий индекс скорости, требуют регулировки давления воздуха перед началом движения с высокой скоростью.

(см. продолжение)



Внимание (продолжение)

Если установленное законом ограничение скорости движения и дорожные условия позволяют двигаться с высокой скоростью, убедитесь в том, что шины вашего автомобиля допускают эксплуатацию на высокой скорости, находятся в исправном состоянии и накачаны до рекомендованного давления при данных условиях загрузки автомобиля.

При движении на скорости 282 км/ч и выше, необходимо обеспечить дополнительную регулировку давления в шинах. Доведите давление воздуха в холодной шине до максимума, указанного на боковине шины, или до 265 кПа. См. пример, приведенный ниже. По окончании движения с высокой скоростью снизьте давление воздуха в холодной шине до рекомендуемого уровня. См. «Ограничения нагрузки на автомобиль», стр. 9-12.

Пример:

На боковине шины возле борта обода колесного диска мелким шрифтом указаны максимальная нагрузка и величина давления шины.

Это выглядит приблизительно следующим образом: Maximum Load – 690 kg, Max Press 300 kPa.

В этом случае, доведите давление воздуха в шинах для движения на большой скорости до 265 кПа.

Участие в гонках или других спортивных мероприятиях может привести к аннулированию гарантии на автомобиль.

Система контроля давления воздуха в шинах



Осторожно

Изменения, внесенные в данную систему кем-либо, кроме персонала авторизованного сервисного центра, могут привести к отмене разрешения на использование данной системы.

Для слежения за падением давления воздуха в шинах в системе, называемой «системой контроля давления воздуха в шинах» (TPMS), используются радиосигналы и приемник/передатчики. Датчики данной системы измеряют давление воздуха в шинах и передают полученные данные на приемник, расположенный в автомобиле.

Давление воздуха в каждой шине, включая запасное колесо (при соответствующей комплектации), следует проверять на холодных шинах ежемесячно. (Если на данном автомобиле установлены шины, размерность которых отличается от указанной на специальной табличке, следует определить надлежащее давление, которое должно поддерживаться в данных шинах).

В целях безопасности данный автомобиль оборудован системой контроля давления воздуха в шинах. При недостаточном давлении в одной или более шинах загорается контрольная лампа низкого давления воздуха в шинах.

Если загорелась данная контрольная лампа, при первой же возможности следует остановиться, проверить давление воздуха в шинах и довести его до нормы. Движение при недостаточном давлении воздуха в шинах может приводить к перегреву и повреждению шин. Низкое давление воздуха в шинах, кроме того, снижает топливную экономичность, срок службы протектора шины, может повлиять на управляемость и эффективность торможения.

Следует заметить, что система TPMS не устраняет необходимости ежемесячной проверки технического состояния шин и что проверять давление воздуха в шинах следует и в том случае, если контрольная лампа низкого давления в шинах не загорается.

Данный автомобиль оборудован индикатором неисправности системы TPMS, который указывает на неправильную работу системы. Индикатор неисправности системы TPMS совмещен с контрольной лампой низкого давления воздуха в шинах. Когда в системе обнаруживается неисправность,

контрольная лампа низкого давления воздуха в шинах в течение приблизительно одной минуты мигает, а затем горит постоянно. Это будет происходить при каждом пуске двигателя до тех пор, пока неисправность не будет устранена.

Если горит контрольная лампа неисправности системы, система не способна определять давление воздуха в шинах или передавать сигнал о низком давлении воздуха в шинах. Неисправности системы TPMS могут возникать по разным причинам, включая замену колеса запасным, использование вместо шин/колес, установленных заводом-изготовителем, шин/колес, не позволяющих системе TPMS работать корректно. После замены одной или более шин/колеса проверяйте, не загорелся ли индикатор неисправности системы TPMS, чтобы убедиться в том, что установка новых шин/колес не привела к некорректной работе системы TPMS.

Более подробная информация приведена в подразделе «Принцип действия системы контроля давления воздуха в шинах», стр. 10-52.

См. «Декларация о соответствии», стр. 13-1.

Принцип действия системы контроля давления воздуха в шинах

На данный автомобиль может быть установлена система контроля давления воздуха в шинах (TPMS). Система TPMS предупреждает водителя о низком давлении воздуха в шинах. Датчики системы TPMS установлены в каждом колесе вашего автомобиля. Датчики этой системы определяют давление воздуха в шинах и передают полученные данные на приемник, установленный в автомобиле.



Если система контроля давления воздуха в шинах определяет снижение давления воздуха в шинах, на комбинации приборов загорается соответствующая контрольная лампа.

Если загорелась данная контрольная лампа, следует как можно быстрее остановить автомобиль в безопасном месте и довести давление в шинах до рекомендованных величин, приведенных на информационной табличке с указанием рекомендованного давления воздуха в шинах при различной нагрузке на автомобиль. См. *«Ограничения нагрузки на автомобиль»*, стр. 9-12.

Сообщение о необходимости проверить давление воздуха в определенной шине появляется на дисплее информационного центра (DIC). Будет загораться контрольная лампа падения давления воздуха в шинах, и будет появляться соответствующее сообщение на дисплее информационного центра при каждом пуске двигателя до тех пор, пока давление в шинах не будет доведено до рекомендуемых величин. Величины давления воздуха в шинах можно вывести на дисплей информационного центра. Более подробная информация о информационном центре приведена в подразделе *«Информационный центр (DIC)»*, стр. 5-23 и *«Сообщения, связанные с давлением воздуха в шинах»*, стр. 5-38.

Контрольная лампа падения давления воздуха в шинах может загораться в холодную погоду при первом пуске двигателя, а затем гаснуть во время дальнейшего движения автомобиля.

Это может указывать на то, что давление воздуха в шинах постепенно снижается и его требуется довести до нормы.

На информационной табличке с указанием рекомендованных значений давления воздуха в шинах указаны размерности шин, установленных заводом-изготовителем, и рекомендуемое давление воздуха в холодных шинах. Пример информационной таблички с указанием рекомендованных значений давления воздуха в шинах приведен в подразделе *«Ограничения нагрузки на автомобиль»*, стр. 9-12. Для получения дополнительной информации см. также *«Давление воздуха в шинах»*, стр. 10-48.

Система контроля давления воздуха в шинах может предупреждать о снижении давления воздуха в шинах, но не устраняет необходимости регулярной проверки состояния шин, их перестановки и замены. См. *«Проверка состояния шин»*, стр. 10-54, *«Перестановка колес»*, стр. 10-54, *«Приобретение новых шин»*, стр. 10-55 и *«Шины»*, стр. 10-45.

**Осторожно**

Существуют различные типы герметиков для ремонта шин. Использование герметиков нерекондуемого типа может привести к повреждению датчиков системы TPMS. Повреждения датчиков системы TPMS, связанные с применением герметиков для шин нерекондуемого типа, гарантией производителя не покрываются. Используйте жидкие герметики, рекомендуемые производителем, которыми был укомплектован автомобиль на заводе-изготовителе или которые можно приобрести в сервисном центре официального дилера.

Возможные неисправности системы TPMS

Если один или более датчик системы TPMS отсутствует или не работает, система TPMS будет действовать некорректно. При обнаружении системной неисправности в течение приблизительно одной минуты будет мигать контрольная лампа низкого давления воздуха в шинах, затем она будет гореть постоянно до выключения зажигания. Кроме того, появится соответствующее сообщение на дисплее информационного центра. Контрольная лампа низкого давления воздуха в шинах и сообщение на дисплее информационного центра будут высвечиваться при каждом запуске двигателя до тех пор, пока неисправность не будет устранена. Вот некоторые причины, по которым может загореться контрольная лампа и появиться предупреждающее сообщение:

- Процедура согласования датчиков системы TPMS не был завершен успешно. После корректного согласования датчиков контрольная лампа неисправности должна погаснуть, и должно исчезнуть сообщение с дисплея информационного центра.

- Один или несколько датчиков системы TPMS отсутствует или поврежден. После того как были установлены и согласованы датчики системы TPMS, должен погаснуть индикатор неисправности системы TPMS и должно исчезнуть соответствующее сообщение с дисплея информационного центра.
- Колеса или шины были заменены колесами или шинами, отличающимися от установленных заводом-изготовителем автомобиля. Установка колес/шин нерекондуемой размерности может привести к некорректному действию системы TPMS. См. раздел «*Приобретение новых шин*», стр. 10-56.
- Автомобиль находится рядом с электронным устройством, которое излучает радиоволны на частоте, близкой к частоте, используемой системой TPMS.

Если система TPMS неисправна, она не способна определить падение давления воздуха в шинах и предупредить об этом водителя. Если загорается индикатор неисправности системы TPMS и соответствующее сообщение не исчезает с дисплея информационного центра, обратитесь в авторизованный сервисный центр.

Процедура согласования датчиков системы TPMS — функция «Auto Learn»

Каждый датчик системы TPMS имеет уникальный идентификационный код. После перестановки колес или замены одного и нескольких датчиков системы TPMS идентификационный код необходимо согласовать с новым положением колес/шин. Не ездите на автомобиле в течение 20 минут после установки колеса, чтобы дать системе возможность согласовать датчики. Дальнейший процесс согласования займет до 10 минут. При этом разрешается ехать со скоростью не более 19 км/ч. На дисплее информационного центра будет отображаться значок «-» или величина давления. См. «*Информационный центр (DIC)*», стр. 5-23 и «*Сообщения, связанные с давлением воздуха в шинах*», стр. 5-38. Если процедура согласования датчиков не была завершена успешно, на дисплей информационного центра будет выведено соответствующее сообщение.

Проверка состояния шин

Рекомендуется проверять шины, включая запасное колесо (при соответствующей комплектации), на наличие следов износа или повреждений, по меньшей мере, один раз в месяц.

Замените шину, если:

- Признаки износа видны в трех или более местах протектора шины.
- Через резину шины видны нити корда.
- Протектор или боковины шины имеют трещины, порезы или другие достаточно глубокие повреждения, через которые виден корд.
- На шине есть выпуклые или вогнутые области или разрывы.

- На шине есть проколы, порезы или другие повреждения, которые нельзя устранить вследствие их размера или местоположения.

Перестановка колес

Перестановку колес следует производить в соответствии с интервалами, указанными в плане технического обслуживания. См. «*Плановое техническое обслуживание*», стр. 11-1.

Перестановка колес производится для того, чтобы обеспечить равномерный износ шин. Первая перестановка колес имеет наиболее важное значение.

При обнаружении следов неравномерного износа шин при первой же возможности произведите перестановку колес, доведите давление воздуха в шинах до нормы и проверьте, нет ли на них следов повреждений. Если образование неравномерного износа продолжается и после перестановки колес,

выполните проверку углов установки колес.
См. «Приобретение новых шин», стр. 10-55
и «Замена колесных дисков», стр. 10-59.

Не выполняйте перестановку разноразмерных колес с передней оси на заднюю.

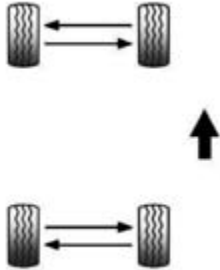

Пользуйтесь данной схемой при перестановке колес, если на автомобиль установлены шины передних и задних колес разной размерности.

После перестановки колес отрегулируйте давление в шинах передних и задних колес в соответствии с данными о максимальной нагрузке и давлении, указанными на боковине шины.

См. «Давление воздуха в шинах», стр. 10-48
и «Ограничения нагрузки на автомобиль», стр. 9-12.

Сбросьте показания системы TPMS. См.
«Принцип действия системы контроля
давления воздуха в шинах», стр. 10-52.

Убедитесь в том, что все колесные гайки
надежно затянуты. См. «Момент затяжки
колесных гаек» в подразделе «Заправочные
емкости и технические характеристики»,
стр. 12-2.

⚠ Внимание

Наличие грязи или ржавчины на колесном диске или на деталях, к которым оно крепится, может привести к разбалтыванию колесных гаек. Колесо может отделиться от автомобиля, что может привести к аварии. При замене колеса необходимо удалить грязь и ржавчину с мест крепления колеса к автомобилю.

(см. продолжение)



Внимание (продолжение)

В крайнем случае, можно использовать ткань или бумажное полотенце; однако для того, чтобы полностью удалить ржавчину или грязь, используйте скребок или проволочную щетку.

После замены или перестановки колес, чтобы предотвратить образование ржавчины, нанесите небольшое количество смазки для подшипников на центральную часть ступицы. Не наносите смазку на плоскую монтажную поверхность колеса, резьбу колесных гаек или болтов.

Замена шин

Износ шин во многом определяется такими факторами, как своевременность и качество технического обслуживания, температура воздуха и дорожного покрытия, скорость движения, нагрузка на автомобиль и состояние дороги.

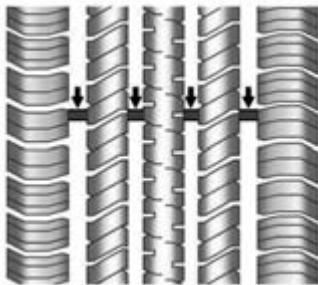

О необходимости замены шин можно судить по индикаторам износа протектора шины. Они оказываются на одном уровне с беговыми дорожками протектора, когда высота протектора становится равной 1,6 мм или менее. Более подробная информация приведена в подразделах «Проверка состояния шин», стр. 10-54 и «Перестановка колес», стр. 10-54.

Резина, из которой изготовлены шины, со временем стареет. Это касается и запасного колеса (при соответствующей комплектации), даже если им никогда не пользовались. На интенсивность старения шин влияют многие факторы, например: температура воздуха и дорожного покрытия, величина нагрузки на автомобиль, давление воздуха в шине. Компания GM рекомендует заменять шины, включая установленную на запасном колесе,

по прошествии шести лет, независимо от степени их износа. Дата выпуска обозначается последними четырьмя символами идентификационного номера шины (TIN) DOT, находящегося на одной из боковин шины. Первые два символа указывают неделю выпуска (01–52), два последующих – год выпуска. Например, третья неделя 2010 года обозначается по DOT как 0310.

Хранение автомобиля

Шины стареют, даже если они установлены на неиспользуемый автомобиль. Чтобы замедлить старение шин, храните автомобиль, который не будет эксплуатироваться, по меньшей мере, месяц, в сухом, прохладном помещении, вдали от воздействия солнечного света. В этом месте не должно быть пятен масла, бензина или других материалов, которые могут ухудшить состояние резины.

Длительная стоянка автомобиля может привести к устойчивой деформации шин, что, в свою очередь, приведет к возникновению вибрации при движении автомобиля. При хранении автомобиля более месяца снимите

шины или установите автомобиль на подставки, чтобы уменьшить нагрузку на шины.

Приобретение новых шин

Компания GM разработала и подобрала для данного автомобиля специальные шины. Шины, установленные на заводе-изготовителе, отвечают требованиям компании General Motors (TPC Spec). При необходимости замены шин компания GM настоятельно рекомендует приобретать шины, отвечающие спецификациям TPC.

Эксклюзивная система TPC Spec компании GM насчитывает около десяти важных показателей, влияющих на все характеристики автомобиля, включая эффективность тормозной системы, управляемость, эффективность противобуксовочной системы и системы контроля давления воздуха в шинах.

Тип спецификации TPC компании GM нанесен на боковину шины рядом с размерностью шины. Если это шина с всесезонным рисунком протектора, спецификации TPC указываются за обозначением «MS» (mud and snow - грязь и снег).

Компания GM рекомендует заменять все шины одновременно. Равная глубина протектора всех шин будет способствовать наиболее эффективному использованию автомобиля. При одновременной замене шин могут ухудшиться эффективность тормозной системы и управляемость. Если перестановка шин выполняется своевременно и правильно и давление воздуха поддерживается в норме, они изнашиваются относительно равномерно. См. «Перестановка колес», стр. 10-54 для получения более подробной информации о перестановке колес. Однако при необходимости замены шин на колесах только одной оси, устанавливайте новые шины на колеса задней оси.

**Внимание**

При неправильном техническом обслуживании шины могут взорваться. Самостоятельное снятие/установка шин может привести к получению тяжелых травм и даже к смерти. При необходимости снятия/установки шин следует обращаться в авторизованный сервисный центр или специализированные мастерские.

Шины с индексами скорости H, V, W, Y и ZR могут не иметь зимних аналогов. При выборе шин с более низким индексом скорости не превышайте максимальную скорость, на которую рассчитаны шины по условиям нагрузки.

**Внимание**

Запрещается двигаться со скоростью, превышающей предельно допустимую для шин вашего автомобиля, даже если действующее предельное ограничение скорости разрешает более высокую скорость движения. Если автомобиль используется для частых и длительных поездок с высокой скоростью, обратитесь к вашему дилеру, чтобы подобрать шины, подходящие для конкретных условий движения и погодных условий.

**Внимание**

Установка шин разной размерности (отличающихся от установленных заводом-изготовителем), брендов или типов конструкций может привести к потере контроля над автомобилем и аварии. Используйте шины одной размерности, одного бренда и типа конструкции на всех колесах.



Внимание

Длительное использование шин с радиально-диагональным расположением корда может привести к появлению трещин на фланцах колес. Внезапное повреждение шины и/или колеса может привести к аварии. Используйте только шины радиальной конструкции.

При необходимости замены шин шинами, на которых нет номера характеристик ТРС, убедитесь в том, что они имеют ту же размерность, нагрузочные характеристики, индекс скорости и тип конструкции (радиальный).

Если на автомобиле установлены шины без номера характеристик ТРС и автомобиль оборудован системой TPMS, то показания датчиков могут быть неточными. См. *«Принцип действия системы контроля давления воздуха в шинах»*, стр. 10-52.

На информационной табличке с указанием рекомендованных значений давления воздуха в шинах указан тип шин, установленных на автомобиль заводом-изготовителем. Информация о месте установки данной таблички приведена в подразделе *«Ограничения нагрузки на автомобиль»*, стр. 9-12.

Размерность шин и колес

Если на автомобиль установлены шины или колеса, которые отличаются от установленных заводом-изготовителем, это может ухудшить такие характеристики автомобиля, как эффективность торможения, управляемость, устойчивость и сопротивляемость опрокидыванию. При соответствующей комплектации это также может повлиять на работу таких электронных систем автомобиля, как антиблокировочная система, система подушек безопасности, противобуксовочная система и система курсовой устойчивости.

Внимание

Если на автомобиль установлены колеса с шинами неподходящей размерности, то уровень технических характеристик и безопасности может не соответствовать заданному. Это увеличивает вероятность аварии и получения серьезных травм. Используйте только те колеса и шины, которые рекомендует компания GM, и устанавливайте их в авторизованном сервисном центре GM.

Более подробная информация приведена в подразделах *«Приобретение новых шин»*, стр. 10-56 и *«Дополнительное оборудование и внесение изменений в конструкцию автомобиля»*, стр. 10-2.

Балансировка колес и регулировка параметров установки колес

Чтобы продлить срок службы шин и обеспечить заданные ходовые качества автомобиля, на заводе-изготовителе выполняется регулировка углов установки колес и их балансировка. Регулярная регулировка углов установки колес и их балансировка не требуются.

Тем не менее, проверить углы установки колес необходимо при обнаружении следов неравномерного износа шин. Если при движении автомобиля по ровной дороге чувствуется вибрация, то, возможно, требуется выполнить балансировку колес. Для диагностики неисправностей обратитесь в авторизованный сервисный центр.

Неровности / выпуклости дорожного покрытия

Управляемость и контроль автомобиля в значительной мере зависят от качества дорожного покрытия. Легкое тяговое усилие может ощущаться в управлении автомобилем при переезде выпуклостей или других неровностей дорожного покрытия, таких как траншеи и колеи. Это является нормальным явлением и не означает, что автомобиль требует технического осмотра.

Визг/колебание колес

Если автомобиль движется с низкой скоростью и заходит в крутой поворот, это может привести к возникновению визга и колебания колес. Это является нормальным явлением и не означает, что автомобиль требует технического осмотра.

Замена колесных дисков

Если какой-либо колесный диск деформирован или на нем появились трещины, либо следы сильной коррозии, его необходимо заменить. Если постоянно ослабевает затяжка колесных гаек, необходимо заменить колесный диск, колесные болты или гайки. Если давление воздуха в шине какого-либо колеса постоянно снижается, замените шину. Колесные диски из алюминиевого сплава с некоторыми видами повреждений можно отремонтировать. При появлении любого из указанных выше признаков неисправности обратитесь в авторизованный сервисный центр.

Информацию о необходимом типе колесных дисков можно получить у официального дилера.

Каждый новый колесный диск должен иметь одинаковый индекс максимально допустимой нагрузки, диаметр, ширину, вылет и должен устанавливаться таким же образом, как колесный диск, подлежащий замене.

Заменяйте колесные диски, колесные болты или гайки новыми деталями производства компании GM.



Внимание

Использование колесных дисков, шин, колесных гаек или болтов не рекомендуемого типа может быть опасно. Это может привести к ухудшению эффективности тормозной системы и управляемости автомобиля. Давление воздуха в шинах может снижаться, что может привести к потере контроля над автомобилем и столкновению. Всегда используйте для замены колесные диски, болты и гайки рекомендуемого типа.



Внимание

Покупка и установка шин с пробегом может быть опасна. Неизвестно, как долго и каким образом они эксплуатировались. Внезапное разрушение шин может привести к аварии. При замене шин используйте только новые оригинальные шины, рекомендуемые компанией GM.

Осторожно

Использование колесных дисков и/или шин несоответствующей размерности может привести к сокращению срока службы подшипников ступиц, снижению эффективности охлаждения тормозной системы, неправильным показаниям спидометра и счетчиков пробега, нарушению работы системы регулирования направления света фар, изменению высоты бампера, дорожного просвета, а также зазора между шинами с цепями противоскольжения, кузовом и элементами шасси.

Гайки крепления колеса

Внимание

Не допускается смазывать колесные гайки или их резьбу. Затяжка колесных гаек может ослабнуть, что может привести к аварии.

Внимание

Использование неподходящих для вашего автомобиля колесных гаек или их неправильная затяжка может привести к ослаблению крепления колеса и даже к потере колеса во время движения. Это может привести к аварии. Обязательно используйте только колесные гайки, предназначенные для вашего автомобиля. При необходимости их замены убедитесь в том, что будут использоваться новые оригинальные гайки, рекомендованные GM.

Осторожно

Неправильно затянутые колесные гайки могут стать причиной «вибрации» при торможении и привести к повреждению тормозного диска. Чтобы избежать дорогостоящего ремонта тормозных механизмов, затягивайте колесные гайки в правильной последовательности моментом, указанным в спецификации.



Надежно затягивайте колесные гайки в последовательности по диагонали. См. «Заправочные емкости и технические характеристики», стр. 12-2.

Цепи противоскольжения

Используйте цепи противоскольжения или другие устройства в случаях необходимости.

Используйте только цепь диаметром 11 мм, которая соответствует классу «S» по SAE, а также размеру шины P285/30ZR20.

Устанавливайте цепи противоскольжения только на задние колеса и закрепляйте их концы как можно надежнее.



Осторожно

Не устанавливайте цепи противоскольжения на передние колеса.

Двигайтесь с низкой скоростью и следуйте всем инструкциям завода-изготовителя цепей. Если цепи задевают элементы автомобиля, остановитесь и установите/затяните их снова. Если это не помогло, снизьте скорость до исчезновения звуков.



Осторожно

Чтобы избежать повреждения автомобиля, двигайтесь с более низкой скоростью, избегайте пробуксовки колес или снимите цепи противоскольжения, если они контактируют с кузовом автомобиля.

При повреждении шины

При надлежащем техническом обслуживании шины во время движения обычно не повреждаются. Если шина пропускает воздух, то, скорее всего, он будет выходить медленно. Более подробная информация приведена в подразделе «Шины», стр. 10-45. Приводим ряд рекомендаций на случай резкого снижения давления воздуха в шине во время движения автомобиля:

При повреждении шины переднего колеса она создает сопротивление, из-за которого автомобиль тянет в сторону колеса с поврежденной шиной. Отпустите педаль акселератора и крепко удерживайте в руках рулевое колесо. Постарайтесь не менять полосу движения, плавно затормозите и, если возможно, остановитесь в безопасном месте вне дороги.

При повреждении шины заднего колеса, особенно на повороте, автомобиль ведет себя как при заносе, поэтому при резком снижении давления в шине заднего колеса необходимо применять приемы, используемые при возникновении заноса. Отпустите педаль акселератора и постарайтесь вывести автомобиль из заноса. При этом могут возникнуть сильная тряска и шум. Плавно затормозите автомобиль, по возможности за пределами дороги.

В вашем автомобиле отсутствуют запасное колесо, инструмент, необходимый для замены колеса и ниша для запасного колеса.

Если автомобиль оснащен шинами Runflat, необходимости в остановке на обочине дороги для замены колеса нет. См. «Шины Runflat», стр. 10-47.



Внимание

Для технического обслуживания шин Runflat необходимо специальное оборудование и навыки. Если выполнять техническое обслуживание самостоятельно, возможно возникновение травм или повреждение автомобиля. Убедитесь в том, что используется соответствующее оборудование, описанное в Руководстве по ремонту.

Если автомобиль не оборудован шинами Runflat и колесо спускает, не усугубляйте повреждение колеса и шины, а медленно отъезды на ровное место и включите аварийную световую сигнализацию. См. «Аварийная световая сигнализация».

1. Включите аварийную световую сигнализацию.
2. Включите стояночный тормоз.
3. Установите селектор автоматической коробки передач в положение P (Park) или механической коробки передач в положение 1 (первая передача) или R (передача заднего хода).
4. Выключите зажигание.
5. Исследуйте спущенное колесо.



Внимание

Движение на спущенном колесе приведет к повреждению шины. Накачивание шины после движения на спущенном колесе может привести к ее взрыву и аварии. Никогда не предпринимайте попытку накачать шину после движения автомобиля на спущенном колесе. Обратитесь к авторизованному дилерскому центру или специализированному шинному центру для ремонта или замены покрышки.

Пуск двигателя от аккумуляторной батареи другого автомобиля

Для получения более подробной информации об аккумуляторной батарее см. раздел «Аккумуляторная батарея», стр. 10-28. Если аккумуляторная батарея полностью разрядилась, то для пуска двигателя данного автомобиля можно использовать аккумуляторную батарею другого автомобиля, подсоединив ее через провода для пуска двигателя от внешнего источника.



Внимание

Аккумуляторные батареи могут стать источником травм. Они опасны, поскольку:

- в них содержится кислота, попадание



Внимание

которой на кожу может вызвать ожоги.

- аккумуляторные батареи содержат газ, который может взорваться или воспламениться.
- аккумуляторные батареи являются мощным источником электроэнергии, достаточной для причинения ожогов или возникновения пожара.

Пренебрежение данными инструкциями может привести к травмам.



Осторожно

Пренебрежение данными инструкциями может привести к дорогостоящему ремонту автомобиля, который не будет покрываться гарантией производителя. Попытка запустить двигатель данного автомобиля путем толкания или буксировки успехом не увенчается, более того, она может привести к повреждению автомобиля.

Батарея находится в зоне багажного отделения со стороны пассажира.

Ознакомьтесь с рекомендациями, которые необходимо выполнить, прежде чем

присоединять провода. Положительный (+) подключается к положительной (+) клемме. Отрицательный (-) – к отрицательной (-) клемме.

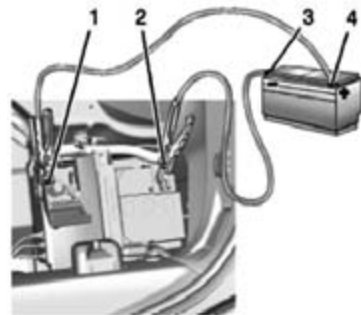

- 1 «Положительная» (+) клемма разряженной аккумуляторной батареи.
- 2 «Отрицательная» (-) клемма разряженной аккумуляторной батареи.
- 3 «Отрицательная» (-) клемма заряженной аккумуляторной батареи.
- 4 «Положительная» (+) клемма заряженной аккумуляторной батареи.

1. Проверьте другой автомобиль. Он должен быть оборудован 12-вольтной аккумуляторной батареей с «отрицательной» клеммой, соединенной с «массой» кузова.

**Осторожно**

Если другой автомобиль не оборудован 12-вольтной аккумуляторной батареей с «отрицательной» клеммой, соединенной с «массой» кузова, то оба автомобиля могут получить повреждение. Для пуска двигателя данного автомобиля от аккумуляторной батареи другого автомобиля используйте только тот автомобиль, который оборудован 12-вольтной аккумуляторной батареей с «отрицательной» клеммой, соединенной с «массой» кузова.

2. Поставьте оба автомобиля достаточно близко друг к другу, чтобы хватило длины проводов для пуска двигателя, но убедитесь в том, что автомобили друг друга не касаются. В противном случае это может привести к короткому замыканию. Пуск двигателя будет выполнен невозможно, а плохое заземление может привести к повреждению электрических систем автомобилей.

Чтобы автомобили самопроизвольно не покатались, установите оба автомобиля на стояночный тормоз.

Перед установкой автомобилей на стояночный тормоз переведите рычаг переключения передач автоматической коробки передач в положение «Р» (Парковка), а рычаг механической коробки передач в положение «N» (Нейтраль).

**Осторожно**

Если во время выполнения данной процедуры будет включено какое-либо дополнительное электрооборудование, оно может быть повреждено. В этом случае на устранение возможных неисправностей гарантия производителя не распространяется. При пуске двигателя от аккумуляторной батареи другого автомобиля выключайте или отсоединяйте все дополнительное электрооборудование на обоих автомобилях.

3. Выключите зажигание в обоих автомобилях. Отключите все дополнительное электрооборудование, подключенное к прикуривателю или электрическим розеткам. Выключите аудиосистему и приборы освещения, которые можно выключить. Таким образом можно избежать возникновения искр и предотвратить повреждение аккумуляторных батарей обоих автомобилей. Это может предотвратить и повреждение аудиосистемы!

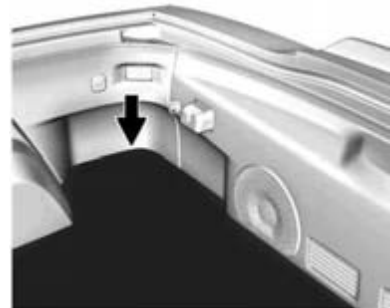

4. Откройте дверь багажного отделения и откиньте коврик со стороны пассажира переднего сиденья, чтобы получить доступ к крышке.



5. Снимите крышку аккумуляторной батареи и найдите «положительную» (+) и «отрицательную» (-) клеммы аккумуляторной батареи.
6. Убедитесь в том, что на проводах для запуска двигателя от внешнего источника нет участков с отсутствующей или поврежденной изоляцией. В противном случае существует вероятность удара электрическим током. Кроме того, могут получить повреждения оба автомобиля.
7. Откройте крышку положительной клеммы и соедините красный «положительный» (+) провод с «положительной» (+) клеммой (1) разряженной аккумуляторной батареи.
8. Не допускайте касания другого конца провода о металлические детали. Соедините его с «положительной» (+) клеммой (4) заряженной аккумуляторной батареи.
9. Соедините черный «отрицательный» (-) провод с «отрицательной» (-) клеммой (3) заряженной аккумуляторной батареи.

Не допускайте касания другого конца провода о какие-либо компоненты.
10. Другой конец «отрицательного» (-) провода присоединяется к «отрицательной» (-) клемме (2) разряженной батареи.
11. Запустите двигатель автомобиля с заряженной аккумуляторной батареей и дайте ему поработать некоторое время.
12. Попробуйте запустить двигатель автомобиля с разряженной аккумуляторной батареей. Если после нескольких попыток двигатель не запускается, возможно наличие каких-либо неисправностей.



Осторожно

При неправильном порядке подсоединения или отсоединения проводов для пуска двигателя от внешнего источника может произойти короткое замыкание, что приведет к повреждению автомобиля. В этом случае гарантия производителя на устранение возможных повреждений не распространяется. Присоединяйте и отсоединяйте провода для пуска двигателя от внешнего источника в рекомендуемой последовательности, убедившись при этом в том, что провода не соприкасаются друг с другом и с металлическими частями автомобилей.

Отсоединение проводов для пуска двигателя от внешнего источника

Выполните указанные выше действия в обратном порядке для отсоединения проводов от аккумуляторной батареи другого автомобиля.

Возможно, возникнет необходимость повторной инициализации электрических стеклоподъемников окон. См. «Процедура перезапуска функции автоматического приоткрывания окон и быстрого поднятия/опускания стекол» в разделе «*Электрические стеклоподъемники*», стр. 2-19.

Буксировка автомобиля**Осторожно**

Неправильное выполнение буксировки неисправного автомобиля может привести к его повреждению. В этом случае гарантия производителя на устранение возможных повреждений не распространяется. Во время буксировки или крепления автомобиля к автомобилю-эвакуатору, не привязывайте и не цепляйте тросы к деталям подвески, таким как: шаровая опора, стойки стабилизатора и соединительные элементы. Для буксовки и эвакуации поврежденного автомобиля, используйте соответствующие крепления к задней и передней частям рамы. Используйте надлежащую систему креплений нейлонового ремня для фиксации колес на горизонтальной платформе эвакуатора.

Транспортируйте автомобиль с использованием специальных автомобилей, предназначенных для эвакуации автомобилей. Вилочный погрузчик может повредить ваш автомобиль.

При необходимости буксировки поврежденного автомобиля обратитесь в авторизованный сервисный центр или в компанию, занимающуюся эвакуацией автомобилей.

Для буксировки поврежденного автомобиля или его загрузки на платформу эвакуатора используйте специальное буксировочное кольцо. Однако буксировочное кольцо не предназначено для буксировки автомобиля во внедорожных условиях.

**Осторожно**

Ненадлежащее использование буксировочного кольца может привести к повреждению автомобиля. При буксировке будьте осторожны и двигайтесь с малой скоростью, чтобы избежать повреждений.

Доступ к буксировочному кольцу спереди можно получить через отверстие в решетке радиатора.

Буксировочное кольцо сзади расположено под заглушкой на заднем бампере. Аккуратно откройте заглушку, поддев ее.

Установите буксировочное кольцо в отверстие, вворачивая его по часовой стрелке до упора. После снятия буксировочного кольца установите на место заглушку.

Для получения информации о буксировке данного автомобиля другим автомобилем по причинам, не связанным с повреждением буксируемого автомобиля, например, о буксировке домом на колесах, см. подраздел «Буксировка транспортных средств, используемых для отдыха» далее в этой главе.

Буксировка транспортных средств, используемых для отдыха**Осторожно**

Буксировка автомобиля с опорой двух или четырех колес на дорогу может привести к повреждению автомобиля из-за уменьшения дорожного просвета. Всегда перевозите автомобиль на автомобиле-эвакуаторе с ровной горизонтальной платформой.

Ваш автомобиль не предназначен для буксировки с опорой колес на дорогу. Если существует необходимость буксировки см. «Буксировка автомобиля», стр. 10-65.

Уход за автомобилем

Уход за кузовом автомобиля

Замки

Все замки автомобиля были смазаны на заводе-изготовителе. Выполняйте противообледенительную обработку замков только в случае крайней необходимости, а затем смажьте их. См. «*Рекомендованные жидкости и смазочные материалы*», стр. 11-4.

Мойка автомобиля

Лучший способ сохранить лакокрасочное покрытие автомобиля в хорошем состоянии - регулярно мойте его в отсутствие прямого солнечного света.



Осторожно

Не используйте чистящие средства на основе нефтепродуктов, содержащие кислоту или абразивные материалы, поскольку они могут повредить лакокрасочное покрытие кузова автомобиля, металлические или пластиковые элементы. В этом случае гарантия производителя на возможные повреждения распространятся не будет. Для приобретения разрешенных средств (см. продолжение)

Осторожно

по уходу за автомобилем, обратитесь в авторизованный сервисный центр. Следуйте указаниям производителя чистящего средства, касающихся его правильного использования, мер безопасности и правильной утилизации.



Осторожно

Держите наконечник трубки моечной установки на расстоянии не менее 30 см от автомобиля. Использование моечных установок с давлением воды более 8274 кПа может привести к повреждению лакокрасочного покрытия или эмблем.



Символ  под капотом означает, что данный элемент автомобиля нельзя подвергать механической мойке.

В противном случае, повреждения, возникшие в результате механической мойки, не будут покрываться гарантией.

Если вы используете автоматическую мойку автомобилей, соблюдайте соответствующие инструкции. Очиститель ветрового стекла необходимо снять. Удалите также любое дополнительное оборудование, которое может быть повреждено или будет мешать моечному оборудованию.

Перед мойкой и после мойки автомобиля хорошо промойте его водой, чтобы полностью удалить следы моющих средств. Если этого не сделать, на лакокрасочном покрытии могут остаться разводы.

Во избежание появления царапин и разводов удаляйте следы воды с лакокрасочного покрытия кузова чистой замшевой или хлопковой салфеткой.

Уход за лакокрасочным покрытием автомобиля

Не рекомендуется использовать находящиеся в продаже прозрачный лак/полирующие пасты, содержащие воск. Если окрашенные поверхности были повреждены, обратитесь авторизованный дилерский центр для оценки повреждений и ремонта. Попадание на элементы кузова посторонних веществ,

таких как хлорид кальция и других солей, противогололедных реагентов, гудрона, древесного сока, птичьего помета, химикатов из промышленных стоков и т.п., может привести к повреждению лакокрасочного покрытия. При попадании данных веществ на лакокрасочные поверхности как можно скорее помойте автомобиль. При необходимости используйте неабразивные чистящие средства, предназначенные для окрашенных поверхностей.

Для удаления разводов на лакокрасочном покрытии рекомендуется ручная или мягкая полировка. Для приобретения необходимых чистящих средств обратитесь в сервисный центр официального дилера.

Не используйте воски или полироли для обработки неокрашенного пластика, винила, резины, вставок «под дерево», поскольку они могут быть повреждены.



Осторожно

Механическое или ручное полирование лакокрасочного покрытия при применении чрезмерной силы может привести к его повреждению. Используйте только неабразивные восковые полироли, предназначенные для лакокрасочных покрытий с верхним прозрачным слоем и без прозрачного слоя.

Чтобы лакокрасочное покрытие выглядело как новое как можно дольше, автомобиль следует хранить в гараже или под навесом.

Уход за блестящими металлическими декоративными элементами кузова



Осторожно

Неправильный уход за металлическими декоративными элементами кузова или отсутствие такового может привести к потемнению их покрытия или точечной коррозии. Такие повреждения не покрываются гарантией.

Металлические молдинги кузова автомобиля изготовлены из алюминия. Во избежание возникновения повреждений выполняйте следующие инструкции:

- до того как наносить чистящее средство убедитесь в том, что металлический элемент кузова холодный.
- используйте чистящее средство, предназначенное для чистки алюминиевых изделий. Некоторые средства содержат агрессивные кислоты или щелочи, которые могут привести к повреждению покрытия таких элементов.
- всегда разбавляйте концентрированное чистящее средство в соответствии с инструкциями производителя такого средства.
- не используйте чистящие средства для хромированных изделий.
- не используйте средства, которые не являются специально предназначенными для ухода за автомобилями.
- после мойки отполируйте автомобиль с помощью неабразивного воска для обеспечения надлежащей защиты.

Уход за откидным верхом

Обеспечьте очищение откидного верха вручную с использованием мыльного раствора для мытья автомобилей. Никогда не используйте жесткую щетку, очистку паром, отбеливатели или агрессивные чистящие средства. Если необходимо, для удаления загрязнений можно использовать щетку с мягким ворсом. После завершения очистки, тщательно вымойте покрытие чистой водой. Избегайте автоматической контактной мойки или распыления воды под высоким давлением, так как это может привести к повреждению откидного верха и попаданию воды в салон.

Убирайте откидной верх только когда он полностью высох. Не оставляйте откидной верх в убранном положении в течение длительного периода времени во избежание износа салона.

Всегда убирайте большое количество снега с откидного верха, не оставляйте его в течение длительного периода времени во избежание повреждений.

Панели из углеродного волокна

Выполняйте очистку и натирайте воском данные панели в таком же порядке и другие панели в данном автомобиле.

Для наружных панелей из углеродного волокна, используйте прозрачный или черный воск.

Мойка наружных световых приборов/ ламп, эмблем, ярлыков и декоративных элементов

Для мойки наружных световых приборов используйте только прохладную или холодную воду, мягкую ткань и моющие средства для автомобилей. Следуйте инструкциям, приведенным в подразделе «Мойка автомобиля» в этой главе.

Стекла фар изготовлены из пластика. Некоторые стекла имеют покрытие с УФ-защитой.

Используйте воду комнатной температуры, мягкую ветошь и мыльный раствор для мойки наружных световых приборов и стекол фар. Не протирайте их с помощью сухой ткани.

Не используйте следующие средства для очистки стекол фар:

- абразивные чистящие средства.
- жидкости для омывателя стекол и другие чистящие средства более высоких концентраций, чем рекомендовано производителем.
- растворители, спиртосодержащие средства, средства на основе нефтепродуктов или не щадящие чистящие средства.
- скребки для льда и другие аналогичные инструменты.
- крышки и накладки на световые приборы, установленные самостоятельно, когда световые приборы включены, так как это может привести к их перегреву.



Осторожно

Неправильный уход за световыми приборами может привести к их повреждению и не будет покрываться гарантией.

**Осторожно**

Использование воска для матовых поверхностей элементов черного цвета может вызвать неравномерный блеск. Очищайте такие элементы только с помощью мыльного раствора.

Воздухозаборники

Во время мойки автомобиля удаляйте мусор из воздухозаборников, расположенных между капотом и ветровым стеклом.

Очистка ветрового стекла и щеток стеклоочистителей

Наружную сторону ветрового стекла следует очищать с помощью средств, предназначенных для очистки стекол.

Резиновые скребки щеток стеклоочистителя следует очищать с помощью ткани, не содержащей лен, или бумажного полотенца, смоченных жидкостью для очистки ветрового стекла, или слабым раствором мягкого моющего средства. При очистке щеток очистителя стекол следует тщательно очищать и сами стекла. Наличие на ветровом стекле следов от насекомых, дорожной грязи,

сока деревьев и моющих/полировальных средств может привести к образованию полос при включении очистителя ветрового стекла.

Если щетки очистителя износились или повреждены, замените их новыми. Повреждения могут быть вызваны тяжелыми условиями эксплуатации: наличием большого количества пыли, песка, соли, высокой температуры, а также воздействием солнечных лучей, снега и льда.

Уплотнители проемов кузова

Нанесение силиконовой смазки на уплотнители проемов кузова способствует продлению срока их службы, более эффективному уплотнению проемов, при этом силиконовая смазка не прилипает к поверхностям и не вызывает скрипа. Нанесите силиконовую смазку на уплотнители проемов кузова один раз в год. Если автомобиль эксплуатируется в теплом и сухом климате, наносите силиконовую смазку чаще. Черные следы резины можно удалять с лакокрасочных поверхностей с помощью чистой ткани. См. *«Рекомендованные жидкости и смазочные материалы»*, стр. 11-4.

Очистка шин

Для очистки шин используйте жесткую щетку и средство для очистки шин.

**Осторожно**

Использование средств по уходу за шинами на основе нефтепродуктов может привести к повреждению лакокрасочного покрытия автомобиля. При использовании средств по уходу за шинами всегда удаляйте следы чистящих средств, попадающих на лакокрасочное покрытие кузова.

Колесные диски и декоративные элементы – алюминиевые или хромированные

Для очистки колесных дисков используйте мягкую чистую ткань, неконцентрированные чистящие средства и воду. После этого обработайте поверхность мягкой чистой салфеткой. Затем можно нанести защитный состав.

**Осторожно**

Хромированные колесные диски и другие хромированные декоративные элементы могут быть повреждены, если автомобиль не будет помыт после движения по дорогам, обработанным

(см. продолжение)

Осторожно (продолжение)

реагентами, содержащими соединения магния, кальция или хлорид натрия. Эти химикаты используются для борьбы с гололедом и пылью на дорогах. Всегда мойте хромированные элементы мыльным раствором после движения по таким дорогам.



Осторожно

Чтобы избежать повреждения поверхностей, не используйте для очистки алюминиевых или хромированных колесных дисков концентрированные чистящие средства, химикаты, абразивные полирующие средства, щетки или чистящие средства, содержащие кислоту. Используйте только рекомендуемые чистящие средства. Не мойте автомобиль с колесными дисками из алюминиевого сплава или с хромированной поверхностью в автоматической мойке с карбидо-силиконовыми щетками для очистки колес. В противном случае автомобиль может быть поврежден, и устранение повреждений не будет покрываться гарантией производителя.

Рулевое управление, подвеска и компоненты шасси

Визуально проверьте переднюю и заднюю подвеску и компоненты рулевого управления на наличие поврежденных, плохо закрепленных деталей или следов износа. Визуально проверьте состояние шарниров равных угловых скоростей, резиновых чехлов и сальники мостов на наличие повреждений.

Смазка элементов кузова

Смазывайте рекомендованными смазками все замочные цилиндры для ключа, шарнирные петли капота, двери багажного отделения, если только они не содержат деталей из пластмассы. Нанесение силиконовой смазки на уплотнители проемов кузова способствует продлению срока их службы, улучшению качества уплотнения проемов, при этом силиконовая смазка не обладает излишней адгезией и не вызывает скрипа.

Уход за днищем кузова

Очистку днища кузова водой необходимо производить, как минимум, один или два раза в год для удаления грязи и мусора. Это можно сделать с помощью установок для мойки днища автомобиля или обратившись в авторизованный сервисный центр. Если этого не делать, то это может привести к развитию коррозии.

Составные пружины



Осторожно

Не используйте чистящие средства, содержащие кислоты или вызывающие коррозию, обезжиривающие средства для двигателя или чистящие средства для алюминия для очистки пружин из стеклопластика, так как это может повредить их. В этом случае гарантия производителя на устранение возможных повреждений не распространяется. Используйте только рекомендуемые чистящие средства.

При повреждении металлических элементов кузова

Если автомобиль поврежден и требуется ремонт или замена кузовных деталей, убедитесь в том, что в мастерской по кузовному ремонту используют соответствующие противокоррозионные материалы для защиты отремонтированных или замененных деталей.

Новые оригинальные детали, поставляемые в качестве запасных частей, защищены от коррозии на срок действия гарантии при соблюдении дилером рекомендованной технологии их замены.

При повреждении лакокрасочного покрытия

Окрашенные детали автомобиля со сколами, трещинами или глубокими царапинами следует отремонтировать при первой же возможности в сервисном центре официального дилера. Более серьезные повреждения лакокрасочного покрытия могут также быть устранены в сервисном центре официального дилера.

Химические пятна на лакокрасочном покрытии

Вещества, содержащиеся в воздухе, могут осаждаться на лакокрасочном покрытии кузова автомобиля и оказывать на них негативное воздействие с образованием на окрашенных поверхностях круглых пятен и мелких темных пятен неправильной формы. См. «Уход за лакокрасочным покрытием автомобиля» в данном разделе.

Уход за салоном автомобиля

Чтобы избежать износа обивки регулярно очищайте салон автомобиля. Как можно скорее удаляйте какие-либо загрязнения. Будьте осторожны, поскольку газеты и темная одежда, которые окрашивают предметы домашнего обихода, могут также окрашивать и обивочные материалы, используемые для отделки интерьера.

Для удаления пыли и грязи с приборной панели используйте щетку с мягкой щетиной. С помощью мыльного раствора небольшой концентрации незамедлительно удаляйте различные лосьоны, солнцезащитные кремы, аэрозоли со всех поверхностей отделки интерьера, в противном случае они могут повредить ее.

Средства для очистки интерьера можно приобрести в салоне официального дилера. Во избежание повреждений используйте чистящие средства, предназначенные специально для поверхностей, которые необходимо очистить. Чистящие вещества следует наносить непосредственно на очищаемую поверхность. Не распыляйте очистители на переключатели или другие кнопки управления. Чистящие средства следует быстро смывать. Не наносите чистящие средства на поверхности на длительное время.

Чистящие средства содержат растворители, которые концентрируются в салоне. Перед использованием чистящих средств внимательно ознакомьтесь с предупреждениями на этикетке чистящего средства. При очистке салона обеспечить необходимую вентиляцию, открыв двери и окна.

Во избежание повреждений не очищайте салон с помощью следующих чистящих средств или способов:

- Не используйте нож, бритву или любой другой острый предмет для очистки салона от грязи.
- Не используйте щетку с жесткой щетиной.
- Не прикладывайте слишком много усилий или излишнее давление, пытаясь удалить загрязнение с поверхности.
- Не используйте стиральные порошки или средства для мытья посуды. Жидкие чистящие средства следует растворять в воде в пропорции 20 капель на 4 литра воды.

Концентрированный мыльный раствор оставляет разводы, к которым притягивается пыль и грязь. Не используйте растворы, с большим содержанием мыла или каустической соды.
- При очистке обивки салона не используйте много жидкости.
- Не используйте растворители или чистящие средства, содержащие растворители.

Внутренняя поверхность стекол

Для очистки внутренних поверхностей стекол используйте махровую ткань, пропитанную водой. Удалите оставшиеся следы влаги сухой тканью. При необходимости после чистки стекол простой водой можно использовать средства для очистки стекол.



Осторожно

Чтобы избежать царапин, не используйте абразивные чистящие средства для очистки автомобильных стекол. При использовании абразивных чистящих средств или очистке с чрезмерным применением силы может быть поврежден электрообогреватель заднего стекла.

Очистка ветрового стекла водой в течение первых шести месяцев эксплуатации автомобиля снижает степень запотевания.

Очистка крышек громкоговорителей

Аккуратно пропылесосьте крышки громкоговорителя; не повредите громкоговоритель. Для удаления пятен с крышек используйте чистую воду и слабый раствор моющего средства. Коробление диффузора громкоговорителя вследствие попадания влаги не покрывается гарантией производителя.

Молдинги с покрытием

Молдинги с покрытием требуют очистки.

- При небольшом загрязнении протрите молдинг губкой или нетканым полотном, смоченном в воде.
- При сильном загрязнении используйте теплый мыльный раствор.

Очистка тканых/ковровых/замшевых покрытий / замшевых покрытий из микроволокна

Начните с уборки пылесосом, используя мягкую насадку. Используйте вращающуюся насадку только для очистки напольных покрытий. Перед использованием пылесоса насколько возможно осторожно удалите загрязнения, пользуясь рекомендациями, приводимыми ниже.

- Аккуратно удалите влажные загрязнения с помощью бумажного полотенца. Продолжайте до тех пор, пока не удалите все загрязнения, которые возможно.
- Перед использованием пылесоса удалите все твердые загрязнения, которые возможно.

Для очистки выполните следующее:

1. Намочите неворсистую ткань в чистой воде. Рекомендуется использовать микроволоконистую ткань, чтобы избежать появления ворсинок на ткани или ковровом покрытии.
2. Удалите лишнюю влагу, аккуратно отжав ткань.
3. Начинайте с дальнего конца загрязненного участка и аккуратно удаляйте загрязнения по направлению к центру загрязненного участка. Во избежание втирания грязи в ткань регулярно меняйте чистящую поверхность салфетки (старайтесь удалять загрязнения чистой поверхностью).
4. Продолжайте аккуратно удалять загрязнения до тех пор, пока на салфетке не будет следов загрязнения.
5. Если полностью загрязнение удалить не удастся, используйте слабый мыльный раствор; затем его необходимо смыть чистой водой.

Если загрязнение все же не удается удалить полностью, используйте специальное чистящее средство или пятновыводители. При использовании чистящего средства или пятновыводителя проверьте, не изменяют ли они цвет обивочного материала, нанеся их на небольшой участок обивочного материала, который не бросается в глаза. При появлении разводов промойте всю поверхность.

По завершении чистки удалите лишнюю влагу с помощью бумажного полотенца.

Очищение антибликовых покрытий и дисплеев аудио / информационно-развлекательных систем автомобиля

Для очистки антибликовых покрытий или дисплеев в автомобиле используйте мягкую ткань из микроволокна. Перед очисткой поверхности тканью из микроволокна удалите с поверхности частички пыли и грязи, которые могут привести к возникновению царапин, при помощи щетки с мягкой щетиной. Затем легкими круговыми движениями очистите поверхность при помощи ткани из микроволокна. Не используйте средства для очистки стекол или растворители. Периодически прополаскивайте ткань в слабом мыльном растворе.

Не используйте отбеливатель или кондиционер. Тщательно промойте ткань из микроволокна и дайте ей высохнуть перед следующим использованием.



Осторожно

Не прикрепляйте к дисплеям какие-либо предметы с «присосками». Это может привести к повреждениям, которые не покрываются гарантией.

Очистка приборной панели, поверхностей, обитых кожей, винила и элементов из пластмасс, матовых поверхностей и поверхностей из натурального дерева с открытыми порами

Для удаления пыли или грязи используйте мягкую ткань из микроволокна, пропитанную водой. Для более тщательной чистки используйте мягкую ткань из микроволокна, пропитанную слабым мыльным раствором.



Осторожно

Пропитывание влагой кожи, особенно перфорированной, как и других поверхностей интерьера, может привести к сильному повреждению. Удаляйте лишнюю влагу с этих поверхностей после очистки и дайте им высохнуть естественным образом. Не наносите на поверхности, обитые кожей, пятновыводители и не подвергайте их воздействию высокой температуры или пара. Не используйте средства для ухода за поверхностями, обитыми кожей, на основе силикона или воска. Такие средства изменяют цвет и структуру кожи или мягкой обивки и поэтому не рекомендуются к использованию.

Не используйте чистящие средства, которые изменяют характер блеска приборной панели. При определенных условиях отраженный свет может снизить уровень видимости через ветровое стекло.



Осторожно

Использование освежителей воздуха может привести к повреждению пластиковых и окрашенных поверхностей. Если освежитель воздуха попадет на окрашенную или пластиковую поверхность, как можно скорее удалите следы с помощью салфетки, пропитанной чистой водой или слабым мыльным раствором. Устранение повреждений, вызванных использованием освежителя воздуха, гарантией производителя не покрывается.

Шторка багажного отделения и багажная сетка

Очищайте теплым раствором мягкого моющего средства. Не используйте отбеливатели с хлором. Смойте холодной водой и дайте полностью высохнуть.

Уход за ремнями безопасности

Следите за тем, чтобы ремни безопасности были чистыми и сухими.



Внимание

Не отбеливайте и не перекрашивайте ремни безопасности. Это может значительно ослабить их. При аварии они могут не обеспечить защиты заданного уровня. Производите очистку ремней безопасности только слабым раствором мягкого моющего средства в теплой воде.

Напольные коврики



Внимание

Если напольный коврик отличается размером от установленного заводом-изготовителем или установлен неправильно, он может помешать ходу педали акселератора и/или педали тормоза. Это может привести к увеличению тормозного пути и/или непреднамеренному ускорению. Убедитесь в том, что напольный коврик не мешает ходу педали акселератора или педали тормоза.

Для эффективного использования напольных ковриков ознакомьтесь со следующей информацией.

- Напольные коврики, установленные заводом-изготовителем, были разработаны специально для данного автомобиля. Если необходимо заменить напольные коврики, приобретайте только коврики, рекомендуемые компанией GM. В противном случае они могут не подойти по форме и/или размерам и будут мешать ходу педали акселератора или педали тормоза. Убедитесь в том, что напольные коврики не мешают ходу педалей.
- Правильно устанавливайте напольный коврик. Не переворачивайте его.
- Не допускайте нахождения каких-либо предметов на напольном коврике со стороны водителя.
- Со стороны водителя устанавливайте только один напольный коврик.
- Не устанавливайте напольные коврики один на другой.

Напольные коврики удерживаются на месте с помощью двух креплений.

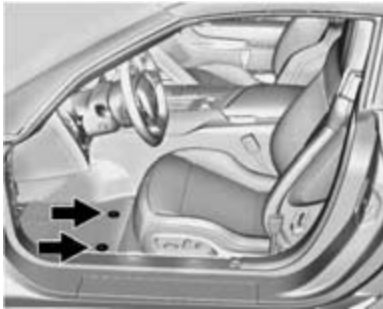

Снятие и замена напольных ковриков

1. Чтобы снять коврик с крюков крепления, потяните заднюю часть коврика вверх.
2. Установите напольный коврик на место, установив отверстия для фиксации на коврике на одну линию с крюками на полу, и закрепив их друг относительно друга.
3. Убедитесь в том, что напольный коврик надежно закреплен и не мешает ходу педалей акселератора и тормоза.

Комплект компрессора и герметика для ремонта шин

Внимание

Работа двигателя автомобиля на холостом ходу в закрытом помещении с плохой вентиляцией опасна, так как это может привести к проникновению вредных отработавших газов в салон автомобиля. Отработавшие газы представляют смертельную угрозу для человека. В них содержится окись углерода (СО)-невидимый газ без запаха. Вдыхание этого газа может привести к потере сознания или даже смерти.

Никогда не оставляйте автомобиль с работающим двигателем в закрытых помещениях, не имеющих принудительной вентиляции.

Внимание

Создание избыточного давления воздуха в шине может привести к ее разрыву, в результате чего водитель или другие люди могут получить повреждения. Перед использованием комплекта герметика и компрессора ознакомьтесь с инструкцией, прилагаемой к комплекту компрессора и герметика и доведите давление воздуха в шине до рекомендуемого значения. Не превышайте уровень рекомендованного давления.

Внимание

Хранение комплекта компрессора и герметика, а также другого оборудования в салоне автомобиля может травмировать пассажиров и водителя при резком торможении или столкновении. Храните компрессор и шинный герметик, а также другое оборудование в специально предназначенном для них месте в багажном отделении.

10-76 Уход за автомобилем

Если данный автомобиль оборудован комплектом компрессора и герметика для ремонта шин, в нем может не быть запасного колеса, оборудования для замены колеса, а на некоторых автомобилях может отсутствовать место для хранения колеса.

Компрессор для накачивания шин и герметик для ремонта шин можно использовать для заделки проколов в зоне протектора шины диаметром до 6 мм. Их также можно использовать для подкачки шин с недостаточным давлением воздуха.

Если шина отделилась от колесного диска, имеет боковой порез или крупный прокол более 6 мм, шинный герметик и компрессор будут малоэффективны.

Прочтите и соблюдайте все инструкции, прилагаемые к комплекту компрессора и герметика для ремонта шин. В случае возникновения дополнительных вопросов, обратитесь к авторизованному официальному дилеру.

В состав комплекта входят:



1. Селектор режима.
2. Кнопка включения/выключения.
3. Манометр.
4. Кнопка для стравливания давления.
5. Емкость с герметиком для ремонта шин.
6. Шланг для подачи в шину герметика с воздухом (прозрачный).
7. Шланг для подачи в шину только воздуха (черный).
8. Разъем электропитания.
9. Кнопка для отсоединения емкости с герметиком.

Герметик для ремонта шин

Прочтите и соблюдайте все инструкции по обеспечению безопасности на наклейке на емкости с герметиком. Проверьте дату срока годности, указанную на емкости с герметиком для ремонта шин. Емкость с герметиком следует заменить до окончания ее срока годности. Сменные емкости с герметиком имеются у вашего дилера. См. ниже пункт "Снятие и установка емкости с герметиком".

В емкости достаточно герметика только для ремонта одной шины. После использования емкость с герметиком и со шлангом для герметика/воздуха в сборе следует заменить. См. «Снятие и установка емкости с герметиком» далее в разделе.

Использование комплекта компрессора и герметика для временного ремонта прокола в шине

Для правильного использования комплекта компрессора и герметика для ремонта шин следуйте всем обозначенным ниже рекомендациям.



1. Селектор режима.
2. Кнопка включения/выключения.
3. Манометр.
4. Кнопка для стравливания давления.
5. Емкость с герметиком для ремонта шин.
6. Шланг для подачи в шину герметика с воздухом (прозрачный).
7. Шланг для подачи в шину только воздуха (черный).
8. Разъем электропитания.
9. Кнопка для отсоединения емкости с герметиком.

Перед использованием комплекта компрессора и герметика для ремонта шин при низких температурах, поместите его в теплое помещение на пять минут. Это позволит быстрее накачать шину.

При спущенном колесе не усугубляйте повреждение колеса и шины, а медленно отъезьте на ровное место. Включите аварийную световую сигнализацию. См. «Аварийная световая сигнализация».

Не извлекайте из шины предметы, повредившие ее.

1. Извлеките емкость с герметиком и компрессор из специально предназначенного места. См. «Хранение компрессора и герметика для ремонта шин».

2. Разверните шланг для герметика/воздуха (6) и шнур с вилкой электропитания (6).
3. Поставьте комплект на землю. Убедитесь в том, что ниппель шины находится достаточно близко к земле, чтобы шланг можно было подсоединить к нему.
4. Отверните колпачок ниппеля, вращая его против часовой стрелки.
5. Подсоедините шланг (6) к ниппелю, накручивая его по часовой стрелке.
6. Подключите разъем электропитания (8) к дополнительной розетке питания в автомобиле. Отсоедините все другие приборы от электрических розеток питания автомобиля. См. «*Электрические розетки*». Если автомобиль оборудован дополнительными электрическими розетками питания, не используйте гнездо прикуривателя. Не защемляйте провод разъема электропитания компрессора дверью или стеклом автомобиля.
7. Запустите двигатель. Автомобиль должен быть заведен во время пользования компрессором.
8. Нажмите и поверните против часовой стрелки селектор режима (1) в положение подачи смеси герметика и воздуха.
9. Нажмите кнопку включения/выключения (2), чтобы включить компрессор с емкостью, содержащей герметик. Компрессор подает под давлением герметик вместе с воздухом внутрь шины. Манометр (3) первоначально при закачке герметика в шину с помощью компрессора показывает высокое давление. После полной закачки герметика в шину, давление резко уменьшится и будет нарастать по мере накачки шины воздухом.
10. Доведите давление в шине до рекомендованного, основываясь на показаниях манометра (3). Информацию о рекомендованном давлении можно найти в табличке рекомендованных значений давления воздуха в шинах. См. «*Информационная табличка рекомендованных значений давления воздуха в шинах*» стр.9-13.



Внимание

Если рекомендованное давление не будет достигнуто за 25 минут, продолжать дальнейшее движение на автомобиле нельзя. Шина слишком сильно повреждена и шинный герметик не эффективен. Извлеките разъем электропитания из розетки и снимите шланг компрессора с ниппеля шины.

11. Нажмите кнопку включения/выключения (2) для включения/выключения компрессора с емкостью, содержащей герметик. Шина не будет герметизирована и продолжит пропускать воздух до тех пор, пока автомобиль не начнет движение и герметик не распределится внутри шины. После пункта 11 необходимо незамедлительно завершить пункты 12-18.

Будьте осторожны при использовании компрессора, поскольку некоторые его элементы могут сильно нагреваться при работе.

12. Отсоедините разъем электропитания (8) от дополнительной розетки.
13. Поверните шланг для герметика/воздуха (6) против часовой стрелки, чтобы отсоединить его от ниппеля шины.
14. Установите на место колпачок ниппеля шины.
15. Уложите шланг (6) и провод с разъемом электропитания (8) в исходное положение.



16. Если удалось накачать шину, снимите с использованной емкости из-под герметика (5) наклейку с указанием максимальной скорости движения автомобиля и поместите ее на видном месте. Запрещается превышать скорость, указанную на этой наклейке, до тех пор, пока поврежденная шина не будет отремонтирована или заменена.
17. Возвратите комплект на место его хранения в автомобиле.
18. Незамедлительно начните движение на автомобиле и двигайтесь 8 км, чтобы герметик распределился внутри шины.
19. Остановите автомобиль в безопасном месте и проверьте давление в шине. См. пункт 1 - 11 в разделе "Использование комплекта компрессора и герметика для подкачки шин". Если давление воздуха в шине стало ниже

- рекомендованного на 68 кПа, остановите автомобиль. Шина очень сильно повреждена, поэтому герметик для шин не поможет отремонтировать шину. Если давление воздуха в шине не упало на 68 кПа ниже рекомендованного, подкачайте шину до рекомендованного давления воздуха.
20. При необходимости удалите следы герметика с кузова автомобиля, колес, шин.
 21. Сдайте на утилизацию использованную емкость из-под герметика (5) со шлангом для герметика/воздуха (6) в сборе официальному дилеру в соответствии с местными нормами и правилами.
 22. Замените емкость новой, полученной от вашего официального дилера.
 23. После временного ремонта шины с помощью комплекта компрессора и герметика для ремонта шин обратитесь с автомобилем к авторизованному дилеру для ремонта или замены шины, проехав не более 161 км.

Использование комплекта компрессора и герметика для подкачки шин

При спущенном колесе не усугубляйте повреждение колеса и шины, а медленно отъезды на ровное место. Включите аварийную световую сигнализацию. См. «Аварийная световая сигнализация».

1. Извлеките емкость с герметиком и компрессор из специально предназначенного места. См. «Хранение компрессора и герметика для ремонта шин».
2. Разверните черный шланг для подачи воздуха (7) и провод с разъемом электропитания (8).
3. Поставьте компрессор на землю. Убедитесь в том, что ниппель шины находится близко к земле, чтобы шланг можно было подсоединить к нему.
4. Отверните колпачок ниппеля, вращая его против часовой стрелки.
5. Подсоедините шланг для подачи воздуха (7) к ниппелю, накручивая его по часовой стрелке.
6. Подключите разъем электропитания (8) к дополнительной розетке питания. Отсоедините все другие приборы от электрических розеток питания

автомобиля. См. «Электрические розетки». Если автомобиль оборудован дополнительными электрическими розетками питания, не используйте гнездо прикуривателя.

Не заземляйте провод разъема электропитания компрессора дверью или стеклом автомобиля.

7. Запустите двигатель. Автомобиль должен быть заведен во время пользования компрессором.
8. Нажмите и поверните по часовой стрелке селектор режима (1) в положение подачи воздуха.
9. Нажмите кнопку включения/выключения (2). Компрессор начнет подачу воздуха.
10. Доведите давление в шине до рекомендованного, основываясь на показаниях манометра (3). Информацию о рекомендованном давлении можно найти в табличке рекомендованных значений давления воздуха в шинах. См. «Информационная табличка рекомендованных значений давления воздуха в шинах» стр.9-13. Манометр (3) при включенном компрессоре может показать более высокое давление, чем фактическое давление в шине.

Выключите компрессор, чтобы считать точное значение давления. Компрессор можно включать/выключать пока не будет достигнуто надлежащее давление.

Если вы накачали шину выше рекомендованного давления, можно стравить избыточное давление, нажав кнопку стравливания давления (4) и удерживая ее до достижения надлежащего значения давления. Этот вариант возможен только тогда, когда используется воздушный шланг без герметика (7).

11. Нажмите кнопку включения/выключения (2) для выключения компрессора. Будьте осторожны при использовании компрессора, поскольку некоторые его элементы могут сильно нагреваться при работе.
12. Отсоедините разъем электропитания (8) от дополнительной розетки.
13. Отсоедините шланг подачи воздуха (7) от ниппеля шины и установите на место колпачок ниппеля.

14. Уложите шланг подачи воздуха (7) и провод с разъемом электропитания (8) в исходное положение.
15. Верните оборудование на место его хранения в автомобиле.



В комплекте с компрессором и герметиком для ремонта шин имеется вспомогательный переходник, находящийся в отсеке на дне корпуса комплекта, который можно использовать для подкачки воздуха в надувных матрасах, мячах и пр.

Снятие и установка емкости с шинным герметиком

Для снятия емкости с герметиком:

1. Разверните шланг подачи воздуха и герметика.
2. Нажмите кнопку отсоединения емкости с герметиком.
3. Потяните вверх и извлеките емкость.
4. Замените емкость с герметиком на новую у вашего авторизованного дилера.
5. Установите новую емкость на место.

Хранение комплекта компрессора и герметика для ремонта шин

Комплект компрессора и герметика для ремонта шин (при соответствующей комплектации) располагается в багажном отделении за задним левым колесом.

Чтобы достать комплект компрессора и герметика для ремонта шин:

1. Откройте дверь багажного отделения.

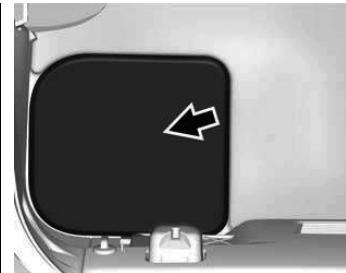

2. Поднимите крышку отсека для хранения компрессора и герметика для ремонта шин.

Поставляемый с автомобилем комплект для ремонта шин (при соответствующей комплектации) оснащен герметиком, одобренным GM. Использование других герметиков, не одобренных GM, может привести к выходу из строя датчиков давления воздуха TPMS в шинах.

Ремонт и техническое обслуживание

Общие сведения

Общие сведения 11-1

Плановое техническое обслуживание

Плановое техническое обслуживание 11-1

Рекомендованные рабочие жидкости, смазочные материалы и детали

Рекомендованные жидкости
и смазочные материалы 11-4
Запасные части 11-5

Общие сведения

Крайне важно, чтобы ваш автомобиль регулярно проходил проверки и техническое обслуживание, как описано в данной главе, для поддержания безопасности, надежности и эффективности его систем.

Рекомендуется предоставить автомобиль в авторизованный сервисный центр для прохождения технического обслуживания при соответствующем пробеге.

После технического обслуживания, проследите за тем, чтобы в авторизованном сервисном центре сделали соответствующую отметку в гарантийной книжке, которая может вам понадобиться при последующем гарантийном обслуживании. Это также послужит доказательством хорошего состояния вашего автомобиля для будущих владельцев.

Плановое техническое обслуживание

Замена моторного масла

Если на дисплей информационного центра выводится сообщение «CHANGE ENGINE OIL SOON» (ЗАМЕНИТЕ МОТОРНОЕ МАСЛО В БЛИЖАЙШЕЕ ВРЕМЯ), моторное масло и масляный фильтр необходимо заменить в течение следующих 500 км пробега. При соблюдении рекомендаций по эксплуатации автомобиля данное сообщение может не появляться на дисплее информационной системы в течение года и более. Моторное масло и масляный фильтр необходимо заменять, по меньшей мере, один раз в год, при этом каждый раз сбрасывая показатели индикатора срока службы моторного масла. Для замены моторного масла и масляного фильтра обратитесь в авторизованный сервисный центр. Если сброс показаний индикатора срока службы моторного масла произошел случайно, то замену масла необходимо произвести через 5000 км пробега, считая от момента последней замены масла. Сброс показаний необходимо производить после каждой замены масла.

11-2 Ремонт и техническое обслуживание

Выполнение необходимого технического обслуживания каждые 15 000 км или ежегодно

- При замене моторного масла следует также заменять масляный фильтр. Обнуляйте индикатор срока службы моторного масла.
- Проверьте уровень охлаждающей жидкости системы охлаждения двигателя.
- Проверьте систему охлаждения двигателя. Выполните визуальную проверку шлангов, трубок, фитингов и фиксаторов, и замените их, при необходимости.
- Проверьте уровень жидкости омывателя стекол.
- Визуально проверьте щетки очистителя ветрового стекла на наличие следов износа, трещин или грязи, и очистите их, при необходимости. Поврежденные или изношенные щетки очистителя стекол следует заменять новыми.
- Проверьте давление воздуха в шинах.
- Проверьте шины на наличие следов износа протектора.
- Визуально проверяйте наличие следов течей. Должны быть устранены течи в любой из систем, после чего уровень рабочей жидкости должен быть доведен до нормы.
- Проверьте фильтрующий элемент воздухоочистителя двигателя.
- Проверьте тормозную систему.
- Визуально проверяйте компоненты подвески и рулевого управления. Визуально проверьте компоненты на наличие поврежденных, плохо закрепленных деталей или следов износа.
- Проверьте, достаточно ли смазаны петли дверей кузова и замки, цилиндры ключей, механизмы складывающихся сидений, петли двери багажного отделения, капота и дверцы консоли. Если автомобиль эксплуатируется в условиях повышенной влажности, может потребоваться выполнение дополнительных смазочных работ. Нанесение силиконовой смазки на уплотнители кузова способствует увеличению их долговечности, лучшей герметизации салона; силиконовая смазка не оставляет следов и не вызывает скрипов.
- Проверьте компоненты систем пассивной безопасности.
- Проверьте систему подачи топлива на наличие повреждений или течей.
- Проверьте систему выпуска отработавших газов и теплозащитные экраны на наличие повреждений или признаков ослабления крепления.
- Проверьте педаль акселератора на наличие следов повреждений. Убедитесь в том, что педаль перемещается свободно, без заедания.
- Газонаполненные упоры капота/откидного верхнего/двери багажного отделения/стекла двери багажного отделения: визуально проверяйте газонаполненные упоры (при соответствующей комплектации) на наличие следов износа, трещин или повреждений другого типа. Проверьте способность газонаполненных упоров удерживать капот в открытом состоянии. При необходимости обратитесь в сервисный центр официального дилера.
- Пробная поездка: убедитесь в надлежащей работе/функционировании всех систем.
- Минимум один раз в год проверяйте систему кондиционирования воздуха для поддержания ее нормальной работы в сервисном центре официального дилера.
- Мойте автомобиль со стороны днища кузова.
- герметик для заклеивания шин и компрессор (при соответствующей комплектации): проверяйте срок годности герметика.

Дополнительное техническое обслуживание через каждые 30 000 км пробега или каждые 2 года

В дополнение к проверкам, которые необходимо выполнять каждые 15 000 км или ежегодно, необходимо выполнять следующие проверки через каждые 30000 км пробега или каждые 2 года (в зависимости от того, что наступит ранее):

- заменяйте воздушный фильтр салона.
- проверка жидкости гидропривода сцепления на наличие загрязнений — замените жидкость, при необходимости.
- заменяйте воздушный фильтр двигателя.

Производите замену через каждые 2 года

Заменяйте тормозную жидкость каждые 2 года.

Примечание: На всех автомобилях с задним приводом, используемых для буксировки, замену масла редуктора заднего моста необходимо производить каждые 30 000 км пробега.

Дополнительное техническое обслуживание через каждые 60 000 км пробега

- Производите замену рабочей жидкости механической коробки передач (тяжелые условия эксплуатации).

Дополнительное техническое обслуживание через каждые 150 000 км пробега или по мере необходимости

- Производите замену свечей зажигания.

Дополнительное техническое обслуживание через каждые 240 000 км пробега или каждые пять лет, в зависимости от того, что наступит ранее

- Сливайте охлаждающую жидкость двигателя и заливайте новую охлаждающую жидкость (или каждые пять лет, а зависимости от того, что наступит ранее).

К тяжелым условиям эксплуатации относится использование автомобиля

- В условиях очень высоких или низких температур.
- В условиях плотных транспортных потоков.
- В условиях холмистой или горной местности.
- В условиях бездорожья, при наличии большого количества пыли и грязи.
- При использовании в коммерческих целях или буксировке транспортных средств, используемых для отдыха.
- Автомобили, регулярно используемые для поездок на расстояния менее 6 км.

11-4 Ремонт и техническое обслуживание

Рекомендованные рабочие жидкости, смазочные материалы и детали

Рекомендованные рабочие жидкости и смазочные материалы

Жидкости и смазочные материалы, указанные в приводимой ниже таблице, можно приобрести в авторизованном сервисном центре.

Применение	Рабочая жидкость/смазочный материал
Моторное масло	Используйте те моторные масла, которые имеют на упаковке торговый знак dexos2™ и соответствующий уровень вязкости. Масла, соответствующие данной спецификации должны, иметь сертификационный знак dexos на упаковке. См. « <i>Моторное масло</i> », стр. 10-10.
Охлаждающая жидкость	Комбинация охлаждающей жидкости DEX-COOL и воды в соотношении 40/60. См. « <i>Охлаждающая жидкость</i> », стр. 10-21.
Гидропривод тормозной системы	Тормозная жидкость DOT 3 (Номер по каталогу GM 19299818).
Омыватель стекол	Используйте жидкость для омывателя стекол, соответствующую климатическим особенностям региона, в котором эксплуатируется автомобиль.
Гидропривод выключения сцепления	Рабочая жидкость для гидропривода выключения сцепления, номер по каталогу GM 19299570, тормозная жидкость DOT 4.
Гидроусилитель рулевого управления	Рабочая жидкость для гидроусилителя рулевого управления GM (номер по каталогу GM 89021184).
Смазка шасси и направлятель троса привода стояночного тормоза	Смазка для компонентов шасси (номер по каталогу GM 12377985) или смазка, соответствующая требованиям NLGI #2, категории LB или GC-LB.
Механическая коробка передач	Обратитесь в авторизованный сервисный центр.
Цилиндры ключей, петли навеса капота и двери багажного отделения	Универсальная смазка «Superlube» (номер по каталогу GM 12346241).

Применение	Рабочая жидкость/смазочный материал
Задний мост	Трансмиссионное масло DEXRON® LS. См. «Задний мост», стр. 10-34 для получения дополнительной информации о проверке уровня масла.
Замок капота в сборе, вспомогательный замок, шарниры, пружинная опора, поворотная защелка	Аэрозольная смазка «Lubriplate» (номер по каталогу GM 89021668) или смазка, соответствующая требованиям NLGI #2, категории LB или GC-LB.
Уплотнители проемов кузова	Смазка для уплотнителей проемов кузова (номер по каталогу GM 3634770) или диэлектрическая силиконовая смазка (номер по каталогу GM 12345579).
Все: уплотнители проемов кузова	Синтетическая смазка с тефлоном «Superlube» (номер по каталогу GM 12371287).

Запасные части

Запасные части, указанные в таблице, приводимой ниже, можно приобрести в авторизованном сервисном центре, пользуясь номерами соответствующих позиций по каталогу материалов и запасных частей.

Деталь	Номер по каталогу GM	Номер по каталогу ACDelco
Воздухоочиститель/воздушный фильтр	23107355	A3191C
Масляный фильтр	12640445	PF64
Фильтрующий элемент системы вентиляции пассажирского отделения	25917369	CF139
Свечи зажигания	12622441	41-114
Щетки очистителя ветрового стекла		
Сторона водителя — 550 мм	22756331	-
Сторона пассажира переднего сиденья — 500 мм	22756330	-

Технические данные

Идентификационные данные автомобиля

Идентификационный номер автомобиля (VIN).....	12-1
Идентификационный номер двигателя ..	12-1
Идентификационная табличка для заказа запасных частей	12-1

Сведения об автомобиле

Заправочные емкости и технические характеристики	12-2
Схема укладки ремня привода вспомогательных агрегатов	12-4

Идентификационные данные автомобиля

Идентификационный номер автомобиля (VIN)



Табличка с идентификационным номером автомобиля находится в верхнем углу приборной панели, со стороны водителя. Ее можно увидеть через ветровое стекло, находясь снаружи автомобиля. Идентификационный номер автомобиля можно найти на информационной табличке с указанием допустимых нагрузок/характеристик шин, на идентификационной табличке, на правом лонжероне в моторном отсеке, в паспорте транспортного средства и в свидетельстве о регистрации транспортного средства.

Идентификационный номер двигателя

Восьмой знак идентификационного номера автомобиля является кодом двигателя. По данному коду можно определить тип и технические характеристики двигателя и заказывать запасные части, предназначенные для данного типа двигателей. См. табличку «Технические характеристики двигателя» в подразделе «*Заправочные емкости и технические характеристики*», стр. 12-2.

12-2 Технические данные

Сведения об автомобиле

Заправочные емкости и технические характеристики

Приблизительные данные о заправочных емкостях приведены в метрических и британских единицах измерения. См. «Рекомендованные жидкости и смазочные материалы», стр. 11-4.

Позиция	Вместимость	
	Метрическая система единиц	Британская система единиц
Тип хладагента системы кондиционирования	Более подробная информация о заправочной емкости системы кондиционирования указана на соответствующей табличке под капотом. Для получения более подробной информации обратитесь в авторизованный сервисный центр.	
Система охлаждения двигателя	10,7 л	11,3 кварты
Моторное масло и масляный фильтр		
Кроме комплектации Z51	6,6 л	7,0 кварты
В комплектации Z51	9,3 л	9,8 кварты
Топливный бак	70,3 л	18,5 кварты
Момент затяжки колесных гаек	140 Нм	100 фунт-сила футов
Данные обо всех заправочных емкостях приблизительны. Рабочие жидкости/масла следует доливать до уровня, рекомендованного в данном Руководстве. После долива снова проверьте уровень рабочей жидкости.		

Спецификации двигателя

Двигатель	VIN Код	Коробка передач	Зазор между электродами свечей зажигания	Порядок зажигания
6,2 л V8	7	Автоматическая Механическая	0,950-1,100 мм (0,037-0,043 in)	1-8-7-2-6-5-4-3

Характеристики двигателя

Двигатель	Мощность	Крутящий момент	Рабочий объем	Кoeffициент сжатия
6,2 л V8	460 л.с.(343 кВт)@6000 об/мин	630 Нм@4600 об/мин	6,2 л	11,5:1

Информация о расходе топлива и выбросе отработанных газов

	Движение по городу	Движение по трассе	Смешанный цикл
Купе			
Углекислый газ (г/км)	444	182	279
Расход топлива (л/100 км)	19,1	7,8	12,0
Кабриолет			
Углекислый газ (г/км)	446	188	283
Расход топлива (л/100 км)	19,1	8,1	12,2

12-4 Технические данные

Схема прокладки ремня привода
вспомогательных агрегатов

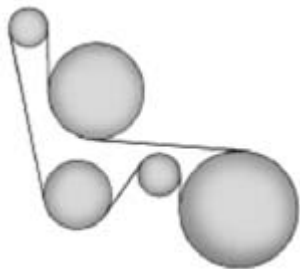

Информация для клиентов

Информация для клиентов

Декларация о соответствии..... 13-1

Система сбора данных регистрации событий, конфиденциальность

Система сбора данных регистрации событий, конфиденциальность..... 13-1

Система навигации..... 13-2

Идентификация радиочастот (RFID) 13-2

Информация для клиентов

Декларация о соответствии

Данный автомобиль оборудован системами передачи и/или приема радиоволн, соответствующих положениям Директивы по средствам радиосвязи и телекоммуникационному оконечному оборудованию 1999/5/ЕС. Эти системы полностью соответствуют требованиям указанной Директивы. С копиями Деклараций о соответствии можно ознакомиться на нашем официальном веб-сайте.

Система сбора данных регистрации событий, конфиденциальность

Система сбора данных регистрации событий

Устройства хранения информации о системах автомобиля

Данный автомобиль оснащен множеством сложных электронных устройств, которые записывают и хранят данные о техническом состоянии систем автомобиля, событиях и неисправностях. В целом, в данных модулях хранится информация о состоянии элементов, блоков, систем и окружающей среды.

- Текущие параметры компонентов систем автомобиля (например, уровни рабочих жидкостей).
- Сообщения о состоянии систем автомобиля и их отдельных компонентов (например, число оборотов двигателя/угловая скорость, торможение, боковая составляющая ускорения).

13-2 Информация для клиентов

- Ошибки в работе и неисправности важных компонентов систем.
- Реагирование систем автомобиля в определенных ситуациях на дороге (например, срабатывание воздушных подушек, активация системы курсовой устойчивости).
- Данные о состоянии окружающей среды (например, температура воздуха).

Эти данные относятся исключительно к техническому состоянию систем и помогают выявлять и устранять неисправности, а также улучшать рабочие характеристики автомобиля.

С помощью этих данных невозможно создать записи о преодоленных маршрутах.

В случае технического осмотра (ремонта, осмотра, гарантийного обслуживания, контроля качества), сотрудники сервисного центра (включая авторизованные сервисные центры производителя автомобиля), имеют возможность считывать сохраненные данные с устройств хранения информации посредством специальных диагностических устройств. При необходимости вы сможете получить дальнейшую информацию в таком сервисном центре.

После устранения неисправности данные будут удалены с устройства хранения информации. Или новые данные будут автоматически записываться поверх старых, по мере необходимости.

В ходе эксплуатации автомобиля могут возникнуть ситуации, когда технические данные могут быть привязаны к определенному лицу (отчет об аварии, повреждения автомобиля, показания свидетелей и т.д.). Для этого необходимо обратиться к специалисту.

По предварительному согласованию с клиентом, с помощью дополнительных функций с устройств автомобиля могут быть считаны определенные данные (например, место расположения автомобиля в экстренных ситуациях).

Система навигации

Если данный автомобиль оснащен системой навигации, ее можно использовать для записи адресов, телефонных номеров и другой полезной информации. Информация о способах сохранения и удаления данных приведена в Руководстве пользователя данной системы.

Идентификация радиочастот

В некоторых автомобилях технология идентификации радиочастот применяется для обеспечения работоспособности таких систем, как система контроля давления воздуха в шинах и система зажигания. Данная технология (RFID) также используется в системах дистанционного отпирания/запирания замков дверей, система дистанционного запуска двигателя и передатчиков систем дистанционного открытия дверей гаража. При применении данной технологии не используются личные данные владельца и информация, связанная с системами, которые содержат личную информацию.

А

Аэродинамическая планка	9-15
Антиблокировочная система (ABS)	9-23
Аккумуляторная батарея	10-28
Автоматическое запираение замков	2-9
Аварийная световая сигнализация	6-5
Автомобиль	5-29
Аварийная световая сигнализация	6-5

Б

Багажная сетка	4-5
Блокировка дифференциала заднего моста	9-36
Блок предохранителей багажного отделения	10-42
Буксировка прицепа	9-44
Беременные женщины, использование ремней безопасности	3-13

Буксировка транспортных средств, используемых для отдыха	10-65
Шины Runflat	10-47
Блокировка пуска двигателя, проверка системы	10-34
Балансировка колес и регулировка параметров установки колес	10-58

В

Воздушный фильтр, двигатель	10-17
Воздушный фильтр, пассажирское отделение	8-5
Вентиляционные отверстия	8-4
Возврат автомобиля на дорогу	9-3
Вождение зимой	9-10
Вещевое отделение в приборной панели	4-1
Внутреннее зеркало заднего вида	2-18
Выключатель наружных световых приборов	6-1
Вещевой ящик, задний	4-2
Вещевые отделения	4-1
Время	5-4
Вождение зимой	9-10

Г

Гидропривод выключения сцепления	10-16
Грудные дети и малыши, системы крепления	3-28
Габаритные огни	5-3

Д

Система контроля давления воздуха в шинах	10-50
Дополнительное оборудование и внесение изменений в конструкцию автомобиля	10-2
декларация о соответствии	13-1
Движение по холмистой местности и горным дорогам	9-9
Двухзонная система климат-контроля	8-1
Давление воздуха в шинах для движения на большой скорости	10-50
Дальний свет	5-22
Дифференциал заднего моста	9-36

Дети старшего возраста, удерживающие системы	3-26
Дистанционное управление замками	2-2, 2-3
Движение по мокрым дорогам	9-8
Двигатель, контрольная лампа	5-15
пуск двигателя	9-17

Е

Если автомобиль застрял	9-11
-------------------------------	------

Ж

Жидкость омывателя стекол	10-25
Вентиляционные решетки	8-4

З

Запуск двигателя от аккумуляторной батареи другого автомобиля	10-62
---	-------

Защитная функция подушек безопасности	3-18
Замки дверей	2-9
Зеркала	2-17
Зеркала заднего вида с функцией затемнения с электроприводом	2-17
Защита от разряда	6-8
Замена очистителя ветрового стекла	10-35
Замечания, связанные с опасностью, и другие предупреждения	iii
Задержка запираения замков	2-10
Задние противотуманные фары	6-6
Заполнение топливом канистр	9-43
Заправка автомобиля топливом	9-42
Замена ламп	10-36
Звуковой сигнал	5-2
Запуск двигателя от аккумуляторной батареи другого автомобиля	10-62
Задний мост	10-34
Замена компонентов системы подушек безопасности	3-26
Запасные части	11-5
Замена компонентов системы ремней безопасности	3-14
Заправочные емкости и технические характеристики	12-2

Замена колесных дисков	10-59
Замена шин	10-55
Зимние шины	10-46

И

Индикатор срока службы моторного масла ..	10-16
Индикатор включения габаритных огней	5-23
Информационный центр (DIC)	5-23
Идентификационный номер двигателя ..	12-1
Индикатор включения дальнего света ..	5-22
Имобилайзер	2-15
Информационно-развлекательная система	7-1
Идентификация радиочастот (RFID)	13-2
Идентификационный номер автомобиля (VIN)	12-1

К

Капот.....	10-6
Комплект компрессора и герметика для ремонта шин.....	10-76
Контрольная лампа.....	5-19
Контрольная лампа системы определения присутствия пассажира на переднем сиденье.....	5-14
Контрольная лампа системы подушек безопасности.....	5-13
Круиз-контроль.....	9-36
Контрольная лампа системы круиз- контроля	5-23
Контрольная лампа стояночного тормоза.....	5-18
Контрольная лампа «Проверьте двигатель»	5-15
Контрольная лампа низкого давления.....	5-21

Кратковременное включение дальнего света фар.....	6-2
Контрольные лампы, приборы и индикаторы.....	5-6
Контрольная лампа переключения передач	5-19
Комбинация приборов.....	5-7
Контрольная лампа "Пристегните ремни".....	5-5
Контрольная лампа тормозной системы	5-18
Контрольная лампа системы зарядки аккумуляторной батареи.....	5-15
Контрольная лампа низкого давления моторного масла.....	5-21
Контрольная лампа минимального запаса топлива.....	5-22
Контрольная лампа «Необходимо ТО стояночного тормоза с электроприводом»	5-19
Контрольная лампа отключения системы курсовой устойчивости StabiliTrak®	5-20

Контрольная лампа противобуксовочной системы/системы поддержания курсовой устойчивости StabiliTrak®	5-20
Контрольная лампа противобуксовочной системы	5-20
Компас.....	5-30
Пульт и замок зажигания.....	5-34
Камера заднего обзора (RVC).....	9-39
Как пользоваться данным Руководством.....	iii

Л

Лампа подсветки порога	6-6
Лампы для чтения	6-7

М

Места установки подушек безопасности	3-16
Мост, задний	10-34
Мокрые дороги	9-8
Моторный отсек	
Блок предохранителей	10-38
Индикатор срока службы моторного масла	10-16
Механическая коробка передач	9-20
Моторное масло	5-33
Мощность двигателя	5-34
Масло, моторное	10-10

Места установки детских удерживающих устройств	3-32
--	------

Н

Навигация	13-2
Напоминание о не выключенных наружных световых приборах	6-2
Напольные коврики	10-74
Наружные зеркала заднего вида с функцией складывания/раскладывания	2-17
Наружные зеркала заднего вида с электрообогревом	2-17
Низкопрофильные шины	10-48
Наружные зеркала с функцией наклона при движении задним ходом	2-18
Нахождение автомобиля над горячими материалами	9-19

О

Охлаждающая жидкость	10-21
Ограничения нагрузки на автомобиль	9-12
Общее описание отсека	10-7
Отработанные газы	9-19
Освещение салона при посадке	6-7
Освещение салона при высадке	6-7
Общие сведения	
ремонт и техническое обслуживание	11-1
Омыватель фар	5-3
Охранная система	5-22
Откидной верх	5-30
Окна	5-40
Обкатка нового автомобиля	9-14
Определение присутствия пассажира	3-20
Органы управления	5-2
Ограничения нагрузки на автомобиль	9-12

П

Питание дополнительного электрооборудования	9-18	Переключатель наружного освещения	6-1	Подъем автомобиля	10-3
Передний спойлер	9-15	При повреждении шины	10-61	Переключение передач	5-19
Проверка системы подушек безопасности	3-25	Противотуманные фары, индикатор	5-22	Прикуриватель	5-5
Принцип действия подушек безопасности	3-18	Присадки к топливу	9-41	Противоугонная система	2-15
После срабатывания подушек безопасности	3-19	Перчаточный ящик	4-2	Передние сиденья	3-3
Пользовательские настройки	5-40	Подголовники	3-2	Плановое техническое обслуживание	11-1
Проверка системы	3-14	Переключатель дальнего/ближнего света фар	6-2	Пуск двигателя	5-39
Пепельницы	5-5	6-2	Панель, крыши	2-21
Подстаканники	4-2	Порядок использования ремней безопасности	3-9	Перчаточный ящик	4-2
Предусмотрительность при вождении	9-2	Положения зажигания	9-15	Проверка системы ремней безопасности	3-13
Потеря контроля над автомобилем	9-3			Приобретение новых шин	10-56
Предохранители	10-38			Принцип действия системы контроля давления воздуха в шинах	10-52
Перегрузка	10-37			Проверки	10-54
Перегрев	10-24			Перестановка колес	10-54
Пуск двигателя	9-17				

Р

Размерность шин.....	10-58
Регулятор Active Rev Match	9-22
Регулировка положений передних сидений /поясничной опоры.....	3-3
Работа двигателя при неподвижном автомобиле.....	9-20
Рычаг открывания капота.....	2-11
Регулировка направления света фар.....	10-36
Регулятор яркости подсветки комбинации приборов.....	6-6
Регулировка поясничной опоры.....	3-3
Рекомендованные жидкости и смазочные материалы.....	11-4
Режим.....	9-29
Розетки, электрические.....	5-4

Рычаг переключения передач в положении «Р» (Парковка).....	9-18
Режим задержки отключения питания дополнительного оборудования (RAP).....	9-18
Регулировка наклона спинок сидений.....	3-3
Ремни безопасности.....	3-8
Регулировка положения рулевого колеса.....	5-2

С

Система определения присутствия пассажира на переднем сиденье.....	3-20
Срабатывание подушек безопасности.....	3-17
Сигнализация, безопасность автомобиля.....	2-13

Система блокировки.....	2-15
Система габаритных огней.....	6-3
Сообщения о напряжении и уровне зарядки аккумуляторной батареи.....	5-30
Система помощи при экстренном торможении.....	9-26
Сообщения, связанные с тормозной системой.....	5-30
Система охлаждения.....	10-19, 10-20
Сообщения, связанные с системой охлаждения двигателя.....	5-32
Сообщения системы круиз-контроля.....	5-32
Система дневных ходовых огней (DRL).....	6-2
Сообщения о незакрытых дверях.....	5-32

Схема укладки ремня привода вспомогательных агрегатов.....	12-4	Система «Twilight Sentinel»	6-4	Солнцезащитные козырьки.....	2-20
Спортивный режим.....	9-32	Система креплений для установки детских кресел (система ISOFIX).....	3-36	Соревнования и спортивные мероприятия.....	9-4
Синдром автомагистрали	9-9	Сообщения, связанные с пультом и замком зажигания.....	5-34	Сообщения, связанные со скоростью движения автомобиля.....	5-40
Стояночный тормоз с электро- приводом	9-24	Система бесключевого доступа (RKE).....	2-3		
Сообщения о состоянии моторного масла	5-33	Светодиодные приборы освещения	10-36		
Сообщения, связанные с мощностью двигателя.....	5-34	Сиденья с функцией сохранения настроек.....	3-4		
Сиденья с функциями обогрева и вентиляции	3-7	Световые приборы.....	5-34		
Счетчик оборотов.....	5-11	Система сбора данных и регистрация событий, конфиденциальность.....	13-2		
Счетчик общего пробега.....	5-11	Сетка для крепления мелкого багажа.....	4-5		
Спидометр.....	5-11	Сетка, багажная	4-5		
Система охранной сигнализации	2-13	Самостоятельное техническое обслуживание	10-5		
Счетчик частичного пробега.....	5-11	Сообщения систем автомобиля.....	5-38		
		Сигналы указателей поворотов.....	6-5		
		Спидометр	5-11		
		Система курсовой устойчивости StabiliTrak®, отключение	5-20		

Т

Тормоз	
стояночный, с электроприводом	9-24
контрольная лампочка	
тормозной системы	5-18
Тормозная жидкость	10-27
Тормозная система	9-2
Трехточечные ремни безопасности	3-10
Топливо	5-34
Техническое обслуживание, подушка	
безопасности	3-24
Транспортные средства, используемые для	
отдыха	10-65

У

Управление расходом топлива Active Fuel	
Management®	9-19
Установка дополнительного	
оборудования	9-44
Установка дополнительного оборудования на	
автомобили с системой подушек безопасности	
.....	3-25
Уход за автомобилем	
уход за кузовом	10-66
уход за салоном	10-71
Управление автомобилем	9-2
Указатель температуры охлаждающей	
жидкости	5-12
Управление режимами движения	9-29
Управление расходом топлива	9-19
Указатель уровня топлива	5-12
Укладка, ремень привода вспомогательных	
агрегатов	12-4

Ф

Функция защиты аккумуляторной батареи от	
разряда	6-8
Функция автоматического отключения	
наружных световых приборов	6-8
Функция задержки	
запираия замков	2-10
Функция сохранения	
и вызова настроек	1-9
Фонари освещения	
регистрационного знака	10-36
Фиксаторы спинки сиденья	3-6
Функция защиты от запираия	2-10
Функция автоматического	
запираия замков	2-10
Фиксаторы спинки сиденья	
.....	3-6

Ц

Центральная блокировка дверей	2-9
Центральная консоль	4-3
Цепи противоскольжения	10-60

Ч

Часы	5-4
------------	-----

Ш

Шторка багажного отделения	4-4
----------------------------------	-----

Э

Электрические розетки	5-4
Эффективная экономия топлива	1-19
Экономичный режим движения	1-19