

HYUNDAI



РУКОВОДСТВО ПО ЭКСПЛУАТАЦИИ

**Эксплуатация
Техническое обслуживание
Технические характеристики**

Вся информация в настоящем Руководстве по эксплуатации приведена по состоянию на момент публикации.

Компания Hyundai оставляет за собой право в любое время вносить изменения в рамках постоянно действующей программы модернизации продукции.

Настоящее Руководство применимо для всех моделей автомобилей Hyundai и содержит описания как дополнительного, так и стандартного оборудования, а также соответствующие пояснения. Поэтому в данном Руководстве Вы сможете обнаружить материалы, не имеющие отношения к конкретной модели Вашего автомобиля.

**ВНИМАНИЕ: ВНЕСЕНИЕ ИЗМЕНЕНИЙ В КОНСТРУКЦИЮ ВАШЕГО
АВТОМОБИЛЯ HYUNDAI**

Внесение любых изменений в конструкцию Вашего автомобиля Hyundai не допускается. Подобные изменения могут ухудшить работу автомобиля, его безопасность, или сократить срок его службы, а также могут нарушить условия гарантийного обслуживания Вашего автомобиля. Определенные изменения могут также нарушать положения, установленные Министерством транспорта и другими исполнительными органами Вашей страны.

**УСТАНОВКА СИСТЕМ ДУПЛЕКСНОЙ РАДИОСВЯЗИ ИЛИ
СОТОВОГО ТЕЛЕФОНА**

Ваш автомобиль оснащен системой электронного впрыска топлива и другими электронными компонентами. Неправильная установка и настройка систем дуплексной радиосвязи или сотового телефона могут отрицательно сказаться на работе электронных блоков автомобиля. Поэтому, если Вы решили установить подобные устройства, мы рекомендуем Вам внимательно следовать всем указаниям производителя этих систем или связаться с дилером Hyundai для разъяснения мер предосторожности и особых инструкций.

ПРЕДУПРЕЖДАЮЩАЯ ИНФОРМАЦИЯ ОБ УГРОЗЕ БЕЗОПАСНОСТИ И ПОВРЕЖДЕНИЯ АВТОМОБИЛЯ

В настоящее Руководство включена информация с заголовками ОСТОРОЖНО, ВНИМАНИЕ и К СВЕДЕНИЮ.

Данные заголовки означают следующее:

ОСТОРОЖНО

Обозначенная под таким заголовком ситуация может привести к нанесению вреда, причинению тяжелых травм владельцу автомобиля или другим лицам или их гибели в случае игнорирования данного предупреждения. Необходимо следовать рекомендациям, приведенным под данным заголовком.

ВНИМАНИЕ

Обозначенная под таким заголовком ситуация может привести к повреждению автомобиля или его систем и оборудования в случае игнорирования данного предупреждения. Необходимо следовать рекомендациям, приведенным под данным заголовком.

*** К СВЕДЕНИЮ**

Информация, представленная под этим заголовком, может представить интерес для владельца автомобиля или оказаться ему полезной.

ПРЕДИСЛОВИЕ

Спасибо за то, что Вы выбрали автомобиль марки Hyundai. Мы рады приветствовать Вас в растущем сообществе ценителей качества, сидящих за рулем наших автомобилей. Передовые идеи, заложенные при проектировании, и высококачественное исполнение каждого автомобиля, созданного в нашей компании - это те ценности, которыми мы так гордимся.

Настоящее Руководство по эксплуатации ознакомит Вас с особенностями конструкции и эксплуатации Вашего нового автомобиля Hyundai. Мы предлагаем Вам детально изучить этот документ, поскольку находящаяся в нем информация может существенно помочь Вам получить максимальное удовольствие от своего нового автомобиля.

Производитель также рекомендует проводить все работы по техническому обслуживанию и ремонту Вашего автомобиля на предприятиях авторизованных дилеров компании Hyundai. Эти предприятия готовы предоставить высококачественное техническое обслуживание автомобиля и оказать любые другие необходимые услуги.

КОМПАНИЯ HYUNDAI MOTORS

К сведению: Поскольку будущим владельцам автомобиля также потребуется информация, содержащаяся в данном Руководстве, в случае продажи Вашего автомобиля Hyundai, пожалуйста, оставьте данное Руководство в автомобиле. Спасибо.

ВНИМАНИЕ

Использование топлива и смазочных материалов ненадлежащего качества, не соответствующих требованиям компании Hyundai, может привести к серьезным повреждениям двигателя и трансмиссии. Следует всегда использовать горюче-смазочные материалы высокого качества, которые соответствуют требованиям, перечисленным в настоящем Руководстве на странице 8-4 в разделе “Технические характеристики автомобиля”.

Авторские права Hyundai Motor Company, 2010 г. Все права защищены. Никакая часть настоящего документа не может быть воспроизведена, помещена в какую-либо информационно-поисковую систему или передана по каналам связи в любой форме и любым способом без предварительного получения письменного разрешения компании Hyundai Motor Company.

Оригинальные узлы и детали компании Hyundai

1. Что такое “оригинальные узлы и детали Hyundai”?

Оригинальные узлы и детали Hyundai - это узлы и детали, из которых компания Hyundai Motor Company производит автомобили.

При их разработке и испытаниях в первую очередь учитывались требования оптимального уровня безопасности, технических характеристик и надежности для наших клиентов.

2. Почему следует использовать оригинальные узлы и детали?

Оригинальные узлы и детали компании Hyundai разработаны и произведены в соответствии с жесткими производственными стандартами.



Ограниченная гарантия компании Hyundai на новый автомобиль или любая другая гарантия, предоставляемая компанией Hyundai, не распространяется на узлы и детали, являющиеся имитацией оригинальных, подделкой под оригинальные, или на узлы и детали, снятые с автомобилей, бывших в эксплуатации.

Кроме того, на любое повреждение оригинальных узлов и деталей Hyundai или их отказ, вызванные установкой или отказом узлов и деталей, являющихся имитацией оригинальных, подделкой под оригинальные, или узлов и деталей, снятых с автомобилей, бывших в эксплуатации, не распространяются никакие гарантийные обязательства Hyundai.



3. Как можно определить, являются ли приобретаемые запасные части оригинальными узлами и деталями компании Hyundai?

Следует проверить наличие логотипа оригинальных узлов и деталей компании Hyundai на упаковке (см. ниже). Экспортные оригинальные узлы и детали компании Hyundai имеют маркировку только на английском языке. Оригинальные узлы и детали компании Hyundai продаются только через авторизованных дилеров компании Hyundai.

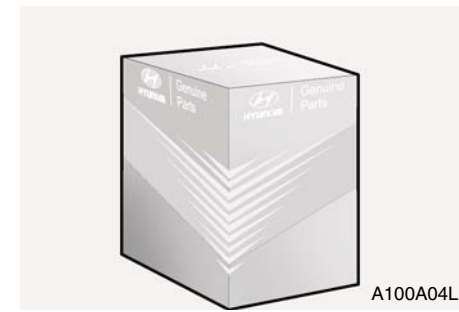
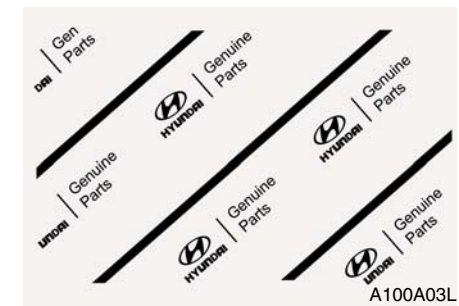



СОДЕРЖАНИЕ

Введение	1
Знакомство с вашим автомобилем	2
Средства обеспечения безопасности автомобиля	3
Характеристики автомобиля	4
Управление автомобилем	5
Действия в непредвиденных случаях	6
Техническое обслуживание	7
Технические характеристики & Информация для потребителя	8
Предметный указатель	I

Введение

1

Как пользоваться настоящим руководством / 1-2

Требования к топливу / 1-3

Порядок обкатки автомобиля / 1-6

Условные обозначения на
световых индикаторах приборной панели / 1-7

КАК ПОЛЬЗОВАТЬСЯ НАСТОЯЩИМ РУКОВОДСТВОМ

Мы хотим помочь Вам получить максимально возможное удовольствие от вождения данного автомобиля. Настоящее Руководство пользователя может оказать содействие в этом различными способами. Мы настойчиво рекомендуем прочитать руководство полностью. С целью уменьшения до минимума вероятности гибели людей и травматизма следует обязательно прочитать разделы, отмеченные заголовками **ОСТОРОЖНО** и **ВНИМАНИЕ**, которые присутствуют во всем руководстве.

Иллюстрации дополняют словесные описания, приведенные в настоящем руководстве, для того, чтобы наилучшим образом показать, как получить удовольствие от данного автомобиля. Прочтя данное руководство, владелец автомобиля ознакомится с его характерными особенностями, важной информацией о безопасности и с советами по его эксплуатации в различных дорожных условиях.

Общая структура руководства приведена в содержании. Неплохим местом для начала знакомства является предметный указатель; в нем приведен в алфавитном порядке перечень всей информации, содержащейся в руководстве.

Разделы: В настоящем руководстве содержатся девять разделов и предметный указатель. Каждый раздел начинается с короткого перечня содержащейся в нем информации, так что можно быстро определить, есть ли в данном разделе необходимые сведения.

В данном руководстве находятся разнообразные сведения под заголовками **ОСТОРОЖНО**, **ВНИМАНИЕ** и **К СВЕДЕНИЮ**. Они были подготовлены с целью повышения уровня личной безопасности владельца автомобиля. Необходимо внимательно прочитать ВСЕ процедуры и рекомендации, приведенные под заголовками **ОСТОРОЖНО**, **ВНИМАНИЕ** и **К СВЕДЕНИЮ**, и соблюдать их.

ОСТОРОЖНО

Обозначенная под заголовком **ОСТОРОЖНО** ситуация может привести к нанесению вреда, причинению тяжелых травм или к гибели людей в случае игнорирования данного предупреждения.

ВНИМАНИЕ

Обозначенная под заголовком **ВНИМАНИЕ** ситуация может привести к нанесению вреда автомобилю при игнорировании данного предупреждения.

*** К СВЕДЕНИЮ**

Информация, представленная под заголовком **К СВЕДЕНИЮ**, может представить интерес для владельца автомобиля или оказаться ему полезной.

ТРЕБОВАНИЯ К ТОПЛИВУ

Автомобили с бензиновым двигателем

Неэтилированный бензин

В Европе

Для достижения оптимальных рабочих характеристик автомобиля мы рекомендуем вам применять неэтилированный бензин с октановым числом RON (по исследовательскому методу) 95/антидетонационным показателем AKI 91, или выше.

Вне Европы

Для достижения оптимальных рабочих характеристик автомобиля мы рекомендуем вам применять неэтилированный бензин с октановым числом RON (по исследовательскому методу) 91/антидетонационным показателем AKI 87, или выше.

Автомобиль разработан таким образом, чтобы достигать максимальных эксплуатационных характеристик при использовании НЕЭТИЛИРОВАННОГО БЕНЗИНА, что также приводит к минимизации выхлопа вредных веществ и загрязнения свечей зажигания.

ВНИМАНИЕ

НИКОГДА НЕ ИСПОЛЬЗУЙТЕ ЭТИЛИРОВАННОЕ ТОПЛИВО. Использование этилированного топлива наносит ущерб каталитическому нейтрализатору и приведет к повреждению кислородного датчика системы управления двигателем, негативно сказавшись на контроле выброса вредных веществ.

Никогда не добавляйте какие-либо присадки для очистки топливной системы в топливо за исключением тех, которые были рекомендованы производителем автомобиля. (За дополнительной информацией обратитесь к авторизованному дилеру HYUNDAI.)

ОСТОРОЖНО

- Не доливайте топливо в бак по верхнюю кромку заправочной горловины после того, как произойдет автоматическое отключение заправочного пистолета во время заправки.
- После завершения заправки автомобиля топливом обязательно убедитесь в том, что крышка заправочной горловины плотно закрыта, для того, чтобы топливо не выплеснулось наружу в случае дорожно-транспортного происшествия.

Этилированный бензин (при наличии)

В исполнении для некоторых стран автомобили этой модели рассчитаны на использование этилированного бензина. Перед использованием этилированного бензина уточните у авторизованного дилера HYUNDAI, возможно ли использование этилированного бензина в данном автомобиле.

Октановые числа этилированного и неэтилированного бензина одинаковые.

Бензин, содержащий этиловый и метиловый спирт

Бензоспирт, смесь, состоящая из бензина и этилового спирта (также известного под названием пищевой спирт), и бензин или бензоспирт с содержанием метилового спирта (также известного под названием древесный спирт) продаются на рынке одновременно с этилированным или неэтилированным бензином или вместо них.

Не допускается использование бензоспирта, содержащего более 10% этилового спирта, и использование бензина или бензоспирта, содержащего какую-либо долю метилового спирта. Все эти виды топлива могут вызвать проблемы при управлении автомобилем и привести к повреждению топливной системы.

Прекратите использовать бензоспирт любого типа при возникновении проблем при управлении автомобилем.

Повреждение автомобиля или проблемы при управлении им могут не покрываться гарантией производителя в случае, если они вызваны использованием следующих видов топлива:

1. Бензоспирт, содержание этилового спирта в котором превышает 10%.
2. Бензин или бензоспирт, содержащие метиловый спирт.
3. Этилированное топливо или этилированный бензин.



ВНИМАНИЕ

Никогда не используйте бензоспирт, содержащий метиловый спирт. Прекратите использовать любой продукт типа бензоспирта, который негативно сказывается на управлении автомобилем.

Использование метилтербутилэфира (МТБЕ)

Компания HYUNDAI не рекомендует использовать в данном автомобиле марки топлива, в которых объемная доля метил-трет-бутилового эфира (МТБЕ) превышает 15,0 % (при весовой доле кислорода 2,7 %).

Использование топлив, объемная доля метилтербутилэфира (МТБЕ) в которых превышает 15,0% (весовая доля кислорода - 2,7%), может привести к снижению эксплуатационных характеристик автомобиля и привести к образованию паровых пробок или проблем при запуске.

⚠ ВНИМАНИЕ

Предоставленная производителем ограниченная гарантия на новый автомобиль может не распространяться на повреждение топливной системы и ухудшение эксплуатационных характеристик, которые появились в результате использования видов топлива, объемная доля метилтербутилэфира (МТБЕ) в которых превышает 15,0% (весовая доля кислорода - 2,7%).

Не используйте метиловый спирт

Для заправки данного автомобиля не следует использовать виды топлива с содержанием метанола (древесного спирта). Этот класс топлива может ухудшить эксплуатационные характеристики автомобиля и привести к повреждению деталей и агрегатов топливной системы.

Сорта бензина, которые помогают сделать воздух чище

Заботясь о чистоте воздуха, компания HYUNDAI рекомендует использовать те сорта бензина, в которые добавлены очищающие присадки, помогающие предотвратить образование отложений в двигателе. Использование таких сортов бензина содействует снижению выброса вредных веществ из двигателя и создает благоприятные условия работы для системы снижения токсичности выбросов.

Эксплуатация автомобиля за рубежом

При поездке в другую страну на данном автомобиле следует обеспечить:

- соблюдение всех требований в отношении регистрации и страховки;
- определение наличия в продаже топлива необходимого качества.

ПОРЯДОК ОБКАТКИ АВТОМОБИЛЯ

Не требуется специального периода обкатки нового автомобиля. Соблюдение нескольких простых мер предосторожности в течение первых 1000 км (600 миль) пробега может позитивно сказаться на эксплуатационных характеристиках, экономичности и сроке службы автомобиля

- Не заставляйте двигатель работать на очень высоких оборотах.
- Во время движения поддерживайте частоту вращения двигателя (об/мин или обороты в минуту) в пределах от 2000 до 4000 об/мин.
- Не двигайтесь с одной скоростью (как высокой, так и низкой) в течение длительного времени. Изменение частоты вращения двигателя необходимо для его правильной обкатки.
- Избегайте резких торможений, за исключением экстренных случаев, с целью обеспечения правильного контакта тормозных колодок.
- Не допускайте работы двигателя в режиме холостого хода более 3 минут одновременно.

- Не следует буксировать прицеп в течение первых 2000 км (1200 миль) пробега автомобиля.

УСЛОВНЫЕ ОБОЗНАЧЕНИЯ НА СВЕТОВЫХ ИНДИКАТОРАХ ПРИБОРНОЙ ПАНЕЛИ



Контрольная лампа непристегнутого ремня безопасности (при наличии)



Контрольная лампа включения дальнего света



Контрольная лампа указателя поворота



Контрольная лампа неисправности системы ESP (при наличии)



Контрольная лампа отключения системы ESP (при наличии)



Контрольная лампа неисправности системы ABS (при наличии)



Контрольная лампа включения стояночного тормоза и низкого уровня тормозной жидкости



Контрольная лампа низкого давления масла в двигателе



Контрольная лампа разряда аккумуляторной батареи



Контрольная лампа неисправности двигателя



Контрольная лампа неисправности подушек безопасности (при наличии)



Контрольная лампа системы круиз-контроля (при наличии)



Контрольная лампа режима SET системы круиз-контроля (при наличии)



Контрольная лампа работы иммобилайзера (при наличии)



Контрольная лампа низкого уровня топлива



Контрольная лампа включения противотуманных фар (при наличии)



Контрольная лампа открытого багажника



(при наличии) Контрольная лампа задних фонарей

* Более подробная информация приведена в пункте "Приборная панель" в разделе 4.

Знакомство с вашим автомобилем

2

Общий вид салона / 2-2

Общий вид приборной панели / 2-3

Отсек двигателя / 2-4

ОБЩИЙ ВИД САЛОНА

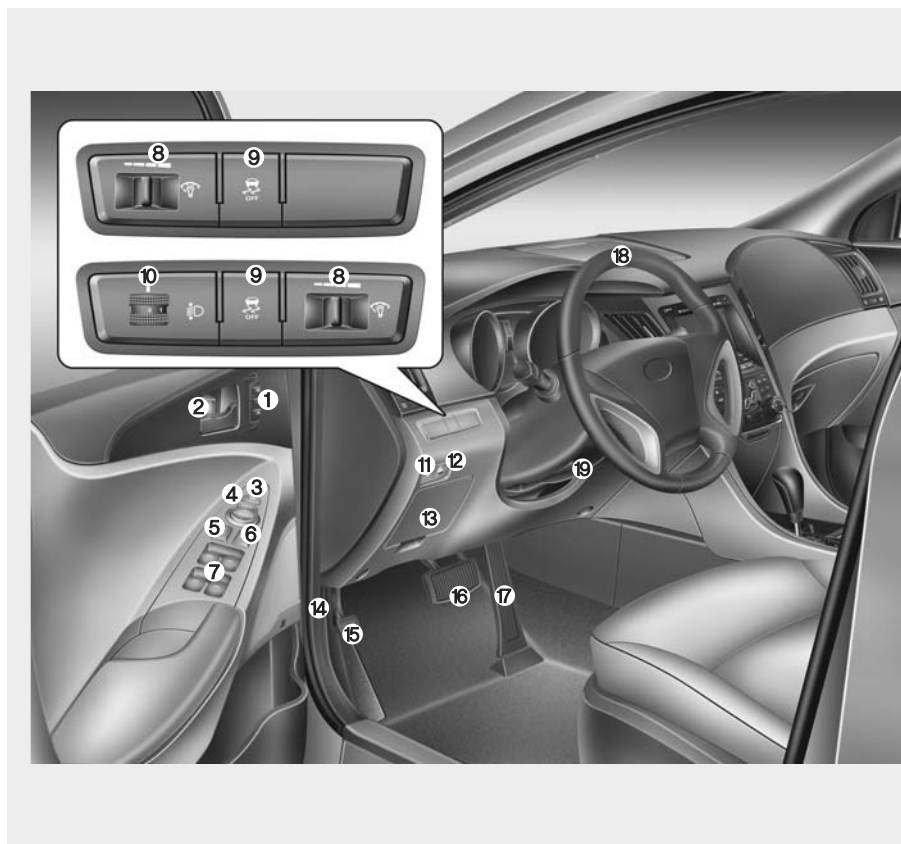

1. Кнопка системы запоминания положения водителя*4-42
2. Кнопка запираения/отпираения дверей4-19
3. Кнопка складывания наружных зеркал заднего вида*4-51
4. Переключатель управления настройкой наружных зеркал заднего вида4-51
5. Переключатель централизованного управления замками дверей4-20
6. Кнопка блокировки электропривода стеклоподъемников4-29
7. Переключатели управления электроприводами стеклоподъемников4-26
8. Ручка управления освещением приборной панели4-54
9. Кнопка отключения системы ESP*5-32
10. Устройство регулировки угла наклона фар*4-88
11. Кнопка открывания крышки горловины топливного бака4-33
12. Кнопка открывания дверцы багажника4-24
13. Блок плавких предохранителей7-56
14. Рычаг открытия замка капота4-31
15. Педаль стояночного тормоза*5-27
16. Тормозная педаль5-25
17. Педаль газа5-7,5-11
18. Рулевое колесо4-45
19. Ручная регулировка наклона рулевого колеса*4-46

*: при наличии

OYF019001L

ОБЩИЙ ВИД ПРИБОРНОЙ ПАНЕЛИ

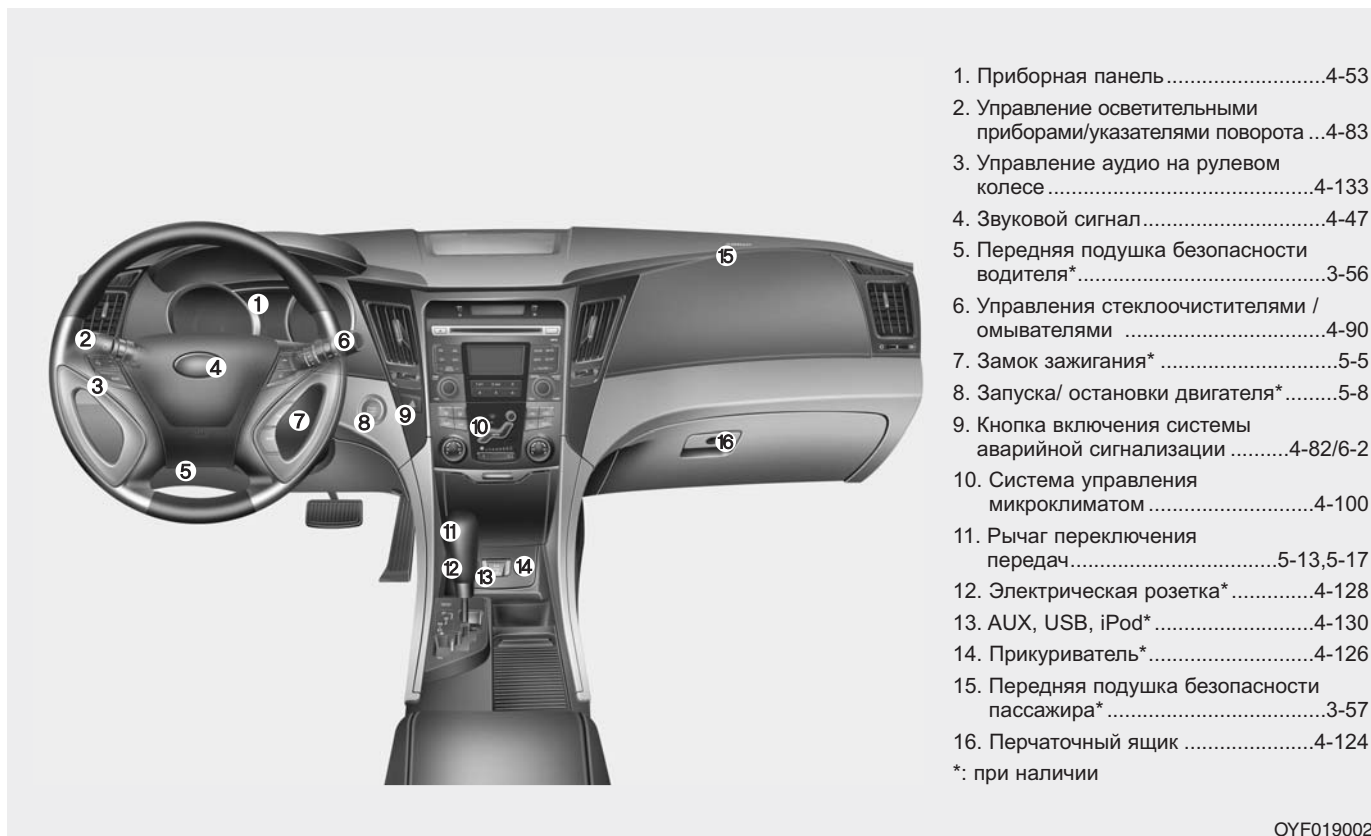

- 1. Приборная панель4-53
 - 2. Управление осветительными приборами/указателями поворота ...4-83
 - 3. Управление аудио на рулевом колесе4-133
 - 4. Звуковой сигнал.....4-47
 - 5. Передняя подушка безопасности водителя*3-56
 - 6. Управления стеклоочистителями / омывателями4-90
 - 7. Замок зажигания*5-5
 - 8. Запуска/ остановки двигателя*5-8
 - 9. Кнопка включения системы аварийной сигнализации4-82/6-2
 - 10. Система управления микроклиматом4-100
 - 11. Рычаг переключения передач.....5-13,5-17
 - 12. Электрическая розетка*4-128
 - 13. AUX, USB, iPod*4-130
 - 14. Прикуриватель*4-126
 - 15. Передняя подушка безопасности пассажира*3-57
 - 16. Перчаточный ящик4-124
- *: при наличии

OYF019002L

ОТСЕК ДВИГАТЕЛЯ

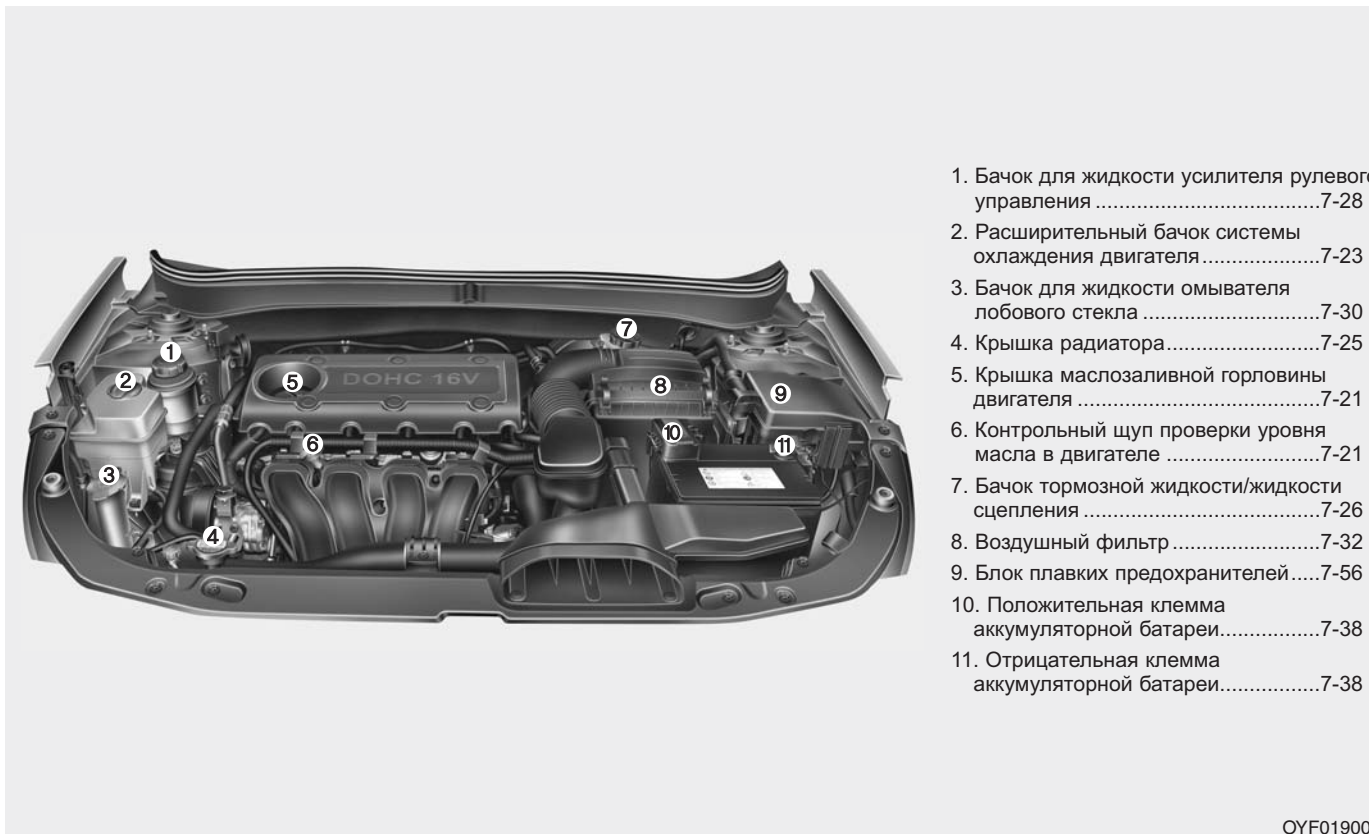

1. Бачок для жидкости усилителя рулевого управления7-28
2. Расширительный бачок системы охлаждения двигателя7-23
3. Бачок для жидкости омывателя лобового стекла7-30
4. Крышка радиатора7-25
5. Крышка маслозаливной горловины двигателя7-21
6. Контрольный щуп проверки уровня масла в двигателе7-21
7. Бачок тормозной жидкости/жидкости сцепления7-26
8. Воздушный фильтр7-32
9. Блок плавких предохранителей7-56
10. Положительная клемма аккумуляторной батареи7-38
11. Отрицательная клемма аккумуляторной батареи7-38

OYF019003

Сиденье / 3-2
Ремни безопасности / 3-19
Детское сиденье / 3-34
Система подушек безопасности
(дополнительная система пассивной безопасности) / 3-48

Средства обеспечения безопасности автомобиля

3

СИДЕНЬЕ

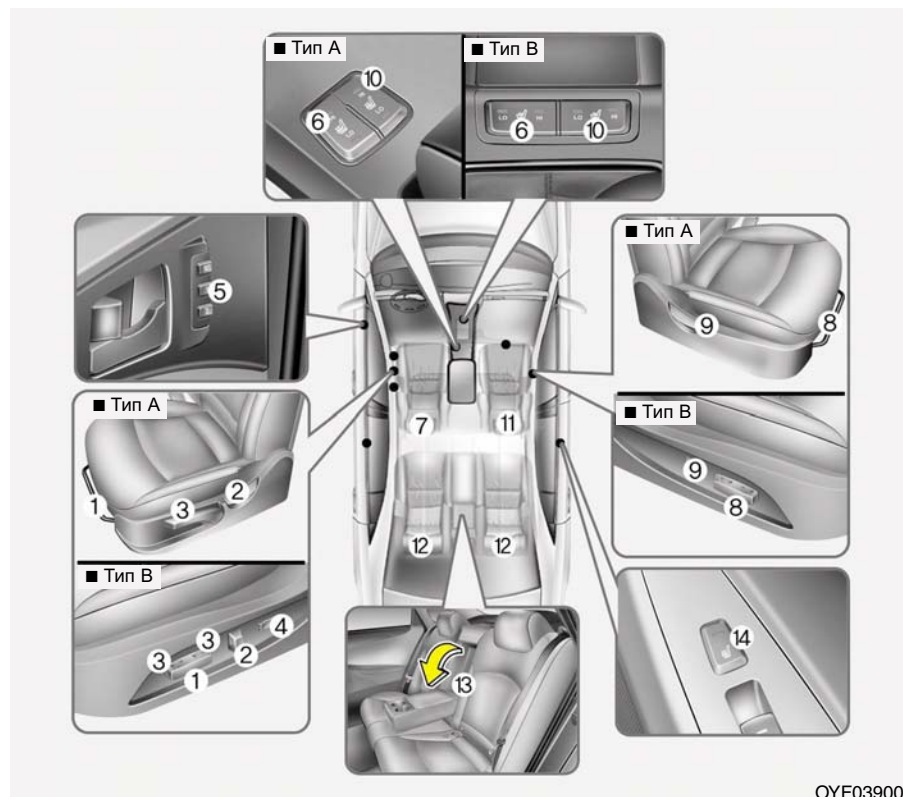

Сиденье водителя

- (1) Вперед и назад
- (2) Наклон спинки сиденья
- (3) Высота положения подушки сиденья
- (4) Поясничная опора*
- (5) Система памяти водительского места*
- (6) Подогрев сиденья*
- (7) Подголовник

Сиденье переднего пассажира

- (8) Вперед и назад
- (9) Наклон спинки сиденья*
- (10) Подогрев сиденья*
- (11) Подголовник

Заднее сиденье

- (12) Подголовник
- (13) Подлокотник
- (14) Обогрев сидений*

* : при наличии

⚠ ОСТОРОЖНО

- Посторонние предметы

Посторонние предметы, оказавшиеся в зоне ног водителя, могут стать помехой при нажатии педалей, что может привести к дорожно-транспортному происшествию. Не располагайте никаких вещей под передними сиденьями.

⚠ ОСТОРОЖНО

- Возвращение спинки сиденья в вертикальное положение

При возвращении спинки сиденья в вертикальное положение удерживайте ее и перемещайте медленно. Убедитесь в отсутствии других людей рядом с сиденьем. Если не удерживать спинку сиденья при ее возврате в исходное положение и не контролировать этот процесс, она может резко переместиться вперед и причинить случайную травму человеку, ударив его.

⚠ ОСТОРОЖНО

- Водитель отвечает за пассажира, находящегося на переднем сиденье

Если во время движения пассажир находитсЯ на переднем сиденье, спинка которого отклонена назад, это может привести к получению серьезных травм или к гибели людей в случае дорожно-транспортного происшествия. Если во время такого происшествия спинка переднего сиденья будет отклонена назад, бедра находящегося на нем пассажира могут проскользнуть под поясной частью ремня безопасности, и большая нагрузка будет приложена к незащищенной области живота. Это может привести к получению серьезных травм или к гибели человека. Водитель должен рекомендовать пассажиру, находящемуся на переднем сиденье, установить его спинку в вертикальном положении во время движения автомобиля.

⚠ ОСТОРОЖНО

- Сиденье водителя

- Никогда не пытайтесь отрегулировать положение сиденья во время движения автомобиля. Это может привести к потере управления и к дорожно-транспортному происшествию, результатом которого может быть гибель людей, нанесение тяжелых телесных повреждений или причинение ущерба имуществу.
- Не допускайте изменения кем-либо нормального положения спинки сиденья. Расположение предметов с опорой на спинку сиденья или создание иных помех нормальной фиксации спинки сиденья может привести к серьезной травме или к гибели человека при внезапной остановке или столкновении.

(Продолжение)

(Продолжение)

- Во время движения спинки сидений водителя и пассажиров всегда должны стоять вертикально, а поясная часть ремня безопасности должна находиться у них на бедрах как можно ниже и удобнее. Это наилучшее положение с точки зрения обеспечения защиты человека в случае дорожно-транспортного происшествия.
- Для исключения получения ненужных и, возможно, серьезных травм от подушек безопасности, всегда располагайтесь на сиденье как можно дальше от рулевого колеса, сохраняя при этом контроль над автомобилем. Рекомендуется сидеть так, чтобы грудь водителя находилась на расстоянии не менее 250 мм от рулевого колеса.

⚠ ОСТОРОЖНО

После выполнения регулировки сиденья следует убедиться, что оно надежно закреплено. Для этого необходимо попытаться сдвинуть сиденье вперед и назад, не используя рычаг снятия блокировки. Резкое или неожиданное перемещение сиденья водителя может привести к потере управления автомобилем и стать причиной аварии.

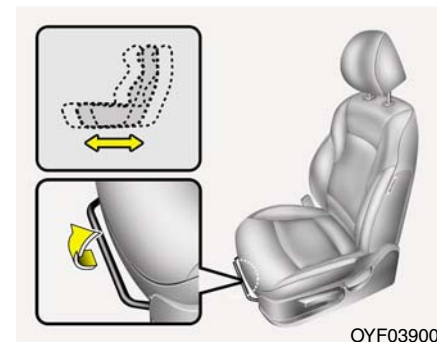

Переднее сиденье

Ручная регулировка

В продольном направлении

Для перемещения сиденья в продольном направлении:

1. Потяните вверх рычаг салазок сиденья, находящийся под передним краем подушки сиденья, и удерживайте его в таком положении.
2. Сдвиньте сиденье в продольном направлении так, как это необходимо.
3. Отпустите рычаг и убедитесь в том, что сиденье зафиксировано на своем месте.

Регулировку положения сиденья производите до начала движения. Убедитесь в том, что сиденье надежно зафиксировано, попытавшись переместить вперед-назад без использования рычага. Если сиденье движется, значит, оно не зафиксировано должным образом.

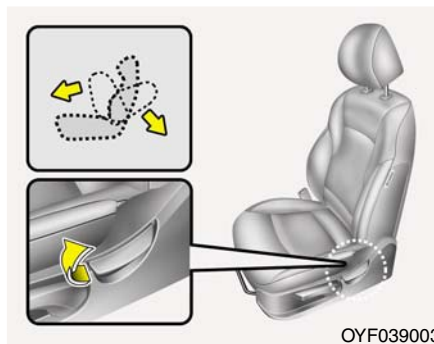

OYF039003

Наклон спинки сиденья

Для отклонения назад спинки сиденья:

1. Слегка наклонитесь вперед и поднимите рычаг регулировки наклона спинки сиденья, расположенный с внешней стороны сиденья в задней его части.
2. Осторожно наклонитесь назад и установите спинку сиденья в требуемое положение.
3. Отпустите рычаг и убедитесь в том, что спинка сиденья зафиксирована на своем месте. (Рычаг ДОЛЖЕН вернуться в исходное положение для того, чтобы зафиксировать спинку сиденья.)

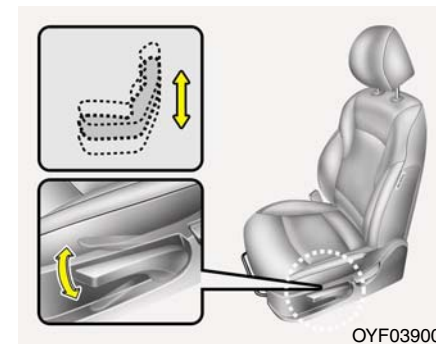

OYF039004

Высота положения подушки сиденья (сиденье водителя)

Для регулировки высоты положения подушки сиденья толкайте вверх или вниз рычаг, расположенный с внешней стороны подушки.

- Для того, чтобы опустить подушку сиденья, толкните рычаг несколько раз вниз.
- Для того, чтобы поднять подушку сиденья, толкните рычаг несколько раз вверх.

**Автоматическая регулировка
(при наличии)**

Регулировка переднего сиденья производится при помощи ручки управления, расположенной с внешней стороны подушки сиденья. Перед началом движения отрегулируйте положение сиденья так, чтобы можно было удобно управлять рулем, педалями и переключателями на передней панели.

⚠ ОСТОРОЖНО

Электропривод регулировки сидений работает при выключенном зажигании.

По этой причине никогда не оставляйте детей без присмотра в автомобиле.

⚠ ВНИМАНИЕ

- *Привод сидений осуществляется электродвигателем. Прекратите работу органами управления сразу после завершения регулировки. Излишние действия могут привести к повреждению электрооборудования.*
- *Во время работы электропривод регулировки сидений потребляет большое количество электроэнергии. Для исключения неоправданного разряда аккумуляторной батареи не производите регулировку сидений, оснащенных электроприводом, дольше, чем это необходимо, при неработающем двигателе.*
- *Не допускается одновременное использование двух ручек управления электроприводом регулировки сиденья. Это может привести к отказу электродвигателя привода или другого электрооборудования.*

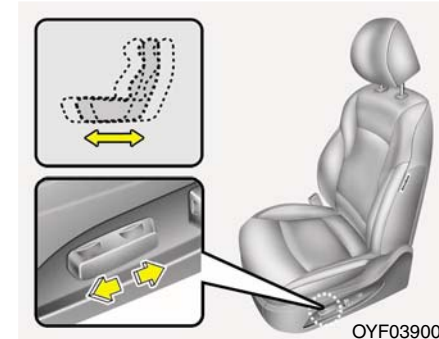

В продольном направлении

Переместите ручку управления вперед или назад для перемещения сиденья до необходимого места. Как только это будет достигнуто, отпустите ручку.

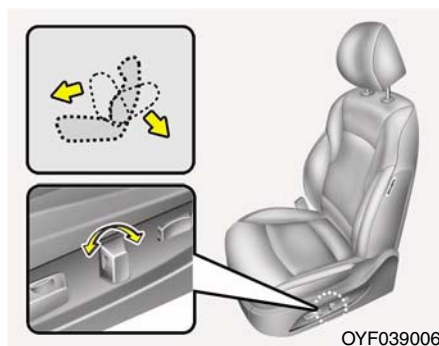

Наклон спинки сиденья

Переместите ручку управления вперед или назад для наклона спинки сиденья на необходимый угол. Как только это будет достигнуто, отпустите ручку.

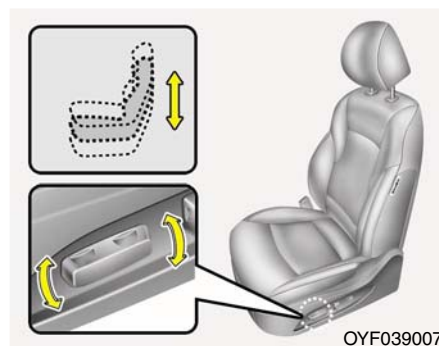

Высота положения подушки сиденья (для сиденья водителя)

Потяните переднюю часть контрольного переключателя вверх чтобы поднять или вниз, чтобы опустить переднюю часть подушки сиденья. Потяните заднюю часть контрольного переключателя вверх чтобы поднять или вниз, чтобы опустить нижнюю часть подушки сиденья.

Отпустите переключатель как только добьетесь нужного положения.

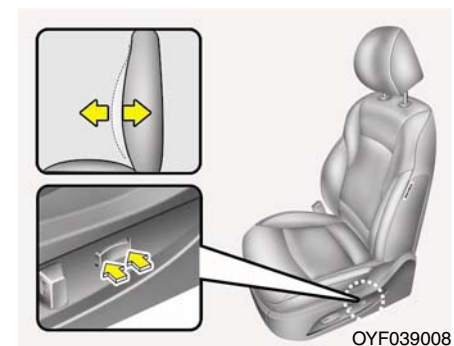

Поясничная опора (для сиденья водителя, при наличии)

Поясничная опора может регулироваться путем нажатия на переключатель поясничной опоры, который находится на боковой стороне сиденья водителя. Для усиления поддержки поясницы нажимайте на переднюю часть переключателя, а для ослабления поддержки - на заднюю часть переключателя.

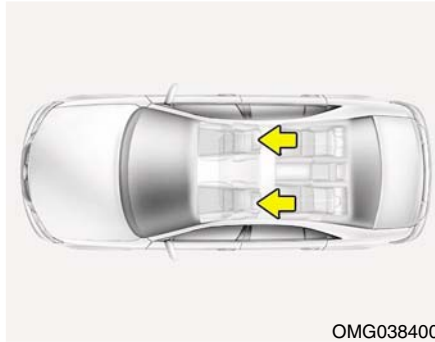

OMG038400

Подголовник

Водительское и переднее пассажирское сидения оборудованы подголовником для обеспечения безопасности и комфорта водителя и пассажира.

Подголовники не только служат для удобства водителя или пассажиров, но и помогают обеспечить защиту головы и шеи в случае столкновения.

⚠ ОСТОРОЖНО

- Для достижения максимальной эффективности в случае дорожно-транспортного происшествия высота расположения подголовника должна быть такова, чтобы его середина находилась на уровне глаз сидящего человека. Кроме того, отрегулируйте положение подголовника так, чтобы расстояние между ним и головой составляло размер кулака человека. По этой причине не рекомендуется использование таких накладных подушек, которые увеличивают расстояние между телом сидящего человека и спинкой сиденья.

(Продолжение)

(Продолжение)

- Не допускается эксплуатация автомобиля со снятыми подголовниками, поскольку это может привести к получению серьезных травм людьми, находящимися на сиденьях, в случае дорожно-транспортного происшествия. Подголовники могут предотвратить получение травмы шеи при правильной их установке.
- Не регулируйте положение подголовников по высоте во время движения автомобиля.

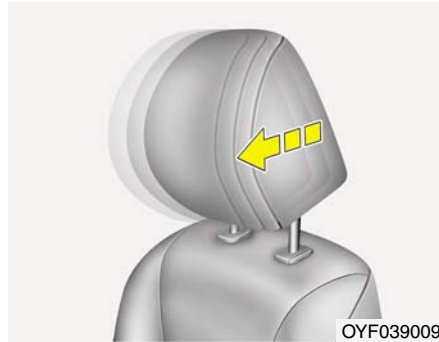

Регулировка в продольном направлении

Угол наклона подголовника вперед может быть установлен в 3 разных положениях путем перемещения подголовника вперед. Для наклона подголовника назад его нужно наклонить вперед до упора и отпустить. Отрегулируйте положение подголовника так, чтобы он обеспечивал надежную поддержку для головы и шеи.

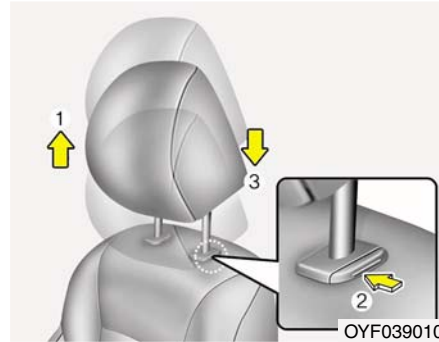

Регулировка в вертикальном направлении

Для того, чтобы поднять подголовник, потяните его вверх до требуемого положения (1). Для того, чтобы опустить подголовник, нажмите кнопку фиксатора (2) на опоре подголовника и удерживайте ее в нажатом положении, опуская подголовник в требуемое положение (3).

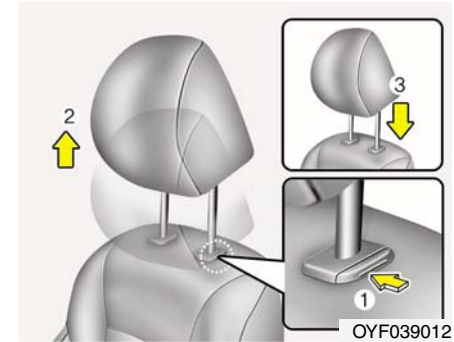

Снятие

Для снятия подголовника, вытянуть его на максимальную высоту, затем нажать отпускающую кнопку (1), одновременно вытягивая подголовник (2).

Для установки подголовника обратно, вставьте штыри (3) в отверстия, нажав отпускную кнопку (1). Затем настройте его на нужную высоту.

⚠ ОСТОРОЖНО
Убедитесь, что защелки подголовника сработали после настройки для обеспечения защиты пассажиров и водителя.



**Подголовники активного типа
(при наличии)**

Подголовник активного типа предназначен для того, чтобы сместиться вперед и вверх при получении сигнала об ударе в автомобиль сзади. Это предотвращает резкое откидывание назад головы водителя и пассажира, находящегося на переднем сиденье, что помогает защищать их от получения травм шеи.

⚠ ОСТОРОЖНО

При нахождении на сиденье или его перемещении между ним и кнопкой фиксации подголовника может образоваться зазор. Будьте осторожны, чтобы в него не зажать в нем палец и т. п. При нахождении на сиденье или его перемещении между ним и кнопкой фиксации подголовника может образоваться зазор. Будьте осторожны, чтобы в него не зажать в нем палец и т. п.

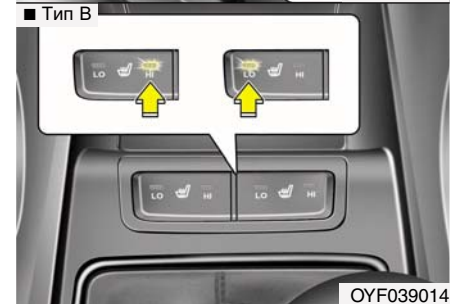
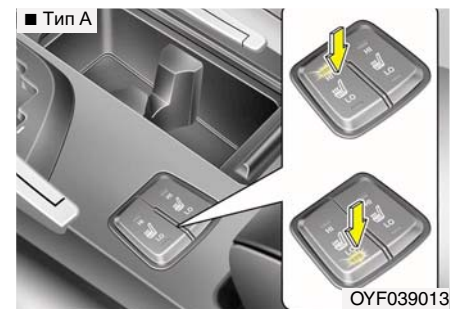

Обогрев сидений (при наличии)

Обогрев сидений обеспечивает нагрев поверхности передних сидений в холодную погоду. При включенном зажигании (ключ в замке зажигания в положении ON) нажмите любой из переключателей для включения обогрева сиденья водителя или переднего пассажирского сиденья.

В теплую погоду или в тех условиях, когда обогрева сидений не требуется, переключатели должны находиться в положении OFF (Выкл.).

- Настройки температуры сиденья меняются следующим образом :

Положение переключателя	LO	Center	HI
Температура	LOW	OFF	HIGH

* К СВЕДЕНИЮ

Во время нахождения переключателя обогрева сиденья в положении ON (Вкл.), система подогрева, расположенная в сиденье, включается и выключается автоматически в зависимости от температуры сиденья.

ВНИМАНИЕ

- *При очистке сидений от загрязнения не используйте такие органические растворители, как краска, бензол, спирт и бензин. Это может привести к повреждению поверхности устройства обогрева или сидений.*
- *Для предотвращения перегрева устройства обогрева сидений не размещайте на сиденьях покрывала, подушки или чехлы во время работы этого устройства.*
- *Не располагайте на сиденьях, оборудованных устройствами нагрева, тяжелых вещей или предметов с острыми краями. Это может привести к повреждению элементов устройства обогрева сиденья.*

ОСТОРОЖНО - Ожоги от обогрева сидений

При использовании обогрева сидений пассажиры должны проявлять крайнюю осторожность, поскольку существует вероятность перегрева или получения ожогов. В случае чрезмерного нагрева сиденья необходимо отключить обогрев. В особенности, водитель должен проявлять особую заботу о следующих категориях пассажиров:

1. Дети любого возраста, пожилые люди или инвалиды, амбулаторные больные.
2. Люди с чувствительной или склонной к получению ожогов кожей.
3. Люди, находящиеся в состоянии усталости.
4. Люди, находящиеся в состоянии алкогольного или наркотического опьянения.
5. Люди, находящиеся под воздействием лекарств, которые могут вызывать дремоту или сонливость (снотворное, средства от простуды и т.д.).



Карман спинки сиденья

На задней стороне спинок сиденья водителя и переднего пассажирского сиденья предусмотрены карманы.

⚠ ОСТОРОЖНО
- Карманы спинок сидений

Не размещайте тяжелые вещи или предметы с острыми кромками в карманах спинок сидений. В случае дорожно-транспортного происшествия они могут вылететь из карманов и нанести повреждение людям, находящимся в автомобиле.



Подголовник

Заднее сидение оборудовано подголовниками для безопасности и комфорта пассажира.

Подголовники не только служат для удобства пассажиров, но и помогают обеспечить защиту головы и шеи в случае столкновения.

⚠ ОСТОРОЖНО

- Для достижения максимальной эффективности в случае дорожно-транспортного происшествия высота расположения подголовника должна быть такова, чтобы его середина находилась на уровне глаз сидящего человека. Не рекомендуется использование таких накладных подушек, которые увеличивают расстояние между телом сидящего человека и спинкой сиденья.
- Не допускается эксплуатация автомобиля со снятыми подголовниками, поскольку это может привести к получению серьезных травм людьми, находящимися на сиденьях, в случае дорожно-транспортного происшествия. Подголовники могут предотвратить получение серьезной травмы шеи при правильной их установке.

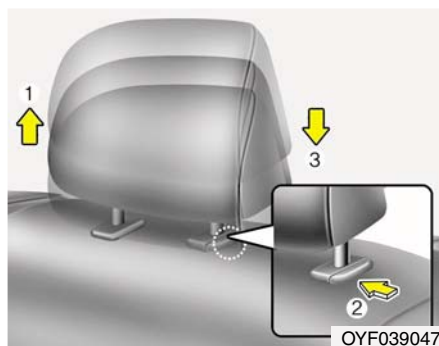

OYF039047

Регулировка в вертикальном направлении (при наличии)

Для того, чтобы поднять подголовник, потяните его вверх до требуемого положения (1). Для того, чтобы опустить подголовник, нажмите кнопку фиксатора (2) на опоре подголовника и удерживайте ее в нажатом положении, опуская подголовник в требуемое положение (3).

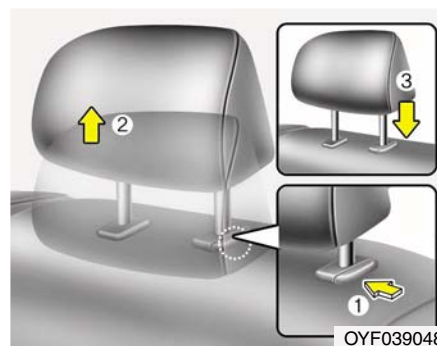

OYF039048

Снятие

Для снятия подголовника поднимите его вверх до упора, затем нажмите кнопку фиксатора (1) и выньте подголовник вверх (2).

Для переустановки подголовника вставьте штыри (3) в отверстия, нажав на спусковую кнопку (1). Затем настройте его на нужную высоту.

⚠ ОСТОРОЖНО

Убедитесь, что защелки в правильном положении после настройки для защиты водителя и пассажира.

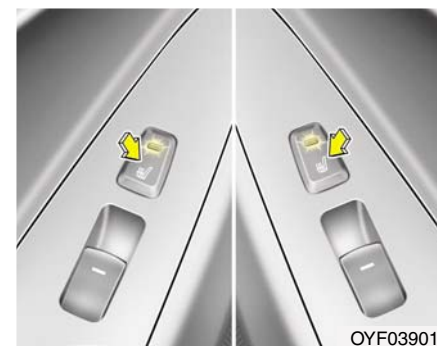

OYF039018

Обогрев сидений (при наличии)

Обогреватель сидений предназначен для обогрева задних сидений в холодную погоду. Когда выключатель зажигания находится в положении ВКЛ. (ON), нажмите на любой из выключателей чтобы согреть сидение.

В теплую погоду или в тех условиях, когда обогрева сидений не требуется, переключатели должны находиться в положении OFF (Выкл.).

*** К СВЕДЕНИЮ**

Во время нахождения переключателя обогрева сиденья в положении ON (Вкл.), система подогрева, расположенная в сиденье, включается и выключается автоматически в зависимости от температуры сиденья.

⚠ ВНИМАНИЕ

- При очистке сидений от загрязнения не используйте такие органические растворители, как бензол, спирт и бензин. Это может привести к повреждению поверхности устройства обогрева или сидений.
- Для предотвращения перегрева устройства обогрева сидений не размещайте на сиденьях покрывала, подушки или чехлы во время работы этого устройства.
- Не располагайте на сиденьях, оборудованных устройствами нагрева, тяжелых вещей или предметов с острыми краями. Это может привести к повреждению элементов устройства обогрева сиденья.

⚠ ОСТОРОЖНО

- Ожоги от обогрева сидений

При использовании обогрева сидений пассажиры должны проявлять крайнюю осторожность, поскольку существует вероятность перегрева или получения ожогов. В особенности, водитель должен проявлять особую заботу о следующих категориях пассажиров:

1. Дети любого возраста, пожилые люди или инвалиды, амбулаторные больные.
2. Люди с чувствительной или склонной к получению ожогов кожей.
3. Люди, находящиеся в состоянии усталости.
4. Люди, находящиеся в состоянии алкогольного или наркотического опьянения.
5. Люди, находящиеся под воздействием лекарств, которые могут вызывать дремоту или сонливость (снотворное, средства от простуды и т.д.).



OYF039019

Подлокотник

Чтобы использовать подлокотник опустите его в крайнее нижнее положение.

Складывание заднего сиденья (при наличии)

Спинки задних сидений могут быть сложены для упрощения перевозки длинномерных предметов или для увеличения объема багажного отделения автомобиля.

⚠ ОСТОРОЖНО

Складывающиеся спинки задних сидений предназначены для того, чтобы в автомобиле можно было перевозить более длинные предметы, чем те, которые помещаются в багажное отделение. Во время движения автомобиля никогда не позволяйте пассажирам садиться на верхнюю часть спинки, когда она находится в сложенном состоянии, поскольку это неправильное положение для сидения, и в таком случае нельзя пристегнуться ремнями безопасности.

(продолжение)

(продолжение)

Это может привести к получению серьезных травм или к гибели людей в случае дорожно-транспортного происшествия или внезапной остановки автомобиля. Предметы, которые перевозятся в автомобиле со сложенной спинкой заднего сиденья, не должны выступать выше верхней кромки передних сидений. В противном случае груз может переместиться вперед и привести к получению травм или повреждений при внезапной остановке автомобиля.

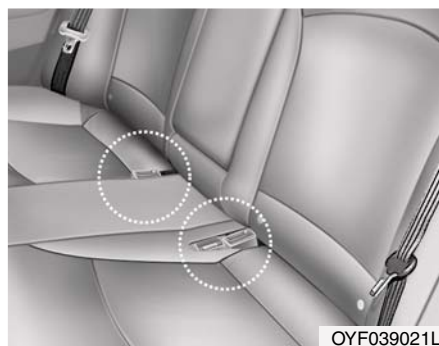

Складывание спинки заднего сиденья:

1. Вставьте пряжку ремня безопасности заднего сиденья в замок (если есть), между спинкой и подушкой заднего сиденья.

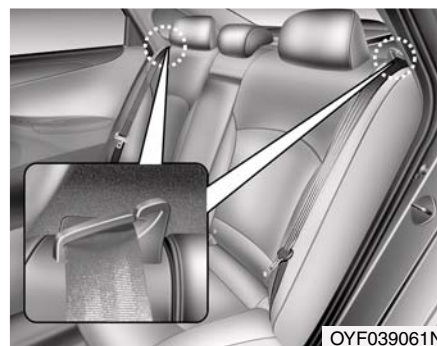

2. Убедитесь в том, что корд ремня безопасности заднего сиденья проходит по направляющим, чтобы предупредить повреждение ремня.

3. Установите спинку переднего сиденья в вертикальное положение и при необходимости подвиньте переднее сиденье вперед.

4. Опустите подголовники задних сидений в нижнее положение.

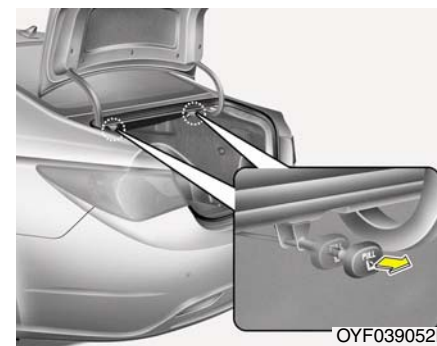

5. Потяните рычаг отклонения спинки сиденья и отклоните спинку сиденья вперед.

6. Для использования заднего сиденья необходимо поднять и потянуть спинку сиденья назад. Тяните за спинку сиденья, пока она не зафиксируется по месту с характерным щелчком. Убедитесь, что спинка сиденья зафиксирована по месту. Возвращая спинку сиденья в вертикальное положение всегда следите за тем, чтобы она была зафиксирована в выбранном положении, нажав на верхнюю часть спинки сиденья.
7. Верните ремень безопасности задних сидений в исходное положение.

⚠ ОСТОРОЖНО
При возвращении спинки заднего сиденья в вертикальное положение после ее складывания:
Проявляйте осторожность во избежание повреждений ремня безопасности или его пряжки. Не допускайте защемления или зажатия ремня безопасности или его пряжки задним сиденьем. Убедитесь в том, что спинка заднего сиденья прочно зафиксирована в вертикальном положении. Для этого потяните на себя верхнюю часть спинки. В противном случае при дорожно-транспортном происшествии или внезапной остановке возможно складывание сиденья и перемещение грузов из багажника в пассажирский салон, что может привести к получению серьезных травм или к гибели людей.

⚠ ОСТОРОЖНО
- Возвращение спинки сиденья в вертикальное положение
При возвращении спинки сиденья в вертикальное положение удерживайте ее и перемещайте медленно. Если не удерживать спинку сиденья при ее возврате в исходное положение, она может резко переместиться вперед, приведя к получению случайной травмы человеком, которому она нанесет удар.



ВНИМАНИЕ

- Повреждение пряжек ремней безопасности задних сидений

Когда вы складываете спинки задних сидений или кладете багаж на подушки задних сидений, вставьте пряжку в замок между спинкой и подушкой заднего сидения. Это может предотвратить повреждение пряжки спинкой заднего сиденья или багажом.



ВНИМАНИЕ

- Ремни безопасности заднего сиденья

При возврате спинки заднего сиденья в вертикальное положение необходимо вернуть плечевые лямки ремня безопасности заднего сиденья в надлежащее положение. Размещение ремней безопасности внутри направляющих поможет предотвратить защемление ремня за сиденьем или под ним.



ОСТОРОЖНО - Багаж

Необходимо всегда фиксировать положение багажа для предотвращения его резкого перемещения по автомобилю при столкновении, что может вызвать нанесение травм людям, находящимся в транспортном средстве. Особую осторожность следует соблюдать в отношении предметов, расположенных на задних сиденьях, поскольку они могут ударить людей, находящихся на передних сиденьях, при лобовом столкновении.



ОСТОРОЖНО

- Погрузка багажа

При погрузке или выгрузке багажа всегда убедитесь в том, что двигатель выключен, селектор коробки передач находится в положении Р (Парковка), и автомобиль зафиксирован стояночным тормозом. Если этого не сделать и случайно перевести селектор коробки передач в любое другое положение, можно привести автомобиль в движение.

РЕМНИ БЕЗОПАСНОСТИ

Система ремней безопасности

ОСТОРОЖНО

- Для обеспечения максимального уровня защиты ремни безопасности всегда должны быть застегнуты во время движения автомобиля.
- Наибольшая эффективность ремней безопасности достигается при нахождении спинки сиденья в вертикальном положении.
- Дети в возрасте 12 лет и младше должны всегда находиться на заднем сиденье, а положение их тела должно быть надежно зафиксировано. Никогда не разрешайте детям ездить в автомобиле на переднем пассажирском сиденье. Если ребенок старше 13 лет должен располагаться на переднем сиденье, он должен быть надежно пристегнут ремнями безопасности, а сиденье должно быть отодвинуто в крайнее заднее положение.

(продолжение)

(продолжение)

- Никогда не размещайте плечевой ремень безопасности под рукой или за спиной. Неправильное положение плечевого ремня безопасности может привести к получению серьезных травм при столкновении. Плечевой ремень безопасности должен лежать на плече так, чтобы пересекать ключицу в ее средней точке.
- Избегайте перекручивания ремней безопасности при их застегивании. Эффективность перекрученного ремня безопасности невысока. При столкновении он может даже врезаться в тело человека. Убедитесь в том, что ремень безопасности не перекручен и лежит прямо.
- Проявляйте осторожность во избежание повреждений ремня безопасности или элементов его замка. При повреждении ремня безопасности или элементов его замка замените его.

ОСТОРОЖНО

Ремни безопасности предназначены для расположения на тех частях тела, которые имеют прочную костную структуру; их надо располагать поперек таза в нижней его части или поперек таза, груди и плеч, в зависимости от ситуации. Необходимо избегать расположения поясной части ремня безопасности поперек живота.

Необходимо обеспечить по возможности наиболее тугую затяжку ремней безопасности при сохранении комфорта для того, чтобы обеспечить тот уровень защиты, для которого они предназначены.

Свободно висящий ремень безопасности существенно уменьшает уровень защиты человека, находящегося в автомобиле.

Необходимо проявлять осторожность во избежание загрязнения ремня полиролями, маслами и химикатами, а в особенности электролитом.

(продолжение)

(продолжение)

Безопасная очистка ремня может выполняться при помощи туалетного мыла и воды.

Необходимо заменить ремень безопасности при наличии потертостей, загрязнения или повреждений его матерчатой части. Очень важно произвести замену всего ремня в сборе после того, как он был использован при серьезном столкновении, даже в случае, если его видимые повреждения отсутствуют. Не допускается надевать ремни перекрученными. Каждый ремень должен использоваться только одним человеком; опасным является пристегивание ремнем безопасности ребенка, находящегося на коленях у взрослого.

⚠ ОСТОРОЖНО

Не допускается внесение владельцем автомобиля таких изменений или дополнений в конструкцию, которые либо будут препятствовать нормальной работе устройств натяжения ремней безопасности по устранению провисания ремня, или будут препятствовать регулировке натяжения ремня с этой же целью.



Предупреждение о незастегнутых ремнях безопасности (при наличии)

Являясь предупреждением для водителя, эта контрольная лампа будет мигать примерно 6 секунд каждый раз после поворота ключа зажигания в положение ON (Вкл.), независимо от того, пристегнуты ремни безопасности или нет.

Если ремень безопасности водителя будет расстегнут после поворота ключа зажигания в положение ON (Вкл.), эта контрольная лампа будет мигать в течение примерно 6 секунд.

Если ремень безопасности водителя не застегнут при повороте ключа зажигания в положение ON (Вкл.), или если он будет расстегнут после поворота ключа зажигания в ON (Вкл.), зуммер предупреждения о незастегнутом ремне безопасности будет работать в течение примерно 6 секунд. В это же время, если застегнуть ремень безопасности, зуммер перестанет работать. (при наличии)

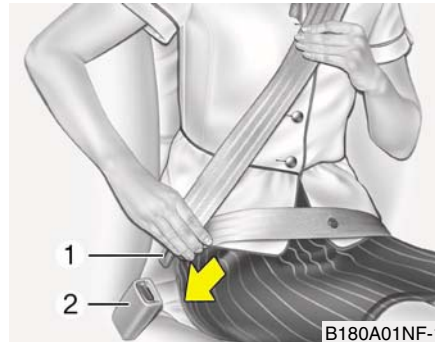

Комбинированный поясно-плечевой ремень безопасности

Как застегнуть ремень безопасности:

Для того чтобы застегнуть ремень безопасности, его следует вытянуть из устройства натяжения и вставить металлический язычок (1) в пряжку ремня (2). В момент запираения язычка в пряжке будет слышен металлический щелчок.

Длина ремня будет настроена автоматически только после того, как поясная часть ремня будет натянута вручную так, чтобы он плотно прилегал к бедрам сидящего человека. При медленном и плавном наклоне человека длина ремня увеличится, что позволит человеку свободно перемещаться. Вместе с тем, во время неожиданной остановки или удара положение ремня будет жестко зафиксировано. Таким оно будет и в том случае, когда сидящий человек попытается слишком быстро наклониться вперед.

*** К СВЕДЕНИЮ**

Если ремень безопасности не вытягивается из втягивающего механизма, потяните ремень с силой, чтобы снять блокировку. После этого ремень будет вытягиваться свободно.



Регулировка высоты (переднее сиденье)

Можно установить верхнюю точку крепления ремня безопасности в одном из 4 возможных положений для достижения максимального удобства и безопасности.

Выбирайте такую высоту, чтобы крепление ремня безопасности не находилось слишком близко к шее.

Плечевая часть ремня должна быть отрегулирована таким образом, что ремень должен лежать на грудной клетке и на средней точке того плеча, которое находится ближе к соответствующей двери, а не на шее сидящего человека.

Для регулировки высоты точки верхней точки крепления ремня, опустите или поднимите узел регулировки в соответствующее место.

Для того чтобы поднять узел регулировки высоты крепления ремня, потяните его вверх (1). Для того чтобы опустить его, удерживая фиксатор (2) в нажатом положении, переместите узел регулировки (3) вниз.

Отпустите фиксатор, и узел регулировки останется в данном положении. Попробуйте сместить его вниз для того, чтобы убедиться в его фиксации.

⚠ ОСТОРОЖНО

- Проверьте фиксацию узла регулировки высоты крепления ремня на соответствующей высоте. **Никогда не размещайте плечевой ремень безопасности поперек шеи или лица человека. Неправильное размещение ремней безопасности может привести к получению серьезных травм в дорожно-транспортном происшествии.**
- Если не заменить ремни безопасности после дорожно-транспортного происшествия, то в автомобиле могут остаться поврежденные ремни безопасности, которые не обеспечат защиту в случае другого столкновения, что приведет к получению травм или к гибели людей. Как можно скорее проведите замену ремней безопасности после дорожно-транспортного происшествия.

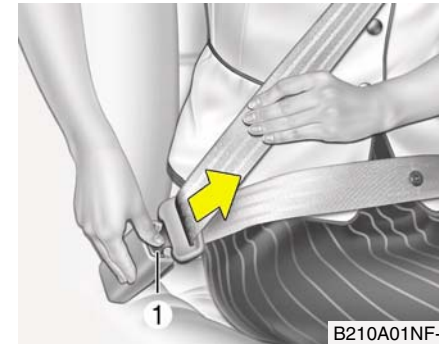
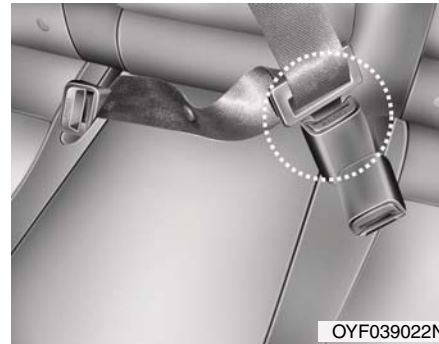
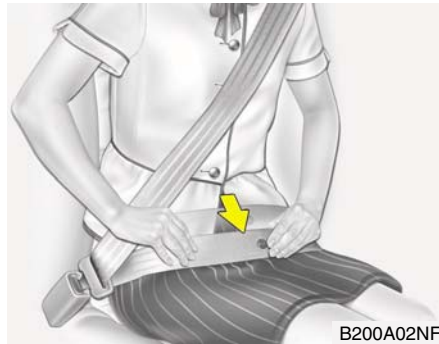

⚠ ОСТОРОЖНО
Поясная часть ремня безопасности должна быть расположена как можно ниже на бедрах, а не на талии. Если она будет лежать слишком высоко на талии, это может увеличить вероятность получения травмы в случае столкновения. Не допускается располагать обе руки под ремнем или над ремнем. Совсем наоборот, одна рука должна находиться над ремнем, а другая - под ним, как это показано на рисунке. Никогда не размещайте ремень под той рукой, которая находится ближе к соответствующей двери.

При использовании ремня безопасности пассажирами, находящимися на заднем сиденье, необходимо использовать пряжку с маркировкой CENTER (Центральный).

Как расстегнуть ремень безопасности
Для того чтобы расстегнуть ремень безопасности, нужно нажать на кнопку (1) его пряжки. После этого ремень автоматически будет втянут в кожух устройства автоматического натяжения.

Если этого не произойдет, проверьте, не перекручен ли ремень, и повторите попытку еще раз.

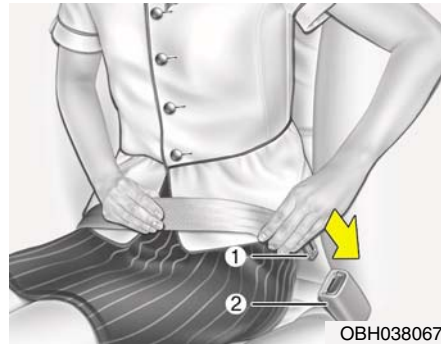

**Поясной ремень безопасности
(при наличии)**

Как застегнуть ремень безопасности:

Чтобы застегнуть двухточечный ремень статического типа, вставьте металлический язычок (1) в пряжку (2). В момент запирания язычка в пряжке будет слышен металлический щелчок. Убедитесь в том, что ремень застегнут должным образом, и при этом он не перекручен.

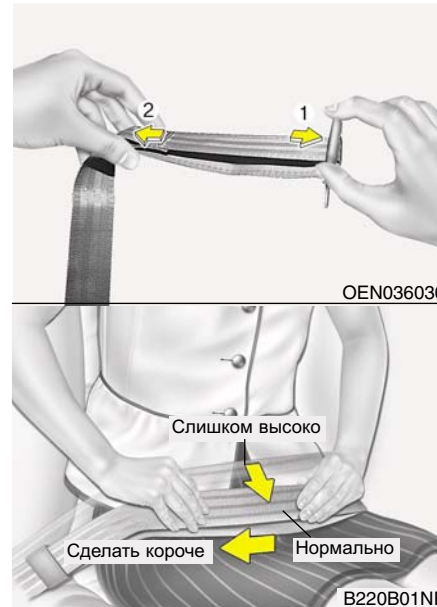

Слишком высокое расположение ремня может увеличить вероятность получения травм в дорожно-транспортном происшествии.

Регулировка длины двухточечного ремня для того, чтобы он плотно облегал тело пассажира, производится вручную. Застегните ремень и натяните его, потянув за его свободный конец. Ремень должен быть расположен как можно ниже на бедрах, а не на талии.

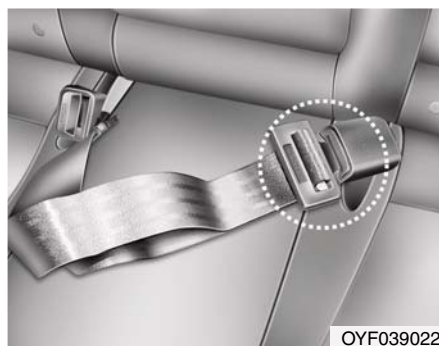

При использовании ремня безопасности пассажирами, находящимися на заднем сиденье, необходимо использовать пряжку с маркировкой CENTER (Центральный).

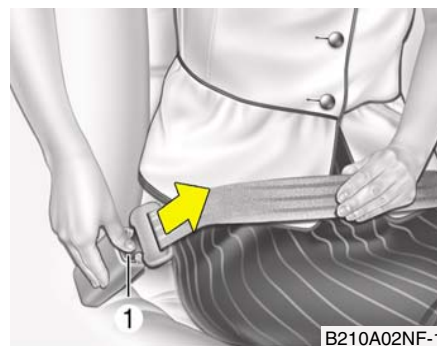

Как расстегнуть ремень безопасности
Если нужно расстегнуть ремень безопасности, нажмите на кнопку (1), расположенную на его пряжке.

⚠ ОСТОРОЖНО

Центральный поясной ремень имеет механизм запираения, отличный от механизмов запираения плечевых ремней безопасности заднего сиденья. Когда пассажиры застегивают задние ремни безопасности, они должны убедиться в том, что для этого они используют соответствующие пряжки, для того, чтобы обеспечить максимальный уровень эффективности ремней безопасности и нормальную их работу.

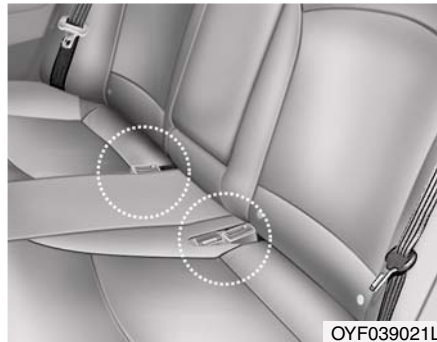

Возврат ремня безопасности заднего сиденья в нерабочее положение

Если ремни безопасности заднего сиденья не используются, их пряжки можно убрать в карман между спинкой и подушкой заднего сиденья.



Ремни безопасности с преднатяжителем (при наличии)

В данном автомобиле ремни безопасности водителя и пассажира, находящегося на переднем сиденье, оборудованы преднатяжителями. Это устройство предназначено для того, чтобы плотнее прижать ремнями безопасности тело человека при лобовых столкновениях определенного типа. Преднатяжители ремней безопасности могут срабатывать во время дорожно-транспортных происшествий при достаточно сильном лобовом столкновении.

В момент неожиданной остановки автомобиля или при очень резком наклоне человека вперед устройство аварийной блокировки ремней безопасности зафиксирует положение ремня. При лобовых столкновениях определенного типа произойдет срабатывание преднатяжителя ремней безопасности, которое плотнее прижмет ремень к телу человека.

Если датчики системы дополнительного натяжения ремней безопасности определяют, что ремни водителя или переднего пассажира натянуты слишком сильно при срабатывании системы, ограничитель нагрузки, встроенный в блок дополнительного натяжения уменьшит усилие, приложенное к данному ремню. (при наличии)

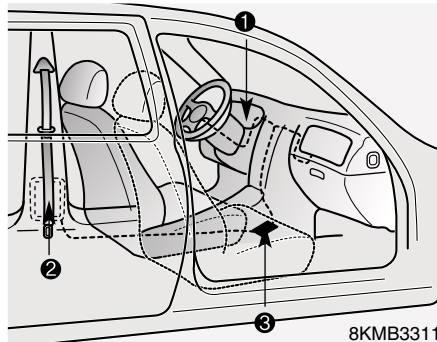

Система преднатяжителей ремней безопасности состоит из следующих основных элементов. Их расположение показано на иллюстрации:

1. Контрольная лампа неисправности подушек безопасности (SRS)
2. Преднатяжитель, расположенный на катушке ремня
3. Блок управления подушками безопасности (SRS)

⚠ ОСТОРОЖНО

Для максимальной эффективности работы ремней безопасности, оснащенных преднатяжителями:

1. Ремень безопасности должен работать в соответствии с требованиями и должен быть нормально отрегулирован. Ознакомьтесь со всей важной информацией и мерами безопасности, имеющими отношение к обеспечению безопасности людей, находящихся в автомобиле, - в том числе к ремням безопасности и подушкам безопасности, - которые приведены в данном руководстве.
2. Водитель и пассажиры должны всегда быть пристегнуты ремнями безопасности должным образом.

*** К СВЕДЕНИЮ**

- Срабатывания преднатяжителей ремней безопасности при аварии может сопровождаться громким шумом и появлением в салоне облачка тонкодисперсной пыли, которое может быть похоже на дым. Все это является нормальным следствием работы устройства и не несет в себе никакой опасности.
- Несмотря на свою безвредность, мелкодисперсная пыль может вызывать раздражение кожи; нежелательным является ее попадание в органы дыхания в большом количестве. После дорожно-транспортного происшествия, которое сопровождалось срабатыванием устройства дополнительного натяжения ремня во время столкновения, тщательно вымойте все открытые участки кожи.
(Продолжение)

(Продолжение)

- Поскольку датчик, который дает команду на раскрытие подушек безопасности, соединен с преднатяжи-телями ремней безопасности, лампа, сигнализирующая об отказе системы подушек безопасности SRS  на приборной панели, будет гореть в течение около 6 секунд после включения зажигания (поворота ключа в замке зажигания в положение ON); после этого она должна погаснуть.

 **ВНИМАНИЕ**

Если существует отказ в системе преднатяжителей ремней безопасности, эта сигнальная лампа будет гореть даже в случае исправности системы подушек безопасности SRS. Если контрольная лампа неисправности подушек безопасности SRS не загорается при включении зажигания, продолжает гореть по истечении приблизительно 6 секунд или загорается во время движения автомобиля, необходимо как можно скорее обратиться к авторизованному дилеру компании HYUNDAI для проведения проверки технического состояния преднатяжителей ремней безопасности и системы подушек безопасности SRS.

 **ОСТОРОЖНО**

- Преднатяжители ремней безопасности предназначены только для одноразовой работы. После их срабатывания необходимо заменить соответствующую систему ремней безопасности. Все ремни безопасности, которые использовались во время столкновения, вне зависимости от их типа, подлежат обязательной замене.
- Механизмы узлов преднатяжителей ремней безопасности во время своей работы разогреваются до высокой температуры. Не прикасайтесь к ним в течение нескольких минут после их срабатывания.
- Не пытайтесь самостоятельно провести осмотр или замену ремней безопасности, оборудованных преднатяжителями. Эти работы должны выполняться у авторизованного дилера компании HYUNDAI.

(продолжение)

(продолжение)

- Не стучите по узлам преднатяжителей ремней безопасности.
- Неправильное обращение с узлами преднатяжителей ремней безопасности, несоблюдение предупреждений о недопустимости применения в их отношении ударного воздействия, их доработки, проверки, обслуживания или замены может привести к их отказу или случайному срабатыванию и к получению серьезных травм.
- Всегда во время движения автомобиля все находящиеся в нем люди (и водитель, и пассажиры) должны быть пристегнуты ремнями безопасности.
- Если необходимо утилизировать автомобиль или преднатяжители ремней безопасности, обратитесь к уполномоченному дилеру HYUNDAI.

Меры предосторожности при использовании ремней безопасности

ОСТОРОЖНО

Водитель и все пассажиры автомобиля всегда должны быть пристегнуты ремнями безопасности. Ремни безопасности и детские сиденья уменьшают вероятность получения серьезных травм или повреждений смертельного характера всеми людьми, находящимися в автомобиле, в случае столкновения или внезапной остановки. Без ремня безопасности пассажиры могут оказаться слишком близко от раскрывающейся подушки безопасности, столкнуться с элементами интерьера или быть выброшены из автомобиля. Использование должным образом ремней безопасности существенно уменьшает вероятность возникновения таких угроз.

(Продолжение)

(Продолжение)

Всегда соблюдайте меры предосторожности в отношении ремней безопасности, подушек безопасности и сидений, содержащиеся в данном руководстве.

Малолетний ребенок

Следует быть знакомым со специальными требованиями, действующими в стране эксплуатации автомобиля. На заднем сиденье должны быть установлены в соответствии с нормами детские кресла. Более подробная информация об использовании этих кресел приведена в пункте “Детские кресла” в настоящем разделе.

▲ ОСТОРОЖНО

Необходимо обеспечить, чтобы все люди, находящиеся в автомобиле, включая детей любого возраста, были пристегнуты ремнями безопасности должным образом. Никогда не держите ребенка на руках или на коленях во время движения автомобиля. Силы большой величины, возникающие при столкновении, вырвут ребенка из рук и приведут к его удару об элементы салона автомобиля. Всегда используйте специальное детское кресло, соответствующее росту и весу ребенка.

*** К СВЕДЕНИЮ**

Наилучшая защита для малолетних детей при дорожно-транспортном происшествии обеспечивается в том случае, когда они должным образом зафиксированы от перемещения при помощи специального сиденья, которое соответствует стандартам безопасности страны, в которой эксплуатируется автомобиль. Перед покупкой любого детского сиденья убедитесь в том, что оно имеет маркировку, подтверждающую его соответствие стандартам безопасности этой страны. Детское кресло обязательно должно соответствовать росту и весу ребенка. Проверьте это по этикетке на детском кресле. См. пункт “Детские кресла” настоящего раздела.

Дети более старшего возраста

Дети, которые уже выросли из сидений для малолетних детей, всегда должны находиться на заднем сиденье и пользоваться соответствующими поясными и плечевыми ремнями безопасности. Поясной ремень должен быть плотно застегнут на уровне бедер в возможно более низком положении. Периодически проверяйте положение ремня. Перемещения ребенка во время движения могут привести к смещению ремня. Наибольшая безопасность детей в случае дорожно-транспортного происшествия обеспечивается в случае использования ими должным образом ремней безопасности на заднем сиденье. Если ребенок старшего возраста (старше 12 лет) должен располагаться на переднем сиденье, то ребенок должен быть надежно пристегнут имеющимся поясным/плечевым ремнем, а сиденье должно быть максимально сдвинуто назад. Дети в возрасте до 12 лет должны находиться на заднем сиденье и быть прочно пристегнуты ремнями безопасности. НИКОГДА не размещайте ребенка в возрасте до 12 лет на переднем сиденье.

НИКОГДА не устанавливайте детское кресло на переднем сиденье автомобиля в положении "лицом назад".

Если плечевая часть ремня безопасности слегка касается шеи или лица ребенка, попробуйте поместить ребенка ближе к оси автомобиля.

⚠ ОСТОРОЖНО

- Использование плечевых ремней безопасности для малолетних детей

- Никогда не допускайте контакта плечевого ремня безопасности с шеей или лицом ребенка во время движения автомобиля.
- Если ремни расположены на ребенке и отрегулированы неправильно, существует вероятность его гибели или получения серьезных травм.

Беременные женщины

Рекомендуется использование ремней безопасности для беременных женщин в целях уменьшения вероятности получения травм в дорожно-транспортном происшествии. В случае применения ремня безопасности поясная часть ремня должна находиться как можно ниже и удобнее на бедрах, а не на животе. Для получения более подробных рекомендаций обратитесь к врачу.

⚠ ОСТОРОЖНО -

Беременным женщинам

Запрещается пристегивать ремень безопасности так, чтобы его часть проходила по брюшной области, где находится плод, или выше этой области, поскольку давление ремня может причинить вред плоду.

Люди, получившие травму

При перевозке людей, получивших травму, следует использовать ремни безопасности. При необходимости обратитесь за рекомендациями к врачу.

Один человек на один ремень безопасности

Два человека (включая детей) не должны никогда пытаться пристегнуться одним ремнем безопасности. Это может привести к увеличению тяжести травм в случае дорожно-транспортного происшествия.

Не ложитесь в автомобиле

Для уменьшения вероятности травм в случае аварии и достижения максимальной эффективности системы устройств пассивной безопасности во время движения автомобиля все пассажиры должны сидеть прямо, а передние и задние сиденья должны находиться в вертикальном положении. Ремень безопасности не может обеспечить достаточную защиту, если пассажир лежит на заднем сидении, а также, если переднее и задние сиденья откинута назад.

⚠ ОСТОРОЖНО

Если во время движения автомобиля спинка сиденья, на котором находится человек, отклонена назад, это увеличивает вероятность получения им серьезных травм или повреждений смертельного характера в случае столкновения или внезапной остановки. Уровень защиты, предоставляемый системами пассивной безопасности (ремнями безопасности и подушками безопасности) существенно снижается при отклонении спинки сиденья назад. Для обеспечения нормальных условий работы для ремней безопасности они должны плотно лежать на бедрах и груди человека.

(продолжение)

(продолжение)

Чем больше угол отклонения спинки сиденья от вертикали, тем выше вероятность того, что произойдет проскальзывание бедер человека под поясным ремнем, что приведет к получению им серьезных повреждений внутренних органов или к удару шеи человека о плечевой ремень безопасности. Водитель и пассажиры должны всегда быть плотно прижаты к спинкам сидений, их ремни безопасности должны быть застегнуты так, как это требуется, а спинки сидений должны находиться в вертикальном положении.

Уход за ремнями безопасности

Никогда не следует разбирать систему ремней безопасности или дорабатывать ее конструкцию. Кроме того, необходимо соблюдать осторожность для исключения повреждения ремней и их оснастки элементами крепления сидений, дверями или иными предметами.

ОСТОРОЖНО

При возвращении спинки заднего сиденья из сложенного в вертикальное положение будьте осторожны и избегайте повреждения ленты или пряжки ремня. Убедитесь в том, что лента ремня или пряжка не зажаты задним сиденьем или не придавлены им. Повреждение ленты ремня безопасности или его замка может помешать надлежащему действию ремня при аварии или внезапной остановке и привести к серьезной травме. В случае повреждения этих деталей необходимо незамедлительно их заменить.

Периодический осмотр

Рекомендуется периодически проверять все ремни безопасности на наличие признаков износа и повреждений любого рода. Поврежденные детали необходимо заменять как можно скорее.

Ремни должны быть чистыми и сухими

Ремни безопасности должны содержаться в чистоте и быть сухими. При загрязнении ремней их можно очистить при помощи раствора туалетного мыла в теплой воде. Не допускается использование отбеливателей, красящих средств, сильных моющих средств или абразивных веществ, поскольку они могут повредить ткань ремня и ухудшить ее прочностные свойства.

Когда следует заменять ремни безопасности

Если автомобиль был в дорожно-транспортном происшествии, необходимо заменить те ремни безопасности в сборе с сопутствующими деталями, которые воспринимали нагрузку во время этого происшествия. Это следует сделать даже в том случае, когда видимые следы повреждений отсутствуют. Дополнительную информацию по этому вопросу следует получить у авторизованного дилера компании HYUNDAI.

ДЕТСКОЕ СИДЕНЬЕ

При поездке в автомобиле дети должны находиться на заднем сиденье, и их положение всегда должно быть зафиксировано таким образом, чтобы минимизировать риск получения травмы при дорожно-транспортном происшествии, неожиданной остановке или резком маневре. В соответствии со статистикой дорожно-транспортных происшествий более безопасным для детей является нахождение не на переднем, а на заднем сиденье и тогда, когда они пристегнуты должным образом. Дети старшего возраста, которые выросли уже из специальных детских сидений, должны использовать один из имеющихся ремней безопасности.

Следует быть знакомым со специальными требованиями, действующими в стране эксплуатации автомобиля. На заднем сиденье должны быть установлены в соответствии с нормами детские кресла. Необходимо использовать имеющееся на рынке детское кресло, которое соответствует стандартам безопасности страны, в которой эксплуатируется автомобиль.

Система безопасности для детей разработана для крепления в автомобиле сидений с помощью поясного ремня безопасности или части поясного ремня/плечевого ремня безопасности.

Дети могут получить травмы в дорожно-транспортном происшествии, если кресла или устройства фиксации их положения, в которых они находятся, не закреплены должным образом. Для малолетних детей следует использовать специальные кресла. Перед тем, как покупать конкретное приспособление для фиксации положения ребенка, убедитесь в том, что оно совместимо с конструкцией сидений и ремней безопасности автомобиля, и соответствует ребенку по размеру. Соблюдайте все инструкции производителя при установке такого приспособления в автомобиль.

ОСТОРОЖНО

- Специальное детское кресло должно быть установлено на заднем сиденье. Никогда не устанавливайте детское кресло на переднем пассажирском сиденье. В случае дорожно-транспортного происшествия может сработать боковая подушка безопасности пассажира, что может причинить серьезные травмы ребенку, сидящему в таком кресле, или стать причиной его гибели. Таким образом, следует устанавливать детское кресло только на заднем сиденье автомобиля.
- Ремень безопасности или приспособление для фиксации положения ребенка могут нагреться до высокой температуры, если они будут находиться в закрытом автомобиле в солнечный день, даже если температура окружающего воздуха не очень высокая.

(продолжение)

(продолжение)

Проверьте температуру поверхности кресла и пряжек застежек перед тем, как поместить в это кресло ребенка.

- Если детское сиденье безопасности не используется, храните его в багажнике или пристегивайте ремнями безопасности, чтобы не допустить его резкого движения вперед в случае экстренного торможения или аварии.
- Дети могут получить серьезные травмы или погибнуть в результате раскрытия подушки безопасности. Все дети, даже те, которые выросли из детских кресел, должны находиться на заднем сиденье во время движения автомобиля.

ОСТОРОЖНО

Как уменьшить вероятность получения серьезных травм или повреждений смертельного характера:

- Более безопасным для детей любого возраста является нахождение на заднем сиденье, пристегнутыми ремнями безопасности. Ребенок, находящийся на переднем пассажирском сиденье, может получить сильный удар от раскрывающейся подушки безопасности, что может привести к получению серьезных травм или повреждений смертельного характера.
- Всегда соблюдайте предоставленные производителем инструкции по установке и эксплуатации детского сиденья.

(продолжение)

(продолжение)

- Всегда убедитесь в том, что детское сиденье зафиксировано должным образом в автомобиле, а сам ребенок прочно зафиксирован в этом сиденье.
- Никогда не держите ребенка на руках или на коленях во время движения автомобиля. Силы большой величины, возникающие при столкновении, вырвут ребенка из рук и приведут к его удару об элементы салона автомобиля.
- Никогда не допускайте пристегивания одним ремнем безопасности взрослого и ребенка. Во время столкновения ремень может глубоко врезаться в тело ребенка и вызвать серьезные повреждения внутренних органов.

(продолжение)

(продолжение)

- Никогда не оставляйте детей без присмотра в автомобиле - даже на короткое время. Может произойти быстрый нагрев автомобиля, что вызовет получение серьезных телесных повреждений детьми, которые находятся внутри него. Даже очень маленькие дети могут непреднамеренно привести автомобиль в движение, оказаться зажатыми в окнах или запереть себя и других внутри автомобиля.
- Никогда не допускайте использование одного ремня безопасности двумя детьми или любыми двумя людьми.

(продолжение)

(продолжение)

- Дети часто беспорядочно двигаются и принимают неправильное положение. Никогда не допускайте размещения плечевого ремня безопасности под рукой или за спиной ребенка во время движения автомобиля. Всегда размещайте ребенка на заднем сиденье и фиксируйте его положение должным образом.
- Никогда не разрешайте ребенку вставать на ноги или на колени на сиденье или на полу во время движения автомобиля. Во время столкновения или внезапной остановки ребенок может сильно удариться об элементы салона автомобиля, что приведет к получению серьезных травм.

(продолжение)

(продолжение)

- Никогда не используйте переносную колыбельку или детское кресло, которые крепятся на спинку сиденья при помощи креплений типа крюков; это может не обеспечить адекватный уровень безопасности в дорожно-транспортном происшествии.
- Ремни безопасности могут нагреться до высокой температуры, особенно если автомобиль находится на стоянке под воздействием прямых солнечных лучей. Всегда проверьте пряжки ремней безопасности перед использованием их для фиксации положения ребенка.

Детское кресло, расположенное лицом назад

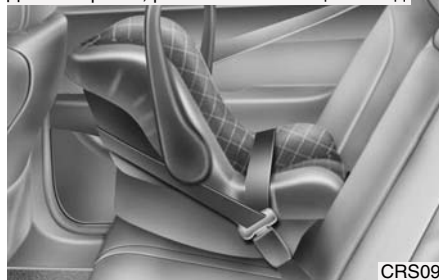

CRS09

Детское кресло, расположенное лицом вперед



ОВН038024

Использование детского кресла

Для малолетних детей использование соответствующих детских сидений является обязательным.

Такое детское сиденье должно соответствовать ребенку по размеру; оно должно быть установлено в автомобиль в соответствии с инструкциями его производителя. В целях безопасности рекомендуется устанавливать удерживающие приспособления для детей на задних сидениях.

⚠ ОСТОРОЖНО

Запрещается устанавливать обращенное назад детское сиденье на переднем пассажирском сиденье, поскольку подушка безопасности, установленная со стороны пассажира, при срабатывании может ударить по детскому сиденью, что приведет к гибели ребенка.

⚠ ОСТОРОЖНО - установка детского сиденья

- Перед установкой удерживающего приспособления для детей, ознакомьтесь с инструкцией производителя приспособления.
- Если ремень безопасности не работает так, как описано в данном разделе, необходимо, чтобы система была немедленно проверена вашим авторизованным дилером компании HYUNDAI.
- Невыполнение указаний, приведенных в данном руководстве и касающихся удерживающих приспособлений для детей, а также указаний производителя приспособлений может увеличить вероятность и/или степень тяжести травм в случае аварии.



1GHA2260

Установка детского кресла с использованием поясного ремня безопасности (в центральной части заднего сиденья)

Для установки детского кресла на центральную часть заднего сиденья следует сделать следующее:

1. Поместите детское кресло на центральную часть заднего сиденья.
2. Вытяните язычок пряжки поясного ремня безопасности.

3. Просуньте поясной ремень безопасности через отверстия в детском кресле в соответствии с инструкциями производителя.
4. Застегните поясной ремень безопасности и отрегулируйте его длину так, чтобы он плотно удерживал детское кресло, потянув за свободный конец ремня. После установки детского сиденья попробуйте переместить его в разных направлениях так, чтобы убедиться в надежности его крепления.

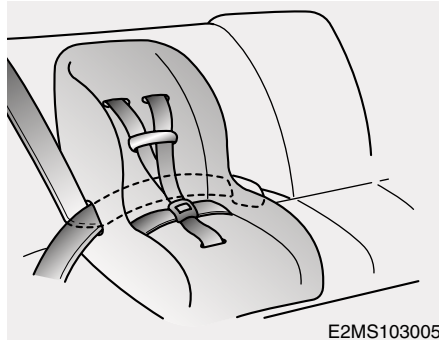

E2MS103005

Установка детского кресла с использованием трехточечного ремня безопасности

Для установки детского кресла на центральную или боковую часть заднего сиденья следует сделать следующее:

1. Поместите детское кресло на сиденье и просуньте трехточечный ремень безопасности в отверстия в кресле или расположите его вокруг кресла в соответствии с инструкциями производителя. Убедитесь в том, что лента ремня безопасности не перекручена.

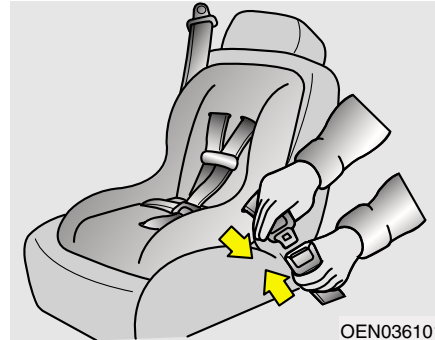

OEN036101

2. Вставьте язычок замка трехточечного ремня безопасности в пряжку. При соединении должен быть ясно слышан щелчок.

Расположите кнопку открывания замка так, чтобы обеспечить к ней простой доступ в экстренном случае.

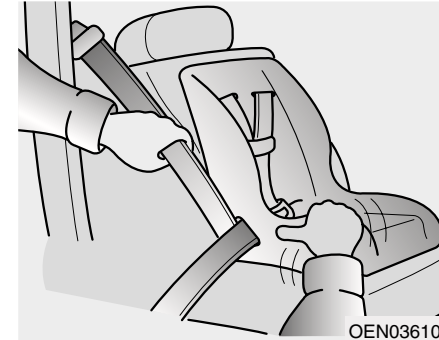

OEN036104

3. Застегните ремень и дайте ему натянуться. После установки детского сиденья попробуйте переместить его в разных направлениях так, чтобы убедиться в надежности его крепления.

Если необходимо натянуть ремень, подайте ленту ремня внутрь кожуха устройства автоматического натяжения. Если расстегнуть ремень безопасности и дать ему возможность втянуться внутрь кожуха устройства автоматического натяжения, это устройство автоматически вернется в свое нормальное рабочее положение.

Средства обеспечения безопасности автомобиля

Пригодность детских кресел для размещения в различных местах автомобиля - для стран Европы

Используйте те детские кресла, применение которых официально разрешено, и которые подходят для ребенка по размеру. Информация по использованию детских кресел приведена в следующей таблице.

Место установки детского кресла	Возрастная группа		
	Переднее пассажирское сиденье	Заднее боковое сиденье	Заднее центральное сиденье
0 : до 10 кг (0 - 9 месяцев)	U	U	U
0+ : до 13 кг. (0 - 2 года)	U	U	U
I : 9 - 18 кг (9 месяцев - 4 года)	U	U	U
II и III : 15 - 36 кг (4 года - 12 лет)	U	U	U

U : Пригодно в качестве универсального изделия, разрешенного для использования в данной весовой группе.

UF : Пригодно в качестве универсального изделия, разрешенного для использования в данной весовой категории в положении "лицом вперед".

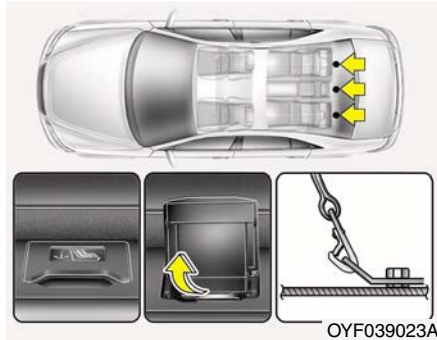

Фиксация детского кресла при помощи привязного крепления (при наличии)

Держатели крюков детских сидений располагаются на полке багажного отделения.



1. Пропустите ремень крепления детского сиденья над спинкой сиденья.
Для автомобилей, которые оборудованы регулируемыми подголовниками, пропустите ремень крепления детского сиденья под подголовником между его опорами или иным образом пропустите ремень над спинкой сиденья.
2. Соедините ответную часть замка привязного крепления с соответствующим замком крепления детского кресла и затяните ремень для надежной фиксации кресла.

⚠ ОСТОРОЖНО

Если детское кресло не акреплено должным образом, или положение ребенка в нем не зафиксировано надежно, существенно увеличивается вероятность получения ребенком серьезных травм или его гибели в дорожно-транспортном происшествии. Всегда соблюдайте инструкции производителя детского сиденья при его установке и использовании.

**⚠ ОСТОРОЖНО -
Привязное крепление**

Никогда не используйте один узел крепления детского кресла (верхнее привязное крепление или нижний замок) для фиксации более чем одного кресла. Увеличенная нагрузка от нескольких сидений может вызвать разрушение привязных креплений или замков, что приведет к получению серьезных травм или к гибели ребенка.

**⚠ ОСТОРОЖНО - Проверка
детского кресла**

Убедитесь в надежности фиксации детского кресла путем попытки перемещения его в различных направлениях. Если не обеспечить правильного крепления детского кресла, оно может колебаться, проворачиваться, наклоняться или отделяться от сиденья, что приведет к гибели ребенка или к получению им серьезных повреждений.

**⚠ ОСТОРОЖНО - Узлы
крепления детского
кресла**

- Узлы крепления детского кресла предназначены для восприятия только нагрузок от детского кресла, установленного должным образом. Но при каких обстоятельствах не допускается их использование для крепления штатных ремней безопасности или для фиксации других предметов или оборудования в автомобиле.
- Крепление привязной системы любым образом, отличным от фиксации с использованием соответствующего замка, может привести к ее ненормальной работе.

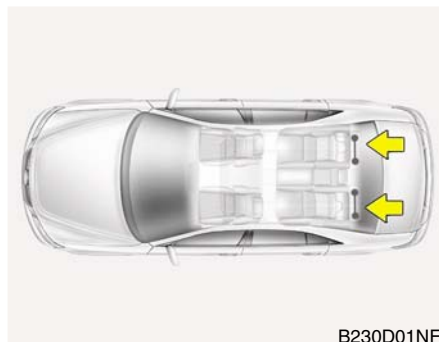

Фиксация детского кресла системой ISOFIX и системой привязного крепления (при наличии)

Система ISOFIX является стандартизированным решением для установки детских кресел в автомобиле, причем это решение устраняет необходимость использования штатных ремней безопасности для фиксации детского кресла. Все это обеспечивает более надежную фиксацию одновременно с более легкой и более быстрой установкой.

Сиденье, оснащенное системой ISOFIX, может быть установлено только в случае его сертификации применительно к данному автомобилю в соответствии с требованиями норм ECE-R44.

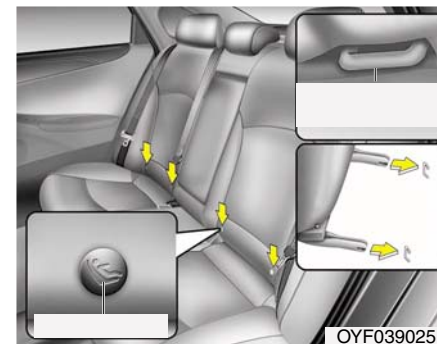

В нижней части с каждой стороны спинки заднего сиденья имеется символы ISOFIX. Эти символы указывают положение нижних крепежных элементов для детских удерживающих систем.

Оба задних боковых сиденья оборудованы парой креплений ISOFIX, так же как соответствующими креплениями верхнего страховочного троса на задней стороне спинки сиденья. Крепления ISOFIX расположены между подушкой сиденья и спинкой сиденья, маркированной изображением ISOFIX.

При установке соединители ДУС ISOFIX должны войти в контакт с креплениями ISOFIX транспортного средства (при соединении должен быть слышен щелчок, следует проверить визуальные индикаторы ДУС и выполнить дополнительную проверку натягиванием).

ДУС с всеобщим одобрением по ECE-R 44 должен быть установлен с дополнительной лямкой верхнего страховочного троса, соединенной с соответствующей точкой крепления верхнего страховочного троса на спинке сиденья.

Детское кресло должно быть установлено и должно использоваться в соответствии с руководством по установке, которое прилагается к креслу, оборудованному креплениями типа ISOFIX.

⚠ ОСТОРОЖНО

Установите детское сиденье так, чтобы оно полностью контактировало со спинкой заднего сиденья, которая должна быть наклонена на два деления от вертикального (фиксируемого) положения.

⚠ ОСТОРОЖНО

При использовании имеющейся на автомобиле системы ISOFIX для установки детского кресла на заднем сиденье автомобиля, все неиспользуемые металлические части замков ремней безопасности должны быть соединены со своими пряжками, а сами ремни безопасности должны быть расположены за спинкой детского кресла так, чтобы ребенок не мог дотянуться до свободных частей ремней безопасности и схватить их. Незафиксированные части замков ремней безопасности могут дать ребенку возможность дотянуться до свободных частей ремней безопасности, что может привести к удушью и к серьезным травмам или гибели ребенка, находящегося в детском кресле.

Как зафиксировать детское сиденье:

1. Для фиксации детского сиденья соедините две части замка типа ISOFIX: одну, которая прикреплена к креслу, и другую, которая закреплена на заднем сиденье автомобиля. При соединении должен быть ясно слышан щелчок.

⚠ ВНИМАНИЕ

Не допускайте, чтобы во время установки замок сиденья и крепление системы ISOFIX поцарапали или зажали ткань ремня безопасности заднего сиденья.

2. Соедините ответную часть замка привязного крепления с верхним замком крепления детского кресла и затяните ремень для надежной фиксации кресла. (См. предыдущую страницу.)

⚠ ОСТОРОЖНО

- Не устанавливайте детское сиденье в центр заднего сиденья с использованием расположенных на автомобиле замков типа ISOFIX. Замки типа ISOFIX предназначены только для фиксации детского сиденья в правой или в левой части заднего сиденья. Не используйте замки типа ISOFIX не по назначению, пытаясь с их помощью закрепить детское сиденье в центре заднего сиденья автомобиля.

В таком случае при столкновении прочность замков типа ISOFIX может оказаться недостаточной для удержания на месте детского сиденья, установленного в центре заднего сиденья. Их возможное разрушение может привести к серьезным травмам или к гибели ребенка.

(продолжение)

(продолжение)

- Не используйте нижний замок крепления детского сиденья для фиксации более чем одного изделия такого рода. Избыточное увеличение нагрузки может привести к разрушению (разрыву) такого крепления, что может стать причиной серьезных травм или гибели ребенка.
- Фиксируйте детское сиденье с креплениями типа ISOFIX или с креплениями, совместимыми с креплениями типа ISOFIX только в тех местах, которые указаны на рисунке.
- Всегда соблюдайте инструкции по установке и использованию, предоставленные производителем детского кресла.

Средства обеспечения безопасности автомобиля

Соответствие детских сидений местам их установки в автомобилях, оснащенных системой ISOFIX - для стран Европы

Весовая группа	Размер	Крепление (фиксирующее устройство)	Расположение ISOFIX в автомобиле			
			Переднее пассажирское сиденье	Заднее боковое сиденье (сторона водителя)	Заднее боковое сиденье (сторона пассажира)	Заднее центральное сиденье
Переносные детские сиденья	F	ISO/L1	-	X	X	-
	G	ISO/L2	-	X	X	-
0 : до 10 кг	E	ISO/R1	-	IUF	IUF	-
0+ : до 13 кг	E	ISO/R1	-	IUF	IUF	-
	D	ISO/R2	-	IUF	IUF	-
	C	ISO/R3	-	IUF	IUF	-
I : от 9 до 18 кг	D	ISO/R2	-	IUF	IUF	-
	C	ISO/R3	-	IUF	IUF	-
	B	ISO/F2	-	IUF	IUF	-
	B1	ISO/F2X	-	IUF	IUF	-
	A	ISO/F3	-	IUF	IUF	-

IUF = Пригодно для систем универсальной категории ISOFIX, предназначенных для детей, которые разрешены для использования в данной весовой группе.

X = Положение ISOFIX, которое не件годно для систем универсальной категории ISOFIX, предназначенных для детей данной весовой группы.

* И ISO/R2, и ISO/R3 можно устанавливать только в самое крайнее положение на сиденье пассажира.

* Размеры и приспособления системы крепления детских сидений ISOFIX.

- A - ISO/F3: Система крепления сиденья ребенка, начинающего ходить, полный рост, лицом вперед (высота 720 мм)
- B - ISO/F2: Система крепления сиденья ребенка, начинающего ходить, уменьшенной высоты, лицом вперед (высота 650 мм)
- B1 - ISO/F2X: Система крепления сиденья ребенка, начинающего ходить, уменьшенной высоты, вторая версия формы задней поверхности, лицом вперед (высота 650 мм)
- C - ISO/R3: Система крепления сиденья ребенка, начинающего ходить, полноразмерная, лицом назад
- D - ISO/R2: Система крепления сиденья ребенка, начинающего ходить, уменьшенного размера, лицом назад
- E - ISO/R1: Система крепления сиденья младенца, лицом назад
- F - ISO/L1: Система крепления детского сиденья, лицом в левом поперечном направлении (переносная кроватка)
- G - ISO/L2: Система крепления детского сиденья, лицом в правом поперечном направлении (переносная кроватка)

СИСТЕМА ПОДУШЕК БЕЗОПАСНОСТИ (ДОПОЛНИТЕЛЬНАЯ СИСТЕМА ПАССИВНОЙ БЕЗОПАСНОСТИ) (ПРИ НАЛИЧИИ)

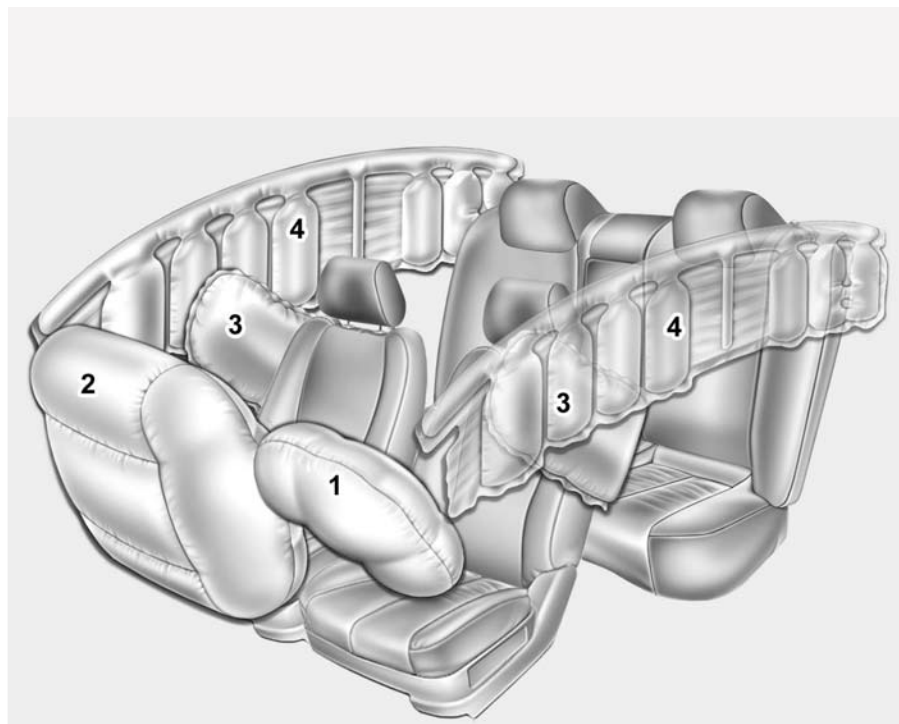

- (1) Передняя подушка безопасности водителя*
- (2) Передняя подушка безопасности пассажира*
- (3) Боковая подушка безопасности*
- (4) Надувная шторка*

*: при наличии

▲ ОСТОРОЖНО

Даже в автомобилях воздушными подушками, Вы и Ваши пассажиры должны быть всегда пристегнуты ремнями безопасности, которые сводят к минимуму риск и опасность ранений в случае столкновения или опрокидывания.

* Подушки безопасности, фактически установленные в автомобиле могут иметь вид, отличный от изображенного на рисунке.

OYF039050

Принцип работы системы подушек безопасности

- Подушки безопасности находятся в рабочем состоянии только при нахождении ключа зажигания в положении ON (Вкл.) или START (Пуск).
- Их раскрытие происходит мгновенно в случае серьезного лобового или бокового столкновения (в случае установки боковых подушек безопасности или надувных шторок) с целью дополнительной защиты людей, находящихся в автомобиле, от серьезных травм.
- Скорость раскрытия подушек безопасности не является постоянной. В общем случае раскрытие подушек безопасности происходит в зависимости от силы удара и его направления. Эти два фактора определяют подачу датчиками электронного сигнала на раскрытие подушек безопасности.
- Раскрытие подушек безопасности зависит от ряда факторов, включая скорость движения автомобиля, направление удара, а также плотность и жесткость конструкции автомобиля или предмета, с которыми происходит столкновение данного автомобиля. Приведенный выше перечень определяющих факторов не является исчерпывающим.
- Раскрытие передних подушек безопасности и их сворачивание происходит мгновенно. Увидеть процесс раскрытия подушки безопасности при дорожно-транспортном происшествии практически невозможно. Скорее всего люди, находящиеся в автомобиле, просто увидят сократившиеся в объеме подушки безопасности, висящие на своих контейнерах после столкновения.
- Для обеспечения защиты при сильном столкновении подушки безопасности должны надуваться очень быстро. Необходимость в такой скорости раскрытия подушки безопасности вызвана исключительно малой величиной промежутка времени при столкновении, за который требуется надуть подушку между находящимся в автомобиле человеком и элементами конструкции автомобиля, чтобы человек не успел удариться об эти элементы конструкции. Подобная скорость раскрытия уменьшает вероятность получения серьезных травм или опасных для жизни повреждений при серьезном столкновении и, таким образом, является обязательной расчетной характеристикой подушки безопасности. Вместе с тем, само раскрытие подушки безопасности также может приводить к травмам, включая царапины на лице, ушибы и переломы, поскольку высокая скорость раскрытия подушки вызывает возникновение при этом больших усилий.

- Существуют даже такие обстоятельства, при которых контакт человека с подушкой безопасности, размещенной в рулевом колесе, приводил к получению повреждений смертельного характера, особенно в том случае, когда тот располагался чересчур близко к рулевому колесу.

⚠ ОСТОРОЖНО

- Для исключения получения тяжелых травм или гибели людей в результате размещения подушек безопасности при столкновении водитель должен располагаться по возможности дальше от подушки безопасности, размещенной в рулевом колесе (не менее 250 мм от него). Пассажир, находящийся на переднем сиденье, всегда должен отодвинуть его как можно дальше назад, и сидеть в нем, прислонившись к его спинке.
- Раскрытие подушки безопасности при столкновении происходит моментально, и пассажиры могут получить травмы в результате воздействия усилий от такого раскрытия, если они не будут сидеть должным образом.

(продолжение)

(продолжение)

- Раскрытие подушки безопасности может вызывать получение травм, включая ссадины на лице и теле, порезы от разбитых очков и ожоги.

Шум и дым

Раскрытие подушек безопасности сопровождается громким шумом и образованием дыма и пыли внутри автомобиля. Это является нормальным и представляет собой следствие сгорания устройства, вызывающего надувание подушек. После раскрытия подушек люди могут почувствовать существенный дискомфорт при дыхании в результате контакта грудной клетки как с ремнем безопасности, так и с подушкой, а также от вдыхания дыма и пыли.

Производитель настойчиво рекомендует раскрыть двери и/или окна как можно скорее после столкновения в целях уменьшения этого дискомфорта и предотвращения продолжительного воздействия дыма и пыли на организм человека.

Хотя этот дым и пыль нетоксичны, они могут вызывать раздражение кожи (глаз, носа, гортани и т.д.). В такой ситуации немедленно умойтесь и промойте пораженные места холодной водой; если симптомы не исчезнут, - обратитесь к врачу.

⚠ ОСТОРОЖНО

При раскрытии подушек безопасности детали рулевого колеса и/или передней панели и/или обеих кромок потолка над передними и задними дверьми, которые имеют отношение к подушкам, нагреваются до высокой температуры. Для предотвращения получения травм не прикасайтесь к внутренним деталям в местах расположения подушек безопасности непосредственно после их раскрытия.



Не устанавливайте детское сиденье на переднее пассажирское сиденье

Никогда не размещайте детское кресло в положении "лицом назад" на переднее пассажирское сиденье. При раскрытии подушки безопасности она может нанести удар по такому креслу, что приведет к получению ребенком серьезных травм или повреждений смертельного характера.

Кроме того, не допускается размещать на переднем пассажирском сиденье детское кресло и в положении "лицом вперед". При раскрытии передней подушки безопасности пассажира она может причинить ребенку серьезные травмы или повреждения смертельного характера.

⚠ ОСТОРОЖНО

- Особая опасность! Не устанавливайте детское кресло, расположенное в положении “лицом назад”, на сиденье, перед которым находится подушка безопасности!
- Никогда не устанавливайте детское кресло на переднее пассажирское сиденье. При раскрытии передней подушки безопасности пассажира она может причинить ребенку серьезные травмы или повреждения смертельного характера.
- При нахождении детей на боковых задних сиденьях в автомобиле, оборудованном боковыми подушками безопасности, обязательно установите детские кресла как можно дальше от дверей, и обеспечьте их фиксацию от перемещений.

Раскрытие боковой подушки или шторки может вызвать получение серьезных травм или привести к гибели ребенка в результате удара.



W7-147

Контрольная лампа неисправности подушек безопасности

Эта лампа, размещенная на приборной панели, предназначена для предупреждения водителя о возникновении возможных проблем в системе подушек безопасности - SRS (Supplemental Restraint System).

При включении зажигания она должна гореть примерно в течение 6 секунд, а потом погаснуть.

Обеспечьте выполнение проверки системы в следующих случаях:

- Лампа не загорается сразу после включения зажигания.
- Лампа продолжает гореть по прошествии примерно 6 секунд.
- Лампа загорается во время движения автомобиля.
- Когда замок безопасности находится в положении ВКЛ (ON), мигает индикатор.

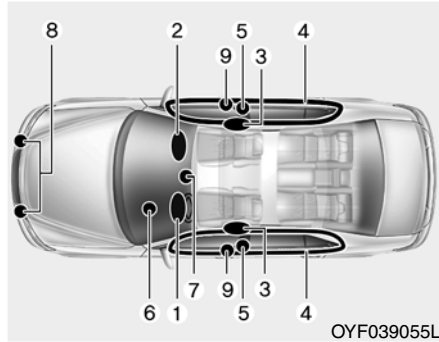

Элементы системы подушек безопасности SRS и их функции

В систему подушек безопасности SRS входят следующие элементы:

1. Модуль передней подушки безопасности водителя*
2. Модуль передней подушки безопасности пассажира*
3. Модули боковых подушек безопасности*
4. Модули надувных шторок*
5. Преднатяжители, расположенные на катушке ремня безопасности*
6. Контрольная лампа неисправности подушек безопасности

7. Блок управления системой подушек безопасности SRS (SRSCM)

8. Датчики лобового удара

9. Датчики бокового удара*

*: при наличии

Если ключ в замке зажигания находится в положении "ON" (Вкл.), блок управления SRSCM вспомогательной системы безопасности SRS постоянно проверяет все ее элементы, чтобы в случае возникновения аварийной ситуации определить, необходимо ли при данной силе удара приводить в действие подушки безопасности и преднатяжители ремней безопасности.

Сигнальная лампа подушки безопасности SRS "🚗" светится на протяжении 6 секунд на приборной панели после включения зажигания в положение ВКЛ, после чего сигнальная лампа должна погаснуть.

⚠ ОСТОРОЖНО

Ниже перечислены признаки наличия неисправностей в системе SRS. При их обнаружении необходимо, чтобы система подушек безопасности автомобиля была как можно скорее проверена авторизованным дилером компании HYUNDAI.

- Не происходит кратковременное включение контрольной лампы при переводе ключа зажигания в положение "ON".
- Контрольная лампа продолжает гореть по прошествии 6 секунд.
- Лампа загорается во время движения автомобиля.
- Когда замок безопасности находится в положении ВКЛ (ON), мигает индикатор.

Средства обеспечения безопасности автомобиля

Передняя подушка безопасности водителя (1)



B240B01L

Модули подушек безопасности находятся в центре рулевого колеса и внутри передней панели напротив пассажирского сиденья над перчаточным ящиком. Когда блок SRSM определит наличие удара большой силы в переднюю часть автомобиля, он автоматически подаст команду на раскрытие подушек безопасности.

Передняя подушка безопасности водителя (2)



B240B02L

Во время раскрытия давление раскрывающихся подушек вскрыет закрывающие их панели по заранее подготовленным местам разрыва. Дальнейшее вскрытие панелей обеспечит наполнение подушек безопасности в полном объеме.

Передняя подушка безопасности водителя (3)



B240B03L

Полностью раскрывшаяся подушка безопасности совместно с должным образом расположенным на теле ремнем безопасности замедлит движение вперед тела водителя или пассажира, уменьшая тем самым вероятность получения травмы головы или грудной клетки.

После того, как подушка безопасности полностью раскроется, она немедленно начнет сокращаться, обеспечивая водителю обзор в переднем направлении и возможность управления автомобилем при помощи рулевого колеса или иных органов управления.

Передняя подушка безопасности пассажира



B240B05L

⚠ ОСТОРОЖНО

- Не устанавливайте или не размещайте никакие аксессуары (держатели для напитков, аудиокассет, блокноты и т.д.) на передней панели перед пассажиром над перчаточным ящиком в автомобиле, который оборудован подушкой безопасности пассажира. Такие предметы могут резко прийти в движение и привести к получению травм при раскрытии подушки безопасности пассажира.

(продолжение)

(продолжение)

- При установке освежителя воздуха внутри салона следует исключить его размещение рядом с приборами или на поверхности приборной панели.

Такие предметы могут резко прийти в движение и привести к получению травм при раскрытии подушки безопасности пассажира.

⚠ ОСТОРОЖНО

- Раскрытие подушек безопасности может сопровождаться громким шумом и распространением по салону тонкодисперсной пыли. Это является нормальным и не представляет никакой угрозы, - подушки безопасности в нерабочем состоянии упакованы в этот порошок. Пыль, появившаяся во время раскрытия подушек может вызвать раздражение кожи или органов зрения, а также усилить астматическую реакцию отдельных людей. После дорожно-транспортного происшествия, которое сопровождалось раскрытием подушек безопасности, всегда тщательно мойте все открытые участки кожи теплой водой и туалетным мылом.

(продолжение)

(продолжение)

- Система подушек безопасности SRS может работать только при включенном зажигании (когда ключ в замке зажигания находится в положении ON). Если контрольная лампа неисправности подушек безопасности не загорается или продолжает гореть примерно через 6 секунд после поворота ключа зажигания в положение ON (Вкл.) или запуска двигателя, или загорается во время движения автомобиля, это означает неисправность системы подушек безопасности SRS. В таком случае следует немедленно обратиться к авторизованному дилеру компании HYUNDAI для проверки состояния автомобиля.

(продолжение)

(продолжение)

- Перед заменой плавкого предохранителя и отсоединением какой-либо клеммы аккумуляторной батареи поворачивайте ключ в замке зажигания в положение LOCK (Блокировка) и вынимайте ключ из замка зажигания. Никогда не вынимайте и не заменяйте плавкий предохранитель (предохранители), которые имеют отношение к системе подушек безопасности при нахождении ключа зажигания в положении ON (Вкл.). Несоблюдение этого предупреждения приведет к загоранию лампы , сигнализирующей о неисправности системы подушек безопасности SRS.

Передняя подушка безопасности водителя



Передние подушки безопасности водителя и пассажира

Автомобиль оснащен вспомогательной системой безопасности (подушками безопасности) и наплечными/поясными ремнями безопасности как для водительского, так и для пассажирского сидений. На ее наличие указывает рельефная надпись SRS AIR BAG на крышке подушки безопасности на рулевом колесе и на элементе передней панели над перчаточным ящиком со стороны пассажирского сиденья.

Система подушек безопасности SRS включает в себя подушки безопасности, установленные под панелью в центре рулевого колеса и под элементом передней панели над перчаточным ящиком со стороны пассажирского сиденья.

Передняя подушка безопасности пассажира

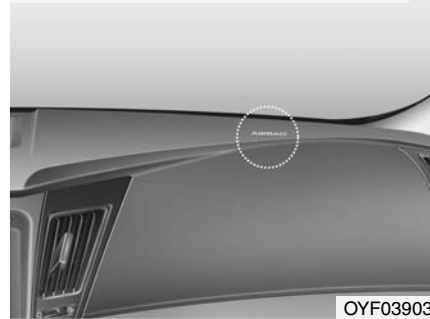

OYF039031

Система подушек безопасности SRS предназначена для предоставления водителю и/или пассажиру, находящемуся на переднем сиденье, средств защиты при сильном лобовом столкновении, дополняющих возможности системы ремней безопасности.

⚠ ОСТОРОЖНО

Всегда используйте ремни безопасности и детские кресла - в каждой поездке, когда бы то ни было, все без исключения! Раскрытие подушек безопасности происходит со значительной силой в мгновение ока. Ремни безопасности помогают удержать людей, находящихся в автомобиле в таком положении, в котором защитный эффект подушек безопасности проявляется максимально. Даже при наличии подушек безопасности возможно получение серьезных травм теми, кто находится в салоне автомобиля при раскрытии подушек, если люди не будут пристегнуты ремнями безопасности вообще, или будут пристегнуты не должным образом. Всегда соблюдайте меры предосторожности в отношении ремней безопасности, подушек безопасности и безопасности людей, которые находятся в автомобиле, содержащиеся в данном руководстве.

(продолжение)

(продолжение)

Для уменьшения вероятности получения серьезных травм или повреждений смертельного характера, а также для получения максимального защитного эффекта от пассивной системы безопасности:

- Никогда не сажайте ребенка на переднее сиденье и не устанавливайте на нем детское кресло.
- **ВСЕГДА ПРИСТЕГИВАЙТЕ ДЕТЕЙ**, находящихся на заднем сиденье, ремнями безопасности. Это самое безопасное место для детей любого возраста во время движения автомобиля.
- Передние и боковые подушки безопасности могут нанести травмы людям, которые находятся на передних сиденьях с нарушением требований.

(продолжение)

(продолжение)

- Сдвиньте сиденье водителя назад от передних подушек безопасности настолько, насколько это возможно, при сохранении управления автомобилем.
- Водитель и пассажиры никогда не должны сидеть или наклоняться неоправданно близко к подушкам безопасности. Если водитель и пассажиры сидят с нарушением требований, они могут получить серьезные травмы от раскрывающихся подушек безопасности.
- Никогда не прислоняйтесь к двери или к центральной консоли, - всегда сидите вертикально.

(продолжение)

- Не допускается нахождение никаких предметов над подушками безопасности, которые расположены в ступице рулевого колеса или на передней панели, или рядом с этими подушками. Причина этого в том, что при столкновении, сила которого будет достаточна для раскрытия подушек безопасности, любой такой предмет может нанести травму.
- Не прикасайтесь к проводке или к другим элементам системы подушек безопасности SRS, не разъединяйте их контакты. Такие действия могут привести к получению травм в результате случайного раскрытия подушек безопасности SRS или в результате приведения этой системы в нерабочее состояние.

(продолжение)

(продолжение)

- Если сигнальная лампа подушки безопасности SRS продолжает светиться во время движения транспортного средства, проведите как можно скорее осмотр подушки безопасности у авторизованного дилера HYUNDAI.
- Подушки безопасности могут быть использованы только один раз, - обратитесь к авторизованному дилеру компании HYUNDAI немедленно после их срабатывания.
- Система подушек безопасности SRS предназначена для их раскрытия только в том случае, когда сила лобового удара достаточно велика, и его направление составляет с продольной осью автомобиля угол не более 30°. Кроме того, она является системой одноразового применения. Необходимо всегда пристегиваться ремнями безопасности.

(продолжение)

(продолжение)

- Передние подушки безопасности не предназначены для раскрытия в случае бокового столкновения, удара сзади или переворачивания автомобиля. Кроме того, эта система не работает при лобовом столкновении, сила которого ниже порога срабатывания системы.
- Детское сиденье никогда не должно быть установлено на переднем сиденье. Ребенок может получить серьезные травмы или погибнуть в результате раскрытия подушки безопасности в случае дорожно-транспортного происшествия.

(продолжение)

(продолжение)

- Дети в возрасте младше 12 лет должны всегда находиться на заднем сиденье, а положение их тела должно быть надежно зафиксировано. Никогда не разрешайте детям ездить в автомобиле на переднем пассажирском сиденье. Если ребенок старше 12 лет должен располагаться на переднем сиденье, он должен быть надежно пристегнут ремнями безопасности, а сиденье должно быть отодвинуто в крайнее заднее положение.
- Для максимальной защиты во всех случаях дорожно-транспортных происшествий все люди, находящиеся в автомобиле включая водителя, должны быть пристегнуты ремнями безопасности с целью минимизации вероятности получения серьезных травм или гибели в случае дорожно-транспортного происшествия.

(продолжение)

(продолжение)

Не сидите излишне близко к подушке безопасности, не наклоняйтесь к ней во время движения автомобиля.

- Если сидеть с нарушением требований или отклоняться от правильного положения, это может привести к получению серьезных травм или повреждений смертельного характера при столкновении.

Все люди, находящиеся в автомобиле, должны сидеть вертикально (а спинка сиденья должна находиться при этом в вертикальном положении), по центру подушки сиденья, и быть пристегнутыми ремнями безопасности, их ноги должны быть вытянуты в удобное положение со ступнями, находящимися на поверхности пола до тех пор, пока автомобиль не остановится на стоянке, а ключ не будет вынут из замка зажигания.

(продолжение)

(продолжение)

- Раскрытие подушек безопасности SRS происходит очень быстро для обеспечения защиты людей при столкновении. Если человек, находящийся в автомобиле, в это время находится в произвольном положении из-за того, что он не пристегнут ремнями безопасности, подушка безопасности может с силой ударить его, вызвав серьезную травму или гибель человека.

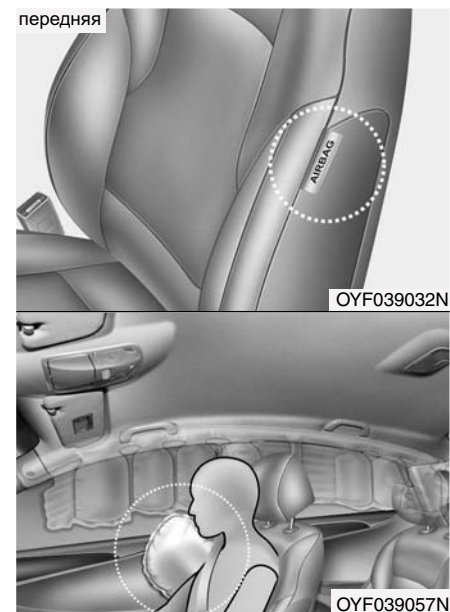

Боковая подушка безопасности (при наличии)

Данный автомобиль оборудован боковыми подушками безопасности на обоих передних сиденьях и боковых задних сиденьях.

Эти подушки безопасности предназначены для обеспечения защиты водителя и/или пассажиров, находящихся на переднем и боковых задних сиденьях, в дополнение к защите с помощью ремней безопасности.

Боковые подушки безопасности раскрываются только в боковых столкновениях конкретного типа в зависимости от силы удара, его направления, скорости и точки соприкосновения. Боковые подушки безопасности раскрываются не при любых боковых столкновениях.

⚠ ОСТОРОЖНО

- Боковая подушка безопасности устанавливается в дополнение к ремням безопасности, а не заменяет их. Следовательно, всегда во время движения автомобиля необходимо оставаться пристегнутым ремнем безопасности. Раскрытие подушек безопасности происходит только при боковых столкновениях определенных типов, сила которых достаточна для возможного получения травм людьми, находящимися в автомобиле.

(продолжение)

(продолжение)

- Для наибольшей эффективности защиты, предоставляемой системой боковых подушек безопасности, а также во избежание получения травм во время раскрытия данных подушек, водитель и пассажиры, находящиеся на переднем и задних (при наличии данной функции) сиденьях, должны сидеть вертикально и надлежащим образом пристегиваться ремнями безопасности. Руки водителя должны находиться на рулевом колесе в положениях “9 часов” и “3 часа”. Руки пассажира должны находиться у него на коленях.

- Не устанавливайте дополнительные чехлы на сиденьях.

(продолжение)

(продолжение)

- Использование таких чехлов может уменьшить, в том числе и полностью, эффективность работы системы.
- Не устанавливайте никакие аксессуары со стороны боковой подушки безопасности или рядом с ней.
- Не располагайте никаких предметов над подушкой безопасности или между подушкой безопасности и человеком.
- Не оставляйте предметы (зонт, сумку и т.д.) между дверью и сидением. При раскрытии боковой подушки безопасности такие предметы могут отлететь в сторону и стать причиной травм.

(продолжение)

(продолжение)

- Для предупреждения неожиданного раскрытия боковой подушки безопасности, которое может привести к получению травм, избегайте ударов по датчику бокового столкновения при включенном зажигании.
- Если сиденье или его чехол повреждены, необходимо, чтобы авторизованный дилер компании HYUNDAI произвел проверку и ремонт автомобиля. При этом его необходимо проинформировать об установленных в автомобиле боковых подушках безопасности.

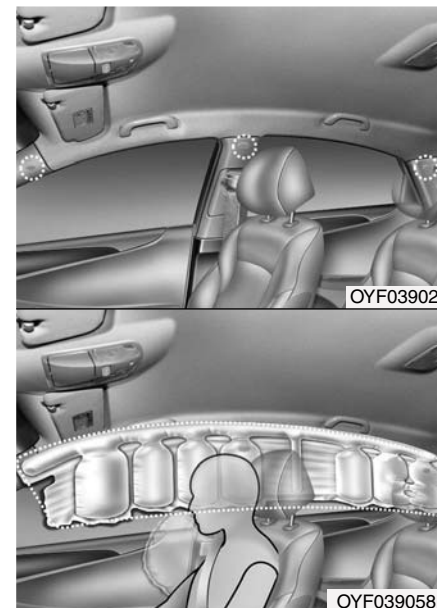

Надувная шторка (при наличии)

Надувные защитные шторки располагаются на обеих сторонах крыши салона над дверными проемами передних и задних дверей.

Они предназначены для того, чтобы защитить головы людей, сидящих на передних сиденьях и по краям заднего сиденья, в боковых столкновениях определенного типа.

Надувные защитные шторки раскрываются только в боковых столкновениях конкретного типа в зависимости от силы удара, его направления, скорости и точки соприкосновения.

Надувные защитные шторки не предназначены для работы в боковых столкновениях всех типов, лобовых столкновениях или ударах сзади автомобиля, или в большинстве случаев переворота автомобиля.

⚠ ОСТОРОЖНО

- Для обеспечения наибольшей эффективности защиты, предоставляемой системой боковых подушек безопасности (боковыми подушками безопасности и надувными шторками), и для исключения получения травм во время раскрытия таких подушек, водитель и пассажиры, находящиеся на переднем сиденье и на боковых задних сиденьях, должны сидеть вертикально и быть пристегнуты ремнями безопасности должным образом. Что очень важно, так это то, что дети должны сидеть в детском кресле необходимого типа, расположенном на заднем сиденье.
- Когда дети сидят на боковых задних сиденьях, они должны использовать для этого детское кресло необходимого типа.

(продолжение)

(продолжение)

Располагайте детское кресло как можно дальше от двери и должным образом закрепляйте на месте.

- Не позволяйте пассажирам облачиваться головой или туловищем на двери, опираться на них руками, высовывать руки из окна или размещать какие-либо предметы между дверьми и пассажирами, если те сидят на сиденьях, оборудованных боковыми подушками безопасности и/или надувными шторками.
- Никогда не пытайтесь открыть или отремонтировать какой-либо элемент системы боковых подушек безопасности и надувных шторок. Эти работы должны выполняться только у авторизованного дилера компании HYUNDAI.

Несоблюдение приведенных выше инструкций может привести к травмам или гибели людей, находящихся в автомобиле, в случае дорожно-транспортного происшествия.

Почему подушка безопасности не раскрылась при столкновении? (Условия, при которых происходит и не происходит раскрытие подушки безопасности)

Существует много типов дорожно-транспортных происшествий, в которых не ожидается получение дополнительной защиты от подушки безопасности.

К ним относятся удары в заднюю часть автомобиля, случаи, когда автомобиль окажется вторым или третьим в цепочке столкнувшихся машин, а также столкновения, которые происходят на малой скорости. Другими словами, не следует удивляться тому, что подушки безопасности не раскрылись, а автомобиль поврежден и даже не подлежит восстановлению.

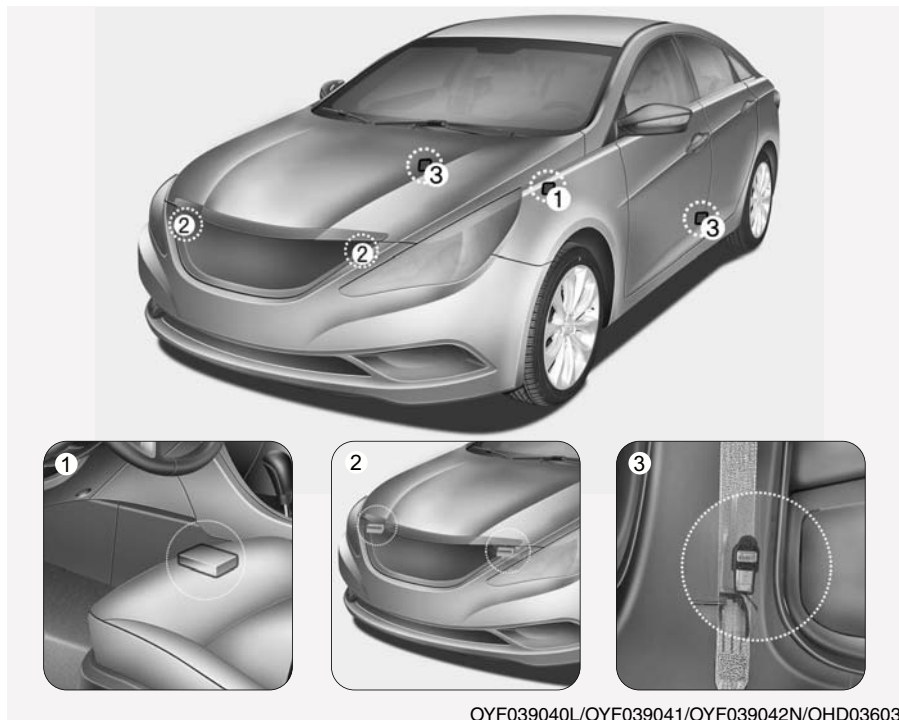

OYF039040L/OYF039041/OYF039042N/OHD036030

Датчики столкновения системы подушек безопасности

(1) Блок управления подушками безопасности SRSCM

(3) Датчик бокового столкновения

(2) Датчик лобового удара

⚠ ОСТОРОЖНО

- Не допускается наносить удары по тем местам, где расположены подушки безопасности или датчики, или подвергать их ударному воздействию от посторонних предметов.

Это может вызвать неожиданное раскрытие подушки безопасности, что может привести к получению серьезных травм или к гибели людей.

- Если любым образом изменить место или угол установки датчиков, подушки безопасности могут раскрыться в тот момент, когда они не должны этого делать, или не раскрыться в нужной ситуации. Все это может привести к получению серьезных травм или к гибели людей.

Поэтому не следует выполнять работы по техническому обслуживанию автомобиля в зонах установки датчиков системы подушек безопасности. Проверка и ремонт автомобиля должны выполняться у авторизованного дилера компании HYUNDAI.

(продолжение)

(продолжение)

- При изменении углов установки датчиков в результате деформации переднего бампера, кузова или стоек В, С, где эти датчики расположены, возможно возникновение проблем. Проверка и ремонт автомобиля должны выполняться у авторизованного дилера компании HYUNDAI.

- Данный автомобиль был спроектирован так, чтобы воспринимать ударное воздействие и обеспечивать раскрытие подушек (подушки) безопасности при определенных столкновениях. Установка на бампер неоригинальных защитных решеток или замена бампера на бампер стороннего производителя может существенно снизить защитные характеристики автомобиля и системы подушек безопасности при столкновении.



1JBA3513

Условия раскрытия подушек безопасности

Передние подушки безопасности

Передние подушки безопасности предназначены для того, чтобы раскрыться при лобовом столкновении в зависимости от его интенсивности, скорости или направления удара, - в общем случае направление столкновения должно совпадать с осью автомобиля при небольшом отклонении вправо и влево.

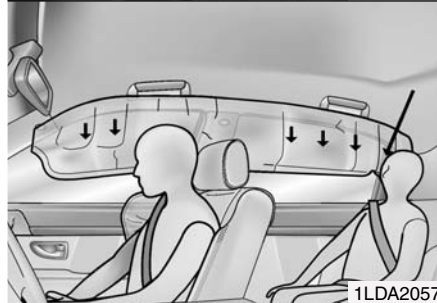
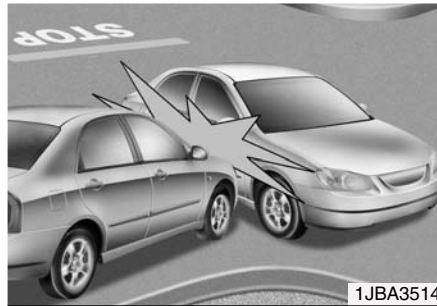

Боковые подушки безопасности и надувные шторки (при наличии)

Боковые подушки безопасности и надувные шторки предназначены для раскрытия в случае регистрации удара датчиками бокового столкновения в зависимости от силы, скорости или направления ударного воздействия вследствие бокового столкновения.

Хотя передние подушки безопасности (подушки безопасности водителя и переднего пассажира) предназначены для раскрытия только при лобовом столкновении, они также могут раскрываться при столкновениях других типов в случае регистрации удара значительной силы датчиками лобового столкновения. Боковые подушки безопасности и надувные шторки предназначены для раскрытия только в случае бокового столкновения, но они также могут раскрываться при столкновениях других типов в случае регистрации удара значительной силы датчиками бокового столкновения.

Если шасси автомобиля подвергнется воздействию ударов о неровности или посторонние предметы на проселочной дороге, подушки безопасности могут раскрыться. Соблюдайте осторожность при управлении автомобилем на дорогах плохого качества и на поверхностях, которые не предназначены для движения автомобильного транспорта, чтобы избежать непредвиденного раскрытия подушек безопасности.



Условия, при которых не происходит раскрытия подушек безопасности

- Подушки безопасности могут не раскрыться в определенных столкновениях при низкой скорости движения. Они не предназначены для того, чтобы раскрываться в таких случаях, поскольку они не смогут предоставить дополнительной защиты к той, которая обеспечивается ремнями безопасности в подобных столкновениях.



ОВН038058

- Передние подушки безопасности не предназначены для того, чтобы раскрываться при ударе в заднюю часть автомобиля, поскольку силой такого удара находящиеся в нем люди перемещаются назад. В таком случае подушки безопасности при их раскрытии не смогут обеспечить какой-либо дополнительной защиты.

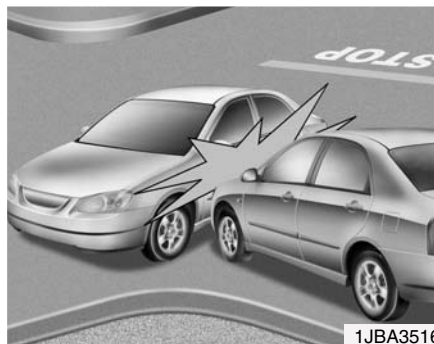

1JBA3516

- Передние подушки безопасности могут не раскрыться в случаях боковых столкновений, поскольку находящиеся в автомобиле люди перемещаются в направлении удара, и поэтому раскрытие передних подушек безопасности в таких ситуациях не обеспечит дополнительной защиты этим людям.

Тем не менее, боковые подушки безопасности и надувные шторки могут раскрыться в зависимости от силы удара, скорости автомобиля и направления ударного воздействия.

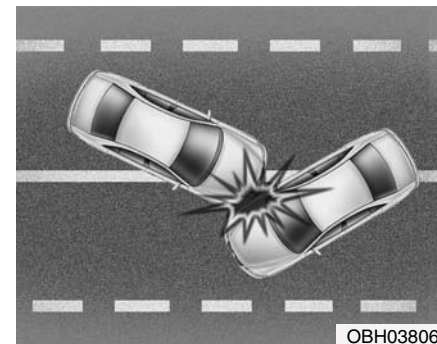

ОВН038060

- В столкновении под углом сила удара может вызвать перемещение людей, находящихся в автомобиле в том направлении, в котором подушки безопасности не смогут обеспечить дополнительную защиту. В связи с этим датчики могут не выдать команду на раскрытие подушек безопасности.

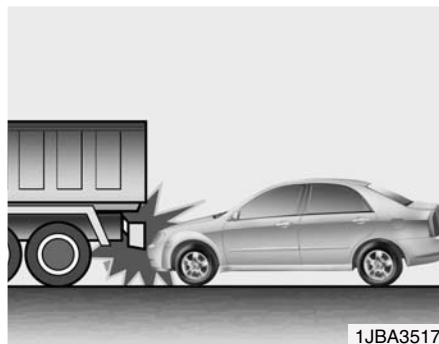

- Непосредственно перед столкновением обычно водители прибегают к резкому торможению. Это приводит к смещению вниз передней части автомобиля, в результате чего он оказывается под транспортным средством с более высоким дорожным просветом. Подушки безопасности могут не раскрыться при таком «подкате», поскольку уровень отрицательного ускорения при этом может быть существенно ниже заданного.

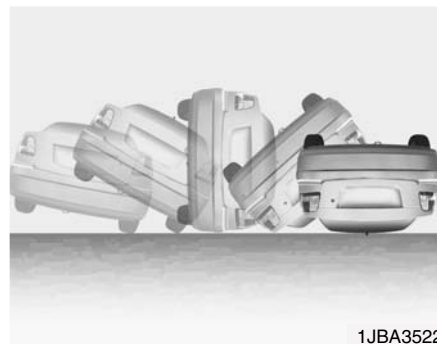

- Подушки безопасности могут не раскрыться в дорожно-транспортных происшествиях, в которых происходит переворот автомобиля, и не будут способны обеспечить защиту людей, находящихся в автомобиле. Тем не менее, боковые подушки безопасности и надувные шторки могут раскрыться при переворачивании автомобиля в результате бокового столкновения, если автомобиль оснащен такими устройствами пассивной безопасности.

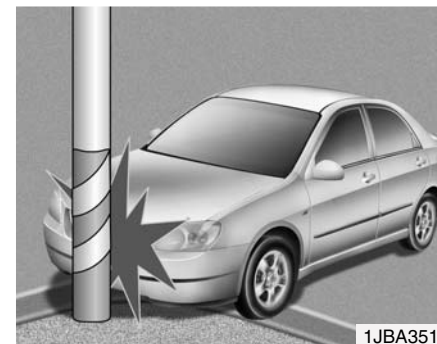

- Подушки безопасности могут не раскрыться при столкновении автомобиля с такими предметами, как столбы или деревья. В этом случае удар приходится на ограниченную поверхность, а его полная сила не воспринимается датчиками.

Уход за системой подушек безопасности SRS

Система подушек безопасности фактически не требует обслуживания: в ней нет элементов, обслуживание которых владелец автомобиля может проводить самостоятельно. Если контрольная лампа неисправности системы подушек безопасности  не загорается при включении зажигания или горит постоянно, немедленно обратитесь к авторизованному дилеру компании HYUNDAI для проверки технического состояния автомобиля.

Все работы над вспомогательной системой безопасности, такие как снятие и установка деталей и ремонт, а также все работы над рулевым колесом, передней панелью со стороны пассажира, передними сиденьями и продольными брусками крыши должны выполняться только уполномоченными дилерами HYUNDAI. Неправильное обращение с системой подушек безопасности SRS может стать причиной серьезных травм.

ОСТОРОЖНО

- Внесение изменений в элементы системы подушек безопасности SRS или в ее электрические цепи, включая размещение на панелях, закрывающих подушки, любых наклеек, или внесение изменений в несущие элементы кузова, - все это может негативно сказаться на эффективности работы системы подушек безопасности и стать причиной возможных травм.
- Для очистки панелей, закрывающих подушки безопасности, от загрязнения используйте только мягкую сухую ткань или ткань, увлажненную чистой водой. Растворители или чистящие средства могут повредить эти панели, что негативно скажется на эффективности работы системы при раскрытии подушек безопасности.

(продолжение)

(продолжение)

- Не допускается нахождение никаких предметов над подушками безопасности, которые расположены в ступице рулевого колеса или на передней панели, или рядом с этими подушками. Причина этого в том, что при столкновении, сила которого будет достаточна для раскрытия подушек безопасности, любой такой предмет может нанести травму.
- Замена подушек безопасности после их раскрытия должна производиться у авторизованного дилера компании HYUNDAI.
- Не прикасайтесь к проводке или к другим элементам системы подушек безопасности SRS, не разъединяйте их контакты. Такие действия могут привести к получению травм в результате случайного раскрытия подушек безопасности или в результате приведения системы SRS в нерабочее состояние.

(продолжение)

(продолжение)

- При необходимости снятия элементов системы подушек безопасности или при необходимости утилизации автомобиля следует соблюдать определенные меры предосторожности. Все эти предосторожности известны авторизованному дилеру компании HYUNDAI, который может предоставить необходимую информацию. Несоблюдение этих предосторожностей и процедур может увеличить вероятность получения травм.
- Если автомобиль оказался залит водой, его коврики намочили или вода есть на полу, не следует запускать двигатель; автомобиль в таком состоянии необходимо перевезти к авторизованному дилеру компании HYUNDAI.

Дополнительные меры безопасности

- Все люди, находящиеся в автомобиле, должны сидеть вертикально, плотно опираясь на спинку сиденья, и быть пристегнутыми ремнями безопасности, а ступни их ног должны стоять на поверхности пола.
- **Пассажиры не должны вставать со своих сидений или меняться местами во время движения автомобиля.** Пассажир, не пристегнутый ремнем безопасности, может удариться об элементы салона, о других людей, находящихся в автомобиле или вылететь из автомобиля при столкновении или внезапной остановке.
- **Каждый ремень безопасности предназначен для использования только одним человеком.** Если один и тот же ремень безопасности используется несколькими людьми, они могут получить серьезные травмы или погибнуть при столкновении.
- **Не устанавливайте никаких аксессуаров на ремнях безопасности.** Производители таких изделий могут заявлять о том, что они предоставляют повышенный комфорт или изменяют положение ремня безопасности, но они могут уменьшить уровень защиты, предоставляемой ремнем безопасности и увеличить вероятность получения серьезных травм при столкновении.
- **Пассажиры не должны помещать твердые или острые предметы между собой и подушками безопасности.** Нахождение твердых или острых предметов на коленях или во рту может привести к получению травм при раскрытии подушки безопасности.

- **Удерживайте людей, находящихся в автомобиле, на расстоянии от крышек подушек безопасности.** Все люди, находящиеся в автомобиле, должны сидеть вертикально, плотно опираясь на спинку сиденья, и быть пристегнутыми ремнями безопасности, а ступни их ног должны стоять на поверхности пола. Если они находятся слишком близко к крышкам подушек безопасности, они могут получить травмы при раскрытии подушек.
- **Не прикрепляйте и не устанавливайте какие-либо предметы на крышки подушек безопасности или рядом с ними.** Любой предмет, прикрепленный к крышке передней или боковой подушки безопасности, или установленный на ней, может помешать нормальной работе подушки.
- **Не вносите изменений в конструкцию передних сидений.** Это может помешать нормальному функционированию датчиков системы подушек безопасности или боковых подушек безопасности.
- **Не располагайте никаких вещей под передними сиденьями.** Это может помешать нормальному функционированию датчиков системы подушек безопасности или боковых подушек безопасности.
- **Никогда не держите ребенка любого возраста на коленях.** Он может получить серьезные травмы или погибнуть при столкновении. Все дети должны находиться в зафиксированном положении соответствующих детских креслах или на заднем сиденье, будучи пристегнуты ремнями безопасности.

⚠ ОСТОРОЖНО

- **Нарушение правил посадки людей в автомобиле может привести к тому, что они могут оказаться слишком близко от раскрывающейся подушки безопасности, столкнуться с элементами интерьера или быть выброшены из автомобиля.**
- **Всегда сидите вертикально (а спинка сиденья должна находиться при этом в вертикальном положении), по центру подушки сиденья, и будьте пристегнутым ремнями безопасности, ноги должны быть вытянуты в удобное положение со ступнями, находящимися на поверхности пола.**

Установка дополнительного оборудования или внесение изменений в конструкцию автомобиля, оборудованного подушками безопасности

Внесение изменений в конструкцию автомобиля путем изменения его силового каркаса, системы бамперов, передней части, боковых сторон, выполненных из листового металла, или высоты автомобиля над дорогой может негативно сказаться на работе системы подушек безопасности.



Этикетка, предупреждающая о наличии подушек безопасности (при наличии)

Такие этикетки размещены для предупреждения водителя и пассажиров о потенциальной опасности системы подушек безопасности. Обратите внимание на то, что эти предупреждения, выпущенные правительственными органами, ориентированы на предупреждение об опасности этой системы для детей. Производитель также хотел бы предупредить о факторах, которые могут быть опасными для взрослых. Все это было описано на предыдущих страницах.

Ключи / 4-3
Электронный ключ / 4-6
Дистанционное управление
замками дверей / 4-11
Противоугонная сигнализация / 4-15
Замки дверей / 4-18
Багажник / 4-24
Остекление / 4-36
Капот / 4-31

Характеристики автомобиля

4

Крышка горловины топливного бака / 4-33
Панорамный люк в крыше / 4-37
Система памяти водительского места / 4-42
Рулевое колесо / 4-55
Зеркала заднего вида / 4-48
Приборная панель / 4-53
Система задней парковки / 4-78
Камера заднего вида / 4-81
Световая аварийная сигнализация / 4-82
Осветительные приборы / 4-83
Стеклоочистители и стеклоомыватели / 4-90
Освещение салона / 4-94
Обогреватель / 4-98
Система управления микроклиматом с
ручным управлением / 4-100

Автоматическая система управления
микроклиматом / 4-110
Устранение инея и запотевания
с лобового стекла / 4-118
Отделения для хранения вещей / 4-123
Элементы внутренней отделки салона / 4-126
Аудиосистема / 4-132

4

Характеристики автомобиля

КЛЮЧИ

Запишите номер ключа Вашего автомобиля



Кодовый номер ключа указан на номерной табличке, прикрепленной к ключам автомобиля. В

случае потери ключей от автомобиля авторизованный дилер компании HYUNDAI использует этот номер для быстрого изготовления дубликатов. Снимите табличку с номером ключа и храните ее в безопасном месте. Также запишите номер ключа и храните эту запись в безопасном и находящемся под рукой месте, но не в самом автомобиле.

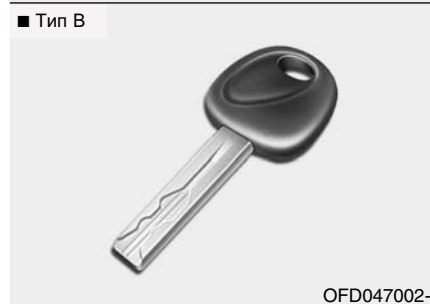

Действия с ключами

Используются для запуска двигателя, открывания и запираения замков дверей.

▲ ОСТОРОЖНО

- Ключ зажигания

Опасно оставлять детей в салоне автомобиля без присмотра, когда там же находится ключ, даже если он не вставлен в замок зажигания. Дети повторяют действия взрослых, так что они могут вставить ключ в замок зажигания. Ключ даст детям возможность управлять окнами, оснащенными электроприводом, или использовать другие органы управления, или даже привести автомобиль в движение, что может привести к получению серьезных телесных повреждений или даже к смерти людей. Никогда не оставляйте ключи в автомобиле, в котором находятся дети без присмотра взрослых.

⚠ ОСТОРОЖНО

Используйте в автомобиле только оригинальные ключи зажигания HYUNDAI. Ключ, приобретенный на рынке запчастей, может не вернуться в положение ON из положения START. В этом случае стартер будет продолжать работать, что приведет к повреждению его электродвигателя и, возможно, возгоранию в результате воздействия тока повышенной силы в его электропроводке.

Иммобилайзер (при наличии)

На данном автомобиле установлена электронная система, предотвращающая запуск двигателя (иммобилайзер), для уменьшения риска его несанкционированного использования.

Иммобилайзер включает в себя малогабаритный приемопередатчик, встроенный в ключ зажигания, и электронные блоки, установленные внутри автомобиля. При переводе ключа, вставленного в замок зажигания, в положение "ON" (включено) иммобилайзер определяет и проверяет, действителен этот ключ зажигания или нет.

Если ключ признается подлинным, происходит запуск двигателя.

Если ключ не признается подлинным, двигатель не запустится.

Для включения иммобилайзера:

Поверните ключ в замке зажигания в положение OFF. Произойдет автоматическая активация иммобилайзера. Без подлинного ключа зажигания от данного автомобиля двигатель не запустится.

Для отключения иммобилайзера:

Вставьте ключ в замок зажигания и поверните его в положение ON.

⚠ ОСТОРОЖНО

Во избежание угона автомобиля не оставляйте запасные ключи внутри автомобиля. Пароль иммобилайзера уникален, задается пользователем и должен храниться в тайне. Не оставляйте записи с этим номером внутри автомобиля.

*** К СВЕДЕНИЮ**

При запуске двигателя не допускайте нахождения рядом с замком зажигания других ключей со встроенным передатчиком иммобилайзера. В противном случае двигатель может не запуститься или может выключиться вскоре после запуска. После приобретения нового автомобиля храните все ключи в разных местах для исключения каких-либо сбоев в работе.

⚠ ВНИМАНИЕ

Не кладите металлические предметы рядом с ключом или замком зажигания.

Двигатель может не завестись, т.к. металлические предметы могут вызывать помехи сигнала, передаваемого передатчиком.

*** К СВЕДЕНИЮ**

В случае необходимости в дополнительных ключах или утери ключей обратитесь к авторизованному дилеру компании HYUNDAI.

⚠ ВНИМАНИЕ

Передатчик, находящийся в ключе зажигания, является важной частью системы иммобилайзера. Он рассчитан на длительный срок безотказной службы. Однако не следует подвергать его воздействию влаги, статического электричества или обращаться с ним небрежно. Это может привести к сбою в работе иммобилайзера.

⚠ ВНИМАНИЕ

Не производите замену системы иммобилайзера, не вносите в нее изменения и не регулируйте ее, поскольку это может привести к отказу в ее работе. Обслуживание этой системы должно проводиться только авторизованным дилером компании HYUNDAI.

Отказы, вызванные внесением неполюженных изменений в систему иммобилайзера, проведением ее регулировок и доработок, не покрываются гарантией, предоставляемой производителем автомобиля.

ЭЛЕКТРОННЫЙ КЛЮЧ (ПРИ НАЛИЧИИ)



OYF049302N

С помощью электронного ключа вы можете запереть и отпереть двери (а также крышку багажника) и даже запускать двигатель, не вставляя ключа.

Функции кнопок на электронном ключе подобны функциям кнопок на пульте дистанционного управления замками дверей. (См. пункт “Дистанционное управление замками дверей” в данном разделе.)

Функции электронного ключа

С помощью электронного ключа вы можете запереть и отпереть двери автомобиля (и крышку багажника), а также запускать двигатель. Подробная информация об этих функциях приводится ниже:

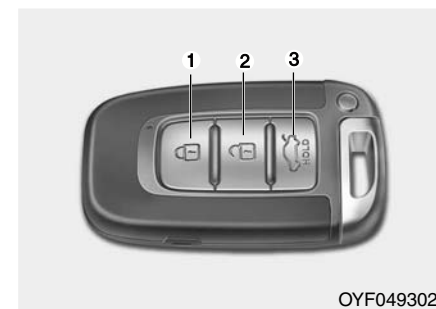

OYF049302N

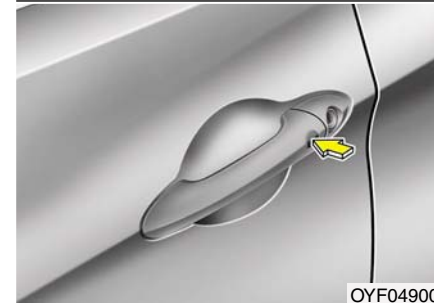

OYF049003

Запирание дверей

Использование переключателя дверной ручки

При нажатии кнопки на наружных ручках передних дверей, когда все двери закрыты, а любая одна из дверей незаперта, производится запираение всех дверей. Если все двери, багажник и капот двигателя закрыты, однократное мигание ламп аварийной сигнализации указывает, что все двери заблокированы. Если какая-нибудь дверь останется открытой, то двери не будут заблокированы и в течение 3 секунд будет подаваться звуковой сигнал. Необходимо закрыть дверь и попробовать еще раз заблокировать двери.

Если крышка багажника или капот двигателя останутся открытыми, то лампы аварийной сигнализации не будут мигать. После закрытия крышки багажника и капота двигателя лампы аварийной сигнализации мигнут один раз.

Кнопка будет работать только в том случае, если смарт-ключ находится на расстоянии 0,7~1 м (28~40 дюймов) от наружной ручки двери. Если необходимо удостовериться, закрыта дверь или нет, следует проверить кнопку дверного замка в транспортном средстве или потянуть за наружную ручку двери.

Даже при нажатии кнопок двери не запираются, и в течение 3 секунд раздается предупредительный звуковой сигнал в любой из следующих ситуаций:

- Электронный ключ находится в автомобиле.
- Ключ зажигания находится в положении ACC или ON.
- Открыта любая из дверей, исключая крышку багажника.

Использование кнопки на смарт-ключе

Все двери заперты, если нажата кнопка блокировки (1). Если все двери, багажник и капот двигателя закрыты, однократное мигание ламп аварийной сигнализации указывает, что все двери заблокированы.

Если какая-нибудь из дверей, крышка багажника или капот двигателя останутся открытыми, то лампы аварийной сигнализации не будут мигать. Если все двери, багажник и капот двигателя закрыты, после нажатия кнопки блокировки, лампы аварийной сигнализации мигнут один раз.

Отпирание дверей

Использование переключателя дверной ручки

При нажатии кнопок на наружных ручках передних дверей, когда все двери (и крышка багажника) закрыты и заперты, производится отпирание всех дверей (и крышки багажника). При этом два раза мигнут огни аварийной сигнализации в подтверждение того, что все двери (и крышка багажника) незаперты. Данная кнопка действует только в том случае, когда электронный ключ находится в пределах расстояния 0,7~1 м (28~40 дюймов) от наружной ручки двери. В случае обнаружения присутствия электронного ключа на расстоянии 0,7~1 м (28~40 дюймов) от наружной ручки передней двери другие люди также могут открыть дверь без помощи электронного ключа.

После нажатия кнопки двери заблокируются автоматически, если в течение 30 секунд не будет открыта какая-нибудь дверь.

Использование кнопки на смарт-ключе

При нажатии кнопки (2) отпирания происходит разблокировка замков всех дверей.

При этом два раза мигнут огни аварийной сигнализации в подтверждение того, что все двери (и крышка багажника) незаперты.

Если в течение 30 секунд после нажатия данной кнопки ни одна из дверей не будет открыта, произойдет автоматическое запираение всех дверей.

Отпирание крышки багажника

Использование переключателя дверной ручки

Если находиться в пределах 0,7~1 м (28~40 дюймов) от наружной ручки багажника при наличии смарт-ключа, то при нажатии на кнопку ручки багажника багажник разблокируется и откроется.

Кроме того, если дверь багажного отделения открыта, а потом закрыта, произойдет ее автоматическое запираение.

Использование кнопки на смарт-ключе

Багажник откроется, если нажать и удерживать кнопку разблокировки багажника (3) больше 1 секунды.

Кроме того, как только багажник открыт и затем закрыт, багажник будет блокирован автоматически.

Запуск двигателя

Вы можете запускать двигатель, не вставляя ключ в замок зажигания. Для получения дополнительной информации обратитесь к подразделу "Запуск/останов двигателя" в разделе 5.

Меры предосторожности при обращении с электронным ключом

*** К СВЕДЕНИЮ**

- Если по какой-либо причине вы потеряли свой электронный ключ, вы не сможете запустить двигатель. В случае необходимости отбуксируйте автомобиль и обратитесь к авторизованному дилеру компании HYUNDAI.
- На один автомобиль можно зарегистрировать не более 2 электронных ключей. Если вы потеряли электронный ключ, следует незамедлительно отвезти автомобиль к авторизованному дилеру компании HYUNDAI и отдать ключ для защиты автомобиля от возможного угона.
- Электронный ключ не будет работать в любом из следующих случаев:
 - Электронный ключ находится рядом с источником радиосигналов (например, радиостанцией или аэропортом), который может создавать помехи для нормальной работы электронного ключа.

- Вы держите электронный ключ рядом с портативной рацией или сотовым телефоном.
- Рядом с вашим автомобилем работает электронный ключ другого автомобиля.

Если электронный ключ не работает надлежащим образом, отпирайте и запирайте двери при помощи механического ключа. При возникновении проблем с электронным ключом обращайтесь к авторизованному дилеру компании HYUNDAI.

⚠ ВНИМАНИЕ

Не допускайте попадания на электронный ключ воды и любых других жидкостей. Действие гарантии производителя автомобиля не распространяется на неисправности системы дистанционного управления замками дверей, вызванные контактом с водой или иными жидкостями.

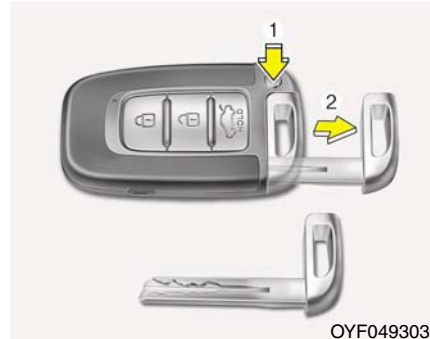

OYF049303N

Примечания по использованию ключей

Оставляя ключи работнику автостоянки или гостиницы, можно заблокировать вещевой ящик следующим образом:

1. Удерживая кнопку отпускания (1), извлеките механический ключ. Для установки механического ключа на место необходимо вставить ключ в отверстие и нажать на него, пока не раздастся звук щелчка.
2. Закройте вещевой ящик и запирайте его механическим ключом.
3. Оставьте электронный ключ работнику автостоянки. Вещевой ящик не откроется без механического ключа.



OBH048004

Замена батарейки

Срок службы батарейки электронного ключа составляет несколько лет, но если электронный ключ не работает надлежащим образом, попробуйте заменить батарейку на новую. Если вы не уверены в том, что умеете обращаться с электронным ключом или заменять батарейку, обращайтесь к авторизованному дилеру компании HYUNDAI.

* К СВЕДЕНИЮ

Попадание влаги и воздействие статического электричества могут привести к повреждению схемы внутри электронного ключа. Если вы не уверены в том, что умеете обращаться с электронным ключом или заменять батарейку, обращайтесь к авторизованному дилеру компании HYUNDAI.

1. Откройте заднюю крышку электронного ключа.
2. Замените батарейку на новую (CR2032). При замене следите за тем, чтобы положительный полюс батарейки (“+”) был обращен вверх, как показано на рисунке.
3. Установите новую батарейку в порядке, обратном порядку извлечения старой батарейки.

* К СВЕДЕНИЮ

- Использование неподходящей батарейки может вызвать отказ электронного ключа. Применяйте батарейку надлежащего типа.
- Ударное воздействие при падении электронного ключа, попадание влаги и воздействие статического электричества могут приводить к повреждению схем внутри электронного ключа.
- Если вы предполагаете, что ваш электронный ключ мог получить какие-либо повреждения, или чувствуете, что электронный ключ не работает должным образом, обращайтесь к авторизованному дилеру компании HYUNDAI.

ВНИМАНИЕ

Неправильно утилизированная аккумуляторная батарея может нанести вред окружающей среде и здоровью людей.

Утилизация аккумуляторных батарей должна проводиться в соответствии с местным законодательством или нормативами.

ДИСТАНЦИОННОЕ УПРАВЛЕНИЕ ЗАМКАМИ ДВЕРЕЙ (ПРИ НАЛИЧИИ)



ONF048011L

Работа системы дистанционного управления замками дверей

Запирание (1)

Когда все двери закрыты, при нажатии кнопки запирания происходит блокировка замков всех дверей.

При этом один раз мигнут огни аварийной сигнализации в подтверждение того, что все двери заперты.

Если какая-нибудь из дверей, крышка багажника или капот двигателя останутся открытыми, то лампы аварийной сигнализации не будут мигать. Если все двери, багажник и капот двигателя закрыты, после нажатия кнопки блокировки, лампы аварийной сигнализации мигнут один раз.

Отпирание (2)

При нажатии кнопки отпирания происходит разблокировка замков всех дверей.

При этом два раза мигнут огни аварийной сигнализации в подтверждение того, что все двери (и крышка багажника) незаперты.

Если в течение 30 секунд после нажатия данной кнопки ни одна из дверей не будет открыта, произойдет автоматическое запирание всех дверей.

Отпирание двери багажного отделения (3)

Крышка багажника отпирается, если кнопка удерживается нажатой в течение более чем 1 секунды.

Автоматическое запирание произойдет, если дверь багажного отделения открыть, а потом закрыть, когда все двери заперты.

Меры предосторожности при использовании пульта дистанционного управления

*** К СВЕДЕНИЮ**

Пульт дистанционного управления не будет работать в следующих случаях:

- Ключ находится в замке зажигания.
- Пульт находится за пределами максимального расстояния передачи (около 30 м).
- Батарея пульта разряжена.
- Свободному прохождению сигнала мешают другие автомобили или иные объекты.
- Крайне низкая температура окружающего воздуха.
- Пульт дистанционного управления находится рядом с источником радиосигналов, например, радиостанцией или аэропортом, который может создавать помехи нормальной работе пульта.

Если пульт дистанционного управления работает не так, как положено, открывайте и запирайте двери при помощи ключа зажигания. При возникновении проблем с пультом дистанционного управления следует обратиться к авторизованному дилеру компании HYUNDAI.

⚠ ВНИМАНИЕ

Не допускайте контакта пульта дистанционного управления с водой или любой другой жидкостью. Неисправность системы дистанционного отпирания дверей, вызванная контактом с водой или иными жидкостями, не покрывается гарантией, предоставляемой производителем автомобиля.

⚠ ВНИМАНИЕ

Внесение изменений и модификаций, которые положительным образом не одобрены стороной, ответственной за соблюдение требований нормативных документов, может повлечь за собой лишение прав пользователя на эксплуатацию данного оборудования. Действие гарантии производителя автомобиля не распространяется на неисправности системы дистанционного управления замками дверей, вызванные внесением изменений или модификаций, которые положительным образом не одобрены стороной, ответственной за соблюдение требований нормативных документов.



ONF048120

Замена батарейки

В пульте дистанционного управления используется литиевая батарея напряжением 3 В, срок службы которой в обычных условиях составляет несколько лет. При необходимости ее замены действуйте следующим образом.

1. Вставьте какой-либо инструмент с тонким лезвием в прорезь и аккуратно подденьте центральную крышку пульта дистанционного управления.



HNF2005

2. Замените аккумуляторную батарею на новую (CR2032). Устанавливайте аккумуляторную батарею символом "+" вверх.
3. Установите батарейку в порядке, обратном порядку снятия.

Для замены пульта дистанционного управления обратитесь к авторизованному дилеру компании HYUNDAI, который осуществит его перепрограммирование.

ВНИМАНИЕ

- Пульт дистанционного отпирания замков дверей рассчитан на длительный срок безотказной службы, однако воздействие на него влаги или статического электричества может привести к его неисправности. Если Вы не уверены, как обращаться с пультом дистанционного управления или как заменить батарейку, обратитесь к авторизованному дилеру компании HYUNDAI.
- Использование неподходящей батарейки может вызвать отказ пульта дистанционного управления. Обязательно используйте подходящую батарейку.
- Во избежание повреждения пульта дистанционного управления не роняйте его, не позволяйте ему намокать и не допускайте воздействия на него тепла или солнечного света.

 **ВНИМАНИЕ**

Неправильно утилизированная аккумуляторная батарея может нанести вред окружающей среде и здоровью людей.

Утилизация аккумуляторных батарей должна проводиться в соответствии с местным законодательством или нормативами.

ПРОТИВОУГОННАЯ СИГНАЛИЗАЦИЯ (ПРИ НАЛИЧИИ)

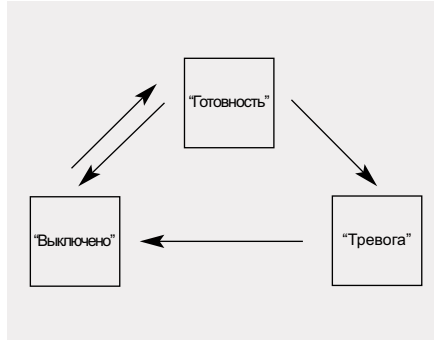

Эта система предназначена для защиты автомобиля от несанкционированного проникновения. В работе системы существуют три этапа: первый этап называется "Готовность", второй - "Тревога", третий этап - "Выключено". Во сработавшем состоянии система противоугонной сигнализации подает звуковой тревожный сигнал одновременно с миганием огней аварийной сигнализации.

"Готовность"

Использование смарт-ключа

Запарковать транспортное средство и остановить двигатель.

Активировать систему, как описано ниже.

1. Остановить двигатель.
2. Удостовериться, что все двери, капот двигателя и крышка багажника закрыты.
3. • Заблокировать двери нажатием кнопки на внешней ручке передней двери (при наличии смарт-ключа). После завершения описанных выше операций лампы аварийной сигнализации мигнут один раз, что указывает на активацию системы.

Если какая-нибудь дверь останется открытой, то двери не будут заблокированы и в течение 3 секунд будет подаваться звуковой сигнал. Необходимо закрыть дверь и попробовать еще раз заблокировать двери.

Если крышка багажника или капот двигателя останутся открытыми, то лампы аварийной сигнализации не будут мигать и противоугонная сигнализация не будет работать. После закрытия крышки багажника и капота двигателя лампы аварийной сигнализации мигнут один раз.

- Заблокировать двери нажатием кнопки блокировки на смарт-ключе. После завершения описанных выше операций лампы аварийной сигнализации мигнут один раз, что указывает на активацию системы.

Если какая-нибудь дверь, крышка багажника или капот двигателя останутся открытыми, то лампы аварийной сигнализации не будут мигать и противоугонная сигнализация не будет работать. После закрытия всех дверей, крышки багажника и капота двигателя лампы аварийной сигнализации мигнут один раз.

Использование передатчика

Запарковать транспортное средство и остановить двигатель. Активировать систему, как описано ниже.

1. Остановить двигатель и удалить ключ из ключа замка зажигания.
2. Удостовериться, что все двери, капот двигателя и крышка багажника закрыты.
3. Заблокировать двери нажатием кнопки блокировки на передатчике.

После завершения описанных выше операций лампы аварийной сигнализации мигнут один раз, что указывает на активацию системы.

Если какая-нибудь дверь, крышка багажника или капот двигателя останутся открытыми, то лампы аварийной сигнализации не будут мигать и противобуксировочная сигнализация не активируется. После закрытия всех дверей, крышки багажника и капота двигателя лампы аварийной сигнализации мигнут один раз.

- **Не приводите систему в готовность до тех пор, пока все пассажиры не покинули автомобиль. Если система активируется, когда в салоне остается пассажир(ы), сигнализация может сработать в момент выхода этого пассажира(-ов) из автомобиля. Если какая-либо дверь (включая дверь багажного отделения) открывается в течение 30 секунд после перевода сигнализации в состояние готовности, система выключится для предупреждения ненужного сигнала тревоги.**

“Тревога”

Система сигнализации, находящаяся в состоянии “Готовность”, срабатывает в следующих случаях.

- Какая-либо дверь автомобиля открыта без помощи пульта дистанционного управления (или электронного ключа).
- Крышка багажника открыта без помощи пульта дистанционного управления (или электронного ключа).
- Открыт капот двигателя.

В этом случае примерно в течение 30 секунд будут непрерывно раздаваться звуковой сигнал и мигать огни аварийной сигнализации. Для отключения системы разблокируйте замки дверей при помощи пульта дистанционного управления (или электронного ключа).

Открытие багажника с активизированной системой противоугонной сигнализации (при наличии)

Когда противоугонная сигнализация активизирована, она не будет работать при открытии крышки багажника с помощью передатчика (или смарт-ключа). Кроме того, как только багажник открыт и затем закрыт, багажник будет автоматически заблокирован и система переключится в режим охраны. Если будет открыта любая из дверей или капот, когда открыта крышка багажника при активизированной системе сигнализации, раздастся сигнал тревоги.

“Выключено”

Система переходит в состояние «Выключено» при разблокировке дверей с помощью пульта дистанционного управления (или электронного ключа).

После нажатия кнопки разблокировки начнут мигать огни аварийной сигнализации, что указывает на выключение системы.

Если в течение 30 секунд после нажатия кнопки разблокировки замков не открывать ни одну дверь, система снова возвратится в состояние готовности.

*** К СВЕДЕНИЮ**

- Не пытайтесь запустить двигатель, если система сигнализации находится в состоянии “Готовность”. Электродвигатель стартера блокируется, если система сигнализации включена. Если система не переводится в выключенное состояние при помощи пульта дистанционного управления, вставьте ключ в замок зажигания, поверните его в положение ON и подождите 30 секунд. После этого система сигнализации будет отключена.
- При утере ключей обратитесь к авторизованному дилеру компании HYUNDAI.



ВНИМАНИЕ

Не вносите изменения в конструкцию и не меняйте настройки системы противоугонной сигнализации, поскольку это может стать причиной возникновения неисправности, а обслуживание системы противоугонной сигнализации должно производиться только у авторизованного дилера HYUNDAI.

Отказы, вызванные внесением непопозволенных изменений в систему иммобилайзера, проведением ее регулировок и доработок, не покрываются гарантией, предоставляемой производителем автомобиля.

ЗАМКИ ДВЕРЕЙ

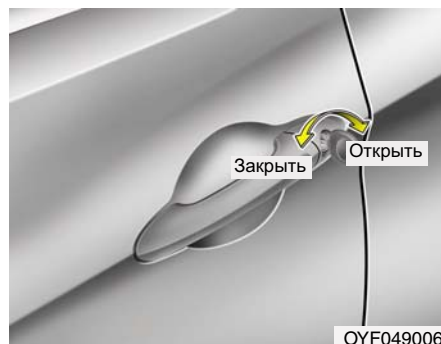

Управление замками дверей снаружи автомобиля

- Поверните ключ против направления движения автомобиля для разблокировки замков, и по движению автомобиля - для их блокировки.
- При запирании/отпираии двери водителя ключом происходит автоматическое запираение/отпираение всех дверей автомобиля.
- Отпирание и запираение дверей можно также производить при помощи пульта дистанционного управления (или электронного ключа) (при наличии).

- После разблокировки замков открыть дверь можно, потянув ручку двери на себя.
- При закрытии двери нужно на нее нажать. Убедитесь в надежности закрытия дверей.

* К СВЕДЕНИЮ

- В холодных и влажных климатических условиях замки и механизмы дверей могут работать плохо из-за замерзания.
- При многократном запираении/отпираии в течение очень короткого промежутка времени, как при помощи ключа, так при помощи блокиратора замка, возможно временное прекращение работы системы с целью защиты электрической цепи и предотвращения повреждения элементов системы.

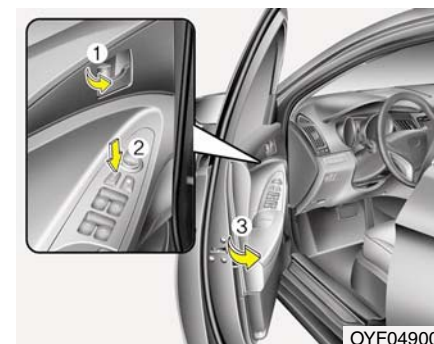

- Для запираения двери без помощи ключа переведите внутреннюю кнопку блокировки двери (1) или переключатель централизованного управления замками дверей (2) в положение "Lock" ("Закрыто"), и закройте дверь (3).
- При запираии двери с помощью переключателя централизованного управления замками дверей (2) произойдет автоматическая блокировка замков всех дверей.

* К СВЕДЕНИЮ

Оставляя автомобиль без присмотра, всегда вынимайте ключ из замка зажигания, ставьте автомобиль на стояночный тормоз, закрывайте все окна и запирайте все двери.

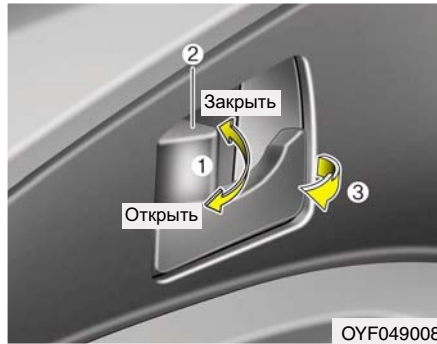

Управление замками дверей изнутри автомобиля

При помощи кнопки блокировки двери

- Для отпирания двери переведите кнопку блокировки двери (1) в положение "Unlock" ("Открыто"). На кнопке будет видна отметка красного цвета (2).
- Для запираения двери переведите кнопку блокировки двери (1) в положение "Lock" ("Закрето"). Если дверь закрыта должным образом, отметки красного цвета (2) на кнопке блокировки двери не будет видно.
- Чтобы открыть дверь, потяните ее ручку (3) наружу.

- Если потянуть внутреннюю ручку двери водителя (или переднего пассажира) в тот момент, когда кнопка блокировки двери находится в положении блокировки, произойдет разблокировка этой кнопки, и дверь откроется (при наличии данной функции).
- Передняя дверь не может быть заблокирована, если ключ зажигания находится в замке зажигания и дверь открыта.
- Дверь не может быть заблокирована, если смарт-ключ находится в транспортном средстве и открыта любая из дверей.

⚠ ОСТОРОЖНО

- Неисправность замка двери

В случае отказа замка двери с электроприводом человек, находящийся внутри автомобиля, может использовать один или несколько из следующих способов для выхода наружу:

- Несколько раз попробовать открыть замок двери (как при помощи электропривода, так и вручную), и одновременно тянуть на себя ручку двери.
- Использовать замки и ручки других дверей, как передних, так и задних.
- Опустить стекло окна передней двери и использовать ключ для того, чтобы открыть дверь снаружи. Управление замками дверей изнутри автомобиля.



Автомобили, оборудованные переключателем централизованного управления замками дверей

Управление замками производится нажатием на этот переключатель.

- При нажатии на переднюю часть (1) клавиши переключателя замки всех дверей автомобиля будут заблокированы.
- При нажатии на заднюю часть (2) клавиши переключателя замки всех дверей автомобиля будут разблокированы.

- Если в замке зажигания находится ключ или в автомобиле - смарт-ключ и открыта какая-либо дверь, при нажатии передней части (1) выключателя центрального замка двери не заблокируются.
- Если в транспортном средстве находится смарт-ключ и одна из дверей открыта, двери не заблокируются, даже если будет нажата передняя часть (1) центрального переключателя блокировки дверей.

⚠ ОСТОРОЖНО

- Двери

- Во время движения автомобиля его двери должны всегда быть полностью закрыты, а их замки - заблокированы, для исключения случайного открывания дверей. Кроме того, нахождение дверей в запертом состоянии затруднит несанкционированное проникновение в автомобиль при его остановке или снижении скорости.
- Соблюдайте осторожность при открывании дверей, убедитесь в отсутствии приближающихся автомобилей, мотоциклов, велосипедистов или пешеходов, которые могут оказаться в зоне открывания двери. Открывание двери при наличии приближающейся помехи может привести к нанесению вреда здоровью людей или имуществу.

⚠ ОСТОРОЖНО

- Автомобили с незапертыми дверьми

Оставляя автомобиль с незапертыми дверьми, Вы можете сделать его мишенью для воров или спровоцировать причинение вреда Вам или другим людям злоумышленником, который может спрятаться в автомобиле в Ваше отсутствие. Оставляя автомобиль без присмотра, всегда вынимайте ключ из замка зажигания, ставьте автомобиль на стояночный тормоз, закрывайте все окна и запирайте все двери.

⚠ ОСТОРОЖНО

- Дети, оставленные без присмотра

Салон закрытого автомобиля может нагреться до чрезвычайно высокой температуры, что может привести к гибели или вреду здоровью оставленных без присмотра детей или животных, не имеющих возможности выбраться из автомобиля. Более того, дети могут начать играть с потенциально опасными для них деталями интерьера автомобиля, или подвергнуться опасностям иного рода, например, в результате проникновения в автомобиль постороннего человека. Никогда не оставляйте без присмотра детей и животных в автомобиле.

Система разблокирования дверей, оснащенная датчиком удара

При раскрытии подушек безопасности вследствие ударного воздействия все двери автоматически разблокируются.

* К СВЕДЕНИЮ

В настройках транспортного средства можно активизировать или деактивизировать некоторые функции автоматической блокировки/разблокировки дверей следующим образом:

- Автоматическая блокировка дверных замков при движении автомобиля
- Автоматическое отпирание дверей путем разблокировки кнопки запираания дверей на двери водителя
- Автоматическое отпирание дверей при извлечении ключа из замка зажигания или электронного ключа из держателя.
- Автоматическое запираение/отпирание дверей при перемещении рычага переключения передач из положения Р (Парковка) или в положение Р (Парковка)

Если необходимо активизировать или деактивизировать некоторые функции блокировки/разблокировки дверей, см. «настройки транспортного средства» в этой главе.

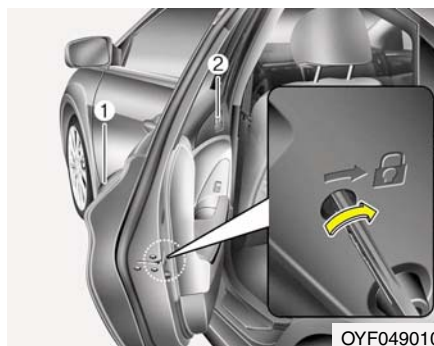

Устройство блокировки замков задних дверей, предотвращающее их открытие детьми

Специальное устройство блокировки замков задних дверей предназначено для предотвращения их случайного открывания детьми, находящимися внутри автомобиля. Это устройство необходимо использовать всегда при нахождении детей в автомобиле.

1. Откройте заднюю дверь.
2. Вставьте ключ (или отвертку) в отверстие и повернуть в положение блокировки (🔒). Когда замок с блокировкой для защиты детей находится в положении блокировки, задняя дверь не может быть открыта с помощью внутренней дверной ручки.
3. Закройте заднюю дверь.

Для открывания задней двери потяните на себя наружную ручку двери.

Даже при разблокировке замков дверей задняя дверь не откроется при помощи внутренней ручки двери (2) до тех пор, пока не будет разблокировано устройство, предотвращающее случайное открывание дверей детьми.

⚠ ОСТОРОЖНО

- Замки задних дверей

Если дети случайно откроют задние двери во время движения автомобиля, они могут выпасть наружу и получить серьезные травмы или погибнуть. Для предотвращения открывания задних дверей детьми, находящимися внутри автомобиля, необходимо всегда использовать специальное устройство блокировки.

БАГАЖНИК

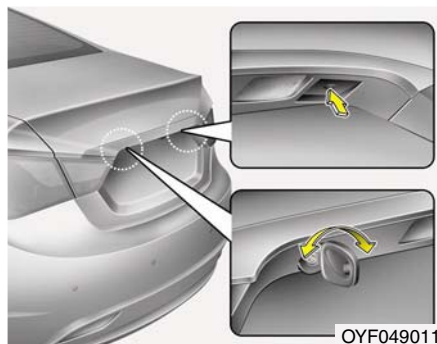

Открытие багажника

- Для открытия багажника необходимо нажать и удерживать на передатчике (или смарт-ключе) кнопку разблокировки багажника больше 1 секунды, нажать кнопку на ручке багажника при наличии при себе смарт-ключа или вставить главный ключ (или механический ключ смарт-ключа) в замок и повернуть его по часовой стрелке.

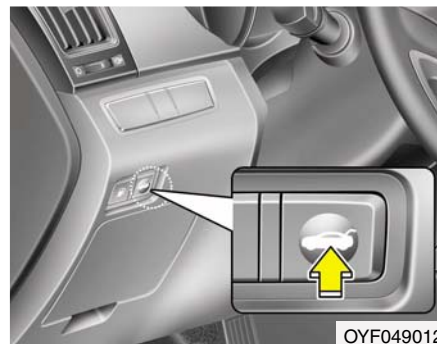

- Для открытия багажника изнутри транспортного средства необходимо нажать кнопку отпирания крышки багажника. Кроме того, как только багажник открыт и затем закрыт, багажник будет блокирован автоматически.

* К СВЕДЕНИЮ

В холодных и влажных климатических условиях замки и механизмы дверей могут работать плохо из-за замерзания.

⚠ ОСТОРОЖНО

Дверь багажного отделения поднимается вверх. При открывании двери багажного отделения следите за тем, чтобы рядом с задней частью автомобиля не было посторонних предметов и людей.

⚠ ВНИМАНИЕ

Перед началом движения автомобиля убедитесь в том, что дверь багажного отделения закрыта. В противном случае возможно повреждение цилиндров подъема двери багажного отделения и узлов ее крепления.

Закрытие крышки багажника

Для того чтобы закрыть крышку багажника, опустите ее и затем надавите на нее, пока она не закроется на замок. Для того чтобы убедиться в том, что крышка багажника надежно закрыта, всегда проверяйте, еще раз потянув ее вверх.

⚠ ОСТОРОЖНО

Во время движения автомобиля крышка багажника должна всегда находиться в полностью закрытом состоянии. Если она остается незакрытой или полностью раскрытой, то становится возможным попадание в салон выхлопных газов, что может стать причиной серьезного заболевания или смерти.

⚠ ОСТОРОЖНО

Нахождение людей в багажном отделении недопустимо. Багажник является очень опасным местом нахождения для людей в случае столкновения.

ОСТЕКЛЕНИЕ

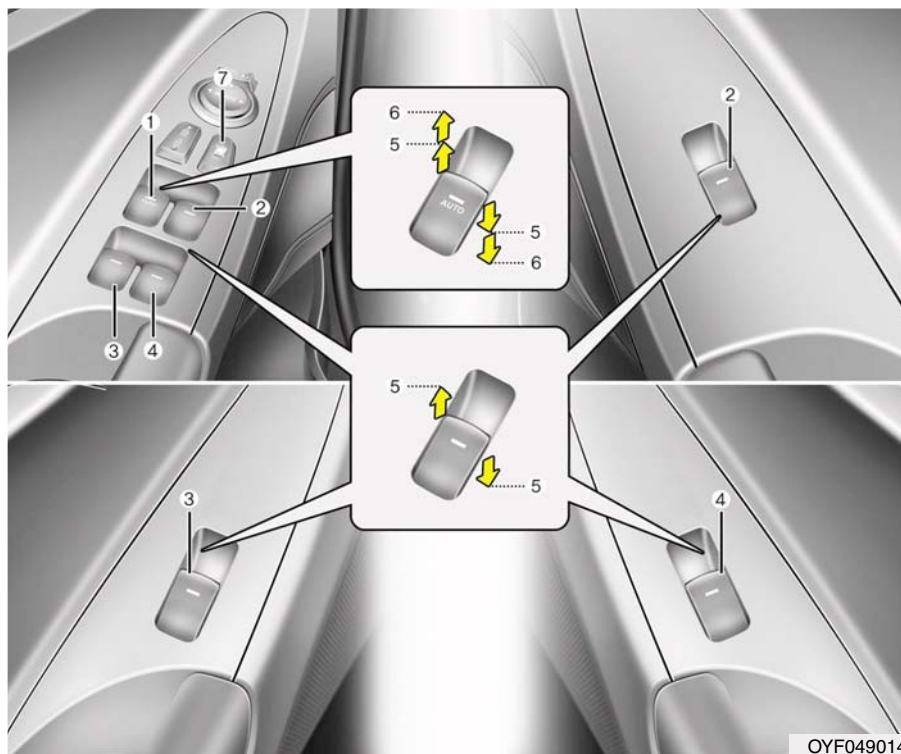

- (1) Переключатель управления электрическим стеклоподъемником окна двери водителя
- (2) Переключатель управления электрическим стеклоподъемником окна двери переднего пассажира
- (3) Переключатель управления электрическим стеклоподъемником задней (левой) двери
- (4) Переключатель управления электрическим стеклоподъемником задней (правой) двери
- (5) Открытие и закрытие окна
- (6) Автоматическое закрытие/открытие окна при помощи электрического стеклоподъемника
- (7) Переключатель блокировки электрических стеклоподъемников

* К СВЕДЕНИЮ

В холодных и влажных климатических условиях электрические стеклоподъемники могут работать плохо из-за замерзания.

Электрические стеклоподъемники

Для работы электрических стеклоподъемников ключ в замке зажигания должен находиться в положении ON. На каждой двери расположен переключатель управления электрическим стеклоподъемником данной двери. Однако, на месте водителя предусмотрен переключатель блокировки электрических стеклоподъемников, который отключает стеклоподъемники окон дверей пассажиров.

Управление электрическими стеклоподъемниками возможно в течение примерно 30 секунд после выключения зажигания (поворота ключа в замке зажигания в положения "ACC" или "LOCK") или после того, как ключ был извлечен из замка зажигания. Вместе с тем, если передние двери открыты, работа электрических стеклоподъемников невозможна даже в пределах 30 секунд после того, как ключ был извлечен из замка зажигания.

* К СВЕДЕНИЮ

При движении автомобиля с опущенными стеклами задних дверей или с полностью или частично открытым люком в крыше (при наличии) могут ощущаться ветровая вибрация или пульсирующий шум. Этот шум, являющийся нормальным состоянием, можно уменьшить или устранить. Если он возникает при опущенных стеклах на одной или обеих задних дверях, слегка (примерно на 2-3 см) опустите стекла обеих передних дверей. Если шум возникает при открытом люке, немного прикройте его.

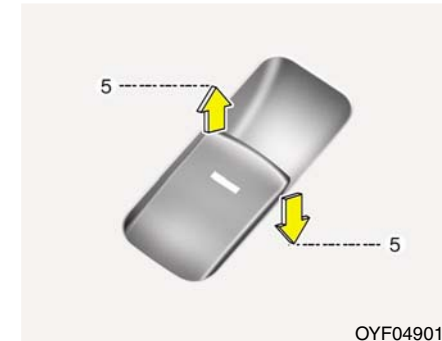

OYF049016

Открытие и закрытие окна

На двери водителя расположен общий переключатель, управляющий работой всех стеклоподъемников в автомобиле.

Чтобы открыть или закрыть окно, сместите вниз или вверх переднюю часть клавиши соответствующего переключателя до первого фиксированного положения (5).

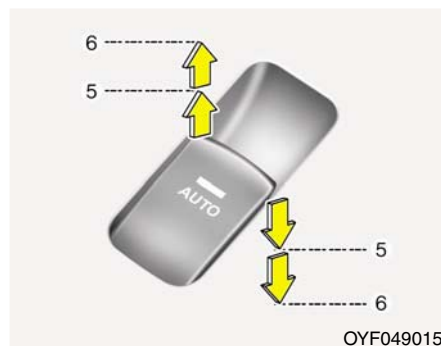

Автоматическое закрытие / открытие окна

Быстро переместите клавишу переключателя управления электрическим стеклоподъемником вниз или вверх до второго фиксированного положения (6), и стекло двери водителя опустится или поднимется полностью даже после отпускания клавиши. Для того чтобы остановить стекло в необходимом положении во время его движения, переместите клавишу переключателя в направлении, обратном направлению движения окна, и отпустите ее.

Если электрический стеклоподъемник работает неправильно, необходимо следующим образом сбросить настройки его системы автоматического управления:

1. Поверните ключ в замке зажигания в положение ON.
2. Полностью закройте окно и продолжайте удерживать выключатель электростеклоподъемника двери водителя поднятым вверх в течение не менее 1 секунды.

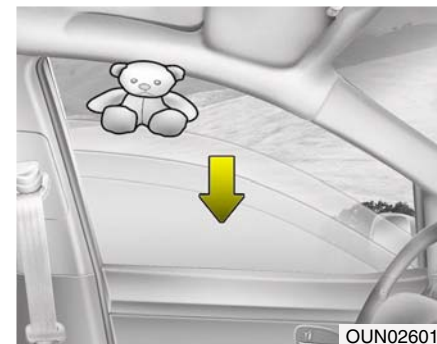

Автоматический возврат стекла

Если при движении стекла вверх оно упрется в какой-либо предмет или часть тела человека, то система управления стеклоподъемником определит наличие сопротивления движению, и стекло остановится. Затем оно опустится примерно на 30 см (11,8 дюйма) для того, чтобы можно было устранить этот посторонний предмет.

Если при удерживании клавиши переключателя управления стеклоподъемником в верхнем положении будет обнаружено сопротивление перемещению стекла, его движение вверх прекратится, после чего стекло опустится примерно на 2,5 см (1 дюйм).

А если повторно переместить клавишу вверх и удерживать ее в таком положении в пределах 5 секунд после того, как стекло автоматически опустилось вниз, функция автоматического возврата стекла отключится.

* К СВЕДЕНИЮ

Функция автоматического реверса для всех окон активна только в режиме “автоматического поднимания”, включаемого полным поднятием вверх выключателя. Если управление подъемом стекла осуществляется вручную (перемещением клавиши управления стеклоподъемником не до упора), эта функция работать не будет.

⚠ ОСТОРОЖНО

Всегда проверяйте наличие помех перед закрытием любого окна во избежание получения травм или повреждения автомобиля. Функция автоматического возврата стекла может не сработать, если посторонний предмет, попавший между стеклом и оконной рамой, имеет диаметр менее 4 мм (0,16 дюйма): сопротивление от такого предмета может просто остаться незамеченным системой управления стеклоподъемником.



Кнопка блокировки электрических стеклоподъемников

- Водитель может отключить переключатели управления стеклоподъемниками на дверях пассажиров путем перемещения переключателя блокировки электрических стеклоподъемников, расположенного на двери водителя, в положение LOCK (“Заблокировано”).
- Если переключатель блокировки электрических стеклоподъемников находится в положении ON, управление стеклоподъемниками дверей пассажиров с места водителя при помощи центрального блока управления невозможно.

 **ВНИМАНИЕ**

- Для предотвращения возможного повреждения системы электрических стеклоподъемников не открывайте или не закрывайте два окна одновременно. Это также способствует длительному сроку службы плавкого предохранителя.
- Никогда не пытайтесь одновременно включать в противоположных направлениях переключатели управления электрическим стеклоподъемником одной и той же двери, расположенные на месте водителя и на самой двери. В таком случае стекло остановится, и дальнейшее его перемещение станет невозможным.

 **ОСТОРОЖНО**

- Остекление

- НИКОГДА не оставляйте ключ зажигания внутри автомобиля.
- НИКОГДА не оставляйте детей без присмотра внутри автомобиля. Даже очень маленькие дети могут непреднамеренно привести автомобиль в движение, оказаться зажатыми в окнах или иным образом причинить вред себе или другим людям.
- Обязательно убедитесь в том, что все части тела (ладони, руки, голова) и другие препятствия гарантированно находятся вне зоны перемещения стекла перед тем, как закрыть окно.

(продолжение)

(продолжение)

- Не позволяйте детям играть с электрическими стеклоподъемниками. Переключатель блокировки электрических стеклоподъемников, расположенный на месте водителя, должен всегда находиться в положении LOCK - "Заблокировано" (быть утоплен). Непреднамеренное управление ребенком стеклоподъемниками может привести к получению серьезных телесных повреждений.
- Не высовывайте голову или руки из оконного проема во время управления автомобилем.

КАПОТ

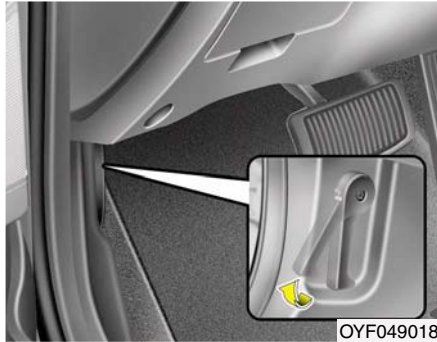

Открытие капота

1. Потяните за ручку открывания капота для разблокировки его замка. Капот должен немного приоткрыться.

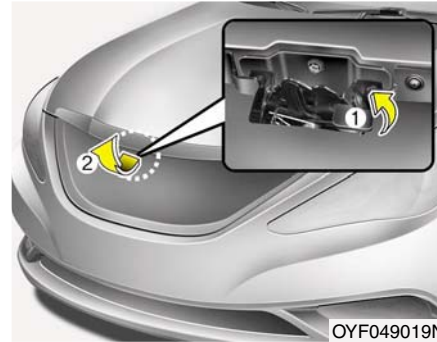

2. Подойдите к передней части автомобиля, приподнимите капот, потяните за рычаг его блокировки (1), находящийся в центральной части капота, и поднимите капот (2).
3. Поднимите капот. После того как капот окажется поднятым наполовину, далее он поднимется автоматически.

Закрытие капота

1. Перед тем, как закрыть капот, проверьте следующее:
 - Пробки всех заправочных горловин в отсеке двигателя должны быть установлены правильным образом.
 - Необходимо убрать из отсека двигателя перчатки, ветошь и любые иные горючие материалы.
2. Опустите капот наполовину и нажмите на него, чтобы надежно зафиксировать на месте.

⚠ ОСТОРОЖНО

- Перед тем, как закрыть капот, убедитесь в том, что из его проема удалены все препятствия. Если закрыть капот при наличии препятствия в его проеме, это может привести к нанесению вреда здоровью людей или имуществу.
- Не оставляйте перчатки, ветошь и любые иные горючие материалы в отсеке двигателя. Это может привести к их возгоранию под воздействием высокой температуры.

⚠ ОСТОРОЖНО

- Перед началом движения следует достоверно убедиться в том, что капот плотно закрыт на замок. В противном случае возможно открывание капота во время движения, результатом чего будет полная потеря обзора водителем, что может стать причиной дорожно-транспортного происшествия.
- Не допускайте перемещения автомобиля с открытым капотом, поскольку в таком случае обзор будет ограниченным, а капот может при этом упасть или получить повреждения.

КРЫШКА ГОРЛОВИНЫ ТОПЛИВНОГО БАКА

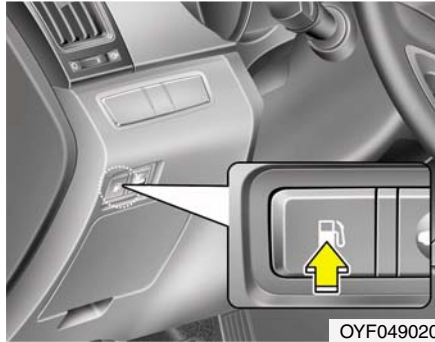

OYF049020

Открытие крышки горловины топливного бака

Открывать крышку горловины топливного бака следует из салона автомобиля с помощью кнопки.

* К СВЕДЕНИЮ

Если крышка горловины топливного бака не открывается из-за того, что вокруг нее образовался лед, легко постучите по ней или надавите на нее так, чтобы сломать лед и освободить ее. Не прилагайте к ней излишнее усилие. Если это необходимо, используйте подходящую жидкость для удаления льда (не допускается использование антифриза из системы охлаждения двигателя) или переместите автомобиль в теплое место и дождитесь того, чтобы лед растаял.

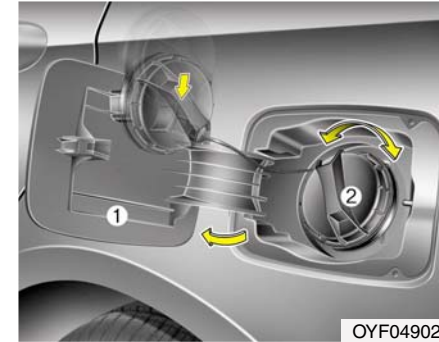

OYF049021

1. Заглушите двигатель.
2. Чтобы открыть крышку горловины топливного бака, нажмите на соответствующую кнопку.
3. Потяните крышку горловины топливного бака на себя, чтобы открыть ее.
4. Для снятия крышки поверните ее против часовой стрелки.
5. Залейте в бак необходимое количество топлива.

Закрытие крышки горловины топливного бака

1. Чтобы установить крышку горловины на место, поверните ее по часовой стрелке до щелчка. Щелчок указывает на то, что крышка надежно затянута.
2. Закройте крышку горловины топливного бака и слегка надавите на нее, а затем убедитесь, что она надежно закрыта.

ОСТОРОЖНО

- Заправка автомобиля топливом

- Если топливо под давлением выплеснется наружу, оно может попасть на Вашу одежду или кожу, что подвергает Вас опасности возгорания и получения ожогов. Всегда открывайте крышку заправочной горловины аккуратно и медленно. Если из-под крышки вытекает топливо, или раздается шипящий звук, подождите до тех пор, пока эти явления не прекратятся, после чего полностью откройте крышку.
- Не доливайте топливо в бак по верхнюю кромку заправочной горловины после того, как произойдет автоматическое отключение заправочного пистолета во время заправки.
- После завершения заправки автомобиля топливом обязательно убедитесь в том, что крышка заправочной горловины плотно закрыта, для того, чтобы топливо не выплеснулось наружу в случае дорожно-транспортного происшествия.

ОСТОРОЖНО

- Опасности при заправке автомобиля топливом

Автомобильное топливо является огнеопасным веществом. Во время заправки автомобиля топливом следует тщательно соблюдать приведенные ниже рекомендации. В противном случае возможно получение серьезных травм, ожогов или гибель людей в результате пожара или взрыва.

- Находясь на заправочной станции, прочитайте и выполняйте все предупреждающие надписи.

(Продолжение)

- Перед заправкой автомобиля обратите внимание на место расположения кнопки, предназначенной для аварийного останова подачи топлива, если она предусмотрена на АЗС.
- Перед тем, как прикоснуться к заправочному пистолету, необходимо снять потенциальную опасность заряд статического электричества. Для этого прикоснитесь к любой металлической детали автомобиля, находящейся на безопасном расстоянии от горловины топливного бака, заправочного пистолета или других предметов, содержащих топливо.
- Не садитесь в автомобиль после начала заправки его топливом, поскольку это может вызвать образование заряда статического электричества за счет прикосновения к какому-либо предмету или куску ткани (из полиэстера, сатина, нейлона и т.д.), которые могут вызывать такой эффект.

(продолжение)

(продолжение)

Разряд статического электричества может привести к воспламенению паров топлива и последующему быстрому распространению огня.

При необходимости возврата в салон автомобиля необходимо еще раз снять потенциально опасный заряд статического электричества. Для этого прикоснитесь к любой металлической детали в передней части автомобиля, находящейся на безопасном расстоянии от горловины топливного бака, заправочного пистолета или других предметов, содержащих топливо.

- В случае использования топливной канистры перед тем, как заливать в нее топливо, обязательно поставьте ее на землю. Разряд статического электричества от канистры может вызвать возгорание паров топлива и привести к пожару.

(продолжение)

(продолжение)

После начала заправки необходимо поддерживать контакт с корпусом автомобиля до ее окончания.

Используйте только пластиковые канистры, которые предназначены для перевозки и хранения бензина.

- Не используйте при заправке топливом сотовые телефоны. Наведенные ими электрические токи или вызванные ими помехи с небольшой вероятностью могут привести к возгоранию паров топлива и вызвать пожар.
- Во время заправки автомобиля топливом всегда выключайте двигатель. Искры, вызванные работой электрооборудования двигателя, могут привести к возгоранию паров топлива и вызвать пожар. Как только операция заправки завершена, проверьте плотность закрытия крышки и пробки горловины топливного бака, и только после этого запускайте двигатель.

(продолжение)

(продолжение)

- НЕ пользуйтесь спичками или зажигалкой, НЕ КУРИТЕ и не оставляйте зажатую сигарету в автомобиле во время его нахождения на АЗС, особенно в процессе заправки. Автомобильное топливо очень легко воспламеняется, и его возгорание может привести к пожару.
- В случае возгорания в процессе заправки отойдите подальше от автомобиля и немедленно обратитесь к персоналу АЗС, а затем в пожарную службу. Следуйте всем их указаниям по обеспечению безопасности.

⚠ ВНИМАНИЕ

- При заправке транспортного средства необходимо придерживаться "Требований к качеству топлива", изложенных в разделе 1.
(продолжение)

(продолжение)

- Если пробка заправочной горловины топливного бака требует замены, используйте только оригинальную пробку HYUNDAI, или ее аналог, предназначенный для данного автомобиля. Использование несоответствующей пробки может привести к серьезному отказу топливной системы или системы снижения токсичности выхлопа.
- Не допускайте попадания топлива на внешнюю поверхность автомобиля. Любой тип топлива при попадании на окрашенные поверхности может вызвать повреждение лакокрасочного покрытия.
- После заправки автомобиля убедитесь в том, что крышка заправочной горловины надежно закрыта и не допустит выплескивания топлива в случае дорожно-транспортного происшествия.

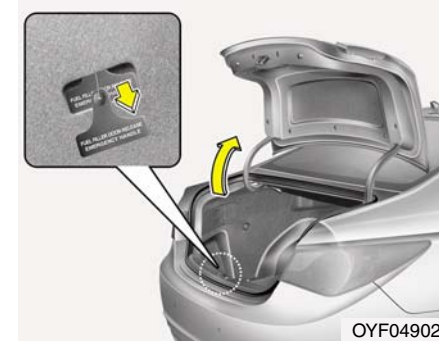

Открытие крышки горловины топливного бака в непредвиденной ситуации (при наличии)

Если крышка горловины топливного бака не открывается при помощи кнопки, расположенной на месте водителя, ее можно открыть вручную. Слегка потяните наружу рукоятку.

⚠ ВНИМАНИЕ

Не прилагайте к рукоятке излишних усилий, чтобы не повредить отделку багажного отсека или саму рукоятку.

ПАНОРАМНЫЙ ЛЮК В КРЫШЕ (ПРИ НАЛИЧИИ)



OYF049024

Если ваш автомобиль оснащен люком в крыше, его можно сдвинуть назад или приоткрыть при помощи рычага управления люком, который находится на потолочной консоли.

Все движения люка (открытие, закрытие или поднятие) возможны только при ключе зажигания в положении ON.

* К СВЕДЕНИЮ

- В холодных и влажных климатических условиях люк может работать плохо из-за замерзания.
- После мойки автомобиля или после дождя убедитесь в полном удалении воды с люка перед тем, как открыть его.

⚠ ВНИМАНИЕ

Не продолжайте перемещать рычаг управления люком после того, как люк оказывается в полностью открытом, закрытом или откинутом положении. Это может привести к повреждению электродвигателя или других элементов системы.

* К СВЕДЕНИЮ

Люк нельзя сдвинуть, когда он находится в приподнятом положении, также его нельзя приподнять, когда он открыт полностью или частично.

⚠ ОСТОРОЖНО

Никогда не регулируйте положение люка и солнцезащитной шторки во время управления автомобилем. Это может привести к потере управления и к дорожно-транспортному происшествию, результатом которого может быть гибель людей, нанесение тяжелых телесных повреждений или причинение ущерба имуществу.



Солнцезащитная шторка

- Для открытия солнцезащитной шторки необходимо потянуть рычаг управления люка в крыше назад в первое положение фиксации.
- Для закрытия солнцезащитной шторки, когда стекло люка в крыше закрыто, необходимо нажать на рычаг управления люком в крыше вперед.

Чтобы остановить закрытие в любой точке, необходимо на мгновение потянуть рычаг управления люком в крыше вперед или назад.

* К СВЕДЕНИЮ

Образование морщин на рулонной шторке считается нормальным вследствие характеристик ее материала.

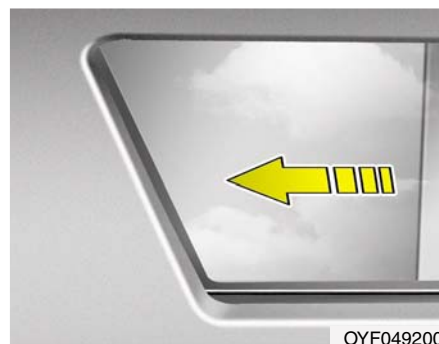

Скольжение люка в крыше

Когда солнцезащитная шторка закрыта

Если потянуть рычаг управления люком в крыше назад во второе положение фиксации, то солнцезащитная шторка будет скользить в полностью открытое положение, затем начнет скользить стекло люка в крыше в полностью открытое положение. Чтобы остановить люк в крыше в любой точке, необходимо на мгновение потянуть рычаг управления люком в крыше вперед или назад.

Когда солнцезащитная шторка открыта

Если потянуть рычаг управления люком в крыше назад, то стекло люка в крыше будет скользить в полностью открытое положение. Чтобы остановить люк в крыше в любой точке, необходимо на мгновение потянуть рычаг управления люком в крыше вперед или назад.

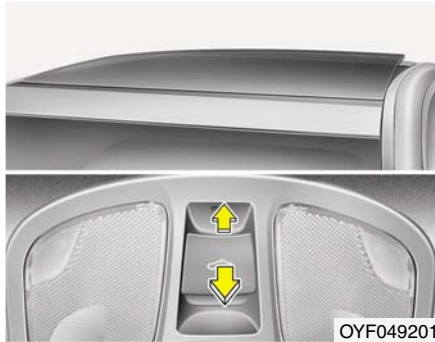

Наклон люка в крыше

Когда солнцезащитная шторка закрыта

Если нажать на рычаг управления люком в крыше вверх, то солнцезащитная шторка начнет скользить в полностью открытое положение, затем наклонится стекло люка в крыше. Чтобы остановить люк в крыше в любой точке, необходимо на мгновение потянуть рычаг управления люком в крыше вперед или назад.

Когда солнцезащитная шторка открыта

Если нажать на рычаг управления люком в крыше вверх, то стекло люка в крыше наклонится.

Чтобы остановить люк в крыше в любой точке, необходимо на мгновение потянуть рычаг управления люком в крыше вперед или назад.

Закрытие люка в крыше

Чтобы закрыть только стекло люка в крыше

Нажать на рычаг управления люком в крыше вперед, в первое положение фиксации, или потянуть рычаг вниз.

Чтобы закрыть стекло люка в крыше с солнцезащитной шторкой

Переместить рычаг управления люком в крыше вперед во второе положение фиксации. При этом сначала закроется стекло люка в крыше, затем автоматически закроется солнцезащитная шторка.

Чтобы остановить люк в крыше в любой точке, необходимо на мгновение потянуть рычаг управления люком в крыше вперед или назад.

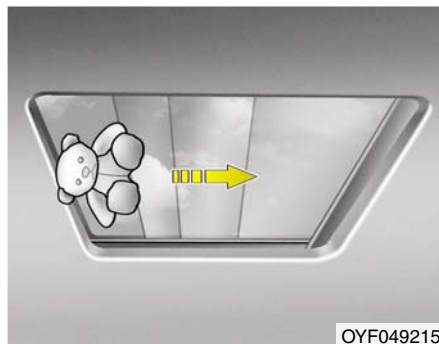

Автоматический возврат люка

Если в процессе автоматического закрытия люк столкнется с посторонним предметом или частью тела человека, он немного сместится в обратном направлении и остановится в таком положении.

Эта функция не сработает при блокировании в проеме люка небольшого предмета. Перед закрытием люка необходимо убедиться в том, что в его проеме нет посторонних предметов.

⚠ ОСТОРОЖНО - Люк

- Проявляйте осторожность и не допускайте защемления частей тела человека (головы, рук, туловища) закрывающимся люком.
- Не высовывайте голову или руки в проем люка во время управления автомобилем.
- Перед закрытием люка убедитесь в отсутствии рук или головы в зоне его движения.

⚠ ВНИМАНИЕ

- *Периодически очищайте направляющие люка от накопившейся на них грязи.*
- *Если попытаться открыть люк при минусовой температуре или в случае, когда он покрыт снегом или льдом, это может привести к повреждению его стекла или электропривода.*

Сброс настроек системы управления люком

После разрядки или отсоединения аккумулятора автомобиля (либо перегорания соответствующего предохранителя) необходимо сбросить память системы управления люком крыши следующим образом:

1. Повернуть ключ зажигания в положение ON (ВКЛ) и полностью закрыть стекло и солнцезащитную шторку люка в крыше.
2. Отпустите рычаг управления люком в крыше.
3. Нажать на рычаг управления люком в крыше в направлении вперед для закрытия (приблизительно на 10 секунд), пока люк в крыше не переместится немного. Затем отпустить рычаг.

4. Нажать на рычаг управления люком в крыше вперед, в направлении закрытия, пока люк в крыше не займет следующее положение;

ОТКРЫТА СОЛНЦЕЗАЩИТНАЯ ШТОРКА → ОТКРЫТО / НАКЛОН → ОТКРЫТО / СМЕЩЕНИЕ → ЗАКРЫТО / СМЕЩЕНИЕ → СОЛНЦЕЗАЩИТНАЯ ШТОРКА ЗАКРЫТА

Затем отпустите кнопку управления.

По завершении этой процедуры произойдет сброс системы люка крыши.

* За более подробной информацией обратитесь к уполномоченному дилеру HYUNDAI.

СИСТЕМА ПАМЯТИ ВОДИТЕЛЬСКОГО МЕСТА (ПРИ НАЛИЧИИ)



OYF049025

Система памяти водительского места предназначена для сохранения и повторного вызова информации о положениях сиденья водителя, наружного зеркала заднего вида и рулевого колеса путем простого нажатия кнопки. Благодаря возможности сохранения информации о требуемых положениях в памяти системы, разные водители могут быстро изменять положение сиденья водителя, наружного зеркала заднего вида и рулевого колеса в соответствии со своими предпочтениями.

В случае отсоединения аккумуляторной батареи содержимое памяти водительского места теряется, и информацию о настройках водительского места необходимо сохранять заново.

⚠ ОСТОРОЖНО

Никогда не пытайтесь использовать систему памяти водительского места во время движения автомобиля.

Это может привести к потере управления и дорожно-транспортному происшествию, результатом которого может быть гибель людей, нанесение тяжелых телесных повреждений или причинение ущерба имуществу.

Сохранение информации о положениях в памяти с помощью кнопок на двери

Сохранение информации о настройках водительского места

1. Переведите рычаг переключения передач в положение Р (Парковка) при включенном зажигании.
2. Откорректировать сиденье водителя в соответствии с предпочтениями водителя.
3. Нажмите кнопку SET (Установить) на панели управления. Один раз раздастся звуковой сигнал.
4. В течение 5 секунд после нажатия кнопки SET нажмите одну из кнопок ячеек памяти (1 или 2). После успешного сохранения настроек в памяти два раза раздастся звуковой сигнал.

Повторный вызов информации о положениях из памяти

1. Переведите рычаг переключения передач в положение Р (Парковка) при включенном зажигании.
2. Чтобы восстановить записанные в память положения, нажать требуемую кнопку запоминания состояния (1 или 2). Система подаст один звуковой сигнал, затем сиденье водителя будет автоматически установлено в сохраненное положение.

Если нажать на управляющий переключатель сиденья водителя, когда системой производится восстановление сохраненного положения, то перемещение сиденья будет остановлено, а затем начнется перемещение в выбранном управляющим переключателем направлении.

⚠ ОСТОРОЖНО

Соблюдайте осторожность при вызове настроек из памяти, если в этот момент вы сидите в автомобиле. Если сиденье перемещается слишком далеко в любом направлении, немедленно переведите ручку регулировки положения сиденья в требуемое положение.

Функция обеспечения удобства доступа (при наличии)

Когда рычаг переключения передач находится в положении «Р», система автоматически переместит сиденье водителя следующим образом.

- Без системы смарт-ключа
 - Когда ключ зажигания удален, сиденье водителя переместится назад.
 - Когда ключ зажигания вставлен, сиденье водителя переместится вперед.
- С системой интеллектуального ключа (смарт-ключ)
 - Сиденье водителя переместится назад, когда кнопкой запуска/остановки (start/stop) был остановлен двигатель или из держателя смарт-ключа был удален смарт-ключ.
 - Сиденье водителя переместится вперед, когда кнопкой запуска/остановки (start/stop) выбран режим ACC или START или в держатель вставлен смарт-ключ.

Отмена/настройка функции удобного доступа

Для отмены или установки функции удобного доступа необходимо выполнить следующее.

1. Когда ключ замка зажигания находится в положении ON (ВКЛ) или при работающем двигателе, установить рычаг переключения передач в положение «Р».
2. Нажать и удерживать кнопку SET около 10 секунд.
3. Если функция отменена, раздастся один звуковой сигнал. Если функция активизирована, звуковой сигнал раздастся дважды.

РУЛЕВОЕ КОЛЕСО

Усилитель рулевого управления

Усилитель рулевого управления использует мощность двигателя, для облегчения управления автомобилем. При выключенном двигателе или при отказе усилителя рулевого управления возможность вращения рулевого колеса сохраняется, но оно требует приложения больших усилий.

Если будет обнаружено любое изменение величины усилия, необходимого для поворота рулевого колеса в обычном режиме эксплуатации автомобиля, незамедлительно обратитесь к авторизованному дилеру компании HYUNDAI для проверки усилителя рулевого управления.

ВНИМАНИЕ

Никогда не удерживайте рулевое колесо в положении на упоре (в крайнем правом или крайнем левом положении) более 5 секунд при работающем двигателе. Если удерживать рулевое колесо в одном из крайних положений более 5 секунд, это может привести к повреждению насоса усилителя рулевого управления.

* К СВЕДЕНИЮ

В случае разрыва ремня привода усилителя рулевого управления или отказа насоса усилителя рулевого управления усилие, необходимое для поворота рулевого колеса, существенно возрастет.

* К СВЕДЕНИЮ

Если автомобиль находился продолжительное время на открытой стоянке в холодную погоду (при температуре ниже - 10°C/14°F), сразу после запуска двигателя может потребоваться повышенное усилие для поворота рулевого колеса, оборудованного усилителем. Это вызвано повышенной вязкостью жидкости, вызванной холодной погодой, и не является признаком неисправности.

Если это произойдет, увеличьте частоту вращения двигателя путем нажатия на педаль газа до значения 1 500 об/мин, после чего отпустите педаль, либо дайте двигателю поработать в режиме холостого хода в течение двух-трех минут для прогрева жидкости.

Регулировка угла наклона рулевого колеса

Регулировка угла наклона рулевого колеса позволяет Вам настроить его положение перед началом движения. Кроме того, рулевое колесо с такой системой можно поднять максимально вверх во время выхода из автомобиля и посадки в него, чтобы предоставить больше места для ног.

Рулевое колесо должно быть установлено так, чтобы Вам было удобно управлять автомобилем, но при этом оно не должно загромождать приборы и контрольные лампы, расположенные на приборной доске.

⚠ ОСТОРОЖНО

- **Никогда не производите регулировку угла наклона рулевого колеса во время движения автомобиля. Это может привести к потере управления, результатом чего станет получение серьезных травм или дорожно-транспортное происшествие.**
- **После регулировки попробуйте сдвинуть рулевое колесо вниз и вверх, чтобы убедиться в надежности его фиксации.**

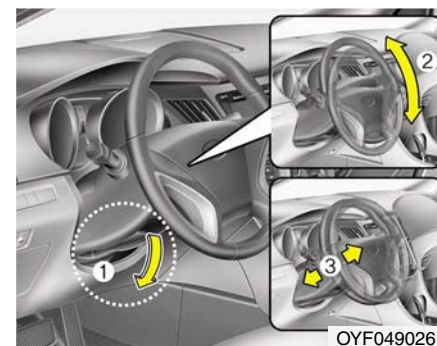

Ручной тип

Для изменения угла наклона рулевого колеса потяните вверх рычаг блокировки рулевой колонки (1), установите рулевое колесо в требуемое положение (2), после чего потяните вниз рычаг блокировки рулевой колонки для фиксации рулевого колеса в этом положении. Перед началом движения убедитесь в том, что рулевое колесо находится в необходимом положении.



Звуковой сигнал

Для включения звукового сигнала нажмите на соответствующий символ на рулевом колесе.

Регулярно проверяйте правильность работы звукового сигнала.

*** К СВЕДЕНИЮ**

Для включения звукового сигнала нажмите на зону на рулевом колесе, обозначенную соответствующим символом (см. рисунок). Звуковой сигнал будет работать только во время нажатия на эту зону.

⚠ ВНИМАНИЕ

Не включайте звуковой сигнал при помощи сильных ударов, не бейте по зоне включения звукового сигнала кулаком. Не используйте для этого острые предметы.

ЗЕРКАЛА ЗАДНЕГО ВИДА

Внутреннее зеркало заднего вида

Отрегулируйте положение зеркала заднего вида так, чтобы в центре его находился вид из заднего окна автомобиля. Эту регулировку следует производить до начала движения.

⚠ ОСТОРОЖНО
- Обзор в зеркало заднего вида

Не располагайте на заднем сидении или в багажном отделении предметы, которые могут ограничить обзор водителя через заднее стекло.

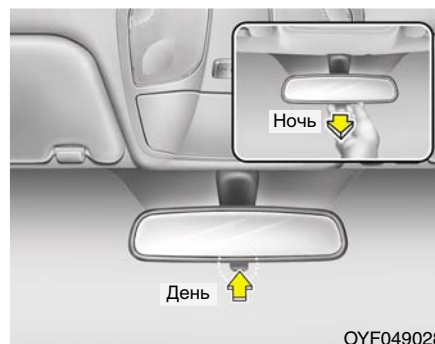

Дневной/ночной режим работы зеркала заднего вида

Регулировку положения зеркала заднего вида необходимо производить перед началом движения и когда рычажок переключения дневного/ночного режима работы находится в положении для дневного режима.

Потяните этот рычажок на себя для ослабления ослепляющего действия фар идущих сзади автомобилей во время езды ночью.

Помните, что в ночном режиме работы зеркала заднего вида происходит определенная потеря четкости изображения.

Электрохромическое зеркало заднего вида (ЕСМ)

Электрохромическое зеркало заднего вида автоматически ограничивает ослепляющий эффект фар идущего сзади автомобиля в ночное время или в условиях плохой видимости. Датчик, установленный в зеркале, воспринимает уровень освещения вокруг автомобиля и при помощи химической реакции автоматически ограничивает ослепляющий эффект фар находящихся рядом автомобилей.

При работающем двигателе этот эффект автоматически контролируется датчиком, установленном в зеркале заднего вида.

При включении задней передачи зеркало автоматически переходит в режим максимальной яркости, чтобы водитель имел лучший обзор через заднее стекло автомобиля.

⚠ ВНИМАНИЕ

При очистке зеркала используйте бумажное полотенце или аналогичный материал, смоченный средством для очистки стекла. Не распыляйте это средство непосредственно на зеркало, поскольку в результате оно может попасть внутрь корпуса зеркала.



Управление электрохромическим зеркалом заднего вида:

- Нажмите кнопку ON/OFF (1) для включения функции автоматического затемнения. Загорится индикатор на зеркале.
Нажмите кнопку ON/OFF (1) для выключения функции автоматического затемнения. Индикатор на зеркале погаснет.
- Зеркало автоматически активирует данную функцию при включении зажигания.

Наружные зеркала заднего вида

Обязательно отрегулируйте углы установки зеркал заднего вида перед началом движения.

Данный автомобиль оборудован двумя наружными зеркалами заднего вида - с правой и с левой стороны. Предусмотрена дистанционная настройка зеркал заднего вида при помощи переключателя. Корпуса зеркал можно сложить назад во избежание их поломки во время автоматической мойки автомобиля или при проезде по узкой улице.

⚠ ОСТОРОЖНО

- Зеркала заднего вида

- Правое зеркало заднего вида имеет выпуклую поверхность. Для некоторых стран левое наружное зеркало заднего вида также выполняется выпуклым. Предметы в таком зеркале кажутся находящимися дальше, чем они есть на самом деле.
- Используйте внутреннее зеркало заднего вида или обернитесь для того, чтобы определить фактическое расстояние до едущих сзади автомобилей при выполнении маневра.

⚠ ВНИМАНИЕ

Не соскребайте лед с лицевой стороны зеркала, это может повредить поверхность стекла. Если лед мешает перемещению зеркала, не регулируйте его положение. Для удаления льда используйте специальное средство или губку или мягкую ткань, смоченную в горячей воде.

⚠ ВНИМАНИЕ

Если перемещение зеркала заблокировано льдом, не регулируйте его положение. Воспользуйтесь сертифицированным аэрозольным антиобледенителем (но не антифризом системы охлаждения двигателя) для того, чтобы разблокировать этот узел, или переместите автомобиль в теплое помещение и подождите, пока лед растает.

⚠ ОСТОРОЖНО

Не регулируйте положение наружных зеркал заднего вида и не складывайте их во время движения автомобиля. Это может привести к потере управления и к дорожно-транспортному происшествию, результатом которого может быть гибель людей, нанесение тяжелых телесных повреждений или причинение ущерба имуществу.



OYF049033

Дистанционное управление

Переключатель дистанционного управления положением зеркал заднего вида позволяет настроить углы установки правого и левого наружных зеркал заднего вида. Для регулировки положения любого из зеркал ключ зажигания должен быть в положении АСС.

Нажать на кнопку R (правое) или L (левое), чтобы выбрать зеркало правой или левой стороны, затем нажать соответствующую точку на управлении регулировкой зеркала, чтобы сместить выбранное зеркало вверх, вниз, влево или вправо.

После регулировки установите рычажок в нейтральное положение для предотвращения произвольного изменения настройки.

⚠ ВНИМАНИЕ

- **Зеркало прекращает перемещаться при достижении крайнего положения, но электропривод продолжает работать, пока переключатель остается нажатым. Не удерживайте переключатель в нажатом состоянии дольше, чем это необходимо, поскольку это может привести к повреждению электродвигателя.**
- **Не пытайтесь отрегулировать положение наружных зеркал заднего вида вручную. Это может привести к повреждению деталей.**



OYF049035

Складывание наружного зеркала заднего вида

Зеркала с электроприводом складывания

Чтобы сложить наружное зеркало заднего вида, нажмите на кнопку. Для его раскладывания нажмите кнопку еще раз.

⚠ ВНИМАНИЕ

Управление электрическим наружным зеркалом заднего вида работает даже если ключ замка зажигания находится в положении OFF. Для предотвращения нежелательной разрядки аккумуляторной батареи не следует производить корректировку зеркал дольше необходимого, если двигатель остановлен.

⚠ ВНИМАНИЕ

Если зеркало оснащено электроприводом складывания, его нельзя складывать вручную. Это может вызвать отказ электропривода.

Для складывания зеркал, оснащенных электроприводом ключ в замке зажигания должен находиться в положении ON.

Управление электроприводом складывания наружного зеркала заднего вида может осуществляться в течение примерно 30 секунд после поворота ключа в замке зажигания в положение "LOCK" или после того, как ключ был вынут из замка зажигания.

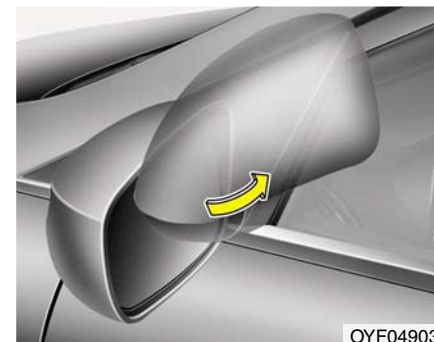

OYF049034

Складывание наружного зеркала заднего вида

Зеркало с ручным механизмом складывания

Для складывания наружного зеркала заднего вида необходимо взяться за корпус зеркала. Затем немного приподнять его и повернуть зеркало в направлении задней части транспортного средства. Эти зеркала поворачиваются на определенный угол.

ПРИБОРНАЯ ПАНЕЛЬ

■ Тип А



■ Тип В



■ Тип С



1. Тахометр
2. Индикаторы указателей поворота
3. Спидометр
4. Указатель температуры двигателя
5. Контрольные и индикаторные лампы
6. Одометр / Одометр поездки*

* : при наличии

* Фактическая комбинация приборов в автомобиле может отличаться от иллюстрации.

Дополнительные подробности см. в разделе “Приборы” на следующих страницах.

OYF049040L/OYF049040E/OYF049040C-1

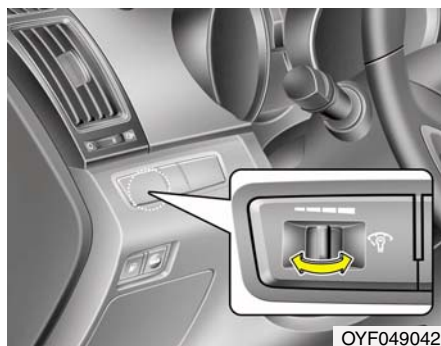

OYF049042

Подсветка приборной панели

Когда включены стояночные фонари транспортного средства или фары, нажать переключатель регулировки подсветки влево или право, чтобы откорректировать интенсивность подсветки приборной панели.

■ Тип А



OYF049043

■ Тип В



OYF049043N

■ Тип С



OYF049043C

Приборы

Спидометр

Спидометр показывает скорость движения автомобиля. Он размечен в британской системе единиц измерения (миль/час) и/или в метрической системе единиц измерения (км/час).



OYF049045

Тахометр

Тахометр показывает примерное значение частоты вращения двигателя автомобиля в оборотах в минуту (об/мин).

Используйте тахометр для правильного выбора моментов переключения передач для предотвращения неустойчивой работы двигателя или его работы на повышенной частоте вращения.

Стрелка тахометра может немного колебаться при неработающем двигателе, когда ключ в замке зажигания находится в положении АСС или ON. Это является нормальным и не влияет на точность показаний тахометра после запуска двигателя.

⚠ ВНИМАНИЕ

Не допускается работа двигателя при частоте, соответствующе КРАСНОЙ ЗОНЕ тахометра.

Это может привести к серьезному повреждению двигателя.



OYF049047

Указатель температуры двигателя

Этот прибор указывает на температуру охлаждающей жидкости в двигателе при ключе зажигания в положении ON.

Прекратите движение в случае перегрева двигателя. Если происходит перегрев двигателя, обратитесь к пункту "Если двигатель перегревается" в разделе 6.

⚠ ВНИМАНИЕ

Если стрелка указателя перемещается за зону нормальной работы по направлению к положению "Н", это указывает на наличие перегрева, который может вызвать повреждение двигателя.

⚠ ОСТОРОЖНО

Никогда не открывайте крышку радиатора при горячем двигателе. Охлаждающая жидкость находится под давлением и может выплеснуться наружу, что приведет к серьезным ожогам. Перед добавлением охлаждающей жидкости в расширительный бачок дождитесь, пока двигатель остынет.



Указатель уровня топлива

Указатель уровня топлива показывает примерный уровень топлива в топливном баке. Емкость топливного бака указана в разделе 8. В дополнение к указателю уровня топлива на автомобиле предусмотрена контрольная лампа низкого уровня топлива, которая загорается, когда топливный бак почти пуст. На склонах или криволинейных участках дороги из-за перемещения топлива в баке стрелка указания уровня топлива может колебаться. При этом контрольная лампа низкого уровня топлива может мигать, либо начать гореть постоянно раньше, чем обычно.

⚠ ОСТОРОЖНО

- Указатель уровня топлива

Выработка всего запаса топлива может подвергнуть опасности людей, находящихся в автомобиле.

После того, как загорится контрольная лампа низкого уровня топлива, или стрелка на указателе уровня топлива приблизится к точке E, необходимо как можно скорее остановиться для заправки.

⚠ ВНИМАНИЕ

Избегайте движения, если уровень топлива очень низкий. Отсутствие топлива может привести к пропуску зажигания и стать причиной чрезмерной нагрузки каталитического нейтрализатора.

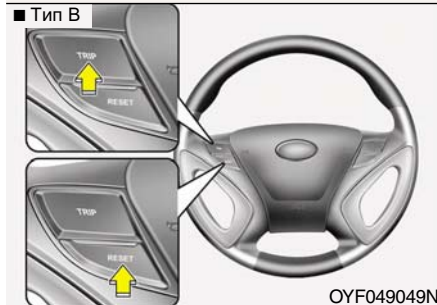
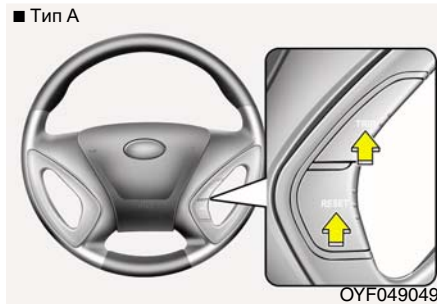

Бортовой компьютер

Бортовой компьютер - управляемая микрокомпьютером система информирования водителя, которая отображает на дисплее связанную с движением информацию, когда ключ замка зажигания находится в положении ON (ВКЛ).

Вся сохраненная информация о движении (кроме счетчика пробега) сбрасывается, если отключена аккумуляторная батарея.

Тип с дополнительными возможностями контроля



* : при наличии



Одометр (км или мили)

Одометр указывает полное расстояние, которое проехал автомобиль.

Также он может оказаться полезным для определения времени выполнения периодического технического обслуживания.

Показания одометра отображаются всегда до тех пор, пока не будет выключен дисплей.



Одометр поездки (км или мили)

TRIP A: Одометр поездки A

TRIP B: Одометр поездки B

В этом режиме на дисплее отображается расстояние, которое проехал автомобиль с момента последнего обнуления одометра поездки.

Рабочий диапазон показаний указателя: от 0,0 до 999,9 км (0,0 - 999,9 миль).

Удержание кнопки "RESET" в нажатом положении более 1 секунды, когда дисплей работает в режиме отображения пробега (TRIP A или TRIP B), приводит к обнулению одометра поездки (0.0).



Расстояние, которое автомобиль может проехать с имеющимся запасом топлива в баке (км или миль)

В этом режиме бортовой компьютер показывает оценочное значение расстояния, которое автомобиль может проехать с имеющимся запасом топлива в баке, полученное на основании данных о количестве топлива в баке и расходе топлива. Если значение этого показателя составляет меньше 50 км (30 миль), на дисплее появится пустая строчка (---), а индикатор начнет мигать.

Рабочий диапазон показаний указателя: от 50 до 990 км (30 - 990 миль).



**Средний расход топлива (при наличии)
(л/100 км или миль/галлон)**

В этом режиме бортовой компьютер рассчитывает средний расход топлива на основании значений объема израсходованного топлива и пройденного пути с момента последнего обнуления показаний.

Значение общего объема израсходованного топлива определяется на основании данных о расходе топлива, получаемых компьютером. Оптимальная точность расчета достигается при поездке на расстояние более 50 м (0,03 мили).

Удержание кнопки RESET в нажатом положении более 1 секунды, когда дисплей работает в режиме отображения среднего расхода топлива, приводит к сбросу показаний до нуля (---).

Если скорость движения автомобиля после заливки более 6 л топлива превышает 1 км/ч, показание среднего расхода топлива обнуляется (---).

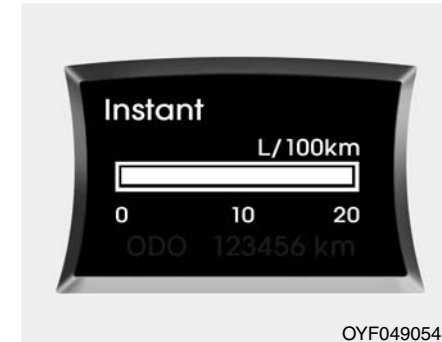

**Текущий расход топлива
(л/100 км или миль/галлон)**

В данном режиме через каждые 2 секунды производится вычисление текущего расхода топлива на основании информации о пробеге и объеме впрыска топлива.



OYF049056L

**Средняя скорость
(км/час или миль/час)**

В этом режиме происходит определение средней скорости движения автомобиля с момента последнего обнуления показаний.

Даже если автомобиль стоит на месте, отсчет средней скорости продолжается, пока работает двигатель.

Удержание кнопки RESET в нажатом положении более 1 секунды, когда дисплей работает в режиме отображения средней скорости, приводит к сбросу показаний до нуля (---).

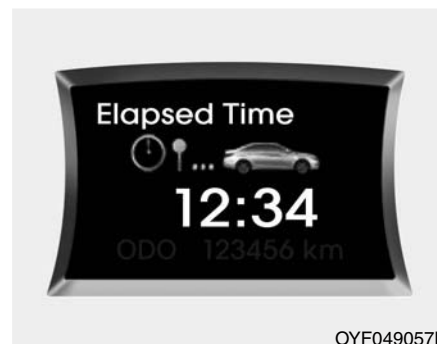

OYF049057L

Время в пути

В этом режиме на дисплее отображается полное время нахождения автомобиля в пути с момента последнего обнуления показаний.

Даже если автомобиль стоит на месте, отсчет времени в пути продолжается, пока работает двигатель.

Рабочий диапазон показаний указателя: от 0:00 до 99:59.

Удержание кнопки RESET в нажатом положении более 1 секунды, когда дисплей работает в режиме отображения времени в пути, приводит к сбросу показаний до нуля (0:00).

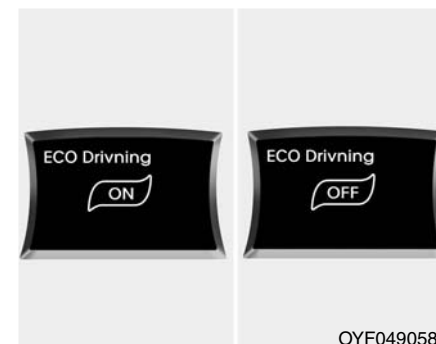

OYF049058N

**ЭКО-режим ВКЛ/ВЫКЛ
(при наличии)**

В этом режиме можно включить или выключить ЭКО-индикатор на комбинации приборов. Если нажать и удерживать кнопку RESET дольше 1 секунды при включенном ЭКО-режиме, на экране отображается ECO OFF и индикатор ECO выключается при движении. Чтобы отобразить ЭКО-индикатор снова, необходимо в режиме ECO OFF нажать и удерживать кнопку RESET дольше 1 секунды, после чего на экране отобразится режим ECO ON.

Если в ЭКО-режиме нажать кнопку TRIP меньше чем на 1 секунду, режим переключится на счетчик пройденного за одну поездку пути.

*** К СВЕДЕНИЮ**

- Если автомобиль находится на неровной поверхности или если была отключена аккумуляторная батарея, функция определения расстояния, которое автомобиль может проехать с имеющимся запасом топлива в баке, может работать неточно. Бортовой компьютер может не учесть дозаправки топливом, если объем залитого топлива был меньше 6 л (1,6 галлонов).
- Расход топлива и расстояние, которое автомобиль может проехать с имеющимся запасом топлива в баке, может изменяться в зависимости от условий движения, режима движения и состояния автомобиля.
- Расстояние, которое автомобиль может проехать с имеющимся запасом топлива в баке, представляет собой оценку расстояния, которое фактически может проехать автомобиль. Эта величина может отличаться от действительного значения возможного пробега.

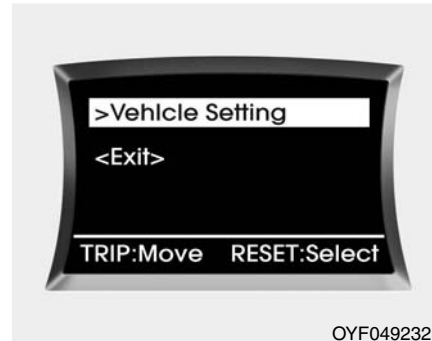

Настройка транспортного средства

Когда транспортное средство остановлено, при нажатии на кнопку TRIP больше 2 секунд, когда кнопкой пуска/остановки двигателя включено зажигание или при работающем двигателе, ЖК-экран на комбинации приборов переключается в режим настройки транспортного средства. Навигация по меню осуществляется нажатием кнопки TRIP, выбор пункта меню производится нажатием кнопки RESET.

Auto door lock (автоматическая блокировка дверей)

Off (выкл) - режим автоматической блокировки дверей отменен.

Speed (скорость) - все двери будут автоматически блокированы, когда транспортное средство превысит скорость 15 км/ч (9,3 мили в час).

Shift Lever

(рычаг переключения передач)

- все двери будут автоматически блокированы, если переместить рычаг переключения передач из положения P (парковка) в положение R (задний ход), N (нейтраль) или D (вождение).

Auto door unlock (автоматическая разблокировка дверей)

Off (выкл) - режим автоматической разблокировки дверей отменен.

Key Out (ключ удален)

- все двери автоматически разблокируются, если удалить ключ из замка зажигания (или удалить смарт-ключ из держателя смарт-ключа).

Door (дверь) - все двери будут автоматически разблокированы, если разблокирована дверь водителя.

Shift Lever

(рычаг переключения передач)

- все двери будут автоматически разблокированы, если рычаг переключения передач установлен в положение P (парковка).

Headlamp escort (сопровождение светом фар)

On (вкл) - если при включенных фарах перевести ключ зажигания в положение ACC или OFF, то фары остаются включенными и приблизительно 20 минут. При этом будет активизирована функция приветствия светом фар. См. раздел ОСВЕЩЕНИЕ в этой главе.

Off (выкл) - функции сопровождение светом фар и приветствия светом фар будут отключены.

Контрольные и индикаторные лампы

При повороте ключа зажигания в положение ON происходит проверка исправности всех контрольных ламп (не следует запускать при этом двигатель). Любая лампа, которая не загорится, требует проверки у авторизованного дилера компании HYUNDAI.

После запуска двигателя убедитесь в том, что все контрольные лампы погасли. Если какая-либо из них продолжает гореть, это указывает на возникновение ситуации, требующей внимания. При разблокировании стояночного тормоза должна погаснуть контрольная лампа стояночного тормоза. Контрольная лампа низкого уровня топлива будет продолжать гореть в случае, если запас топлива недостаточен.

**ECO (ЭКО-индикатор,
при наличии)**

ECO

ЭКО-индикатор - система, которая позволяет управлять транспортным средством в экономичном режиме. Он отображается когда при вождении топливо расходуется эффективно, позволяя повысить топливную экономичность.

- Загорается ЭКО-индикатор (зеленый), когда в режиме ECO ON топливо расходуется эффективно. Отображение ЭКО-индикатора можно отключить нажатием кнопки RESET. Включение и выключение ЭКО-режима описано на предыдущей странице.
- Топливная экономичность зависит от стиля вождения и дорожных условий.
- Данная функция не работает в не отвечающих критериям экономичного вождения условиях, как P (парковка), N (нейтраль), R (задняя передача) и спортивный режим.
- Когда на ЖК-экране отображается мгновенный расход топлива, индикатор ECO выключается.

⚠ ОСТОРОЖНО
Не наблюдайте за индикатором во время движения. Это отвлекает и может стать причиной аварии, которая приводит к серьезному телесному повреждению.

**Контрольная лампа
подушек безопасности
(при наличии)**



Эта контрольная лампа загорается примерно на 6 секунд каждый раз после поворота ключа зажигания в положение ON.

Эта лампа загорается также в случае наличия неисправности в системе подушек безопасности. Если эта лампа не загорается или продолжает гореть через 6 секунд после поворота ключа зажигания в положение ON или запуска двигателя, или если она загорается во время движения автомобиля, необходимо обратиться к авторизованному дилеру компании HYUNDAI для проверки состояния системы подушек безопасности.

Контрольная лампа антиблокировочной системы тормозов (ABS) (при наличии)



Эта лампа загорается при повороте ключа зажигания в положение ON и гаснет примерно через 3 секунды, если система исправна.

Если эта лампа продолжает гореть после включения зажигания, загорается во время движения, или не загорается после включения зажигания, это указывает на возможную неисправность системы ABS.

В такой ситуации необходимо как можно скорее обратиться к авторизованному дилеру компании HYUNDAI для проверки состояния автомобиля. Тормозная система автомобиля продолжит функционировать, но без поддержки антиблокировочной системы.

Контрольная лампа электронной системы распределения усилия торможения (EBD)



Если во время движения одновременно загораются две контрольные лампы, у автомобиля неисправны и система ABS, и система EBD.

В таком случае система ABS и основная тормозная система могут работать в ненормальном режиме. Необходимо как можно скорее обратиться к авторизованному дилеру компании HYUNDAI для проверки состояния автомобиля.

⚠ ОСТОРОЖНО

Если загораются и продолжают гореть одновременно контрольная лампа системы ABS и контрольная лампа тормозной системы, это означает, что тормозная система автомобиля не будет нормально работать при резком торможении. В таком случае следует избегать езды на высокой скорости и резкого торможения. Как можно скорее обратитесь к авторизованному дилеру компании HYUNDAI для проверки состояния автомобиля.

*** К СВЕДЕНИЮ**

Если загорается и остается включенной контрольная лампа ABS или EBD, это может свидетельствовать о неисправности спидометра или одометра/одометра поездки. В такой ситуации необходимо как можно скорее обратиться к авторизованному дилеру компании HYUNDAI для проверки состояния автомобиля.

Предупреждение о не пристегнутых ремнях безопасности (при наличии)



В качестве напоминания для водителя, эта контрольная лампа будет мигать примерно 6 секунд каждый раз после поворота ключа зажигания в положение ON (Вкл.), независимо от того, пристегнуты ремни безопасности, или нет.

Если ремень безопасности водителя расстегивается при ключе зажигания в положении ON, эта контрольная лампа также будет мигать в течение примерно 6 секунд.

Если ремень безопасности водителя не пристегнут, когда ключ зажигания переводится в положение ON (Вкл), зуммер предупреждения о непристегнутом ремне будет звучать в течение приблизительно 6 секунд. Если в это время застегнуть ремень безопасности, сигнал зуммера сразу прекратится (при наличии).

Контрольные лампы указателей поворота

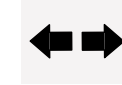

Мигающие зеленые стрелки на приборной панели отображают направление, которое показывают указатели поворотов. Если такая стрелка загорается, но не мигает; мигает чаще обычного или не загорается совсем, то это указывает на неисправность системы указателей поворотов. Для ее устранения следует обратиться к авторизованному дилеру.

Контрольная лампа включения дальнего света



Эта лампа загорается при переключения фар на дальний свет или при кратковременном включении дальнего света с помощью ручки управления указателями поворота.

Контрольная лампа задних фонарей



Данная контрольная лампа горит, когда задние фонари включены.

Контрольная лампа низкого давления масла в двигателе



Эта лампа указывает на низкое давление в системе смазки двигателя. Если она загорится во время движения автомобиля:

1. Аккуратно перестройтесь в краю проезжей части и остановитесь.
2. При выключенном двигателе проверьте уровень масла. Если уровень масла ниже нормы, долейте масло в соответствии с требованиями.

Если эта контрольная лампа продолжает гореть после добавления масла в двигатель, или если масла нет в наличии, обратитесь к авторизованному дилеру компании HYUNDAI.

ВНИМАНИЕ

Если не выключить двигатель немедленно после загорания контрольной лампы низкого давления масла в двигателе, это может привести к серьезным повреждениям.

ВНИМАНИЕ

Если во время работы двигателя продолжает гореть контрольная лампа низкого давления масла в двигателе, такая ситуация может привести к серьезным повреждениям. Эта лампа загорается, если давление в системе смазки падает ниже нормы. В нормальной ситуации она загорается при включении зажигания и затем гаснет после запуска двигателя. Если во время работы двигателя горит лампа, предупреждающая о низком давлении масла, это свидетельствует о наличии серьезной неисправности.

(продолжение)

(продолжение)

В такой ситуации следует остановить автомобиль, как только для этого представится безопасная возможность, выключить двигатель и проверить уровень масла. Если уровень масла в двигателе ниже нормы, долейте масло до нормы и снова запустите двигатель. Если лампа продолжает гореть во время работы двигателя, немедленно выключите его. В любом случае, если во время работы двигателя продолжает гореть лампа, предупреждающая о низком давлении масла, до того, как запускать двигатель еще раз, необходимо обратиться к авторизованному дилеру компании HYUNDAI для проверки состояния автомобиля.

Контрольная лампа включения стояночного тормоза и низкого уровня тормозной жидкости



Предупреждение о включении стояночного тормоза

Эта лампа загорается, если стояночный тормоз находится во включенном состоянии, а ключ в замке зажигания находится в положении START или ON. Эта лампа должна выключиться при разблокировании стояночного тормоза при работающем двигателе.

Предупреждение о низком уровне тормозной жидкости

Если эта контрольная лампа продолжает гореть, это указывает на низкий уровень жидкости в расширительном бачке тормозной системы.

Если эта контрольная лампа продолжает гореть:

1. Аккуратно переместитесь в ближайшее безопасное место и остановите автомобиль.
2. При выключенном двигателе немедленно проверьте уровень тормозной жидкости и долейте ее в соответствии с требованиями. После этого проверьте все элементы тормозной системы на наличие утечек.
3. Не допускается продолжение движения автомобиля, если были обнаружены утечки, если контрольная лампа продолжает гореть, или если работа тормозной системы отличается от нормы. Автомобиль следует отбуксировать для проверки тормозной системы и выполнения необходимых ремонтных работ авторизованным дилером компании HYUNDAI.

Данный автомобиль оборудован удвоенной тормозной системой, выполненной по диагональной схеме. Это означает, что даже в случае отказа одной ее магистрали, тормоза на двух колесах автомобиля будут находиться в рабочем состоянии. В такой ситуации для остановки автомобиля потребуются больший ход тормозной педали и большее усилие на ней.

Кроме того, тормозной путь автомобиля, у которого работает только часть тормозной системы, будет больше нормального. При отказе тормозов во время движения автомобиля переключитесь на более низкую передачу для торможения двигателем и остановите автомобиль, как только представится безопасная возможность для этого.

Для проверки функционирования контрольной лампы включения стояночного тормоза и низкого уровня тормозной жидкости убедитесь в том, что она горит при повороте ключа зажигания в положение ON.

⚠ ОСТОРОЖНО

Управлять автомобилем в то время, когда горит контрольная лампа, опасно. Если контрольная лампа тормозной системы продолжает гореть, немедленно обратитесь к авторизованному дилеру компании HYUNDAI для проверки тормозной системы и выполнения ремонта.

Индикатор выбранной передачи (при наличии)



Этот индикатор показывает положение рычага переключения автоматической коробки передач.

Индикатор переключения механической коробки передач (при наличии)



Этот индикатор сообщает водителю, какую передачу желательно выбрать, что позволяет экономить топливо.

Например:

- ▲ 3: Указывает, что желательно переключиться на 3-ю передачу (в настоящее время включена 2-я передача).
- ▼ 3: Указывает, что желательно переключиться на 3-ю передачу (в настоящее время включена 4-я передача).

*** К СВЕДЕНИЮ**

Когда система не работает должным образом, индикатор в виде направленной вверх/вниз стрелки и номер передачи не отображаются.

Контрольная лампа включения передних противотуманных фар (при наличии)



Эта лампа загорается при включении передних противотуманных фар.

Контрольная лампа системы зарядки

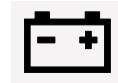

Эта контрольная лампа указывает на наличие неисправности либо генератора, либо системы зарядки аккумуляторной батареи.

Если она загорится во время движения автомобиля:

1. Переместите автомобиль в ближайшее безопасное место.
2. При выключенном двигателе проверьте натяжение ремня привода генератора и отсутствие его разрыва.
3. Если натяжение ремня в норме, неисправность присутствует где-то в системе зарядки аккумуляторной батареи. Как можно скорее обратитесь к авторизованному дилеру компании HYUNDAI для устранения неисправности.

Контрольная лампа открытия крышки багажника



Эта контрольная лампа загорается, если дверь багажного отделения закрыта неплотно, при любом положении ключа в замке зажигания.

Индикатор открытой двери



Высвечивается этот индикатор, если дверь закрыта неплотно. Индикатор показывает, какая именно дверь открыта.

Индикатор работы иммобилайзера (при наличии)



Без системы электронного ключа

Эта лампа загорается, когда ключ с передатчиком системы иммобилайзера вставляется в замок зажигания и переводится в положение ON для запуска двигателя.

После этого можно запустить двигатель. После запуска двигателя эта лампа погаснет.

Если эта лампа мигает при ключе зажигания в положении ON до запуска двигателя, необходимо обратиться к авторизованному дилеру компании HYUNDAI для проверки системы.

С системой электронного ключа (при наличии)

Если в автомобиле, оснащенный электронным ключом, возникает одна из перечисленных ниже ситуаций, контрольная лампа иммобилайзера загорается, начинает мигать или гаснет.

- Когда смарт-ключ находится в транспортном средстве, если кнопкой запуска/остановки двигателя активизированы режимы ACC или ON, высвечивается индикатор. Если же электронного ключа в автомобиле нет, при нажатии кнопки запуска/остановка двигателя контрольная лампа начнет мигать в течение нескольких минут, напоминая о том, что вы не сможете запустить двигатель.
- Если через 2 секунды после поворота ключа зажигания в положение ON контрольная лампа гаснет, это может свидетельствовать о неисправности системы. В этом случае обратитесь к авторизованному дилеру компании HYUNDAI для проведения проверки автомобиля.

- В случае низкого уровня заряда аккумуляторной батареи при нажатии кнопки запуска/остановка двигателя контрольная лампа начнет мигать, и вы не сможете запустить двигатель.

При этом у вас по-прежнему сохранится возможность запуска двигателя путем вставки электронного ключа в держатель. При наличии неисправностей частей, связанных с системой электронного ключа, контрольная лампа мигает.

**Контрольная лампа
низкого уровня топлива**



Эта лампа указывает на то, что топливный бак автомобиля почти пуст. В такой ситуации необходимо как можно скорее заправить автомобиль топливом. Продолжение движения при горящей лампе, предупреждающей о низком уровне топлива в баке, или в случае, когда стрелка указателя уровня топлива находится ниже отметки "E", может привести к пропуску момента зажигания в цилиндре двигателя и повреждению каталитического нейтрализатора.

**Индикатор низкого уровня
жидкости в бачке омывателя
ветрового стекла (при наличии)**

Эта контрольная лампа указывает на то, что бачок омывателя ветрового стекла почти пуст. Долейте жидкость в бачок омывателя ветрового стекла как можно скорее.

**Контрольная лампа
неисправности
двигателя**



Эта контрольная лампа представляет собой часть системы управления двигателем, которая контролирует состояние различных элементов системы снижения токсичности выброса. Если эта лампа загорается во время движения автомобиля, это указывает на возможное наличие неисправности где-то в данной системе.

Кроме того, эта лампа загорается после поворота ключа зажигания в положение ON, а затем гаснет через несколько секунд после запуска двигателя. Если она загорается во время движения автомобиля, или не загорается после поворота ключа зажигания в положение ON, необходимо обратиться к ближайшему авторизованному дилеру компании HYUNDAI для проверки состояния системы.

В общем случае автомобиль может двигаться, но необходимо незамедлительно обратиться к авторизованному дилеру компании HYUNDAI для проверки состояния системы.

⚠ ВНИМАНИЕ

Длительное вождение со светящимся индикатором неисправностей может привести к повреждению системы понижения токсичности выхлопа, что может повлиять на управляемость и/или экономию топлива.

⚠ ВНИМАНИЕ

Если светится индикатор неисправностей, возможно повреждение каталитического конвертера, что может привести к потере мощности двигателя. Проведите осмотр системы управления двигателем у авторизованного дилера HYUNDAI как можно скорее.

Сигнальная лампа температуры охлаждающей жидкости двигателя (при наличии)



Сигнальная лампа загорается когда температура охлаждающей жидкости двигателя выше $125\pm 2,5^{\circ}\text{C}$ ($257\pm 4,5^{\circ}\text{F}$).

Недопустимо продолжение поездки с перегретым двигателем. Если двигатель транспортного средства перегрелся, см. «Перегрев» в разделе 6.

*** К СВЕДЕНИЮ**

Если горит сигнальная лампа температуры охлаждающей жидкости двигателя, это указывает на перегрев, который может стать причиной повреждения двигателя.

Контрольная лампа электронной системы стабилизации курсовой устойчивости (ESP) (при наличии)



Эта контрольная лампа загорается при повороте ключа зажигания в положение ON и должна погаснуть в течение примерно 3 секунд. Когда система ESP включена, она контролирует условия движения автомобиля. Если условия в норме, контрольная лампа этой системы не горит. При выходе на скользкое дорожное покрытие или при уменьшении сцепления шин с дорогой система ESP начинает работать.

При этом ее контрольная лампа начинает мигать, информируя о работе этой системы.

Но в случае неисправности системы ESP лампа загорается и не выключается. В такой ситуации необходимо обратиться в уполномоченный дилерский центр HYUNDAI для проверки автомобиля.

Контрольная лампа отключения системы ESP (при наличии)



Эта контрольная лампа загорается при повороте ключа зажигания в положение ON и должна погаснуть в течение примерно 3 секунд. Для отключения системы ESP нажмите соответствующую кнопку. Загорится контрольная лампа, указывающая на отключение этой системы. Если эта лампа горит при включенной системе ESP, то в системе возможно наличие неисправности.

Контрольная лампа системы круиз-контроля (при наличии)

Контрольная лампа системы круиз-контроля

CRUISE

Эта контрольная лампа загорается при включении системы круиз-контроля.

Контрольная лампа включения круиз-контроля на приборной панели загорается при нажатии кнопки выключателя системы круиз-контроля, расположенного на рулевом колесе.

При повторном нажатии кнопки выключателя системы круиз-контроля контрольная лампа гаснет. Более подробная информация об использовании системы круиз-контроля приведена в пункте "Система круиз-контроля или Интеллектуальная система круиз-контроля" в разделе 5.

Контрольная лампа SET системы круиз-контроля

SET

Эта лампа загорается при перемещении функционального включения переключателей системы круиз-контроля («SET-» или «RES+»). Световой индикатор SET системы круиз-контроля на комбинации приборов или на жидкокристаллическом экране высветится, если будет нажат управляющий переключатель системы круиз-контроля (SET- или RES+). Эта лампа не загорается при нажатии переключателя "CANCEL" системы круиз-контроля или при выключении этой системы.

Предупреждение на ЖК-экране (при наличии)

Key is not in vehicle (ключ не находится в транспортном средстве)



Если электронный ключ не находится в транспортном средстве и если какая-нибудь дверь открыта

или закрыта, когда ключ зажигания находится в положении ACC, ON или START, на ЖК-экране высвечивается предупреждение. В течение 5 секунд подается звуковой сигнал, когда смарт-ключ не находится в транспортном средстве и закрыта любая дверь. Необходимо выключить зажигание или принести смарт-ключ.

Key is not detected (не обнаружен ключ)



Если смарт-ключ не находится в транспортном средстве или не обнаружен, при нажатии кнопки пуска/остановки двигателя на ЖК-экране в течение 10 секунд будет высвечиваться это предупреждение.

Low key battery (разряжена батарейка ключа)



Когда батарейка находящегося в транспортном средстве смарт-ключа разряжена, на ЖК-экране в течение 10 секунд высвечивается это предупреждение. Необходимо заменить батарейку. Если это невозможно, двигатель может быть запущен после вставки смарт-ключа в держатель и нажатия на кнопку пуска/остановки двигателя.

Press brake pedal to start engine (нажать педаль тормоза для запуска двигателя)



Если зажигание переключено в режим АСС **д в а ж д ы**, нажатием кнопки пуска/остановки двигателя без нажатия на педаль тормоза, на ЖК-экране в течение 10 секунд высвечивается предупреждение, чтобы указать на необходимость нажатия педали тормоза для запуска двигателя.

Shift to "P" (переключить на «P»)



Если нажать на кнопку апуска/остановки двигателя при включенном зажигании, когда рычаг переключения передач не установлен в положение P (парковка), на ЖК-экране в течение 10 секунд будет высвечиваться предупреждение, указывающее на необходимость для остановки двигателя нажать кнопку start/stop при положении рычага переключения передач в положении P (парковка).

Remove key (удалить ключ)



Когда двигатель остановлен при нахождении смарт-ключа в держателе, на ЖК-экране в течение 10 секунд высвечивается это предупреждение. Необходимо нажать на смарт-ключ и вытащить его из держателя.

Insert key (вставить ключ)



Если нажать на кнопку апуска/остановки двигателя, когда на ЖК-экране высвечивается сообщение «Key is not detected» (ключ не обнаружен), в течение 10 секунд будет высвечиваться это предупреждение.

Press start button again (нажать кнопку пуск еще раз)



При возникновении проблемы в системе кнопки пуска/остановки двигателя, в течение 10 секунд высвечивается предупреждение, указывающее на возможность запуска двигателя нажатием кнопки пуска/остановки двигателя при нажатой педали тормоза. Если предупреждение высвечивается при каждом нажатии кнопки start/stop, систему необходимо проверить у официального дилера HYUNDAI.

Shift to "P" or "N" to start the engine (для запуска двигателя необходимо установить рычаг переключения передач в положение «P» или «N»)



Если попытаться запустить двигатель, когда рычаг переключения передач не установлен в положение P (парковка) или N (нейтраль), на ЖК-экране в течение 10 секунд будет высвечиваться это предупреждение. Допускается запуск двигателя при установке рычага переключения передач в положение N (нейтраль), но в целях безопасности рекомендуется производить запуск двигателя при установке рычага переключения передач в положение P (парковка).

Turn wheel and press start button (повернуть рулевое колесо и нажать кнопку пуск)



Когда рулевое колесо не разблокировано, на ЖК-экране в течение 10 секунд высвечивается это предупреждение.

Check steering wheel lock
(проверить замок рулевого механизма)



Когда рулевое колесо не заблокировано, на ЖК-экране в течение 10 секунд высвечивается это предупреждение.

Low washer liquid
(Низкий уровень жидкости в бачке омывателя)



Эта сигнальная лампа указывает на низкий уровень жидкости в бачке омывателя. Необходимо залить жидкость для омывателя при первой возможности.

СИСТЕМА ЗАДНЕЙ ПАРКОВКИ (ПРИ НАЛИЧИИ)

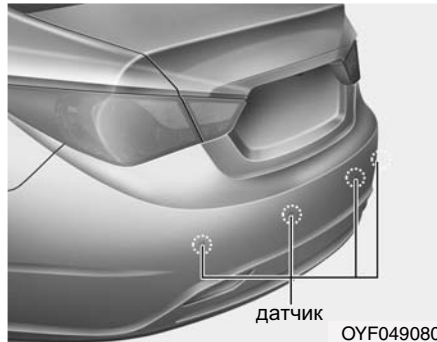

Система задней парковки помогает водителю во время движения задним ходом путем включения зуммера при обнаружении любого предмета на расстоянии 120 см (47 дюймов) от задней части автомобиля. Эта система является вспомогательной. Она не снимает с водителя необходимость проявлять повышенную осторожность и внимание. Радиус действия системы и набор предметов, которые могут быть ей обнаружены, ограничены. При движении задним ходом необходимо всегда проявлять максимальную внимательность так, как если бы автомобиль не был оборудован системой задней парковки.

⚠ ОСТОРОЖНО

Система задней парковки носит лишь вспомогательный характер. На работу системы задней парковки могут влиять различные факторы (включая внешние условия). Водитель обязан убедиться в отсутствии посторонних предметов позади автомобиля перед началом движения задним ходом.

Работа системы задней парковки

Условия работы

- Эта система включается при движении задним ходом при включенном зажигании.
- Радиус действия работающей системы задней парковки составляет примерно 120 см (47 дюймов).
- При обнаружении более двух предметов одновременно первым будет опознан тот, который расположен ближе.

Типы предупреждающих звуковых сигналов

- При наличии предмета на расстоянии 120 - 81 см (47 - 32 дюйма) от заднего бампера: Прерывистый сигнал зуммера.
- При наличии предмета на расстоянии 80 - 41 см (31 - 16 дюймов) от заднего бампера: Увеличение частоты прерывистого сигнала зуммера.
- При наличии предмета на расстоянии менее 40 см (15 дюймов) от заднего бампера: Постоянный сигнал зуммера.

Нарушение нормального функционирования системы задней парковки

Система задней парковки может не работать правильно, если:

1. Наличие льда на датчике. (Система будет нормально работать после снятия льда.)
2. Наличие посторонних предметов на датчике, например снега или воды, или блокировка поверхности датчика. (Система будет нормально работать при удалении посторонних предметов или устранении блокировки датчика).
3. Передвижение по дорогам с неровной поверхностью (дороги без покрытия, гравийные дороги, неровности, дороги с уклоном).
4. Наличие источников повышенного шума (звуковые сигналы автомобилей, громко работающие двигатели мотоциклов или пневматические тормоза грузовых автомобилей) в пределах радиуса действия датчика.
5. Сильный дождь или обильные брызги.

6. Работа беспроводных передатчиков или мобильных телефонов в пределах радиуса действия датчика.
7. Датчик покрыт снегом.
8. Во время буксировки прицепа.

Радиус действия системы может снижаться в следующих случаях:

1. Загрязнение поверхности датчика посторонними предметами, например снегом или водой. (Радиус действия вернется в норму при удалении загрязнения).
2. Температура окружающего воздуха крайне высокая или низкая.

Следующие предметы могут быть не опознаны датчиком:

1. Острые или тонкие предметы, например, тросы, цепи или небольшие столбики.
2. Предметы, которые обычно поглощают излучение датчика, например одежда, пористые материалы или снег.
3. Предметы размером менее 1 м (40 дюймов) в высоту и менее 14 см (6 дюймов) в диаметре.

Предосторожности при использовании системы задней парковки

- Система задней парковки может не выдавать звуковые сигналы последовательно, в зависимости от скорости и формы выявленных ей объектов.
- Возможно появление отказа в работе системы задней парковки в случае изменения высоты установки бампера автомобиля, или внесения изменений в расположение датчика, или в случае его повреждения. Любое оборудование или аксессуары, установленные не заводом-изготовителем, могут создавать помехи для работы датчика.
- Датчик может не распознать предметы, находящиеся на расстоянии менее 40 см (15 дюймов) от него, или может неточно определить расстояние до препятствия. Будьте осторожны.
- Если датчик замерз или покрыт снегом, грязью или водой, он может находиться в нерабочем состоянии до тех пор, пока загрязнение не будет удалено при помощи мягкой ткани.

- На давите на датчик, не царапайте его и не подвергайте его ударным воздействиям. Это может повредить датчик.

* К СВЕДЕНИЮ

Эта система может только выявлять наличие посторонних предметов в радиусе действия датчиков в месте их установки. Она не может определить присутствие объекта там, где датчики не установлены. Кроме того, предметы малого размера или небольшой толщины, например, столбы или объекты, находящиеся между датчиками, могут быть не выявлены системой.

Всегда осматривайте пространство позади автомобиля при движении задним ходом.

Обязательно информируйте других водителей, управляющих данным автомобилем, которые могут быть незнакомы с этой системой, о ее функциональных возможностях и ограничениях.

ОСТОРОЖНО

Проявляйте повышенную внимательность при вождении автомобиля в непосредственной близости от объектов, находящихся на дороге, в частности от пешеходов, особенно от детей. Учитывайте, что некоторые объекты могут не быть обнаружены датчиками в зависимости от условий, ограничивающих эффективность работы датчика, включая расстояние до них, их размер или материал, из которого они состоят. Всегда проверяйте визуальное отсутствие каких-либо препятствий перед началом движения автомобиля в любом направлении.

Самодиагностика

Если при включении передачи заднего хода не слышен предупреждающий звуковой сигнал или если он звучит прерывисто, это может означать наличие неисправности системы задней парковки. В такой ситуации необходимо как можно скорее обратиться к авторизованному дилеру компании HYUNDAI для проверки состояния автомобиля.

ОСТОРОЖНО

Гарантия на новый автомобиль не покрывает никакие дорожно-транспортные происшествия или повреждения, полученные автомобилем или людьми, в нем находящимися, возникшие в результате отказа системы задней парковки. Всегда необходимо проявлять осторожность и заботиться о безопасности при вождении автомобиля.

КАМЕРА ЗАДНЕГО ВИДА (ПРИ НАЛИЧИИ)

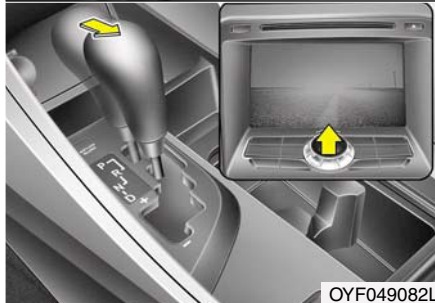
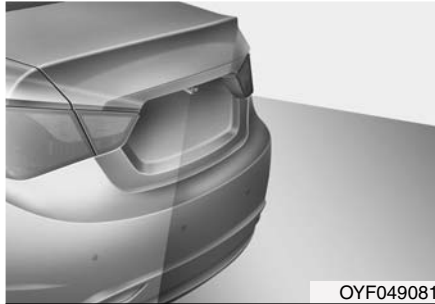

Данная система является вспомогательной и предназначена для вывода изображения участка сзади автомобиля на экран аудиовизуального монитора при движении задним ходом.

Камера заднего вида активируется при включении фонаря заднего хода, когда ключ зажигания находится в положении ON (ВКЛ), а рычаг переключения передач - в положении R (Задний ход).

⚠ ОСТОРОЖНО

- Эта система представляет собой лишь вспомогательную функцию. Водитель обязан всегда смотреть на внутренние/наружные зеркала заднего вида и проверять участок сзади автомобиля перед началом и во время движения задним ходом, поскольку существует мертвая зона видимости, которую невозможно увидеть с помощью камеры.
- Всегда содержите объектив камеры в чистоте. В случае попадания на объектив посторонних веществ нормальная работа камеры может быть нарушена.

*** К СВЕДЕНИЮ**

Камера заднего вида может работать со сбоями при движении автомобиля в условиях крайне высоких или низких температур (рабочая температура: -20°C~65°C (-13°F ~ 149°F)).

СВЕТОВАЯ АВАРИЙНАЯ СИГНАЛИЗАЦИЯ



Для выключения аварийной сигнализации надо еще раз нажать на соответствующую кнопку.

Система световой аварийной сигнализации должна использоваться всегда при остановке автомобиля в небезопасном месте. Во время аварийной остановки следует сместиться с проезжей части как можно дальше.

Включение световой аварийной сигнализации производится нажатием на соответствующую кнопку. В результате начинают мигать все указатели поворота. Система аварийной сигнализации работает, даже если в замке зажигания нет ключа.

ОСВЕТИТЕЛЬНЫЕ ПРИБОРЫ

Функция экономии заряда аккумуляторной батареи

- Эта функция предназначена для предотвращения разряда аккумуляторной батареи. Система автоматически выключает наружное освещение, когда водитель вынимает ключ из замка зажигания (или выключает двигатель) и открывает дверь со своей стороны.
- Благодаря этой функции стояночные огни автоматически выключаются, если водитель ставит автомобиль на стоянку на обочине ночью. Если после извлечения ключа из замка зажигания (или выключения двигателя) вам требуется оставить осветительные приборы во включенном состоянии, сделайте следующее:
 - 1) Откройте дверь со стороны водителя.
 - 2) Выключите и повторно включите стояночные огни при помощи переключателя, расположенного на рулевой колонке.

Система освещения фарами пути в дом после оставления автомобиля (при наличии)

Если повернуть ключ зажигания в положение ACC или OFF при включенных фарах, последние (и/или задние фонари) продолжат гореть в течение примерно 20 минут. Однако после открытия и закрытия двери водителя фары выключатся через 30 секунд.

Фары можно выключить двойным нажатием кнопки блокировки на брелоке (или смарт-ключе) или поворотом переключателя освещения в положение OFF или Auto. Тем не менее, если повернуть переключатель освещения в положение Auto в темное время суток, фары не погаснут.



ВНИМАНИЕ

В случае выхода водителя через другую дверь (кроме двери водителя), не сработает функция экономии АКБ, и система освещения фарами пути в дом не выключится автоматически. Поэтому такое действие может привести к разряду АКБ. Покидая автомобиль таким образом, обязательно выключите фары вручную.

Функция приветствия светом фар

Если выключатель фар находится в положении ON или AUTO, а все двери (и багажник) закрыты и заблокированы, при нажатии кнопки разблокирования на брелоке (или смарт-ключе) фары загораются примерно на 15 с. Если на данном этапе нажать кнопку блокирования или разблокирования двери, то фары будут немедленно выключены.



OXM049110

Управление осветительными приборами

Переключатель управления осветительными приборами имеет два положения - "Фары" и "Стояночные огни".

Для управления осветительными приборами поверните ручку на торце рычажка управления в одно из следующих положений:

- (1) Выключено
- (2) Стояночные огни
- (3) Фары
- (4) Автоматическое включение осветительных приборов (при наличии)



OAM049041

Стояночные огни (⚡)

Когда переключатель управления осветительными приборами находится в положении стояночных огней (1-м положении), горят лампы освещения номерного знака и подсветка приборной панели, а также включается контрольная лампа задних фонарей (при наличии).



OAM049042

Фары (☞)

Когда переключатель управления осветительными приборами находится в положении фар (2-м положении), горят фары, габаритные огни, лампы освещения номерного знака и подсветка панели приборов.

* К СВЕДЕНИЮ

Свет фар включается только при ключе зажигания в положении ON.

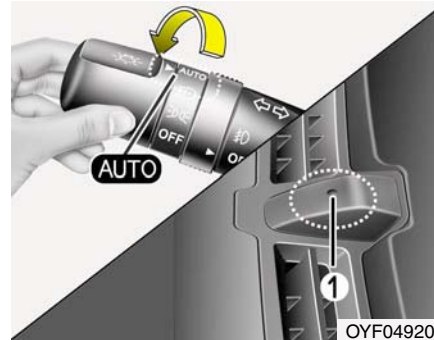

OYF049208

Автоматическое включение осветительных приборов (при наличии)

Когда переключатель управления световыми приборами находится в данном положении, включение и выключение фар и габаритных огней будет производиться автоматически в зависимости от уровня освещенности снаружи автомобиля.

⚠ ВНИМАНИЕ

- *Никогда не размещайте никакие предметы на датчике (1), расположенном на приборной панели; это обеспечит лучшую работу системы автоматического управления осветительными приборами.*
- *Не очищайте датчик при помощи средства для мойки окон, оно может оставить тонкую пленку, которая может повлиять на работу датчика.*
- *Если транспортное средство имеет тонированные окна или другой тип покрытия ветрового стекла, нормальная работа системы автоматического включения световых приборов может быть нарушена.*



OAM049044

Включение дальнего света

Для включения дальнего света переместите рычаг от себя. Потяните его назад для включения ближнего света.

При включении дальнего света загорится соответствующая контрольная лампа.

Для предотвращения разряда аккумуляторной батареи не оставляйте осветительные приборы включенными на длительное время при неработающем двигателе.



OAM049043

Для мигания дальним светом фар потяните рычаг на себя. При его отпуске рычаг вернется в нормальное положение (ближний свет). Для использования этой функции включение переключателя управления осветительными приборами не требуется.

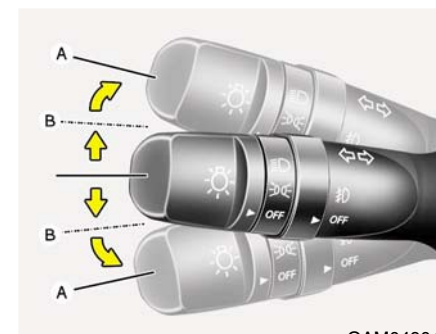

OAM049045

Указатели поворота и сигнализация перестроения

Для работы указателей поворота зажигание должно быть включено. Для включения указателей поворота переместите рычаг вверх или вниз (A). Зеленые лампы в форме стрелок на приборной панели укажут, какой именно указатель поворота работает. После завершения поворота указатели автоматически выключаются. Если контрольная лампа указателя поворота продолжает мигать после завершения поворота, вручную переместите рычаг в положение выключения.

Для предупреждения о перестроении слегка сместите рычаг включения указателей поворота и удерживайте его в этом положении (В). При отпускании рычага он вернется в положение выключения.

Если контрольная лампа горит постоянно или мигает с ненормальной частотой, это означает, что одна из ламп указателей поворота, возможно, перегорела и требует замены.

Функция смены полосы одним нажатием кнопки (при наличии)

При однократном нажатии рычага указателя поворота происходит троекратное мигание поворотника. Сигналы изменения полосы мигнут 3 раза.

*** К СВЕДЕНИЮ**

Если контрольная лампа мигает со слишком высокой или низкой частотой, это означает, что лампа указателя, возможно, перегорела, или в электрической цепи имеется плохой контакт.



Передние противотуманные фары (при наличии)

Противотуманные фары используются для улучшения видимости и предотвращения дорожно-транспортных происшествий в условиях плохой видимости, возникших из-за тумана, дождя или снега и т.д.

Противотуманные фары включаются при перемещении соответствующего переключателя (1) во положение включения после включения габаритных огней.

Для выключения противотуманных фар переместите переключатель в положение выключения.



ВНИМАНИЕ

Во время работы противотуманные фары потребляют большое количество электроэнергии. Используйте их только в условиях плохой видимости во избежание возможного разряда аккумуляторной батареи и плохой работы генератора.



OAM049046L

Задний противотуманный фонарь (при наличии)

Для включения задних противотуманных фар переведите в положение ВКЛ (ON) переключатели основных и задних противотуманных фар (1).

Для включения задних противотуманных фар при включенном (ON) переключателе передних противотуманных фар переведите переключатель основных фар в положение СТОЯНОЧНЫЕ ОГНИ (PARKLIGHT) и затем переведите переключатель задних противотуманных фар в положение ВКЛ (ON).

Для отключения задних противотуманных фар повторно переведите в положение ВКЛ (ON) переключатель задних противотуманных фар или отключите основные фары.

* К СВЕДЕНИЮ

Чтобы выключить задние противотуманные фары, необходимо повернуть переключатель задних противотуманных фар в положение ON (ВКЛ) или выключить переключатель света фар.

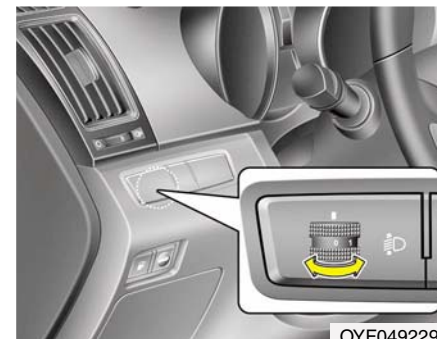

OYF049229L

Устройство регулировки угла наклона фар (при наличии)

Ручное

Для регулировки угла наклона фар в соответствии с количеством пассажиров и весом груза в багажнике следует повернуть ручку регулятора угла наклона фар.

Чем больше номер, указанный на шкале регулятора, тем ниже направлен свет фар. Следует всегда поддерживать угол установки фар в соответствии с загрузкой автомобиля для предотвращения ослепления других участников движения.

Ниже приведены примеры правильной установки регулятора. Для случаев загрузки автомобиля, которые не приведены ниже, регулятор должен быть установлен в положении, которое ближе всего соответствует типу загрузки, указанному в перечне.

Загрузка автомобиля	Положение регулятора
Только водитель	0
Водитель + пассажир на переднем сидении	0
Все пассажиры	1
Все пассажиры + максимально допустимый вес	2
Водитель + Максимально допустимый вес	3

Автоматическое

Автоматически регулирует угол наклона фар в зависимости от количества пассажиров и загрузки багажного отсека. Обеспечивает надлежащий режим работы фар при различных условиях.

⚠ ОСТОРОЖНО

Если данная система не действует надлежащим образом, даже если задняя часть автомобиля проседает под весом пассажиров, или если фары направлены чрезмерно высоко или низко, представьте автомобиль на проверку уполномоченному дилеру HYUNDAI. Не пытайтесь самостоятельно проверить или заменить проводку, поскольку это может привести к неисправности автомобиля.

СТЕКЛОЧИСТИТЕЛИ И СТЕКЛООМЫВАТЕЛИ

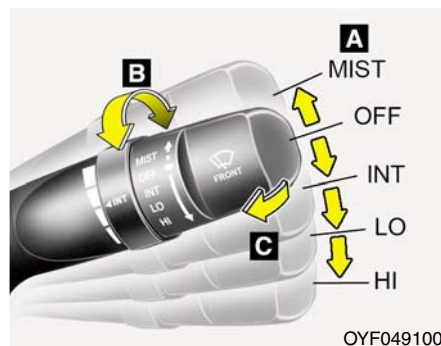

Стеклоочиститель и омыватель лобового стекла

A : Управление скоростью работы стеклоочистителя

- MIST - Один проход
- OFF - Выключен
- INT - Прерывистый или
AUTO автоматический режим
работы стеклоочистителя
(Прерывистый режим
работы)
- LO - Низкая скорость работы
стеклоочистителя
- HI - Высокая скорость работы
стеклоочистителя

B: Регулировка интервалов прерывистого или автоматического режима работы стеклоочистителя (Регулировка интервалов прерывистого режима работы стеклоочистителя)

C: Омывание стекла с кратковременной очисткой

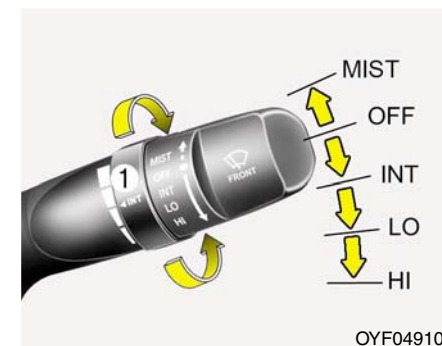

Стеклоочистители

Стеклоочистители работают при включенном зажигании следующим образом.

- MIST : Для одного прохода стеклоочистителей по стеклу переместите рычаг вверх и отпустите его при нахождении рычага в положении OFF. Стеклоочистители будут работать в постоянном режиме, если переместить рычаг вверх и удерживать его в этом положении.
- OFF : Стеклоочистители не работают.
- INT : Стеклоочистители работают в прерывистом режиме с постоянной частотой. Используйте этот режим при морозящем дожде или в тумане. Для изменения частоты работы стеклоочистителей поверните ручку (1).
- LO : Нормальная скорость перемещения стеклоочистителей.
- HI : Высокая скорость перемещения стеклоочистителей.

*** К СВЕДЕНИЮ**

При наличии толстого слоя снега или льда на ветровом стекле перед использованием стеклоочистителей для обеспечения их работы в нормальном режиме включите обогреватель примерно на 10 минут или до тех пор, пока снег и/или лед не будут удалены.

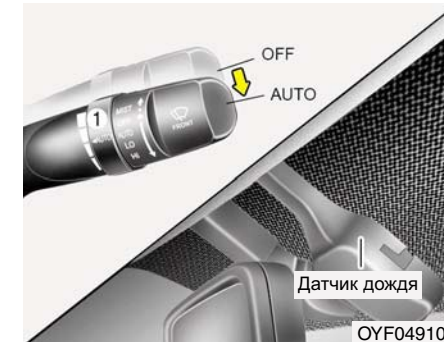

Автоматическое управление (при наличии)

Датчик дождя, расположенный в верхней части ветрового стекла, определяет количество осадков и управляет частотой работы стеклоочистителей. Чем сильнее дождь, тем быстрее они работают.

При прекращении дождя стеклоочистители останавливаются. Для изменения частоты работы стеклоочистителей поверните ручку (1).

Если переключатель управления стеклоочистителями переводится в положение автоматического режима (AUTO) при включенном зажигании, стеклоочистители выполняют один рабочий цикл для самопроверки системы. Когда использовать стеклоочистители не требуется, устанавливайте переключатель управления стеклоочистителями в положение OFF.

ВНИМАНИЕ

При включенном зажигании и переключателя управления стеклоочистителями в положении AUTO проявляйте осторожность в перечисленных ниже случаях во избежание получения травм рук или других частей тела:

- *Не прикасайтесь к верхней части ветрового стекла в месте установки датчика дождя.*
- *Не протирайте верхнюю часть ветрового стекла влажной или мокрой тканью.*
- *Не давите на ветровое стекло.*

ВНИМАНИЕ

При мойке автомобиля установите переключатель управления работой стеклоочистителей в положение OFF для отключения функции его автоматического включения.

Стеклоочистители могут начать работать и получить повреждение в случае нахождения переключателя в положении AUTO при мойке автомобиля.

Не снимайте крышку датчика, расположенную в верхней части ветрового стекла со стороны пассажира. Это может привести к повреждению элементов системы, на которое не будет распространяться гарантия.

При запуске автомобиля в зимнее время установите переключатель управления работой стеклоочистителей в положение OFF. В противном случае стеклоочистители могут начать работать, и лед может повредить их щетки. Всегда полностью удаляйте снег и лед и включайте обогреватель перед началом работы стеклоочистителей.



OYF049101

Стеклоомыватель ветрового стекла

При нахождении рычага в положении OFF легко потяните его на себя для подачи жидкости на ветровое стекло и включения стеклоочистителей на 1 - 3 цикла работы. Используйте эту функцию при загрязнении ветрового стекла.

Работа стеклоомывателя и стеклоочистителей будет продолжаться до тех пор, пока не будет отпущен рычаг.

Если стеклоомыватель не работает, проверьте уровень жидкости в его бачке. Если жидкости недостаточно, необходимо долить в бачок подходящую жидкость для стеклоомывателя ветрового стекла, не обладающую абразивными свойствами.

Горловина бачка стеклоомывателя находится в передней части отсека двигателя со стороны пассажира.

⚠ ВНИМАНИЕ

Для предотвращения возможного повреждения насоса стеклоомывателя ветрового стекла не включайте стеклоомыватель при отсутствии жидкости в его бачке.

⚠ ОСТОРОЖНО

Не пользуйтесь стеклоомывателем ветрового стекла при минусовой температуре без предварительного нагрева ветрового стекла при помощи обогревателя; водный раствор может замерзнуть при контакте с ветровым стеклом и ограничить обзор.

⚠ ВНИМАНИЕ

- Для предотвращения повреждения стеклоочистителей или ветрового стекла не включайте стеклоочистители, если ветровое стекло сухое.
- Для предотвращения повреждения щеток стеклоочистителей не допускайте их контакта с бензином, керосином, растворителем для краски или другими растворителями, и не используйте эти жидкости в непосредственной близости от щеток.
- Для предотвращения повреждения рычагов стеклоочистителей и других элементов не пытайтесь перемещать стеклоочистители вручную.

ОСВЕЩЕНИЕ САЛОНА

ВНИМАНИЕ

Не используйте освещение салона в течение длительного времени при неработающем двигателе.

Это может привести к разряду аккумуляторной батареи.

Функция автоматического выключения (при наличии)

Освещение салона автоматически выключится приблизительно через 20 минут после выключения зажигания.

Если транспортное средство оборудовано противоугонной сигнализацией, освещение салона автоматически выключится приблизительно через 5 секунды после активации системы.



Индивидуальная лампа

- Включение и выключение лампы производится нажатием переключателя. Эта лампа обеспечивает водителю и пассажиру направленный пучок света, которым можно удобно воспользоваться для освещения карты или для других целей.
- DOOR : в положении DOOR лампа индивидуальной подсветки (ДВЕРЬ) и лампа освещения салона включаются при открывании любой двери независимо от положения ключа в замке зажигания.

При отпирании дверей с помощью пульта дистанционного управления (или электронного ключа) лампа индивидуальной подсветки и лампа освещения салона включаются примерно на 30 секунд, пока не будет открыта какая-либо из дверей. Свет постепенно гаснет через 30 секунд после закрывания этой двери. Тем не менее, при повороте ключа зажигания в положение ON (ВКЛ) или блокировке замков всех дверей лампа индивидуальной подсветки и лампа освещения салона выключаются сразу же. Если какая-либо дверь открывается, когда ключ зажигания находится в положении ACC (Вспомогательное оборудование) или LOCK (Блокировка), лампа индивидуальной подсветки и лампа освещения салона будут продолжать гореть в течение примерно 20 минут. Если же какая-либо дверь открывается при включенном зажигании, лампа индивидуальной подсветки и лампа освещения салона будут продолжать гореть постоянно.

- OFF : Лампа выключается при открытии двери.
* Если включить лампу нажатием на ее рассеиватель (1), она не будет отключаться даже если выключатель (2) находится в положении OFF.
- ON : Лампа направленного освещения и плафон освещения кабины остаются постоянно включенными.

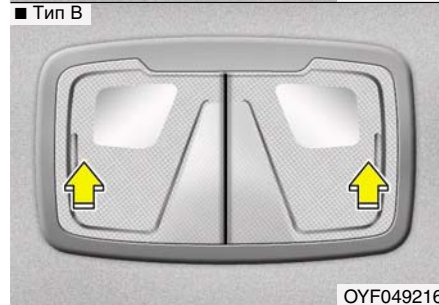
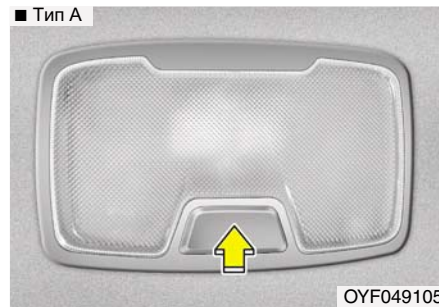

Лампа освещения салона

Для выключения плафона освещения кабины необходимо нажать на переключатель или на линзу.



ВНИМАНИЕ

Не оставляйте эту кнопку нажатой в течение длительного времени, когда двигатель не работает.

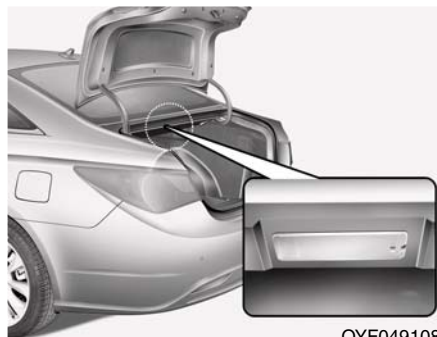

OYF049108

Лампа освещения багажника

Лампа освещения багажника загорается при открытом багажнике.

⚠ ВНИМАНИЕ

Лампа освещения багажного отсека работает, когда крышка отсека открыта. Чтобы избежать чрезмерного энергопотребления, надежно закрывайте крышку багажного отсека.

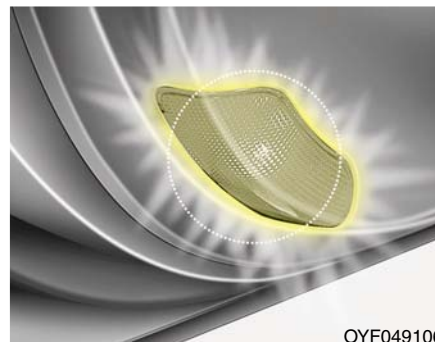

OYF049106

Лампа подсветки двери (при наличии)

Лампа подсветки двери загорается при открывании двери для облегчения входа в автомобиль и выхода из него. Кроме того, данная лампа играет роль предупредительного светового сигнала для проезжающих мимо автомобилей, который оповещает о том, что дверь автомобиля открыта.

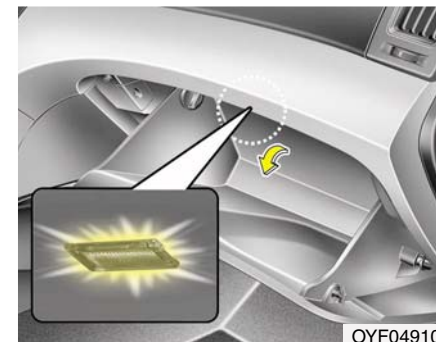

OYF049107

Лампа освещения перчаточного ящика

Лампа освещения перчаточного ящика загорается при его открывании. Для ее работы должны быть включены габаритные огни или фары.

⚠ ВНИМАНИЕ

Необходимо плотно закрывать дверцу перчаточного ящика, чтобы предотвратить ненужный разряд системы.

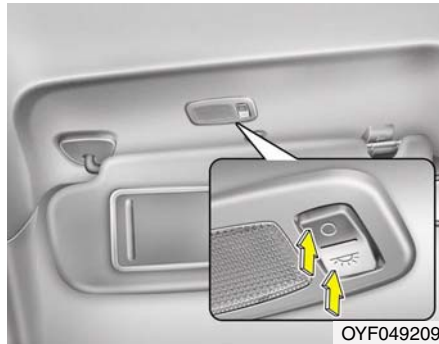

Лампа подсветки зеркала

Нажмите этот выключатель для включения или выключения лампы.

- ☀ : Лампа включается.
- ○ : Лампа отключается.

⚠ ВНИМАНИЕ - Лампа зеркала заднего вида (при наличии)

Переключатель всегда должен быть установлен в положение «выключено», когда лампа зеркала заднего вида не используется. Если закрыть солнцезащитный козырек не выключая лампу, это может разрядить аккумуляторную батарею или повредить солнцезащитный козырек.

ОБОГРЕВАТЕЛЬ

ВНИМАНИЕ

Для предотвращения повреждения элементов проводки, закрепленных на внутренней части заднего стекла, категорически не допускается использовать инструменты с острыми кромками или средства очистки стекол с абразивными свойствами для очистки стекла.

* К СВЕДЕНИЮ

При необходимости устранения инея и запотевания с ветрового стекла обратитесь к пункту “Устранение инея и запотевания с ветрового стекла” в данном разделе.

■ Тип А

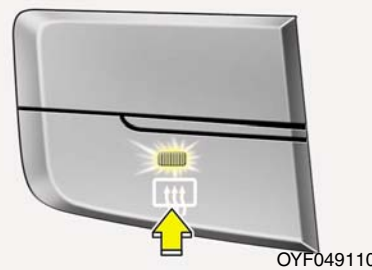

■ Тип В

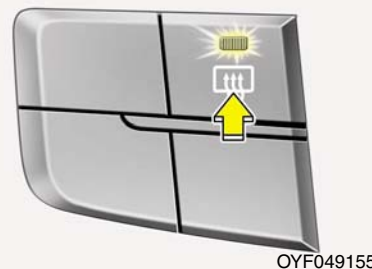

Обогреватель заднего стекла

При работающем двигателе обогреватель нагревает заднее окно для удаления запотевания, инея или тонкого слоя льда.

Для включения обогревателя заднего стекла нажмите соответствующую кнопку, расположенную на центральной панели переключателей. При включении обогревателя в этой кнопке загорится контрольная лампа.

При наличии толстого слоя снега на заднем стекле удалите его щеткой перед включением обогревателя.

Обогреватель заднего окна автоматически отключается после приблизительно 20 минут работы или при переводе ключа зажигания в положение “OFF” (Выкл.). Для выключения обогревателя нажмите на кнопку его включения еще раз.

***Обогреватель наружных зеркал
заднего вида (при наличии)***

Если ваш автомобиль оснащен обогревателями наружных зеркал заднего вида, они будут работать одновременно с включением обогревателя заднего стекла.

**Противообледенитель
лобового стекла (при наличии)**

При наличии в автомобиле противообледенителя лобового стекла он будет работать одновременно с включением обогревателя заднего стекла.



СИСТЕМА УПРАВЛЕНИЯ МИКРОКЛИМАТОМ С РУЧНЫМ УПРАВЛЕНИЕМ (ПРИ НАЛИЧИИ)



- | | |
|---|---|
| 1. Кнопка включения обогревателя ветрового стекла | 5. Кнопка выбора режима работы |
| 2. Кнопка включения обогревателя заднего стекла | 6. Переключатель режимов подачи воздуха |
| 3. Ручка настройки скорости вращения вентилятора | 7. Кнопка включения кондиционера |
| 4. Указатель режима работы | 8. Ручка управления температурным режимом |

OYF049111

Обогрев и кондиционирование воздуха

1. Запустите двигатель.
2. Установите ручку выбора режима работы по своему усмотрению.
Для повышения эффективности обогрева и охлаждения:
 - Обогрев: 
 - Охлаждение: 
3. Установите ручку управления температурой воздуха по своему усмотрению.
4. Установите переключатель режимов подачи в положение подачи внешнего (свежего) воздуха.
5. Настройте скорость вращения вентилятора по своему усмотрению.
6. При необходимости включите кондиционер.

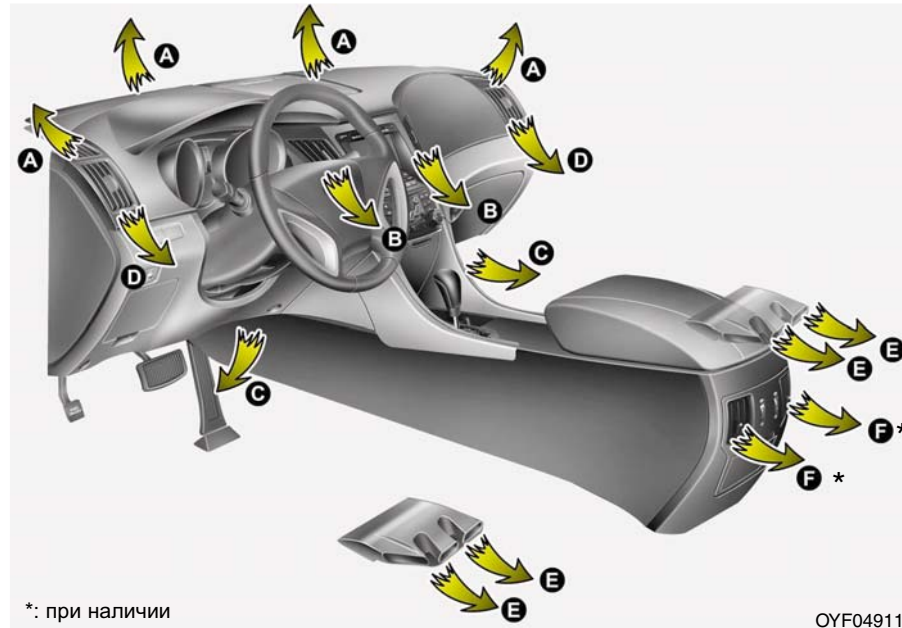



Выбор режима работы

Кнопка выбора режима работы осуществляет управление направлением подачи воздуха через систему вентиляции.

Подача воздуха осуществляется через следующие отверстия:



Подача воздуха через вентиляционные отверстия передней панели - сопла (B, D, E, C, F)

Поток воздуха направляется на верхнюю часть тела и в лицо человека. Кроме того, возможна настройка положения каждого вентиляционного отверстия для направления потока подаваемого через него воздуха.



Подача воздуха через вентиляционные отверстия передней панели и в нижнюю часть салона - сопла (B, D, E, C, F)

Поток воздуха направляется в лицо человека и в нижнюю часть салона.



Подача воздуха в нижнюю часть салона - сопла (C, A, D, E)

Основная часть воздуха направляется в нижнюю часть салона, а незначительное его количество подается на ветровое стекло и к боковым соплам для предотвращения обмерзания остекления.



Подача воздуха в нижнюю часть салона и на ветровое стекло - сопла (A, C, D, E)

Основная часть воздуха направляется в нижнюю часть салона и на ветровое стекло, а незначительное его количество подается к боковым соплам для предотвращения обмерзания остекления.



Подача воздуха на ветровое стекло - сопла (A, D)

Основная часть воздуха направляется на ветровое стекло, а незначительное его количество подается к боковым соплам для предотвращения обмерзания остекления.



OYF049113

Режим MAX A/C - сопла (B, D, E)

Для выбора MAX A/C (МАКС. КОНД.) необходимо повернуть регулятор температуры.

Поток воздуха направляется на верхнюю часть тела и в лицо человека.

В этом режиме включение кондиционера и выбор рециркуляции воздуха внутри салона происходит автоматически.

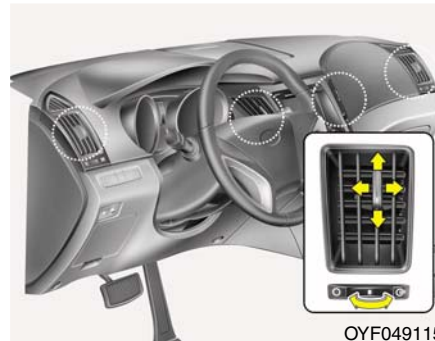

OYF049115

Вентиляционные отверстия в панели приборов

С помощью дискового регулятора вентиляционные отверстия могут быть открыты или закрыты по отдельности.

Также можно настроить направление подачи воздуха через эти вентиляционные отверстия при помощи рычажка, как это показано на рисунке.



OYF049116

Управление температурным режимом

Ручка управления температурным режимом позволяет настраивать температуру воздуха, подаваемого через систему вентиляции. Для изменения температуры воздуха в пассажирском салоне поверните эту ручку вправо для повышения температуры и влево для ее понижения.

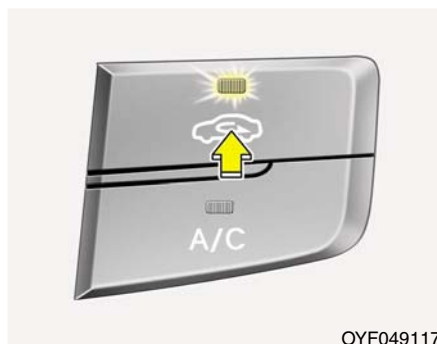

OYF049117

Переключатель режимов подачи воздуха

Этот орган управления используется для выбора одного из двух режимов подачи воздуха: подача внешнего (свежего) воздуха или рециркуляция. Для изменения режима подачи воздуха нажмите кнопку управления.

Рециркуляция



При нахождении переключателя в положении рециркуляции в систему отопления и вентиляции поступает воздух из салона; там он нагревается или охлаждается в зависимости от выбранного режима работы системы.

Подача внешнего (свежего) воздуха



При нахождении переключателя в этом положении в систему отопления и вентиляции поступает наружный воздух; там он нагревается или охлаждается в зависимости от выбранного режима работы системы.

*** К СВЕДЕНИЮ**

Необходимо отметить, что длительная работа системы отопления в режиме рециркуляции приводит к запотеванию ветрового стекла и боковых окон автомобиля. При этом воздух в салоне становится несвежим.

Кроме того, при продолжительной работе системы кондиционирования в режиме рециркуляции уровень влажности воздуха в пассажирском салоне существенно снижается.

⚠ ОСТОРОЖНО

- Продолжительная работа системы управления микроклиматом в режиме рециркуляции может привести к повышению влажности воздуха в салоне, что может вызвать запотевание остекления и ухудшение обзора.
- Нельзя спать в автомобиле при включенной системе кондиционирования или обогрева. Это может привести к причинению серьезного вреда здоровью или к гибели людей в результате падения содержания кислорода в воздухе и/или уменьшения температуры тела.
- Продолжительная работа системы управления микроклиматом в режиме рециркуляции может привести к возникновению у водителя дремоты или сонливости и к потере управления. Устанавливайте переключатель режимов подачи внешнего воздуха в положение подачи свежего воздуха во время движения так часто, насколько это возможно.



OYF049118

Настройка скорости вращения вентилятора

Для работы вентилятора ключ в замке зажигания должен находиться в положении ON.

Ручка управления скоростью вращения вентилятора позволяет регулировать расход воздуха, подаваемого через систему вентиляции. Для изменения скорости вращения вентилятора поверните ее вправо для увеличения скорости вращения и влево для ее уменьшения.

При установке ручки переключателя скорости вентилятора в положение "OFF" (ВЫКЛ) происходит отключение вентилятора.



OYF049119

Система кондиционирования



Для включения системы кондиционирования нажмите на кнопку A/C (при этом загорится расположенная в ней контрольная лампа). Повторное нажатие на эту кнопку приводит к выключению системы кондиционирования.

Работа системы

Вентиляция

1. Установите ручку управления режимом в положение .
2. Установите переключатель режимов подачи воздуха в положение подачи внешнего (свежего) воздуха.
3. Установите ручку управления температурой воздуха по своему усмотрению.
4. Настройте скорость вращения вентилятора по своему усмотрению.

Обогрев

1. Установите ручку управления режимом в положение .
 2. Установите переключатель режимов подачи воздуха в положение подачи внешнего (свежего) воздуха.
 3. Установите ручку управления температурой воздуха по своему усмотрению.
 4. Настройте скорость вращения вентилятора по своему усмотрению.
 5. При необходимости обогрева с понижением влажности воздуха включите кондиционер (при наличии).
- При запотевании ветрового стекла установите ручку управления режимом в положение  или .

Советы по эксплуатации

- Для предотвращения попадания в салон пыли или неприятных запахов через систему вентиляции следует временно установить переключатель режимов подачи воздуха в положение рециркуляции. Обязательно верните регулятор в положение подачи внешнего воздуха, когда источник раздражения окажется позади, чтобы в машину попадал свежий воздух. Тем самым будет обеспечено сохранение внимательности водителя и удобных условий для его работы.
- Забор воздуха для системы отопления и кондиционирования осуществляется через решетку, расположенную непосредственно перед ветровым стеклом. Следите за тем, чтобы она не была закрыта листьями, снегом, льдом и прочими посторонними предметами.

- Для предупреждения запотевания лобового стекла с внутренней стороны, следует установить переключатель режимов подачи внешнего воздуха в положение, соответствующее подаче свежего воздуха, ручку настройки скорости вращения вентилятора и ручку управления температурой воздуха можно установить по своему усмотрению.

Система кондиционирования

Все системы кондиционирования, установленные на автомобилях HYUNDAI, заполнены хладагентом марки R-134a, который является безопасным для окружающей среды.

1. Запустите двигатель. Нажмите кнопку включения системы кондиционирования.
 2. Установите ручку управления режимом в положение .
 3. Установите переключатель режимов подачи внешнего воздуха в положение рециркуляции воздуха.
 4. Установите ручку управления скоростью вращения вентилятора и ручку управления температурным режимом таким образом, чтобы получить наиболее комфортные условия в салоне.
- При необходимости максимального охлаждения воздуха установите ручку управления температурным режимом в крайнее левое положение, ручку управления режимом - в положение MAX A/C, после чего настройте вентилятор на максимальную скорость вращения.

*** К СВЕДЕНИЮ**

- При использовании системы кондиционирования внимательно следите за указателем температуры двигателя при движении в гору или в плотном потоке транспорта в случае жаркой погоды. Работа системы кондиционирования может привести к перегреву двигателя. Если указатель температуры двигателя показывает его перегрев, оставьте включенным вентилятор, но выключите систему кондиционирования.
- При открытых окнах и высокой влажности окружающего воздуха работа системы кондиционирования может привести к образованию капель влаги внутри автомобиля. Поскольку излишняя влага может привести к отказу электрооборудования, работа системы кондиционирования допускается только при закрытых окнах.

Советы по эксплуатации системы кондиционирования

- Если автомобиль был оставлен на стоянке под прямыми солнечными лучами в жаркую погоду, откройте на короткое время окна автомобиля для выпуска горячего воздуха из салона наружу.
- Чтобы содействовать уменьшению запотевания внутренней поверхности остекления в дождливую или влажную погоду понизьте влажность воздуха в салоне, включив систему кондиционирования.
- Во время работы системы кондиционирования можно заметить незначительное изменение частоты вращения двигателя в зависимости от включения или выключения компрессора системы кондиционирования. Это явление является нормальным.
- Включайте систему кондиционирования один раз в месяц хотя бы на несколько минут для поддержания ее рабочих характеристик на оптимальном уровне.

- При работе системы кондиционирования можно заметить, как со стороны пассажира на землю капает (или даже льется) чистая вода. Это явление является нормальным.
- Работа системы кондиционирования в режиме рециркуляции обеспечивает действительно максимальную интенсивность охлаждения, но продолжительная работа в таком режиме может привести к тому, что воздух в салоне станет несвежим.
- В процессе охлаждения возможно появление потока воздуха с водным конденсатом, что связано с попаданием в систему влажного воздуха при высокой интенсивности охлаждения. Это является нормальным режимом работы системы.
- Если включить кондиционер на чрезмерное охлаждение, различие между температурой наружного воздуха и воздуха обдува ветрового стекла может вызвать образование влаги на наружной поверхности ветрового стекла, что ведет к потере обзорности. В этом случае следует установить кнопку или ручку выбора режима в положение ручного регулирования и уменьшить частоту вращения вентилятора.

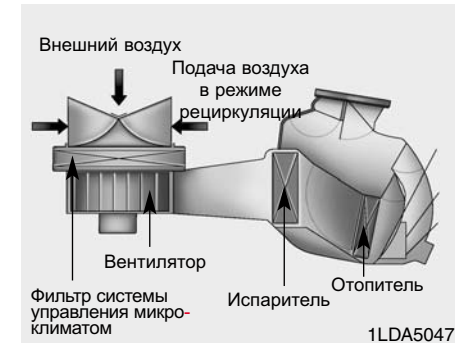

Фильтр системы управления микроклиматом (при наличии)

Фильтр системы управления микроклиматом, расположенный за перчаточным ящиком, обеспечивает удаление пыли и других загрязняющих веществ из воздуха, поступающего в автомобиль снаружи через систему обогрева и кондиционирования. По мере накопления в фильтре пыли и других загрязняющих веществ возможно снижение расхода воздуха, поступающего из вентиляционных отверстий.

В результате на внутренней поверхности ветрового стекла будет выпадать влага даже в случае работы системы в режиме подачи внешнего (свежего) воздуха. В таком случае обратитесь к авторизованному дилеру компании HYUNDAI для замены фильтра.

*** К СВЕДЕНИЮ**

- Замену фильтра необходимо производить в соответствии с графиком технического обслуживания. Если машина эксплуатируется в тяжёлых условиях, например на пыльных неровных дорогах, то осматривать и заменять фильтр кондиционера воздуха требуется чаще.
- При неожиданном снижении расхода воздуха следует обратиться к авторизованному дилеру для проверки системы.

**Проверка объема
заправленного в кондиционер
хладагента и смазки
компрессора**

При низком уровне хладагента производительность системы кондиционирования уменьшается. Избыточный уровень хладагента также негативно отражается на ее работе.

Поэтому при отклонении режима работы системы кондиционирования от нормы обратитесь к авторизованному дилеру компании HYUNDAI для проверки системы.

*** К СВЕДЕНИЮ**

При уменьшении производительности системы кондиционирования очень важным является использование необходимого типа и количества масла и хладагента. В противном случае может произойти повреждение компрессора и работа системы кондиционирования в ненормальном режиме.

▲ ОСТОРОЖНО

Обслуживание системы кондиционирования должно производиться авторизованным дилером компании HYUNDAI. Нарушение технологии обслуживания может привести к получению серьезных травм лицом, производящим эти работы.

АВТОМАТИЧЕСКАЯ СИСТЕМА УПРАВЛЕНИЯ МИКРОКЛИМАТОМ (ПРИ НАЛИЧИИ)



- | | |
|---|---|
| 1. Кнопка включения обогревателя ветрового стекла | 6. Указатель режима работы |
| 2. Кнопка включения обогревателя заднего стекла | 7. Кнопка выбора режима работы |
| 3. Кнопка включения автоматического режима | 8. Указатель скорости вентилятора |
| 4. Кнопка выключения системы | 9. Переключатель режимов подачи воздуха |
| 5. Ручка управления температурным режимом | 10. Кнопка включения кондиционера |
| | 11. Ручка настройки скорости вращения вентилятора |

OYF049120

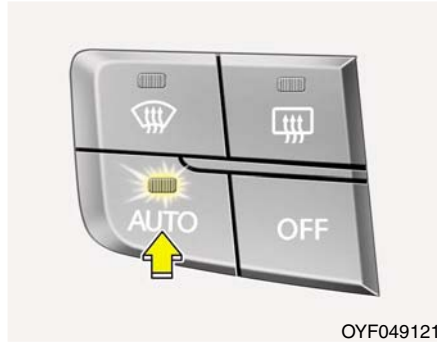

Автоматическое управление обогревом и кондиционированием воздуха

Настройка автоматической системы управления микроклиматом осуществляется просто установкой необходимого значения температуры. Система полностью автоматического управления температурой воздуха в салоне (FATC) работает следующим образом:

1. Нажмите кнопку AUTO (включение автоматического режима). Управление режимами работы, скоростью вращения вентилятора, режимом подачи воздуха и работой системы кондиционирования будет осуществляться автоматически в соответствии с заданным значением температуры.
2. Установить ручку регулятора температуры на требуемое значение. Если температура будет установлена на самом низком уровне (LO), система кондиционирования будет работать постоянно.
3. Для выключения автоматического режима работы необходимо нажать на любую кнопку, кроме кнопки регулятора температуры. Если нажать кнопку выбора режима работы, кнопку включения кондиционера, кнопку обогревателя лобового стекла, кнопку управления режимом подачи воздуха или кнопку регулирования скорости вращения вентилятора, регулировка выбранной функции будет выполняться вручную, в то время как все остальные функции будут работать в автоматическом режиме.

Для удобства и повышения эффективности работы системы климат-контроля пользуйтесь кнопкой AUTO и устанавливайте температуру 23°C (73°F).

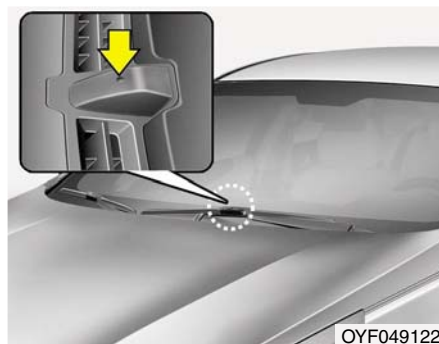

*** К СВЕДЕНИЮ**

Никогда не загромождайте чем-либо датчик, находящийся на приборной панели, в целях обеспечения более эффективного управления системой обогрева и кондиционирования.



Ручное управление обогревом и кондиционированием воздуха

Управление отоплением и кондиционированием может осуществляться также и в ручном режиме путем нажатия кнопок, отличных от кнопки AUTO. В таком случае система последовательно переключается в те режимы, которые выбраны в порядке переключения их кнопками.

При нажатии любой кнопки, кроме кнопки AUTO, в автоматическом режиме работы, те функции, которые не были выбраны вручную, будут управляться автоматически.

1. Запустите двигатель
2. Установите ручку управления режимом по своему усмотрению.

Для повышения эффективности обогрева и охлаждения:

- Обогрев: 
- Охлаждение: 

3. Установите ручку управления температурой воздуха по своему усмотрению.

4. Установите переключатель режимов подачи внешнего воздуха в положение подачи внешнего (свежего) воздуха.

5. Настройте скорость вращения вентилятора по своему усмотрению.

6. При необходимости включите кондиционер.

Для возврата в автоматический режим управления нажмите кнопку AUTO.



OYF049112

Выбор режима работы

Кнопка выбора режима работы осуществляет управление направлением подачи воздуха через систему вентиляции.

Подача воздуха осуществляется через следующие отверстия:

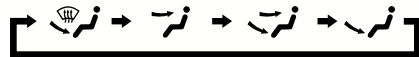

См. рисунок в «Система управления микроклиматом с ручным управлением».



Подача воздуха в нижнюю часть салона и на лобовое стекло - сопла

Основная часть воздуха направляется в нижнюю часть салона и на ветровое стекло, а незначительное его количество подается к боковым соплам для предотвращения обмерзания остекления.



Подача воздуха в нижнюю часть салона - сопла

Основная часть воздуха направляется в нижнюю часть салона, а незначительное его количество подается на ветровое стекло и к боковым соплам для предотвращения обмерзания остекления.



Подача воздуха через вентиляционные отверстия передней панели и в нижнюю часть салона - сопла

Поток воздуха направляется в лицо человека и в нижнюю часть салона.



Подача воздуха через вентиляционные отверстия передней панели - сопла

Поток воздуха направляется на верхнюю часть тела и в лицо человека. Кроме того, возможна настройка положения каждого вентиляционного отверстия для направления потока подаваемого через него воздуха.

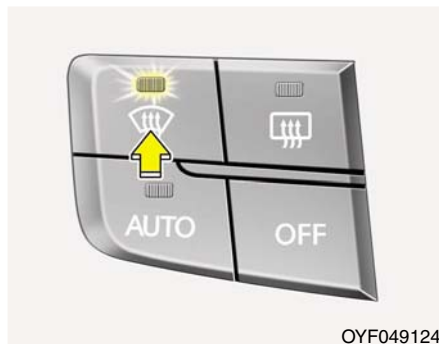

Подача воздуха на ветровое стекло - сопла

Основная часть воздуха направляется на ветровое стекло, а незначительное его количество подается к боковым соплам для предотвращения обмерзания остекления.

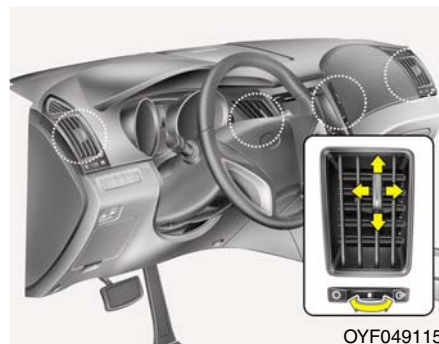

Вентиляционные отверстия в панели приборов

Открытие или закрытие сопел может производиться отдельно при помощи горизонтального колесика. Чтобы закрыть вентиляционное отверстие, поверните его влево до упора. Чтобы открыть его, поверните его вправо до упора.

Также можно настроить направление подачи воздуха через эти вентиляционные отверстия при помощи рычажка, как это показано на рисунке.



Управление температурным режимом

Температура будет увеличена до максимума, если непрерывно вращать ручку регулятора вправо.

Температура будет уменьшена до минимума, если непрерывно вращать ручку регулятора влево.

При поворачивании ручки температура увеличивается или уменьшается на 1°C. Когда установлен самый низкий температурный режим, кондиционер будет работать постоянно.

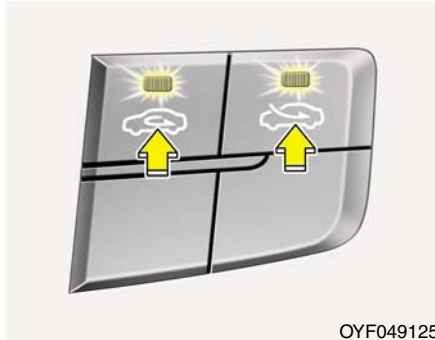

OYF049125

Переключатель режимов подачи воздуха

Этот орган управления используется для выбора одного из двух режимов подачи воздуха: подача внешнего (свежего) воздуха или рециркуляция. Для изменения режима забора воздуха нажмите кнопку.

Рециркуляция



При нахождении переключателя в положении рециркуляции в систему отопления и вентиляции поступает воздух из салона; там он нагревается или охлаждается в зависимости от выбранного режима работы системы.

Подача внешнего (свежего) воздуха



При нахождении переключателя в этом положении в систему отопления и вентиляции поступает наружный воздух; там он нагревается или охлаждается в зависимости от выбранного режима работы системы.

*** К СВЕДЕНИЮ**

Необходимо отметить, что длительная работа системы отопления в режиме рециркуляции приводит к запотеванию ветрового стекла и боковых окон автомобиля. При этом воздух в салоне становится несвежим. Кроме того, при продолжительной работе системы кондиционирования в режиме рециркуляции уровень влажности воздуха в пассажирском салоне существенно снижается.

⚠ ОСТОРОЖНО

- Продолжительная работа системы управления микроклиматом в режиме рециркуляции может привести к повышению влажности воздуха в салоне, что может вызвать запотевание остекления и ухудшение обзора.
- Нельзя спать в автомобиле при включенной системе кондиционирования или обогрева. Это может привести к причинению серьезного вреда здоровью или к гибели людей в результате падения содержания кислорода в воздухе и/или уменьшения температуры тела.
- Продолжительная работа системы управления микроклиматом в режиме рециркуляции может привести к возникновению у водителя дремоты или сонливости и к потере управления. Устанавливайте переключатель режимов подачи внешнего воздуха в положение подачи свежего воздуха во время движения так часто, насколько это возможно.



OYF049126

Настройка скорости вращения вентилятора

Настройка скорости вращения вентилятора на необходимую величину осуществляется поворотом соответствующей рукоятки.

Чем выше скорость вращения вентилятора, тем больше подача воздуха.

Нажатие кнопки OFF приводит к выключению вентилятора.

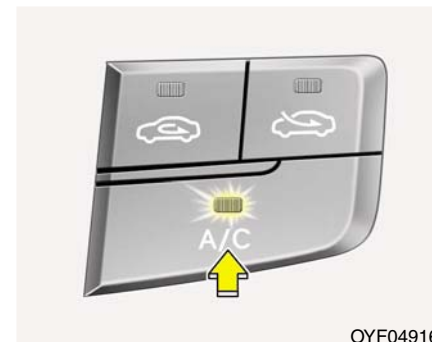

OYF049166

Система кондиционирования

Для включения системы кондиционирования нажмите на кнопку A/C (при этом загорится расположенная в ней контрольная лампа).

Повторное нажатие на эту кнопку приводит к выключению системы кондиционирования.

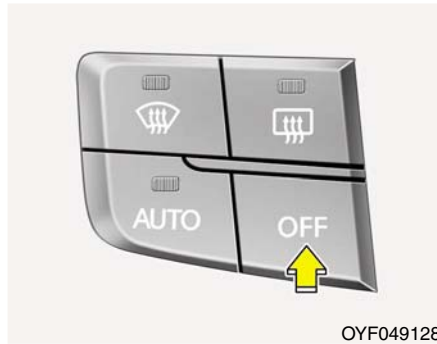



Режим отключения

Нажмите кнопку OFF для выключения системы автоматического управления микроклиматом. Однако при этом сохраняется возможность управления кнопками выбора режима работы и режима подачи воздуха при ключе зажигания в положении ON.

УСТРАНЕНИЕ ИНЕЯ И ЗАПОТЕВАНИЯ С ВЕТРОВОГО СТЕКЛА

⚠ ОСТОРОЖНО

- Обогрев ветрового стекла

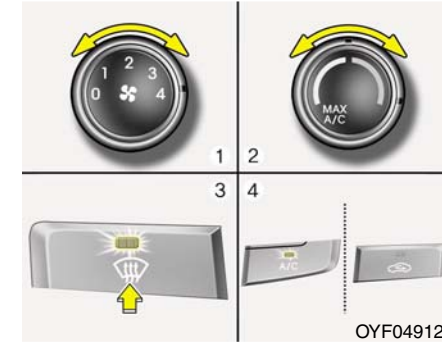

Не используйте положение  или  в режиме охлаждения при высоком уровне влажности наружного воздуха. Разница между температурой наружного воздуха и температурой ветрового стекла может вызвать запотевание внешней поверхности ветрового стекла, что приведет к потере обзора. В таком случае установите ручку или кнопку выбора режима в положение , а ручку или кнопку настройки скорости вращения вентилятора в положение малой скорости вращения.

- Для максимально эффективного удаления инея установите температурный режим на высокую температуру (крайнее правое положение ручки) и максимальную скорость вращения вентилятора.
- Если при устранении инея или запотевания с остекления необходимо обеспечить подачу воздуха в нижнюю часть салона, установите режим подачи воздуха в нижнюю часть салона и на лобовое стекло.
- Перед началом движения полностью удалите снег и лед с ветрового стекла, заднего стекла, наружных зеркал заднего вида и со всех боковых стекол.
- Полностью удалите снег и лед с капота и с решетки воздухозаборника для повышения эффективности работы отопителя салона и обогревателя стекол, а также уменьшения вероятности запотевания внутренней стороны ветрового стекла.



Система управления микроклиматом с ручным управлением

Для устранения запотевания внутренней стороны ветрового стекла

1. Установите любую скорость вращения вентилятора, кроме положения "OFF".
2. Выберите требуемое значение температуры.
3. Выберите положение  или .

4. Произойдет автоматическое включение системы кондиционирования и переключение на режим подачи наружного (свежего) воздуха. Если будет выбрано положение , то кондиционер будет выбран автоматически.

Если кондиционер и (или) положение внешнего (свежего) воздуха не выбрано автоматически, необходимо нажать соответствующую кнопку вручную.

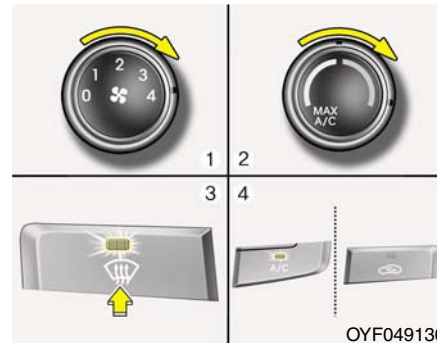

Для устранения инея с внешней стороны ветрового стекла

1. Установите максимальную скорость вращения вентилятора.
2. Установите максимальное значение температуры.
3. Выберите положение .
4. Произойдет автоматическое включение системы кондиционирования и переключение на режим подачи наружного (свежего) воздуха.

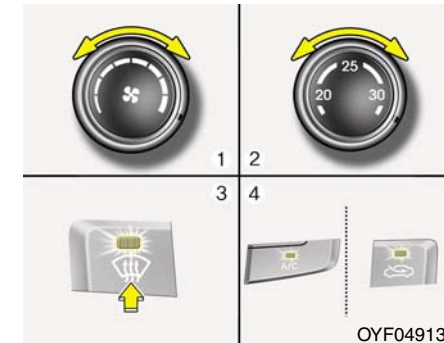

Автоматическая система управления микроклиматом

Для устранения запотевания внутренней стороны ветрового стекла

1. Установите скорость вращения вентилятора по своему усмотрению.
2. Выберите требуемое значение температуры.
3. Нажмите кнопку включения обогревателя остекления .

4. Произойдет автоматическое включение системы кондиционирования в соответствии с измеренной температурой окружающего воздуха и режима забора наружного (свежего) воздуха.

Если автоматического включения системы кондиционирования и режима подачи наружного (свежего) воздуха не произойдет, нажмите соответствующую кнопку. При выборе позиции  произойдет автоматическое переключение скорости вращения вентилятора с низкой на высокую.

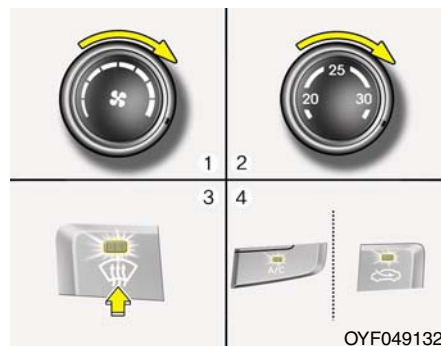

Для устранения инея с внешней стороны ветрового стекла

1. Установите максимальную скорость вращения вентилятора (крайнее правое положение ручки управления).
2. Установите максимальное значение температуры.
3. Нажмите кнопку включения обогревателя остекления ().
4. Произойдет автоматическое включение системы кондиционирования в соответствии с измеренной температурой окружающего воздуха и режима подачи наружного (свежего) воздуха. При выборе позиции  произойдет переключение скорости вращения вентилятора с низкой на высокую.

Алгоритм работы системы устранения запотевания

Для уменьшения вероятности запотевания ветрового стекла с внутренней стороны осуществляется автоматическое управление режимом подачи воздуха и работой системой кондиционирования в соответствии с определенными условиями, такими как положения  и .

Для отмены алгоритма работы системы устранения запотевания или для его возврата к исходным установкам, выполните следующие действия. (при наличии)

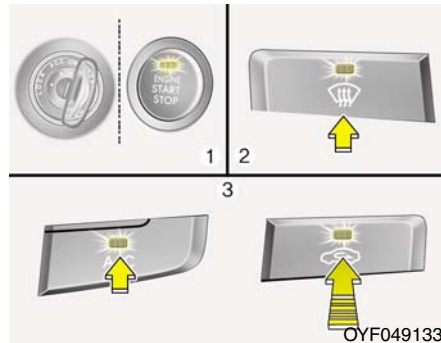

Система управления микроклиматом с ручным управлением

1. Поверните ключ в замке зажигания в положение ON.
2. Поверните ручку выбора режима работы в положение подачи воздуха на ветровое стекло.
3. Нажмите кнопку переключения режимов забора воздуха не менее 5 раз за 3 секунды.

Контрольная лампа, расположенная в кнопке переключения режимов забора воздуха мигнет 3 раза с перерывом 0,5 секунды. Это указывает на отмену алгоритма работы системы устранения запотевания или ее возврат в ранее запрограммированное состояние.

При разрядке или отключении аккумуляторной батареи произойдет возврат алгоритма работы системы устранения запотевания к исходным установкам.

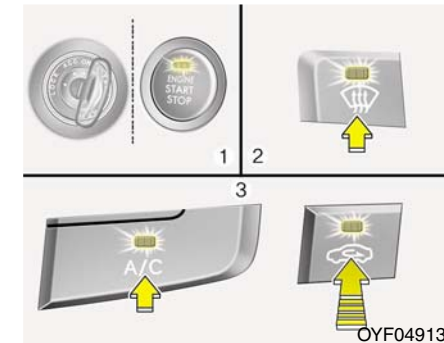

Автоматическая система управления микроклиматом

1. Поверните ключ в замке зажигания в положение ON.
2. Выберите режим подачи воздуха на ветровое стекло путем нажатия соответствующей кнопки.
3. Удерживая кнопку включения системы кондиционирования (A/C) в нажатом состоянии, нажмите на кнопку переключения режимов подачи воздуха не менее 5 раз в течение 3 секунд.

Характеристики автомобиля

Индикатор на кнопке впуска воздуха мигнет 3 раза с интервалом 0,5 секунды. Это указывает, что логика предотвращения запотевания отменена или возвращена к запрограммированному статусу.

При разрядке или отключении аккумуляторной батареи произойдет возврат алгоритма работы системы устранения запотевания к исходным установкам.

ОТДЕЛЕНИЯ ДЛЯ ХРАНЕНИЯ ВЕЩЕЙ

Эти отделения могут использоваться для хранения мелких предметов, необходимых водителю или пассажирам.

⚠ ВНИМАНИЕ

- Во избежание возможной кражи не оставляйте ценные предметы в отделениях для хранения вещей.
- Всегда держите крышки отделений для хранения вещей закрытыми во время движения автомобиля. Не пытайтесь поместить в отделение для хранения вещей излишнее количество предметов, которое сделает невозможным надежное закрытие его крышки.

⚠ ОСТОРОЖНО

- Огнеопасные материалы

Не храните зажигалки, баллоны с газом или другие огнеопасные / взрывоопасные предметы в автомобиле. Они могут загореться и/или взорваться при длительном воздействии на автомобиль высокой температуры.

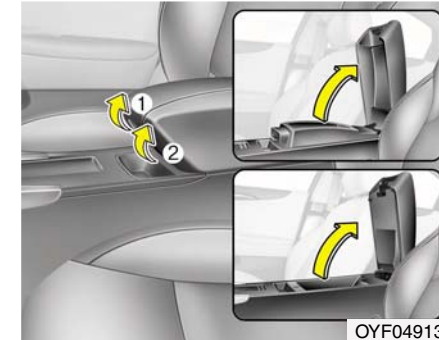

Отделение в центральной консоли

Необходимо потянуть за рычаг, чтобы открыть отделение в центральной консоли.

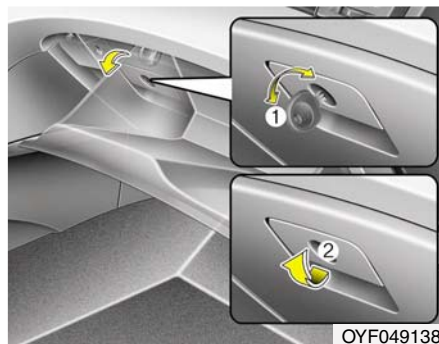

Перчаточный ящик

Перчаточный ящик можно запирать и отпирать при помощи главного ключа (или механического ключа электронного ключа) (1).

Чтобы открыть перчаточный ящик, нажмите кнопку (2), и он автоматически откроется (3). Закройте перчаточный ящик после использования.

⚠ ОСТОРОЖНО

Для уменьшения риска получения травм при дорожно-транспортном происшествии или при внезапной остановке автомобиля всегда держите перчаточный ящик закрытым во время движения автомобиля.

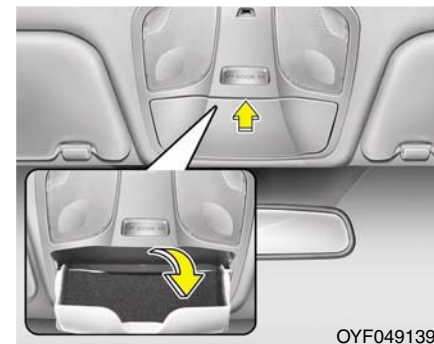

Отделение для солнцезащитных очков

Чтобы открыть отделение для солнцезащитных очков, нажмите на его крышку, и оно медленно откроется. Положите солнцезащитные очки в дверцу отделения так, чтобы их стекла были обращены наружу. Нажмите на нее для закрытия.

⚠ ОСТОРОЖНО

- Не размещайте внутри отделения для солнцезащитных очков посторонние предметы. Подобные вещи могут вылететь из него в момент резкой остановки автомобиля или при дорожно-транспортном происшествии, возможно став причиной травмы пассажиров, находящихся в автомобиле.
- Не открывайте отделение для солнцезащитных очков во время движения автомобиля. Открытое отделение для солнцезащитных очков может закрыть обзор через внутреннее зеркало заднего вида.

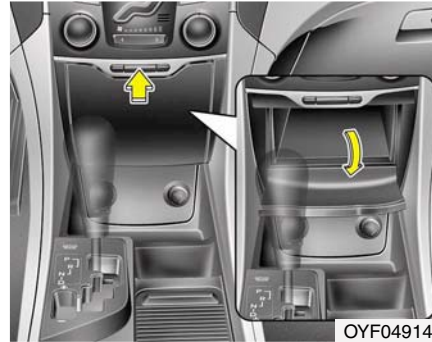

Универсальный контейнер

Для открытия крышки необходимо нажать кнопку, после чего многофункциональный ящик откроется автоматически.

ЭЛЕМЕНТЫ ВНУТРЕННЕЙ ОТДЕЛКИ САЛОНА

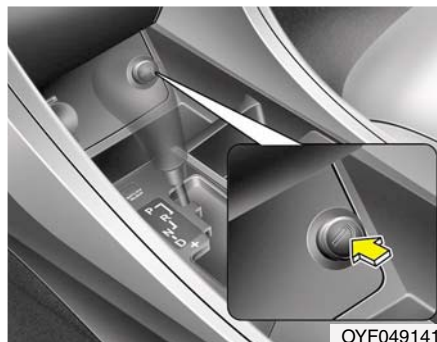

Прикуриватель (при наличии)

Для работы прикуривателя ключ в замке зажигания должен находиться в положении ACC или ON.

Чтобы открыть крышку, нажмите на нее в направлении вперед.

Для его использования необходимо нажать на него так, чтобы он до упора вошел в свое гнездо. После нагрева его элемента прикуриватель выскочит из гнезда в положение «готовности».

Если прикуриватель необходимо заменить, следует использовать только оригинальные запасные части компании HYUNDAI или одобренные аналоги.

⚠ ОСТОРОЖНО

- Не удерживайте прикуриватель в нажатом положении после того, как он нагреется, поскольку это может привести к его перегреву.
- Если прикуриватель не выйдет из гнезда в течение 30 секунд, извлеките его вручную во избежание перегрева.

⚠ ВНИМАНИЕ

Вставлять в гнездо прикуривателя можно только оригинальный прикуриватель производства компании HYUNDAI. Использование гнезда для подключения вспомогательных устройств (например, электробритвы, ручного пылесоса или кофеварки) может привести к его повреждению или вызвать отказ электрической системы.

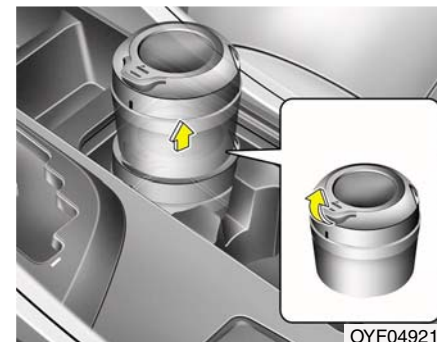

Пепельница (при наличии)

Чтобы воспользоваться пепельницей, откройте крышку. Чтобы очистить или вытряхнуть пепельницу, вытащите ее.

⚠ ОСТОРОЖНО

- Использование пепельницы

- Не используйте пепельницы автомобиля для сбора мусора.
- Если поместить в пепельницу, в которой находятся другие горючие материалы, зажженную сигарету или спичку, то это может привести к пожару.

Держатель для напитков

⚠ ОСТОРОЖНО

- Горячие жидкости

- Не устанавливайте открытые стаканы с горячими жидкостями в держатель для напитков во время движения автомобиля. Пролитая горячая жидкость может вызвать ожоги. Получение таких ожогов водителем может привести к потере управления автомобилем.
- Для уменьшения риска получения травм в случае неожиданной остановки или при столкновении не размещайте открытые или незакрепленные бутылки, стаканы, банки и т.п. в держателе для напитков во время движения автомобиля.

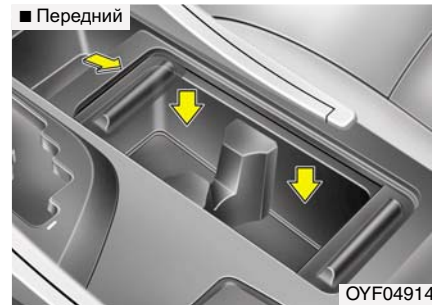

В держателях для напитков можно размещать стаканы или небольшие банки с напитками.

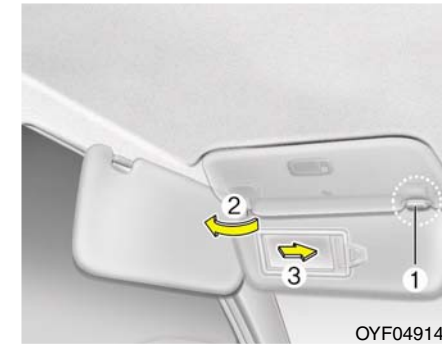

Солнцезащитный козырек

Используйте солнцезащитный козырек для защиты от прямого света, поступающего через ветровое стекло или боковое стекло.

Для использования солнцезащитного козырька потяните его вниз.

Для использования козырька для защиты от света, поступающего через боковое стекло, потяните его вниз, выньте из держателя (1) и поверните в сторону (2).

⚠ ВНИМАНИЕ

**- Лампа подсветки
зеркала (при наличии)**

После использования лампы в зеркале солнцезащитного козырька, прежде чем вернуть козырек в исходное положение, необходимо выключить лампу. Если этого не сделать, можно повредить козырек и, кроме того, может разрядиться АКБ.



Электрическая розетка

Электрическая розетка предназначена для питания мобильных телефонов или иных устройств, предназначенных для работы в электрической системе автомобиля. Эти приборы должны потреблять ток величиной не более 10 А при включенном двигателе.

⚠ ВНИМАНИЕ

- *Электрические приборы следует использовать только во время работы двигателя; после окончания их использования их необходимо отключить от розетки. Использование розетки для питания вспомогательных приборов в течение длительного времени при неработающем двигателе может привести к разрядке батареи.*
- *Допускается использование только электроприборов, рассчитанных на напряжение 12 В, потребляющих ток величиной не более 10 А.*
- *При использовании электрической розетки следует установить минимальный режим работы системы кондиционирования или обогрева.*

(продолжение)

(продолжение)

- Закройте крышку, если розетка не используется.
- Некоторые электронные приборы могут служить источниками помех при их включении в электрическую розетку автомобиля. Они могут быть причиной повышенного шума при работе аудиосистемы и ненормальной работы других электронных систем или приборов, которые используются в автомобиле.

⚠ ОСТОРОЖНО

Не вставляйте пальцы и посторонние предметы (булавки и т. д.) в розетку и не касайтесь ее мокрыми руками. Вы можете получить удар электрическим током.

Часы с цифровой индикацией

После любого отключения аккумуляторной батареи или соответствующих плавких предохранителей необходимо установить время заново. Когда ключ в замке зажигания находится в положении ACC или ON, управление часами при помощи кнопок осуществляется следующим образом:

⚠ ОСТОРОЖНО

Не производите установку часов во время движения автомобиля. Вы можете потерять управление и попасть в дорожно-транспортное происшествие с возможным получением травм или гибелью людей.

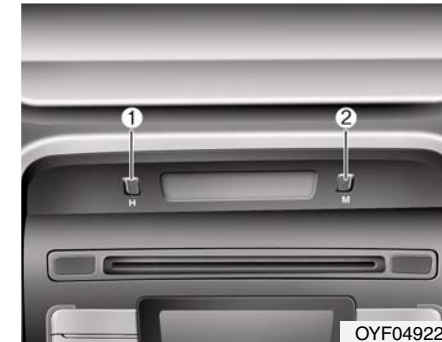

Часы (1)

Нажатие на кнопку H пальцем, карандашом или аналогичным предметом приведет к переводу времени, отображаемого на дисплее, на один час вперед.

Минуты (2)

Нажатие на кнопку M пальцем, карандашом или аналогичным предметом приведет к переводу времени, отображаемого на дисплее, на одну минуту вперед.

Изменение формата отображения

Чтобы изменить формат отображения времени с 12 часов на 24 часа нажмите кнопки «Н» и «М» одновременно и удерживайте их более 3 с.

Например, если одновременно нажать кнопки «Н» и «М» в течение более 3 с в 10:15 p.m., показания дисплея изменятся на 22:15.



OUN026348

Крючок для одежды (при наличии)

Чтобы воспользоваться крючком для одежды, нажмите на его верхнюю часть.



ВНИМАНИЕ

Не вешайте на крючок одежду большого веса, поскольку это может привести к его повреждению.

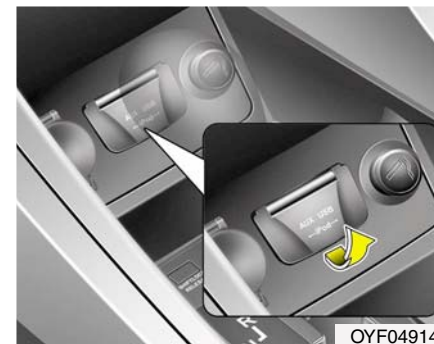

OYF049147

Порты: для дополнительных устройств, USB и iPod (при наличии)

Если автомобиль оснащен дополнительным и/или USB (универсальная последовательная шина) портом или iPod портом, вы можете использовать дополнительный порт для подключения аудиоустройств, USB-порт для подключения USB-устройств, а порт iPod - для подключения плеера iPod.

*** К СВЕДЕНИЮ**

При подключении портативных аудиоустройств к розетке во время воспроизведения возможно возникновение шумов. В этом случае используйте источник питания портативного аудиоустройства.

* iPod является зарегистрированным товарным знаком Apple Inc.

Устройство громкой связи на основе Bluetooth (при наличии)

С помощью Bluetooth можно использовать телефон беспроводным образом.

Подробные сведения об устройстве громкой связи на основе Bluetooth приведены в руководстве, поставляемом отдельно.

АУДИОСИСТЕМА

* К СВЕДЕНИЮ

Если установить непредусмотренные конструкцией газоразрядные фары, то аудиосистема и электронные приборы транспортного средства могут работать со сбоями.

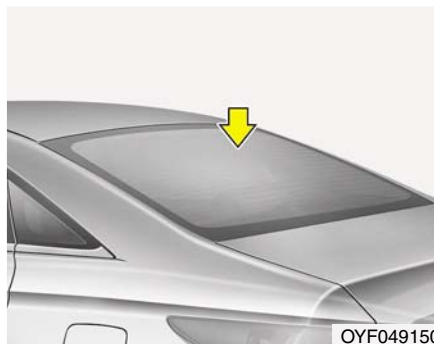

Антенна на стекле (при наличии)

При включении радиоприёмника, когда ключ зажигания находится в положении "ON" ("ВКЛ") или "ACC" ("Вспомогательное оборудование"), ваш автомобиль принимает сигналы передач в диапазонах AM и FM при помощи антенны на заднем стекле.

⚠ ВНИМАНИЕ

- *Не очищайте внутреннюю поверхность заднего стекла с помощью чистящих средств и не используйте скребок для удаления загрязнений, поскольку это может привести к повреждению элементов антенны.*
- *Избегайте нанесения металлических покрытий (таких, как никель, кадмий и т. п.). Они могут оказывать отрицательное влияние на приём сигналов передач в диапазонах AM и FM.*

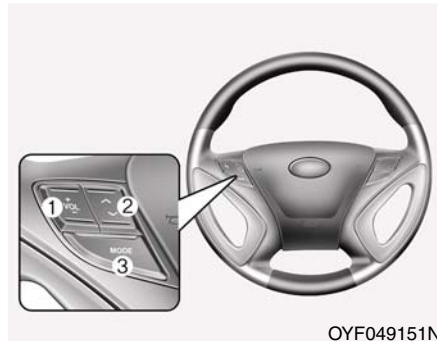

OYF049151N

Управление аудиосистемой на рулевом колесе (при наличии)

Для повышения уровня безопасности при управлении автомобилем на рулевом колесе находится кнопка управления аудиосистемой.

ВНИМАНИЕ

Не следует одновременно нажимать несколько кнопок пульта дистанционного управления.

VOLUME (VOL+/-) (1)

- Нажмите кнопку (\wedge) для увеличения уровня громкости.
- Нажмите кнопку (\vee) для уменьшения уровня громкости.

SEEK/PRESET (\wedge / \vee) (2)

При нажатии кнопки SEEK/PRESET и ее удержании в течение 0,8 секунд и более она будет выполнять следующие функции в перечисленных ниже режимах.

Режим RADIO (радиоприемник)

Она будет работать в качестве кнопки автоматического поиска радиостанций (AUTO SEEK). Поиск осуществляется до тех пор, пока вы не отпустите кнопку.

Режим CDP (CD-плеер)

Она будет работать в качестве кнопки быстрой перемотки (FF/REW).

Режим CDC (CD-чейнджер)

Она будет работать в качестве кнопки смены дисков (DISC UP/DOWN).

При нажатии кнопки SEEK и ее удержании в течение менее 0,8 секунд она будет выполнять следующие функции в перечисленных ниже режимах.

Режим RADIO (радиоприемник)

Она будет работать в качестве кнопки выбора заранее настроенных радиостанций (PRESET STATION).

Режим CDP (CD-плеер)

Она будет работать в качестве кнопки смены дорожек (TRACK UP/DOWN).

Режим CDC (CD-чейнджер)

Она будет работать в качестве кнопки смены дорожек (TRACK UP/DOWN).

Подробная информация по органам управления аудиосистемой приведена в данном разделе ниже.

MODE (РЕЖИМ) (3)

Нажмите кнопку MODE для выбора режимов Radio (Радиоприемник), CD (Компакт-диск) или CDC* (CD-чейнджер).

Прием радиосигналов FM-диапазона

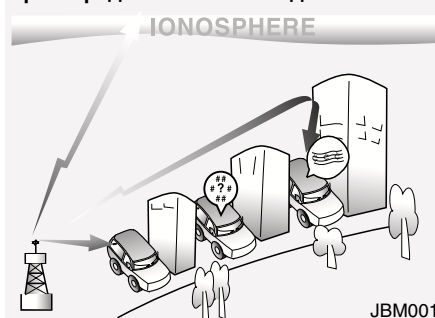

Как работает автомобильный радиоприемник

Источниками радиосигналов AM и FM диапазонов являются радиопередатчики, расположенные по всему городу. Они поступают на радиоантенну автомобиля. Этот радиосигнал принимается радиоприемником и передается на динамики автомобильной аудиосистемы.

Если поступающий радиосигнал достаточно силен, современная конструкция автомобильной аудиосистемы обеспечивает максимально возможное качество его воспроизведения. Однако в некоторых случаях поступающий сигнал может не иметь достаточной силы и может сопровождаться помехами. Причиной этого могут быть такие факторы, как удаленность от принимаемой радиостанции, наличие вблизи от автомобиля другой радиостанции высокой мощности, зданий, мостов или других сооружений большого размера.

Прием радиосигналов AM-диапазона

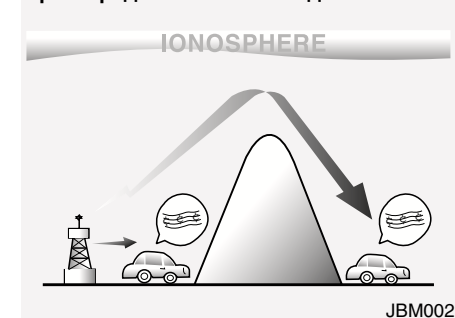

Сигналы AM-диапазона могут приниматься на большем удалении от радиостанции, чем сигналы FM-диапазона. Это возможно за счет более низкой частоты радиоволн AM-диапазона. Эти радиосигналы с большой длиной волны и низкой частотой распространяются не по прямой линии в атмосфере, а могут огибать земную поверхность. Кроме того, они огибают препятствующие их распространению объекты, что обеспечивает лучший прием сигнала.

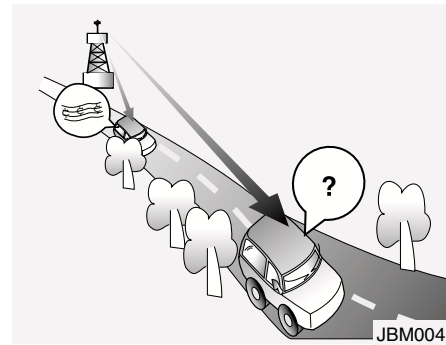

Высокая частота радиосигналов FM-диапазона не позволяет им огибать земную поверхность. Поэтому, как правило, мощность таких радиосигналов падает на коротких расстояниях от передающей радиостанции. Кроме того, на их распространение оказывают влияние здания, рельеф местности или другие препятствия. В результате в конкретных условиях приема радиосигнала может создаться впечатление о неисправности радиоприемника. Следующие условия приема являются достаточно распространенными и не свидетельствуют о наличии технической неисправности.

- Плавное снижение уровня громкости: по мере удаления автомобиля от радиостанции мощность принимаемого сигнала падает, и уровень громкости звука снижается. При возникновении такой ситуации желательно настроить приемник на другую радиостанцию.

- Дрожание сигнала / радиопомехи: низкая мощность принимаемого радиосигнала FM-диапазона или наличие препятствий большого размера между передающим устройством и автомобильным радиоприемником может создавать помехи для приема сигнала, вызывая тем самым его дрожание или шум от радиопомех. Снизить влияние этого явления можно путем уменьшения уровня высоких частот в тембре сигнала до того момента, пока источник помех не исчезнет.

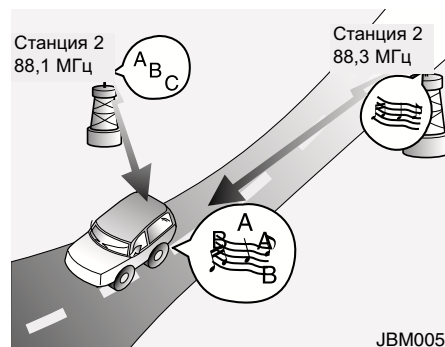

- Появление сигнала другой радиостанции: по мере ослабления сигнала FM-диапазона возможно его замещение более мощным сигналом другой радиостанции, работающей на близкой частоте. Это происходит потому, что конструкцией радиоприемника предусмотрен прием сигнала с самым высоким уровнем. При возникновении такой ситуации настройте приемник на радиостанцию с более мощным сигналом.

- Интерференция радиосигналов: одновременный прием радиосигналов с нескольких направлений может вызвать искажение сигнала или его дрожание. Причина этого заключается в одновременном приеме прямого и отраженного радиосигнала одной станции, или радиосигналов двух станций, работающих на близких частотах. При возникновении такой ситуации настройте приемник на другую радиостанцию до изменения условий радиоприема.

Использование сотового телефона или радиостанции с двухсторонней связью

Использование сотового телефона внутри автомобиля может привести к возникновению шумов в звуковом сигнале аудио оборудования. Это не свидетельствует о неисправности. В подобной ситуации используйте мобильный телефон на максимальном возможном удалении от автомобильной аудиосистемы.

⚠ ВНИМАНИЕ

При использовании внутри автомобиля коммуникационной системы типа сотового телефона или радиопереговорного устройства необходимо оборудовать ее отдельной наружной антенной. Использование сотового телефона или радиопереговорного устройства только с их внутренними антеннами может нарушить нормальную работу электрической системы автомобиля и оказать отрицательное влияние на безопасность управления автомобилем.

⚠ ОСТОРОЖНО

Не пользуйтесь сотовым телефоном во время вождения. Для того, чтобы воспользоваться сотовым телефоном, остановите автомобиль в безопасном месте.

**Обращение с дисками
(при наличии)**

- При слишком высокой температуре внутри автомобиля откройте его окна для проветривания перед использованием автомобильной аудиосистемы.
- Копирование и использование файлов форматов MP3/WMA без разрешения является незаконным. Используйте компакт-диски, записанные только законным путем.
- Не применяйте такие летучие жидкости, как бензол и растворители, обычные чистящие средства и распылители магнитных жидкостей для аналоговых дисков для очистки компакт-дисков.
- Для предотвращения повреждения поверхности диска. Берите диск только за края или за края центрального отверстия и переносите его только таким образом.
- Производите очистку поверхности диска при помощи куска мягкой ткани перед его воспроизведением (вытирайте от центра к краям).

- Не допускайте повреждения поверхности диска и не прикрепляйте к ней липкую ленту или бумагу.
- Категорически не допускается вставлять в CD-плеер любые другие предметы, кроме компакт-дисков (не вставляйте более одного компакт-диска одновременно).
- Убирайте компакт-диски в коробки после использования для их защиты от царапин или попадания грязи.
- В зависимости от типа компакт-диска (CD-R/CD-RW) определенные компакт-диски (конкретных производителей или с записями, сделанными определенным образом) могут не работать нормально. В таких случаях продолжение их использования может привести к отказу автомобильной аудиосистемы.

*** К СВЕДЕНИЮ**

**- Воспроизведение
несовместимых компакт-
дисков, защищенных от
копирования**

Некоторые защищенные от копирования компакт-диски, которые не соответствуют международным стандартам в этой области (Red Book), могут не воспроизводиться на данной автомобильной аудиосистеме. Обратите внимание, что если при попытке воспроизвести защищенные от копирования компакт-диски в работе вашего CD-плеера появляются сбои, то причиной этого может являться плохое качество компакт-диска, а не CD-плеера.

**РАДИОПРИЕМНИК, НАСТРОЙКА, РЕГУЛИРОВКА ГРОМКОСТИ
(РА710YFG, ДЛЯ ВСЕХ РЕГИОНОВ)**



1. Кнопка выбора AM-диапазона
2. Кнопка выбора FM-диапазона
3. Кнопка автоматического выбора каналов
4. Кнопка питания и регулятор громкости
5. Кнопки предварительной настройки
6. Кнопка "AST" (АВТОМАТИЧЕСКОЕ СОХРАНЕНИЕ)
7. Кнопка "SETUP" (НАСТРОЙКА)
8. Регулятор ручного выбора канала и качества звука
9. Регулятор ручного выбора канала
10. Кнопка SCAN (СКАНИРОВАНИЕ)

**РАДИОПРИЕМНИК, НАСТРОЙКА, РЕГУЛИРОВКА ГРОМКОСТИ
(РА760YFG, ДЛЯ ВСЕХ РЕГИОНОВ)**



1. Кнопка выбора AM-диапазона

Включение AM-диапазона. При этом на дисплее отображаются буквы [AM].

2. Кнопка выбора FM-диапазона

Включение FM-диапазона. При каждом последующем нажатии происходит переключение между FM1- и FM2-диапазонами.

3. Кнопка автоматического выбора каналов

- При нажатии кнопки [SEEK ^] (ПОИСК) запускается автоматический поиск канала в направлении повышения частоты. Если не будет обнаружено ни одного канала, поиск прерывается на предыдущей частоте.
- При нажатии кнопки [TRACK v] (ДОРОЖКА) запускается автоматический поиск канала в направлении понижения частоты. Если не будет обнаружено ни одного канала, поиск прерывается на предыдущей частоте.

4. Кнопка питания и регулятор громкости

Включает и выключает радиоприемник, если ключ зажигания установлен в положение "ACC" или "ON". При повороте этого переключателя право громкость увеличивается, при повороте влево - уменьшается.

- Регулирует громкость автомобильной аудиосистемы. При вращении по часовой стрелке громкость увеличивается, при вращении против часовой стрелки - уменьшается.

5. Кнопки предварительной настройки

При кратковременном нажатии одной из кнопок [1]~[6] (с удерживанием менее 0,8 секунды) включается канал, настроенный на эту кнопку. При продолжительном нажатии (с удерживанием более 0,8 секунды) текущий канал назначается на эту кнопку, и раздается звуковой сигнал.

6. Кнопка "AST" (АВТОМАТИЧЕСКОЕ СОХРАНЕНИЕ)

Автоматический выбор и сохранение каналов с высоким уровнем приема в памяти предварительных настроек [1]~[6] и переход к прослушиванию канала, записанного в этой памяти под номером [1]. Если при нажатии кнопки "AST" не сохраняется ни один канал, начинается воспроизведение предыдущего канала.

7. Кнопка “SETUP” (НАСТРОЙКА)

■ PA710YFG

Эта кнопка используется для включения функции SCROLL (ПРОКРУТКА) и других настроечных режимов. Если после нажатия кнопки ничего не произойдет в течение пяти секунд, система вернется в режим воспроизведения. (Навигация в режиме настройки осуществляется вращением ручки [TUNE] (РЕГУЛИРОВКА) и нажатиями ее кнопки.)

Режимы настройки меняются в следующем порядке: TEXT SCROLL → AVC

■ PA760YFG

Режимы настройки меняются в следующем порядке: TONE → POSITION → AVC → CLOCK → SCROLL → RETURN

• TEXT SCROLL (ПРОКРУТКА ТЕКСТА) <PA710YFG>

Эта функция используется для чтения текста, длина которого превышает размер дисплея. Включение/выключение функции осуществляется кнопкой [✓ FOLDER ^] (ПАПКА).

• AVC (АВТОМАТИЧЕСКОЕ РЕГУЛИРОВАНИЕ ГРОМКОСТИ)

Автоматическое регулирование уровня громкости в зависимости от скорости автомобиля. Включение/выключение этой функции осуществляется кнопкой [✓ FOLDER ^] (ПАПКА).

• TONE (ЗВУК) <PA760YFG>

При нажатии кнопки [ENTER] настройка звука меняется в следующем порядке: BASS, MIDDLE, TREBLE. Отрегулируйте низкие частоты (BASS) и нажмите кнопку [✓ FOLDER ^] для подтверждения. Установите таким же образом средние и высокие частоты (MIDDLE и TREBLE, соответственно), затем нажмите кнопку [ENTER] для подтверждения и выхода из режима настройки звука.

• POSITION (ПОЛОЖЕНИЕ) <PA760YF>

При нажатии кнопки [ENTER] настройка положения меняется в следующем порядке: FADER, BALANCE. Отрегулируйте фейдер (FADER) и нажмите кнопку [✓ FOLDER ^] для подтверждения.

Установите таким же образом баланс (BALANCE), затем нажмите кнопку [ENTER] для подтверждения и выхода из режима настройки положения.

• CLOCK (ЧАСЫ) <PA760YF>

При нажатии кнопки [✓ FOLDER ^] настройка часов меняется в следующем порядке: CLOCK SET, TIME FORMAT, RETURN. Установите текущее время (CLOCK SET) и нажмите кнопку [ENTER] для подтверждения. Используйте тот же самый метод для выбора формата времени (TIME FORMAT). Отрегулируйте возврат (RETURN) и нажмите кнопку [ENTER] для подтверждения и выхода из режима настройки часов.

8. Регулятор ручного выбора канала и качества звука

В режиме прослушивания радиоприемника этот регулятор используется для ручной настройки на требуемую частоту. Для увеличения частоты вращайте регулятор по часовой стрелке, для уменьшения частоты - против часовой стрелки. При нажатии кнопки режим настройки меняется в следующем порядке: BASS, MIDDLE, TREBLE, FADER и BALANCE. Выбранный режим отображается на дисплее. После выбора режима можно настроить функцию вращением регулятора звука.

Настройка низких частот (BASS)

Для усиления низких частот вращайте регулятор по часовой стрелке, для их ослабления - против часовой стрелки.

Настройка средних частот (MIDDLE)

Для усиления средних частот вращайте регулятор по часовой стрелке, для их ослабления — против часовой стрелки.

Настройка высоких частот (TREBLE)

Для усиления высоких частот вращайте регулятор по часовой стрелке, для их ослабления — против часовой стрелки.

Настройка фейдера (FADER)

Для усиления заднего и ослабления переднего динамика вращайте регулятор по часовой стрелке.

Для усиления переднего и ослабления заднего динамика вращайте регулятор против часовой стрелки.

Настройка баланса (BALANCE)

Для усиления правого и ослабления левого динамика вращайте регулятор по часовой стрелке.

Для усиления левого и ослабления правого динамика вращайте регулятор против часовой стрелки.

9. Регулятор ручного выбора канала

В режиме прослушивания радиоприемника нажмите регулятор [∨ TUNE ∧] (РЕГУЛИРОВКА) для ручной настройки на требуемую частоту.

10. Кнопка SCAN (СКАНИРОВАНИЕ)

- При нажатии этой кнопки начинается автоматическое сканирование радиостанций в порядке возрастания.
- Функция SCAN используется для сканирования всех станций, начиная с первой, с 10-секундным прослушиванием обнаруженных станций.
- Чтобы прекратить сканирование и перейти к прослушиванию текущей станции, еще раз нажмите кнопку [SCAN].

ПРОИГРЫВАТЕЛЬ КОМПАКТ-ДИСКОВ (PA710YFG)



1. Гнездо для компакт-дисков
2. Кнопка извлечения компакт-диска
3. Кнопка выбора режима проигрывателя компакт-дисков
4. Кнопка автоматического выбора дорожки
5. Кнопка "RANDOM" (ВОСПРОИЗВЕДЕНИЕ В СЛУЧАЙНОМ ПОРЯДКЕ)
6. Кнопка REPEAT (ПОВТОРЕНИЕ)
7. Индикатор компакт-диска (только для проигрывателей компакт-дисков)
8. Кнопка "SCAN Play" (ВОСПРОИЗВЕДЕНИЕ В РЕЖИМЕ СКАНИРОВАНИЯ)
9. Кнопка "INFO" (ИНФОРМАЦИЯ)
10. Кнопка "FOLDER" (ПАПКА)
11. Регулятор "SEARCH/ENTER" (ПОИСК/ВВОД)
12. Кнопка "SEARCH" (ПОИСК)
13. Кнопка "ENTER" (ВВОД)
14. Кнопка "LOAD" (ЗАГРУЗКА)
15. Кнопка "DISC" (ДИСК)

ПРОИГРЫВАТЕЛЬ КОМПАКТ-ДИСКОВ (PA760YFG)



1. Гнездо для компакт-дисков

Установите компакт-диск напечатанной стороной вверх и бережно толкните внутрь. Если ключ зажигания в положении "ACC" или "ON", после загрузки компакт-диска автоматически включается питание аудиосистемы. Этот проигрыватель предназначен для воспроизведения только компакт-дисков диаметром 12 см. Если вставить диск формата VCD или диск с данными, появится сообщение "Reading Error" (Ошибка чтения), и компакт-диск будет извлечен.

2. Кнопка извлечения компакт-диска

При кратковременном нажатии кнопки (менее 0,8 с) воспроизводимый компакт-диск извлекается системой. Эта кнопка функционирует при отключенном замке зажигания.

- ALL EJECT (ИЗВЛЕЧЬ ВСЕ)
(только для чейнджеров)

При кратковременном нажатии кнопки (менее 0,8 с) все загруженные диски последовательно извлекаются.

3. Кнопка выбора режима проигрывателя компакт-дисков

Если компакт-диск загружен, при нажатии этой кнопки включается режим проигрывателя компакт-дисков. Если компакт-диск не загружен, после отображения сообщения "No Disk" (Отсутствует диск) система возвращается в предыдущий режим.

4. Кнопка автоматического выбора дорожки

- Кратковременно (менее 0,8 с) нажмите кнопку [TRACK ∨] (ДОРОЖКА) для перехода к воспроизведению с начала текущей записи.
- Кратковременно (менее 0,8 с) нажмите кнопку [TRACK ∨] (ДОРОЖКА) и затем, не позднее чем через 1 с, нажмите ее еще один раз для воспроизведения предыдущей записи.
- При длительном (0,8 с и более) нажатии кнопки [TRACK ∨] (ДОРОЖКА) запускается быстрый поиск назад от текущей записи.
- Кратковременно (менее 0,8 с) нажмите кнопку [SEEK ^] (ПОИСК) для перехода к воспроизведению следующей записи.
- При длительном (0,8 с и более) нажатии кнопки [SEEK ^] (ПОИСК) запускается быстрый поиск вперед от текущей записи.

5. Кнопка “RANDOM” (ВОСПРОИЗВЕДЕНИЕ В СЛУЧАЙНОМ ПОРЯДКЕ)

При кратковременном (менее 0,8 с) нажатии этой кнопки включается режим “RDM”, а при длительном нажатии (более 0,8 с) - режим “ALL RDM”.

- RDM: воспроизведение в случайном порядке только файлов/дорожек отдельной папки или диска.
- ALL RDM (только MP3/WMA): воспроизведение в случайном порядке всех файлов диска.

6. Кнопка REPEAT (ПОВТОРЕНИЕ)

При кратковременном (менее 0,8 с) нажатии этой кнопки включается режим “RPT”, а при длительном нажатии (более 0,8 с) - режим “ RPT”.

- RPT: циклическое воспроизведение только выбранной дорожки (файла).
-  RPT (только MP3/WMA): циклическое воспроизведение файлов из выбранной папки.

7. Индикатор компакт-диска (только для проигрывателей компакт-дисков)

Если ключ зажигания в положении “ACC” или “ON”, а компакт-диск установлен, этот индикатор подсвечивается. После извлечения компакт-диска индикатор гаснет.

8. Кнопка “SCAN Play” (ВОСПРОИЗВЕДЕНИЕ В РЕЖИМЕ СКАНИРОВАНИЯ)

Включает воспроизведение первых 10 секунд от каждой записи на компакт-диске. Для выхода из этого режима нажмите кнопку еще один раз.

9. Кнопка “INFO” (ИНФОРМАЦИЯ)

При нажатии этой кнопки отображается информация о текущей дорожке (файле), приводимая в следующем порядке:

- CDDA: НАЗВАНИЕ КОМПАКТ-ДИСКА → ИСПОЛНИТЕЛЬ → НАЗВАНИЕ ЗАПИСИ → ИСПОЛНИТЕЛЬ ДОРОЖКИ → ОБЩЕЕ КОЛИЧЕСТВО ЗАПИСЕЙ...
- MP3/WMA: ИМЯ ФАЙЛА → НАЗВАНИЕ → ИСПОЛНИТЕЛЬ → АЛЬБОМ → ПАПКА → ОБЩЕЕ КОЛИЧЕСТВО ЗАПИСЕЙ... (не отображается, если такая информация не записана на диске.)

10. Кнопка “FOLDER” (ПАПКА)

- Для перехода к дочерней папке из текущей папки и отображения ее первой записи нажмите кнопку [FOLDER ∨] (ПАПКА). Для перехода к отображаемой папке нажмите регулятор “TUNE/ENTER” (РЕГУЛИРОВКА/ВВОД) (для RA760YFG, нажмите кнопку “ENTER”). Начнется воспроизведение первой записи в этой папке.
- Нажмите кнопку [FOLDER ^] (ПАПКА) для перехода в родительскую папку и отображения первой записи в этой папке. Для перехода к отображаемой папке нажмите регулятор “TUNE/ENTER” (РЕГУЛИРОВКА/ВВОД) (для RA760YFG, нажмите кнопку [ENTER]).

11. Регулятор “SEARCH/ENTER” (ПОИСК/ВВОД)

Для отображения следующих записей после воспроизводимой записи вращайте этот регулятор по часовой стрелке.

Для отображения предыдущих записей перед воспроизводимой записью вращайте этот регулятор против часовой стрелки. Нажмите регулятор для прерывания процесса и воспроизведения выбранной записи.

12. Кнопка “SEARCH” (ПОИСК)

Для отображения следующих записей после воспроизводимой записи нажмите кнопку [TUNE ^] (РЕГУЛИРОВКА ^).

Для отображения предыдущих записей перед воспроизводимой записью нажмите кнопку [∨ TUNE] (∨ РЕГУЛИРОВКА).

13. Кнопка “ENTER” (ВВОД)

Воспроизведение выбранной записи.

14. Кнопка “LOAD” (ЗАГРУЗКА)

Нажмите кнопку “LOAD” (ЗАГРУЗКА) для загрузки компакт-дисков в доступные деки CD-чейнджера (1~6). Чтобы загрузить диски во все доступные деки, нажмите кнопку [LOAD] и удерживайте ее более 2 с. Затем начинается воспроизведение последнего загруженного диска. В случае 10-секундного простоя процесс загрузки прекращается.

15. Кнопка “DISC” (ДИСК)

- Для перехода к предыдущему диску нажмите кнопку [DISC ∨] (ДИСК ∨).
- Для перехода к следующему диску нажмите кнопку [DISC ^] (ДИСК ^).

**⚠ ПРЕДУПРЕЖДЕНИЯ
ОТНОСИТЕЛЬНО
ИСПОЛЬЗОВАНИЯ
УСТРОЙСТВА USB**

- Для использования внешнего устройства USB его следует устанавливать только после пуска двигателя.
- Пуск двигателя с подсоединенным устройством USB может привести к повреждению устройства. (Флэш-накопители USB очень чувствительны к броскам напряжения)
- Если внешнее устройство USB подключено при запуске или отключении двигателя автомобиля, это устройство может не функционировать.
- Некоторые неоригинальные файлы MP3 и WMA могут не воспроизводиться.
 - 1) Для воспроизведения файла MP3 степень его сжатия должна составлять от 8 до 320 кбит/с.
 - 2) Для воспроизведения файла WMA степень его сжатия должна составлять от 8 до 320 кбит/с.

(Продолжение)

(Продолжение)

- При подключении и отключении внешних устройств USB соблюдайте меры предосторожности для защиты от статических разрядов.
- MP3-проигрыватели с кодированным хранением информации не опознаются системой.
- Внешнее устройство USB может не опознаваться системой (в зависимости от его состояния).
- Внешние устройства USB с разметкой секторов, отличающейся от "512BYTE" и "2048BYTE", системой не опознаются.
- На USB должна использоваться файловая система FAT 12, FAT 16 или FAT 32.
- Устройства USB, не имеющие авторизации USB IF, могут не опознаваться системой.

(Продолжение)

(Продолжение)

- Следите, чтобы разъем USB не соприкасался с кожей человека или посторонними предметами.
- Многократное отсоединение и подсоединение устройства USB за короткий промежуток времени может привести к повреждению устройства.
- Подсоединение и отсоединение устройства USB может сопровождаться посторонними звуками.
- Отсоединение внешнего устройства USB во время воспроизведения в режиме USB может привести к повреждению или неисправности этого устройства. Подключайте устройство USB только при остановленном двигателе, либо когда аудиосистема находится не в режиме USB.

(Продолжение)

(Продолжение)

- Большая продолжительность распознавания не указывает на неисправность, поскольку зависит от типа и емкости внешнего устройства USB, а также от типа содержащихся на нем файлов. Ждите.
- Запрещается подключать устройства USB, предназначенные для каких-либо целей, кроме воспроизведения звуковых файлов.
- Подключение таких устройств USB, как зарядные устройства и обогреватели стандарта USB I/F, могут привести к снижению производительности или неисправности.
- Если используются такие устройства, как приобретаемый отдельно USB-hub (концентратор USB), аудиосистема автомобиля может не опознать устройство USB. Подсоединяйте устройства USB непосредственно к мультимедийному разъему автомобиля.

(Продолжение)

(Продолжение)

- Если на устройстве USB имеется несколько логических дисков, аудиосистема автомобиля опознает только диск с наивысшим приоритетом.
- Некоторые проигрыватели MP3, сотовые телефоны и цифровые камеры, не соответствующие стандартам USB I/F, могут не опознаваться системой.
- Нестандартные устройства USB (устройства USB с металлическим корпусом) могут не опознаваться системой.
- Кард-ридеры USB (для карт памяти CF, SD, microSD и т.п.) и внешние жесткие диски могут не опознаваться системой.
- Звуковые файлы, защищенные системой DRM (управление цифровыми правами при копировании), не опознаются системой.

(Продолжение)

(Продолжение)

- При использовании данной аудиосистемы возможна потеря данных, содержащихся на устройстве USB, поэтому рекомендуется создавать резервные копии важных данных.
- Во избежание повреждений разъема USB рекомендуется не использовать устройства USB, оформленные в виде брелоков для ключей и аксессуаров для сотовых телефонов. Пользуйтесь исключительно устройствами со штепсельными USB-разъемами (см. ниже).



ИСПОЛЬЗОВАНИЕ УСТРОЙСТВА С ИНТЕРФЕЙСОМ USB (PA710YFG)



1. Кнопка "USB"
2. Кнопка "TRACK" (ДОРОЖКА)
3. Кнопка "RANDOM"
(ВОСПРОИЗВЕДЕНИЕ В СЛУЧАЙНОМ ПОРЯДКЕ)
4. Кнопка REPEAT (ПОВТОРЕНИЕ)
5. Кнопка SCAN (СКАНИРОВАНИЕ)
6. Кнопка "INFO" (ИНФОРМАЦИЯ)
7. Кнопка "FOLDER" (ПАПКА)
8. Регулятор "SEARCH/ENTER"
(ПОИСК/ВВОД)
9. Кнопка "ENTER" (ВВОД)
10. Кнопка "SEARCH" (ПОИСК)

ИСПОЛЬЗОВАНИЕ УСТРОЙСТВА С ИНТЕРФЕЙСОМ USB (PA760YFG)



1. Кнопка “USB”

Нажатие этой кнопки при подсоединенном устройстве USB переключает аудиосистему в режим воспроизведения аудиозаписей, хранящихся на этом устройстве. Если компакт-диск не установлен и нет подключенных устройств, после 3-секундного отображения сообщения “No Media” (Отсутствует носитель) система возвращается в предыдущий режим.

2. Кнопка “TRACK” (ДОРОЖКА)

- Для повторного запуска воспроизведения текущей записи с ее начала кратковременно (менее 0,8 с) нажмите кнопку [TRACK √] (ДОРОЖКА). Если в течение 1 с после этого кратковременно (менее 0,8 с) нажать эту кнопку еще раз, начнется воспроизведение предыдущей дорожки. Для высокоскоростного воспроизведения записей в обратном направлении нажмите кнопку и удерживайте ее не менее 0,8 с.
- Для перехода к воспроизведению следующей дорожки кратковременно (менее 0,8 с) нажмите кнопку [SEEK ^] (ПОИСК). Для высокоскоростного воспроизведения записей в прямом направлении нажмите кнопку и удерживайте ее не менее 0,8 с.

3. Кнопка “RANDOM” (ВОСПРОИЗВЕДЕНИЕ В СЛУЧАЙНОМ ПОРЯДКЕ)

При кратковременном (менее 0,8 с) нажатии этой кнопки включается режим “RDM”, а при длительном нажатии (более 0,8 с) - режим “ALL RDM”.

- RDM: воспроизведение в случайном порядке только файлов из выбранной папки.
- ALL RDM: воспроизведение в случайном порядке всех файлов из памяти USB-устройства.

4. Кнопка REPEAT (ПОВТОРЕНИЕ)

При кратковременном (менее 0,8 с) нажатии этой кнопки включается режим “RPT”, а при длительном нажатии (более 0,8 с) - режим “ RPT”.

- RPT: циклическое воспроизведение только выбранного файла.
-  RPT: циклическое воспроизведение файлов из выбранной папки.

5. Кнопка SCAN (СКАНИРОВАНИЕ)

Включает воспроизведение первых 10 секунд из каждой записи на USB-устройстве. Для выхода из режима сканирования нажмите кнопку еще один раз.

6. Кнопка “INFO” (ИНФОРМАЦИЯ)

При нажатии этой кнопки отображается информация о воспроизводимом файле, представляемая в следующем порядке: ИМЯ ФАЙЛА → НАЗВАНИЕ → ИСПОЛНИТЕЛЬ → АЛЬБОМ → ПАПКА → ОБЩЕЕ КОЛИЧЕСТВО ЗАПИСЕЙ → ОБЫЧНЫЙ РЕЖИМ ОТОБРАЖЕНИЯ → ИМЯ ФАЙЛА → ... (Эта информация отображается только если она содержится в файле.)

7. Кнопка “FOLDER” (ПАПКА)

- Для перехода к дочерней папке из текущей папки и отображения ее первой записи нажмите кнопку [FOLDER ∨] (ПАПКА). Для перехода к отображаемой папке нажмите регулятор “TUNE/ENTER” (РЕГУЛИРОВКА/ВВОД) (для RA760YFG, нажмите кнопку [ENTER] (ВВОД). Начнется воспроизведение первой записи в этой папке.
- Для перехода к родительской папке и отображения ее первой записи нажмите кнопку [FOLDER ∨] (ПАПКА). Для перехода к отображаемой папке нажмите регулятор “TUNE/ENTER” (РЕГУЛИРОВКА/ВВОД) (для RA760YFG, нажмите кнопку [ENTER]).

8. Регулятор “SEARCH/ENTER” (ПОИСК/ВВОД)

Для отображения следующих записей после воспроизводимой записи вращайте этот регулятор по часовой стрелке. Для отображения предыдущих записей перед воспроизводимой записью вращайте этот регулятор против часовой стрелки. Нажмите регулятор для прерывания процесса и воспроизведения выбранной записи.

9. Кнопка “ENTER” (ВВОД)

Воспроизведение выбранной записи.

10. Кнопка “SEARCH” (ПОИСК)

Для отображения следующих записей после воспроизводимой записи нажмите кнопку [TUNE ^] (РЕГУЛИРОВКА ^). Для отображения предыдущих записей перед воспроизводимой записью нажмите кнопку [∨ TUNE] (^ РЕГУЛИРОВКА).

**ИСПОЛЬЗОВАНИЕ ПРОИГРЫВАТЕЛЯ iPod®
(PA710YFG)**



**ИСПОЛЬЗОВАНИЕ ПРОИГРЫВАТЕЛЯ iPod®
(PA760YFG)**



1. Кнопка "iPod"
2. Кнопка "TRACK" (ДОРОЖКА)
3. Кнопка "RANDOM"
4. Кнопка REPEAT (ПОВТОРЕНИЕ)
5. Кнопка "INFO" (ИНФОРМАЦИЯ)
6. Кнопка "CATEGORY" (КАТЕГОРИЯ)
7. Регулятор "SEARCH/ENTER"
(ПОИСК/ВВОД)
8. Кнопка "SEARCH" (ПОИСК)
9. Кнопка "ENTER" (ВВОД)

* iPod® является зарегистрированным товарным знаком Apple Inc.

1. Кнопка “iPod”

При подключении устройства iPod система переходит из режима компакт-дисков в режим iPod, и начинается воспроизведение музыкальных файлов, имеющихся на этом устройстве. Если компакт-диск не установлен и нет подключенных устройств, после 3-секундного отображения сообщения “No Media” (Отсутствует носитель) система возвращается в предыдущий режим.

2. Кнопка “TRACK” (ДОРОЖКА)

- Для повторного запуска воспроизведения текущей записи с ее начала кратковременно (менее 0,8 с) нажмите кнопку [TRACK ∨] (ДОРОЖКА). Если в течение 1 с после этого кратковременно (менее 0,8 с) нажать эту кнопку еще раз, начнется воспроизведение предыдущей дорожки. Для высокоскоростного воспроизведения записей в обратном направлении нажмите кнопку и удерживайте ее не менее 0,8 с.
- Для перехода к воспроизведению следующей дорожки кратковременно (менее 0,8 с) нажмите кнопку [SEEK ^] (ПОИСК). Для высокоскоростного воспроизведения записей в прямом направлении нажмите кнопку и удерживайте ее не менее 0,8 с.

3. Кнопка “RANDOM” (ВОСПРОИЗВЕДЕНИЕ В СЛУЧАЙНОМ ПОРЯДКЕ)

При кратковременном (менее 0,8 с) нажатии этой кнопки записи из текущей категории начинают или прекращают воспроизводиться в случайном порядке. Для воспроизведения в случайном порядке всех записей, имеющихся на всем альбоме подсоединенного устройства iPod, нажмите эту кнопку и удерживайте ее не менее 0,8 с. Для выхода из этого режима нажмите кнопку еще один раз.

4. Кнопка REPEAT (ПОВТОРЕНИЕ)

Циклическое воспроизведение текущей записи.

5. Кнопка “INFO” (ИНФОРМАЦИЯ)

При нажатии этой кнопки отображается информация о воспроизводимом файле, представляемая в следующем порядке: НАЗВАНИЕ → ИСПОЛНИТЕЛЬ → АЛЬБОМ → ОБЫЧНЫЙ РЕЖИМ ОТОБРАЖЕНИЯ??НАЗВАНИЕ → ... (Эта информация отображается, только если она содержится в файле.)

6. Кнопка “CATEGORY” (КАТЕГОРИЯ)

Для перемещения категории и отображения ее первой записи нажмите кнопку [CAT FOLDER √ / ^] (ПАПКА КАТЕГОРИИ √ / ^).

Для перехода в отображаемую категорию нажмите кнопку [ENTER]. Начнется воспроизведение первой записи в этой папке. (СПИСКИ ВОСПРОИЗВЕДЕНИЯ → ИСПОЛНИТЕЛИ → АЛЬБОМЫ → ЖАНРЫ → ЗАПИСИ → КОМПОЗИТОРЫ → ...)

7. Регулятор “SEARCH/ENTER” (ПОИСК/ВВОД)

Для отображения следующих записей (категорий) после воспроизводимой записи (категории того же уровня) вращайте этот регулятор по часовой стрелке. Для отображения предыдущих записей (категорий) перед воспроизводимой записью (категорией того же уровня) вращайте этот регулятор против часовой стрелки.

Нажмите регулятор для воспроизведения текущей записи в данной категории записей.

8. Кнопка “SEARCH” (ПОИСК)

Для отображения следующих записей (категорий) после воспроизводимой записи (категории того же уровня) нажмите кнопку [TUNE ^] (РЕГУЛИРОВКА ^). Для отображения предыдущих записей (категорий) перед воспроизводимой записью (категорией того же уровня) нажмите кнопку [√ TUNE] (√ РЕГУЛИРОВКА).

9. Кнопка “ENTER” (ВВОД)

Воспроизведение выбранной записи.

* ПРИМЕЧАНИЕ ПО ИСПОЛЬЗОВАНИЮ ЦИФРОВОГО ПЛЕЕРА iPod

- Некоторые модели iPod могут не поддерживать протокол обмена данными, и по этой причине файлы не будут воспроизводиться. (Поддерживаемые модели плееров: Mini, 4G, Photo, Nano, 5G).
- Порядок поиска и воспроизведения песен, находящихся в плеере iPod, может отличаться от порядка поиска в аудиосистеме.
- Если вследствие неисправности плеер iPod выходит из строя, его необходимо перенастроить. (Информация по перенастройке плеера находится в руководстве по iPod).
- Возможны сбои в работе iPod при разряженной батарее.

 **МЕРЫ
ПРЕДОСТОРОЖНОСТИ
ПРИ ИСПОЛЬЗОВАНИИ
УСТРОЙСТВ iPod**

- Для управления проигрывателем iPod с помощью кнопок на аудиосистеме требуется использовать кабель питания, специально предназначенный для устройстве iPod. Применение прилагаемого к устройству компьютерного кабеля от компании Apple может приводить к возникновению сбоев в работе проигрывателя, поэтому использовать данный кабель в автомобиле не следует.
- При подсоединении устройства с помощью кабеля для проигрывателя iPod вставляйте штекер до упора, чтобы кабель не создавал помехи для систем связи.

(Продолжение)

(Продолжение)

- При регулировке громкости аудиосистемы деактивируйте (выключайте) функцию эквалайзера проигрывателя iPod, а при использовании эквалайзера устройства iPod выключайте эквалайзер аудиосистемы.
- При регулировке громкости аудиосистемы деактивируйте (выключайте) функцию эквалайзера проигрывателя iPod, а при использовании эквалайзера устройства iPod выключайте эквалайзер аудиосистемы.
- Когда кабель для устройства iPod подсоединен, система может переключаться в режим AUX даже в отсутствие проигрывателя iPod и создавать при этом шум. Если вы не используете проигрыватель iPod, отсоединяйте его кабель.

(Продолжение)

(Продолжение)

- Когда проигрыватель iPod в аудиосистеме не используется, необходимо отсоединять кабель для устройства iPod от данного устройства. Начальный экран проигрывателя iPod может не отображаться.

Перед поездкой / 5-3
Положения ключа зажигания / 5-5
Кнопка engine start/stop
(запуск/останов двигателя) / 5-8
Механическая коробка передач / 5-13
Автоматическая коробка передач / 5-17
Тормозная система / 5-25
Система круиз-контроля / 5-39
Приемы экономичного вождения / 5-44
Езда в особых дорожных условиях / 5-46
Езда в зимних условиях / 5-51

Управление автомобилем

5

Буксировка прицепа / 5-56
Масса автомобиля / 5-67

⚠ ОСТОРОЖНО - ВЫХЛОПНЫЕ ГАЗЫ - ИСТОЧНИК ОПАСНОСТИ!

Выхлопные газы двигателя могут быть очень опасными. Когда бы Вы не почувствовали запах выхлопных газов внутри салона автомобиля, немедленно открывайте окна.

• **Не вдыхайте выхлопные газы.**

В выхлопных газах содержится угарный газ, который, не имея запаха и цвета, может приводить к потере сознания и смерти от удушья.

• **Убедитесь в отсутствии утечек газов из выхлопной системы.**

Выхлопную систему необходимо проверять при каждом подъеме автомобиля для смены масла или другой цели. В случае изменения звука выхлопа или удара днищем автомобиля по постороннему предмету, то, как можно скорее, обратитесь к авторизованному дилеру компании HYUNDAI для проверки выхлопной системы.

• **Двигатель не должен работать в закрытых помещениях.**

Работа двигателя на холостом ходу в гараже опасна даже при открытых дверях. Никогда не допускайте в гараже более длительной работы двигателя, чем это необходимо для его запуска и выезда наружу.

• **Избегайте длительной работы двигателя в режиме холостого хода при наличии людей в салоне автомобиля.**

Если же это необходимо, то допускается только на открытой местности, при установке режима воздухозабора в положение “Свежий воздух” и работе вентилятора на высокой скорости, чтобы в салон поступал свежий воздух.

Если же Вы перевозите предметы, для размещения которых приходится держать открытой крышку багажника, тогда необходимо сделать следующее:

1. Закрыть все окна.
2. Открыть боковые форточки.
3. Установить регулятор воздухозабора в положение “Свежий воздух”, регулятор воздушного потока в положения “В нижнюю часть салона” или “Через приборную панель”, а вентилятор - на повышенную скорость.

Для обеспечения правильности работы вентиляционной системы важно следить, чтобы воздухозаборные отверстия, расположенные прямо перед лобовым стеклом, не были забиты снегом, льдом, листьями или другими препятствиями.

ПЕРЕД ПОЕЗДКОЙ

Перед тем, как сесть в автомобиль

- Убедитесь в чистоте всех стекол, наружных зеркал и внешних световых приборов.
- Проверьте состояние шин.
- Загляните под автомобиль, не появились ли утечки.
- Если Вы собираетесь поехать назад, убедитесь, что там нет препятствий.

Необходимые проверки

Регулярно проверяйте уровни жидкостей, таких как моторное масло, охлаждающая и тормозная жидкости, жидкость стеклоомывателя. Интервалы этих проверок зависят от типа жидкости. Дополнительная информация содержится в разделе 7 "Техническое обслуживание".

Перед запуском двигателя

- Закройте и закройте все двери.
 - Установите сиденье так, чтобы все органы управления были легкодоступны.
 - Отрегулируйте внутренние и наружные зеркала заднего вида.
 - Убедитесь в рабочем состоянии всех световых приборов.
 - Проверьте все указатели.
 - При повороте ключа зажигания в положение ON (Вкл.) проверьте включение контрольных ламп.
 - Отпустите стояночный тормоз и убедитесь в выключении соответствующей контрольной лампы.
- Для вашей безопасности очень важно хорошее знание устройства автомобиля и его оборудования.

ОСТОРОЖНО

Во время движения автомобиля все пассажиры должны быть правильно пристегнуты ремнями безопасности. Информация об их правильном использовании имеется в пункте "Ремни безопасности" раздела 3.

ОСТОРОЖНО

Перед тем как поставить рычаг переключения передач в положение D (Движение) или R (Задний ход), всегда проверяйте, нет ли в близлежащей зоне людей, а в особенности - детей.

⚠ ОСТОРОЖНО

- Управление автомобилем под действием алкогольного или наркотического опьянения

Управление автомобилем в состоянии алкогольного опьянения опасно. Пьяные водители составляют большую часть в статистике причин дорожных происшествий со смертельным исходом. Даже небольшое количество выпитого алкоголя влияет на ваши рефлексы, восприятие и суждения. Управление автомобилем под воздействием наркотиков не менее, а скорее даже более опасно, чем после спиртного.

В таких состояниях значительно повышается вероятность попадания в дорожно-транспортное происшествие с тяжелыми последствиями.

Если Вы выпили или приняли наркотики, не садитесь за руль. Не садитесь в машину к такому водителю. Воспользуйтесь услугами специально нанятого водителя или вызовите такси.

⚠ ОСТОРОЖНО

Если вы собираетесь припарковать автомобиль или остановиться с включенным двигателем, не нажимайте педаль газа на длительное время. Это может привести к перегреву двигателя или системы выпуска отработавших газов и вызвать возгорание.

ПОЛОЖЕНИЯ КЛЮЧА ЗАЖИГАНИЯ



OYF059017N

Подсветка замка зажигания

Для вашего удобства замок зажигания будет подсвечиваться при каждом открывании передней двери при условии, что он не находится в положении ON (Вкл.). Подсветка гаснет сразу же после поворота ключа зажигания в положение ON (Вкл.) или через 30 секунд после закрытия двери.



OYF059016

Положение ключа зажигания

LOCK (Блокировка)

Рулевое колесо блокируется для предотвращения угона. Ключ зажигания можно вынуть только из положения LOCK.

Для поворота ключа зажигания в положение LOCK нажмите его в положении ACC (Вспомогательное) и поверните его в положение LOCK.

ACC (Вспомогательное)

Разблокировано рулевое колесо и подключено вспомогательное электрооборудование.

* К СВЕДЕНИЮ

Если не удастся повернуть ключ зажигания в положение ACC (Вспомогательное), покрутите рулевое колесо вправо-влево, чтобы снять напряженное состояние замка, а затем поверните ключ.

ON (Вкл.)

Перед запуском двигателя можно проверить контрольные лампы. Это нормальное рабочее положение после запуска двигателя.

Чтобы не разрядить батарею, не оставляйте ключ зажигания в положении ON при неработающем двигателе.

START (Запуск)

Для запуска двигателя поверните ключ зажигания в положение START. Двигатель будет проворачиваться вплоть до отпускания ключа, который вернется после этого в положение ON (Вкл.). В этом положении можно проверить контрольную лампу тормоза.

▲ ОСТОРОЖНО - Замок зажигания

- Никогда не поворачивайте ключ зажигания в положения LOCK (Блокировка) или ACC (Вспомогательное) во время движения автомобиля. Это приведет к потере управляемости и тормозов, что может стать причиной дорожно-транспортного происшествия.
 - Противоугонная блокировка рулевой колонки не может служить заменой стояночному тормозу. Прежде чем покинуть водительское сиденье, всегда ставьте рычаг переключения передач в положение Р (Парковка), включайте до упора стояночный тормоз и выключайте двигатель.
- Если не принять этих мер предосторожности, автомобиль может резко и неожиданно прийти в движение.

(продолжение)

(продолжение)

- Никогда не пытайтесь дотянуться до ключа зажигания или других органов управления через рулевое колесо во время движения автомобиля. Присутствие вашей руки в этой зоне может привести к потере управления автомобилем и дорожно-транспортному происшествию, а в конечном итоге - к тяжелой травме или смерти.
- Не кладите каких-либо подвижных предметов вблизи водительского сиденья, поскольку они могут сдвинуться во время движения, помешать водителю и привести к дорожно-транспортному происшествию.

Запуск двигателя

▲ ОСТОРОЖНО

Для управления автомобилем всегда надевайте подходящую обувь. Неудобная для управления обувь (обувь на высоких каблуках, лыжные ботинки и т. д.) может помешать вам нажимать педали тормоза и газа.

1. Убедитесь, что стояночный тормоз включен.
2. **Механическая коробка передач** - полностью выжмите педаль сцепления и включите нейтраль. Удерживая педали тормоза и сцепления нажатыми, поверните ключ зажигания в положение запуска.
Автоматическая коробка передач - установите рычаг переключения передач в положение Р (Парковка). Полностью нажмите педаль тормоза. *Запустить двигатель можно также и при установке рычага переключения передач в положение N (Нейтраль).*
3. Поверните ключ зажигания в положение START (Запуск) и удерживайте его там до запуска двигателя (но не более 10 секунд), после чего отпустите.
4. При очень холодной погоде (ниже -18°C / 0°F) или если автомобилем не пользовались несколько дней, дайте двигателю поработать на холостом ходу, не нажимая педаль газа.
*Независимо от температуры двигателя, **нельзя нажимать педаль газа во время запуска.***

 **ВНИМАНИЕ**

Если во время движения двигатель заглохнет, не переводите рычаг переключения передач в положение Р (Парковка). Если позволяют дорожные условия, можно попробовать перевести рычаг в положение N (Нейтраль), пока автомобиль все еще движется, а затем повернуть ключ зажигания в положение START (Запуск), чтобы попытаться завести двигатель.

 **ВНИМАНИЕ**

Не давайте стартеру работать более 10 секунд. Если двигатель не заводится или глохнет после запуска, подождите 5 - 10 секунд, прежде чем снова попытаться включить стартер. Неправильное использование стартера может повредить его.

КНОПКА ENGINE START/STOP (ЗАПУСК/ОСТАНОВ ДВИГАТЕЛЯ) (ПРИ НАЛИЧИИ)



Кнопка с подсветкой ENGINE START/STOP (ЗАПУСК/ОСТАНОВ ДВИГАТЕЛЯ)

При открывании передней двери для вашего удобства загорается кнопка engine start/stop. Подсветка гаснет сразу после перевода кнопки запуска/останова двигателя в положение ON (ВКЛ) или примерно через 30 секунд после закрытия двери.

Положение кнопки engine start/stop (ЗАПУСК/ОСТАНОВ ДВИГАТЕЛЯ)

OFF (Выкл)

Чтобы выключить двигатель, когда кнопка engine start/stop находится в положении ON (ВКЛ), а рычаг переключения передач - в положении P (Парковка), нажмите кнопку engine start/stop. Если вы нажимаете кнопку engine start/stop, когда рычаг переключения передач не находится в положении P (Парковка), кнопка engine start/stop переводится не в положение OFF (ВЫКЛ), а в положение ACC (Вспомогательное оборудование). Кроме того, для защиты автомобиля от угона, когда кнопка engine start/stop находится в положении OFF, рулевое колесо блокируется. Блокируется при открывании двери, при извлечении смарт-ключа из держателя или блокировании дверей смарт-ключом.

* К СВЕДЕНИЮ

- Если вы испытываете затруднения с переводом кнопки engine start/stop в положение ACC (Вспомогательное оборудование), при нажатии кнопки engine start/stop крутите рулевое колесо вправо-влево, чтобы снять напряжение.
- При выключении двигателя автомобиль должен стоять на месте.

⚠ ОСТОРОЖНО

Вы можете остановить двигатель (START/RUN) или выключить зажигание только если транспортное средство полностью остановлено. В случае возникновения аварийной ситуации при работающем двигателе, вы можете остановить двигатель и переключить кнопку запуска/останова двигателя в режим АСС (дополнительное оборудование), нажав и удерживая кнопку запуска/останова двигателя более 2 секунд или нажав на нее в течение 3 секунд 3 раза подряд. Во время движения транспортного средства можно снова запустить двигатель, не нажимая на педаль тормоза, переведя рычаг переключения передач в нейтральное положение (N) и нажав на кнопку запуска/останова.

АСС

(Вспомогательное оборудование)

Нажмите кнопку пуска/останова двигателя, находящуюся в выключенном состоянии, не нажимая педаль тормоза.

При этом рулевое колесо будет разблокировано, и включится вспомогательное электрооборудование.

Если кнопка engine start/stop остается в положении АСС более 1 часа, двигатель автоматически выключается для предотвращения разряда аккумуляторной батареи.

ON (Вкл)

Нажмите на кнопку запуска/останова двигателя пока она находится в положении АСС, не нажимая педаль тормоза. Перед запуском двигателя можно проверить контрольные лампы. Чтобы не разрядить аккумуляторную батарею, не оставляйте кнопку в положении ON при неработающем двигателе.

ЗАПУСК

Чтобы запустить двигатель, нажмите на тормозную педаль и нажмите кнопку engine start/stop, когда рычаг переключения передач находится в положении P (Парковка) или N (Нейтраль). Рекомендуется включать двигатель в режиме P (Парковка).

*** К СВЕДЕНИЮ**

- Если вы нажимаете кнопку engine start/stop, когда рычаг переключения передач не находится в положении P (Парковка), запуск двигателя не производится, и при каждом нажатии кнопки engine start/stop ее положение изменяется в следующем порядке: OFF (ВЫКЛ) → АСС (Вспомогательное оборудование) → ON (ВКЛ) → OFF (ВЫКЛ).
- Если кнопка engine start/stop длительное время остается в положении АСС или ON, это приводит к разрядке аккумуляторной батареи.

⚠ ОСТОРОЖНО

- Ни при каких обстоятельствах не допускается нажимать кнопку запуска и остановки двигателя во время движения автомобиля. Это может повлечь за собой выключение двигателя и потерю мощности усилителя руля и тормозов, что может вызвать потерю управления и функции торможения и привести к аварии.
- Противоугонная блокировка рулевой колонки не может служить заменой стояночному тормозу. Прежде чем оставить водительское сиденье, всегда ставьте рычаг переключения передач в положение Р (Парковка), включайте до упора стояночный тормоз и выключайте двигатель. Если не принять этих мер предосторожности, автомобиль может резко и неожиданно прийти в движение.

(продолжение)

(продолжение)

- Никогда не пытайтесь дотянуться до кнопки engine start/stop или других органов управления через рулевое колесо во время движения автомобиля. Присутствие вашей руки в этой зоне может привести к потере управления автомобилем и дорожно-транспортному происшествию, а в конечном итоге - к тяжелой травме или смерти.
- Не кладите никаких свободно перемещающихся предметов вблизи водительского сиденья, поскольку они могут сдвинуться во время движения, помешать водителю и стать причиной дорожно-транспортного происшествия.

Запуск двигателя

⚠ ОСТОРОЖНО

Для управления автомобилем всегда надевайте подходящую обувь. Неудобная для управления обувь (обувь на высоких каблуках, лыжные ботинки и т. д.) может помешать вам нажимать педали тормоза и газа.

1. Держите при себе электронный ключ или положите его где-нибудь в автомобиле.
2. Убедитесь в том, что стояночный тормоз должным образом включен.
3. Установите рычаг переключения передач в положение Р (Парковка).
4. Нажать педаль тормоза.
5. Нажмите кнопку engine start/stop.
6. В условиях очень холодной погоды (при температуре ниже -18°C / 0°F), или если автомобилем не пользовались несколько дней, дайте двигателю прогреться, не нажимая педаль газа.
Независимо от температуры двигателя нажимать педаль газа во время запуска не следует.

 **ВНИМАНИЕ**

Если во время движения двигатель глохнет, не пытайтесь перевести рычаг переключения передач в положение Р (Парковка). Если позволяют дорожные условия, можно попробовать перевести рычаг в положение N (Нейтраль), пока автомобиль все еще продолжает движение, а затем нажать кнопку engine start/stop, чтобы попытаться повторно завести двигатель.

- Даже если электронный ключ находится в автомобиле, но располагается далеко от вас, двигатель может не запуститься.
- Когда кнопка engine start/stop находится в положении ACC (Вспомогательное оборудование) или ON (ВКЛ), при открывании любой двери система проверяет наличие электронного ключа в автомобиле. Если электронный ключ находится вне автомобиля, на ЖК-дисплее появляется предупреждение “Key is not in vehicle” (“В автомобиле нет ключа”), и если все двери закрыты, также в течение приблизительно 5 секунд раздается предупредительный звуковой сигнал. Сигнал отключится во время движения транспортного средства. Держите смарт-ключ в транспортном средстве, когда зажигание в положении ACC или когда двигатель транспортного средства включен.

 **ОСТОРОЖНО**

Запуск двигателя при нажатии кнопки engine start/stop производится только в том случае, если электронный ключ находится в автомобиле. Никогда не разрешайте детям и другим людям, недостаточно знающим устройство автомобиля, дотрагиваться до кнопки engine start/stop и связанных с ней деталей.

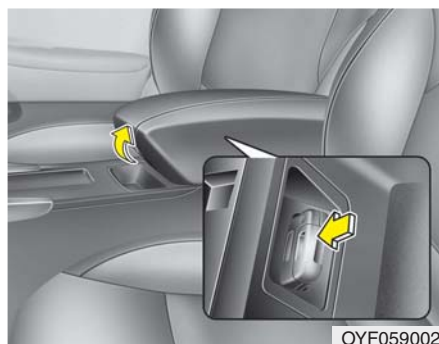

OYF059002

*** К СВЕДЕНИЮ**

- Если аккумуляторная батарея разряжена, или если электронный ключ не работает надлежащим образом, для запуска двигателя можно вставить электронный ключ в держатель. Чтобы извлечь электронный ключ из держателя, нажмите на ключ, а затем потяните за него.

(Продолжение)

(Продолжение)

- Когда цепь плавкого предохранителя стоп-сигналов разомкнута, запуск двигателя в обычном порядке невозможен. Замените плавкий предохранитель на новый. Если это невозможно, вы все равно можете запустить двигатель: для этого требуется удерживать кнопку engine start/stop нажатой в течение 10 секунд, когда данная кнопка находится в положении АСС (Вспомогательное оборудование). Можно запустить двигатель, не выжимая педаль тормоза. Впрочем, согласно технике безопасности, рекомендуется выжимать педаль тормоза перед запуском двигателя.

⚠ ВНИМАНИЕ

- *Не удерживайте кнопку engine start/stop нажатой в течение более чем 5 секунд, за исключением случаев, когда разомкнута цепь плавкого предохранителя стоп-сигналов.*
- *При извлечении электронного ключа из держателя сначала нажмите на ключ, а затем потяните за него. Если вы попытаетесь с силой вынуть электронный ключ, не нажимая на него, это может привести к повреждению держателя, после чего он не сможет нормально работать.*

МЕХАНИЧЕСКАЯ КОРОБКА ПЕРЕДАЧ (ПРИ НАЛИЧИИ)

⇨ Переключать передачи можно без подтягивания кольца (1).

⇨ При переключении передач необходимо потянуть вверх кольцо (1).
OYF059005

Управление механической коробкой передач

В механической коробке бывает 6 передач переднего хода.

Схема переключения имеется на ручке рычага. Благодаря полной синхронизации всех передних передач коробки, переключение, как на повышенную, так и на пониженную передачу происходит легко.

Чтобы переключить передачу, держите педаль сцепления полностью нажатой во время переключения, после чего плавно ее отпустите.

Перед установкой рычага переключения передач в положение R (Задний ход) необходимо вернуть его в нейтральное положение.

Перемещая рычаг в положение R, необходимо удерживать подтянутым вверх кольцо, расположенное сразу под его ручкой.

Переключение на заднюю передачу можно производить только после полной остановки автомобиля.

Никогда не допускайте работы двигателя с находящейся в красной зоне стрелкой тахометра (об/мин).

⚠ ВНИМАНИЕ

- *Следует проявлять осторожность при понижении передачи с пятой на четвертую, чтобы не включить вторую передачу случайным боковым движением рычага. Такое резкое понижение передачи может привести к повышению оборотов двигателя до вхождения стрелки тахометра в красную зону. Это чрезмерное увеличение оборотов может повредить двигатель.*
- *Не переключайтесь на низшую передачу сразу через 2 ступени, или когда двигатель работает на повышенных оборотах (5 000 об/мин и более). Подобные действия могут повредить двигатель.*

- В холодную погоду переключение может быть затруднено до прогрева смазки коробки передач. Это нормальное явление и не вредит коробке.
- Если ваш автомобиль полностью неподвижен, и не удается включить 1-ю передачу или R (Задний ход), то установите рычаг на N (Нейтраль) и отпустите сцепление. Нажмите педаль сцепления и включите 1-ю передачу или R (Задний ход).

ВНИМАНИЕ

- *Во избежание преждевременного износа и повреждения сцепления, не водите автомобиль, поставив ногу на педаль сцепления. Кроме того, не пользуйтесь сцеплением для удержания автомобиля на подъеме, при ожидании зеленого сигнала светофора и т.п.*
- *Не пользуйтесь во время движения рычагом переключения передач как подлокотником. Это может привести к преждевременному износу вилок коробки.*

ОСТОРОЖНО

- **Прежде чем оставить водительское сиденье, всегда включайте до конца стояночный тормоз и выключайте двигатель. Затем, если автомобиль находится на ровной местности или на подъеме, включите 1-ю передачу, а если он стоит на спуске - включите R (Задний ход). Если не принять этих мер предосторожности в указанном порядке, автомобиль может резко и неожиданно прийти в движение.**
- **Если ваш автомобиль оборудован механической коробкой передач и не имеет переключателя блокировки зажигания, то он может начать двигаться и стать причиной серьезного происшествия, когда двигатель запускается без нажатой педали сцепления, при отпущенном стояночном тормозе и нахождении рычага переключения передач не в положении N (Нейтраль).**

Управление сцеплением

Перед переключением передач педаль сцепления необходимо полностью нажать, а затем плавно отпустить. Во время движения педаль сцепления всегда должна быть полностью отпущена. Не держите ногу на педали сцепления во время движения. Это может привести к нежелательному износу. Не удерживайте автомобиль на уклоне путем неполного включения сцепления. Это тоже приведет к нежелательному износу. Для удержания автомобиля на уклоне пользуйтесь педалью тормоза или стояночным тормозом. Не пользуйтесь сцеплением слишком резко и часто.

ВНИМАНИЕ

Во всех случаях педаль сцепления необходимо нажимать до упора. Недостаточное нажатие педали сцепления может привести к повреждению сцепления или создать шум.

Понижение передачи

Если вам требуется замедлить скорость в условиях интенсивного движения транспорта или при движении на крутой подъем, необходимо понизить передачу, прежде чем начнется торможение двигателем. Понижение передачи позволяет снизить вероятность глушения двигателя и, когда понадобится снова увеличить скорость, обеспечит лучшие характеристики разгона. При движении по крутому спуску поддержать скорость на безопасном уровне и продлить срок службы тормозов можно путем понижения передачи.

Приемы правильного вождения

- Никогда не двигайтесь под уклон накатом (на нейтрали). Это очень опасно. Никогда не снимайте автомобиль с передачи.
 - Не ездите “на тормозах”. Это приводит к их перегреву и повреждению. Вместо этого, при движении по длинному спуску, уменьшите скорость и переключитесь на низшую передачу. В этом случае автомобиль будет тормозиться двигателем.
 - Снижайте скорость перед понижением передачи. Это позволяет избежать повышения оборотов двигателя, которое может привести к его повреждению.
 - Снижайте скорость после попадания в поток бокового ветра. Это значительно улучшает управляемость.
- Перед переключением на заднюю передачу автомобиль должен быть полностью неподвижен. В противном случае можно повредить коробку передач. Чтобы переключиться на передачу заднего хода, выжмите сцепление, переведите рычаг переключения передач на нейтраль, после чего переведите рычаг в положение заднего хода.
 - Будьте предельно внимательны при движении на скользкой поверхности. Особая осторожность требуется при торможении, ускорении или переключении передач. Резкое изменение скорости на скользкой дороге может привести к потере сцепления ведущих колес с дорогой и потере управления автомобилем.

⚠ ОСТОРОЖНО

- Всегда пристегивайтесь! Вероятность получения тяжелой травмы или смерти в результате столкновения намного выше у непристегнутого водителя или пассажира, чем у пристегнутого.
- Не проходите повороты или развороты на высокой скорости.
- Не делайте резких движений рулевым колесом, например, для быстрой смены полосы или крутого поворота.
- Если Вы двигаетесь на высокой скорости, опасность переворота вследствие потери управления значительно возрастает.
- Потеря управления часто происходит в случае съезда с дороги двух или более колес и чрезмерного поворота водителем руля для возвращения на дорогу.

(Продолжение)

(Продолжение)

- Если ваш автомобиль съезжает с дороги, не крутите руль резко. Вместо этого, перед въездом обратно на дорогу уменьшите скорость.
- Никогда не превышайте указанных ограничений скорости.

АВТОМАТИЧЕСКАЯ КОРОБКА ПЕРЕДАЧ

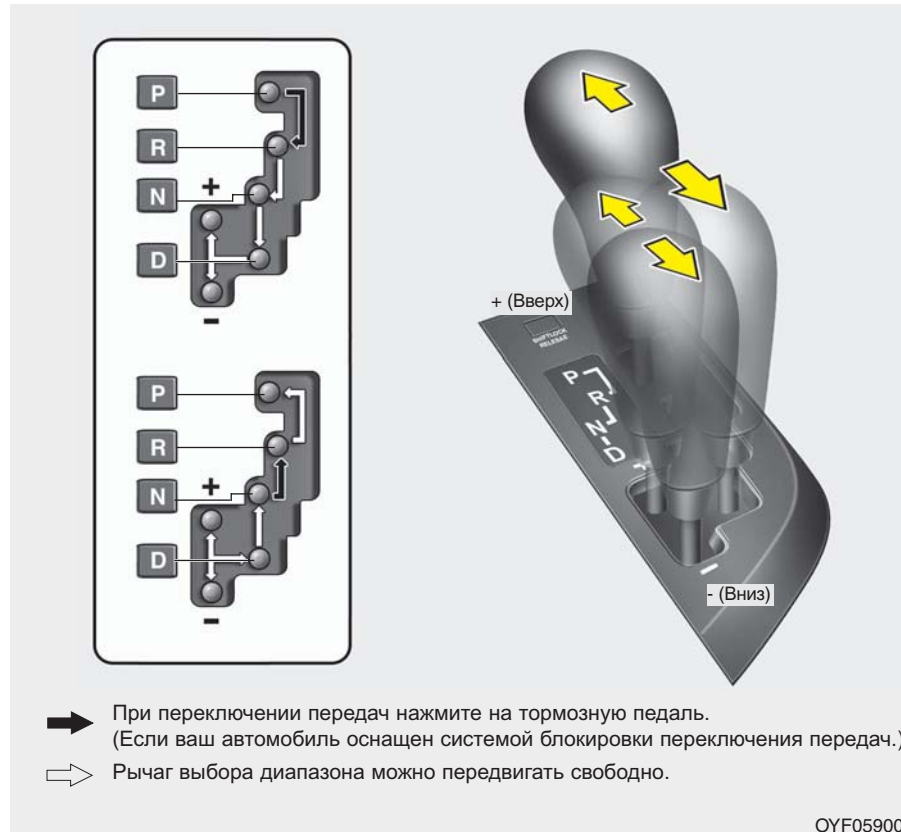

Работа автоматической коробки передач

В высокопроизводительной коробке передач имеются 6 передних и 1 задняя передачи. Конкретные передачи выбираются автоматически, в зависимости от положения рычага переключения передач.

* К СВЕДЕНИЮ

В новом автомобиле, если аккумуляторная батарея была отключена, первые несколько переключений коробки передач могут происходить достаточно резко. Это не является признаком неисправности, и последовательность переключения будет настроена блоком управления трансмиссией TCM (Transmission Control Module) / PCM (Powertrain Control Module) после нескольких последовательных переключений.

Переключение из положения N (Нейтраль) на переднюю или заднюю передачу происходит плавнее при нажатии педали тормоза.

ОСТОРОЖНО

- Автоматическая коробка передач

- Перед тем как поставить рычаг переключения передач в положение D (Движение) или R (Задний ход), всегда проверяйте, нет ли в близости людей, и в особенности - детей.
- Прежде чем оставить водительское сиденье, всегда ставьте рычаг переключения передач в положение P (Парковка), включайте до конца стояночный тормоз и выключайте двигатель. Если не принять этих мер предосторожности в указанной последовательности, автомобиль может резко и неожиданно прийти в движение.

ВНИМАНИЕ

- **Чтобы не повредить коробку, не разгоняйте двигатель в положении R (Задний ход) или на любой передней передаче при включенных тормозах.**
- **Останавливаясь на подъеме, не удерживайте автомобиль в неподвижном состоянии силой двигателя. Пользуйтесь рабочим или стояночным тормозом.**
- **Не переключайтесь из положения N (Нейтраль) или P (Парковка) в положения D (Движение) или R (Задний ход), когда двигатель работает на повышенных оборотах холостого хода.**

Диапазоны коробки передач

Когда ключ зажигания находится в положении ON (Вкл.), положение рычага переключения передач будет отображаться на приборной панели.

P (Парковка)

Устанавливать коробку в режим P (Парковка) можно только после полной остановки автомобиля. В этом положении коробка блокируется, и передние колеса не могут вращаться.

⚠ ОСТОРОЖНО

- Переключение в положение Р (Парковка) на ходу приведет к блокировке ведущих колес и, как следствие, - к потере управления автомобилем.
- Не пользуйтесь положением Р (Парковка) как стояночным тормозом. Всегда проверяйте надежность фиксации рычага переключения передач в положении Р (Парковка) и полностью включайте стояночный тормоз.
- Никогда не оставляйте в автомобиле детей без присмотра.

⚠ ВНИМАНИЕ

Переключение в положение Р (Парковка) во время движения автомобиля может привести к поломке коробки передач.

R (Задний ход)

Это положение для движения автомобиля задним ходом.

⚠ ВНИМАНИЕ

Перед включением или выключением передачи R (Задний ход) автомобиль необходимо полностью остановить; в противном случае возможно повреждение коробки передач, за исключением случая, описанного в пункте "Раскачивание автомобиля" этого раздела.

N (Нейтраль)

Колеса и коробка передач разблокированы. Автомобиль, если не включен стояночный или рабочий тормоз, будет свободно катиться даже под малейший уклон.

D (Движение)

Это обычное положение для движения вперед. Коробка передач будет автоматически переключаться в последовательности из 6-х передач, обеспечивая наилучший режим с точки зрения экономии топлива и мощности.

Для получения дополнительной мощности, необходимой для обгона другого автомобиля или при движении на подъем, нажмите полностью педаль газа, что приведет к автоматическому переходу коробки на следующую низшую передачу.

*** К СВЕДЕНИЮ**

Переключение в положение D (Движение) выполняется после полной остановки автомобиля.

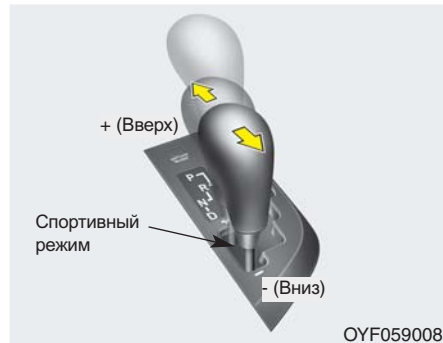

Спортивный режим

Независимо от того, находится ли автомобиль в движении или он неподвижен, можно выбрать спортивный режим, втолкнув рычаг переключения передач из положения D (Движение) в прорезь ручного переключения. Чтобы вернуться в диапазон D (Движение), втолкните рычаг переключения передач обратно в главную прорезь.

В спортивном режиме, перемещение рычага переключения передач вперед-назад будет приводить к быстрой смене передач.

Вверх (+) : Для повышения на одну передачу, толкните рычаг вперед один раз.

Вниз (-) : Для понижения на одну передачу, потяните рычаг назад один раз.

* К СВЕДЕНИЮ

- В спортивном режиме водитель при повышении передач должен учитывать дорожные условия, следя за тем, чтобы обороты двигателя находились ниже красной зоны.
- В спортивном режиме можно выбрать только 4 передних передачи. Для включения заднего хода или парковки автомобиля, передвиньте рычаг переключения передач в положение R (Задний ход) или P (Парковка) соответственно.
- Понижение передач в спортивном режиме происходит автоматически при снижении скорости автомобиля. После остановки автоматически выбирается 1-я передача.

(продолжение)

(продолжение)

- Если в спортивном режиме обороты двигателя начнут приближаться к красной зоне, то точки переключения передач будут автоматически изменяться на повышение.
- Для поддержания требуемых характеристик автомобиля и безопасности, система может не производить некоторых переключений передач при управлении рычагом.
- Во время движения по скользкой дороге переключите рычаг переключения передач в положение + (вверх). Это включит 2-ю (или 3-ю) передачу, что лучше для плавного движения по скользкой дороге. Переместите рычаг переключения передач в положение - (вниз) для включения первой передачи.

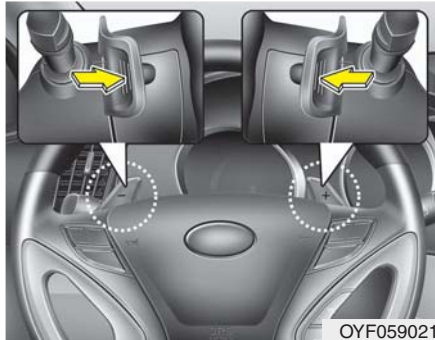

Подрулевые переключатели передач (при наличии)

Подрулевые переключатели передач функционируют, когда рычаг переключения передач находится в положении “D” или в положении спортивного режима.

Если рычаг переключения передач находится в положении “D”

Подрулевые переключатели передач функционируют при скорости более 10 км/ч. Для повышения или понижения на одну передачу потяните подрулевой переключатель [+] или [-] один раз, после чего система перейдет из автоматического режима в ручной режим.

На скорости менее 10 км/ч, если нажать педаль акселератора и удерживать ее более 5 с или перевести рычаг переключения передач из положения “D” в положение спортивного режима и обратно в положение “D”, система перейдет из ручного режима в автоматический режим.

Если рычаг переключения передач находится в положении спортивного режима

Для повышения или понижения на одну передачу потяните подрулевой переключатель [+] или [-] один раз.

*** К СВЕДЕНИЮ**

При одновременном потягивании подрулевых переключателей передач [+] и [-] переключения не происходит.

Система блокировки переключения передач (при наличии)

Для вашей безопасности в автоматических коробках имеется система блокировки переключения передач, которая не позволяет переключиться из положений P (Парковка) или N (Нейтраль) в положение R (Задний ход), если не нажата педаль тормоза.

Чтобы переключиться из положений P (Парковка) или N (Нейтраль) в положение R (Задний ход):

1. Нажмите и удерживайте нажатой педаль тормоза.
2. Запустите двигатель или переведите ключ зажигания в положение ON (Вкл.).
3. Передвиньте рычаг переключения передач.

Если при нахождении рычага переключения передач в положении P (Парковка) периодически нажимать и отпускать педаль тормоза, то вблизи рычага может слышаться стук. Это нормальное явление.

⚠ ОСТОРОЖНО

При переключении передачи из положения P (Парковка) в другое положение всегда полностью нажимайте педаль тормоза, чтобы избежать неожиданного движения автомобиля и причинения травм людям, находящимся в нем или рядом с ним.

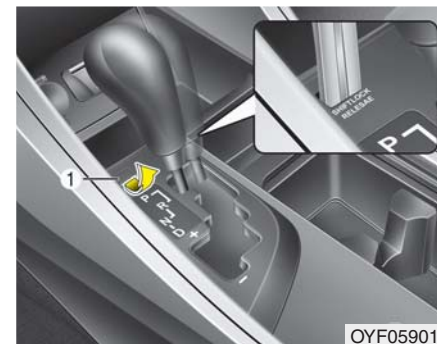

Снятие блокировки переключения передач

Если не удается переключиться из положений P (Парковка) или N (Нейтраль) в положение R (Задний ход) при нажатой педали тормоза, то, не отпуская этой педали, сделайте следующее:

1. Осторожно снимите крышку закрывающую отверстие доступа к механизму снятия блокировки переключения передач.
2. Установите отвертку (или ключ) в отверстие фиксатора и надавите.
3. Передвиньте рычаг переключения передач.
4. Немедленно покажите автомобиль авторизованному дилеру компании HYUNDAI.

**Система блокировки ключа
зажигания (при наличии)**

Ключ зажигания нельзя вынуть, если не поставить рычаг переключения передач в положение Р (Парковка). При каком-либо другом положении рычага ключ выниматься не будет.

**Приемы эффективного
вождения**

- Никогда не переводите рычаг переключения передач из положения Р (Парковка) или N (Нейтраль) в какое-либо другое положение при нажатой педали газа.
- Никогда не переводите этот рычаг в положение Р (Парковка) во время движения автомобиля.
- Перед переключением в положение R (Задний ход) или D (Движение) автомобиль должен быть полностью остановлен.
- Никогда не двигайтесь под уклон накатом (на нейтрали). Это может быть очень опасно. Никогда не снимайте автомобиль с передачи во время движения.
- Не ездите “на тормозах”. Это приводит к их перегреву и повреждению. Вместо этого, при движении по длинному спуску, уменьшите скорость и переключитесь на низшую передачу. В этом случае автомобиль будет тормозиться двигателем.
- Замедляйтесь перед понижением передачи. В противном случае не удастся включить пониженную передачу.
- Всегда ставьте автомобиль на стояночный тормоз. Не надейтесь на то, что установка рычага в положение Р (Парковка) удержит автомобиль от движения.
- Будьте предельно внимательны при движении на скользкой поверхности. Особая осторожность требуется при торможении, ускорении или переключении передач. Резкое изменение скорости на скользкой дороге может привести к потере сцепления ведущих колес с дорогой и потере управления автомобилем.
- Наилучшие характеристики автомобиля и максимальная экономия топлива достигаются за счет плавности нажатия и отпускания педали газа.

⚠ ОСТОРОЖНО

- Всегда пристегивайтесь! Вероятность получения тяжелой травмы или смерти в результате столкновения намного выше у непристегнутого водителя или пассажира, чем у пристегнутого.
- Не проходите повороты или развороты на высокой скорости.
- Не делайте резких движений рулевым колесом, например, для быстрой смены полосы или крутого поворота.
- Если Вы двигаетесь на высокой скорости, опасность переворота вследствие потери управления значительно возрастает.
- Потеря управления часто происходит в случае съезда с дороги двух или более колес и чрезмерного поворота водителем руля для возвращения на дорогу.

(продолжение)

(продолжение)

- Если ваш автомобиль съезжает с дороги, не крутите руль резко. Вместо этого, перед въездом обратно на дорогу уменьшите скорость.
- Никогда не превышайте указанных ограничений скорости.

⚠ ОСТОРОЖНО

При застревании автомобиля в снегу, грязи, песке и т.п. вы, возможно, захотите выбраться за счет его раскачивания вперед-назад. Не делайте этого, если вблизи автомобиля есть люди или какие-либо объекты. В процессе раскачивания автомобиль может неожиданно выбравшись из ямы поехать вперед или назад и причинить вред окружающим людям или объектам.

Движение на подъем из неподвижного состояния

Чтобы начать двигаться на подъем из неподвижного состояния, нажмите педаль тормоза и переведите рычаг переключения передач в положение D (Движение). Выберите подходящую передачу в зависимости от веса груза и крутизны подъема и отпустите стояночный тормоз. Плавно нажмите педаль газа, одновременно отпуская рабочий тормоз.

ТОРМОЗНАЯ СИСТЕМА

Усилитель тормозов

Ваш автомобиль оборудован тормозной системой с усилителем, автоматически подстраиваемой в процессе нормальной эксплуатации.

Если в тормозной системе с усилителем произойдет потеря мощности в результате глушения двигателя или по какой-либо иной причине, Вы все равно сможете остановить автомобиль, прикладывая к педали тормоза большее усилие, чем обычно. Тормозной путь, однако, станет длиннее.

Если не работает двигатель, то запас тормозной мощности будет последовательно уменьшаться при каждом нажатии педали тормоза. Не «качайте» педалью тормоза, если нарушено действие системы усиления тормозов.

«Качать» педалью тормоза можно только при необходимости поддерживать управление автомобилем на скользкой дороге.

ОСТОРОЖНО

- Тормозная система

- Не держите ногу на педали тормоза во время движения. Это приведет к аномально высокому нагреву тормозов, чрезмерному износу тормозных накладок и колодок, а также к увеличению тормозного пути.
- Двигаясь по длинному или крутому спуску, переключитесь на низшую передачу и избегайте продолжительного применения тормозов. Продолжительное применение тормозов приведет к их перегреву и может в конечном итоге стать причиной временной потери тормозной мощности.

(продолжение)

(продолжение)

- Увлажнение тормозов может привести к тому, что автомобиль не сможет замедляться как обычно и его будет «уводить» в сторону при их применении. Определить степень влияния этого эффекта на тормозные характеристики можно путем небольшого пробного торможения. Всегда проверяйте таким способом работу тормозов после преодоления глубокого брода. Чтобы высушить тормоза, несильно включайте их во время движения вперед на безопасной скорости вплоть до восстановления нормальных тормозных характеристик.

В случае отказа тормозов

В случае отказа рабочих тормозов во время движения автомобиля, можно аварийно остановиться с помощью стояночного тормоза. Тормозной путь, однако, будет намного длиннее обычного.

⚠ ОСТОРОЖНО

- Стояночный тормоз

Применение стояночного тормоза во время движения с обычной скоростью может привести к внезапной потере управления автомобилем. Если вам придется использовать стояночный тормоз для остановки автомобиля, будьте предельно осторожны при этом.

Индикатор износа дисковых тормозов

На вашем автомобиле установлены дисковые тормоза.

При износе тормозных колодок и необходимости их замены будет слышен высокий предупреждающий звук из передних или задних тормозов (при наличии). Этот звук может появляться и пропадать, или же раздаваться при каждом нажатии педали тормоза.

Помните, что при определенных дорожных условиях или климате первое торможение (или притормаживание) может сопровождаться визгом тормозов. Это нормальное явление, и не является признаком неисправности тормозов.



ВНИМАНИЕ

- **Во избежание дорогостоящего ремонта тормозов, не продолжайте движение с изношенными тормозными колодками.**
- **Всегда заменяйте тормозные колодки в комплекте для колес переднего или заднего моста.**



ОСТОРОЖНО

- Износ тормозов

Этот предупреждающий сигнал об износе тормозов свидетельствует о необходимости ремонта автомобиля. Пренебрежение этим звуковым предупреждением приведет в конце концов к потере тормозной эффективности, что, в свою очередь, может стать причиной серьезного дорожно-транспортного происшествия.

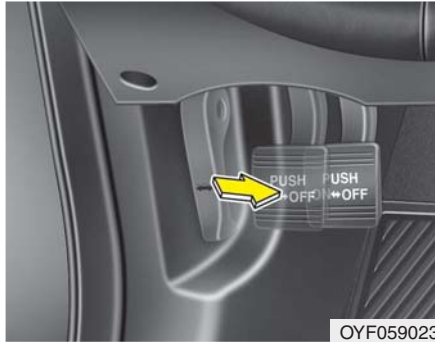

OYF059023

Стояночный тормоз

Применение стояночного тормоза Ножного типа

Чтобы включить стояночный тормоз, сначала воспользуйтесь ножным тормозом, а затем нажмите педаль стояночного тормоза как можно дальше.

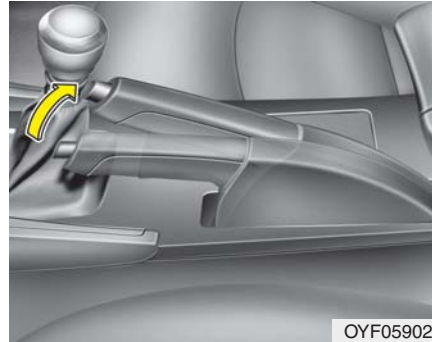

OYF059022

Ручного типа

Для приведения в действие стояночного тормоза сначала нажмите на педаль ножного тормоза, а затем, не нажимая на кнопку фиксации, отожмите рычаг стояночного тормоза.

При парковке автомобиля с механической коробкой передач на склоне, рекомендуется перевести рычаг переключения передач на более низкую передачу, или в положение Р (Парковка) для автомобиля с автоматической коробкой передач.

⚠ ВНИМАНИЕ

Движение с включенным стояночным тормозом вызывает чрезмерный износ тормозных колодок (или накладок) и ротора тормоза.



Отпускание стояночного тормоза

Ножного типа

Чтобы отпустить стояночный тормоз, выжмите педаль стояночного тормоза второй раз, нажимая на ножной тормоз. Педаль автоматически вернется в полностью отжатое положение.

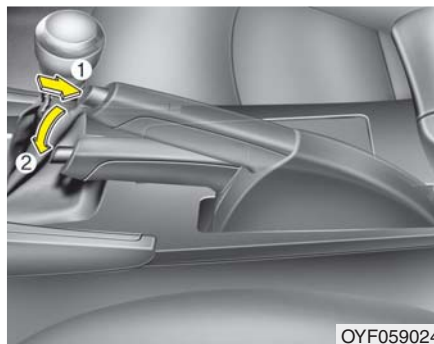

Ручного типа

Для снятия со стояночного тормоза сначала нажмите на педаль ножного тормоза и немного отожмите рычаг стояночного тормоза. Затем нажмите на кнопку фиксации (1) и опустите рычаг стояночного тормоза (2), удерживая кнопку в нажатом положении.

Если стояночный тормоз не отпускается или отпускается не полностью, обратитесь к авторизованному дилеру HYUNDAI для проверки.

⚠ ОСТОРОЖНО

- Во избежание случайного движения автомобиля во время остановки и выхода из него не пользуйтесь рычагом переключения передач как стояночным тормозом. Включите стояночный тормоз и убедитесь в том, что рычаг переключения передач надежно зафиксирован в положении P (Парковка).
- Никогда не разрешайте лицам, недостаточно знающим устройство автомобиля, или детям дотрагиваться до стояночного тормоза. Непреднамеренное отпущение стояночного тормоза может привести к тяжелым травмам.
- Во избежание непреднамеренного движения автомобиля, которое может травмировать находящихся в нем людей или пешеходов, паркуясь, необходимо всегда полностью включать стояночный тормоз.



Проверьте контрольную лампу тормоза поворотом ключа зажигания в положение ON (Вкл.) (но не запускайте двигатель). При включенном стояночном тормозе и ключе зажигания в положении START (Запуск) или ON (Вкл.) эта лампа должна гореть.

Перед началом движения убедитесь, что стояночный тормоз полностью отпущен, а контрольная лампа тормоза погасла.

Если контрольная лампа тормоза продолжает гореть после отпущения стояночного тормоза при работающем двигателе, то это может свидетельствовать о наличии неисправности в тормозной системе. На это следует немедленно обратить внимание.

По возможности, немедленно прекратите движение. Если это невозможно, будьте предельно внимательны при управлении автомобилем и продолжайте движение только до безопасного места или до станции техобслуживания.

Антиблокировочная тормозная система (ABS) (при наличии)

⚠ ОСТОРОЖНО

Системы ABS (или ESP) не смогут предотвратить дорожно-транспортное происшествие, если управление автомобилем будет осуществляться неправильным или опасным способом. Даже если управление автомобилем улучшается в ходе аварийного торможения, всегда поддерживайте безопасную дистанцию между вами и находящимися впереди объектами. В тяжелых дорожных условиях следует всегда снижать скорость.

Тормозной путь автомобилей, оборудованных антиблокировочной тормозной системой ABS (или системой стабилизации курсовой устойчивости ESP) в определенных дорожных условиях может быть длиннее, чем у автомобилей без них.

(продолжение)

(продолжение)

К этим условиям, в которых следует снижать скорость, относятся:

- Неровные, щебенчатые или заснеженные дороги.
- Надетые колесные цепи.
- Дороги с ямами или с различной высотой поверхности.

Не следует проверять функции безопасности систем ABS (или ESP) на высоких скоростях и на поворотах. Это опасно для вас и других.

Система ABS постоянно отслеживает скорость вращения колес. В момент приближения блокировки колес, система ABS начнет периодически подстраивать прилагаемое к ним гидравлическое тормозное давление.

Если Вы тормозите в условиях, когда возможна блокировка колес, то можете услышать исходящий от тормозов тикающий звук или почувствовать его через педаль тормоза. Это нормальное явление, свидетельствующее об активном состоянии системы ABS.

Для получения максимального преимущества от системы ABS в опасной ситуации не пытайтесь управлять тормозным давлением или "качать" тормоза. Как можно сильнее нажмите педаль тормоза (или насколько это нужно исходя из ситуации) и предоставьте системе ABS управлять прилагаемыми к колесам тормозными силами.

*** К СВЕДЕНИЮ**

Когда автомобиль начнет движение после запуска двигателя, из отсека двигателя может послышаться щелчок. Это нормальное явление, свидетельствующее о правильности работы системы ABS.

- Даже при наличии системы ABS, автомобилю все же требуется достаточно большой остановочный путь. Всегда поддерживайте безопасную дистанцию между вами и находящимся впереди автомобилем.
- Всегда снижайте скорость на поворотах. Система ABS не поможет предотвратить дорожно-транспортное происшествие, возникшее по причине превышения скорости.
- На дорогах с поврежденным покрытием работа системы ABS может приводить к увеличению остановочного пути по сравнению с автомобилями, оборудованными традиционной тормозной системой.

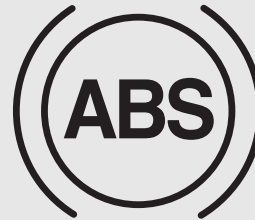

W-78

⚠ ВНИМАНИЕ

- **Включение и продолжительное горение контрольной лампы системы ABS свидетельствует о возможной неисправности в этой системе. В этом случае, однако, обычные тормоза будут работать нормально.**
- **При повороте ключа зажигания в положение ON (Вкл.) контрольная лампа системы ABS включится примерно на 3 секунды.**

*(продолжение)**(продолжение)*

В это время будет проходить самодиагностика системы ABS, и лампа погаснет, если все нормально. Если лампа не погаснет, то это свидетельствует о возможной неисправности в системе ABS. Как можно скорее обратитесь к авторизованному дилеру компании HYUNDAI.

⚠ ВНИМАНИЕ

- Система ABS будет постоянно активирована и будет гореть ее контрольная лампа при движении по скользкой дороге (например, обледенелой), если Вы постоянно пользуетесь тормозами. Остановите автомобиль в безопасном месте и заглушите двигатель.
- Запустите двигатель снова. Если контрольная лампа системы ABS будет выключена, то эта система исправна. В противном случае в ней имеются неисправности. Как можно скорее обратитесь к авторизованному дилеру компании HYUNDAI.

*** К СВЕДЕНИЮ**

Если по причине разряда аккумуляторной батареи Вы запускаете двигатель от внешнего источника, то двигатель может работать неровно с одновременным включением контрольной лампы системы ABS. Это происходит по причине низкого напряжения аккумуляторной батареи. Это не означает неисправность системы ABS.

- Не “качайте” тормоза!
- Подзарядите аккумуляторную батарею перед поездкой.

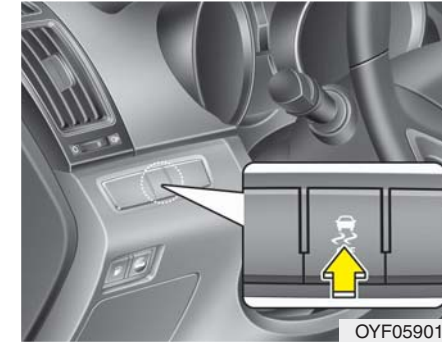

Электронная система стабилизации курсовой устойчивости (ESP) (при наличии)

Система ESP предназначена для стабилизации автомобиля на поворотах. Система ESP проверяет, в каком направлении Вы устанавливаете руль, и куда действительно движется автомобиль. ESP управляет тормозами отдельных колес и участвует в системе управления двигателем с целью стабилизации автомобиля.

▲ ОСТОРОЖНО

Никогда не двигайтесь слишком быстро на плохой дороге или на поворотах. Система ESP не предотвращает дорожно-транспортные происшествия. Прохождение поворотов на высокой скорости, резкие приемы вождения и скольжение по «водяной подушке» на мокрой дороге все же могут привести к серьезным происшествиям. Только спокойный и внимательный водитель может предотвратить дорожно-транспортные происшествия, не совершая действий, приводящих к потере сцепления с дорогой. Даже при установленной системе ESP всегда следуйте обычным мерам предосторожности при вождении - включая выбор безопасной скорости в соответствии с дорожными условиями.

Электронная система стабилизации курсовой устойчивости (ESP) предназначена для оказания помощи водителю в поддержании управления автомобилем в неблагоприятных условиях. Она не может заменить безопасные приемы вождения. На эффективность системы ESP по предотвращению потери управления влияют такие факторы, как скорость, дорожные условия и управляющий сигнал от поворота руля водителем. Разумный выбор скорости движения, в частности, во время поворотов, оставляющий достаточный запас по безопасности, все равно является вашей обязанностью.

Если Вы тормозите в условиях, когда возможна блокировка колес, то можете услышать исходящий от тормозов тикающий звук или почувствовать его через педаль тормоза. Это нормальное явление, свидетельствующее об активном состоянии системы ESP.

*** К СВЕДЕНИЮ**

Когда автомобиль начнет движение после запуска двигателя, из отсека двигателя может послышаться щелчок. Это нормальное явление, свидетельствующее о правильности работы электронной системы стабилизации курсовой устойчивости.

Работа электронной системы стабилизации курсовой устойчивости (ESP)

Условие включения системы ESP

-

- После поворота ключа зажигания в положение ON (Вкл.) контрольные лампы ESP и ESP OFF (Система ESP выкл.) загорятся примерно на 3 секунды, после чего включится система ESP.
- Для выключения системы ESP включите зажигание и нажмите кнопку “ESP OFF” (загорится индикатор “ESP OFF”). Для включения системы ESP нажмите кнопку “ESP OFF” (индикатор “ESP OFF” погаснет).
- После запуска двигателя можно услышать слабый щелчок. Это происходит автоматическая само-диагностика системы ESP и не является признаком неисправности.

Во время работы



Работа системы ESP сопровождается миганием контрольной лампы ESP.

- Если электронная система стабилизации курсовой устойчивости работает правильно, то можно почувствовать слабую пульсацию автомобиля. Это результат управления тормозами. Так и должно быть.
- При выезде с грязного или скользкого участка дороги обороты двигателя не увеличиваются даже при сильном нажатии педали акселератора. Это сделано с целью обеспечения необходимой устойчивости и сцепления автомобиля с дорогой и не является признаком неисправности.

Система ESP отключена

Состояние ESP OFF (Система ESP выкл.)



- Чтобы отключить работу системы ESP, нажмите кнопку ESP OFF (загорится контрольная лампа ESP OFF).
- Если установить ключ зажигания в положение LOCK (Блокировка) при выключенной системе ESP, то система ESP продолжит оставаться выключенной. После перезапуска двигателя система ESP автоматически включится снова.

■ Контрольная лампа ESP



■ Контрольная лампа ESP OFF



Контрольная лампа

При нормальной работе системы ESP после поворота ключа зажигания в положение ON (Вкл.) включится и погаснет контрольная лампа.

Контрольная лампа системы ESP мигает при срабатывании системы или загорается в случае неисправности системы.

Контрольная лампа ESP OFF загорается при выключении системы с помощью кнопки.

⚠ ВНИМАНИЕ

Езда на автомобиле с шинами или колесами различного размера может привести к неправильной работе системы ESP. При замене шин нужно следить, чтобы новые шины были аналогичны оригинальным по размеру.

⚠ ОСТОРОЖНО

Электронной системой стабилизации курсовой устойчивости (ESP) следует пользоваться только как вспомогательным средством; водите осторожно и снижайте скорость на поворотах, а также на заснеженных или обледенелых дорогах. Водите автомобиль на небольшой скорости и не ускоряйтесь во время мигания контрольной лампы ESP, а также на скользкой дороге.

Использование кнопки ESP OFF (Выключение системы ESP)

Во время движения:

- Систему ESP полезно оставлять постоянно включенной при любой возможности.
- Чтобы выключить систему ESP во время движения, выберите ровную дорожную поверхность и нажмите кнопку ESP OFF.

Никогда не нажимайте кнопку ESP OFF непосредственно во время работы системы ESP (когда мигает контрольная лампа ESP).

Если выключить систему ESP непосредственно во время ее работы, автомобиль может выйти из-под контроля.

* К СВЕДЕНИЮ

- Выключайте систему ESP при проведении испытаний автомобиля на беговом барабане (должна включиться контрольная лампа ESP OFF).
- Выключение ESP не влияет на работу ABS и тормозной системы.

⚠ ОСТОРОЖНО

Никогда не нажимайте кнопку **ESP OFF** непосредственно во время работы системы **ESP**.

Если выключить систему **ESP** непосредственно во время ее работы, автомобиль может выйти из-под контроля.

Чтобы выключить системы **ESP** во время движения, выберите ровную дорожную поверхность и нажмите кнопку **ESP OFF**.

Система помощи при трогании на подъеме (при наличии)

Как правило, автомобиль скатывается назад на поверхности с сильным уклоном при начале движения после остановки. Система помощи при трогании на подъеме предотвращает скатывание автомобиля назад за счет автоматического включения тормозов на 2 секунды. Тормоза отпускаются, когда выжимается педаль акселератора или по прошествии приблизительно 2 секунд.

⚠ ОСТОРОЖНО

Система помощи при трогании на подъеме включается только на 2 секунды, поэтому при начале движения автомобиля всегда выжимайте педаль акселератора.

*** К СВЕДЕНИЮ**

- Система помощи при трогании на подъеме не включается, когда рычаг переключения передач установлен в положение **P** (Парковка) или **N** (Нейтраль).
- Система помощи при трогании на подъеме включается, даже при выключенной системе **ESP**, но не включается, если система **ESP** неисправна.

Приёмы эффективного торможения

⚠ ОСТОРОЖНО

- При выходе из автомобиля или его парковке, всегда ставьте стояночный тормоз в крайнее положение, и переводите рычаг переключения в положение «Парковка». Автомобиль, с не переведенным рычагом переключения в положение парковки с установленным стояночным тормозом, может случайно тронуться с места и нанести травму вам или другим людям.
- При парковке, во избежание самопроизвольного движения, которое может причинить вред пассажирам или прохожим, автомобиль следует ставить на стояночный тормоз.

- Трогаясь с места парковки, отпустите стояночный тормоз и убедитесь в выключении его контрольной лампы.
- Езда вброд может привести к увлажнению тормозов. Они могут также намочнуть во время мойки автомобиля. Влажные тормоза - это опасно! Тормозной путь автомобиля с влажными тормозами становится длиннее. Влажные тормоза могут также увести автомобиль в сторону.
Чтобы высушить тормоза, несильно включайте их во время движения вплоть до восстановления нормальных тормозных характеристик. Будьте осторожны, чтобы не потерять управление автомобилем. Если нормальная работа тормозов не восстанавливается, остановитесь в первом же безопасном месте и обратитесь за помощью к авторизованному дилеру компании HYUNDAI.
- Не двигайтесь под уклон накатом. Это очень опасно. Не снимайте автомобиль с передачи. Включите тормоза для снижения скорости, затем переключитесь на пониженную передачу, чтобы поддерживать безопасную скорость за счет торможения двигателем.
- Не ездите «на тормозах». Не держите ногу на педали тормоза во время движения, поскольку это приводит к перегреву тормозов и снижению их эффективности, что может быть опасно. Это также усиливает износ компонентов тормоза.
- Если во время движения спустит шина, плавно нажмите рабочий тормоз и, пока Вы останавливаетесь, удерживайте прежнее направление автомобиля. Когда ваша скорость снизится достаточно, чтобы можно было безопасно свернуть на обочину, сделайте это и остановитесь в безопасном месте.

- Если на вашем автомобиле установлена автоматическая коробка передач, не допускайте медленного самопроизвольного движения автомобиля вперед. Чтобы не допустить движения вперед малым ходом, крепко держите ногу на педали тормоза остановленного автомобиля.
- Соблюдайте осторожность при парковке на уклоне. Включите стояночный тормоз и переведите рычаг переключения передач в положение Р (Парковка). Чтобы не допустить начала движения автомобиля при остановке на спуске, поверните передние колеса к бордюру. Чтобы не допустить начала движения автомобиля при остановке на подъеме, поверните передние колеса в сторону от бордюра. При отсутствии бордюра, или если в силу других условий необходимо гарантировать неподвижность автомобиля, подставьте под колеса упоры.
- При определенных условиях стояночный тормоз может замерзнуть во включенном состоянии. Наиболее вероятной причиной этого является накопление снега или льда в области задних тормозов или увлажнение тормозов. При наличии опасности замерзания стояночного тормоза включайте его только на небольшое время, чтобы можно было перевести рычаг переключения передач в положение Р (Парковка) и подложить упоры под задние колеса для предотвращения движения автомобиля. Затем снимайте автомобиль со стояночного тормоза.
- Не удерживайте автомобиль на подъеме с помощью педали газа. Это может привести к перегреву коробки передач. Всегда пользуйтесь педалью тормоза или стояночным тормозом.

СИСТЕМА КРУИЗ-КОНТРОЛЯ (ПРИ НАЛИЧИИ)

- ① Индикатор CRUISE (КРУИЗ)
 ② Индикатор SET (УСТАНОВКА)

Система круиз-контроля позволяет запрограммировать автомобиль таким образом, чтобы он поддерживал постоянную скорость без необходимости удерживать ногу на педали газа.

Система предназначена для работы на скоростных режимах свыше 40 км/ч (25 миль/ч).

⚠ ОСТОРОЖНО

- При активном состоянии системы круиз-контроля (на приборной панели горит контрольная лампа включения круиз-контроля) возможно его случайное включение. Если Вы не используете круиз-контроль, то, во избежание непреднамеренной установки скорости, поддерживайте его систему в неактивном состоянии (контрольная лампа включения круиз-контроля выключена).
- Используйте систему круиз-контроля только при движении по открытому шоссе и при хорошей погоде.

(продолжение)

(продолжение)

- Не пользуйтесь круиз-контролем, когда поддержание постоянной скорости может создать угрозу для безопасности, например, при движении в условиях плотного или переменного транспортного потока, на скользких (покрытых водой, снегом или льдом) или продуваемых сильным ветром дорогах, а также на спусках или подъемах крутизной более 6%.
- Всякий раз, когда Вы используете систему круиз-контроля, будьте особо внимательны к дорожной обстановке.
- При спуске с возвышенности будьте осторожны с использованием системы круиз-контроля, она может увеличить скорость вашего автомобиля.

*** К СВЕДЕНИЮ**

При нормальной работе питание к системе круиз-контроля будет подаваться после 3-секундной задержки с момента ее активации выключателем SET (Установка) или повторной активации после применения тормоза. Эта задержка - нормальное явление.



Чтобы установить скорость круиз-контроля:

1. Для включения системы потяните кнопку выключателя CRUISE на рулевом колесе. На приборной панели загорится контрольная лампа включения круиз-контроля.
2. Доведите скорость автомобиля до требуемой, которая должна превышать 40 км/ч (25 мили/ч).



3. Нажмите выключатель SET (Установка) и отпустите его на нужной скорости. На приборной панели загорится контрольная лампа SET (Установка). Одновременно с этим отпустите педаль газа. Желаемая скорость будет поддерживаться автоматически.

На крутых спусках и подъемах возможно небольшое увеличение или снижение скорости.

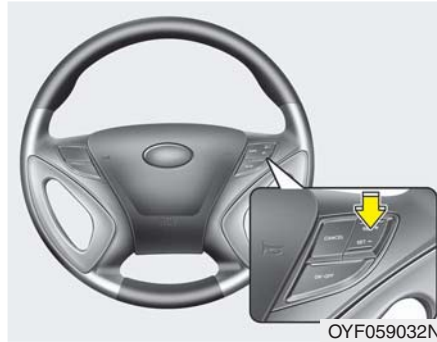

Чтобы увеличить установленную скорость круиз-контроля:

Выполните любую из приведенных ниже последовательностей действий:

- Нажмите выключатель RES+ (Возврат) и удерживайте его нажатым. Автомобиль начнет ускоряться. Отпустите выключатель на нужной скорости.
- Нажмите выключатель RES+ (Возврат) и сразу отпустите его. При каждом таком нажатии выключателя RES+ заданная скорость будет увеличиваться на 1,6 км/ч (1,0 мили/ч).

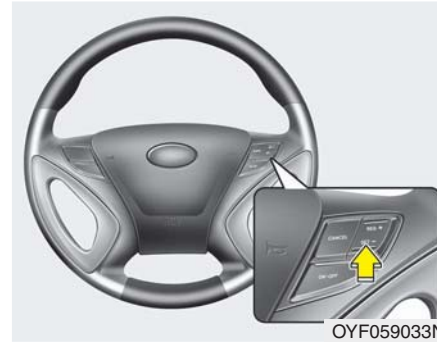

Чтобы уменьшить установленную скорость круиз-контроля:

Выполните любую из приведенных ниже последовательностей действий:

- Нажмите выключатель SET- (Установка-) и удерживайте его нажатым. Скорость движения автомобиля начнет постепенно снижаться. Отпустите выключатель на скорости, которую вы хотите поддерживать.
- Нажмите выключатель SET- и сразу отпустите его. При каждом таком нажатии выключателя SET заданная скорость будет уменьшаться на 1,6 км/ч (1,0 мили/ч).

Для временного ускорения при включенном круиз-контроле:

Если Вы хотите временно увеличить скорость при включенном круиз-контроле, нажмите педаль газа. Повышение скорости не отразится на работе круиз-контроля и не приведет к изменению установленной скорости.

Чтобы вернуться к установленной скорости, снимите ногу с педали газа. При нажатии выключателя SET- (Установка) на увеличенной скорости заданная скорость движения устанавливается повторно.



Каждое из этих действий приведет к отмене работы круиз-контроля (на приборной панели погаснет контрольная лампа SET (Установка)), но система при этом не отключится. Если Вы захотите возобновить работу круиз-контроля, нажмите выключатель RES+, находящийся на рулевом колесе. Произойдет возвращение к установленной ранее скорости.

Отменить работу круиз-контроля можно одним из следующих способов:

- Нажать педаль тормоза.
- Нажать педаль сцепления на автомобилях с механической коробкой передач.
- Переключиться на нейтраль в автомобилях с автоматической коробкой передач.
- Нажать выключатель CANCEL (Отмена), находящийся на рулевом колесе.
- Уменьшить скорость на 15 км/ч (9 миль/ч) ниже установленной в памяти.
- Уменьшить скорость автомобиля до менее 40 км/ч (25 миль/ч).

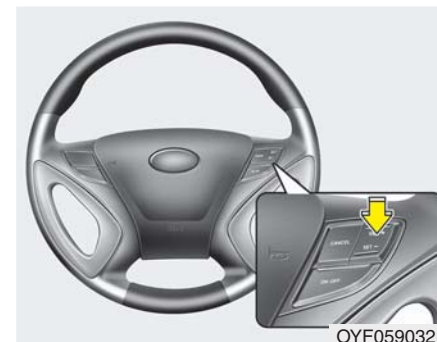

Чтобы вернуться к скорости круиз-контроля на скорости более 40 км/ч (25 миль/ч):

Если для отмены режима круиз-контроля использовался какой-либо иной способ, отличный от применения выключателя системы круиз-контроля, и система все еще находится в активированном состоянии, то после нажатия выключателя RES+ (Возврат) произойдет автоматический возврат к последней установленной скорости.

Восстановления скорости, однако, не произойдет, если в какой-то момент она была ниже 40 км/ч (25 миль/ч).

*** К СВЕДЕНИЮ**

Всегда обращайтесь внимание на дорожные условия, нажимая на переключатель RES+ для увеличения скорости.



Выключить режим круиз-контроля можно одним из следующих способов:

- Нажмите кнопку выключателя системы круиз-контроля (на приборной панели погаснет контрольная лампа включения круиз-контроля).
- Выключите двигатель.

Оба этих действия приведут к отключению режима круиз-контроля. Если Вы захотите возобновить работу круиз-контроля, повторите шаги, описанные в пункте “Чтобы установить скорость круиз-контроля” на предыдущей странице.

ПРИЕМЫ ЭКОНОМИЧНОГО ВОЖДЕНИЯ

Потребление топлива вашим автомобилем зависит главным образом от вашего стиля, времени и места вождения.

Каждый из этих факторов влияет на расстояние, которое Вы сможете проехать на одном литре (галлоне) топлива. Максимально экономичного вождения Вашего автомобиля и, соответственно, уменьшения расходов на топливо и ремонт помогают добиться следующие рекомендации:

- Управляйте автомобилем плавно. Ускоряйтесь умеренно. Не срывайтесь с места резко, не переключайте передачи нажатием до пола педали газа и поддерживайте постоянную круизную скорость.
- Не устраивайте “гонки” между светофорами. Старайтесь подстроить свою скорость под транспортный поток, чтобы не приходилось без особой необходимости менять передачи. По возможности, старайтесь избегать поездок в плотном транспортном потоке. Всегда держитесь на безопасном расстоянии от других автомобилей, чтобы не приходилось лишний раз тормозить. Это также снижает износ тормозов.
- Не ездите “на тормозах”. Чем быстрее Вы едете, тем больше топлива потребляет автомобиль. Вождение на умеренной скорости, особенно на шоссе, является одним из наиболее эффективных способов снижения потребления топлива.
- Не ездите “на тормозах” или “на сцеплении”. Это может увеличить потребление топлива и также повышает износ соответствующих компонентов. Кроме того, езда с ногой на педали тормоза может привести к перегреву тормозов, в результате чего снижается эффективность торможения и возникает угроза более серьезных последствий.
- Следите за состоянием шин. Поддерживайте в них рекомендованное давление. Неправильное давление, слишком высокое или слишком низкое, приводит к повышенному износу шин. Проверять давление в шинах нужно по крайней мере ежемесячно.
- Следите за правильностью углов установки колес. Нарушение их установки может произойти в результате удара по бордюру или слишком быстрой езды по неровным поверхностям. Неправильные углы установки колес приводят к повышенному износу шин и другим проблемам, в том числе, к увеличению потребления топлива.
- Поддерживайте хорошее состояние автомобиля. Экономии топлива и снижению расходов на техобслуживание способствует соблюдение расписания техобслуживания, приведенного в разделе 7. Если вам приходится ездить в тяжелых дорожных условиях, то может потребоваться более частое техобслуживание (подробную информацию см. в разделе 7).

- Поддерживайте чистоту автомобиля. Для обеспечения максимального срока службы автомобиля необходимо держать в чистоте и свободным от корродирующих веществ. Особенно важно, чтобы под днищем не накапливались грязь, лед и т.п.. Эти отложения увеличивают массу автомобиля, что приводит к увеличению потребления топлива, а также усиливают коррозию.
- Не перегружайте автомобиль. Не перевозите в автомобиле ненужный груз. Лишний вес увеличивает потребление топлива.
- Не позволяйте двигателю работать на холостом ходу дольше, чем это необходимо. Если Вы чего-то ждете (не на светофоре), остановите двигатель и перезапустите его, когда будете готовы ехать.
- Помните, что ваш автомобиль не требует длительного прогрева. После запуска двигателя дайте ему поработать 10 - 20 секунд, прежде чем включить передачу. Тем не менее, в мороз следует давать двигателю чуть большее время для прогрева.
- Не перегружайте и не разгоняйте двигатель. Перегрузка двигателя происходит, когда скорость движущегося на высокой передаче автомобиля слишком мала для нее, и выражается в его “дергании”. Если это происходит, переключитесь на пониженную передачу. “Разгон” двигателя означает его работу на оборотах, превышающих безопасный для него предел. Этого можно избежать путем переключения на рекомендованные передачи.
- Экономно пользуйтесь кондиционером воздуха. Система кондиционирования потребляет создаваемую двигателем мощность, поэтому использование этой системы приводит к повышенному расходу топлива.
- Расход топлива также увеличивается при открывании окон на высоких скоростях.
- Расход топлива повышается при боковом и встречном ветре. Чтобы скомпенсировать некоторые из этих потерь, при движении в таких условиях следует уменьшить скорость.

Поддержание хорошего состояния автомобиля важно как для экономичности эксплуатации, так и для безопасности. По этой причине, предоставьте проведение плановых осмотров и техобслуживания авторизованному дилеру компании HYUNDAI.

ОСТОРОЖНО

- Остановка двигателя во время движения

Никогда не выключайте двигатель для движения накатом на спуске или в любое другое время, когда автомобиль находится в движении. При неработающем двигателе не будут правильно функционировать системы усиления рулевого управления и тормозов. Вместо этого, не выключая двигатель, понизьте передачу до требующейся для торможения двигателем. Кроме того, выключение зажигания во время движения может включить блокировку рулевого колеса, что приведет к потере рулевого управления автомобилем и, в конечном итоге, к тяжелым травмам или смерти.

ЕЗДА В ОСОБЫХ ДОРОЖНЫХ УСЛОВИЯХ



Опасные дорожные условия

В опасных дорожных условиях, когда дорога покрыта водой, снегом, льдом, грязью, песком и т.п., выполняйте следующие рекомендации:

- Управляйте автомобилем осторожно, увеличив дистанцию на торможение.
- Избегайте резких действий тормозами или рулем.

⚠ ОСТОРОЖНО - ABS

Не “качайте” педаль тормоза на автомобилях, оборудованных системой ABS.

- При застревании в снегу, грязи или песке используйте вторую передачу. Работайте плавно педалью газа, избегая пробуксовывания ведущих колес.
- При застревании на льду, в снегу или грязи для повышения сцепления ведущих колес с дорогой подкладывайте под них песок, каменную соль, колесные цепи и другие нескользящие материалы.

⚠ ОСТОРОЖНО

- Понижение передач

Понижение передачи в автоматических коробках при движении по скользкой дороге может привести к дорожно-транспортному происшествию. Резкое изменение скорости колеса может стать причиной его пробуксовывания. Будьте осторожны, понижая передачи на скользких дорогах.

Раскачивание автомобиля

Если необходимо раскачать автомобиль, чтобы освободить его от застревания в снегу, песке или грязи, поворачивайте сначала рулевое колесо вправо-влево, чтобы расчистить место вокруг передних колес. Затем, для автомобилей с механической коробкой передач, переключайтесь между режимами заднего и переднего хода (1-я передача и задний ход), а для автомобилей с автоматической трансмиссией - между режимом R (задний ход) и любым режимом переднего хода. Не форсируйте двигатель. Колеса должны вращаться с как можно меньшей скоростью. Если вам не удастся выбраться после нескольких попыток, то, во избежание перегрева двигателя и возможного повреждения коробки передач, надо будет воспользоваться помощью другого автомобиля и выехать на буксире.

ВНИМАНИЕ

Продолжительная раскочка может привести к перегреву двигателя, повреждению или отказу коробки передач, а также повреждению шин.

ОСТОРОЖНО

- Пробуксовывание колес

Не допускайте пробуксовывания колес, особенно на скоростях выше 56 км/ч (35 миль/ч). Пробуксовывание колес на высоких скоростях вращения и неподвижном автомобиле может привести к перегреву шин с возможностью их взрыва и ранения окружающих.

* К СВЕДЕНИЮ

Перед тем как приступить к раскочке автомобиля, необходимо отключить электронную систему стабилизации курсовой устойчивости (ESP).

ОСТОРОЖНО

При застревании автомобиля в снегу, грязи, песке и т.п. вы, возможно, захотите выбраться за счет его раскачивания вперед-назад. Не делайте этого, если вблизи автомобиля есть люди или какие-либо объекты. В процессе раскачивания автомобиль может неожиданно выбравшись из ямы поехать вперед или назад и причинить вред окружающим людям или объектам.



ОВН058035L

Выполнение плавных поворотов

Старайтесь не тормозить и не менять передачи на поворотах, особенно на мокрой дороге. В идеале, повороты всегда следует проходить с небольшим ускорением. Выполнение этих рекомендаций позволяет свести к минимуму износ шин.



ОВН058054L

Управление автомобилем в ночное время

Поскольку ночное вождение опаснее дневного, следует помнить несколько важных советов:

- Уменьшите скорость и увеличьте дистанцию между вами и другими автомобилями, поскольку в ночное время снижается видимость, особенно на дорогах без уличного освещения.

- Отрегулируйте зеркала, чтобы уменьшить отблеск фар других автомобилей.
- Поддерживайте чистоту фар, а на автомобилях, не оборудованных автоматической системой регулировки фар, - также и правильность их регулировки. Грязные или неправильно отрегулированные фары намного ухудшат видимость ночью.
- Не смотрите прямо в фары встречных автомобилей. Можно получить временное ослепление, и вашим глазам потребуется несколько секунд, чтобы снова привыкнуть к темноте.

Управление автомобилем под дождем

Дождь и мокрые дороги могут представлять опасность для управления автомобилем, особенно, если Вы не готовы к езде по скользкому дорожному покрытию. При управлении автомобилем под дождем необходимо учитывать следующее:

- Сильный ливень значительно ухудшает видимость и приводит к увеличению остановочного пути, поэтому снизьте скорость.
- Поддерживайте хорошее состояние очистителя лобового стекла. Меняйте щётки стеклоочистителя, если они начинают делать полосы и пропускать отдельные области лобового стекла при работе.
- Плохое состояние шин может привести к их пробуксовыванию на мокром дорожном покрытии во время резкой остановки и стать причиной дорожно-транспортного происшествия. Шины должны быть в хорошем состоянии.

- Включите фары, чтобы другим водителям стало легче заметить вас.
- Слишком быстрый переезд через большие лужи может повлиять на тормоза. Если надо проехать по лужам, старайтесь двигаться медленно.
- Если Вы полагаете, что тормоза намокли, то слегка понажимайте педаль тормоза во время движения, вплоть до восстановления нормальных тормозных характеристик.

Управление автомобилем в затопленных местах

Старайтесь не ездить через затопленные места, если Вы не уверены в том, что уровень воды не превышает нижней части колесных ступиц. Проезжайте любые водные преграды медленно. Поскольку могут быть нарушены тормозные характеристики, выбирайте соответствующую дистанцию.

После переезда через водную преграду, высушите тормоза путем их неоднократного и несильного применения на низкой скорости.



Продолжительное движение на высокой скорости

Шины

Отрегулируйте давление в шинах в соответствии с техническими характеристиками. Низкое давление в шинах приведет к их перегреву и возможному повреждению.

Избегайте использования изношенных или поврежденных шин, что может приводить к снижению сцепления с дорогой или их разрыву.

* К СВЕДЕНИЮ

Никогда не превышайте максимальное давление, указанное на шинах.

⚠ ОСТОРОЖНО

- Недокачанные или перекачанные шины могут приводить к трудностям в управлении, вплоть до его потери, а неожиданный разрыв шины - к дорожно-транспортным происшествиям, травмам и даже к смерти. Всегда проверяйте давление в шинах перед поездкой. Рекомендованные давления в шинах указаны в пункте "Шины и колеса" раздела 8.
- Опасно управлять автомобилем, на шинах которого отсутствует или недостаточно глубокий рисунок протектора. Изношенные шины могут приводить к потере управления автомобилем, столкновениям, травмам и даже к смерти. Их необходимо как можно быстрее заменять и никогда не использовать для движения. Всегда проверяйте протектор шин перед поездкой. Дополнительная информация и предельные значения протектора указаны в пункте "Шины и колеса" раздела 7.

Топливо, охлаждающая жидкость двигателя и моторное масло

Движение на высокой скорости требует больше топлива, чем при обычном движении в городских условиях. Не забывайте проверять уровень охлаждающей жидкости и моторного масла.

Приводной ремень

Ослабление или повреждение приводного ремня может приводить к перегреву двигателя.

ЕЗДА В ЗИМНИХ УСЛОВИЯХ

1JBV3305

Более суровые условия зимней погоды приводят к повышенному износу компонентов и другим проблемам. С целью их минимизации выполняйте приведенные далее рекомендации.

Заснеженная или обледенелая дорога

Для передвижения по глубокому снегу может потребоваться установить зимние шины или колесные цепи. При выборе зимних шин следует придерживаться типа и размера, соответствующих характеристикам шин, установленных на автомобиль производителем. Несоблюдение этого может оказать отрицательное влияние на безопасность и управляемость автомобиля. Более того, езда на высокой скорости, резкое ускорение и торможение, а также крутые повороты потенциально весьма опасны.

Для снижения скорости старайтесь как можно больше пользоваться торможением двигателем. Резкое торможение на заснеженных или обледенелых дорогах может приводить к пробуксовкам. Поддерживайте достаточную дистанцию между Вашим и впереди идущим автомобилем. Кроме того, нажимайте тормоз плавно. Следует иметь в виду, что установка колесных цепей на шинах увеличит тяговую силу, но не предотвратит боковой снос.

*** К СВЕДЕНИЮ**

Использование колесных цепей разрешено законом не во всех странах. Перед их установкой сверьтесь с законодательством.

Зимние шины

Если Вы собираетесь установить зимние шины, проследите, чтобы они были радиального типа, и соответствовали по своему размеру и нагрузке шинам, установленным на автомобиль производителем.

Чтобы управление автомобилем при всех погодных условиях проходило сбалансированно, зимние шины следует устанавливать на все четыре колеса. Помните, что сила сцепления зимних шин с сухой дорогой может быть меньше, чем у шин, установленных производителем. Будьте внимательны при управлении автомобилем, даже на чистой дороге. Рекомендации по максимальной скорости можно получить у продавца шин.

⚠ ОСТОРОЖНО

- Размер зимних шин

Зимние шины должны быть аналогичны по размеру и типу стандартным шинам автомобиля. Несоблюдение этого правила окажет отрицательное влияние на безопасность и управляемость автомобиля.

Не устанавливайте шипованные шины без предварительного уточнения местных и государственных правил на предмет возможных ограничений их использования.



1JBA4068

Колесные цепи

Поскольку боковины радиальных шин тоньше, их можно повредить при установке на них цепей определенного типа. По этой причине рекомендуется пользоваться вместо колесных цепей зимними шинами. Не устанавливайте цепи на алюминиевых колесах, которые могут быть повреждены цепями. Если же цепи нужны, используйте цепи проволочного типа толщиной менее 12 мм (0,47 дюйма). Действие гарантии производителя не распространяется на повреждения автомобиля, возникшие в результате неправильного использования колесных цепей.

Колесные цепи следует устанавливать только на передних шинах.

⚠ ВНИМАНИЕ

- Следите за тем, чтобы колесные цепи соответствовали шинам по своему размеру и типу. Неподходящие цепи могут нанести повреждение корпусу и подвеске автомобиля, что не покрывается гарантией производителя. Кроме того, соединительные крюки колесных цепей могут повредиться от касания с компонентами автомобиля, в результате чего цепь может соскочить с шины. Колесные цепи должны быть сертифицированы на соответствие стандарту SAE по классу "S".
- Постоянно проверяйте надежность установки цепей с интервалами 0,5 - 1 км (0,3 - 0,6 мили). При ослаблении цепей подтяните их или установите заново.

Установка цепей

Устанавливая цепи, следуйте инструкциям производителя и затягивайте их как можно плотнее. С установленными цепями вести автомобиль следует медленно. Если Вы услышите звук касания цепей о корпус или о шасси, остановитесь и подтяните их. Если они все еще ударяются, уменьшите скорость вплоть до прекращения этого звука. Снимите цепи сразу после выезда на чистую дорогу.

ОСТОРОЖНО

- Установка цепей

Для установки колесных цепей паркуйте автомобиль на ровной местности в стороне от транспортного потока. Включите аварийную световую сигнализацию и поставьте аварийный треугольник позади автомобиля (при наличии). Перед тем как приступить к установке цепей, всегда ставьте рычаг переключения передач в положение Р (Парковка), включайте стояночный тормоз и выключайте двигатель.

ОСТОРОЖНО

- Колесные цепи

- Использование колесных цепей может оказать отрицательное влияние на управляемость автомобиля.
- Не превышайте скорость 30 км/ч (20 миль/ч) или рекомендованный производителем цепей предел, в зависимости от того, что ниже.
- Едьте осторожно, избегая ухабов, ям, крутых поворотов и прочих дорожных опасностей, которые могут вызвать подпрыгивание автомобиля.
- Избегайте крутых поворотов и торможения с заблокированными колесами.

ВНИМАНИЕ

- Ошибки в выборе размера цепей и их установке могут привести к повреждению тормозных магистралей, подвески, кузова и колес.
- Прекратите движение и подтяните цепи сразу после того, как Вы услышите их стук об автомобиль.

Используйте высококачественную этиленгликолевую охлаждающую жидкость

Эта жидкость залита в систему охлаждения при поставке автомобиля. Это единственно допустимый тип охлаждающей жидкости, поскольку способствует предотвращению коррозии и замерзания системы охлаждения и смазыванию водяного насоса. Замена или пополнение охлаждающей жидкости должны проводиться в соответствии с интервалами техобслуживания, приведенными в разделе 7. При подготовке к зимнему сезону проверьте охлаждающую жидкость на соответствие ее точки замерзания ожидаемым зимой температурам.

Проверьте аккумуляторную батарею и кабели

Зимой аккумуляторная батарея испытывает дополнительную нагрузку. Осмотрите аккумуляторную батарею и кабели в соответствии с инструкциями, приведенными в разделе 7. Уровень заряда батареи можно проверить у авторизованного дилера компании HYUNDAI или на станции техобслуживания.

При необходимости смените масло на зимнее

Для некоторых климатических зон рекомендуется использовать в холодную погоду зимнее масло, обладающее низкой вязкостью. Рекомендации приведены в разделе 8. Если Вы не уверены, какой должна быть плотность используемого Вами масла, обратитесь к авторизованному дилеру компании HYUNDAI.

Проверка свечей и системы зажигания

Осмотрите свечи зажигания в соответствии с инструкциями, приведенными в разделе 7, и замените их при необходимости. Всегда проверяйте проводку системы зажигания на предмет растрескивания, износа или иных повреждений.

Чтобы не допустить замерзания замков

Чтобы не допустить замерзания замков, впрысните в замочную скважину одобренную противообледенительную жидкость или глицерин. Чтобы снять покрывший замок лед, сбрызните его одобренной противообледенительной жидкостью. Если замок замерз изнутри, его, возможно, удастся разморозить с помощью нагретого ключа. Чтобы не обжечься, обращайтесь с нагретым ключом осторожно.

Заливайте в систему омывателя стекол только одобренный антифриз

Чтобы не допустить замерзания воды в системе омывателя стекол, добавляйте в нее одобренный антифриз, следуя указанным на его емкости рекомендациям. Антифриз для мойки стекол можно приобрести у авторизованного дилера компании HYUNDAI и в большинстве магазинов автомобильных запчастей. Не используйте для мойки стекол охлаждающую жидкость для двигателя и антифризы других типов, поскольку они могут повредить окраску.

Не допускайте замерзания стояночного тормоза

При определенных условиях стояночный тормоз может замерзнуть во включенном состоянии. Наиболее вероятной причиной этого является накопление снега или льда в области задних тормозов или увлажнение тормозов. При наличии опасности замерзания стояночного тормоза включайте его только на небольшое время, чтобы можно было перевести рычаг выбора диапазона в положение Р и подложить упоры под задние колеса для предотвращения движения автомобиля. Затем снимайте автомобиль со стояночного тормоза.

Не допускайте скапливания льда и снега под днищем автомобиля

При некоторых условиях, возможно накопление снега и льда под крыльями автомобиля, что может мешать рулевому управлению. При движении в суровых зимних условиях, когда могут происходить такие явления, необходимо периодически осматривать днище автомобиля, чтобы быть уверенным, что ничто не мешает движению колес и компонентов рулевого управления.

Перевозка аварийного оборудования

С собой необходимо брать аварийное оборудование, соответствующее тяжести погодных условий. Возможно, вам понадобятся колесные цепи, буксирные тросы или цепи, фонарик, сигнальные ракеты, песок, лопата, кабель для запуска двигателя от внешнего источника, скребок для чистки стекол, перчатки, подстилка на землю, комбинезоны, одеяло и т.п.

БУКСИРОВКА ПРИЦЕПА (ПРИ НАЛИЧИИ)

Буксировка при помощи автомобиля должна производиться в соответствии с Правилами дорожного движения конкретной страны.

Поскольку законы разных стран отличаются друг от друга, могут отличаться и требования к буксировке прицепов, автомобилей и других транспортных средств или машин. Перед буксировкой обратитесь к авторизованному дилеру компании HYUNDAI для получения дополнительной информации.

ОСТОРОЖНО

- Буксировка прицепа

Если Вы не используете соответствующее оборудование или неправильно управляете автомобилем при буксировке прицепа, то существует опасность потери управления. Например, если прицеп слишком тяжелый, то тормоза могут работать недостаточно эффективно - или не работать вообще. Вы и ваши пассажиры можете получить тяжелую или смертельную травму. Приступать к буксировке прицепа можно только в случае соблюдения всех указанных в этом разделе шагов.

ОСТОРОЖНО

- Ограничения по массе

Убедитесь перед буксировкой, что полная масса прицепа, полная масса автомобиля с прицепом, полная масса автомобиля, полная нагрузка на ось и нагрузка на дышло прицепа соответствуют установленным ограничениям.

* К СВЕДЕНИЮ - Для стран Европы

- Максимальную технически допустимую нагрузку на задний мост можно превысить не более, чем на 15%, а максимальную технически допустимую массу автомобиля с грузом - не более, чем на 10 % или 100 кг (220,4 фунта) (используется наименьшая из этих величин). При такой нагрузке скорость автомобиля не должна превышать 100 км/ч (62,1 мили в час) для автомобилей категории M1 и 80 км/ч (49,7 мили в час) для категории N1.
- Когда автомобиль категории M1 буксирует прицеп, дополнительная нагрузка может привести к превышению максимально допустимой, но не более чем на 15 %. В этом случае скорость автомобиля не должна превышать 100 км/ч (62,1 мили в час), и давление в шинах необходимо увеличить как минимум на 0,2 бара.

 **ВНИМАНИЕ**

Неправильная буксировка прицепа может повредить автомобиль, а его дорогостоящий ремонт не будет покрываться гарантией. Для обеспечения правильности буксировки прицепа следуйте приведенным в этом разделе рекомендациям.

Ваш автомобиль способен перевозить прицеп. Массу прицепа, которую можно буксировать ваш автомобиль, можно определить по информации в пункте “Масса прицепа”, находящемся далее в этом разделе.

Помните, что буксировка отличается по своему характеру от управления одиночным автомобилем. Меняется управляемость, износ и потребление топлива. Для обеспечения успешной и безопасной буксировки требуется соответствующее оборудование, которое должно правильно использоваться.

В этом разделе содержится много проверенных временем важных советов, а также правила безопасности. Многие из этих правил важны для безопасности Вас и Ваших пассажиров. Внимательно прочитайте этот раздел перед началом буксировки.

Силовые компоненты, такие как двигатель, коробка передач, колесные узлы и шины в результате добавления веса вынуждены работать более напряженно. Двигатель должен будет работать при несколько более высоких оборотах и повышенных нагрузках. Эта дополнительная нагрузка приводит к повышенному выделению тепла. Кроме того, прицеп вносит существенный вклад в увеличение ветрового сопротивления, что повышает требования к тяговой мощности.

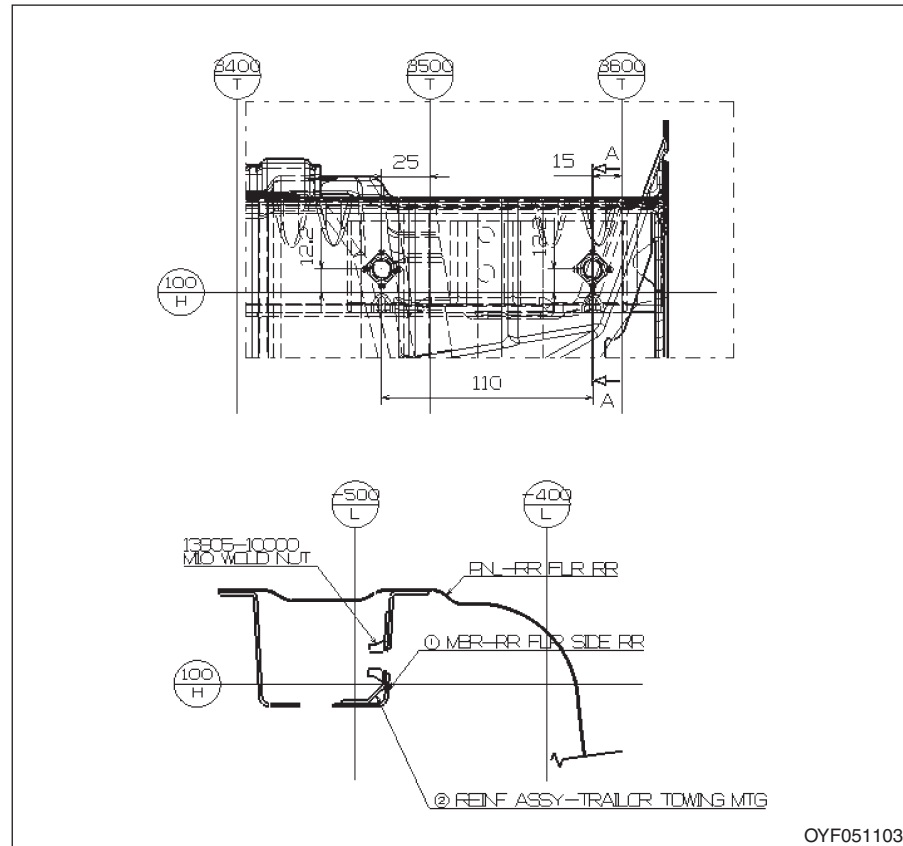

Сцепные устройства

Важно иметь правильное сцепное оборудование. Боковой ветер, проходящий близко автопоезд и неровные дороги - вот некоторые из причин, по которым следует иметь подходящее сцепное устройство. Соблюдайте следующие правила:

- Потребуется ли вам просверливать отверстия в корпусе автомобиля для установки сцепного устройства прицепа? Если да, то не забывайте их герметизировать после снятия этого устройства.
- В противном случае в салон может проникнуть смертельно опасный угарный газ (CO) из выхлопа автомобиля, а также грязь и вода.
- Бамперы автомобиля не предназначены для закрепления на них сцепных устройств. Не крепите к ним временные и другие сцепные устройства. Пользуйтесь только теми сцепными устройствами, которые крепятся к раме, а не к бамперу.
- Принадлежности для буксировки прицепа HYUNDAI можно приобрести у авторизованного дилера компании HYUNDAI.

Страховочные цепи

Между автомобилем и прицепом необходимо закрепить страховочные цепи. Проведите страховочные цепи под дышлом прицепа, чтобы оно не упало на дорогу в случае его отсоединения от сцепного устройства. Инструкции по использованию страховочных цепей могут прилагаться производителем сцепного устройства или прицепа. Следуйте рекомендациям производителя по креплению страховочных цепей. Всегда оставляйте подсоединение прицепа в достаточно ослабленном состоянии для прохождения поворотов. Никогда не допускайте волочения по земле страховочных цепей.

Тормозная система прицепа

Если на вашем прицепе имеется тормозная система, убедитесь в ее соответствии национальным требованиям, а также в правильности ее установки и работы.

Если масса вашего прицепа превышает максимально разрешенную массу прицепа без тормозной системы, то на нем должна быть установлена собственная тормозная система, обладающая соответствующими характеристиками. Для обеспечения правильности установки, регулировки и техобслуживания тормозной системы прицепа необходимо ознакомиться с прилагаемыми к ней инструкциями и в точности следовать им.



ОСТОРОЖНО

- Тормозная система прицепа
Не пользуйтесь прицепом с автономной тормозной системой при наличии сомнений в правильности ее настройки Вами. Настройка тормозной системы требует профессиональной работы. Обратитесь в мастерскую по ремонту прицепов и доверьте выполнение этой работы опытным и квалифицированным специалистам.

Управление автомобилем с прицепом

Буксировка прицепа требует определенных навыков. Перед выездом на дорогу необходимо ознакомиться с устройством прицепа. Ознакомьтесь с особенностями управления и торможения автомобилем, когда к нему приложена дополнительная масса прицепа. Всегда помните, что теперь ваше транспортное средство стало намного длиннее и не так хорошо управляется, как одиночный автомобиль.

Перед поездкой проверьте сцепное устройство и платформу прицепа, страховочные цепи, электрические разъемы, фонари, шины и регулировку зеркал. Если на прицепе установлена электрическая тормозная система, начните движение и проверьте ее работу с помощью пульта ручного управления. Это позволяет вам одновременно проверить электрический разъем.

Во время поездки периодически проверяйте надежность крепления груза, а также работу тормозов и фонарей прицепа.

Расстояние до впереди идущего автомобиля

Поддерживайте в два раза большее расстояние до впереди идущего автомобиля по сравнению с движением без прицепа. Это поможет вам избежать резкого торможения и поворотов.

Обгон

Если во время буксировки прицепа Вы захотите обогнать другое транспортное средство, то следует учесть, что вам потребуется намного большее расстояние впереди. И по причине увеличившейся длины надо будет оставить намного большее расстояние перед обгоняемым транспортным средством, чтобы можно было вернуться на свою полосу.

Движение задним ходом

Возьмитесь за нижнюю часть рулевого колеса одной рукой. Затем, чтобы передвинуть прицеп влево, просто двигайте руку влево. Чтобы передвинуть прицеп вправо, двигайте руку вправо. Всегда подавайте назад медленно и, по возможности, попросите кого-нибудь направлять вас.

Прохождение поворотов

Поворачивая с прицепом, делайте более плавные повороты, чем обычно. Это надо делать, чтобы не удариться о бордюрный камень, грунтовые обочины, дорожные знаки, деревья и другие объекты. Не делайте резких или внезапных маневров. Заблаговременно включайте сигналы поворота.

Указатели поворота при буксировке прицепа

На время буксировки прицепа автомобиль должен иметь другие указатели поворота и дополнительную проводку. При каждом включении указателей при выполнении поворота или смены полосы на приборной панели будут мигать зеленые стрелки. При правильном соединении, одновременно с этим должны также мигать фонари прицепа, предупреждая других водителей о вашем намерении повернуть, сменить полосу или остановиться.

Если Вы буксируете прицеп, то зеленые стрелки поворота на приборной панели будут мигать даже в случае перегорания на прицепе ламп указателей поворота. Таким образом Вы можете считать, что водители позади вас видят ваши сигналы, что не соответствует истине. Важно время от времени проверять лампы прицепа, чтобы быть уверенным, что они все еще работают. Фонари прицепа необходимо проверять также при каждом отсоединении и присоединении проводки.

Не подключайте систему световых приборов прицепа непосредственно к аналогичной системе автомобиля. Пользуйтесь только одобренными жгутами проводки прицепа.

Авторизованный дилер компании HYUNDAI может помочь вам с монтажом жгута проводки.

⚠ ОСТОРОЖНО

Использование неодобренных жгутов проводки прицепа может привести к повреждению электрической системы автомобиля и/или травме.

Управление автомобилем на склонах

Перед тем как начать спуск по длинному или крутому склону, уменьшите скорость и переключитесь на пониженную передачу. Если Вы не переключитесь на пониженную передачу, то, возможно, придется настолько сильно использовать тормоза, что они перегреются и потеряют эффективность.

На продолжительном подъеме, чтобы уменьшить вероятность перегрева двигателя и коробки передач, следует переключиться на пониженную передачу и снизить скорость примерно до 70 км/ч (45 миль/ч).

Если масса вашего прицепа превышает максимально разрешенную массу прицепа без тормозной системы, и на автомобиле установлена автоматическая коробка передач, то во время буксировки прицепа следует пользоваться положением D (Движение).

Использование положения D (Движение) во время буксировки прицепа поможет уменьшить до минимума накопление тепла и продлить срок службы коробки передач.

 **ВНИМАНИЕ**

- *Чтобы не допустить перегрева двигателя при буксировке прицепа на крутых склонах (с углом наклона более 6%), внимательно следите за указателем температуры охлаждающей жидкости. Если стрелка указателя начнет приближаться к зоне H (или 130°C), то, при первой безопасной возможности, сверните на обочину, остановитесь и дайте двигателю поработать на холостом ходу до его охлаждения. Продолжить движение можно будет после достаточного охлаждения двигателя.*
- *Для снижения вероятности перегрева двигателя и коробки передач, выбор скорости движения необходимо делать с учетом массы прицепа и крутизны склона.*

Парковка на склонах

Как правило, если автомобиль снабжен прицепом, его парковка на склонах недопустима. Непредвиденное скатывание автомобиля с прицепом вниз по склону может привести серьезным травмам и гибели людей.

 **ОСТОРОЖНО**

- Парковка на склонах

Парковка автомобиля с прицепом на склоне может привести к тяжелым травмам или смерти людей в случае, если ослабнут тормоза прицепа.

Тем не менее, если автомобиль с прицепом необходимо припарковать на склоне, следует выполнить следующие действия:

1. Остановите автомобиль в месте парковки. Поверните рулевое колесо в направлении бордюра (вправо, при парковке в сторону подножия склона; влево, при парковке в сторону вершины).
2. Если автомобиль имеет механическую коробку передач, установите рычаг переключения передач в нейтральное положение. Если автомобиль оборудован автоматической трансмиссией, установите переключатель передач в положение P (парковочное).
3. Задействуйте стояночный тормоз и выключите двигатель.
4. Поместите колодки под колеса прицепа со стороны подножия склона.
5. Запустите двигатель. Удерживая тормоз, переведите рычаг в нейтральное положение, отпустите стояночный тормоз и медленно отпускайте тормоз до тех пор, пока колодки под колесами прицепа полностью не воспримут нагрузку.
6. Снова задействуйте тормоза, задействуйте стояночный тормоз и переведите рычаг переключения передач в положение R (назад) (механическая коробка передач) или в положение P (парковка) (автоматическая трансмиссия).
7. Остановите двигатель, отпустите тормоз. Стояночный тормоз не выключайте.

⚠ ОСТОРОЖНО
- Стояночный тормоз
Опасно выходить из автомобиля, если стояночный тормоз включен не полностью.
При работающем двигателе автомобиль может внезапно поехать. Вы, а также и другие люди можете получить серьезную или смертельную травму.

Перед троганием с места парковки на склоне

1. При установке рычага механической коробки передач на нейтраль, а автоматической - в положение Р (Парковка), нажмите педаль тормоза и удерживайте ее, пока вы:
 - Запускаете двигатель;
 - Переключаетесь на передачу; и
 - Отпускаете стояночный тормоз.
2. Медленно снимите ногу с педали тормоза.
3. Едьте медленно, пока прицеп не отъедет от колодок.
4. Остановитесь и попросите кого-нибудь подобрать и убрать колодки.

Техническое обслуживание при буксировке прицепа

В условиях регулярной буксировки прицепа автомобиль будет чаще нуждаться в техобслуживании. Важно обращать особое внимание на проверку уровней моторного масла, жидкости в автоматической коробке передач, смазочного материала моста и охлаждающей жидкости. Кроме того, очень важно часто проверять состояние тормозов. В данном руководстве описан каждый пункт проверки, которые можно легко найти по Содержанию. Если Вы буксируете прицеп, перед началом поездки полезно просмотреть эти разделы.

Не забывайте также поддерживать в хорошем состоянии прицеп и сцепное устройство. Следуйте прилагающейся программе технического обслуживания прицепа и периодически проверяйте его состояние. Желательно проводить проверку ежедневно перед началом движения. Самое важное, чтобы были затянуты все гайки и болты сцепного устройства.

 **ВНИМАНИЕ**

- *По причине повышения нагрузки в случае буксировки прицепа в жаркие дни и на подъемах возможен перегрев двигателя. Если указатель охлаждающей жидкости показывает перегрев, отключите кондиционер и остановитесь в безопасном месте для охлаждения двигателя.*
- *При буксировке следует более часто проверять уровень жидкости в коробке передач.*
- *Если автомобиль не оснащен кондиционером, вам следует установить вентилятор конденсатора для улучшения работы двигателя при буксировке прицепа.*

Если Вы решили буксировать прицеп

Далее приведены несколько важных правил буксировки прицепов:

- Подумайте об использовании устройства демпфирования колебаний прицепа. Информацию о них можно получить у продавца сцепных устройств.
 - В течение первых 2000 км (1200 миль) пробега автомобиля нельзя ничего буксировать, нужно дать возможность двигателю правильно пройти обкатку. Невыполнение данного предостережения может привести к серьезному повреждению двигателя и коробки передач.
 - Для получения необходимой информации о дополнительных приспособлениях при буксировке прицепа, таких как комплект для буксировки и т.д., обратитесь к авторизованному дилеру компании HYUNDAI.
 - Всегда двигайтесь с умеренной скоростью (не более 100 км/ч (60 миль/ч)).
- На затяжных подъемах, когда в автомобиле находятся два человека, не превышайте скорость 70 км/ч (45 миль/ч) или обозначенную дорожным знаком максимальную скорость буксировки, в зависимости от того, что меньше.
 - Серьезное внимание нужно уделить массе:

Item \ Позиция		2.0L		2.4L	
		М/Т	А/Т	М/Т	А/Т
Максимальная масса прицепа кг (фунтов)	Без тормозной системы	650 (1433)	400 (882)	650 (1433)	400 (882)
	С тормозной системой	1300 (2866)	800 (1764)	1700 (3748)	800 (1764)
Максимально допустимая статическая вертикальная нагрузка на сцепное устройство кг (фунтов)		130 (287)	80 (76)	170 (375)	80 (76)
Рекомендуемое расстояние от центра заднего колеса до места сцепки мм (дюймов)		1185 (46.7)			

М/Т : Механическая коробка передач
А/Т : Автоматическая коробка передач



Масса прицепа

Какова безопасная масса прицепа? Его масса никогда не должна превышать максимальной массы прицепа с тормозной системой. Но даже в этом случае он может быть слишком тяжел.

Все зависит от того, как будет использоваться прицеп. Например, важными факторами являются скорость, высота над уровнем моря, качество дорог, температура наружного воздуха и то, насколько часто автомобиль используется с прицепом. Оптимальная масса прицепа также зависит от имеющегося в автомобиле специального оборудования.

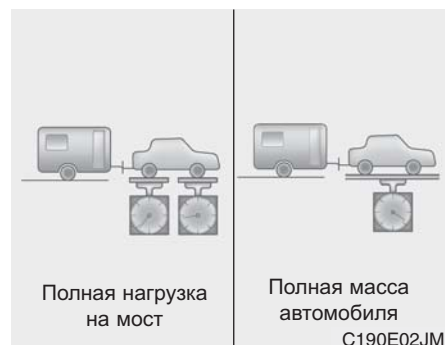

Опорная нагрузка от дышла прицепа

Опорная нагрузка от дышла любого прицепа на сцепное устройство является важным параметром, который необходимо измерить, так как он влияет на общую массу (GVW) автомобиля. Масса GVW включает собственную массу автомобиля, массу любого находящегося в нем груза и массу перевозимых в автомобиле людей. В случае использования прицепа, к общей массе автомобиля GVW необходимо добавить опорную нагрузку от дышла прицепа, так как автомобиль будет перевозить и этот вес.

Вес дышла прицепа должен составлять не более 10% от полного веса загруженного прицепа, в пределах максимальной нагрузки на дышло прицепа. После загрузки прицепа, взвесьте его и отдельно измерьте опорную нагрузку от дышла, чтобы убедиться в правильности распределения веса. Если распределение веса неправильное, его можно просто изменить, передвинув некоторые предметы в прицепе.

⚠ ОСТОРОЖНО - Прицеп

- **Никогда не загружайте прицеп в задней части больше, чем в передней. На переднюю часть прицепа должно приходиться примерно 60% общей массы прицепа; а на заднюю часть прицепа - примерно 40% общей массы прицепа.**
- **Никогда не перегружайте прицеп более пределов, установленных для прицепов и сцепных устройств. Неправильная нагрузка может привести к повреждению автомобиля и/или травмам. Проверяйте массы и нагрузки на общедоступных весах или на оборудованных весами постах инспекции дорожного движения.**
- **Неправильно загруженный прицеп может стать причиной потери управления автомобилем.**

МАССА АВТОМОБИЛЯ

Этот раздел обучит вас правильно загружать ваше транспортное средство, правильно распределить вес в соответствии с возможностями транспортного средства. Правильная загрузка вашего транспортного средства принесет максимальный доход от рабочих характеристик вашего транспортного средства. Перед загрузкой вашего транспортного средства ознакомьтесь с инструкциями транспортного средства и сертификационной маркировкой с соответствующими положениями для определения весового соотношения транспортного средства.

Собственная масса базового автомобиля

Это масса автомобиля с полным топливным баком и со всем стандартным оборудованием. В нее не входит масса пассажиров, груза и дополнительного оборудования.

Собственная масса полностью снаряженного автомобиля

Масса нового, только что приобретенного автомобиля, включая все послепродажное оборудование.

Масса груза

Масса всего добавленного к собственной массе базового автомобиля, включая груз и дополнительное оборудование.

Полная нагрузка на мост (GAW)

Полная нагрузка на каждый мост (передний и задний) - включая собственную массу полностью снаряженного автомобиля и всю полезную нагрузку.

Полная номинальная нагрузка на мост (GAWR)

Максимально допустимая нагрузка, которая может быть приложена к одному мосту (переднему или заднему). Эти значения приведены в табличке соответствия.

Полная нагрузка на каждый мост никогда не должна превышать полной номинальной нагрузки на мост (GAWR).

Полная масса автомобиля (GVW)

Собственная масса базового автомобиля плюс фактическая масса груза и пассажиров.

Номинальная полная масса автомобиля (GVWR)

Максимально допустимая масса полностью загруженного автомобиля (включая все опции, оборудование, пассажиров и груз). Номинальная полная масса автомобиля GVWR указана в табличке соответствия, расположенной на боковом пороге водительской двери (или передней пассажирской двери).

Перегрузка

⚠ ОСТОРОЖНО
- Масса автомобиля

Полная номинальная нагрузка на мост (GAWR) и номинальная полная масса автомобиля (GVWR) указаны на прикрепленной к двери водителя табличке производителя (или передней пассажирской двери). Превышение этих номинальных значений может привести к аварии или повреждению автомобиля. Вы можете рассчитать массу груза, взвесив загружаемые предметы (и пассажиров) перед тем как они будут размещены в автомобиле. Будьте внимательны, чтобы не перегрузить автомобиль.

Сигнализация при остановке на дороге / 6-2
В случае непредвиденного случая во
время движения / 6-3
Если не удается запустить двигатель / 6-4
Запуск двигателя от внешнего
источника электроэнергии / 6-5
Если двигатель перегревается / 6-8
Если спущена шина / 6-9
Буксировка / 6-17

Действия в непредвиденных случаях | 6

СИГНАЛИЗАЦИЯ ПРИ ОСТАНОВКЕ НА ДОРОГЕ



Аварийная световая сигнализация

Аварийная световая сигнализация предупреждает других водителей о необходимости повышенного внимания при приближении, обгоне и проезде мимо автомобиля.

Ее нужно использовать при любых аварийных работах или остановках на обочине.

Нажать выключатель световой сигнализации можно при любом положении ключа зажигания. Выключатель световой сигнализации находится на центральной консоли панели выключателей. Все указатели поворота включатся одновременно.

- Аварийная световая сигнализация действует независимо от движения автомобиля.
- Во время работы аварийной световой сигнализации указатели поворота не работают.
- Будьте внимательны при использовании аварийной световой сигнализации во время буксировки автомобиля.

В СЛУЧАЕ НЕПРЕДВИДЕННОГО СЛУЧАЯ ВО ВРЕМЯ ДВИЖЕНИЯ

Если двигатель заглох на перекрестке или переезде

- Если двигатель заглох на перекрестке или переезде, установите рычаг переключения передач в положение N (Нейтраль) и затем вручную переместите автомобиль в безопасное место.
- Если ваш автомобиль оборудован механической коробкой передач и не имеет переключателя блокировки зажигания, то автомобиль можно переместить вперед, включив 2-ю (вторую) или 3-ю (третью) передачу, и затем включив стартер, не нажимая педаль сцепления.

Если на ходу спустила шина

Если шина спускает прямо на ходу:

1. Уберите ногу с педали газа и дайте автомобилю сбавить ход, продолжая ехать прямо. Не пытайтесь сразу же тормозить и съехать с дороги, это может привести к потере управления. После снижения скорости автомобиля до безопасного уровня начинайте осторожно тормозить и съезжать с дороги. Припаркуйтесь на твердом и ровном участке земли как можно дальше от дороги. Если Вы на разделенном скоростном шоссе, не паркуйтесь между двумя полосами.
2. После остановки автомобиля включите аварийную световую сигнализацию и стояночный тормоз, а коробку передач поставьте в положение P (автоматическая коробка передач) или на задний ход (механическая коробка передач).
3. Высадите всех пассажиров из автомобиля. Проследите, чтобы все они вышли на сторону, где нет дорожного движения.
4. При замене спущенной шины следуйте указаниям в этом разделе.

Если двигатель заглохнет на ходу

1. Постепенно снизьте скорость, продолжая ехать прямо. Осторожно съезжайте с дороги в безопасное место.
2. Включите аварийную световую сигнализацию.
3. Попытайтесь снова завести двигатель. Если автомобиль не заработает, свяжитесь с авторизованным дилером компании HYUNDAI или поищите другую квалифицированную помощь.

ЕСЛИ НЕ УДАЕТСЯ ЗАПУСТИТЬ ДВИГАТЕЛЬ

Если двигатель не запускается или вращается медленно

1. Если в автомобиле установлена автоматическая коробка передач, поставьте рычаг переключения передач в положение N (Нейтраль) или P (Парковка), и включите аварийный тормоз.
2. Проверьте чистоту и надежность подключения контактов батарейного кабеля.
3. Включите освещение салона. Если свет тускнеет или гаснет при работе стартера, батарея разряжена.
4. Проверьте контакты стартера, они должны быть прочно соединены.
5. Не толкайте и не тяните автомобиль для запуска двигателя. См. инструкции “Запуск двигателя от внешнего источника электроэнергии”.

ОСТОРОЖНО

Если двигатель не запускается, не толкайте и не тяните автомобиль для его запуска. Это может привести к столкновению или другим повреждениям.

Если двигатель вращается нормально, но не запускается

1. Проверьте уровень топлива.
2. Повернув ключ зажигания в положение LOCK/OFF, проверьте все соединения, катушку и свечи зажигания. Восстановите разъединенные или ослабленные соединения.
3. Если двигатель все равно не запускается, свяжитесь с авторизованным дилером компании HYUNDAI или поищите другую квалифицированную помощь.

ЗАПУСК ДВИГАТЕЛЯ ОТ ВНЕШНЕГО ИСТОЧНИКА ЭЛЕКТРОЭНЕРГИИ

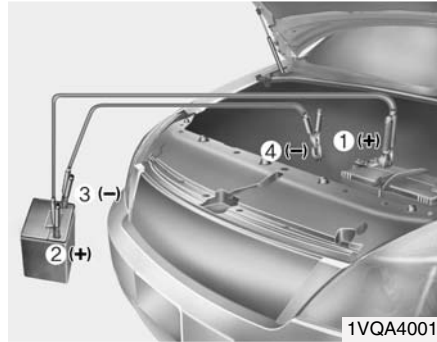

Подключайте кабели в прямой последовательности нумерации, а отсоединяйте - в обратной.

* К СВЕДЕНИЮ

Ваше транспортное средство оборудовано аккумулятором в багажном отделении, но в случае запуска двигателя с внешнего источника используйте переключки в моторном отсеке.

Запуск двигателя от внешнего источника

Такой способ запуска двигателя может представлять опасность, если он производится неправильно. Поэтому, чтобы при запуске двигателя от внешнего источника не нанести вред себе, автомобилю и аккумуляторной батарее, делайте это приведенным ниже образом. При наличии сомнений, мы настоятельно рекомендуем доверить эти операции опытному специалисту или службе буксировки.

⚠ ВНИМАНИЕ

Используйте только 12-вольтовую систему внешнего питания. Если Вы подадите 24-вольтовое питание (две 12-вольтовые батареи, соединенные последовательно, или 24-вольтовый мотор-генераторный агрегат) на 12-вольтовые стартер, систему зажигания и другие части электрооборудования, то это может привести к неисправному повреждению последних.

⚠ ОСТОРОЖНО

- Аккумуляторная батарея

Никогда не пытайтесь проверить уровень электролита в аккумуляторной батарее, поскольку это может привести к ее разрыву или взрыву, опасному получением тяжелой травмы.

⚠ ОСТОРОЖНО

- Аккумуляторная батарея

• Не допускайте открытого огня или искр вблизи аккумуляторной батареи. Она выделяет газообразный водород, который может взорваться в их присутствии.

Во избежание серьезных травм и повреждения автомобиля выполняйте эти указания в точности! Если вы не уверены, как правильно выполнять данную операцию, обратитесь за квалифицированной помощью. Автомобильные аккумуляторные батареи содержат серную кислоту.

(Продолжение)

(Продолжение)

Она ядовита и обладает коррозионным действием. При запуске двигателя от внешнего источника, надевайте защитные очки и следите за тем, чтобы кислота не попала на кожу, одежду или автомобиль.

- Не пытайтесь запустить двигатель от внешнего источника в случаях замерзания или низкого уровня электролита разряженной батареи; она может разорваться или взорваться.

Процедура запуска двигателя от внешнего источника

1. Убедитесь, что напряжение внешней батареи равно 12 В, и заземлите ее минусовой вывод.
2. Если внешняя батарея находится на другом автомобиле, не допускайте их соприкосновения.
3. Отсоедините все электрические нагрузки, ненужные в данный момент.
4. Подсоедините соединительные провода для запуска двигателя от внешнего источника с точным соблюдением последовательности, показанной на рисунке.

Сначала подсоедините один конец соединительного провода к положительному выводу соединителя для запуска двигателя от внешнего источника (1), а затем подсоедините другой конец провода к положительному выводу внешней аккумуляторной батареи (2).

После этого подсоедините один конец другого соединительного провода к отрицательному выводу внешней аккумуляторной батареи (3), а другой конец провода - к отрицательному выводу соединителя для запуска двигателя от внешнего источника (4).

Не подсоединяйте провод к частям, которые придут в движение после начала проворачивания коленчатого вала, а также вблизи таких частей.

Не присоединяйте его к частям, которые придут в движение после начала проворачивания коленвала, а также вблизи таких частей.

Не дотрагивайтесь концами соединительных кабелей до чего-либо, кроме соответствующих выводов батарей и точек заземления. Присоединяя кабели, не наклоняйтесь над батареей.



ВНИМАНИЕ

- Кабели аккумуляторной батареи

Не соединяйте минусовые выводы разряженной и внешней аккумуляторных батарей. Это может привести к перегреву и растрескиванию разряженной батареи, сопровождаемому выбросом кислоты.

5. Запустите двигатель от внешней батареи и дайте ему поработать с частотой вращения 2 000 об/мин, после чего запустите двигатель от разряженной батареи.

Если причина разряда вашей батареи неясна, обратитесь к авторизованному дилеру компании HUYNDAI для проверки автомобиля.

Запуск двигателя буксировкой

Запрещается запускать двигатель, толкая ваш автомобиль, оборудованный ручной коробкой передач, поскольку это может привести к повреждению системы снижения токсичности отработавших газов.

Таким способом нельзя запускать двигатели автомобилей с автоматической коробкой передач.

Следуйте инструкциям, приведенным в этом разделе относительно запуска двигателя от внешнего источника.

ОСТОРОЖНО

Никогда не буксируйте автомобиль для запуска его двигателя, поскольку в результате резкого броска вперед после запуска возможно его столкновение с буксирующим автомобилем.

ЕСЛИ ДВИГАТЕЛЬ ПЕРЕГРЕВАЕТСЯ

Если указатель температуры показывает на перегрев, происходит снижение мощности, слышится громкое гудение или стук, скорее всего, перегрелся двигатель. В этом случае следует:

1. При первой же безопасной возможности съехать на обочину и остановиться.
2. Установить рычаг переключения передач в положение Р (для автоматической коробки передач) или на нейтраль (для ручной коробки передач) и включить стояночный тормоз. Выключить кондиционер, если он работает.
3. Остановить двигатель, если охлаждающая жидкость вытекает под днище или из-под капота идет пар. Нельзя открывать капот до прекращения вытекания охлаждающей жидкости и выхода пара. Если нет признаков утечки охлаждающей жидкости и пара, оставить двигатель работающим и проверить работу охлаждающего вентилятора двигателя. Выключить двигатель, если вентилятор не работает.

4. Проверить наличие приводного ремня водяного насоса. Если он на месте, проверить его натяжение. Если приводной ремень в нормальном состоянии, проверить радиатор, шланги и днище автомобиля на наличие утечек охлаждающей жидкости. (При выключении работающего кондиционера с него будет стекать холодная вода. Это - нормально.)

ОСТОРОЖНО

Чтобы избежать травмирования во время работы двигателя, держите волосы, руки и одежду подальше от движущихся частей, таких как вентилятор и приводные ремни.

5. Если порван приводной ремень водяного насоса или происходит утечка охлаждающей жидкости, немедленно остановить двигатель и обратиться за помощью к ближайшему авторизованному дилеру компании HYUNDAI.

ОСТОРОЖНО

Не снимайте крышку радиатора при горячем двигателе. Может произойти выброс охлаждающей жидкости из отверстия, что приведет к сильным ожогам.

6. Если невозможно установить причину перегрева, подождите, пока температура двигателя вернется к норме. Затем, в случае утечки охлаждающей жидкости, аккуратно долейте ее в бачок, чтобы довести уровень жидкости до половинной отметки.
7. Осторожно продолжайте движение, следя за появлением признаков перегрева. Если перегрев повторится, обратитесь за помощью к авторизованному дилеру компании HYUNDAI.

ВНИМАНИЕ

При значительной потере охлаждающей жидкости, указывающей на утечку в системе охлаждения, необходимо как можно быстрее пройти проверку у авторизованного дилера HYUNDAI.

ЕСЛИ СПУЩЕНА ШИНА

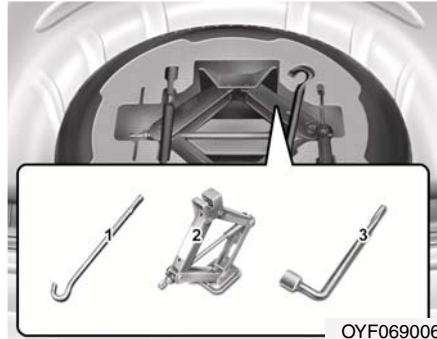

Домкрат и инструменты

Домкрат, рукоятка домкрата и колесный ключ хранятся в багажнике. Для доступа к оборудованию, приподнимите крышку багажника.

- (1) Рукоятка домкрата
- (2) Домкрат
- (3) Колесный ключ

Инструкции по эксплуатации домкрата

Домкрат предназначен только для аварийной замены колеса.

Правильное хранение домкрата предотвратит его “громыхание” при движении автомобиля.

Выполнение инструкций по эксплуатации домкрата уменьшит риск получения травмы.

⚠ ОСТОРОЖНО - Замена шин

- **Никогда не проводите ремонт автомобиля на полосе дороги или шоссе.**
- **Для замены шины всегда съезжайте с дороги на обочину. Домкратом можно пользоваться на ровном, твердом грунте. При отсутствии твердого, ровного места на обочине обратитесь за помощью в службу буксировки.**

(Продолжение)

(Продолжение)

- **Пользуйтесь специально предназначенными для домкрата местами спереди и сзади автомобиля; никогда не упирайте домкрат в бамперы и любые другие части автомобиля.**
- **Автомобиль может легко скатиться с домкрата и стать причиной серьезной травмы или смерти. Нельзя подсовывать какую-либо часть тела под приподнятый домкратом автомобиль, необходимо использовать опорные стойки.**
- **Нельзя включать зажигание и запускать двигатель, пока автомобиль стоит на домкрате.**
- **Никому нельзя оставаться в стоящем на домкрате автомобиле.**
- **Убедитесь, что все дети находятся в безопасном месте вдали от дороги и от автомобиля, который собираются поднять домкратом.**

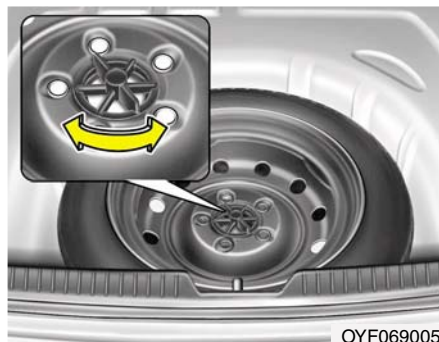

Извлечение и хранение запасной шины

Поверните барашковый болт, держащий запасную шину, против часовой стрелки. Установите шину в порядке, обратном порядку снятия.

Для предотвращения шума, возникающего при соприкосновении инструментов и запасной шины во время движения автомобиля, следует хранить их правильно.



Замена шин

1. Припаркуйтесь на ровном участке и надежно включите стояночный тормоз.
2. Передвиньте рычаг переключения передач в положение R (Задний ход) при ручной коробке передач или P (Парковка) при автоматической коробке передач.
3. Включите аварийную световую сигнализацию.

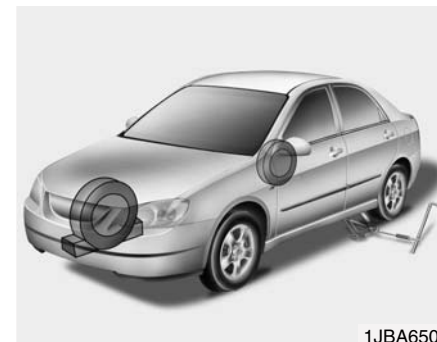

4. Достаньте из автомобиля колесный ключ, домкрат, рукоятку домкрата и запасное колесо.
5. Заблокируйте спереди и сзади колесо, диагонально противоположное месту установки домкрата.

⚠ ОСТОРОЖНО
- Замена шины

- Для предотвращения движения автомобиля во время замены колеса всегда включайте ручной тормоз полностью и блокируйте колесо, диагонально противоположное заменяемому.
- Рекомендуется подпирать колеса автомобиля тормозными колодками и не оставлять в нем никого при подъеме автомобиля домкратом.



ONF068002

6. Ослабьте каждую колесную гайку одним оборотом против часовой стрелки, но не откручивайте их до конца до отрыва колеса от земли.

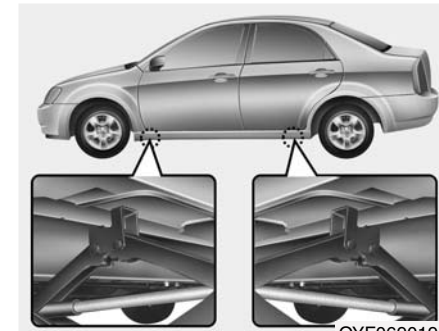

OYF069019N

7. Установите домкрат в переднее или заднее положение для домкрата, ближайшее к заменяемому колесу. Ставьте домкрат в специально предназначенных местах под рамой. Места для установки домкрата представляют собой приваренные к раме пластины с двумя выступами и приподнятым краем для контакта с домкратом.

⚠ ОСТОРОЖНО
- Место расположения домкрата

Для уменьшения риска получения травмы не используйте ничего, кроме домкрата из комплекта автомобиля, установленного в специально предназначенном для него месте; никогда не ставьте домкрат под какой-либо другой частью автомобиля.

⚠ ВНИМАНИЕ

Размещайте домкрат так, чтобы не повредить пластмассовое ограждение. Если подставить домкрат под пластмассовое ограждение и попытаться поднять автомобиль, оно может быть повреждено.

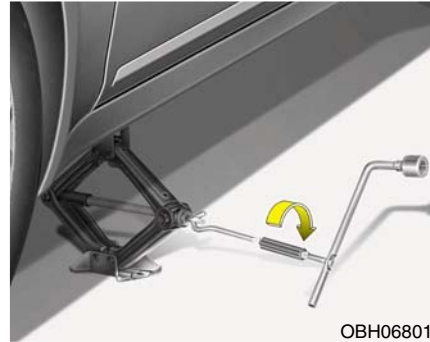

ОВН068012

8. Вставив рукоятку домкрата и поворачивая ее по часовой стрелке, поднимайте автомобиль до тех пор, пока колесо не оторвется от земли. Это расстояние составляет примерно 30 мм (1,2 дюйма). Перед тем как откручивать колесные гайки, убедитесь в устойчивости автомобиля и в отсутствии возможностей его передвижения или соскальзывания.

9. Ослабьте колесные гайки и открутите их вручную. Плавно снимите колесо со шпилек и положите его плашмя, чтобы оно не укатилось. Для установки колеса на ступицу возьмите запасное колесо, совместите отверстия со шпильками и надвиньте колесо на них. При возникновении затруднений слегка наклоните колесо и совместите верхнее отверстие в колесе с верхней шпилькой. Затем покачайте колесо из стороны в сторону и надвиньте его на другие шпильки.

⚠ ОСТОРОЖНО

У колес и колпаков могут быть острые края. Чтобы не получить тяжелую травму, обращайтесь с ними осторожно. Перед установкой убедитесь в отсутствии инородных тел на ступице или на колесе (например, грязи, смолы, гравия и т.д.), что может помешать прочному соединению колеса со ступицей.

Если что-то такое имеется, уберите. При плохом соприкосновении монтажных поверхностей колеса и ступицы возможно ослабление колесных гаек с потерей колеса. Потеря колеса может привести к потере управления автомобилем. Это может стать причиной тяжелой травмы или смерти.

10. Для переустановки колеса придерживайте его на шпильках, накрутите на них колесные гайки и затяните их вручную. Гайки следует накручивать стороной с малым диаметром внутрь. Для уверенности в плотной посадке подергайте колеса, затем снова как можно сильнее затяните гайки вручную.

11. Поворачивая колесный ключ против часовой стрелки, опустите автомобиль на землю.

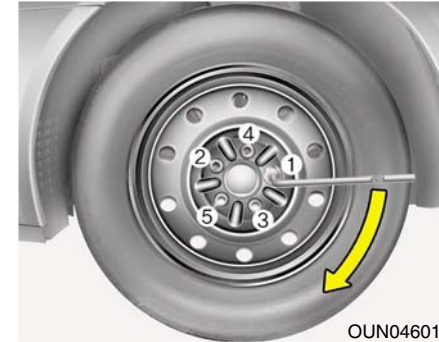

OUN046019

Затем установите ключ в соответствии с рисунком и затяните колесные гайки. Следите, чтобы торцевая насадка плотно обхватывала гайку (Тип А). Не вставляйте на рукоятку ключа и не удлиняйте ее трубой. Пройдите колесо по кругу, затягивая каждую гайку, пока все не будут плотно затянуты. Затем дважды проверьте затяжку каждой гайки. После замены колес как можно скорее обратитесь к авторизованному дилеру компании HYUNDAI, чтобы затянуть колесные гайки на нужный момент.

Момент затяжки колесных гаек:

Колесо из стали и алюминиевого сплава:

9 - 11 кгс м (65 - 79 фунт-фут)

При наличии манометра снимите колпачок с ниппеля и проверьте давление в шине. Если давление ниже нормы, доедьте на небольшой скорости до ближайшей станции техобслуживания и накачайте шину до нужного давления. Если оно слишком высокое, доведите его до нормы. После проверки и корректировки давления в шине не забывайте надевать колпачок ниппеля. Без колпачка возможна утечка воздуха из шины. При потере колпачка ниппеля купите новый и наденьте его как можно скорее.

После замены шины закрепите спущенное колесо в предназначенном для него месте и положите обратно на свои места домкрат и инструменты.



ВНИМАНИЕ

У колесных шпилек и гаек вашего автомобиля метрическая резьба. Во время снятия колеса проследите, чтобы затем установить те же самые гайки, а при их замене гайки с метрической резьбой и аналогичным типом фаски. Установка гайки с неметрической резьбой на шпильку с метрической резьбой, или наоборот, не обеспечит надежного соединения колеса со ступицей и испортит шпильку так, что ее нужно будет заменить.

Имейте в виду, что у большинства колесных гаек неметрическая резьба. Будьте очень внимательны при проверке типа резьбы перед установкой купленных впоследствии колесных гаек или колес. Если сомневаетесь, проконсультируйтесь у авторизованного дилера HYUNDAI.

⚠ ОСТОРОЖНО
- Колесные шпильки

Повреждение шпилек может приводить к потере их способности удерживать колесо. Это может привести к потере колеса, столкновению и тяжелым травмам.

Для предотвращения "громохана" домкрата, рукоятки домкрата, колесного ключа и запасного колеса складывайте их правильно.

⚠ ОСТОРОЖНО
- Не отвечающее требованиям давление в шине запасного колеса

Как можно скорее после установки запасного колеса проверьте давление в шине. При необходимости отрегулируйте его до заданного значения. Обратитесь к разделу 8 "Шины и колеса".

Важно - использование компактного запасного колеса (при наличии)

В комплектацию автомобиля входит компактное запасное колесо. Компактное запасное колесо занимает меньше места, чем колесо обычного размера. Это колесо меньше обычного и предназначено только для временного использования.

⚠ ВНИМАНИЕ

- *При использовании компактного запасного колеса нужно ехать осторожно. При первой возможности компактное колесо нужно заменить на подходящее обычное колесо и обод.*
- *Не рекомендуется одновременно устанавливать более одного компактного запасного колеса на данный автомобиль.*

⚠ ОСТОРОЖНО

Уменьшенное запасное колесо должно использоваться только в случае повреждения одного из основных колес. Скорость автомобиля с установленным уменьшенным запасным колесом не должна превышать 80 км/ч. Поврежденное основное колесо должно быть отремонтировано или заменено как можно скорее, чтобы избежать поломки запасного колеса, которая может стать причиной травм или гибели людей.

Давление в шине компактного запасного колеса должно быть 420 кПа (60 фунтов на кв. дюйм).

*** К СВЕДЕНИЮ**

После установки запасного колеса проверьте давление в его шине. При необходимости отрегулируйте его до заданного значения.

Действия в непредвиденных случаях

Соблюдайте следующие меры предосторожности при использовании компактного запасного колеса:

- Ни при каких обстоятельствах не превышайте скорость 80 км/ч (50 миль/ч); при более высокой скорости можно испортить шину.
- Убедитесь, что ваша скорость достаточно мала для безопасного движения в данных дорожных условиях. Любые дорожные опасности, такие как выбоины и осколки камней, могут серьезно повредить компактные запасные шины.
- Продолжительное использование этой шины может привести к ее выходу из строя, потере управления автомобилем и травмам.
- Не превышайте максимально допустимую нагрузку и грузоподъемность, указанную на боковине шины компактного запасного колеса.
- Избегайте переезда через препятствия. Диаметр компактного запасного колеса меньше диаметра обычного колеса, поэтому дорожный просвет уменьшается примерно на 2,5 см (1 дюйм), что опасно повреждением автомобиля.
- Не мойте автомобиль с установленным запасным колесом в автоматической автомойке.
- Не ставьте колесные цепи на компактное запасное колесо. По причине его меньшего размера нельзя правильно установить колесную цепь. Это может повредить автомобиль и привести к потере цепи.
- Нельзя устанавливать компактное запасное колесо на передний мост автомобиля, если нужно будет ехать по заснеженной или обледенелой дороге.
- Не используйте компактное запасное колесо на каком-либо другом автомобиле, потому что оно предназначено именно для Вашего автомобиля.
- Срок службы протектора на компактном запасном колесе короче, чем на обычном. Регулярно осматривайте компактное запасное колесо и заменяйте изношенные шины новыми такого же вида и размера, смонтированными на таких же дисках.
- Нельзя надевать временную запасную шину на любые другие колеса; также нельзя использовать стандартные шины, зимние шины, колпаки и декоративные кольца на временном запасном колесе. В противном случае возможно повреждение этих и других частей автомобиля.
- Не используйте более одного временного колеса одновременно.
- Нельзя ездить с прицепом, пока установлено временное колесо.

БУКСИРОВКА

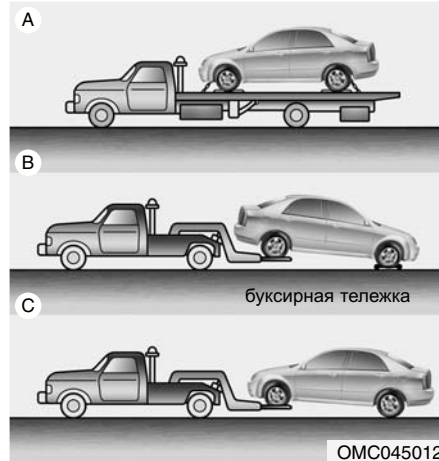

Служба буксировки

Если необходима аварийная буксировка, рекомендуется пользоваться услугами авторизованного дилера HYUNDAI или коммерческой службы техпомощи. Для предотвращения повреждений автомобиля необходимо правильно проводить процедуры подъема и буксировки. Рекомендуется использовать буксирные тележки для колес или эвакуаторы.

Для получения информации о буксировке прицепом обратитесь к главе "Буксировка прицепа" в разделе 5.

Можно буксировать автомобиль, приподняв передние колеса и оставив задние колеса на земле (без буксирных тележек).

Подложите под передние колеса буксирные тележки, если повреждены какие-либо из нагруженных колес или компонентов подвески, а также, если автомобиль буксируется передними колесами на земле.

При использовании коммерческого буксирного тягача и отсутствии буксирных тележек подниматься должна всегда передняя часть автомобиля, а не задняя.

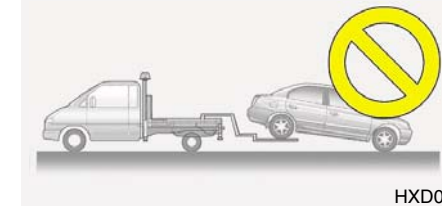
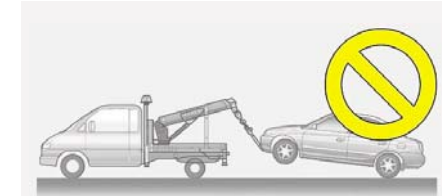

⚠ ВНИМАНИЕ

- Не буксируйте автомобиль задом, оставив передние колеса на земле, так можно повредить автомобиль.
- Не буксируйте автомобиль с помощью гибкой сцепки. Используйте оборудование для подъема колес или эвакуаторы.

Действия в непредвиденных случаях

При аварийной буксировке автомобиля без использования буксирных тележек для колес:

1. Переведите ключ зажигания в положение АСС (Вспомогательное).
2. Установите рычаг переключения передач в положение N (Нейтраль).
3. Снимите автомобиль со стояночного тормоза.

ВНИМАНИЕ

Не поставив рычаг переключения передач в положение N (Нейтраль), можно испортить коробку передач.

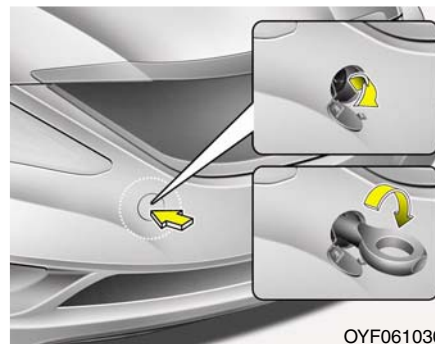

Снимаемый буксирный крюк (Передний) (при наличии)

1. Откройте багажник и выньте буксирный крюк из ящика с инструментами.
2. Снимите крышку отверстия переднего бампера, нажав на ее нижнюю часть.
3. Установите буксирный крюк, вкручивая его по часовой стрелке до полного закрепления.
4. После использования вытащите буксирный крюк и поставьте крышку на место.

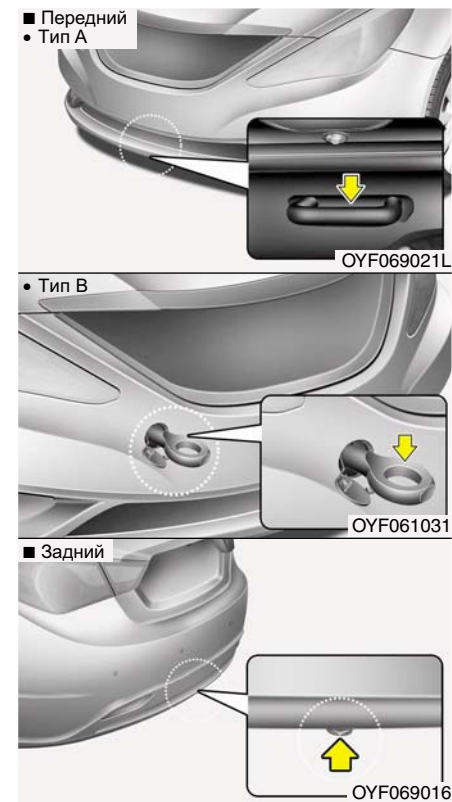

Аварийная буксировка

Если необходима аварийная буксировка, рекомендуется пользоваться услугами авторизованного дилера HYUNDAI или коммерческой службы техпомощи.

Если при аварии буксирная служба помочь не может, автомобиль можно какое-то время буксировать с помощью троса или цепи, которые крепятся к аварийному буксирному крюку внизу передней (или задней) части автомобиля. Будьте очень осторожны при буксировке автомобиля. Водитель должен сидеть в автомобиле, чтобы управлять им и нажимать педали.

Такой способ буксировки допустим только на дорогах с твердым покрытием на небольших расстояниях и малой скорости. Колеса, мосты, трансмиссия, рулевое управление и тормоза должны быть в хорошем состоянии.

- Не используйте буксирные крюки для вытаскивания автомобиля из грязи, песка или другой среды, из которой он не может выбраться самостоятельно.
- Избегайте ситуаций буксировки более тяжелого автомобиля более легким.
- Водителям обоих автомобилей нужно часто общаться друг с другом.

 **ВНИМАНИЕ**

- *Прикрепите буксирный трос к буксирному крюку.*
 - *Использование для буксировки вместо буксирного крюка другой части автомобиля может испортить его кузов.*
 - *Пользуйтесь только теми тросами или цепями, которые специально предназначены для буксировки автомобилей. Надежно прикрепите трос или цепь к имеющемуся буксирному крюку.*
- Перед аварийной буксировкой убедитесь, что крюк не сломан и не поврежден.
 - Надежно прикрепите трос или цепь к крюку.
 - Не дергайте крюк. Прикладывайте постепенное и равномерное усилие.
 - Во избежание повреждения крюка не тяните его в стороны или в вертикальном направлении. Всегда тяните прямо вперед.

 **ОСТОРОЖНО**

Будьте очень осторожны при буксировке автомобиля.

- Избегайте резких стартов и других маневров, накладывающих дополнительную нагрузку на аварийный буксирный крюк, трос или цепь. Крюк, буксирный трос или цепь могут сломаться и причинить серьезные травмы или повреждения.
- Если неисправный автомобиль не может двигаться, не продолжайте буксировку принудительно. Обратитесь за помощью к авторизованному дилеру компании HYUNDAI или профессиональную эвакуационную службу.
- Буксируйте автомобиль как можно более прямо.
- Не стойте рядом с автомобилем во время буксировки.

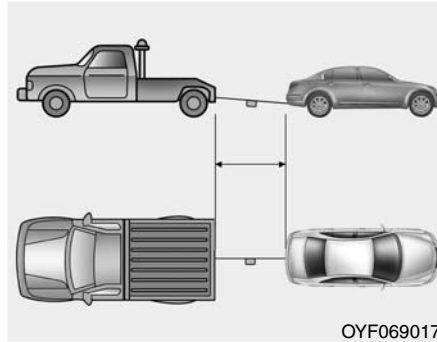

- Длина буксирного троса не должна превышать 5 м (16 футов). Для заметности прикрепите белую или красную ткань (шириной около 30 см (12 дюймов)) посередине троса.
- Едьте аккуратно, чтобы при буксировке не ослабевал буксирный трос.

Меры предосторожности при буксировке аварийного автомобиля

- Поверните ключ зажигания в положение АСС (Вспомогательное), чтобы не заблокировалось рулевое колесо.
- Установите рычаг переключения передач в положение N (Нейтраль).
- Снимите автомобиль со стояночного тормоза.
- Нажимайте педаль тормоза с силой больше обычной из-за ослабления работы тормоза.
- Для рулевого управления потребуется больше усилий из-за отключения системы гидроусиления руля.
- Если Вы спускаетесь вниз по длинному склону, эффективность работы тормозов снизится из-за их перегрева. Чаше останавливайтесь и давайте тормозам остыть.



**ВНИМАНИЕ-
Автоматическая коробка передач**

- **Буксировка автомобиля на всех четырех колесах допускается только передним ходом. Убедитесь, что ключ зажигания находится в положении АСС (Вспомогательное) и рулевое колесо разблокировано. Водитель должен сидеть в буксируемом автомобиле, чтобы управлять им и нажимать педали.**
- **Во избежание серьезных повреждений механической коробки передач, скорость движения автомобиля при буксировке не должна превышать 15 км/ч (10 миль/ч).**
- **Перед буксировкой проверьте наличие утечек жидкости автоматической коробки передач под автомобилем. При наличии утечек жидкости автоматической коробки передач необходимо использовать кузов-платформу или буксировочную тележку.**

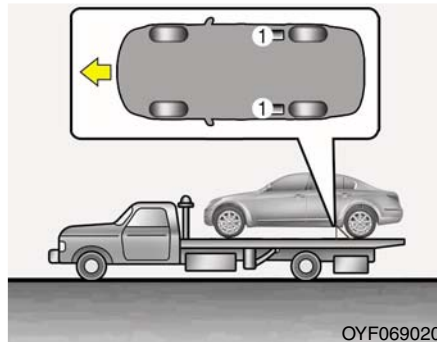

Крюк для крепления к платформе

⚠ ВНИМАНИЕ

При использовании буксирного крюка для транспортировки, устанавливайте цепи поверхностью назад.

⚠ ОСТОРОЖНО

Не используйте для буксировки крюки под передней частью автомобиля (1). Эти крюки предназначены ТОЛЬКО для крепления к платформе.

Использование крепежных крюков для буксировки приведет к повреждению крепежных крюков или переднего бампера и может стать причиной тяжелой травмы.

Отсек двигателя / 7-2
Комплекс работ по техническому обслуживанию / 7-3
Техническое обслуживание, выполняемое владельцем автомобиля / 7-6
Комплекс работ по периодическому техническому обслуживанию / 7-8
Позиции периодического технического обслуживания / 7-17
Система смазки двигателя / 7-21
Жидкость системы охлаждения / 7-23
Тормозная жидкость / жидкость в приводе выключения сцепления / 7-26
Жидкость усилителя рулевого управления / 7-28
Жидкость омывателя ветрового стекла / 7-30
Стояночный тормоз / 7-31
Воздушный фильтр / 7-32

Техническое обслуживание

7

Воздушный фильтр системы управления микроклиматом / 7-34
Щётки стеклоочистителя / 7-36
Аккумуляторная батарея / 7-38
Колеса и шины / 7-42
Плавкие предохранители / 7-56
Лампы освещения / 7-68
Уход за внешним видом автомобиля / 7-75
Система снижения токсичности выбросов / 7-82

ОТСЕК ДВИГАТЕЛЯ

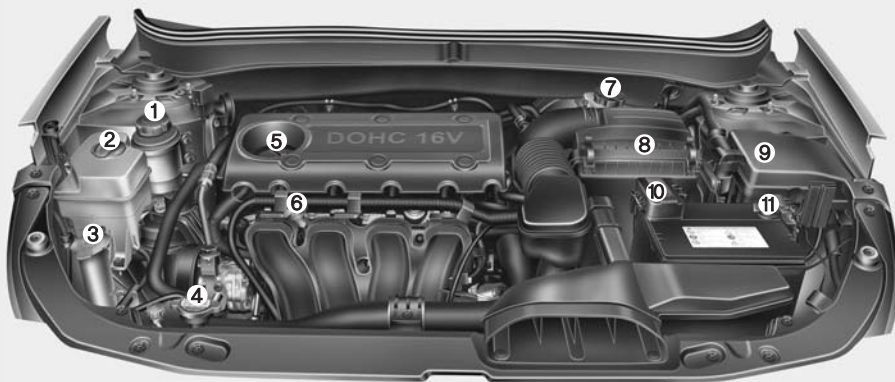

1. Бачок для жидкости усилителя рулевого управления
2. Расширительный бачок для жидкости системы охлаждения
3. Бачок омывателя ветрового стекла
4. Крышка радиатора
5. Крышка маслосаливной горловины двигателя
6. Масляный щуп
7. Бачок для тормозной жидкости
8. Воздушный фильтр
9. Блок плавких предохранителей
10. Положительная клемма аккумуляторной батареи
11. Отрицательная клемма аккумуляторной батареи

* Моторный отсек конкретного автомобиля может отличаться, от приведенного на данной иллюстрации.

OYF019003

КОМПЛЕКС РАБОТ ПО ТЕХНИЧЕСКОМУ ОБСЛУЖИВАНИЮ

При проведении любых работ по техническому обслуживанию или проверке технического состояния автомобиля следует проявлять наивысшую степень осторожности во избежание повреждения автомобиля или получения травм.

При наличии каких-либо сомнений в отношении проведения проверки технического состояния автомобиля или его обслуживания настоятельно рекомендуется, чтобы эти работы выполнялись авторизованными дилерами компании HYUNDAI.

В штат этих компаний входят специалисты, подготовленные компанией-производителем, а при проведении работ используются оригинальные запасные части. Для получения квалифицированной консультации или проведения качественного обслуживания обратитесь к авторизованному дилеру компании HYUNDAI.

Не отвечающее требованиям, незаконченное или недостаточное техническое обслуживание может привести к возникновению неисправностей, способных стать причиной повреждения автомобиля, дорожно-транспортного происшествия или получения травм.

Ответственность владельца

* К СВЕДЕНИЮ

Владелец несет ответственность за проведение технического обслуживания автомобиля и хранение документации.

Необходимо сохранять документы, подтверждающие проведение надлежащего технического обслуживания автомобиля в соответствии с картами периодического технического обслуживания, приведенными ниже. Эти данные необходимы для подтверждения соответствия требованиям к работам по ремонту и техническому обслуживанию, указанным в гарантийных обязательствах.

Подробная информация о гарантийных обязательствах содержится в паспорте технического обслуживания.

Гарантийные обязательства не распространяются на работы по ремонту и регулировке, проводимые для устранения последствий технического обслуживания, не соответствующего требованиям производителя, или невыполнения необходимого технического обслуживания.

Рекомендуется проведение технического обслуживания и ремонта автомобиля авторизованными дилерами компании HYUNDAI. Авторизованные дилеры компании HYUNDAI соответствуют высоким требованиям стандартов качества, принятых компанией HYUNDAI, и обеспечиваются с ее стороны технической поддержкой. Это позволяет обеспечивать высокий уровень обслуживания.

Меры предосторожности при проведении технического обслуживания владельцем автомобиля

Неправильное или неполное проведение технического обслуживания может привести к возникновению неисправностей. В данном разделе даны указания по выполнению только наиболее простых операций по техническому обслуживанию.

Как уже пояснялось в данном разделе, некоторые виды работ могут выполняться только авторизованным дилером компании HYUNDAI с использованием специализированных инструментов и приспособлений.

*** К СВЕДЕНИЮ**

Неправильное техническое обслуживание, проводимое владельцем автомобиля в течение гарантийного срока, может сказываться на действии гарантии. Для получения более подробной информации обращайтесь к отдельному паспорту технического обслуживания, который выдается при покупке автомобиля. Если выполнение какого-либо вида работ по ремонту или техническому обслуживанию автомобиля вызывает у Вас затруднение, обратитесь к авторизованному дилеру компании HYUNDAI.



ОСТОРОЖНО

- Работы по техническому обслуживанию

- Проведение работ по техническому обслуживанию автомобиля может быть сопряжено с опасностью для здоровья. При выполнении некоторых видов работ вы можете получить серьезные травмы. При отсутствии у владельца автомобиля необходимых знаний и опыта или соответствующих инструментов и оборудования работы должны проводиться авторизованным дилером компании HYUNDAI.

(продолжение)

(продолжение)

- Выполнение работ под капотом при работающем двигателе может представлять опасность для здоровья. Опасность усиливается, если на вас надеты ювелирные изделия или свободная одежда. Они могут попасть в движущиеся детали и стать причиной травмы. Таким образом, если вам необходимо держать двигатель включенным при выполнении работ под капотом, убедитесь, что вы сняли все ювелирные изделия (особенно кольца, браслеты, часы и ожерелья), а также галстук, шарф и аналогичные элементы одежды, прежде чем приближаться к работающему двигателю или вентиляторам охлаждения.

ТЕХНИЧЕСКОЕ ОБСЛУЖИВАНИЕ, ВЫПОЛНЯЕМОЕ ВЛАДЕЛЬЦЕМ АВТОМОБИЛЯ

Ниже даны перечни проверок технического состояния автомобиля, которые должны проводиться с указанной периодичностью владельцем или авторизованным дилером компании HYUNDAI для обеспечения безопасной и надежной работы автомобиля.

Помимо этого, ваш дилер должен принимать во внимание все неблагоприятные условия эксплуатации.

Данные проверки технического состояния, выполняемые владельцем автомобиля, в основном, не подпадают под действие гарантийных обязательств. В связи с этим, в некоторых случаях владелец должен будет оплатить выполнение работ, а также использованные детали и смазочные материалы.

График технического обслуживания, проводимого владельцем автомобиля

При заправке автомобиля топливом:

- Проверьте уровень моторного масла.
- Проверьте уровень охлаждающей жидкости в бачке.
- Проверьте уровень жидкости в бачке омывателя ветрового стекла.
- Убедитесь, что все шины накачаны до нормального давления.

⚠ ОСТОРОЖНО

Соблюдайте осторожность, проверяя уровень охлаждающей жидкости при горячем двигателе. Горячая охлаждающая жидкость и пар, выходящие под давлением из бачка, могут стать причиной ожога или другой травмы.

В процессе эксплуатации автомобиля:

- Отмечайте все изменения в звуке выхлопа, а также появление запаха выхлопных газов в салоне.
- Следите за вибрацией рулевого колеса. Обращайте внимание на возрастание усилия, требуемого для поворота рулевого колеса, появление люфта в рулевом колесе, изменение его нейтрального положения.
- Обращайте внимание, не происходит ли постоянного небольшого “увода” автомобиля в одну сторону при движении по гладкой ровной дороге.
- Во время торможения прислушивайтесь к работе систем автомобиля, отмечайте появление необычных звуков, смещение в одну сторону, увеличение хода педали тормоза или возрастание усилия при ее нажатии.
- В случае ошибочного выбора передачи или каких-либо изменений в работе коробки передач проверьте уровень трансмиссионной жидкости.

- Проверьте работу автоматической коробки передач в режиме “Р” (парковка).
- Проверьте работу стояночного тормоза.
- Убедитесь в отсутствии следов утечек жидкостей под днищем автомобиля (вода, капающая из системы кондиционирования воздуха в процессе работы или после выключения, не является признаком неисправности).

Не реже одного раза в месяц:

- Проверьте уровень охлаждающей жидкости в расширительном бачке.
- Проверьте работу всех внешних осветительных приборов, включая стоп-сигналы, указатели поворота и лампы аварийной сигнализации.
- Проверьте давление воздуха во всех шинах, включая запасное колесо.

**Не реже двух раз в год
(т.е. каждую весну и осень):**

- Проверьте гибкие шланги радиатора, отопителя и кондиционера на отсутствие утечек и повреждений.
- Проверьте работу омывателя и стеклоочистителя ветрового стекла. Очистите щетки стеклоочистителя куском чистой ткани, смоченной промывочной жидкостью.
- Проверьте регулировку фар.
- Проверьте глушитель, выхлопные трубы, кожухи и хомуты.
- Убедитесь в отсутствии износа и правильном функционировании поясно-плечевых ремней безопасности.
- Убедитесь в отсутствии износа шин и нормальной затяжке гаек крепления колес.

Не реже одного раз в год:

- Прочистите дренажные отверстия в кузове и дверях автомобиля.
- Смажьте петли и ограничители открытия дверей, а также петли капота.
- Смажьте замки и защелки дверей и капота.
- Смажьте резиновые уплотнители дверей.
- Перед началом теплого времени года проверьте систему кондиционирования воздуха.
- Проверьте уровень жидкости усилителя рулевого управления.
- Проверьте состояние и смажьте механические элементы управления автоматической коробки передач.
- Очистите аккумуляторную батарею и ее клеммы.
- Проверьте уровень тормозной жидкости.

КОМПЛЕКС РАБОТ ПО ПЕРИОДИЧЕСКОМУ ТЕХНИЧЕСКОМУ ОБСЛУЖИВАНИЮ

Придерживайтесь графика технического обслуживания в обычном объеме, если автомобиль не эксплуатируется постоянно в одном из перечисленных ниже режимов. Если автомобиль регулярно эксплуатируется в одном из приведенных ниже режимов, следуйте графику технического обслуживания при тяжелых условиях эксплуатации.

- Регулярные поездки на малые расстояния.
- Эксплуатация автомобиля в условиях запыленности или в песчаных районах.
- Частое применение тормозов.
- Эксплуатация автомобиля в районах, в которых применяется соль или другие вещества, вызывающие коррозию.
- Эксплуатация в условиях плохих или грязных дорог.
- Эксплуатация автомобиля в горных районах.
- Продолжительные периоды работы двигателя в режиме холостого хода или движения автомобиля на малой скорости.

- Эксплуатация автомобиля в условиях климата, характеризующегося продолжительным периодом с низкой температурой воздуха и/или высокой влажностью.
- Эксплуатация более 50% общего времени в напряженном городском цикле при температуре воздуха выше 32°C (90°F).

Если автомобиль эксплуатируется в одном из режимов, перечисленных выше, то проверку его технического состояния, замену или долив рабочих жидкостей следует проводить чаще, чем указано в графике технического обслуживания при эксплуатации в обычных условиях. После 96 месяцев или 120 000 км (80 000 миль) пробега продолжайте следовать предписанным интервалам технического обслуживания.

ГРАФИК ТЕХНИЧЕСКОГО ОБСЛУЖИВАНИЯ ПРИ ЭКСПЛУАТАЦИИ В ОБЫЧНЫХ УСЛОВИЯХ

ПОЗИЦИЯ ОБСЛУЖИВАНИЯ		ПЕРИОДИЧНОСТЬ ТЕХНИЧЕСКОГО ОБСЛУЖИВАНИЯ	Количество месяцев или пробег, в зависимости от того, что наступит раньше								
			Месяцы	12	24	36	48	60	72	84	96
			Мили x 1 000	10	20	30	40	50	60	70	80
			Км x 1 000	15	30	45	60	75	90	105	120
Приводные ремни *1	Для стран Европы	Первую проверку выполнить через 90 000 км (60 000 миль) или через 72 месяца, затем производить проверку через каждые 30 000 км (20 000 миль) или 24 месяца									
	Кроме стран Европы		I		I		I		I		
Моторное масло и масляный фильтр *2			R	R	R	R	R	R	R	R	
Воздушный фильтр			I	I	R	I	I	R	I	I	
Свечи зажигания		Замена через каждые 40 000 км (25 000 миль) *3									

I : Проверить, после чего, при необходимости, отрегулировать, отремонтировать, очистить или заменить.

R: Установить на место или заменить.

*1 : Отрегулировать генератор переменного тока, рулевой механизм с гидроусилителем (и приводной ремень водяного насоса), а также приводной ремень кондиционера воздуха (при наличии).

Проверить, после чего, при необходимости, отремонтировать или заменить.

*2 : Проверка уровня масла в двигателе и отсутствия утечек через каждые 500 км (350 миль) или перед продолжительной поездкой.

*3 : Для вашего удобства замена может быть произведена до завершения указанного интервала при проведении технического обслуживания других узлов.

**ГРАФИК ТЕХНИЧЕСКОГО ОБСЛУЖИВАНИЯ ПРИ ЭКСПЛУАТАЦИИ В ОБЫЧНЫХ УСЛОВИЯХ
(ПРОДОЛЖЕНИЕ)**

ПОЗИЦИЯ ОБСЛУЖИВАНИЯ	ПЕРИОДИЧНОСТЬ ТЕХНИЧЕСКОГО ОБСЛУЖИВАНИЯ	Количество месяцев или пробег, в зависимости от того, что наступит раньше								
		Месяцы	12	24	36	48	60	72	84	96
		Мили x 1 000	10	20	30	40	50	60	70	80
		Км x 1 000	15	30	45	60	75	90	105	120
Зазор клапанов *4							I			
Шланг вентиляции и крышка заливной горловины топливного бака					I				I	
Воздушный фильтр системы вентиляции топливного бака (при наличии)	Для стран Европы				I				I	
	Кроме стран Европы		I		R		I		R	
Вакуумные шланги		I	I	I	I	I	I	I	I	

I : Проверить, после чего, при необходимости, отрегулировать, отремонтировать, очистить или заменить.

R : Установить на место или заменить.

*4 : При наличии сильного шума клапанов и/или вибрации двигателя проверьте и отрегулируйте при необходимости. Эту операция должна выполняться авторизованным дилером компании HYUNDAI.

**ГРАФИК ТЕХНИЧЕСКОГО ОБСЛУЖИВАНИЯ ПРИ ЭКСПЛУАТАЦИИ В ОБЫЧНЫХ УСЛОВИЯХ
(ПРОДОЛЖЕНИЕ)**

ПОЗИЦИЯ ОБСЛУЖИВАНИЯ	ПЕРИОДИЧНОСТЬ ТЕХНИЧЕСКОГО ОБСЛУЖИВАНИЯ	Количество месяцев или пробег, в зависимости от того, что наступит раньше								
		Месяцы	12	24	36	48	60	72	84	96
		Мили x 1 000	10	20	30	40	50	60	70	80
		Км x 1 000	15	30	45	60	75	90	105	120
Топливный фильтр* ⁵	Для стран Европы					I				I
	Кроме стран Европы		I			R		I		R
Топливные трубопроводы, гибкие шланги и соединения						I				I
Система охлаждения		Проверку уровня охлаждающей жидкости и ее утечек следует проводить ежедневно								
		Первую проверку необходимо провести через 60 000 (40 000 миль) км или 48 месяцев затем проверку необходимо проводить каждые 30 000 (20 000 миль) км или 24 месяца								

I : Проверить, после чего, при необходимости, отрегулировать, отремонтировать, очистить или заменить.

R : Установить на место или заменить.

*⁵ : Топливный фильтр считается компонентом, не требующим технического обслуживания, но все же рекомендуется периодически его проверять. График технического обслуживания зависит от качества используемого топлива. При возникновении серьезных неполадок (например, ограничения подачи топлива, неконтролируемого резкого увеличения подачи, потери мощности, затруднений при запуске двигателя) немедленно замените фильтр вне зависимости от графика технического обслуживания и обратитесь к уполномоченному дилеру HYUNDAI за дополнительной информацией.

**ГРАФИК ТЕХНИЧЕСКОГО ОБСЛУЖИВАНИЯ ПРИ ЭКСПЛУАТАЦИИ В ОБЫЧНЫХ УСЛОВИЯХ
(ПРОДОЛЖЕНИЕ)**

ПОЗИЦИЯ ОБСЛУЖИВАНИЯ		ПЕРИОДИЧНОСТЬ ТЕХНИЧЕСКОГО ОБСЛУЖИВАНИЯ	Количество месяцев или пробег, в зависимости от того, что наступит раньше								
			Месяцы	12	24	36	48	60	72	84	96
			Мили x 1 000	10	20	30	40	50	60	70	80
			Км x 1 000	15	30	45	60	75	90	105	120
Жидкость системы охлаждения * ⁶	Для стран Европы	Первая замена после 210 000 км (120 000 миль) или 120 месяцев: после этого замена через каждые 30 000 км (20 000 миль) пробега или 24 месяца* ⁷									
	Кроме стран Европы	Первая замена после 200 000 км (120 000 миль) или 120 месяцев: после этого замена через каждые 40 000 км (25 000 миль) пробега или 24 месяца* ⁷									
Состояние аккумуляторной батареи			I	I	I	I	I	I	I	I	
Все электрические системы				I		I		I		I	
Трубопроводы тормозной системы, гибкие шланги и соединения			I	I	I	I	I	I	I	I	
Педаль тормоза, педаль сцепления (при наличии)				I		I		I		I	
Стояночный тормоз				I		I		I		I	

I : Проверить, после чего, при необходимости, отрегулировать, отремонтировать, очистить или заменить.

R : Установить на место или заменить.

*⁶ : При добавлении охлаждающей жидкости следует использовать только деионизированную или мягкую воду. Запрещается добавлять жесткую воду в оригинальную охлаждающую жидкость. Ошибки при смешивании охлаждающей жидкости могут привести к серьезной неисправности или повреждению двигателя.

*⁷ : Для вашего удобства замена может быть произведена до завершения указанного интервала при проведении технического обслуживания других узлов.

ПОЗИЦИЯ ОБСЛУЖИВАНИЯ	ПЕРИОДИЧНОСТЬ ТЕХНИЧЕСКОГО ОБСЛУЖИВАНИЯ	Количество месяцев или пробег, в зависимости от того, что наступит раньше								
		Месяцы	12	24	36	48	60	72	84	96
		Мили x 1 000	10	20	30	40	50	60	70	80
		Км x 1 000	15	30	45	60	75	90	105	120
Тормозная жидкость/ жидкость в приводе выключения сцепления	Для стран Европы	I	R	I	R	I	R	I	R	
	Кроме стран Европы	I	I	I	I	I	I	I	I	
Дисковые тормоза и тормозные колодки		I	I	I	I	I	I	I	I	
Барабанный тормоз и накладки (при наличии)		I	I	I	I	I	I	I	I	
Жидкость усилителя рулевого управления и гибкие шланги		I	I	I	I	I	I	I	I	
Зубчатая рейка, привод и чехлы рулевого механизма			I		I		I		I	
Шины (давление и износ протектора)		I	I	I	I	I	I	I	I	
Шаровые пальцы передней подвески		I	I	I	I	I	I	I	I	
Болты и гайки шасси и кузова		I	I	I	I	I	I	I	I	
Хладагент кондиционера воздуха (при наличии)		I	I	I	I	I	I	I	I	

I : Проверить, после чего, при необходимости, отрегулировать, отремонтировать, очистить или заменить.

R : Установить на место или заменить.

Техническое обслуживание

ПОЗИЦИЯ ОБСЛУЖИВАНИЯ	ПЕРИОДИЧНОСТЬ ТЕХНИЧЕСКОГО ОБСЛУЖИВАНИЯ	Количество месяцев или пробег, в зависимости от того, что наступит раньше								
		Месяцы	12	24	36	48	60	72	84	96
		Мили x 1 000	10	20	30	40	50	60	70	80
		Км x 1 000	15	30	45	60	75	90	105	120
Компрессор кондиционера воздуха (при наличии)		I	I	I	I	I	I	I	I	
Воздушный фильтр системы управления микроклиматом (при наличии)	Для стран Европы		R			R		R		R
	Кроме стран Европы	R	R	R	R	R	R	R	R	R
Масло механической коробки передач (при наличии) *8						I				I
Масло для автоматической коробки передач (при наличии)		Не нуждается в проверке и техническом обслуживании								
Система снижения токсичности выхлопных газов			I			I		I		I

I : Проверить, после чего, при необходимости, отрегулировать, отремонтировать, очистить или заменить.

R : Установить на место или заменить.

*8 : Масло в механической коробке передач, когда соответствующие агрегаты в течение некоторого времени находились под водой

ТЕХНИЧЕСКОЕ ОБСЛУЖИВАНИЕ ПРИ ТЯЖЕЛЫХ УСЛОВИЯХ ЭКСПЛУАТАЦИИ АВТОМОБИЛЯ

Ниже приведен перечень позиций, требующих более частого технического обслуживания при тяжелых условиях эксплуатации автомобиля.

В ниже расположенной таблице указана соответствующая периодичность технического обслуживания.

R: Заменить

I : Проверить, после чего, при необходимости, отрегулировать, отремонтировать, очистить или заменить.

Позиция обслуживания	Операция технического обслуживания	Периодичность технического обслуживания	Условия эксплуатации
Моторное масло и масляный фильтр	R	Через каждые 7 500 км (5 000 миль) или 6 месяцев	A, B, C, D, E, F, G, H, I, K
Фильтрующий элемент воздушного фильтра	R	Производите замену чаще, если этого требуют условия эксплуатации	C, E
Свечи зажигания	R	Производите замену чаще, если этого требуют условия эксплуатации	B, H
Зубчатая рейка, привод и чехлы рулевого механизма	I	Производите проверки чаще, если этого требуют условия эксплуатации	C, D, E, F, G
Шаровые пальцы передней подвески	I	Производите проверки чаще, если этого требуют условия эксплуатации	C, D, E, F, G
Дисковые тормоза, тормозные колодки, суппорты и диски	I	Производите проверки чаще, если этого требуют условия эксплуатации	C, D, E, G, H
Стояночный тормоз	I	Производите проверки чаще, если этого требуют условия эксплуатации	C, D, G, H

Техническое обслуживание

Позиция обслуживания		Операция технического обслуживания	Периодичность технического обслуживания	Условия эксплуатации
Валы привода колес и чехлы		I	Производите проверки чаще, если этого требуют условия эксплуатации	C, D, E, F
Масло механической коробки передач (при наличии)		R	Через каждые 120 000 км (80 000 миль)	C, D, E, G, H, I, K
Жидкость автоматической коробки передач (при наличии)	Для стран Европы	R	Через каждые 90 000 км (60 000 миль)	A, C, D, E, F G, H, I, K
	Кроме стран Европы	R	Через каждые 100 000 км (62 000 миль)	
Воздушный фильтр системы управления микроклиматом (при наличии)		R	Производите замену чаще, если этого требуют условия эксплуатации	C, E

Тяжелые условия эксплуатации

A : Регулярные поездки на малые расстояния
 B : Длительная работа двигателя в режиме холостого хода
 C : Езда по запыленным, неровным дорогам
 D : Эксплуатация автомобиля в районах с обильным применением соли или иных веществ, вызывающих коррозию, или при очень низкой температуре
 E : Эксплуатация автомобиля в песчаных районах
 F : Эксплуатация более 50 % общего времени в напряженном городском цикле при температуре воздуха выше 32°C (90°F).

G : Эксплуатация автомобиля в горных районах
 H : Буксирование автоприцепа
 I : Эксплуатация автомобиля в качестве патрульной машины, такси, с иными коммерческими целями или для буксировки
 J : Езда на скорости свыше 140 км/ч (87 миль/час)
 K : Езда на скорости свыше 170 км/ч (106 миль/час)

ПОЗИЦИИ ПЕРИОДИЧЕСКОГО ТЕХНИЧЕСКОГО ОБСЛУЖИВАНИЯ

Моторное масло и масляный фильтр двигателя

Моторное масло и масляный фильтр двигателя следует менять с периодичностью, указанной в графике технического обслуживания. При эксплуатации автомобиля в тяжелых условиях замену необходимо производить чаще.

Приводные ремни

Проверьте все приводные ремни на наличие порезов, трещин, повышенного износа или загрязнения маслом и замените их в случае необходимости. Следует периодически проверять натяжение приводных ремней и регулировать его в случае необходимости.

Топливный фильтр

Забитый грязью топливный фильтр может быть причиной ограничения скорости, на которой возможно движение автомобиля, отказа системы снижения токсичности и плохого запуска двигателя. Если в топливном баке накапливается избыточное количество посторонних веществ, то может потребоваться более частая замена топливного фильтра.

После установки нового фильтра дайте двигателю поработать несколько минут и проверьте отсутствие течи в местах соединений. Установка топливного фильтра должна производиться авторизованными дилерами компании HYUNDAI.

Топливные трубопроводы, гибкие шланги и соединения

Проверьте трубопроводы топливной магистрали, ее гибкие шланги и места соединений на отсутствие течи и повреждений. Любая поврежденная или негерметичная деталь должна быть немедленно заменена силами подготовленного технического персонала.

Шланг вентиляции и крышка заливной горловины топливного бака

Состояние шланга вентиляции топливного бака и крышки его заливной горловины следует проверять с периодичностью, указанной в графике технического обслуживания. Убедитесь в том, что замена шланга вентиляции топливного бака или крышки его заливной горловины произведена должным образом.

Шланги вакуумной системы и системы вентиляции картера двигателя (при наличии)

Проверьте поверхность гибких шлангов на отсутствие признаков термических и/или механических повреждений. Сигналами ухудшения их качества являются жесткость и хрупкость резинового покрытия, трещины, разрывы, порезы, повреждения абразивного характера и излишнее разбухание.

Особое внимание следует уделять тем поверхностям гибких шлангов, которые располагаются вблизи от мощных источников тепла, таких как выхлопной коллектор.

Проверьте гибкие шланги по всей их длине для того, чтобы убедиться в отсутствии их контакта с каким-либо источником тепла, острыми кромками или движущимися частями, что может стать причиной их термического повреждения или механического износа. Проверьте все места соединений гибких шлангов (хомуты, штуцеры и пр.), чтобы убедиться в надежности их крепления и отсутствии утечек. При наличии любого признака износа, старения или повреждений следует немедленно заменить гибкие шланги.

Воздушный фильтр

При замене рекомендуется использовать оригинальный воздушный фильтр, поставляемый компанией HYUNDAI.

Свечи зажигания (для бензинового двигателя)

Убедитесь в том, что тепловые характеристики установленных свечей зажигания соответствуют заданным требованиям.

Зазор клапанов (3.8L)

Проверьте при наличии сильного шума в клапанах и/или вибрации двигателя и отрегулируйте при необходимости. Эту операция должна выполняться авторизованным дилером компании HYUNDAI.

Система охлаждения

Проверьте элементы системы охлаждения двигателя, такие как радиатор, расширительный бачок, гибкие шланги и места соединений, на отсутствие утечек и повреждений. Замените все поврежденные детали.

Охлаждающая жидкость

Замена охлаждающей жидкости должна производиться с периодичностью, указанной в графике технического обслуживания.

Масло для механической коробки передач (при наличии)

Состояние масла в механической коробке передач необходимо проверять в соответствии с графиком технического обслуживания.

Масло для автоматической коробки передач (при наличии)

Состояние масла в автоматической коробке передач не нужно проверять, если эксплуатация автомобиля производится при нормальных условиях. Однако при эксплуатации автомобиля в суровых условиях масло в коробке передач необходимо менять у авторизованного дилера HYUNDAI в соответствии с графиком технического обслуживания, который приводится в начале данной главы.

* К СВЕДЕНИЮ

Масло для автоматической коробки передач обычно имеет красноватый оттенок.

По мере эксплуатации автомобиля масло в автоматической коробке передач становится более темным на вид. Это нормальное состояние, поэтому не стоит беспокоиться и менять масло при изменении его цвета.

ВНИМАНИЕ

Использование трансмиссионной жидкости, не соответствующей требованиям, может привести к неисправностям коробки передач и выходу ее из строя.

Используйте только рекомендуемые марки жидкости для автоматической коробки передач. (См. “Рекомендуемые смазочные материалы и информация об объемах” в разделе 8).

Тормозная жидкость

Проверьте уровень тормозной жидкости в расширительном бачке тормозной системы. Уровень должен находиться между рисками “MIN” и “MAX” на боковой поверхности бачка. Используйте только тормозную жидкость, соответствующую классам DOT 3 или DOT 4.

Стояночный тормоз

Проверьте состояние стояночного тормоза, включая педаль стояночного тормоза и тросы его привода.

Дисковые тормоза, тормозные колодки, суппорты и диски

Проверьте тормозные колодки на отсутствие повышенного износа, диски - на отсутствие биения и износа, суппорты - на отсутствие утечки тормозной жидкости.

Болты крепления подвески

Проверьте узлы крепления элементов подвески на отсутствие ослабления затяжки болтов или повреждений. Затяните резьбовые соединения с указанным моментом затяжки.

Картер, привод и чехлы рулевого механизма / шаровая опора нижнего рычага

Остановите автомобиль, выключите двигатель и проверьте отсутствие излишнего люфта рулевого колеса.

Проверьте рулевой привод на отсутствие деформаций и повреждений. Проверьте состояние защитных чехлов и шаровых опор на отсутствие износа, трещин или повреждений. Замените все поврежденные детали.

Насос усилителя рулевого управления, ремень и шланги

Проверьте состояние насоса усилителя рулевого управления и шлангов на отсутствие утечек и повреждений. Немедленно замените все поврежденные или негерметичные детали. Проверьте состояние ремня привода насоса усилителя рулевого управления на отсутствие разрывов, трещин, повышенного износа, замасливания и на правильность регулирования его натяжения. Замените или отрегулируйте в случае необходимости.

Валы привода колес и чехлы

Проверьте валы привода колес, чехлы и хомуты на отсутствие трещин, износа или повреждений. Замените все поврежденные детали и восстановите набивку узлов консистентной смазкой в случае необходимости.

Хладагент системы кондиционирования (при наличии)

Проверьте магистрали кондиционера и места соединений на отсутствие утечек и повреждений.

СИСТЕМА СМАЗКИ ДВИГАТЕЛЯ

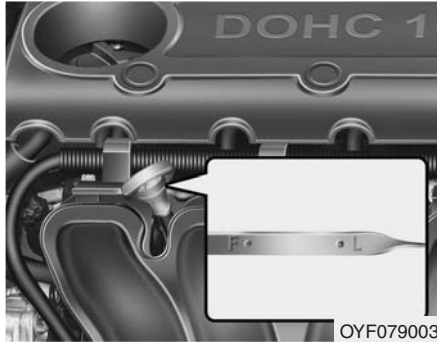

OYF079003

Проверка уровня моторного масла

1. Убедитесь, что автомобиль установлен на горизонтальной поверхности.
2. Запустите двигатель и дайте ему прогреться до нормальной рабочей температуры.

3. Выключите двигатель и подождите несколько минут (около 5 минут), чтобы дать маслу возможность стечь в поддон картера.
4. Извлеките щуп, вытрите начисто и повторно вставьте до упора.

⚠ ОСТОРОЖНО - Шланг радиатора

Проявляйте максимальную осторожность во избежание прикосновения к патрубку радиатора во время долива масла или проверки уровня масла в двигателе, поскольку он может быть нагрет до температуры, способной вызвать ожог.

5. Повторно извлеките щуп и проверьте уровень. Уровень должен находиться между метками "F" и "L".

⚠ ВНИМАНИЕ

Не заливайте избыточное количество моторного масла. Это может привести к повреждению двигателя.



OYF079004

Если он находится вблизи метки "L", долейте такое количество масла, чтобы уровень поднялся до метки "F". Не заливайте избыточное количество масла.

Для предотвращения разлива масла на элементы двигателя используйте воронку.

Используйте только рекомендуемые марки моторных масел. (См. "Рекомендуемые смазочные материалы и информация об объемах" в разделе 8).



Замена моторного масла и фильтра

Замена моторного масла и масляного фильтра должна производиться авторизованным дилером компании HYUNDAI в соответствии с графиком технического обслуживания, приведенным в начале данного раздела.

⚠ ОСТОРОЖНО

При продолжительном контакте с кожей отработанное моторное масло может вызвать раздражение или рак кожи. Отработанное моторное масло содержит химические вещества, которые вызывали у лабораторных животных заболевание раком. Чтобы предохранить кожу, тщательно мойте руки с мылом в теплой воде сразу после работы с отработанным маслом.

ЖИДКОСТЬ СИСТЕМЫ ОХЛАЖДЕНИЯ

В систему охлаждения высокого давления входит бачок, заполненный всепогодной охлаждающей жидкостью с низкой температурой замерзания. Охлаждающая жидкость заливается в бачок на заводе-изготовителе.

Проверяйте степень защиты от замерзания и уровень охлаждающей жидкости не реже одного раза в год, перед началом зимнего сезона или перед поездкой в районы с холодным климатом.

Проверка уровня охлаждающей жидкости

ОСТОРОЖНО - Снятие крышки радиатора

- Не следует открывать крышку радиатора при работающем или горячем двигателе. Это может привести к повреждению системы охлаждения и двигателя, а также может стать причиной тяжелых травм в результате выброса горячей охлаждающей жидкости или пара.
- Выключите двигатель и дождитесь, пока он остынет. Снимая крышку радиатора, проявляйте особую осторожность. Оберните крышку толстой тканью и медленно проверните ее против часовой стрелки до первого упора. Отойдите в сторону, пока будет происходить стравливание давления в системе охлаждения.

(Продолжение)

(Продолжение)

Убедившись, что давление сброшено, нажмите на крышку радиатора, используя толстую ткань, и, продолжая вращение против часовой стрелки, снимите крышку.

- Даже если двигатель выключен, не снимайте крышку радиатора или сливную пробку, пока двигатель и радиатор не остынут. До этого момента горячая охлаждающая жидкость и пар, выходящие под давлением, могут привести к серьезной травме.

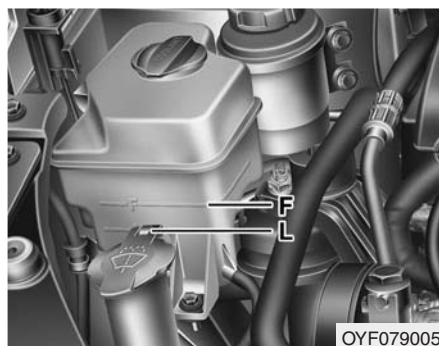

OYF079005

Проверьте состояние всех шлангов систем охлаждения и обогрева, а также их соединения. Замените все изношенные или имеющие вздутия шланги. Уровень охлаждающей жидкости должен находиться между отметками “L” и “F” на стенке расширительного бачка при холодном двигателе. Если уровень низкий, долейте достаточное количество рекомен-дуемой охлаждающей жидкости, чтобы обеспечить защиту от замерзания и коррозии. Доведите уровень до метки “F”, но не заливайте избыточное количество жидкости. Если долив приходится производить слишком часто, необходимо, чтобы авторизованный дилер компании HYUNDAI произвел проверку состояния системы охлаждения.

Рекомендуемая жидкость системы охлаждения

- При добавлении охлаждающей жидкости следует использовать только деионизированную или мягкую воду. Запрещается добавлять жесткую воду в оригинальную охлаждающую жидкость. Ошибки при смешивании охлаждающей жидкости могут привести к серьезной неисправности или повреждению двигателя.
- Двигатель автомобиля имеет алюминиевые детали и должен быть защищен от коррозии и замерзания с помощью охлаждающей жидкости на основе этиленгликоля.
- ЗАПРЕЩАЕТСЯ использовать метиловый и этиловый спирты, а также добавлять их в рекомендуемые охлаждающие жидкости.
- Не следует использовать растворы, в которых содержится более 60% или менее 35% антифриза, поскольку они обладают пониженной эффективностью.

Процентное содержание компонентов смеси приведено в следующей таблице.

Температура окружающего воздуха	Процентное содержание компонентов смеси (объем)	
	Антифриз	Вода
-15°C (5°F)	35	65
-25°C (-13°F)	40	60
-35°C (-31°F)	50	50
-45°C (-49°F)	60	40

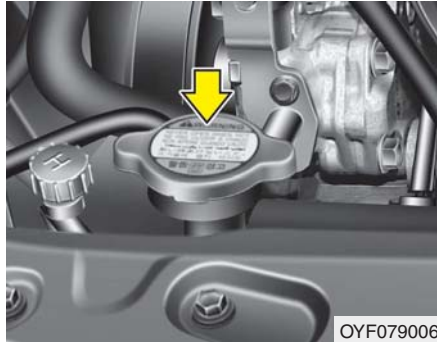

⚠ ОСТОРОЖНО - Крышка радиатора

Не открывайте крышку радиатора при горячем двигателе и радиаторе. Горячая охлаждающая жидкость и пар, выходящие под давлением, могут привести к серьезной травме.

Замена охлаждающей жидкости

Замена охлаждающей жидкости должна производиться авторизованным дилером компании HYUNDAI в соответствии с графиком технического обслуживания, приведенным в начале данного раздела.

⚠ ВНИМАНИЕ

Оберните горловину радиатора толстой тканью перед тем, как залить охладитель, с целью предотвратить перелив охладителя через горловину и попадание его в другие части двигателя, в частности, в генератор.

⚠ ОСТОРОЖНО

- Не заливаете охлаждающую жидкость радиатора или антифриз в бачок омывателя.
- Охлаждающая жидкость радиатора может серьезно ухудшить видимость при распылении ее на ветровое стекло и стать причиной потери управления автомобилем или повредить лакокрасочное покрытие и обшивку кузова.

ТОРМОЗНАЯ ЖИДКОСТЬ / ЖИДКОСТЬ В ПРИВОДЕ ВЫКЛЮЧЕНИЯ СЦЕПЛЕНИЯ

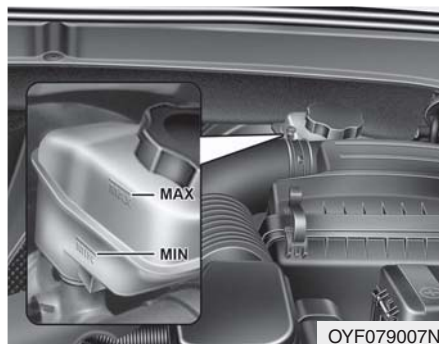

Проверка уровня тормозной жидкости

Периодически проверяйте уровень тормозной жидкости в расширительном бачке. Уровень должен находиться между рисками 'MIN' и 'MAX' на боковой поверхности бачка.

Перед снятием крышки бачка и доливом тормозной жидкости тщательно очистите поверхность вокруг крышки бачка во избежание загрязнения тормозной жидкости.

Если уровень низкий, долейте жидкость до отметки "MAX". По мере увеличения пробега уровень будет снижаться. Это связано с состоянием накладок тормозов и не является признаком неисправности. Если уровень жидкости чрезмерно низкий, необходимо, чтобы авторизованный дилер компании HYUNDAI произвел проверку состояния тормозной системы.

Используйте только рекомендуемые марки тормозной жидкости. (См. "Рекомендуемые смазочные материалы и информация об объемах" в разделе 8).

Не следует смешивать различные типы тормозных жидкостей.

⚠ ОСТОРОЖНО

- Тормозная жидкость

Необходимо осторожно обращаться с тормозной жидкостью при ее замене или доливе. Не допускайте попадания тормозной жидкости в глаза. При попадании тормозной жидкости в глаза, немедленно промойте их большим количеством проточной водопроводной воды. После этого необходимо как можно скорее провести медицинское обследование глаз.

⚠ ОСТОРОЖНО - Утечка тормозной жидкости

В случае если часто требуется доливать тормозную жидкость, автомобиль должен быть проверен авторизованным дилером компании HYUNDAI.

 **ВНИМАНИЕ**

Следите за тем, чтобы тормозная жидкость не попадала на лакокрасочное покрытие кузова автомобиля, поскольку это приведет к его повреждению. Не следует использовать тормозную жидкость, которая в течение продолжительного времени находилась в контакте с воздухом, поскольку в этом случае ее качество не может быть гарантировано. Ее следует утилизировать надлежащим образом. Используйте только рекомендуемые марки тормозной жидкости. Несколько капель минерального масла (например, моторного), попавшие в тормозную систему вашего автомобиля, способны повредить детали этих систем.

ЖИДКОСТЬ УСИЛИТЕЛЯ РУЛЕВОГО УПРАВЛЕНИЯ (ПРИ НАЛИЧИИ)

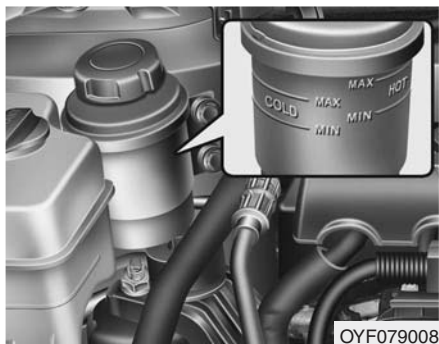

Проверка уровня жидкости усилителя рулевого управления

Периодически производите проверку уровня жидкости в расширительном бачке усилителя рулевого управления.

При нормальной температуре уровень жидкости должен находиться между рисками MAX (МАКСИМУМ) и MIN (МИНИМУМ) на боковой стороне указателя.

Перед выполнением долива жидкости тщательно очистите поверхность вокруг крышки бачка во избежание загрязнения жидкости.

Если уровень низкий, долейте жидкость до отметки "MAX".

* К СВЕДЕНИЮ

Убедитесь в том, что уровень жидкости находится в диапазоне "HOT", указанном на бачке. Если жидкость холодная, убедитесь в том, что ее уровень находится в диапазоне "COLD" (при наличии).

В случае если часто требуется доливать жидкость усилителя рулевого управления, автомобиль должен быть проверен авторизованным дилером компании HYUNDAI.

⚠ ВНИМАНИЕ

- Во избежание повреждения насоса усилителя рулевого управления, не следует эксплуатировать автомобиль в течение продолжительного времени при низком уровне жидкости усилителя рулевого управления.
- Не запускайте двигатель при пустом бачке усилителя рулевого управления.
- При доливе рабочей жидкости следите, чтобы в бачок не попадала грязь.
- Недостаточное количество жидкости может привести к увеличению усилия, требуемого для поворота рулевого колеса, и/или появлению шума в системе усилителя рулевого управления.
- При использовании рабочей жидкости, не соответствующей требованиям, может произойти снижение эффективности работы усилителя рулевого управления и повреждение его элементов.

Используйте только рекомендуемые марки жидкости усилителя рулевого управления. (См. “Рекомендуемые смазочные материалы и информация об объемах” в разделе 8).

Проверка шланга усилителя рулевого управления

Перед выездом проверьте соединения на наличие утечек, существенных повреждений и перегибов шланга усилителя рулевого управления.

ЖИДКОСТЬ ОМЫВАТЕЛЯ ВЕТРОВОГО СТЕКЛА

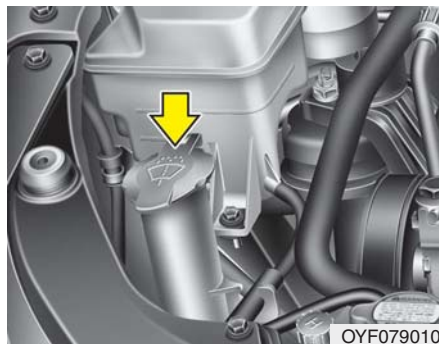

Проверка уровня жидкости в бачке омывателя ветрового стекла

Бачок выполнен полупрозрачным, что позволяет визуально оценить уровень жидкости при беглом осмотре.

Проверьте уровень жидкости в бачке омывателя и долейте жидкость, если необходимо. При отсутствии специального раствора можно использовать чистую воду. Однако в районах с холодным климатом следует использовать незамерзающие моющие растворы.

⚠ ОСТОРОЖНО

- Не заливаете охлаждающую жидкость радиатора или антифриз в бачок омывателя.
- Охлаждающая жидкость радиатора может серьезно ухудшить видимость при распылении ее на ветровое стекло и стать причиной потери управления автомобилем или повредить лакокрасочное покрытие и обшивку кузова.
- Жидкость для омывателя ветрового стекла содержит некоторое количество спирта и при определенных условиях может воспламеняться. Не допускайте контакта искр или открытого пламени с жидкостью омывателя или бачком для жидкости омывателя. При этом может быть нанесен ущерб автомобилю и здоровью пассажиров.

(Продолжение)

(Продолжение)

- Жидкость омывателя ветрового стекла является ядовитой для людей и животных. Запрещается пить жидкость омывателя ветрового стекла. Также не допускайте попадания ее на кожу. Это может нанести существенный вред здоровью или привести к смертельному исходу.

СТОЯНОЧНЫЙ ТОРМОЗ

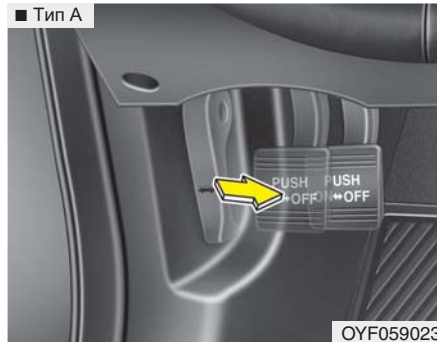

Проверка стояночного тормоза

Тип А

Убедитесь, что ход педали стояночного тормоза при нажатии на нее с усилием 20 кг (44 фунта, 196 Н) находится в пределах указанных в технических характеристиках автомобиля значений. Кроме того, стояночный тормоз должен независимо от других устройств надежно удерживать автомобиль на достаточно крутом склоне. Если ход педали больше или меньше требуемой величины, необходимо, чтобы авторизованный дилер компании HYUNDAI произвел проверку состояния стояночного тормоза.

Ход педали: 4~5 щелчков

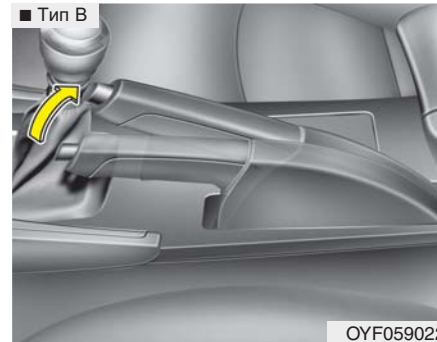

Тип В

Проверьте ход стояночного тормоза, подсчитав количество щелчков, слышимых при полном его включении с выключенного положения. Кроме того, стояночный тормоз должен независимо от других устройств надежно удерживать автомобиль на достаточно крутом склоне. Если ход педали больше или меньше требуемой величины, необходимо, чтобы авторизованный дилер компании HYUNDAI произвел проверку состояния стояночного тормоза.

Ход: 5 щелчков при усиллии 20 кг (44 фунта, 196 Н).

ВОЗДУШНЫЙ ФИЛЬТР

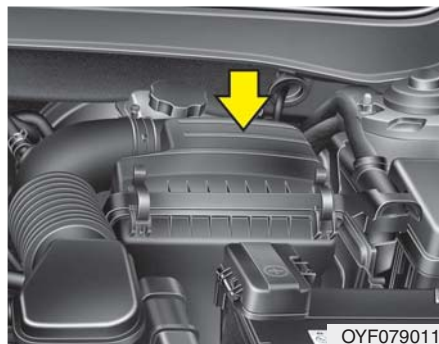

Замена фильтра

Он должен быть заменен при необходимости, промывка не допускается.

Фильтр может быть очищен при осмотре фильтрующего элемента воздушного фильтра.

Очистить фильтр сжатым воздухом.

При необходимости воздушный фильтр должен быть заменен на новый; чистка и повторное использование воздушного фильтра не допускаются.

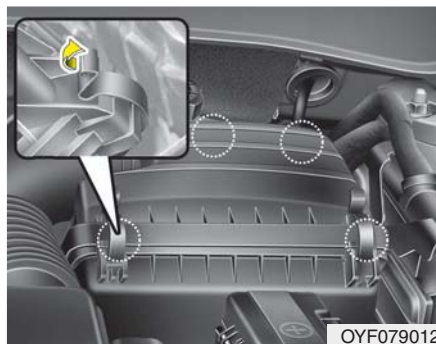

1. Отпустите защелки, крепящие крышку воздушного фильтра, и откройте крышку.



2. Вытереть внутренние поверхности воздухоочистителя.
3. Замените воздушный фильтр.
4. Закрепите крышку с помощью защелок.

Замену фильтра необходимо производить в соответствии с графиком технического обслуживания. Если автомобиль эксплуатируется в районах с повышенной пыленностью или песчаных районах, интервалы между заменами фильтрующего элемента должны быть меньше интервалов, рекомендуемых для нормальных условий эксплуатации. (См. пункт «Техническое обслуживание при тяжелых условиях эксплуатации автомобиля» в данном разделе).

 **ВНИМАНИЕ**

- **Не эксплуатируйте автомобиль без воздушного фильтра, это приведет к повышенному износу двигателя.**
- **При снятии фильтрующего элемента воздушного фильтра следите за тем, чтобы пыль или грязь не попадали во впускную магистраль, поскольку это может привести к повреждению двигателя.**
- **Используйте оригинальную деталь компании HYUNDAI. Использование частей, поставляемых другими компаниями, может привести к выходу из строя датчика расхода воздуха.**

ВОЗДУШНЫЙ ФИЛЬТР СИСТЕМЫ УПРАВЛЕНИЯ МИКРОКЛИМАТОМ (ПРИ НАЛИЧИИ)

Проверка состояния фильтра

В случае продолжительной эксплуатации автомобиля в городах с сильно загрязненным воздухом или на запыленных неровных дорогах, осмотры и замены необходимо проводить чаще. При собственноручной замене воздушного фильтра климат-контроля следует придерживаться следующей процедуры и действовать осторожно, чтобы не повредить другие компоненты. Производите замену воздушного фильтра согласно графику технического обслуживания.

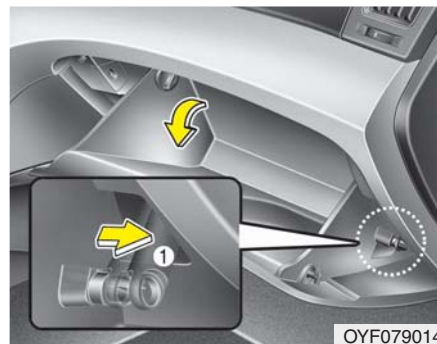

Замена фильтра

1. Открыть перчаточный ящик и удалить хомут (1).

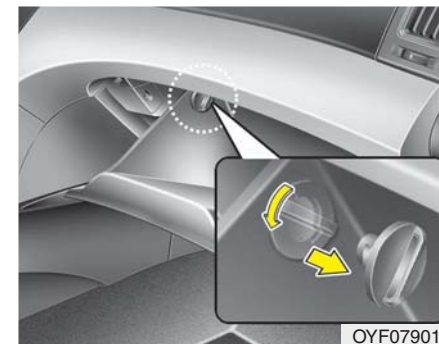

2. При открытом перчаточном ящике снимите упоры, вращая их против часовой стрелки с обеих сторон.



3. Снимите крышку воздушного фильтра климат-контроля, нажав на фиксатор справа.



4. Замените воздушный фильтр системы управления микроклиматом.
5. Установка выполняется в порядке, обратном разборке.

*** К СВЕДЕНИЮ**

При замене воздушного фильтра климат-контроля устанавливайте его правильно. В противном случае в системе может появиться шум, а эффективность фильтрации может понизиться.

ЩЕТКИ СТЕКЛООЧИСТИТЕЛЯ

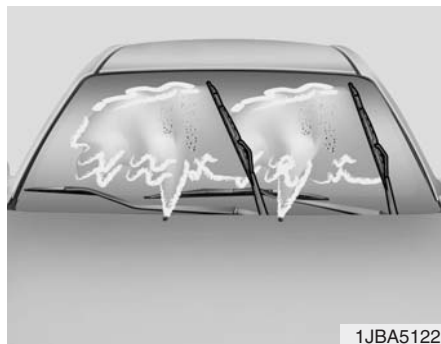

1JBA5122

Проверка состояния щеток

* К СВЕДЕНИЮ

Известно, что горячий промышленный воск, который наносится в автоматических автомобильных мойках, осложняет очистку лобового стекла.

Загрязнение лобового стекла или щеток стеклоочистителя посторонними веществами может снизить эффективность работы стеклоочистителя. Обычными источниками загрязнения являются насекомые, сок деревьев и горячий воск, используемый в некоторых коммерческих автомобильных мойках. Если щетки плохо очищают стекло, вымойте стекло и щетки качественным моющим средством или нейтральным чистящим средством, после чего тщательно ополосните чистой водой.

⚠ ВНИМАНИЕ

Чтобы не повредить щетки стеклоочистителя, не используйте вблизи них бензин, керосин, сольвент или другие растворители.

Замена щеток

Если стеклоочистители не очищают стекло должным образом, это может означать, что щетки изношены или повреждены, и их необходимо заменить.

⚠ ВНИМАНИЕ

Во избежание повреждения рычагов стеклоочистителей не следует пытаться перемещать их вручную.

⚠ ВНИМАНИЕ

Использование щеток стеклоочистителей, не соответствующих требованиям, может привести к неисправностям стеклоочистителей и выходу их из строя.



Тип В
1. Поднимите стеклоочиститель.

⚠ ВНИМАНИЕ

Стеклоочиститель не должен упасть на лобовое стекло, т.к. он может оцарапать или нанести трещину на лобовое стекло.

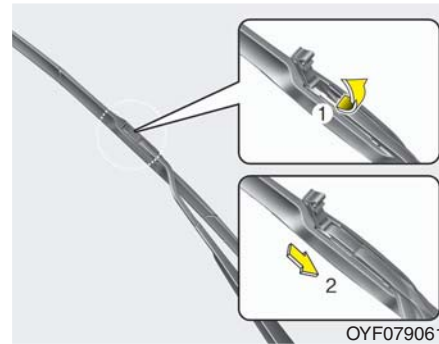

2. Поднять зажим щетки стеклоочистителя. Затем опустить щетку в сборе и снять ее.

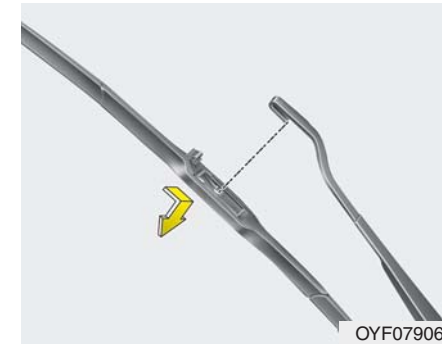

3. Установить новую щетку в сборе в обратном демонтажу порядке.

АККУМУЛЯТОРНАЯ БАТАРЕЯ

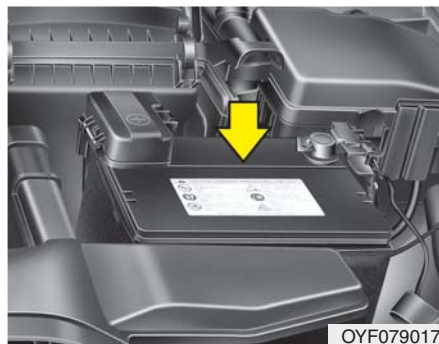

OYF079017

Рекомендации по обращению с аккумуляторной батареей

- Следите за тем, чтобы аккумуляторная батарея была надежно закреплена.
- Аккумуляторная батарея должна быть чистой и сухой.
- Клеммы и контакты разъемов должны быть чистыми, плотно прилегающими и покрытыми слоем технического вазелина или специальной смазки для электрических контактов.

- Электролит, вылившийся из аккумуляторной батареи, следует немедленно смыть водным раствором пищевой соды.
- Если автомобиль не будет использоваться в течение продолжительного времени, отсоедините кабели от аккумуляторной батареи.



ОСТОРОЖНО

- Основные опасности, связанные с эксплуатацией аккумуляторной батареи



При работе с аккумуляторными батареями внимательно прочтите следующие указания.



Не подносите к батарее зажженные сигареты, открытый огонь из других источников и не производите искр.



В элементах аккумуляторной батареи постоянно присутствует горючий газ - водород, который может взорваться при воспламенении.



Храните аккумуляторные батареи вне досягаемости детей, поскольку в батареях содержится СЕРНАЯ КИСЛОТА. Не допускайте попадания кислоты, находящейся в батарее, на кожу, в глаза, на одежду или лакокрасочные покрытия.

(Продолжение)

(Продолжение)



Если электролит попал вам в глаза, промывайте их чистой водой в течение не менее 15 минут и как можно скорее обратитесь за медицинской помощью. Если электролит попал вам на кожу, тщательно промойте пораженный участок. Если вы чувствуете боль или жжение, как можно скорее обратитесь за медицинской помощью.



При выполнении зарядки аккумуляторной батареи или проведении работ вблизи нее надевайте защитные очки. При работе в закрытых помещениях обеспечьте надлежащую вентиляцию.



Неправильно утилизированная аккумуляторная батарея может нанести вред окружающей среде и здоровью людей.

(Продолжение)

(Продолжение)

Утилизация аккумуляторных батарей должна проводиться в соответствии с местным законодательством или нормативами.

- При подъеме аккумуляторной батареи в пластиковом корпусе, избыточное давление на корпус может привести к утечке кислоты, и, как следствие, получению травм. Поднимайте аккумуляторную батарею с помощью приспособления для переноски или взявшись двумя руками за противоположные углы.
- Не пытайтесь заряжать аккумуляторную батарею, когда к ней подсоединены кабели.
- В системе электронного зажигания применяется высокое напряжение. Не прикасайтесь к ее элементам при работающем двигателе или включенном зажигании.

Несоблюдение правил техники безопасности, перечисленных выше, может привести к получению серьезных травм или гибели.



ВНИМАНИЕ

- Если автомобиль длительное время не используется и находится в условиях низких температур, отсоедините аккумуляторную батарею и храните ее в помещении.
- Во избежание повреждения корпуса аккумуляторной батареи в условиях низких температур всегда заряжайте батарею полностью.



ОСТОРОЖНО

Выполнять операцию снятия аккумуляторной батареи с автомобиля следует поручить авторизованному дилеру HYUNDAI.

Подзарядка аккумуляторной батареи

В вашем автомобиле установлена не требующая обслуживания аккумуляторная батарея, изготовленная с использованием кальция.

- Если произошел разряд аккумуляторной батареи в течение короткого промежутка времени (например, по причине оставленных включенными фар или ламп освещения салона автомобиля, не использовавшегося какое-то время), необходимо произвести медленную зарядку батареи (малым током) в течение 10 часов.
- Если аккумуляторная батарея постепенно разрядилась по причине высокой электрической нагрузки в процессе использования автомобиля, подзарядите ее током 20~30 А в течение двух часов.

ОСТОРОЖНО

- Подзарядка аккумуляторной батареи

При подзарядке аккумуляторной батареи необходимо соблюдать следующие меры предосторожности:

- Необходимо снять аккумуляторную батарею с автомобиля и расположить ее в месте с хорошей вентиляцией.
- Вблизи аккумуляторной батареи запрещается курить, а также выполнять действия, связанные с опасностью возникновения искр или открытого пламени.
- Следите за батареей в процессе зарядки, остановите зарядку и уменьшите ее скорость, если в элементах батареи началось сильное выделение газа (кипение) или если температура электролита в любом из элементов превышает 49°C (120°F).

(Продолжение)

(Продолжение)

- При выполнении проверки аккумуляторной батареи в процессе зарядки надевайте защитные очки.
- Отключение зарядного устройства аккумуляторной батареи производится в следующем порядке.
 1. Переведите главный выключатель зарядного устройства аккумуляторной батареи в положение "Выключено".
 2. Отсоедините контактный зажим от отрицательной клеммы аккумуляторной батареи.
 3. Отсоедините контактный зажим от положительной клеммы аккумуляторной батареи.

⚠ ОСТОРОЖНО

- Перед выполнением операций по техническому обслуживанию или подзарядке аккумуляторной батареи, отключите все электрооборудование и выключите двигатель.
- Кабель, идущий к отрицательной клемме аккумуляторной батареи, должен отключаться первым, а подключаться последним.
- Все работы, связанные с аккумуляторной батареей, должны производиться авторизованными дилерами компании HYUNDAI.

⚠ ВНИМАНИЕ

- *Не допускайте попадания на аккумуляторную батарею воды и любых других жидкостей.*
- *Для вашей безопасности при замене аккумуляторной батареи используйте оригинальную батарею, предоставленную одобренным авторизованным дилером компании HYUNDAI.*

Сброс параметров приборов

После разряда или отключения аккумуляторной батареи необходимо сбросить параметры некоторых функций и приборов:

- Автоматический подъем/опускание окон (см. раздел 4)
- Люк (см. раздел 4)
- Система запоминания положения водителя (см. раздел 4)
- Маршрутный компьютер (см. раздел 4)
- Система управления микроклиматом (см. раздел 4)
- Часы (см. раздел 4)
- Аудиосистема (см. раздел 4)

КОЛЕСА И ШИНЫ

Уход за шинами

Для обеспечения надлежащего технического обслуживания, безопасности в эксплуатации и максимальной экономии топлива, рекомендуется постоянно поддерживать рекомендуемое давление в шинах и соблюдать предписанные для вашего автомобиля предельные нагрузки на колеса и распределение нагрузки.

Рекомендуемое давление воздуха в холодных шинах

Необходимо ежедневно производить проверку давления во всех шинах (включая запасное колесо). Проверка выполняется при холодных шинах. «Холодными» считаются шины автомобиля, который не был в движении, по крайней мере, три часа или проехал менее 1,6 км (1 мили).

Рекомендуемые величины давления должны поддерживаться для удобства и безопасности вождения автомобиля, хорошей управляемости и минимального износа шин.

Рекомендуемые величины давлений приведены в пункте «Колеса и шины» в разделе 8.

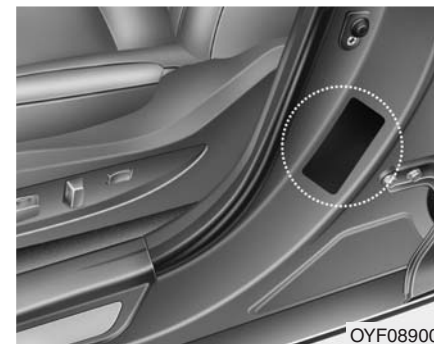

Все технические характеристики (размеры и давление) приведены в табличке, прикрепленной к автомобилю.

⚠ ОСТОРОЖНО
 - Недостаточное давление в шинах

Значительное понижение давления может привести к резкому усилению нагрева, становясь причиной разрывов шин, отслоения протектора и других повреждений шин, вследствие чего может произойти потеря управления автомобилем, приводящая, в свою очередь, к серьезным травмам или смерти. Риск такого перегрева значительно повышается в жаркие дни или при движении на высокой скорости в течение продолжительного периода времени.

⚠ ВНИМАНИЕ

- *Пониженное давление в шинах также приводит к чрезмерному износу, плохой управляемости и снижению экономии топлива. Также может произойти деформация колес. Поддерживайте необходимый уровень давления в шинах. Если шину приходится часто подкачивать, необходимо, чтобы ее проверил авторизованный дилер компании HYUNDAI.*
- *Повышенное давление в шинах приводит к повышенной чувствительности к неровностям дороги, чрезмерному износу в средней части протектора шины и увеличению вероятности повреждения шины из-за дефектов дорожного покрытия.*

⚠ ВНИМАНИЕ

- *Давление в нагретых шинах обычно превышает величину давления, рекомендованную для холодных шин, на 28~41 кПа (4~6 фунтов/кв. дюйм). Не спускайте воздух из нагретых шин для регулирования давления. В противном случае давление будет ниже рекомендуемого уровня.*
- *Убедитесь, что по окончании работ были установлены колпачки зарядных клапанов шин. При отсутствии колпачка грязь или влага могут попасть внутрь клапана и стать причиной утечки воздуха. Если колпачок клапана утерян, как можно скорее установите новый.*

⚠ ОСТОРОЖНО
- Накачивание шин

Повышенное и пониженное давление в шине снижает ее ресурс, негативно сказывается на управляемости автомобиля и может привести к повреждению шины. Это, в свою очередь, может привести к потере управления автомобилем и получению травм.

⚠ ВНИМАНИЕ

- Давление воздуха в шине

Всегда следуйте приведенным ниже рекомендациям:

- *Проверяйте давление воздуха при холодных шинах. (После того, как автомобиль был припаркован в течение как минимум трех часов или проехал не более 1,6 км с момента запуска двигателя).*
- *Проверяйте давление воздуха в шине запасного колеса при каждой проверке давления воздуха в шинах.*
- *Не перегружайте автомобиль. Следите за тем, чтобы не перегружать багажник на крыше автомобиля (при наличии).*
- *Изношенные, старые шины могут стать причиной аварии. Если протектор сильно изношен или шины были повреждены, их следует заменить.*

Проверка давления воздуха в шинах

Проверяйте давление воздуха в шинах не реже, чем один раз в месяц.

Также проверьте давление воздуха в шине запасного колеса.

Методика проверки

Для проверки давления в шинах используйте качественный манометр. Соответствие давления воздуха в шине рекомендуемой величине невозможно определить по внешним признакам, не проводя измерений. Радиальные шины могут выглядеть нормально накачанными даже при пониженном давлении.

Проверяйте давление воздуха при холодных шинах. - "Холодными" считаются шины автомобиля, который не был в движении, по крайней мере, три часа или проехал менее 1,6 км (1 мили).

Снимите колпачок со штока зарядного клапана шины. Для выполнения измерения давления плотно прижмите манометр к клапану. Если при холодных шинах давление соответствует рекомендуемой величине, указанной на шине и в табличке с данными о допустимой загрузке автомобиля, дальнейшего регулирования давления не требуется. Если давление низкое, закачивайте воздух, пока не будет достигнута рекомендуемая величина.

При повышенном давлении воздуха в шине, стравите воздух, нажав на металлический шток в центре зарядного клапана шины. Повторно проверьте величину давления по манометру. Следите за тем, чтобы по окончании работ на штоки клапанов были установлены колпачки. Это позволит предотвратить утечки, защищая от попадания грязи и влаги.

⚠ ОСТОРОЖНО

- Регулярно проверяйте давление в шинах, а также отсутствие их износа или повреждения. При проведении проверки обязательно используйте манометр.
- Шины с повышенным или пониженным давлением воздуха изнашиваются неравномерно. Вследствие этого, ухудшается управляемость автомобиля, может произойти потеря управления автомобилем или внезапный разрыв шины, что приводит к авариям, травмам или гибели людей. Рекомендованное давление воздуха в холодных шинах автомобиля приводится в данном Руководстве, а также на табличке с маркировкой шин, расположенной на средней стойке со стороны водителя.

(Продолжение)

(Продолжение)

- Изношенные, старые шины могут стать причиной аварии. Необходимо заменять изношенные и поврежденные шины, а также шины со следами неравномерного износа.
- Не забывайте проверять давление воздуха в шине запасного колеса. Компания HYUNDAI рекомендует выполнять проверку давления воздуха в шине запасного колеса при каждой проверке давления воздуха в шинах основных колес.

Перестановка колес

Для выравнивания износа протектора рекомендуется переставлять колеса через каждые 12 000 км (7 500 миль) пробега или ранее, если происходит неравномерный износ. Проводя перестановку, проверьте правильность балансировки колес.

При перестановке проверьте колеса на наличие неравномерного износа и повреждений. Причиной повышенного износа обычно является неправильное давление воздуха в шинах, неправильный угол установки колес, разбалансированность колес, езда с резкими торможениями и поворотами. Убедитесь, что на протекторе и на боковых сторонах шины нет неровностей или выпуклостей. Если будет обнаружен один из перечисленных дефектов, шину следует заменить.

Также шину следует заменить, если видна кордная ткань или корд. После перестановки колес убедитесь, что давление в передних и задних шинах соответствует рекомендуемым значениям, а также проверьте затяжку крепежных гаек.

С запасным колесом стандартного размера (при наличии)

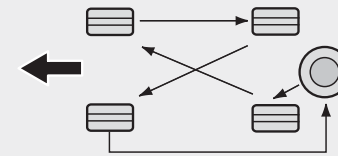

CBGQ0706

При отсутствии запасного колеса

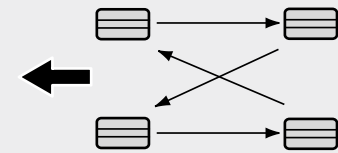

S2BLA790A

Шины с направленным протектором (при наличии)

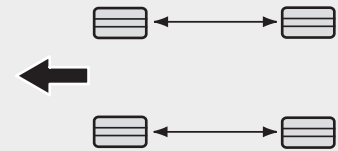

CBGQ0707A

При перестановке колес необходимо проверить тормозные колодки на наличие износа.

*** К СВЕДЕНИЮ**

В случае радиальных шин, имеющих ассиметричный рисунок протектора, возможна только перестановка передних колес назад. Перестановка колес с левой на правую сторону не допускается.

⚠ ОСТОРОЖНО

- Не используйте компактное запасное колесо при перестановке.
- Ни в коем случае не используйте одновременно шины с диагональным и радиальным кордом. Это может привести к изменению управляемости автомобиля на дороге и, как следствие, серьезным травмам или смерти и повреждению имущества.

Регулировка углов установки колес и балансировка шин

На заводе-изготовителе производится тщательная регулировка углов установки колес и балансировка шин вашего автомобиля, что обеспечивает максимально возможный ресурс шин и лучшие значения общих характеристик автомобиля.

В большинстве случаев необходимости в повторной регулировке углов установки колес не возникает. Однако если вы заметили повышенный износ шин или ваш автомобиль при движении смещается в сторону, то углы установки колес необходимо восстановить.

Если при движении по ровной дороге возникает вибрация, то, возможно, необходимо произвести повторную балансировку колес.



ВНИМАНИЕ

Установка балансировочных грузиков, не соответствующих требованиям, может привести к повреждению алюминиевых дисков колес вашего автомобиля. Используйте только соответствующие требованиям балансировочные грузики.



Замена шин

Если шина изношена равномерно, то индикатор износа появится в виде сплошной полосы, расположенной поперек протектора. Это означает, что на шине остался слой протектора толщиной менее 1,6 мм (1/16 дюйма). Если это произошло, замените шину.

Замену следует провести, не дожидаясь, пока полоса появится по всей ширине протектора.

⚠ ОСТОРОЖНО - Замена шин

- Движение на изношенных шинах представляет большую опасность и снижает эффективность торможения, точность рулевого управления и сцепление с дорогой.
- Штатные шины автомобиля обеспечивают безопасность поездки и управления. Запрещается использовать шины и колеса другого типа и размера. Это может повлиять на безопасность и характеристики автомобиля и привести к потере управляемости или опрокидыванию, в результате чего возможны серьезные травмы. Устанавливаемые на замену шины должны иметь одинаковый рисунок протектора и быть одинакового размера, типа, бренда, грузоподъемности на всех четырех колесах.

(Продолжение)

(Продолжение)

- Использование шин любого другого размера или типа может значительно изменить плавность хода и управляемость, дорожный просвет, тормозной путь, просвет между кузовом и шинами, дорожный просвет при зимних шинах и надежность показаний спидометра.
- Лучше всего заменять все четыре шины одновременно. Если это невозможно или не требуется, замените пару передних или пару задних шин. Замена только одной шины может серьезно повлиять на управляемость автомобиля.

(Продолжение)

(Продолжение)

- **Антиблокировочная тормозная система работает по принципу сравнения скорости вращения колес. Размер шины также может повлиять на скорость вращения колеса. При замене шин следует менять все четыре шины разом и только на шины того же размера, что и поставлявшиеся в комплекте с автомобилем. Использование шин разного размера может привести к некорректной работе антиблокировочной системы и электронной системы курсовой устойчивости (при наличии).**

Замена компактного запасного колеса (при наличии)

Шина компактного запасного колеса имеет меньший ресурс протектора, чем шина обычного размера.

Замените его, если на поверхности шины появились полосы индикатора износа протектора. Устанавливаемая новая шина компактного запасного колеса должна иметь те же размеры и конструкцию, что и шина, поставлявшаяся с новым автомобилем, и должна монтироваться на то же компактное запасное колесо. Шина для компактного запасного колеса не предназначена для установки на колесо с нормальными размерами, а компактное запасное колесо не предназначено для установки на него шины с нормальными размерами.

Замена колес

При замене колес, независимо от причины, по которой она выполняется, убедитесь, что новые колеса эквивалентны оригинальным заводским по диаметру, ширине обода и вылету колеса.

⚠ ОСТОРОЖНО

Использование колес не рекомендованного размера может негативно повлиять на срок эксплуатации колеса и подшипника, тормозные и остановочные характеристики, характеристики управляемости, дорожный просвет, просвет между кузовом и крышкой, просвет зимних цепей, работу спидометра и одометра, регулировку фар и высоту бампера.

Сцепление шин с дорогой

Сцепление шины с дорогой может ухудшиться при езде на изношенных, плохо накачанных шинах или езде по дорогам со скользким покрытием. Когда становится виден индикатор износа, шины необходимо заменить. Для уменьшения вероятности потери управления автомобилем снижайте скорость во время дождя, снега или при движении по обледеневшей дороге.

Техническое обслуживание шин

Помимо поддержания правильного давления воздуха, снижение износа шин также достигается за счет правильных углов установки колес. Если шина изнашивается неравномерно, необходимо, чтобы ваш дилер проверил углы установки колес.

При установке новых колес убедитесь, что они отбалансированы. Это позволит сделать вождение более комфортабельным и увеличить ресурс шины. Кроме того, шина должна проходить повторную балансировку каждый раз, когда она снимается с диска.

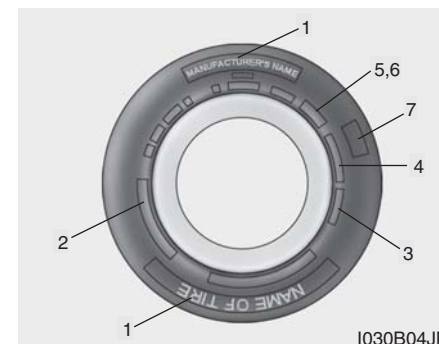

Маркировка на боковой поверхности шины

В маркировке указаны основные характеристики шины, а также идентификационный номер шины (TIN), необходимый для подтверждения наличия сертификата на соответствие стандартам безопасности. Номер TIN может использоваться для идентификации шины при ее возврате.

1. Производитель или торговая марка

Указан производитель или торговая марка.

2. Обозначение размера шины

На боковую поверхность шины наносится условное обозначение ее размера. Эти данные потребуются вам при выборе шин для замены. Ниже приводится значение букв и цифр в условном обозначении размера шины.

Пример обозначения размера шины:

(Эти цифры приведены строго в качестве примера; обозначение размера ваших шин может меняться в зависимости от модели автомобиля).

225/45R18 97V

225 - ширина шины в миллиметрах.

45 - отношение высоты профиля поперечного сечения шины к его ширине, выраженное в процентах.

R - кодовое обозначение типа шины (радиальная).

18 - диаметр обода в дюймах.

97 - индекс нагрузки. Цифровой код, соответствующий максимальной нагрузке, которую может выдержать шина.

V - символ, обозначающий скоростную категорию шины. Для получения дополнительной информации смотри таблицу скоростных категорий, приведенную в данном разделе.

Обозначение размера колеса

На колеса также наносится маркировка, содержащая данные, необходимые при выполнении замены. Ниже приводится значение букв и цифр в условном обозначении размера колеса.

Пример обозначения размера колеса:

7.5JX18

7.5 - ширина обода в дюймах.

J - обозначение профиля обода колеса.

18 - диаметр обода в дюймах.

Скоростные категории шин

В приведенной ниже таблице содержатся различные скоростные категории, используемые в настоящее время применительно к легковым автомобилям. Код скоростной категории является частью обозначения размера, наносимого на боковую поверхность шины. Этот символ соответствует максимальной скорости, при которой может эксплуатироваться шина.

Символ, обозначающий скоростную категорию шины	Максимальная скорость
S	180 км/ч (112 миль/час)
T	190 км/ч (118 миль/час)
H	210 км/ч (130 миль/час)
V	240 км/ч (149 миль/час)
Z	Свыше 240 км/ч (149 миль/час)

3. Проверка ресурса шины (TIN: идентификационный номер шины)

У всех шин, имеющих срок службы более шести лет согласно дате изготовления, по мере старения происходит естественное понижение прочностных и других характеристик (даже у шин неиспользуемых запасных колес). По этой причине, шины (включая шину запасного колеса) следует заменять на новые. Дата изготовления шины указывается на ее боковой поверхности (в некоторых случаях, с внутренней стороны) в составе кода DOT. Код DOT наносится на поверхность шин и состоит из цифр и букв английского алфавита. Дата изготовления содержится в последних четырех разрядах (символах) кода DOT.

DOT : XXXX XXXX OOOO

В первой части кода DOT содержится кодовый номер завода-изготовителя, размер шины и тип рисунка протектора, а последние четыре цифры указывают неделю и год изготовления.

Например:

DOT XXXX XXXX 1610 указывает, что шина была изготовлена на 16-й неделе 2010 г.

⚠ ОСТОРОЖНО

Со временем шины изнашиваются, даже если они не эксплуатируются. Вне зависимости от того стерлась ли покрышка или нет, рекомендуется заменять шины после шести (6) лет эксплуатации в обычных условиях. Жаркий климат или частые большие нагрузки могут ускорить процесс изнашивания шин. Игнорирование данного предупреждения может привести к быстрому износу шин, что может привести к потере управления и аварии с серьезными травмами или смертью.

4. Материал и расположение корда в шине

Внутри шины находится большое количество слоев прорезиненной ткани. Производители должны указывать материалы, использованные при изготовлении шин. В этот список обычно входят сталь, нейлон, полиэстер и др. Буква "R" означает радиальное расположение слоев корда; буква "D" - диагональное или наклонное расположение слоев; буква "B" соответствует диагонально-попоясной схеме расположения слоев.

5. Максимальное допустимое давление воздуха в шинах

Эта величина соответствует наибольшему давлению, которое может выдержать шина. Не превышайте максимальное допустимое давление в шине. Рекомендуемые значения давления в шине указываются в табличке "Характеристики шины и данные о допустимой загрузке автомобиля".

6. Максимальная допустимая нагрузка

Эта величина, указываемая в килограммах и фунтах, означает максимальную нагрузку, которую может выдержать шина. Производя замену, всегда используйте шины, которые имеют ту же величину допустимой нагрузки, что и шины, установленные на автомобиль заводом-изготовителем.

7. Классификация по качеству на основании равномерного износа протектора шины

Стандарт качества можно найти при необходимости на боковой стороне шины между шириной протектора и шириной камеры.

Например:

ИЗНОСОСТОЙКОСТЬ
ПРОТЕКТОРА 200
СЦЕПЛЕНИЕ AA
ТЕМПЕРАТУРА A

Износ протектора

Категория качества по износу шины является относительной оценкой, основанной на скорости износа шины при контролируемых условиях в ходе цикла государственных испытаний. Например, шина, имеющая категорию 150, будет изнашиваться в полтора раза дольше в ходе государственных испытаний, чем шина категории 100.

Относительные характеристики зависят от реальных условий эксплуатации. Тем не менее, характеристики могут отличаться от нормальных из-за различий в стиле вождения, проводимом обслуживании, характеристиках дорожного покрытия и климата.

Обозначение категории наносится на боковые стенки шин, предназначенных для легковых автомобилей. Шины, поставляемые в качестве стандартного или дополнительного оснащения вашего автомобиля, могут отличаться по категории качества.

Сцепление с дорогой - AA, A, B & C

Существуют следующие категории качества по сцеплению с дорогой AA, A, B и C в порядке ухудшения характеристик. Категории представляют собой способность автомобиля тормозить на влажном асфальтовом или бетонном покрытии в ходе государственных испытаний. Шина категории C может иметь плохие показатели, характеризующие сцепление с дорогой.

⚠ ОСТОРОЖНО
Степень сцепления с дорожным покрытием, присвоенная данной шине, получена в ходе испытаний на торможение при движении вперед, и не может быть распространена на случаи ускорения автомобиля, движения на повороте и аквапланирования. Кроме того, она не отражает максимально возможного сцепления с дорожным покрытием.

Температура - А, В и С

Существуют следующие категории качества по температуре: А (наивысшая), В и С. Эти категории качества отражают стойкость шины к выделению тепла и ее способность рассеивать тепло в процессе испытаний в лабораторных условиях на соответствующем требованиям испытательном колесе.

Под действием высокой температуры может происходить ухудшение свойств материала покрышки и сокращение ее ресурса, кроме того, повышенная температура может привести к выходу шины из строя. Категории А и В представляют собой более высокие уровни показателей, полученные в лабораторных условиях с использованием испытательного колеса, чем минимальные, требуемые законодательством.

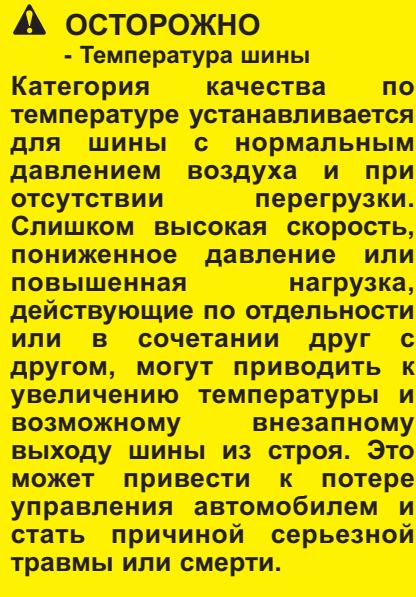

ПЛАВКИЕ ПРЕДОХРАНИТЕЛИ



Для защиты электрической системы автомобиля от выхода из строя в результате электрической перегрузки используются плавкие предохранители.

В этом автомобиле имеются две панели предохранителей, одна из которых расположена на кронштейне панели на стороне водителя, другая - в моторном отсеке.

Если в вашем автомобиле не работают какие-либо осветительные приборы дополнительное электрооборудование или элементы управления, проверьте плавкий предохранитель соответствующей цепи. Если предохранитель перегорел, проводник внутри него будет расплавленным.

Если электрическая система не работает, в первую очередь проверьте панель предохранителей, установленную со стороны водителя.

Для замены сгоревшего плавкого предохранителя всегда используйте предохранитель того же номинала.

Если после выполнения замены предохранитель повторно перегорел, это указывает на наличие неисправности элементов электрической системы. Прекратите использование соответствующей системы автомобиля и проконсультируйтесь с авторизованным дилером компании HYUNDAI.

Используются три вида предохранителей: предохранители ножевого типа для слабых токов, патронные предохранители, а также мультипредохранители для сильных токов.

⚠ ОСТОРОЖНО

- Замена предохранителя

- Для замены плавкого предохранителя всегда используйте предохранитель того же номинала.
- Установка предохранителя с большим номинальным током может привести к повреждению и возникновению пожара.
- Запрещается даже временно устанавливать проволочные перемычки взамен соответствующих предохранителей. Это может привести к повреждению электрической проводки и возникновению пожара.

⚠ ВНИМАНИЕ

Запрещается использовать отвертку или любой другой металлический предмет для извлечения предохранителей, поскольку это может вызвать короткое замыкание и повредить электрическую систему.

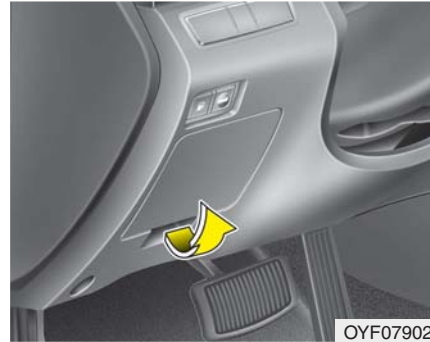

OYF079020

Замена предохранителя, установленного на внутренней панели

1. Переведите ключ зажигания и все другие выключатели в положение "Выключено".
2. Откройте крышку панели предохранителей.

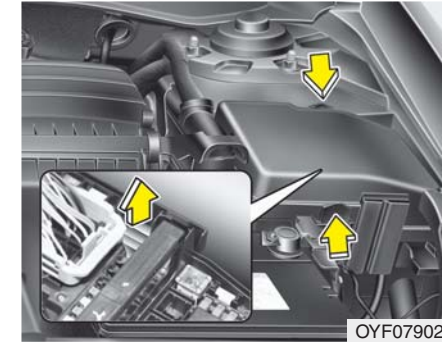

OYF079021

3. Извлеките прямым движением подозреваемый предохранитель. Пользуйтесь приспособлением для извлечения предохранителей, расположенном на панели на стороне переднего пассажира.
4. Проверьте снятый предохранитель; если он перегорел, замените его на новый.

5. Вставьте новый плавкий предохранитель с тем же номинальным током и убедитесь, что он надежно закреплен в зажимах.

Если зажимы ослаблены, обратитесь к авторизованному дилеру компании HYUNDAI.

При отсутствии запасных предохранителей используйте предохранители с тем же номинальным током, установленные в цепях устройств, которые не являются обязательными для работы автомобиля, таких как прикуриватель.

Если фары или другие электрические элементы не работают, а плавкие предохранители на панели в салоне автомобиля исправны, проверьте панель плавких предохранителей в отсеке двигателя. Если плавкий предохранитель перегорел, его следует заменить.

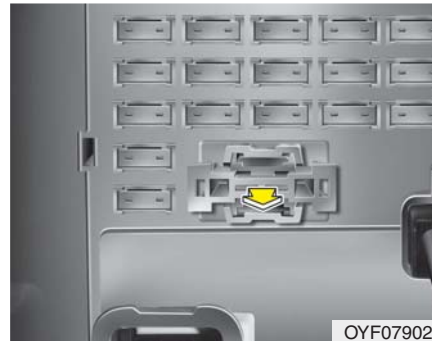

Предохранитель с памятью

Автомобиль оснащен предохранителем, позволяющим предотвратить разряд аккумуляторной батареи в случае стоянки с выключенным двигателем в течение длительного периода времени. Перед постановкой автомобиля на стоянку на продолжительное время выполните следующие действия.

1. Заглушите двигатель.
2. Выключите фары и задние фонари.
3. Откройте крышку панели со стороны водителя и извлеките предохранитель с памятью.

*** К СВЕДЕНИЮ**

- Если предохранитель извлечен из панели плавких предохранителей, не будут работать звуковая сигнализация, аудиосистема, часы, лампы, установленные в салоне, и т.д. После установки предохранителя на место некоторые приборы будут необходимо повторно настроить. (См. пункт “Аккумуляторная батарея” в данном разделе).
- Даже при извлеченном предохранителе с памятью аккумуляторная батарея может продолжать разряжаться из-за работающих фар или других электрических устройств.

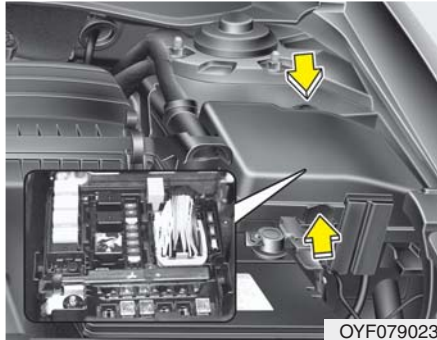

Замена предохранителя, установленного на панели в отсеке двигателя

1. Переведите ключ зажигания и все другие выключатели в положение "Выключено".
2. Нажмите на крышку панели плавких предохранителей и снимите ее.
3. Проверьте снятый предохранитель; если он перегорел, замените его на новый. Для извлечения или установки плавкого предохранителя на панели в отсеке двигателя используйте предназначенный для этого съемник.

4. Вставьте новый плавкий предохранитель с тем же номинальным током и убедитесь, что он надежно закреплен в зажимах. Если зажимы ослаблены, обратитесь к авторизованному дилеру компании HYUNDAI.

⚠ ВНИМАНИЕ

После проверки панели плавких предохранителей в отсеке двигателя, надежно закрепите ее крышку. В противном случае может произойти выход из строя электрической системы из-за попадания в панель воды.

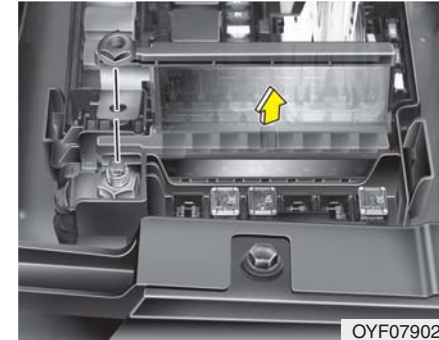

Мультипредохранитель

Если главный плавкий предохранитель перегорел, его следует заменить. Замена выполняется в следующем порядке:

1. Снимите панель плавких предохранителей, которая находится с правой стороны в отсеке двигателя.
2. Открутите гайки, показанные на рисунке выше.
3. Для замены сгоревшего плавкого предохранителя всегда используйте предохранитель того же номинала.
4. Установка выполняется в порядке, обратном разборке.

*** К СВЕДЕНИЮ**

Если главный плавкий предохранитель перегорел, обратитесь к авторизованному дилеру компании HYUNDAI.

Описание панели плавких предохранителей и реле

Под крышкой панели плавких предохранителей и реле находится табличка с наименованиями предохранителей/реле и величинами их номинальных токов.

Панель предохранителей на приборной панели



Панель предохранителей в моторном отсеке



OYF079025/OYF079026

*** К СВЕДЕНИЮ**

Отдельные пункты описания панели предохранителей могут быть неприменимы к вашему автомобилю. Описание является полным на момент издания. При проверке панели предохранителей своего автомобиля используйте табличку, расположенную на его корпусе.

Приборная панель (панель предохранителей со стороны водителя)





Описание	Символ	Номинал предохранителя	Защищаемый компонент
ВОД. СИД. С ЭЛЕКТРОПРИВ.		30А	С IMS-модуль IMS водителя, ручной переключатель со стороны водителя без IMS-ручной переключатель со стороны водителя
AMP	AMP	30А	AMP
БАГАЖНИК		10А	Реле крышки багажника, плафон освещения багажника, крышка люка наливной горловины топливного бака и переключатель крышки багажника
ЭЛ.СТЕКЛОПОД. С ЗАЩ.ОТ ЗАЩ.		25А	Модуль электростеклоподъемника с защитой от заземления
ЭЛ. СТЕКЛОПОД. ДВ. ПАСС.		20А	Переключатель электростеклоподъемника на двери пассажира
ЭЛ. СТЕКЛОПОД. ЛЕВ.		25А	Главный переключатель электростеклоподъемника, переключатель управления электрическим стеклоподъемником задней левой двери
ЗАПАСНОЙ 4	SPARE	7,5А	-
ОБОГР ПЕР ЛЕВ СИД.		10А	Модуль обогревателя переднего левого сиденья
PDM 2		7,5А	Держатель брелка, кнопочный переключатель Пуск/Стоп, PDM, модуль смарт-ключей
МОДУЛЬ 3	MODULE 3	7,5А	Соленоид блокировки ключа, переключатель спортивного режима
ЭЛ. СТЕКЛОПОД. ПРАВ.		25А	Главный переключатель электростеклоподъемника, переключатель управления электрическим стеклоподъемником задней правой двери
ЗАПАСНОЙ 3	SPARE	10А	-
ОБОГР. ЗЕРК.		10А	Наружное зеркало с электроприводом со стороны водителя/пассажира

Техническое обслуживание

Описание	Символ	Номинал предохранителя	Защищаемый компонент
ПАСС. СИД. С ЭЛЕКТРОПРИВ.		20А	Ручной выключатель, пассажир.
ОБОГР ПЕР ПРАВ СИД.		15А	Модуль обогревателя переднего правого сиденья
PDM		25А	PDM
РАЗЪЕМ ПИТАНИЯ I.O.D		10А	Переключатель наружного зеркала с электроприводом, приборная панель, лампа двери водителя/пассажира, блок IMS водителя, подсветка замка зажигания и датчик открытия двери, BCM, блок управления кондиционером, плафон освещения кабины, передний датчик, лампа перчаточного ящика, разъем канала данных, переключатель IMS, лампа подсветки левая/правая, автоматическое включение осветительных приборов и фотоэлемент, радиочастотный приемник, лампа потолочной консоли, синхрогенератор
РАЗЪЕМ ПИТ. АУДИОСИСТ	AUDIO	15А	Аудиосистема
ЧАСЫ	CLOCK	10А	BCM, часы, передний монитор, модуль смарт-ключей, PDM, аудиосистема, переключатель наружного зеркала с электроприводом, усилитель, плафон потолочной консоли
ЗАПАСНОЙ 1	SPARE	10А	-
КОНД.		7.5А	Модуль управления системой кондиционирования, предохранитель M/O и блок реле (реле 14)
ОБОГР. ЗАДН. СИД.		20А	Обогреватель заднего сиденья, лев./прав.
ЛЮК В КРЫШЕ		20А	Панорамный люк в крыше



Описание	Символ	Номинал предохранителя	Защищаемый компонент
РОЗЕТКА	POWER OUTLET	15A	Передняя розетка питания 2
МОДУЛЬ 2	MODULE 2	7.5A	Блок упр. «кузовными» эл. системами
СТЕКЛООЧИСТИТЕЛЬ		25A	Блок реле и предохранителей моторного отсека (реле 11/ реле 12), электродвигатель переднего стеклоочистителя, многофункциональный переключатель (стеклоочиститель)
МОДУЛЬ 5	MODULE 5	7.5A	Модуль IMS водителя, панорамный люк в крыше, PDM, датчик дождя
ДВ. ЗАМ.		20A	Реле блокировки/разблокировки двери
ПРИКУРИВАТЕЛЬ		15A	Передняя розетка 1, прикуриватель
МОДУЛЬ 1	MODULE 1	7,5A	Приборная панель (вход ВКЛ/ПУСК), часы, инд. переключателя спортивного режима, электрохромное зеркало, модуль автоматического корректора фар, переключатель корректора фар (ручн.), сервопривод корректора фар лев/прав, задний датчик помощи при парковке, боковой лев/прав, аудиосистема, задний датчик помощи при парковке, центральный лев/прав, модуль подогрева сиденья водителя / пассажира, ВСМ, индикатор предупреждения о непристегнутом ремне безопасности (Австралия)
ЗАЖ. 1	IG1	20A	Предохранитель M/O и блок реле (предохранитель — F10 /F11 /F12 /F13)

Техническое обслуживание

Описание	Символ	Номинал предохранителя	Защищаемый компонент
ПОД. БЕЗОП.		15А	Блок управления пассивной системы безопасности
ПУСК 1	¹ 	7,5А	Без смарт-ключа — замок зажигания, реле охранной сигнализации, предохранитель M/O и блок реле (реле 3) Со смарт-ключом - PCM, PDM
АДАПТ. ЭЛ.УСИЛ.РУЛЯ	EHPS	10А	Датчик рысканья, датчик угла поворота управляемых колес, переключатель ESP Off
PDM 3	³ 	7,5А	PDM, модуль смарт-ключей
ЗАПАСНОЙ 2	SPARE	10А	-
ИНД. ПОД. БЕЗОП.	^{IND} 	7,5А	Комбинация приборов (инд.)

Описание	Символ	Номинал предохранителя	Защищаемый компонент
МУЛЬТИПРЕД.	 B+2	60A	Соединительная коробка приб. панели (предохранитель — F23 / F28, блок управления IPS — IPS 1 /IPS 4 /IPS 6 /IPS 7 /IPS 9, разъем питания — F17)
	 B+3	60A	Соединительная коробка приборной панели (предохранитель — F3 / F4 / F10 / F15/F16, разъем питания — F18, реле электростеклоподъемника)
	IGN1	40A	Без смарт-ключа — ключ зажигания, с электронным ключом — реле. 1 (Реле АСС), реле 9 (Реле ЗАЖ.1)
	 (ABS)	40A	Блок управления ABS, блок управления ESP (электронная программа обеспечения устойчивости)
	RR HTD	40A	Реле 2 (реле обогревателя заднего стекла)
		40A	Реле 14 (реле вентилятора)
	 B+4	60A	С/К приборной панели (предохранитель — F1 / F2 / F9 / F14, блок управления IPS — IPS 2 /IPS 3 /IPS 5 /IPS 8)
		80A	-
ПРЕДОХРАН.		10A	Блок управления кондиционером (автоматич.)
	V/UP LP	10A	Переключатель фонарей заднего хода (МКПП), реле 8 (реле фонарей заднего хода) (АКПП)
	 (ABS)	10A	Блок управления ESP, блок управления ABS, реле 13 (Реле НАС)
	 1	15A	Датчик скорости транспортного средства (МКПП), датчик положения селектора (АКПП), реле 6 (Реле Пуск2)
	 2	10A	Переключатель сигналов торможения, БУТ

Описание	Символ	Номинал предохранителя	Защищаемый компонент
ПРЕДОХРАН.	IGN 2	30A	Без смарт-ключа — ключ зажигания, реле 3 (Реле Пуск1), с электронным ключом — реле 3 (Реле Пуск1), реле 10 (Реле ЗАЖ.2)
	-	-	-
	-	-	-
		40A	Блок EMS (предохранитель — F35/ F36/ F37/ F38)
		30A	Блок управления ABS, блок управления ESP (электронная программа обеспечения устойчивости)
	-	-	-
		10A	БУТ (G4KD/G4KE)
	RR HTD IND	10A	Блок управления кондиционером
	-	-	-
	AMS	15A	Датчик аккумуляторной батареи
		20A	БУТ
	STOP LP	15A	Переключатель сигналов торможения, реле 13 (Реле HAC)
		20A	Реле 7 (Реле противоблокировщика переднего стеклоочистителя)
		20A	Задняя противотуманная фара
	-	-	-
		40A	Реле 4 (Реле вентилятора охлаждения (низк.)), реле 5 (Реле вентилятора охлаждения (выс.))
	IGN COIL	20A	Катушка зажигания 1/2/3/4, конденсатор
	-	-	-
SENSOR1	15A	Кислородный датчик (верх), кислородный датчик (низ), реле 4 (Реле вентилятора охлаждения (низк.))	

Описание	Символ	Номинал предохранителя	Защищаемый компонент
ПРЕДОХРАН.	SENSOR2	15A	Блок иммобилайзера, датчик положения распределительного вала 1/2, электромагнитный клапан управления продувкой, электромагнитный клапан с переменным усилием на впуске, датчик положения коленчатого вала, гидравлический клапан управления 1/2
	INJECTOR	15A	Форсунка 1/2/3/4 (G4KD/G4KE), реле 2 (Реле топливного насоса)
	F/PUMP	20A	Реле 2 (Реле топливного насоса)
		10A	Диагностический разъем, БУТ
		15A	Реле включения звукового сигнала охранной сигнализации, реле 1 (реле включения звукового сигнала)
		30A	Реле 3 (реле управления двигателем)
	SPARE	25A	-
	SPARE	20A	-
	SPARE	15A	-
SPARE	10A	-	

ЛАМПЫ ОСВЕЩЕНИЯ

ОСТОРОЖНО

- Выполнение работ,
связанных с лампами
освещения

Перед выполнением работ, связанных с осветительными приборами, поставьте автомобиль на стояночный тормоз, убедитесь, что ключ зажигания установлен в положение "LOCK" и выключите лампы во избежание непредвиденного перемещения автомобиля, ожога рук или получения удара электрическим током.

Используйте лампы с требуемой величиной мощности.

ВНИМАНИЕ

При замене сгоревших ламп используйте новые лампы той же мощности. В противном случае, может произойти перегорание плавкого предохранителя или повреждение электрической проводки.

ВНИМАНИЕ

Если у вас нет необходимых инструментов, ламп с требуемой номинальной мощностью и опыта выполнения подобных работ, обратитесь к авторизованному дилеру компании HYUNDAI. Во многих случаях замена ламп в автомобиле затруднена другими деталями, которые необходимо демонтировать для получения доступа к лампе. В особенности это касается демонтажа узла фары для замены ламп. Снятие/установка узла фары может привести к повреждению автомобиля.

*** К СВЕДЕНИЮ**

После сильного дождя или мытья автомобиля рассеиватели фар и задних фонарей могут выглядеть побелевшими. Это обусловлено разницей температур воздуха внутри и снаружи фар. Это явление аналогично запотеванию окон автомобиля изнутри во время дождя и не является признаком наличия неисправностей. Если в результате утечек вода попадает в электрическую цепь подключения лампы, автомобиль должен быть проверен авторизованным дилером компании HYUNDAI.

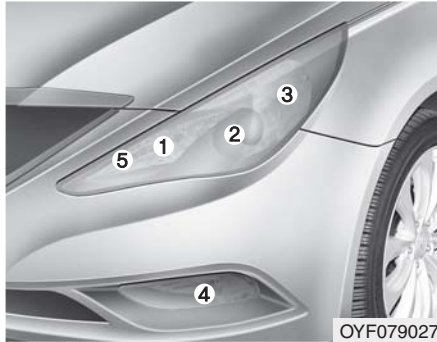

OYF079027

Замена ламп в фарах, габаритных фонарях, указателях поворота и передних противотуманных фарах

- (1) Фары (дальний свет)
- (2) Фары (ближний свет)
- (3) Передний указатель поворота
- (4) Передняя противотуманная фара (при наличии)
- (5) Габаритный фонарь

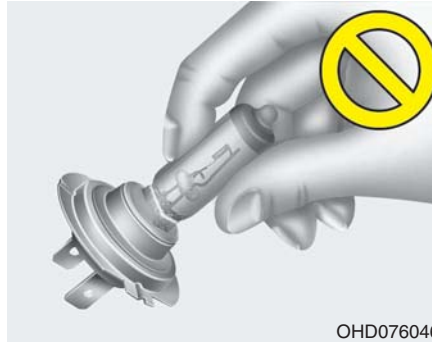

OHD076046

⚠ ОСТОРОЖНО

- Галогенные лампы

- В галогенных лампах содержится газ под давлением, который может вызвать разлет осколков стекла при повреждении лампы.

(Продолжение)

(Продолжение)

- Всегда проявляйте особую осторожность при обращении с ними, не допускайте появления царапин и других механических повреждений. Не допускайте попадания жидкостей на включенные лампы. Не следует касаться стеклянных частей ламп голыми руками. Остатки масла могут привести к перегреву и взрыву колбы лампы. Включать лампу можно только после установки в фару.
- При повреждении или разрушении лампы срочно замените ее на новую. Осторожно утилизируйте поврежденную лампу.
- При замене ламп надевайте защитные очки. Перед выполнением работ дайте лампочке остыть.

**Замена фары (тип HID)
(при наличии)**

Если лампа не работает, необходимо обратиться к авторизованному дилеру компании HYUNDAI для проведения проверки автомобиля.

**⚠ ОСТОРОЖНО-
Ближний свет фар HID
(при наличии)**

Не пытайтесь производить замену и проверку технического состояния фар ближнего света (КСЕНОНОВЫХ ламп), поскольку это может привести к поражению электрическим током. Если фара ближнего света (КСЕНОНОВАЯ лампа) не работает, обращайтесь к авторизованному дилеру компании HYUNDAI для проведения проверки автомобиля.

*** К СВЕДЕНИЮ**

Ксеноновые лампы по своим характеристикам значительно превосходят галогенные лампы. Срок службы ксеноновых ламп, по оценкам изготовителей, в два раза превышает срок службы галогенных ламп, в зависимости от частоты их использования. В пределах срока службы транспортного средства, вероятно, может потребоваться их замена. Если включать и выключать фары чаще необходимого при обычном использовании, это сократит срок службы ксеноновых ламп. Ксеноновые лампы перегорают не так, как это происходит с галогенными лампами накаливания. Если фара гаснет через некоторое время работы, но сразу же вновь включается, если выключить и снова включить переключатель фары, это указывает на необходимость замены ксеноновой лампы. Компоненты ксенонового освещения значительно сложнее обычных галогенных ламп и имеют более высокую стоимость замены.

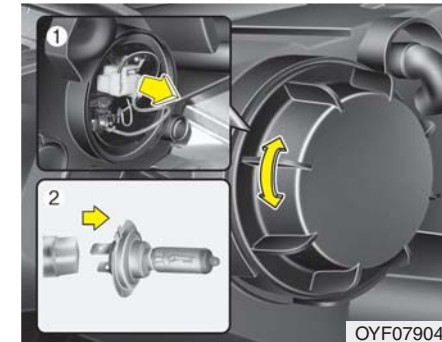

Лампа фары

1. Откройте капот.
2. Снимите крышку лампы фары вращением против часовой стрелки.
3. Отсоедините разъем гнезда лампы фары.

4. Отстегните фиксирующий провод лампы фары, нажав его конец и толкнув вперед.
5. Извлеките лампу из патрона.
6. Установите новую лампу фары и пристегните ее фиксирующим проводом, вложив этот провод в канавку лампы.
7. Подсоедините разъем гнезда лампы фары.
8. Установите крышку лампы фары вращением по часовой стрелке.

*** К СВЕДЕНИЮ**

Если после установки обратно передней блок-фары требуется ее регулировка, обратитесь за консультацией к авторизованному дилеру HYUNDAI.

Замена ламп фар (тип HID), положения, сигналов поворота и передних противотуманных фар

Если лампа не работает, необходимо обратиться к авторизованному дилеру компании HYUNDAI для проведения проверки автомобиля.



Замена лампы бокового повторителя указателя поворота (при наличии)

Если лампа не работает, необходимо, чтобы авторизованный дилер компании HYUNDAI произвел проверку автомобиля.

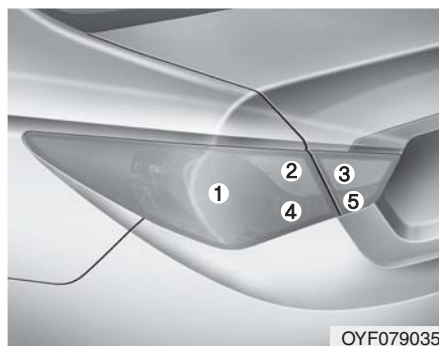

Замена лампы заднего комбинированного фонаря

- (1) Стоп-сигнал/задний фонарь
- (2) Задний указатель поворота
- (3) Фонарь заднего хода
- (4) Задний фонарь
- (5) Задняя противотуманная фара (при наличии)

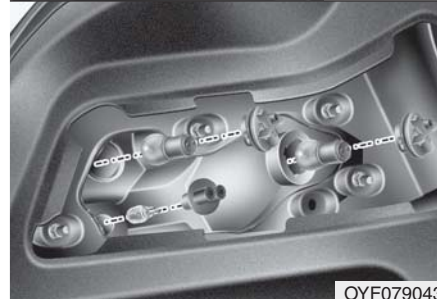

Задний указатель поворота, стоп-сигнал и задний фонарь (тип лампы)

- 1. Откройте крышку багажника.
- 2. Снимите крышку технического обслуживания.

- 3. Отделите гнездо от деталей узла, вращая его против часовой стрелки, пока выступы на корпусе гнезда не совместятся с пазами в деталях узла.
- 4. Извлеките лампу из гнезда, нажав на нее и вращая против часовой стрелки, пока выступы на корпусе лампы не совместятся с пазами в гнезде. Извлеките лампу, потянув ее из гнезда.
- 5. Вставьте новую лампу в гнездо и вращайте ее, пока она не зафиксируется.
- 6. Установите гнездо в узел, совместив выступы на корпусе гнезда с пазами в деталях узла. Вставьте гнездо в узел и поверните по часовой стрелке.
- 7. Установите крышку отверстия для обслуживания.

Фонарь заднего хода, задний фонарь, задний указатель поворота (светодиод), стоп-сигнал и задний фонарь (светодиод), Задняя противотуманная фара (при наличии)

Если лампа не работает, необходимо, чтобы авторизованный дилер компании HYUNDAI произвел проверку автомобиля.

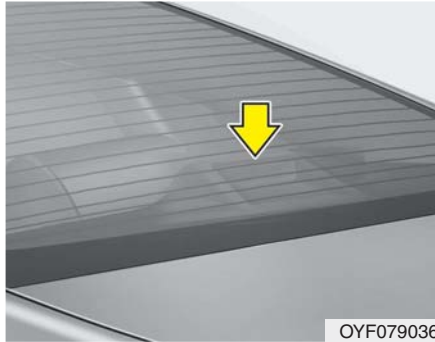

OYF079036

Замена лампы высоко расположенного повторителя стоп-сигнала (при наличии)

Если лампа не работает, необходимо, чтобы авторизованный дилер компании HYUNDAI произвел проверку автомобиля.

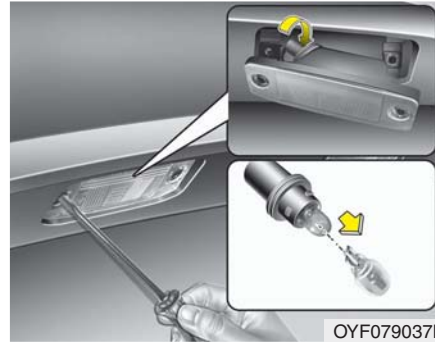

OYF079037L

Замена лампы освещения номерного знака

1. Ослабьте стопорные винты рассеивателя при помощи отвертки с крестовым наконечником.
2. Снимите патрон лампы вращением против часовой стрелки.
3. Извлеките лампу, потянув ее из гнезда.
4. Установите новую лампу.
5. Установите рассеиватель на место и надежно зафиксируйте стопорными винтами.



Передние индивидуальные лампы (при наличии)

OYF079040



Центральная потолочная лампа

OTD079035

Замена лампы освещения салона

1. С помощью отвертки с плоским жалом аккуратно отделите рассеиватель от корпуса лампы освещения салона.
2. Извлеките лампу, потянув ее из гнезда.

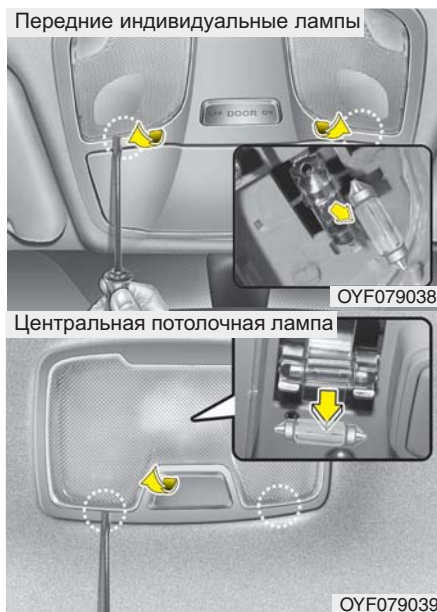

3. Вставьте новую лампу в гнездо.
4. Совместите выступы рассеивателя с канавками в корпусе лампы освещения салона и зафиксируйте рассеиватель на месте.
5. Если лампы освещения карты и салона не загораются, обратитесь к авторизованному дилеру HYUNDAI.

⚠ ВНИМАНИЕ

Следите за тем, чтобы не загрязнить или не повредить рассеиватели, выступы рассеивателей и пластмассовые корпуса.

⚠ ОСТОРОЖНО

Чтобы не обжечься и избежать поражения электрическим током, выключите освещение салона перед его обслуживанием.

УХОД ЗА ВНЕШНИМ ВИДОМ АВТОМОБИЛЯ

Внешний уход

Общие меры предосторожности при осуществлении внешнего ухода

При использовании химических моющих средств или полиролей очень важно следовать указаниям, приведенным в табличках. Внимательно читайте все предостерегающие указания в табличках.

Уход за лакокрасочным покрытием автомобиля

Мойка автомобиля

Чтобы защитить лакокрасочное покрытие от коррозии и износа, не реже одного раза в месяц тщательно мойте автомобиль слегка теплой или холодной водой.

При использовании автомобиля для езды в условиях бездорожья необходимо мыть его после каждого выезда. Уделяйте особое внимание удалению любых скоплений соли, пыли, грязи и других инородных материалов. Убедитесь, что дренажные отверстия на нижних поверхностях дверей и панелей подвески очищены от загрязнений.

Насекомые, смола и сок деревьев, птичий помет, промышленные выбросы в атмосферу и аналогичные загрязнения, если их не убирать своевременно, могут повредить лакокрасочное покрытие вашего автомобиля.

Однако даже при своевременном мытье с водой не всегда удается удалить все загрязнения. Для более эффективного мытья может использоваться нещелочное мыло, безопасное для окрашенных поверхностей.

После мойки тщательно ополосните автомобиль слегка теплой или холодной водой. Не допускайте высыхания мыльного раствора на лакокрасочном покрытии автомобиля.

ВНИМАНИЕ

- **Не используйте сильнодействующее мыло, химические моющие средства или горячую воду. Также не следует мыть автомобиль в условиях прямого солнечного света или в случае, если кузов автомобиля сильно нагрет.**

(Продолжение)

(Продолжение)

- **Не мойте боковое окно под сильной струей воды под давлением. Вода может попасть через окно и намочить салон.**
- **Во избежание повреждения пластиковых деталей не мойте их химическими растворителями и сильнодействующими чистящими средствами.**

ОСТОРОЖНО

- Намокшие элементы тормозной системы

После мойки автомобиля проверьте работу тормозов, двигаясь на малой скорости, чтобы убедиться в том, что на элементы тормозной системы не попала вода. Если эффективность работы тормозов понизилась, высушите их, продолжая движение на малой скорости и слегка нажимая на педаль тормоза.



⚠ ВНИМАНИЕ

- **Мойка моторного отсека водой, включая использование аппаратов высокого давления, может привести к неисправности электрических цепей или двигателя и с о о т в е т с т в у ю щ е г о компонента в моторном отсеке.**
- **Избегайте контакта воды или других жидкостей с электрическими / электронными компонентами и воздуховода в транспортном средстве, так как это может их повредить.**

Полировка воском

Наносить воск следует после того, как вода прекратила собираться в капли на окрашенной поверхности автомобиля.

Перед полировкой воском автомобиль следует обязательно вымыть и высушить. Для полировки автомобиля используйте высококачественный жидкий воск или восковую пасту и следуйте указаниям его изготовителя. Покрывайте воском все металлические элементы, чтобы предохранить их и сохранить блеск.

При удалении масла, смолы или аналогичных веществ при помощи средства для удаления пятен с окрашенной поверхности кузова обычно снимается и нанесенный воск. Обязательно возобновите покрытие этих участков воском, даже если в данный момент времени не требуется обработка воском остальной поверхности автомобиля.

⚠ ВНИМАНИЕ

- **При попытке стереть пыль или грязь с поверхности кузова при помощи куска сухой ткани на лакокрасочном покрытии останутся царапины.**
- **Не используйте стальные мочалки, абразивные мочалки или сильные растворители, содержащие щелочные или каустические компоненты, для очистки хромированных или анодированных алюминиевых деталей. Это может привести к повреждению, обесцвечиванию или нарушению лакокрасочного покрытия.**

Восстановление повреждений лакокрасочного покрытия

Глубокие царапины или выбоины от попадания камней на окрашенной поверхности должны своевременно устраняться. Открытый металл быстро ржавеет, что, в итоге, может привести к значительным затратам на ремонт.

*** К СВЕДЕНИЮ**

Если ваш автомобиль поврежден или требует любого ремонта или замены каких-либо металлических деталей, убедитесь, что в автомастерской проводят антикоррозионную обработку заменяемых и ремонтируемых деталей.

Уход за полированными металлическими элементами

- Для удаления дорожного гудрона и следов от насекомых пользуйтесь специально предназначенным для этого средством. Не следует использовать для этого скребок или другой острый предмет.
- Для защиты полированных поверхностей металлических деталей от коррозии, нанесите защитное восковое покрытие или предохранительное средство, содержащее хром, и натрите для большего блеска.
- В зимний период или в прибрежных районах покрывайте полированные металлические детали более толстым слоем воска или защитного средства. При необходимости покройте эти детали техническим вазелином, не вызывающим коррозии, или другим защитным составом.

Уход за нижней частью кузова

Вызывающие коррозию вещества, которые применяются для удаления снега и пыли, могут скапливаться под днищем. Если своевременно не удалять эти вещества, может ускориться коррозия элементов, расположенных под днищем автомобиля, таких как топливные трубопроводы, рама, собственно днище и элементы выхлопной системы, даже если они были обработаны средством для защиты от коррозии.

Тщательно мойте сильной струей слегка теплой или холодной воды нижнюю часть кузова автомобиля и ниши колес не реже одного раза в месяц, а также после езды по бездорожью и по окончании зимнего сезона. Уделяйте особое внимание этой части автомобиля, поскольку на ней сложно увидеть всю скопившуюся пыль и грязь. Простое смачивание въевшейся грязи без ее удаления принесет больше вреда, чем пользы. Необходимо следить за тем, чтобы дренажные отверстия, имеющиеся в нижней части дверей, на панелях элементов подвески и деталях рамы, не забивались грязью; вода, оставшаяся в этих зонах, может стать причиной коррозии.

⚠ ОСТОРОЖНО
 После мойки автомобиля проверьте работу тормозов, двигаясь на малой скорости, чтобы убедиться в том, что на элементы тормозной системы не попала вода. Если эффективность работы тормозов понизилась, высушите их, продолжая движение на малой скорости и слегка нажимая на педаль тормоза.

Уход за алюминиевыми колесными дисками

Алюминиевые диски имеют защитное покрытие.

- Не используйте абразивные моющие средства, полировальные составы, сольвенты или проволочные щетки для очистки алюминиевых колесных дисков. Это может привести к появлению царапин или повреждению покрытия.
- Используйте только нещелочное мыло или нейтральный растворитель. Тщательно промывайте диски водой. Не забывайте очищать все диски после езды по дорогам, на которых применялась соль. Это поможет предотвратить появление коррозии.
- Не следует мыть диски колес при помощи быстро вращающихся щеток для мытья автомобилей.
- Не пользуйтесь моющими средствами, содержащими кислоту. Это может нанести повреждения и стать причиной коррозии алюминиевых дисков, имеющих защитное покрытие.

Защита от коррозии

Защита автомобиля от коррозии

Используя для защиты от коррозии самые современные технологии проектирования и производства, мы производим автомобили самого высокого качества. Однако это только часть работы. Для обеспечения долгосрочной защиты от коррозии, требуется помощь и содействие со стороны владельца.

Основные причины появления коррозии

Основными причинами появления коррозии автомобиля являются:

- Дорожная соль, грязь и влага, которые накапливаются под днищем автомобиля.
- Сколы краски или защитных покрытий камнями, гравием, а также незначительные сколы и вмятины, оставляющие незащищенный металл открытым для воздействия коррозии.

Зоны активной коррозии

Если автомобиль эксплуатируется в тех местах, где он постоянно подвергается воздействию материалов, вызывающих коррозию, защита от неё является особенно важной. Некоторыми причинами усиления коррозии являются дорожная соль, химические препараты, применяемые на дорогах, морской воздух и промышленное загрязнение.

Влага - источник коррозии

Влага создает те условия, в которых возникает коррозия наиболее вероятно. Например, коррозионные процессы ускоряются при высокой влажности, особенно когда температура окружающего воздуха находится немного выше нуля. При таких условиях испаряющаяся слишком медленно влага поддерживает постоянный контакт материала, вызывающего коррозию, с поверхностью автомобиля.

Особенно активным источником коррозии является грязь, потому что она медленно высыхает и задерживает влагу на поверхности автомобиля. Даже если грязь кажется сухой, она все еще может содержать влагу и способствовать коррозионным процессам.

Высокие температуры тоже могут способствовать появлению коррозии плохо вентилируемых частей автомобиля, на которых может оседать влага. По всем этим причинам, особенно важно содержать ваш автомобиль в чистоте, регулярно удалять с него грязь и накопления других материалов. Это относится не только к видимым участкам, но и к днищу автомобиля.

Предупреждение коррозии

Вы можете помочь предотвратить появление коррозии следующими действиями:

Содержите свой автомобиль в чистоте.

Самый лучший способ предотвращения коррозии - это содержание вашего автомобиля в чистоте и регулярное удаление отложений материалов, её вызывающих. Очень важно обращать особое внимание на днище автомобиля.

- Если вы эксплуатируете автомобиль в регионах активной коррозии (где дороги посыпают солью, рядом с морем, в регионах с сильным промышленным загрязнением, кислотными дождями и т.п.), вы должны принимать особые меры для предотвращения коррозии. В зимнее время следует очищать струей воды днище автомобиля не реже одного раза в месяц, а после окончания зимнего периода тщательно его промыть.

- При очистке днища автомобиля необходимо уделять особое внимание элементам конструкции, расположенным в колесных нишах и прочих местах, недоступных для обозрения. Производите очистку тщательно; если просто намочить грязь, а не смыть ее, то это скорее сделает коррозию более интенсивной, а не предотвратит ее. Вода под высоким давлением и пар особенно эффективны при удалении отложений грязи и коррозионных материалов.
- При очистке нижней части дверей, элементов подвески и силовых конструкций, следите за тем, чтобы дренажные отверстия были открыты, давая возможность влаге испаряться и не скапливаться внутри, ускоряя появление коррозии.

Обеспечьте отсутствие влаги в гараже

Нельзя парковать автомобиль в сыром, плохо проветриваемом гараже. Это создает подходящие условия для коррозии. Особенно это относится к тем случаям, когда вы моете автомобиль внутри гаража или заезжаете в гараж на мокром, покрытом снегом, льдом или грязью автомобиле. Даже отапливаемый гараж может способствовать появлению коррозии, если он плохо вентилируется, и влага не испаряется.

Содержите лакокрасочные покрытия и декоративные панели в хорошем состоянии

Царапины и сколы на лакокрасочном покрытии должны быть закрыты быстровысыхающей краской как можно скорее, чтобы уменьшить вероятность возможного появления коррозии. При обнаружении незащищенного металла, рекомендуется обратиться в специализированную мастерскую по кузовному ремонту.

Птичий помет: Птичий помет является очень коррозионно-активным. Он может повредить лакокрасочное покрытие в течение считанных часов. Всегда удаляйте птичий помет как можно быстрее.

Не забывайте о салоне

Влага, вызывающая коррозию, может собираться под ковриками и покрытием пола. Периодически проверяйте отсутствие влаги под ковриками. Будьте особенно осторожны, если вы используете автомобиль для перевозки удобрений, чистящих материалов или химических реагентов.

Такие материалы необходимо перевозить только в предназначенных для этого контейнерах, и любые капли и пятна от них должны быть вытерты, вымыты чистой водой и тщательно высушены.

Уход за салоном

Общие меры предосторожности при выполнении работ по уходу за салоном

Не допускайте попадания щелочных растворов, таких как парфюмерные и косметические масла, на приборную панель, поскольку они могут повредить ее или вызвать обесцвечивание материала. Если такое масло все-таки попало на приборную панель, немедленно вытрите его. Ознакомьтесь с приведенными ниже указаниями по очистке изделий из винила.

ВНИМАНИЕ

Ни при каких обстоятельствах не допускайте попадания воды или других жидкостей на электрические/электронные элементы внутри автомобиля, поскольку это может привести к их повреждению.

ВНИМАНИЕ

Для очистки кожаных поверхностей (рулевое колесо, обшивка сидений и т. д.) используйте нейтральные чистящие средства или растворы с низким содержанием спирта. Использование растворов с высоким содержанием спирта или кислотных/щелочных чистящих средств может стать причиной потускнения цвета или удаления верхнего слоя кожаного покрытия.

Чистка обшивки и элементов внутренней отделки

Винил

Удалите пыль и слабые загрязнения с поверхности виниловых элементов, используя метелку или пылесос. Очистите их поверхности при помощи специального очистителя для виниловых элементов.

Ткань

Удалите пыль и слабые загрязнения с поверхности тканевых элементов, используя метелку или пылесос. Очистите при помощи раствора нещелочного мыла, рекомендованного для тканевых обивок или ковриков. Свежие пятна удаляйте как можно быстрее, используя средство для удаления пятен с поверхности тканей. Если свежее пятно осталось незамеченным, ткань может окраситься, и ее цвет будет испорчен. Кроме того, если не обеспечивается правильный уход за материалом, его огнестойкость может снизиться.

 **ВНИМАНИЕ**

Отклонение от использования рекомендуемых чистящих средств и методов может отрицательно сказаться на внешнем виде ткани и ее огнестойкости.

Очистка тканого материала комбинированного поясно-плечевого ремня безопасности

Очистите тканые ремни при помощи раствора нещелочного мыла, рекомендованного для матерчатых обивок или ковриков. Следуйте указаниям изготовителя мыла. Не следует отбеливать или перекрашивать тканые ремни, поскольку это может их ослабить.

Чистка стекол с внутренней стороны

Если внутренние поверхности стекол автомобиля затуманились (т.е. покрылись маслянистой, жирной или восковой пленкой), то их следует очистить при помощи очистителя для стекол. Следуйте инструкциям на упаковке средства по очистке стекол.

 **ВНИМАНИЕ**

Не следует скоблить или скрести обращенную в салон поверхность заднего стекла. Это может привести к повреждению сетки обогревателя заднего стекла.

СИСТЕМА СНИЖЕНИЯ ТОКСИЧНОСТИ ВЫБРОСОВ (ПРИ НАЛИЧИИ)

На систему снижения токсичности выбросов вашего автомобиля распространяется действие ограниченной гарантии. Подробная информация о гарантийных обязательствах приведена в буклете «Гарантийное и техническое обслуживание», поставляемом с автомобилем.

Ваш автомобиль оснащен системой снижения токсичности выбросов, позволяющей удовлетворить всем правилам, нормирующим состав автомобильных выбросов в атмосферу.

Ниже перечислены три установленных на автомобиле элемента такой системы:

- (1) система снижения токсичности выбросов из картера двигателя
- (2) система снижения токсичности выбросов из топливного бака
- (3) система снижения токсичности выхлопных газов

Для обеспечения нормальной работы системы снижения токсичности рекомендуется проводить проверку и техническое обслуживание автомобиля у авторизованного дилера компании HYUNDAI в соответствии с графиком технического обслуживания, приведенным в настоящем руководстве.

Меры предосторожности при проведении проверок и испытаний в процессе технического обслуживания (с электронной системой стабилизации курсовой устойчивости (ESP))

- Во избежание пропуска зажигания в процессе динамометрического испытания, выключите электронную систему стабилизации курсовой устойчивости (ESP), нажав на переключатель “ESP”.
- После завершения динамометрического теста, включите систему ESP повторным нажатием переключателя “ESP”.

1. Система снижения токсичности выбросов из картера двигателя

В автомобиле предусмотрена система вентиляции картера двигателя, которая предотвращает загрязнение окружающей среды газами из картера двигателя. Эта система подает в картер свежий отфильтрованный воздух через гибкий шланг подачи воздуха. Внутри картера этот свежий воздух смешивается с картерными газами, и эта смесь затем попадает во впускную магистраль двигателя через клапан системы вентиляции картера двигателя.

2. Система снижения токсичности выбросов из топливного бака

Система снижения токсичности выбросов из топливного бака предотвращает попадание паров топлива в атмосферу.

Накопитель

Пары, появляющиеся в результате испарения топлива в топливном баке, собираются в накопителе, пока двигатель не работает. Во время работы двигателя топливные пары, собранные в накопителе, подаются в сглаживающий ресивер через электромагнитный клапан управления продувкой накопителя топливных паров.

Электромагнитный клапан управления продувкой накопителя топливных паров (PCSV)

Электромагнитный клапан управления продувкой накопителя топливных паров управляется блоком ЕСМ; при низкой температуре жидкости в системе охлаждения во время работы двигателя в режиме холостого хода, клапан находится в закрытом положении, и поэтому топливные пары не попадают в ресивер впускной магистрали. После того, как двигатель прогреется во время обычного движения автомобиля, этот клапан открывается, пропуская тем самым пары топлива в ресивер впускной магистрали.

3. Система снижения токсичности выхлопных газов

Система снижения токсичности выхлопных газов с высокой эффективностью контролирует состав выхлопных газов, сохраняя при этом хорошие ходовые качества автомобиля.

Внесение изменений в конструкцию автомобиля

Запрещается вносить изменения в конструкцию данного автомобиля. Изменения конструкции могут отрицательно сказаться на характеристиках автомобиля, безопасности или сроке службы. В некоторых случаях они даже могут нарушать государственные правила, касающиеся безопасности и ограничения выбросов.

Кроме того, повреждение или снижение характеристик, вызванные какими-либо изменениями конструкции, не подпадают под действие гарантийных обязательств.

Меры предосторожности, касающиеся выхлопных газов двигателя (угарный газ)

- Угарный газ может присутствовать среди прочих выхлопных газов. Таким образом, при появлении любого запаха выхлопных газов внутри вашего автомобиля, необходимо, чтобы автомобиль был немедленно проверен и отремонтирован. Если вы подозреваете, что выхлопные газы попадают в салон, дальнейшее движение в автомобиле допускается, только если все окна открыты. В этом случае автомобиль также должен быть незамедлительно проверен и отремонтирован.

⚠ ОСТОРОЖНО - Выхлопные газы

Выхлопные газы двигателя содержат угарный газ (СО). Несмотря на отсутствие у него цвета и запаха, он является опасным и может привести к смерти при его вдыхании. Во избежание отравления СО следуйте указаниям, перечисленным ниже.

- Не держите двигатель включенным в закрытых помещениях (таких, как гаражи) дольше, чем это необходимо для въезда или выезда из помещения.
- Если автомобиль стоит с включенным двигателем на открытом пространстве в течение достаточно продолжительного времени, настройте систему вентиляции (по мере необходимости) таким образом, чтобы происходила подача наружного воздуха в салон.
- Не следует сидеть в припаркованном или остановленном автомобиле с включенным двигателем в течение продолжительного времени.
- Если двигатель глохнет или не может завестись, чрезмерное количество попыток запустить двигатель может привести к выходу из строя системы снижения токсичности выбросов.

Меры предосторожности, связанные с использованием каталитического нейтрализатора (при наличии)

⚠ ОСТОРОЖНО - Возгорание

Горячие выхлопные газы могут зажечь воспламеняющиеся предметы, находящиеся под днищем вашего автомобиля. Не паркуйте, оставляйте или проезжайте около воспламеняющихся объектов, таких как трава, растения, бумага, листья и др.

Ваш автомобиль оборудован каталитическим нейтрализатором для снижения токсичности выхлопа.

В связи с этим, необходимо принимать следующие меры предосторожности:

- Используйте только НЕЭТИЛИРОВАННЫЙ БЕНЗИН (для автомобилей с бензиновым двигателем).

- Прекращайте эксплуатацию автомобиля при наличии признаков неисправности двигателя, таких как пропуск зажигания, или при заметном снижении характеристик автомобиля.
- Запрещается эксплуатировать двигатель с нарушением установленных режимов. Примерами таких нарушений могут служить движение по инерции с выключенным зажиганием и спуск с крутого склона на включенной передаче и с выключенным зажиганием.
- Не оставляйте двигатель в течение продолжительного времени (более пяти минут) в режиме холостого хода.
- Запрещается вносить изменения в конструкцию или режим работы любого элемента двигателя и системы снижения токсичности выбросов. Все проверки технического состояния и регулировки элементов конструкции автомобиля должны производиться авторизованными дилерами компании HYUNDAI.
- Избегайте эксплуатации автомобиля с очень низким уровнем топлива в баке. При недостаточном уровне топлива в баке может происходить пропуск зажигания в двигателе, приводящий к чрезмерной нагрузке на каталитический нейтрализатор.

Невыполнение этих указаний может привести к повреждению каталитического нейтрализатора и автомобиля в целом. Кроме того, такие действия могут стать причиной прекращения действия гарантийных обязательств.

Габаритные размеры / 8-2
Мощность ламп освещения / 8-2
Шины и колеса / 8-3
Рекомендуемые смазочные материалы и информация об объемах / 8-4
Серийный номер автомобиля (VIN) / 8-6
Ертификационная табличка автомобиля / 8-6
Табличка технических характеристик/
значений давления в шинах / 8-7
Серийный номер двигателч / 8-7

Технические характеристики & Информация для потребителя

ГАБАРИТНЫЕ РАЗМЕРЫ

Параметр	мм (дюйм)
Общая длина	4820 (189.8)
Общая ширина	1835 (72.2)
Общая высота	1740 (57.9)
Колея передних колес	1597 (62.9)* ¹ /1591 (62.6)* ² /1587 (62.5)* ³
Колея задних колес	1597 (62.9)* ¹ /1591 (62.6)* ² /1587 (62.5)* ³
Колесная база	2795 (110.0)

*¹ : с шинами R16

*² : с шинами R17

*³ : с шинами R18

МОЩНОСТЬ ЛАМП ОСВЕЩЕНИЯ

Тип лампы	Мощность
Фары (ближний свет)	55 или 35 (HID)
Фары (дальний свет)	55
Передние указатели поворота	21
Габаритный фонарь	5
Боковой повторитель указателя поворотов*	5
Передние противотуманные фары*	27
Задняя противотуманная фара*	21
Стоп-сигнал и задний габаритный фонарь	21/5 или LED*
Задний фонарь*	5
Задние указатели поворота	21 или LED*
Фонари заднего хода	16
Высокорасположенный повторитель стоп-сигнала*	LED
Лампы освещения номерного знака	5
Передние индивидуальные лампы	8
Центральная потолочная лампа	10 или 6
Лампа освещения багажного отделения*	5
Лампа подсветки перчаточного ящика	5
Лампы подсветки зеркала (на обратной стороне солнцезащитного козырька)*	5

* : при наличии

ШИНЫ И КОЛЕСА

Для стран Европы

Наименование	Размер шины	Размер колеса	Давление в шине, бар (фунт на кв. дюйм, кпа)				Момент затяжки гайки крепления колеса кг*м (фунт*фут, Н*м)
			Номинальная нагрузка *1		Максимальная нагрузка		
			Передняя	Задняя	Передняя	Задняя	
Полноразмерная шина	205/65R16	6.5Jx16	2.25 (33,225)	2.25 (33,225)	2.25 (33,225)	2.25 (33,225)	9~11 (65~79, 88~107)
	215/55R17	6.5Jx17	2.25 (33,225)	2.25 (33,225)	2.25 (33,225)	2.25 (33,225)	
	225/45R18	7.5Jx18	2.4 (35,240)	2.4 (35,240)	2.4 (35,240)	2.4 (35,240)	
Компактная запасная шина	T125/80D16	4.0Tx16	4.2 (60,420)	4.2 (60,420)	4.2 (60,420)	4.2 (60,420)	

*1 : Номинальная нагрузка - до 3 человек

* Оригинальные шины соответствуют индийскому стандарту IS 15633

РЕКОМЕНДУЕМЫЕ СМАЗОЧНЫЕ МАТЕРИАЛЫ И ИНФОРМАЦИЯ ОБ ОБЪЕМАХ

Для достижения оптимального режима работы двигателя и трансмиссии, а также увеличения их сроков службы используйте только качественные смазочные материалы. Качественные смазочные материалы также влияют на эффективность работы двигателя и снижают расход топлива.

На вашем автомобиле рекомендуется использовать следующие смазочные материалы и жидкости:

Смазочный материал		Объем	Классификация
Моторное масло ^{*1} ^{*2} (слив и залив) 	2.0 L	4.1 l (4.33 US qt.)	API Service SM*, ILSAC GF-4 или выше * В случае невозможности приобретения моторного масла API service SM допускается использовать масло API service SL.
	2.4 L	4.6 l (4.86 US qt.)	
Жидкость автоматической коробки передач		7.1 l (7.5 US qt.)	MICHANG ATF SP-IV, SK ATF SP-IV NOCA ATF SP-IV, Оригинальная HYUNDAI ATF & SP-IV
Масло механической коробки передач		1.8 l (1.9 US qt.)	API GL-4, SAE 75W/85
Усилитель рулевого управления		0.9 l (0.95 US qt.)	PSF-3
Жидкость системы охлаждения	AT	6.4 l (6.76 US qt.)	Смесь антифриза и воды (Охлаждающая жидкость на основе этиленгликоля для алюминиевого радиатора)
	MT	6.5 l (6.87 US qt.)	
Тормозная жидкость/жидкость в приводе выключения сцепления		0.7~0.8 l (0.7~0.8 US qt.)	FMVSS116 DOT-3 или DOT-4
Топливо		70 l (18.49 US gal.)	Неэтилированный бензин

^{*1} См. рекомендуемые значения коэффициента вязкости по классификации SAE, приведенные на следующей странице.

^{*2} В настоящее время в наличии имеется масло с маркировкой Enrgy Conserving Oil (энергосберегающее моторное масло). Помимо прочих положительных эффектов, применение такого масла способствует экономии расхода топлива за счет сокращения потребления топлива, необходимого для преодоления трения деталей двигателя.

Зачастую эти улучшения трудно оценить при ежедневном вождении, однако суммарная экономия средств и энергии за год оказывается внушительной.

Рекомендуемые значения коэффициента вязкости по классификации SAE

⚠ ВНИМАНИЕ

Обязательно убедитесь в чистоте пространства вокруг крышки любой заливной горловины, сливного отверстия и масляного щупа перед проверкой уровня масла или его заменой.

Это особенно важно при эксплуатации транспортного средства в пыльных и загрязненных условиях и при езде по грунтовым дорогам. Очистка крышки и щупа предотвратит попадание пыли и песка в двигатель и другие механизмы, которые могут быть повреждены.

Вязкость моторного масла влияет на расход топлива и на эксплуатацию в холодную погоду (запуск двигателя и подача масла).

Моторное масло низкой вязкости обеспечивает лучший уровень экономии топлива и лучшую работу двигателя в холодную погоду, а масло с высоким коэффициентом вязкости необходимо для требуемого уровня смазки двигателя в жарких условиях.

Использование масел со значениями коэффициентов вязкости, отличными от рекомендуемых, может привести к выходу двигателя из строя.

При выборе типа масла, принимайте во внимание диапазон температур, в которых будет эксплуатироваться ваш автомобиль до следующей замены масла.

Выбирайте рекомендуемые значения коэффициента вязкости из таблицы.

Диапазон температур для рекомендуемых значений коэффициента вязкости по классификации SAE.										
Температура	°C	-30	-20	-10	0	10	20	30	40	50
	(°F)	-10	0	20	40	60	80	100	120	
Масло для бензинового двигателя *1		20W-50								
		15W-40								
		10W-30								
		5W-20, 5W-30								

*1: Для лучшей экономии топлива рекомендуется использовать моторное масло с коэффициентом вязкости по классификации SAE 5W-20 (API SM / ILSAC GF-4). Однако если данные марки масел недоступны в стране эксплуатации вашего автомобиля, выбирайте подходящее масло, руководствуясь табличными значениями коэффициентов вязкости.

СЕРИЙНЫЙ НОМЕР АВТОМОБИЛЯ (VIN)



Серийный номер автомобиля - это номер, который используется при регистрации вашего транспортного средства и применяется во всех правовых случаях, относящихся к вопросам прав собственности на автомобиль и т.д.

Номер выбит на полу под сиденьем пассажира.



Идентификационный номер автомобиля (VIN) также имеется на табличке в верхней части приборной панели. Номер на этой табличке хорошо виден снаружи автомобиля через ветровое стекло.

ЕРТИФИКАЦИОННАЯ ТАБЛИЧКА АВТОМОБИЛЯ

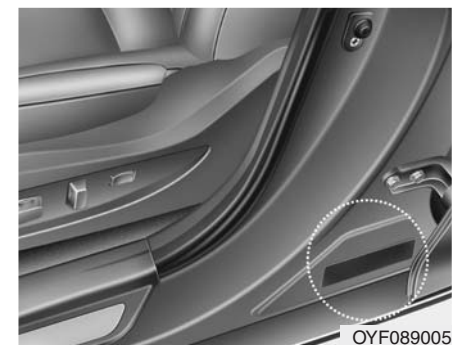

На табличке сертификации автомобиля (которая находится на средней стойке со стороны водителя или пассажира) имеется идентификационный номер автомобиля (VIN).

ТАБЛИЧКА ТЕХНИЧЕСКИХ ХАРАКТЕРИСТИК/ЗНАЧЕНИЙ ДАВЛЕНИЯ В ШИНА

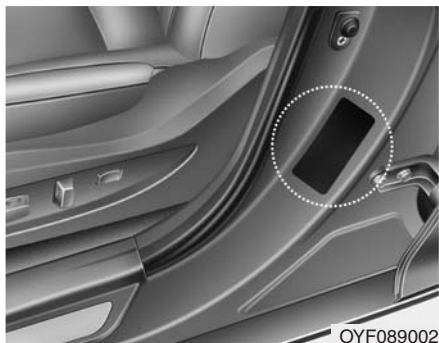

Установленные на вашем автомобиле шины выбраны для обеспечения наилучших характеристик управляемости автомобиля.

Табличка технических характеристик шин находится на внешней панели средней стойки со стороны водителя и содержит информацию о рекомендуемом давлении в шинах вашего автомобиля.

СЕРИЙНЫЙ НОМЕР ДВИГАТЕЛЯ

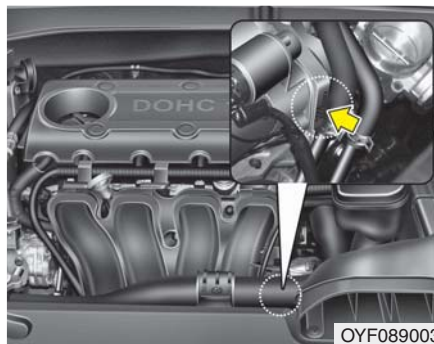

Серийный номер двигателя выбит на блоке цилиндров, как показано на рисунке.

Предметный указатель

А

- Автоматическая система управления
 микроклиматом4-110
- Автоматическая коробка передач5-17
- Аккумуляторная батарея7-38
- Аудиосистема4-132

Б

- Багажник4-24
- Буксировка6-17
- Буксировка прицепа5-56

В

- В случае непредвиденного случая во время
 движения6-3
- Воздушный фильтр7-32
- Воздушный фильтр системы управления
 микроклиматом7-34

Г

- Габаритные размеры8-2

Д

- Детское сиденье3-34
- Дистанционное управление замками дверей4-11

Е

- Если спущена шина6-9
- Если не удается запустить двигатель6-4
- Если двигатель перегревается6-8
- Ертификационная табличка автомобиля8-6
- Езда в особых дорожных условиях5-46
- Езда в зимних условиях5-51

Ж

- Жидкость омывателя ветрового стекла7-30
- Жидкость системы охлаждения7-23
- Жидкость усилителя рулевого управления7-28

З

Запуск двигателя от внешнего источника электроэнергии	6-5
Замки дверей	4-18
Зеркала заднего вида	4-48

К

Как пользоваться настоящим руководством	1-2
Капот	4-31
Камера заднего вида	4-81
Кнопка engine start/stop (запуск/останов двигателя).....	5-8
Ключи	4-3
Колеса и шины	7-42
Комплекс работ по периодическому техническому обслуживанию	7-8
Комплекс работ по техническому обслуживанию	7-3
Крышка горловины топливного бака.....	4-33

Л

Лампы освещения	7-68
-----------------------	------

М

Масса автомобиля	5-67
Механическая коробка передач.....	5-13
Мощность ламп освещения	8-2

О

Обогреватель	4-98
Общий вид салона	2-2
Общий вид приборной панели	2-3
Осветительные приборы	4-83
Освещение салона	4-94
Остекление	4-36
Отделения для хранения вещей	4-123
Отсек двигателя	2-4
Отсек двигателя	7-2

Предметный указатель

П

Панорамный люк в крыше	4-37
Перед поездкой	5-3
Плавкие предохранители	7-56
Позиции периодического технического обслуживания	7-17
Положения ключа зажигания	5-5
Порядок обкатки автомобиля	1-6
Приборная панель	4-53
Приемы экономичного вождения	5-44
Противоугонная сигнализация	4-15

Р

Рекомендуемые смазочные материалы и информация об объемах	8-4
Ремни безопасности	3-19
Рулевое колесо	4-55

С

Световая аварийная сигнализация	4-82
Серийный номер двигателч	8-7
Серийный номер автомобиля (VIN)	8-6
Сиденье	3-2
Сигнализация при остановке на дороге	6-2
Система задней парковки	4-78
Система круиз-контроля	5-39
Система памяти водительского места	4-42
Система подушек безопасности (дополнительная система пассивной безопасности)	3-48
Система смазки двигателя	7-21
Система снижения токсичности выбросов	7-82
Система управления микроклиматом с ручным управлением.....	4-100
Стеклоочистители и стеклоомыватели	4-190
Стояночный тормоз	7-31

Т

Табличка технических характеристик/
значений давления в шинах8-7

Техническое обслуживание, выполняемое
владельцем автомобиля7-6

Тормозная система.....5-25

Тормозная жидкость жидкость в приводе
выключения сцепления.....7-26

Требования к топливу1-3

У

Условные обозначения на световых индикаторах
приборной панели1-7

Уход за внешним видом автомобиля7-75

Устранение инея и запотевания с лобового
стекла4-118

Ш

Шины и колеса.....8-3

Щ

Щётки стеклоочистителя7-36

Э

Электронный ключ / 4-6

Элементы внутренней отделки салона4-126