

WARTUNG

Карбюратор практически не требует обслуживания. Тем не менее, целесообразно периодически проводить следующие проверки:

1. Проверить уровень масла и долить в случае необходимости. Только ATF-Suffix-A. Емкость 5 см.куб. до края поршня, 20 см.куб. до заливной пробки
2. Проверить частоту оборотов холостого хода и при необходимости откорректировать. Если коррекция невозможна карбюратор демонтировать и устранить неисправность

Примечание: После мойки и очистки двигателя карбюратор опрыскивают против коррозии.

ТЕХНИЧЕСКОЕ ОБСЛУЖИВАНИЕ

Карбюратор демонтировать, очистить и разобрать. Детали промыть в специальной ванне. Отверстия и каналы продуть сжатым воздухом. Для ремонта, используется ремонтный комплект, который необходимо заказать в специализированном сервисе. Обратит внимание на легкость перемещения и отсутствие износа движущихся частей.

ИСПЫТАНИЯ И НАЛАДКА

Регулировочные винты защищены предохранительными манжетами и колпачками так, что корректировка не возможно без их разрушения. После ремонта или настройки установите новые предохранительные манжеты и колпачки.

А. ИСПЫТАНИЯ И НАСТРОЙКИ

(Карбюратор должен быть собран)

Требования:

- Двигатель полностью исправен
- Система зажигания исправна.
- Двигатель прогрет до рабочей температуры (температура масла не менее 80С)
- Демпфер карбюратора заполнен маслом ATF, см. обслуживание.
- Система впуска герметична
- Установлен чистый воздушный фильтр.
- Отключен шланг вентиляции картера.
- Электрические потребители отключены.
- Управление подогревом впускаемого воздуха исправно.
- регулятор частоты оборотов (4) Рис. 2 на холостом ходу не прикасается к рычагу управления дроселем (5). (только для автомобилей с АКПП и(или) АС)
- Тахометр и Газоанализатор подключены.

1. ХОЛОСТОЙ ХОД (Рис. 1 и 2)

Частота оборотов ХХ: $800 \pm 50/\text{min}$
Уровень СО ХХ: $1,2 \pm 0,4 \text{ Vol.-% CO}$

- Установить частоту оборотов ХХ регулировочным винтом (1).
- Снять предохранительную манжету с отключающего клапана ХХ (2) и отвернуть контрогайку (3).
- Отрегулировать уровень СО отключающим клапаном ХХ (2).

Вывинчивая клапан - смесь обогащается
Ввинчивая клапан - смесь обедняется

- Контрогайку (3) затянуть и смонтировать предохранительную манжету.

2. ОБОРОТЫ ХОЛОДНОГО ПУСКА (Рис. 3)

Частота оборотов ХП: $1700 \pm 100/\text{min}$
Уровень СО ХП: $7,0 \pm 1,0 \text{ Vol.-% CO}$

Требования:

Регулировка ХХ выполнена правильно.
Устройство Pulldown исправно.

- Удалить предохранительную крышку с пускового устройства (1) и предохранительный колпачок с регулировочного винта (2) (Рис. 4)
- Открыть полностью дроссельную заслонку и нажать на рычаг (1) (Рис. 3) в положении прогрева (А) (см. стрелку).
- Запустить двигатель.
- Рычаг (1) удерживать нажатым до окончания настройки.

Важно: Нажимать на рычаг (1) следует без лишних усилий.

- Установить необходимую частоту оборотов регулировочным винтом (2).
- Установить уровень СО регулировочным винтом (3).

Ввинчивая винт - смесь обогащается
Вывинчивая винт - смесь обедняется

- Установить предохранительную крышку пускового устройства (1) (Рис 4).

Внимание: Биметаллическая пружина должна лежать слева от рычага(1) (Рис. 3).

- Установить предохранительный колпачок на регулировочный винт (2) (Рис. 4).



Рис. 1



Рис. 2

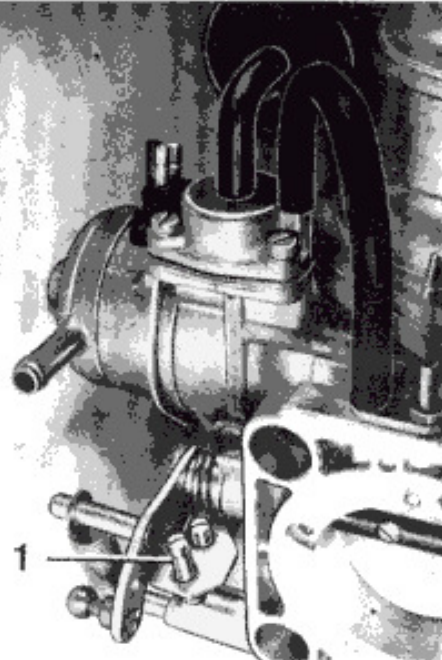

Рис. 3

А-первая ступень прогрева
В-наивысшая ступень прогрева

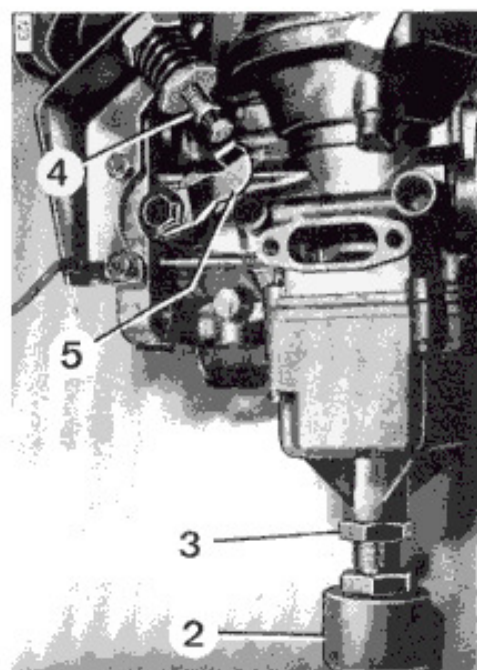
3. ПРОВЕРКА ОТКЛЮЧАЮЩЕГО КЛАПАНА ХОЛОСТОГО ХОДА

- Отсоединить провод от отключающего клапана ХХ и запустить мотор на ХХ.
 - Подключить к штеркеру отключающего клапана ХХ провод с положительным полюсом аккумуляторной батареи. Мотор должен зоглохнуть.
- При необходимости клапан заменяют (карбюратор должен быть разобран).

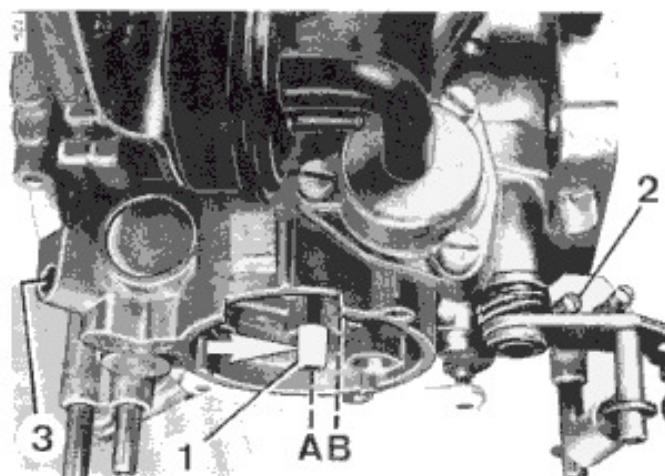

Рис. 4

4. МАРКИРОВКА КРЫШКИ ПУСКОВОГО УСТРОЙСТВА (Рис. 4)

Метки (стрелки) должны совпадать.

5. РЕГУЛЯТОР ЧАСТОТЫ ОБОРОТОВ (Рис 5) (для автомобилей с АКПП и(или) АС)

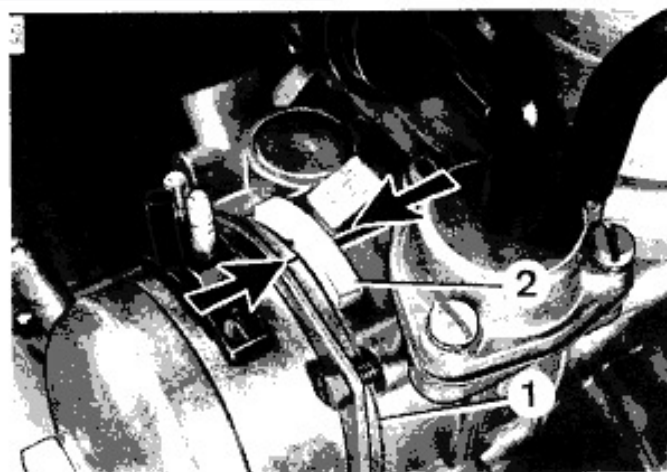
Частота оборотов: $1250 \pm 50/\text{min}$

Требования:

Регулировка ХХ выполнена правильно. Электрочлапан у автомобилей оборудованных кондиционером исправен.

- Регулятор частоты оборотов проверить на герметичность, при необходимости заменить.
- Запустить двигатель.
- Снять шланг (1) в регуляторе частоты оборотов и заглушить его.
- Установить частоту оборотов как описано ниже:



Рис. 5

A = 0,5мм - на оборотах ХХ
B = 19мм - в свободном положении

Придерживая шток (3) ослабить контргайку (4). Толкателем (5) отрегулировать частоту оборотов. Контргайку (4) затянуть.

- Надеть шланг (1) и проверить зазор (А).
- Если зазор (А) меньше требуемого, гайкой (2) откорректировать зазор (В), после снятия шланга (1).

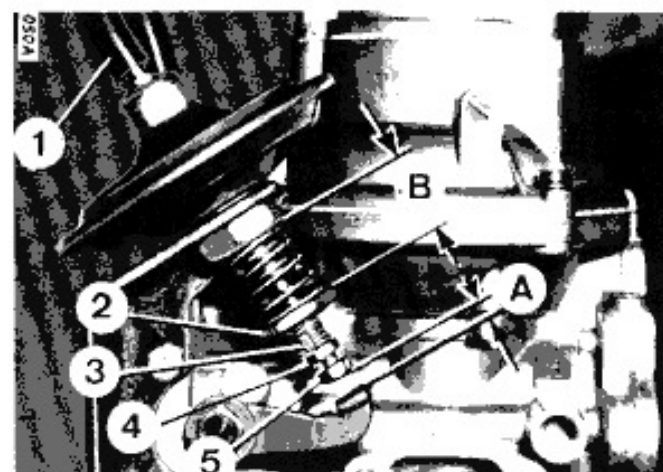
6. ПРОВЕРКА ЭЛЕКТРОКЛАПАНА (Рис. 6) (только для автомобилей с АС)

Номер заказа PKG: 720 649,00
Номер заказа DB: 001 540 35 97

Электрочлапан вентилирует регулятор частоты оборотов при включении компрессора кондиционера.

под напряжением: проход "X-Y".

без напряжения: проход "Y-Z". (Рис. 6)

Схема соединения изображена на Рис. 9.



Рис. 6

7. ПРОВЕРКА УСТРОЙСТВА ОБОГАЩЕНИЯ PULLDOWN (Рис. 7)

а) Pulldown (1)

- Отсоединить шланг (6) от штуцера (3) и заглушить штуцер.
- Присоединить ручной вакуумный насос согласно Рис. 7 к устройству Pulldown (1) и накачать отрицательное давление (400 mbar).

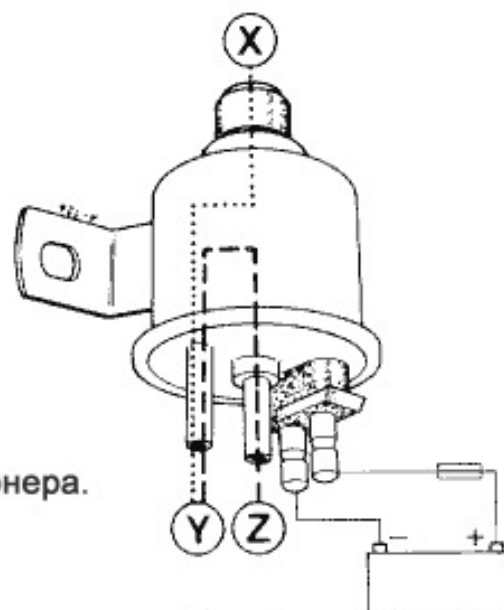
Если давление падает:

Устранить негерметичность.

Если давление остается постоянным:

Открыть штуцер (3). Давление должно сразу упасть. Если давление еще постоянно или медленно падает, проверьте проходимость штуцеров (2) и (3).

Обратите внимание на трещины и изломы соединительных шлангов.

б) Электрический термо-клапан задержки (4)

Электрический термо-клапан задержки отк./закр. в зависимости от его температуры. Время открывания смотрите на диаграмме (Рис. 8).

Пример: При температуре клапана 20С задержка закрытия после старта 6-10с.

При $T < 50\text{C}$ = клапан полностью открыт
При $T > 60\text{C}$ = клапан полностью закрыт



Рис. 7



Рис. 8

8. СХЕМА ВАКУУМНЫХ СОЕДИНЕНИЙ

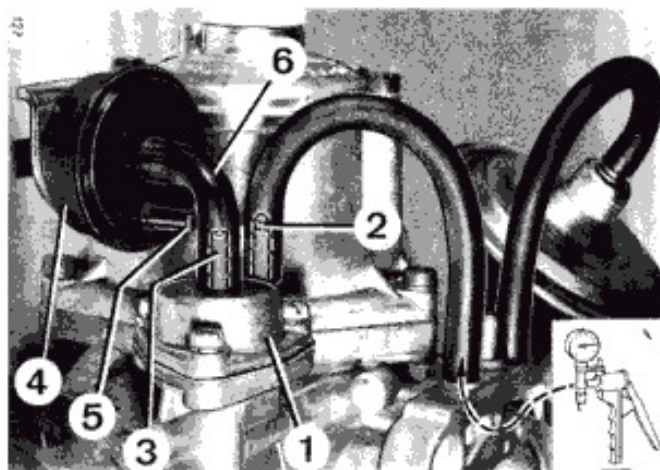
Рис. 9

----- Только при наличии АС

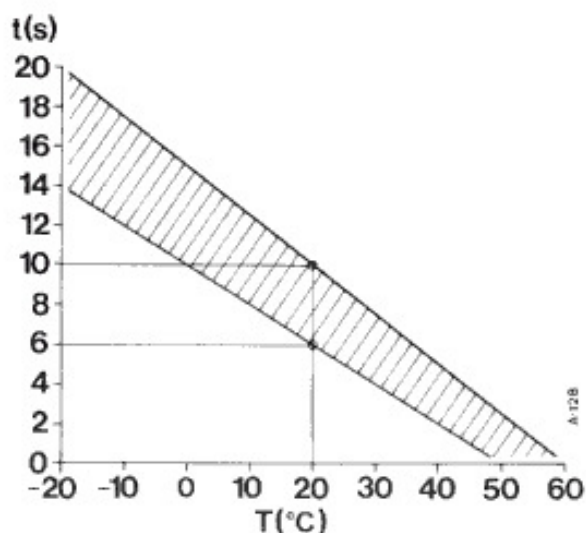
- 1 - Карбюратор
- 2 - Регулятор частоты оборотов (при АКПП и/или АС)
- 3 - Устройство Pulldown
- 4 - Электрический термо-клапан задержки.
- 5 - Электрклапан (при АС)
- 6 - вакуумный регулятор зажигания, распределитель зажигания.
- 7 - Обратный клапан
- 8 - Термо-клапан (точка вкл. при температуре ОЖ 70С)
- 9 - Воздушный фильтр

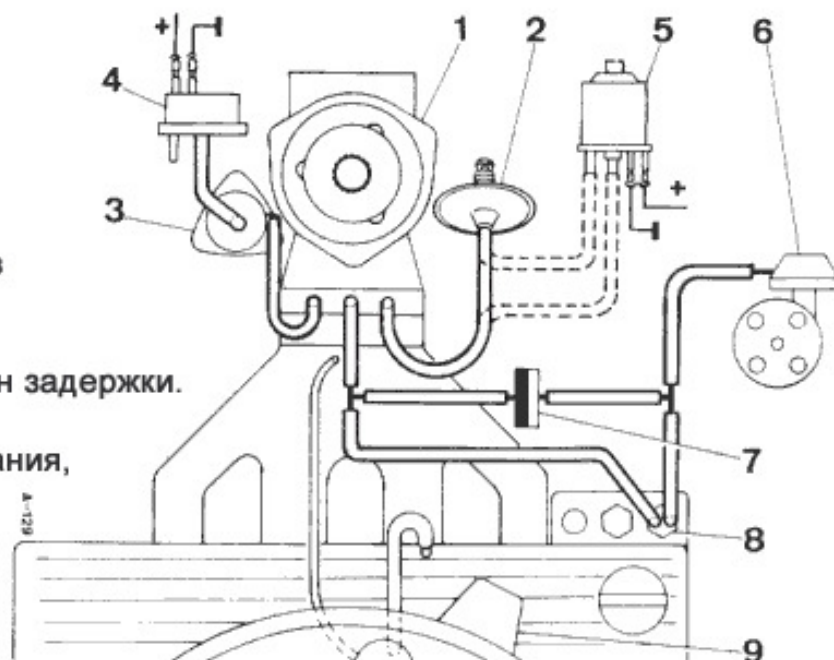

В. РЕГУЛИРОВКА, карбюратор снят и разобран.

1. Пусковое устройство

а) Ступенчатый шкив (6) (Рис. 10-12)

Примечание: Регулировка необходима только при замене мембраны (8).

Важно: Нельзя откручивать штуцер (1).

- Пусковое устройство демонтировать.
- Стопорное кольцо (4), рычаг (5) и крышку (3) снять.
- Рычаги (5) снова надеть.
- Толкатель (7) нажать в положение холодного пуска (стрелка). Рычаг (5) при этом должен лежать как показано на Рис 11.

$$A = 0,4 - 1,0 \text{ mm}$$

- Откорректируйте зазор А подгибанием рычага толкателя (7).

Проверка регулировки:

Штуцер (2) заглушить. Присоединить ручной вакуумный насос (Рис. 10) к штуцеру (1) и накачать отрицательное давление. Рычаг (5) должен лежать как показано на Рис. 12.

$$B = \text{mind. } 0,2 \text{ mm}$$

При необходимости регулировку повторить.

- Пусковое устройство собрать и установить на карбюратор

б) Зазор дроссельной заслонки (Рис. 13)

$$0,65 \pm 0,05 \text{ mm}$$

- Регулятор частоты вращения проверить и демонтировать.
- Дроссельную заслонку (9) открыть, толкатель (7) перевести в положение холодного пуска (стрелка) Рис. 11, дроссельную заслонку закрыть.
- Измерить зазор дроссельной заслонки как показано на Рис 13. Регулировочным винтом (10) откорректировать зазор. Регулировочный винт (11) при этом не должен упираться.

Примечание: На установленном карбюраторе обязательно отрегулировать обороты холодного пуска (см.А.2).



Рис. 10



Рис. 11

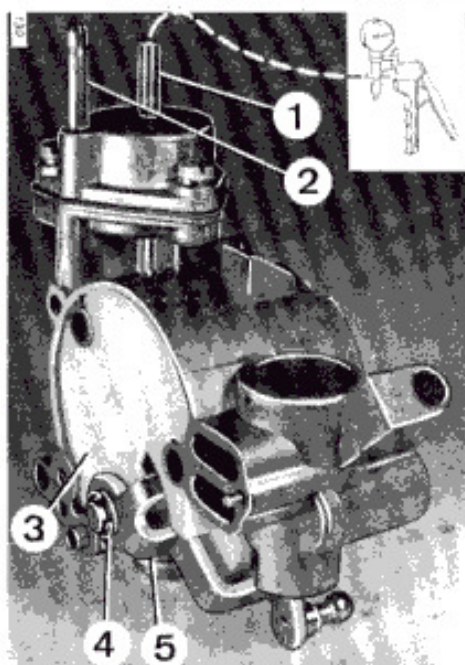

Рис. 12

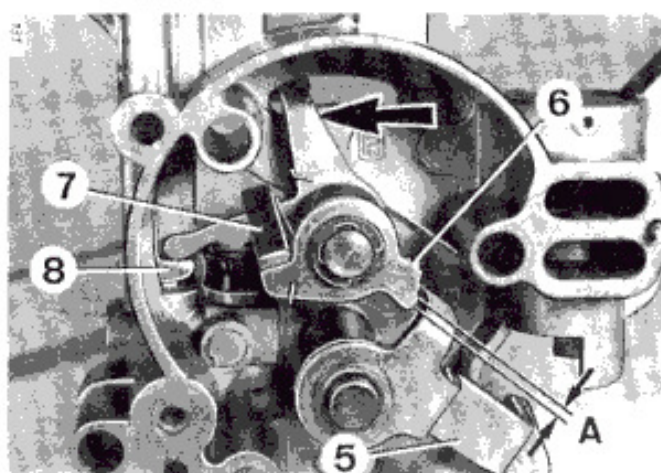

Рис. 13

2. УРОВЕНЬ В ПОПЛАВКОВОЙ КАМЕРЕ.

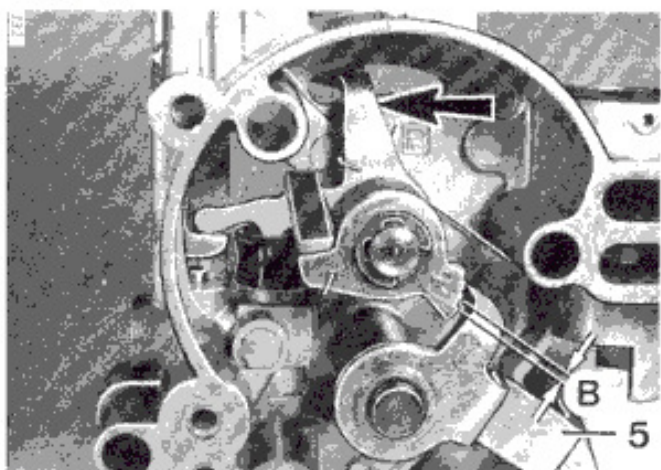
- Проверить уровень в поплавковой камере как показано на Рис. 14. При необходимости откорректировать подгибанием пластины поплавка.

Важно: пластина поплавка должна лежать перпендикулярно на игльчатом клапане подачи топлива, не надавливая на шарик клапана.

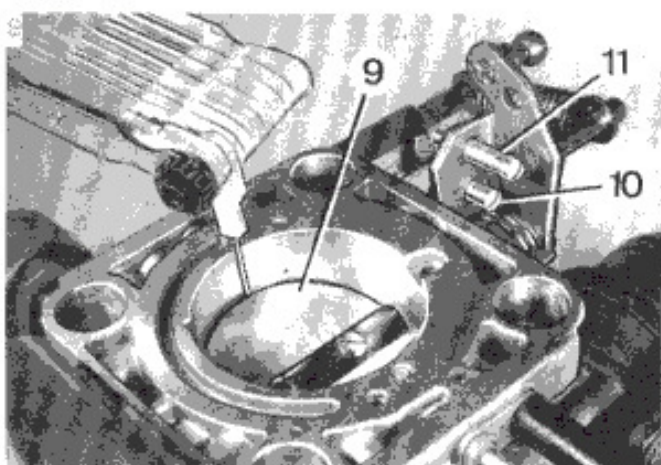
Примечание: Болт крепления поплавковой камеры (1а) Рис. 18 завинчивают с герметиком, например "Curil".



Рис. 14

A	=	$19 \pm 1,0$ mm
B	=	ca. 22°

Установка уровня поплавка очень важная и ответственная операция

3. ОТКЛЮЧАЮЩИЙ КЛАПАН XX (Рис. 15+16)

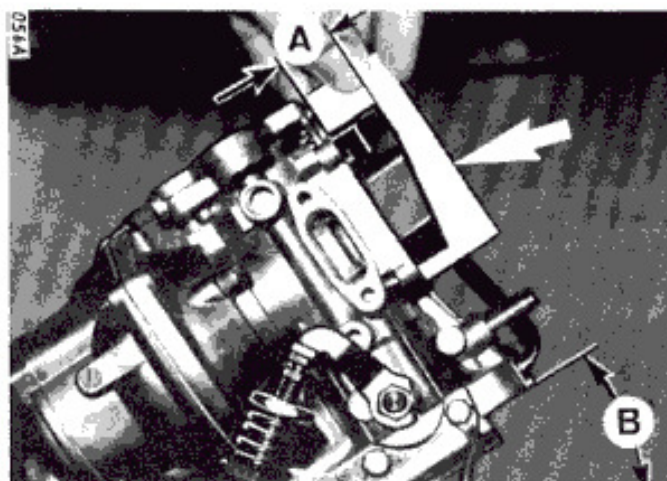
Снятие:

- Снять поплавковую камеру и вывинтить отключающий клапан XX (1)

Установка:

- Уплотнительное кольцо (2) на отключающем клапане XX смазать силиконовой смазкой, например "Molykote 33 light".
- Отключающий клапан XX (1) завинтить как показано на Рис. 15.



Рис. 15

Предварительная установка "C" = $25 \pm 0,5$ mm

- Седло иглы распылителя (3) установить на отключающий клапан XX (1).
- Установить поплавковую камеру с новой прокладкой.

Примечание: Болт крепления поплавковой камеры (1а) Рис. 18 завинчивают с герметиком, например "Curil".

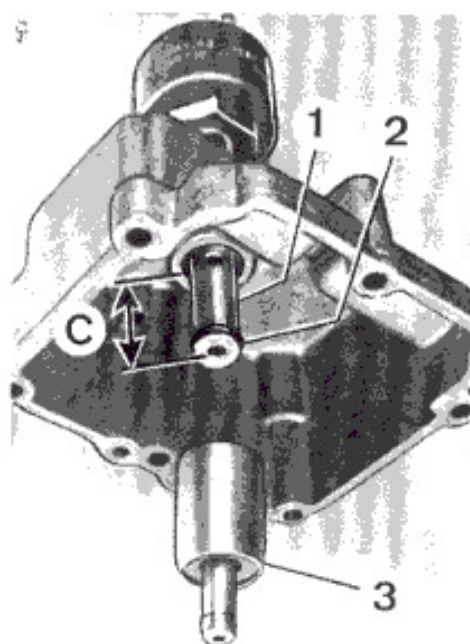

Рис. 16

4. ИГЛА РАСПЫЛИТЕЛЯ (картина 17)

Иглу распылителя установить фаской (стрелка) к винту крепления (2).
Пластиковое кольцо (1) должно стоять ровно с дном поршня.

Нахождение маркировки иглы распылителя показано на Рис. 17а (см стрелки).

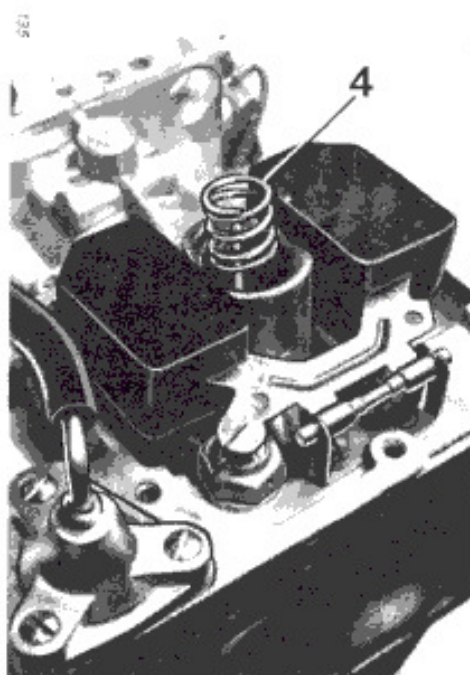
Применимость игл к карбюраторам необходимо смотреть в каталога запасных частей или в паспорте карбюратора.

Иглу распылителя с несоответствующей маркировкой использовать нельзя.

5. ОБЩИЕ ПРИМЕЧАНИЯ (картина 18)

При установке поплавковой камеры (1) и клапана обратного хода топлива (2) необходимо завинчивать винты крепления 1а и 2а с герметиком, например "Curil"



Рис 17



Рис. 17а

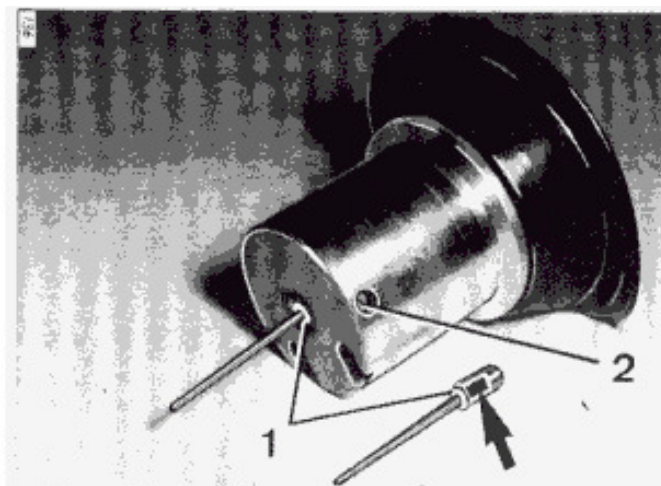
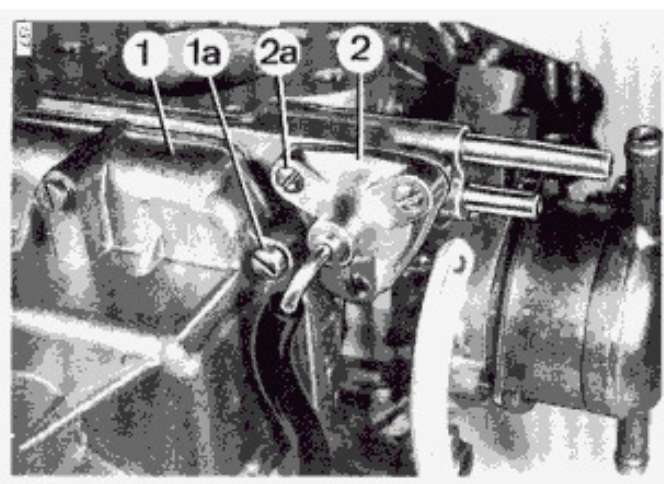

Рис. 18

PIERBURG			ПАСПОРТ КАРБЮРАТОРА Регулировка и запасные части		Registrier-Nr.	
					003 41/7	VIE5 06.86
Карбюратор 175CD	АКПП	МКПП	Применяется в следующих моделях			
Bestell-Nr.	7.18067.17	7.18067.18	Тип	190/W201-M102	200/W123/W124-M102	
Fabrik-Nr.	002 070 11 04	002 070 12 04	ab Baujahr	August 1984	Mai 1984	
Typenschild-Farbe	farblos	farblos	kW (PS)	77 kW (105 PS)	80 kW (109 PS)	
Fertigungszustand	DB 107	DB 108	bei n =	5200/min	5200/min	
Ab Fertigungsdatum	4 116	4 116	cm ³	1977	1977	
Nadeldüse	100	100	Schwimmernadelventil	(mm Ø)	P	2,25
Düsennadel	UC	UC	(Federbelastet mit Bügel)			
Kolbendruckfeder:			Dichtring für SNV	(mm)	P1	1,5
Länge	(mm) 110	110	Schwimmengewicht	(gr.) ±0,6		12,4
Windungszahl	(n) 26	26	Niveau (Trockenmaß)	(mm) ±1		19
Drahtdurchmesser	(mm) 1,25	1,25	Drehzahlregler (Anhebedrehzahl)	± 50/min. n =	1250	
Anschluß für Dr.-Kl.Ansteller (Düse)	-	-	Schnell-Leerlauf	±100/min. n =	1700	
Anschluß für Zündverstellung	rot	rot	(auf der zweithöchsten Stufe)			
	(Farbig)		CO-Einstellwert	(Vol.%) ±1,0		6