

КРАТКОЕ ЗНАКОМСТВО С ПЕЖО 307

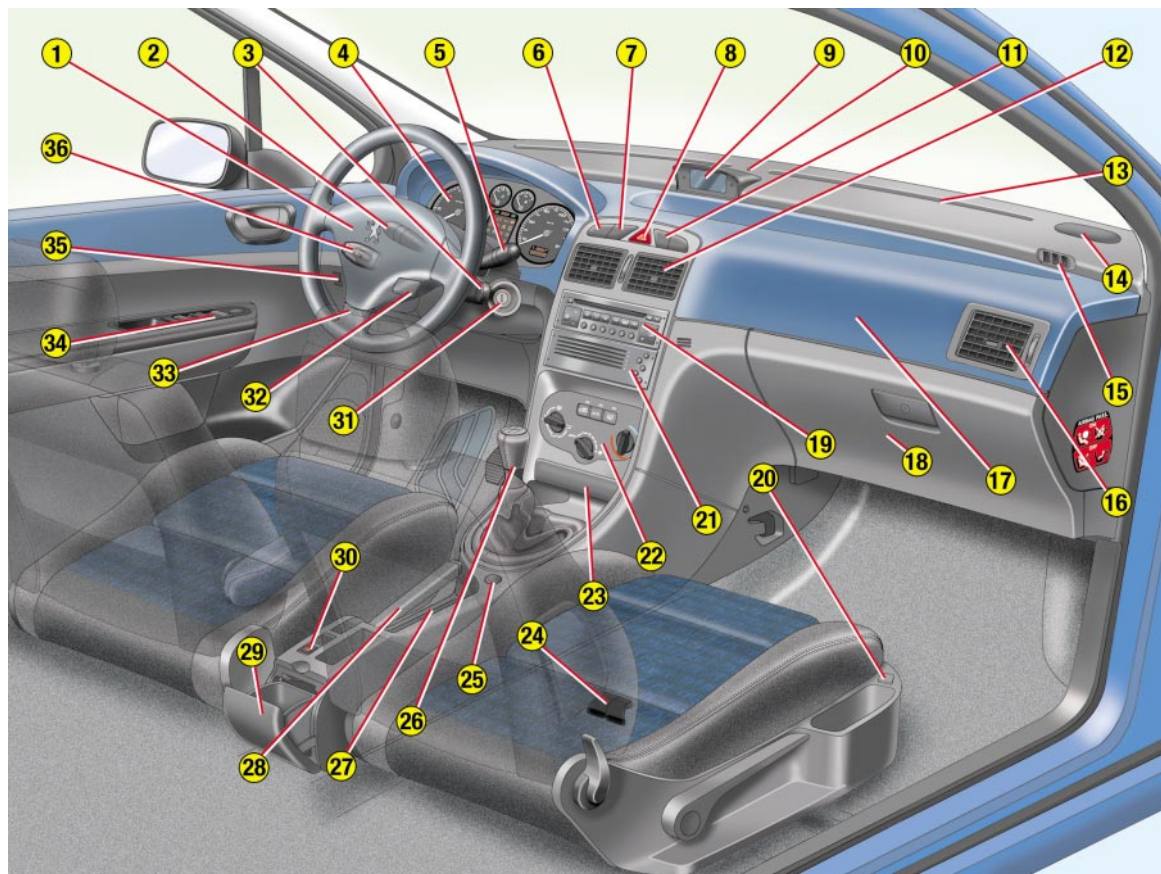



1. Крышка подушки безопасности водителя. Звуковой сигнал.
2. Рычаг включения приборов освещения и указателей поворота.
3. Рычаг дистанционного управления автомагнитолой на рулевой колонке.
4. Приборная панель.
5. Рычаг управления стеклоочистителем и омывателем стекла. Выключатель бортового компьютера.
6. Кнопка охранной сигнализации.
7. Выключатель блокировки замков дверей и багажника.
8. Выключатель аварийной световой сигнализации.
9. Многофункциональный дисплей.
10. Датчик уровня освещенности.
11. Выключатель режима ESP/ASR* (системы динамической стабилизации).
12. Центральные вентиляционные решетки с регуляторами направления подачи и расхода воздуха.
13. Сопла обдува ветрового стекла.
14. Гнездо для установки громкоговорителя (твитера).
15. Сопло обдува стекла двери.
16. Боковая решетка системы отопления и вентиляции с регуляторами направления подачи и расхода воздуха.
17. Крышка подушки безопасности переднего пассажира.
18. Крышка перчаточного ящика.
19. Автомагнитола RB3, RD3.
20. Выключатели электрообогревателей передних сидений.
21. Магазин компакт-дисков.
22. Панель управления отоплением / кондиционером воздуха.
23. Передняя пепельница.
24. Сопло для подачи теплого воздуха в зону расположения ног задних пассажиров.
25. Электрическая розетка 12 В.
26. Рычаг переключения передач.
27. Держатель стаканов/бутылок.
28. Рычаг стояночного тормоза.
29. Лоток для мусора.
30. Лоток для мелочи. Выключатель для отключения подушки безопасности переднего пассажира.
31. Замок зажигания с противоугонным устройством.
32. Рычаг регулировки положения рулевого колеса.
33. Блок предохранителей.
34. Панель регулировки зеркал заднего вида с электрическим приводом
Панель управления электрическими стеклоподъемниками. Выключатель блокировки стеклоподъемников задних дверей.
35. Регулятор вертикального направления световых пучков фар.
36. Круиз-контроль.

* На автомобилях текущего модельного года.

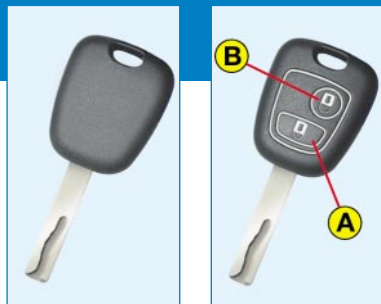

КЛЮЧИ

Ключи позволяют открывать замки передних дверей, лючка заливной горловины топливного бака, перчаточного ящика, отключать подушку безопасности переднего пассажира и включать зажигание.

Центральный электрический замок

Ключи позволяют при запирании замка двери водителя осуществлять полную блокировку* замков, а также отпирание с помощью центрального электрического замка боковые двери, дверь задка и складывать наружные зеркала заднего вида*.

Если одна из передних дверей или дверь задка открыты, центральный замок не сработает, - зуммер предупредит Вас об этом, если Вы попытаетесь закрыть замок при помощи пульта дистанционного управления.

Эти же функции можно осуществлять при помощи ключа с пультом дистанционного управления

* В зависимости от варианта исполнения или комплектации автомобиля.

КРАТКОЕ ЗНАКОМСТВО С ПЕЖО 307

Пульт дистанционного управления

Запирание замков

→ Для дистанционного запирания замков дверей и крышки багажника нажмите на кнопку **A**. Запирание замков автомобиля подтверждается загоранием фонарей указателей поворота примерно на две секунды.

Примечание: продолжительное нажатие на кнопку **A**, помимо запирания замков, автоматически закрывает окна* и вентиляционный люк* в крыше.

Полная блокировка замков*



Полная блокировка исключает возможность открывания дверей как извне, так и из салона.*

→ **Нажатие** на кнопку **A** включает полную блокировку замков автомобиля.

Включение полной блокировки подтверждается загоранием фонарей указателей поворота примерно на две секунды.

Примечание: продолжительное нажатие на кнопку **A**, помимо полной блокировки, автоматически закрывает окна* и вентиляционный люк* в крыше.

Повторное нажатие на кнопку **A** до истечения пяти секунд после первого нажатия выводит замки из режима полной блокировки, оставляя их запертыми в обычном режиме. Этот момент подтверждается загоранием фонарей указателей поворота примерно на две секунды и коротким звуковым сигналом.

Отпирание замков

Для отпирания замков нажмите на кнопку **B**.

Отпирание замков подтверждается быстрым миганием фонарей указателей поворота.

Примечание: при случайном отпирании замков без последующего открывания дверей в течение 30 секунд, они будут вновь автоматически заперты по истечении этого времени.

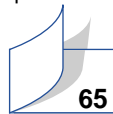

ЗАМОК ЗАЖИГАНИЯ

"STOP": зажигание выключено.

1-е положение: зажигание выключено, но питание подается к вспомогательным и дополнительным потребителям электроэнергии.

2-е положение: зажигание включено.

Положение "Запуск двигателя": включается стартер.





ПОДРУЛЕВЫЕ ПЕРЕКЛЮЧАТЕЛИ

ПРИБОРЫ ОСВЕЩЕНИЯ

Включение переднего и заднего освещения (кольцевой выключатель A)



Освещение выключено



Включено габаритное освещение



Включен ближний/дальний свет



Автоматический режим работы приборов освещения*

Передние* и задний противотуманные фары и фонарь

Включение противотуманных фар и фонаря осуществляется поворотом кольцевого выключателя: вперед - чтобы включить, и назад - чтобы выключить. Включение подтверждается загоранием соответствующих индикаторов на приборной панели.



Автомобили с задним противотуманным фонарем (кольцевой выключатель B)



Задний противотуманный фонарь.

Автомобили с передними противотуманными фарами и задним противотуманным фонарем (кольцевой выключатель C)



Передние и задние противотуманные фары включены (поворот кольца на один щелчок вперед).



Передние и задние противотуманные фары и фонари включены (поворот кольца на два щелчка вперед).

* В зависимости от варианта исполнения или комплектации автомобиля.

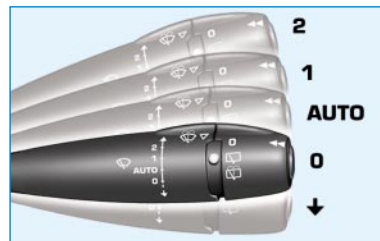

СТЕКЛООЧИСТИТЕЛЬ

Стеклоочиститель ветрового стекла

- 2** Максимальная скорость (при интенсивных осадках).
- 1** Нормальная скорость (при умеренном дожде).

AUTO Автоматический режим работы*.

- 0** Выключен.
- ↓** Включение на один цикл.

Для включения омывателя ветрового стекла нажмите на рычаг по направлению к себе.

Стеклоочиститель заднего стекла

Выключен. Прерывистый режим работы. Омыватель заднего стекла



Автоматический режим работы стеклоочистителя*

В положении **AUTO*** ("Автоматический режим") частота взмахов щеток регулируется в зависимости от интенсивности осадков.

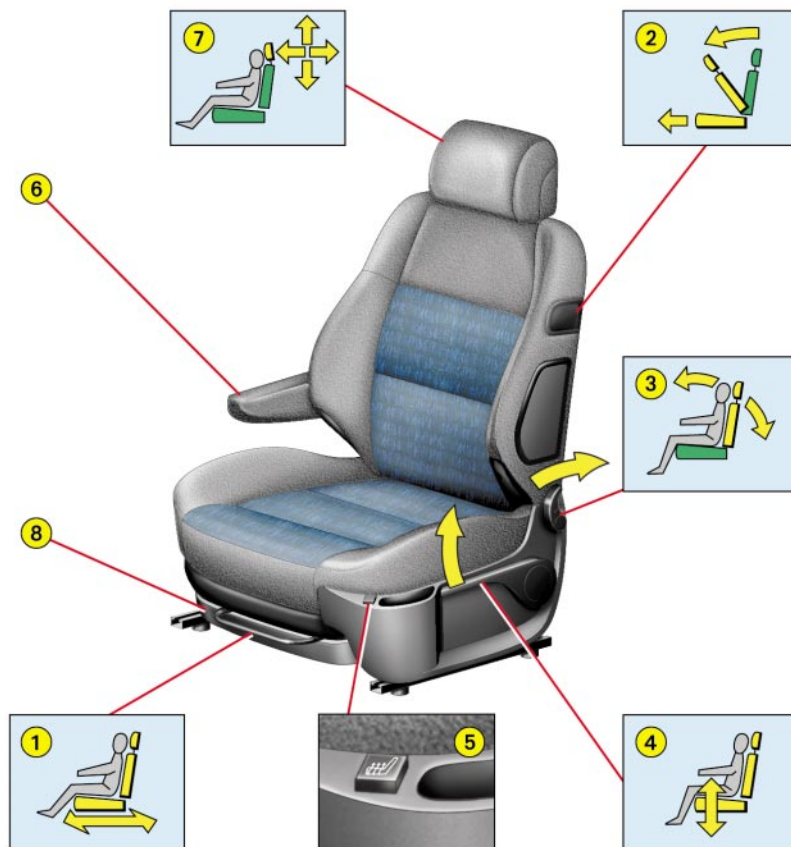

ПЕРЕДНИЕ СИДЕНЬЯ

1. Регулировка продольного положения.
2. Доступ к задним сиденьям (автомобили с 3-х дверным кузовом).
3. Регулировка наклона спинки сиденья.
4. Регулировка сиденья (водителя или пассажира) по высоте*.
5. Выключатель электрообогрева передних сидений*.
6. Передний съемный подлокотник* (автомобили с 5-ти дверным кузовом).
7. Регулировка подголовника по высоте и наклону. Чтобы поднять или опустить подголовник, потяните его вперед и одновременно перемещайте в направляющих втулках.



Категорически воспрещается водить автомобиль со снятыми подголовниками.

8. Выдвижной лоток для мелких предметов*.

* В зависимости от варианта исполнения или комплектации автомобиля.



ЗАДНЕЕ СИДЕНЬЕ

Складывание заднего левого (модуль 2/3) или заднего правого (модуль 1/3) сидений

всегда следует начинать с поднимания подушки: если начинать с опускания спинки, это может привести к поломке сиденья:

- при необходимости, сдвиньте вперед переднее (-ие) сиденье (-я);
- приподнимите переднюю часть подушки **1**;
- откиньте подушку **1** к спинкам передних сидений;
- убедитесь, что ремень безопасности расположен сбоку спинки;
- потяните вперед за рычаг **2**, чтобы разблокировать спинку сиденья **3**;
- опустите подголовники;
- опустите спинку сиденья **3**.

Для приведения заднего сиденья в нормальное положение:

- поднимите спинку сиденья и зафиксируйте ее (красный индикатор на рычаге **2** не должен быть виден);
- опустите подушку сиденья.

При установке сиденья на место примите меры, чтобы не зажать ремни безопасности.

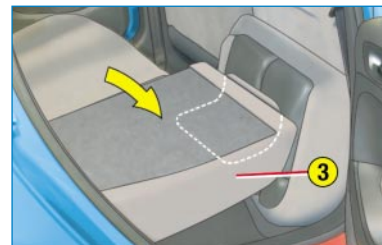
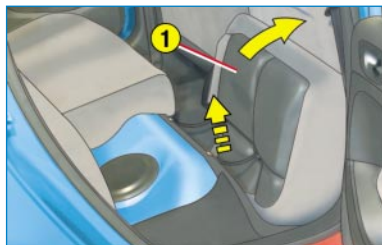
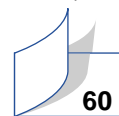



ПОДУШКИ БЕЗОПАСНОСТИ

Надувные подушки безопасности предназначены для дополнительной защиты водителя и пассажира при сильных ударах автомобиля. Они дополняют защитное действие ремней безопасности с ограничителем усилия.

Передние подушки безопасности

Подушка безопасности водителя расположена в ступице рулевого колеса, а переднего пассажира - в приборной панели со стороны перчаточного ящика. Обе подушки надуваются одновременно (если подушка пассажира не отключена).

Меры предосторожности при наличии подушки безопасности переднего пассажира

- Необходимо отключать подушку безопасности при установке детского сиденья спинкой к направлению движения на сиденье переднего пассажира.
- Включайте подушку, если на переднем сиденье находится взрослый.

Отключение подушки безопасности переднего пассажира *

- Выньте из замка ключ зажигания, вставьте его в щель выключателя 1 подушки безопасности переднего пассажира и поверните в положение "OFF".

После снятия детского сиденья, поверните выключатель подушки в положение "ON", чтобы вновь подключить ее.



* В зависимости от страны поставки.

** В зависимости от варианта исполнения или комплектации автомобиля.

Контроль исправности



При включенном зажигании (2-е положение ключа) загорание этого сигнализатора в сопровождении с зуммером и сообщением на дисплее "**Подушка безопасности пассажира отключена**" свидетельствует о том, что подушка безопасности переднего пассажира не задействована (ее выключатель находится в положении "OFF"). Сигнализатор будет гореть все время, пока подушка будет оставаться отключенной.

Боковые* подушки безопасности и оконные** подушки-шторы

Боковые подушки безопасности встроены в каркас спинок передних сидений со стороны двери.

Воздушные подушки-шторы встроены в стойки и верхнюю часть потолка салона.

Каждая подушка срабатывает в случае сильного удара с той стороны, откуда последовал удар, независимо от другой подушки.

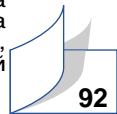
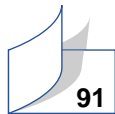

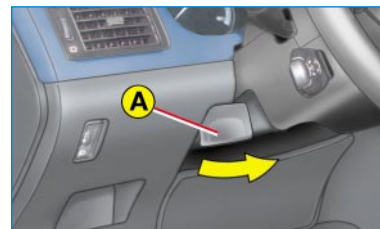
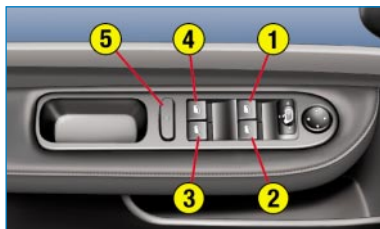

ЭЛЕКТРИЧЕСКИЕ СТЕКЛОПОДЪЕМНИКИ

1. Выключатель стеклоподъемника двери водителя.
2. Выключатель стеклоподъемника правой передней двери.
3. Выключатель стеклоподъемника правой задней двери*.
4. Выключатель стеклоподъемника левой задней двери*.
5. Кнопка блокировки выключателей стеклоподъемников задних дверей*.

Ручной режим работы:

- Нажмите неполностью на выключатель, не преодолевая точку упора. Стекло остановится, как только Вы отпустите выключатель.

Автоматический режим работы*:

- Нажмите полностью на выключатель или потяните его, преодолев упор. Однократного нажатия достаточно для полного опускания или подъема стекла.

Устройство для автоматического реверса стекла ("против защемления")*

Если во время подъема стекло начинает испытывать увеличенное сопротивление движению, оно останавливается и затем немного опускается.

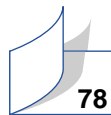

НАРУЖНЫЕ ЗЕРКАЛА ЗАДНЕГО ВИДА С ЭЛЕКТРИЧЕСКИМ ПРИВОДОМ*

- Поверните рукоятку регулятора 6 влево или вправо для выбора соответствующего зеркала заднего вида.
- Затем отрегулируйте положение выбранного зеркала, перемещая рукоятку 7 в четырех направлениях.

- Установите рукоятку регулятора 6 в центральное положение.

На стоянке зеркала можно сложить вручную, а также при помощи рукоятки 6 или с помощью пульта дистанционного управления* при запирании замков автомобиля.

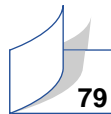

РЕГУЛИРОВКА ПОЛОЖЕНИЯ РУЛЕВОГО КОЛЕСА ПО ВЫСОТЕ И ГЛУБИНЕ

- Разблокируйте рулевую колонку, нажав на рычаг А.
- Отрегулируйте положение рулевого колеса по высоте и глубине.
- Заблокируйте рулевую колонку, потянув до упора за рычаг А.

* В зависимости от варианта исполнения или комплектации автомобиля.

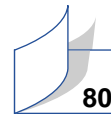



ЗАПРАВКА ТОПЛИВОМ

Заправку топливом следует производить **при выключенном двигателе**.

- Откройте лючок заливной горловины.
- Вставьте ключ и поверните его влево.
- Снимите пробку и повесьте ее на крючок с внутренней стороны лючка.

На внутренней стороне лючка также наклеена табличка, указывающая разрешенные сорта топлива для Вашего автомобиля. Если Вы заливаете полный бак, не продолжайте заправку после третьего отключения заправочного пистолета. Это может привести к возникновению неисправностей Вашего автомобиля.

Емкость топливного бака составляет около 60 литров.

- По окончании заправки топливного бака, замкните на ключ заливную горловину и закройте лючок.



Сигнализатор минимального уровня топлива в баке

С момента загорания сигнализатора автомобиль может проехать около **50 км**.

ОТКРЫВАНИЕ КАПОТА

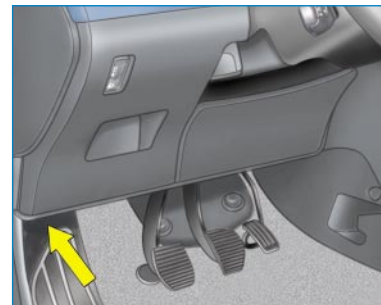

Открытие из салона автомобиля: нажмите на рычаг, расположенный слева под панелью приборов.



Открытие снаружи: нажмите на рычажок, поднимите капот и поставьте его на упор.



АВТОМАТИЧЕСКАЯ КОРОБКА ПЕРЕДАЧ "TIPTRONIC-System PORSCHE"

Благодаря четырехступенчатой **автоматической** коробке передач управление режимами движения автомобиля **полностью автоматизируется**: по собственному усмотрению, Вы можете выбрать одну из четырех программ работы коробки: "Автоматическую" (нормальную), "Спортивную", "Езды по снегу" и "Ручного переключения передач".

Положения селектора переключения режимов

- Переключение режимов работы автоматической коробки передач осуществляется путем перемещения рычага селектора. При этом положение селектора отображается на указателе на приборной панели.



S : спортивная программа.

❄ : программа езды по снегу.

Park (парковка): используется **для исключения качения автомобиля на стоянке** и при **запуске двигателя**, при этом стояночный тормоз может быть включен или выключен.

Reverse (задний ход): **передача заднего хода** может быть включена только после полной остановки автомобиля и при работающем двигателе на холостом ходу.

Neutral (нейтральная передача): используется **при запуске двигателя и при стоянке** автомобиля одновременно со стояночным тормозом.

Внимание: если при движении Вы случайно перевели рычаг селектора в положение **N**, дайте двигателю сбавить обороты, прежде чем включить режим **D** и вновь разогнаться.

Drive (вождение): используется **для вождения** в автоматическом (нормальном) режиме.

Manual (ручное переключение): используется **для вождения** в режиме ручного переключения передач.

Переключение передач в ручном режиме :

- Для перехода на более высокую передачу переведите рычаг селектора в сторону символа "+", а для перехода на низшую - в сторону символа "-".

Примечание: программы **S** (спортивная) и ❄ (езды по снегу) в режиме ручного переключения передач не работают.

Троганье с места

Включите двигатель. Селектор переключения режимов в положении **P**:

- **обязательно нажмите на педаль тормоза, чтобы вывести рычаг селектора из положения P;**
- переведите рычаг селектора в положение **R, D** или **M** и начинайте постепенно отпускать педаль тормоза - автомобиль тронется с места.

Селектор переключения режимов в положении **N**:

- отпустите стояночный тормоз, нажимая при этом на тормозную педаль;
- переведите рычаг селектора из положения **N** в положение **R, D** или **M** и начинайте постепенно отпускать педаль тормоза - автомобиль тронется с места.



При работающем в режиме холостого хода двигателе, отпущенных тормозах и рычаге селектора в положении **R, D** или **M** автомобиль может трогаться с места без нажатия на педаль газа.

Поэтому **не оставляйте детей без присмотра в автомобиле при работающем двигателе.**

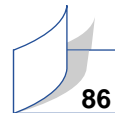

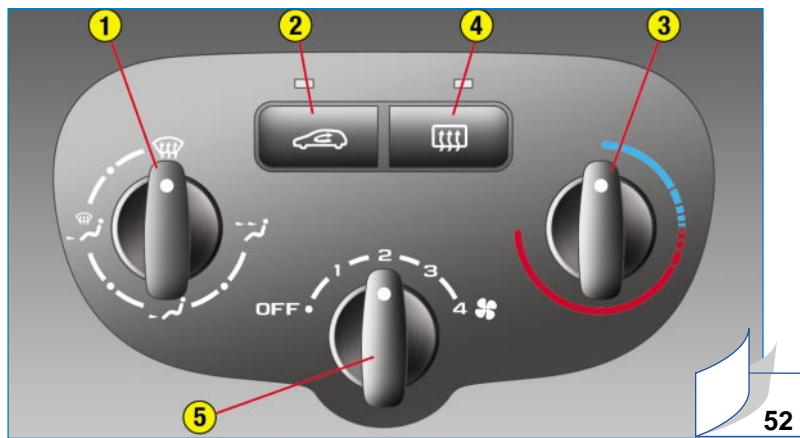

52

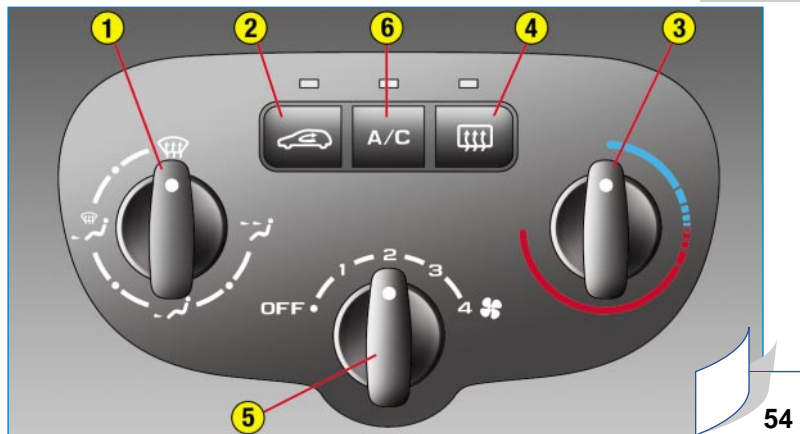

54

ВЕНТИЛЯЦИЯ / ОТОПЛЕНИЕ / КОНДИЦИОНЕР

№	Символ	Назначение кнопок
1		Регулировка распределения воздуха.
2		Регулятор поступления наружного воздуха.
3		Регулятор температуры.
4		Оттаивание заднего стекла и зеркал заднего вида.
5		Регулировка расхода воздуха.
6		Кнопка включения кондиционера воздуха.

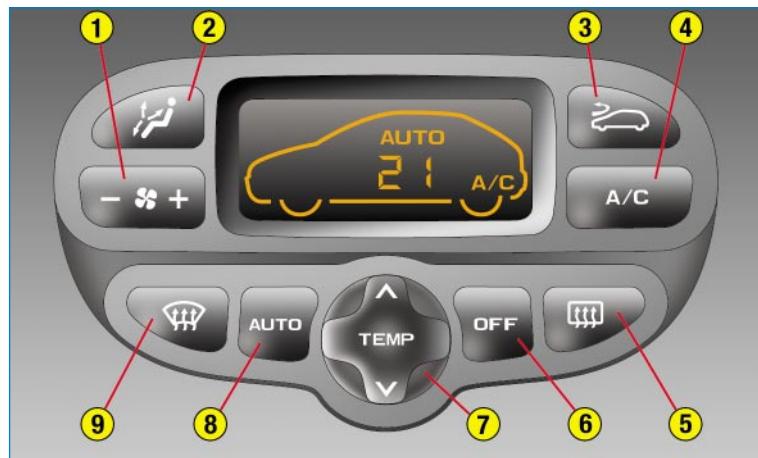

АВТОМАТИЧЕСКИЙ КОНДИЦИОНЕР ВОЗДУХА

№	Символ	Назначение кнопок
1		Регулировка расхода воздуха.
2		Регулировка распределения воздуха.
3		Регулятор поступления наружного воздуха.
4		Кнопка включения кондиционера воздуха.
5		Оттаивание заднего стекла и зеркал заднего вида.
6		Кнопка отключения кондиционера.
7		Регулятор температуры.
8		Автоматическая программа обеспечения комфортной температуры.
9		Автоматическая программа обеспечения прозрачности стекол.

АВТОМАГНИТОЛА RB3

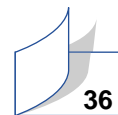

АВТОМАГНИТОЛА RD3*

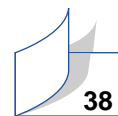

* Лицевая панель автомагнитолы RD3 может соответствовать одной из двух представленных здесь модификаций.

ТЕХНИЧЕСКОЕ ОБСЛУЖИВАНИЕ ПЕЖО

ДВА УРОВНЯ ТЕХНИЧЕСКОГО ОБСЛУЖИВАНИЯ

Поддержание Вашего Пежо 307 в исправном состоянии основано на принципе чередования двух уровней технического обслуживания - **ТО-"А"** и **ТО-"С"**. **Уровень "А"** включает в себя замену масла в двигателе, масляного фильтра и ряд контрольных проверок, а **уровень "С"** помимо работ, входящих в **уровень "А"**, предусматривает некоторые регламентные операции (см. следующие страницы Руководства), которые следует проводить в условиях сервисной станции ПЕЖО каждый раз по достижении очередных 60000 км пробега.

На приборной панели Вашего ПЕЖО 307 имеется **индикатор пробега до очередного технического обслуживания**. С учетом условий эксплуатации автомобиля, а также Вашего стиля вождения, он **будет автоматически определять протяженность оставшегося пробега** и информировать Вас о количестве километров, которое Вам осталось проехать **до планового технического обслуживания "А"**. Этот пробег составляет:

- не более **30 000 км, или один раз в два года** для автомобилей с бензиновыми двигателями;
- не более **20 000 км, или один раз в два года** для автомобилей с дизельными двигателями с непосредственным впрыском.

Пробег между двумя техническими обслуживаниями **уровня "А"** индикатор определяет по трем параметрам:

- суммарному количеству оборотов коленчатого вала двигателя,
- температуре масла в системе смазки двигателя,
- периодам длительных простоев автомобиля.

В соответствии с этими тремя параметрами бортовой компьютер будет подсчитывать оставшийся до очередного технического обслуживания пробег (он будет более или менее близок запланированному интервалу), и информировать Вас о нем при помощи специального **индикатора** на приборной панели. В зависимости от условий эксплуатации автомобиля, между двумя плановыми обслуживаниями уровня **"С"** может быть проведено одно или несколько обслуживаний уровня **"А"**.

Если суммарный пробег на счетчике близок к запланированному для техобслуживания **"С"**, специалист сервисной станции может предложить Вам провести его тут же, чтобы избавить Вас от повторного визита на станцию через короткий промежуток времени для его проведения.

ТЕХНИЧЕСКОЕ ОБСЛУЖИВАНИЕ ПЕЖО

В связи с увеличенными интервалами между периодическими техническими обслуживаниями следует регулярно контролировать уровень масла в двигателе. Необходимость долива масла в период между двумя его заменами является нормальной процедурой и не относится к разряду неисправностей.

Поэтому в период между двумя плановыми техническими обслуживаниями рекомендуется приехать по своей инициативе на сервисную станцию ПЕЖО на промежуточное обслуживание (его сроки индикатором на приборной панели не указываются).

Промежуточное обслуживание осуществляется в середине пробега между двумя плановыми.

Специалист сервисной станции быстро проверит и, при необходимости, доведет до требуемой величины уровни эксплуатационных жидкостей (масла, охлаждающей жидкости, жидкости стеклоомывателя в объеме до 2 литров).

Следует иметь в виду, что недостаточный уровень масла в двигателе может привести к его серьезной поломке, поэтому необходимо проверять уровень масла в нем не реже, чем через каждые 5000 км пробега.

Увеличение интервала между периодическими техническими обслуживаниями стало возможным благодаря конструктивному совершенствованию наших автомобилей, а также появлению высококачественных масел для них.

В ЭТОЙ СВЯЗИ НЕОБХОДИМО ИСПОЛЬЗОВАТЬ МОТОРНЫЕ МАСЛА ТОЛЬКО ВЫСОКОГО КАЧЕСТВА, ПРОШЕДШИЕ СЕРТИФИКАЦИЮ И РЕКОМЕНДОВАННЫЕ ИЗГОТОВИТЕЛЕМ АВТОМОБИЛЯ К ПРИМЕНЕНИЮ (см. главу "Рекомендуемые масла").

ТЕХНИЧЕСКОЕ ОБСЛУЖИВАНИЕ ПЕЖО

УКАЗАТЕЛЬ ПРОБЕГА ДО ОЧЕРЕДНОГО ОБСЛУЖИВАНИЯ

Указатель расположен на приборной панели вместе со счетчиками пробега и служит для подсчета расстояния, которое автомобилю осталось пройти до очередного технического обслуживания с учетом условий его эксплуатации.

Принцип работы

Сразу после включения зажигания на приборной панели загорается на несколько секунд символ технического обслуживания в виде гаечного ключа, а счетчик общего пробега показывает округленное число километров, оставшееся пройти автомобилю до очередного технического обслуживания.

Пример: до ближайшего технического обслуживания осталось пройти 4800 км. Сразу после включения зажигания в течение нескольких секунд дисплей показывает:

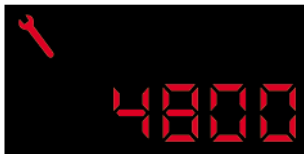

Несколько секунд спустя после включения зажигания счетчики дневного и общего пробега будут работать в обычном режиме.



Если до ближайшего технического обслуживания автомобилю осталось пройти меньше 1000 км.

Несколько секунд спустя после включения зажигания счетчики дневного и общего пробега будут работать в обычном режиме, но символ гаечного ключа будет продолжать гореть. Он будет напоминать Вам о необходимости пройти техническое обслуживание в ближайшие сроки.

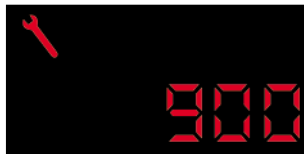

Если срок очередного технического обслуживания пропущен

При каждом включении зажигания в течение нескольких секунд будет мигать символ гаечного ключа и цифра пробега, пройденного после пропущенного технического обслуживания.

Примечание: символ гаечного ключа будет мигать при работающем двигателе до тех пор, пока техническое обслуживание не будет пройдено.



ТЕХНИЧЕСКОЕ ОБСЛУЖИВАНИЕ ПЕЖО

Установка на ноль

После прохождения очередного технического обслуживания на сервисной станции ПЕЖО установка счетчика на ноль выполняется специалистами станции.

Если Вы самостоятельно проведете техническое обслуживание своего автомобиля, то, для установки счетчика на ноль, необходимо выполнить следующие действия:

- ☞ выключите зажигание;
- ☞ нажмите и удерживайте нажатой кнопку установки на ноль счетчика дневного пробега;
- ☞ включите зажигание.

Счетчик пробега начнет обратный отсчет.

Когда на дисплее высветится 0, отпустите кнопку - символ гаечного ключа погаснет.

Предупреждение: если по окончании этой операции Вы решили отключить аккумуляторную батарею, сначала закройте центральный замок автомобиля и выждите не менее пяти минут - в противном случае проведенная установка на ноль не зафиксирована в памяти компьютера.

Периодичность обслуживания ответственных узлов и сроки замены расходных материалов

Для некоторых наиболее ответственных систем и узлов Вашего автомобиля предусмотрена особая периодичность контроля, технического обслуживания и замены.

- **тормозную жидкость** необходимо заменять **через каждые 60 000 км** или не реже, чем один раз в два года;
- **пылевой фильтр** салона необходимо проверять **при каждом приезде на сервисную станцию ПЕЖО** (в ходе периодического и промежуточного технического обслуживания) **или еще чаще** - в зависимости от среды и условий, в которых автомобиль эксплуатируется (пыльная атмосфера, высокий уровень загрязнения и т.п.);
- на автомобилях, оборудованных **дизельным двигателем Turbo 2,0 л. HDI (110 л.с.)**, необходимо производить чистку **сажевого фильтра и доливку присадки** в присадочный бачок не реже, чем **через каждые 80 000 км** на сервисной станции ПЕЖО;
- **системы надувных подушек безопасности** и ремней безопасности с **пиротехническими натяжителями** необходимо заменять **через каждые 10 лет**;
- проверку **давления воздуха** на холодных шинах следует осуществлять не реже, чем **один раз в месяц**.

ТЕХНИЧЕСКОЕ ОБСЛУЖИВАНИЕ ПЕЖО

УРОВНИ ТЕХНИЧЕСКОГО ОБСЛУЖИВАНИЯ









Для каждого автомобиля, в зависимости от особенностей его конструкции, конструкторы разработали индивидуальные комплексы мероприятий по техническому обслуживанию, которое должно проводиться в определенные сроки.

Для Вашего ПЕЖО 307 предусмотрено два вида чередующихся технических обслуживаний - ТО-"А" и ТО-"С", между которыми Вам нужно будет один раз заехать на сервисную станцию для проверки и пополнения уровней эксплуатационных жидкостей. Некоторые дополнительные операции, необходимость в которых может возникнуть по мере дальнейшего пробега, будут нацелены на продление долговечности и обеспечение беспроблемной эксплуатации Вашего автомобиля.

Во время проведения гарантийного и каждый раз во время проведения плановых технических обслуживаний Вашего автомобиля специалисты сервисной станции ПЕЖО будут обязательно информировать Вас о содержании каждого последующего технического обслуживания.

ТЕХНИЧЕСКОЕ ОБСЛУЖИВАНИЕ ПЕЖО 307 С БЕНЗИНОВЫМ ДВИГАТЕЛЕМ

Техническое обслуживание один раз в два года или после пробега протяженностью до 30 000 км

ПРОБЕГ		60 000		120 000		180 000	
Гарантийное техническое обслуживание через 10 000 км или 6 месяцев* Это необходимо для сохранения гарантии							
							
				+Замена ремня привода распределвала			

Проверка уровня масла в автоматической коробке передач через каждые 60 000 км

Замена **тормозной жидкости** через каждые два года или 60 000 км.

При замене масла использовать **масло на синтетической основе**.

Можно также использовать **синтетическое** или **"энергосберегающее"**.

Техническое обслуживание для тяжелых условий эксплуатации
(см. соответствующую главу).

- Замена **воздушного фильтра** через каждые 40 000 км.
- Замена **ремня привода распределвала** через каждые 80 000 км.

* Проводится по достижении любого из этих двух показателей первым.

























Промежуточное техническое обслуживание входит в фиксированные расценки плановых ТО.

ТЕХНИЧЕСКОЕ ОБСЛУЖИВАНИЕ ПЕЖО

ТЕХНИЧЕСКОЕ ОБСЛУЖИВАНИЕ ПЕЖО 307 С ДИЗЕЛЬНЫМ ДВИГАТЕЛЕМ

Техническое обслуживание один раз в два года или после пробега протяженностью до 20 000 км

ПРОБЕГ						60 000				
Гарантийное техническое обслуживание через 10 000 км или 6 месяцев*. Это необходимо для сохранения гарантии.										
									+ обслуживание сажевого фильтра для двигателя 2,0 л. HDI 110 л.с. (80 000 км)	
		120 000					180 000			
										
							+ обслуживание сажевого фильтра для двигателя 2,0 л. HDI 110 л.с. (160 000 км)			

Замена ремня привода распредвала через каждые 160 000 км пробега (для двигателей 2,0 л. HDI 90/110 л.с.) и через каждые 240 000 км (для двигателей 1,4 л. HDI 70 л.с.).

Замена **тормозной жидкости** через каждые два года или 60 000 км.

При замене масла использовать масло **на синтетической основе**.

Можно также использовать "**энергосберегающее**" или синтетическое.

Техническое обслуживание для тяжелых условий эксплуатации (см. соответствующую главу)

- Замена **воздушного фильтра** через каждые 45 000 км.
- Замена **ремня привода распредвала** через каждые 120 000 км.

* Проводится по достижении любого из этих двух показателей первым.



Промежуточное техническое обслуживание входит в фиксированные расценки плановых ТО

ТЕХНИЧЕСКОЕ ОБСЛУЖИВАНИЕ ПЕЖО

К тяжелым условиям эксплуатации относятся:

- Постоянная эксплуатация автомобиля в режиме частых и коротких поездок типа "от двери к двери".
- Эксплуатация автомобиля исключительно в городе в режиме такси.
- Многократные поездки на короткие расстояния, когда двигатель не успевает прогреться до нормальной рабочей температуры из-за низкой температуры окружающего воздуха.
- Длительная эксплуатация в следующих условиях:
 - в странах с жарким климатом, где температура воздуха часто превышает 30 °С,
 - в странах с холодным климатом, где температура воздуха часто опускается ниже -15 °С,
 - в регионах с сильно запыленным воздухом,
 - эксплуатация автомобиля на топливе и материалах, которые не соответствуют рекомендациям ПЕЖО.

ТЕХНИЧЕСКОЕ ОБСЛУЖИВАНИЕ ПЕЖО

ТЕХНИЧЕСКОЕ ОБСЛУЖИВАНИЕ "А" и "С" и ВИЗИТ НА ПРОМЕЖУТОЧНОЕ ТО

Перечень работ	Наименование операций	Гарантийное ТО	Уровень ТО		
			ТО-"А"	ТО-"С"	ПромежуточноеТО
Слив жидкостей	- Замена масла в двигателе.	●	●	●	
	- Слив воды из топливного фильтра (дизельный двигатель).		●	●	
Замена	- Масляного фильтра.		●	●	
	- Топливного фильтра (бензиновый двигатель).			●	
	- Фильтрующего элемента топливного фильтра (диз. двиг.).			●	
	- Фильтрующего элемента воздушного фильтра.			●	
	- Свечей зажигания (бензиновый двигатель).			●	
Уровни рабочих жидкостей	- Масла в двигателе (контроль+доливка)	●		●	●
	- Масла в механической коробке передач (контроль+доливка).	●		●	
	- Электролита в аккумуляторной батарее (контроль+доливка).		●	●	
	- Жидкости переднего и заднего стеклоочистителей (доливка).	●	●	●	●
	- Охлаждающей жидкости (контроль+доливка).	●	●	●	●
	- Тормозной жидкости (контроль+доливка).	●	●	●	
	- Жидкости гидроусилителя рулевого управления (контроль+доливка в зависимости от комплектации).	●	●	●	
Проверка	- Исправности фонарей, приборов освещения, сигнализации.	●	●	●	
	- Состояния стекол, оптических элементов фар, фонарей и зеркал.		●	●	
	- Звукового сигнала.		●	●	
	- Жиклеров стеклоомывателя.		●	●	
	- Состояния щеток стеклоочистителя.		●	●	
	- Состояния и натяжения ремней привода навесного оборудования.		●	●	
	- Эффективности работы стояночного тормоза.		●	●	
	- Герметичности и состояния гидравлических контуров (трубок, бачков).		●	●	
	- Состояния резиновых защитных чехлов и пыльников.	●	●	●	
	- Передних тормозных колодок.		●	●	○
	- Люфтов в подшипниках ступиц, тягах, шаровых опорах, шарнирах подвески.		●	●	
	- Герметичности амортизаторов.		●	●	
	- Износа задних тормозных колодок.		●	●	
	- Состояния шин и давления воздуха в них (включая запасное колесо).	●	●	●	
	- Системы снижения токсичности в соответствии с действующим законодательством (бензиновые двигатели).	●	●	●	
	- Дымности отработавших газов (дизельный двигатель).	●	●	●	
	- Противопылевого фильтра салона (в зависимости от комплектации).		●	●	○
- Визуальная проверка всего автомобиля специалистом фирменной сервисной станции.	●			●	
Дополнительные услуги	- Предоставление прокатного автомобиля.			●	
Дорожные испытания	Проверка работы систем автомобиля в пробной поездке.		●	●	

● : Для любых условий эксплуатации

○ : Для тяжелых условий эксплуатации



ПЕРЕЧЕНЬ МАРК МОТОРНЫХ МАСЕЛ, РЕКОМЕНДОВАННЫХ К ПРИМЕНЕНИЮ В СТРАНАХ ЕВРОПЫ⁽¹⁾



ULTRA 10W 40	ULTRA 5W 30*	ULTRON 5W 40	ULTRON 0W 30	ULTRA DIESEL 10W 40	ULTRA 5W 30*	ULTRON DIESEL 5W 40		ACTIVA DIESEL 7000 10W 40	ACTIVA DIESEL 9000 5W 40	ACTIVA 9000 5W 30*	QUARTZ DIESEL 7000 10W 40	QUARTZ 9000 5W 40	ACTIVA 7000 10W 40	ACTIVA 9000 5W 40	ACTIVA 9000 5W 30*	QUARTZ 7000 15W 50	QUARTZ 7000 10W 40	QUARTZ 9000 0W 40	QUARTZ 9000 5W 40	QUARTZ 9000 5W 30*	
●	●	●	●	●	●	●	(F)	●	●	●	●	●	●	●	●	●	●	●	●	●	●
●	●	●	●	●	●	●	(B) (L)	●	●	●	●	●	●	●	●	●	●	●	●	●	●
●	●	●	●	●	●	●	(NL)	●	●	●	●	●	●	●	●	●	●	●	●	●	●
●	●	●	●	●	●	●	(DK) (S)	●	●	●	●	●	●	●	●	●	●	●	●	●	●
●	●	●	●	●	●	●	(SF)	●	●	●	●	●	●	●	●	●	●	●	●	●	●
●	●	●	●	●	●	●	(GB) (IRL)	●	●	●	●	●	●	●	●	●	●	●	●	●	●
●	●	●	●	●	●	●	(GR)	●	●	●	●	●	●	●	●	●	●	●	●	●	●
●	●	●	●	●	●	●	(A)	●	●	●	●	●	●	●	●	●	●	●	●	●	●
●	●	●	●	●	●	●	(D)	●	●	●	●	●	●	●	●	●	●	●	●	●	●
●	●	●	●	●	●	●	(CH)	●	●	●	●	●	●	●	●	●	●	●	●	●	●
●	●	●	●	●	●	●	(I)	●	●	●	●	●	●	●	●	●	●	●	●	●	●
●	●	●	●	●	●	●	(N)	●	●	●	●	●	●	●	●	●	●	●	●	●	●
●	●	●	●	●	●	●	(P)	●	●	●	●	●	●	●	●	●	●	●	●	●	●
●	●	●	●	●	●	●	(E)	●	●	●	●	●	●	●	●	●	●	●	●	●	●

Б Е Н З И Н О В Ы Й
Д В И Г А Т Е Л Ъ

Д И З Е Л Ь Н Ы Й
Д В И Г А Т Е Л Ъ

Д И З Е Л Ь Н Ы Й
Д В И Г А Т Е Л Ъ

Б Е Н З И Н О В Ы Й
Д В И Г А Т Е Л Ъ

(1) Минимальный уровень качества масла: для бензиновых двигателей: ACEA A3 и API SH/SJ; для дизельных двигателей: ACEA B3 и API CF/CD (ACEA - Ассоциация европейских конструкторов автомобилей; API - Американский нефтяной институт). Применение масел, не отвечающих нормам ACEA A3-B3, требует применения плана технического обслуживания "Для тяжелых условий эксплуатации", предусматривающего сокращенные интервалы между очередными техническими обслуживаниями.

* Масло марки "Энергосберегающее" допускается использовать только для специально сконструированных для него двигателей.

ТЕХНИЧЕСКОЕ ОБСЛУЖИВАНИЕ ПЕЖО

Рекомендуемые масла и эксплуатационные жидкости

Марки моторных масел, приведенные здесь, подходят практически для всех встречающихся условий эксплуатации автомобиля.

На схеме справа приведен график оптимальной вязкости масла в зависимости от диапазона преобладающих температур окружающего воздуха.

Возможно также использование синтетических масел "высшего качества".

При отсутствии полусинтетических или синтетических масел можно применять масла стандарта API SH/SJ (для бензиновых двигателей) или стандарта CD/CF (для дизельных двигателей), если при этом придерживаться плана технического обслуживания "Для особо тяжелых условий", который предусматривает сокращенные периоды между заменами масла.

Проконсультируйтесь у специалистов сервисной станции ПЕЖО относительно оптимальных марок моторного масла, соответствующего условиям Вашего региона. Правильно выбранное масло позволит Вам снизить расходы на эксплуатацию, и Вы будете по-прежнему с удовольствием водить хорошо ухоженный автомобиль.

Если автомобиль эксплуатируется не в Европе, обратитесь к местному дилеру ПЕЖО.

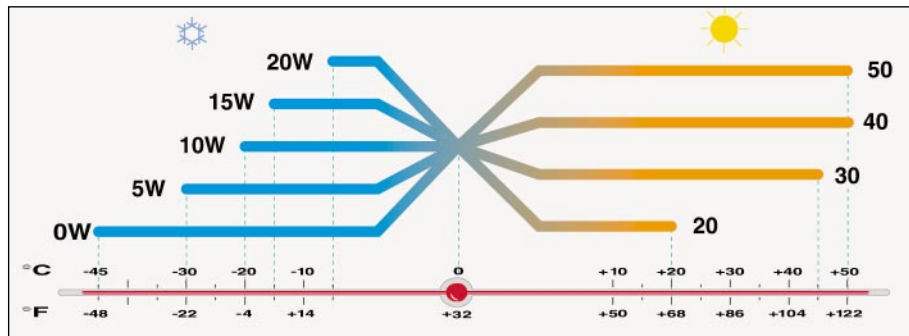

Механическая коробка передач	Использовать только эту марку ESSO GEAR OIL BV 75W80 PR 9736.41	Использовать только эту марку TOTAL TRANSMISSION BV 75W80 Nouvelle Formule
Автоматическая коробка передач AL4	Использовать только эту марку ATF 4HP20-AL4 PR 9736.22	

Прочие рекомендуемые эксплуатационные жидкости

Гидроусилитель руля	FLUIDE DA PR 9730.A1
Тормозная жидкость	PEUGEOT DOT4
Охлаждающая жидкость	PROCOR TM108/GLYSANTIN G33 или REVKOGEL 2000 Использовать только эту марку Температура замерзания -35°C

КОНТРОЛЬНЫЕ ПРИБОРЫ, ИНДИКАТОРЫ И СИГНАЛИЗАТОРЫ

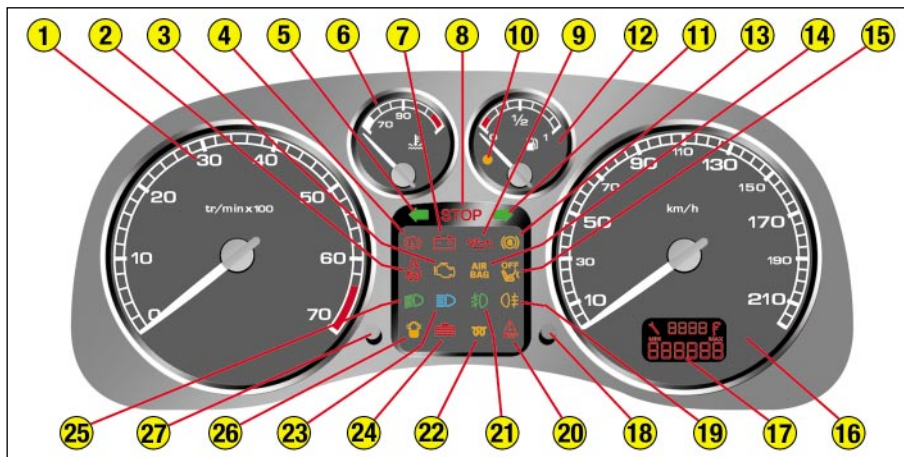

ПРИБОРНАЯ ПАНЕЛЬ АВТОМОБИЛЕЙ С БЕНЗИНОВЫМ И ДИЗЕЛЬНЫМ ДВИГАТЕЛЕМ

- 1 - Тахометр.
- 2 - Сигнализатор непристегнутого ремня безопасности.
- 3 - Сигнализатор автоматической бортовой системы диагностики двигателя.
- 4 - Сигнализатор включения стояночного тормоза и падения уровня тормозной жидкости.
- 5 - Индикатор включения левого указателя поворота.
- 6 - Указатель температуры охлаждающей жидкости.

- 7 - Сигнализатор разряда аккумуляторной батареи.
- 8 - Центральный сигнализатор неисправности (STOP).
- 9 - Сигнализатор падения давления масла в двигателе.
- 10 - Сигнализатор минимального уровня топлива в баке.
- 11 - Индикатор включения правого указателя поворота.
- 12 - Указатель уровня топлива.
- 13 - Сигнализатор неисправности АБС.
- 14 - Сигнализатор неисправности подушек безопасности.

- 15 - Сигнализатор отключенной подушки безопасности переднего пассажира.
 - 16 - Спидометр.
 - 17 - Указатель пробега до очередного технического обслуживания, сигнализатор падения уровня масла в двигателе и счетчик пробега.
 - 18 - Кнопка сброса показаний пробега за поездку.
 - 19 - Индикатор включения задних противотуманных фонарей.
 - 20 - Сигнализатор системы поддержания курсовой устойчивости и антипробуксовочной системы (ESP/ASR)*.
 - 21 - Индикатор включения передних противотуманных фар*.
 - 22 - Сигнализатор включения свечей накаливания (в дизельном двигателе).
 - 23 - Индикатор включения дальнего света фар.
 - 24 - Сигнализатор падения уровня охлаждающей жидкости*.
 - 25 - Индикатор включения ближнего света фар.
 - 26 - Сигнализатор попадания воды в фильтр дизельного топлива*.
 - 27 - Реостат регулировки яркости подсветки приборной панели.
- * В зависимости от варианта исполнения или комплектации автомобиля.

КОНТРОЛЬНЫЕ ПРИБОРЫ, ИНДИКАТОРЫ И СИГНАЛИЗАТОРЫ

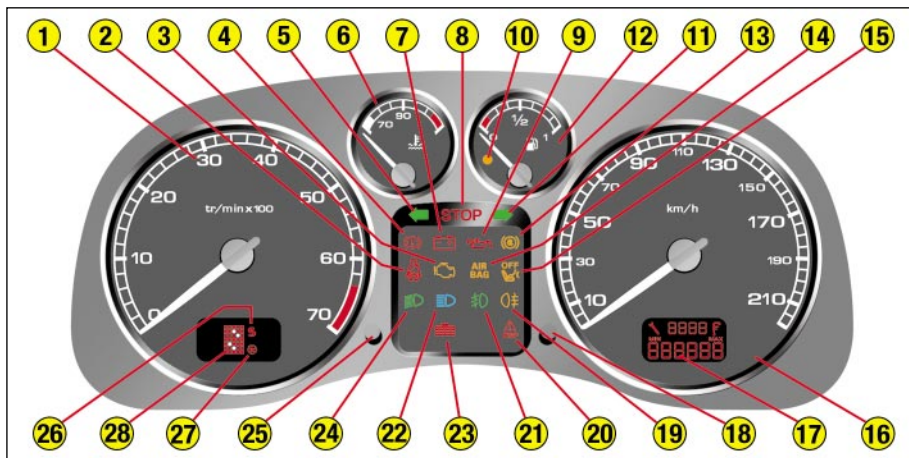

ПРИБОРНАЯ ПАНЕЛЬ АВТОМОБИЛЕЙ С АВТОМАТИЧЕСКОЙ КОРОБКЕЙ ПЕРЕДАЧ

- 1 - Тахометр.
- 2 - Сигнализатор непристегнутого ремня безопасности.
- 3 - Сигнализатор автоматической бортовой системы диагностики двигателя.
- 4 - Сигнализатор включения стояночного тормоза и падения уровня тормозной жидкости.
- 5 - Индикатор включения левого указателя поворота.
- 6 - Указатель температуры охлаждающей жидкости.

- 7 - Сигнализатор разряда аккумуляторной батареи.
- 8 - Центральный сигнализатор неисправности (STOP).
- 9 - Сигнализатор падения давления масла в двигателе.
- 10 - Сигнализатор минимального уровня топлива в баке.
- 11 - Индикатор включения правого указателя поворота.
- 12 - Указатель уровня топлива.
- 13 - Сигнализатор неисправности АБС.
- 14 - Сигнализатор неисправности подушек безопасности.

- 15 - Сигнализатор отключенной подушки безопасности переднего пассажира.
 - 16 - Спидометр.
 - 17 - Указатель пробега до очередного технического обслуживания, сигнализатор падения уровня масла в двигателе и счетчик пробега.
 - 18 - Кнопка сброса показаний пробега за поездку.
 - 19 - Индикатор включения задних противотуманных фонарей.
 - 20 - Сигнализатор системы поддержания курсовой устойчивости и антипробуксовочной системы (ESP/ASR)*.
 - 21 - Индикатор включения передних противотуманных фар*.
 - 22 - Индикатор включения дальнего света фар.
 - 23 - Сигнализатор падения уровня охлаждающей жидкости*.
 - 24 - Индикатор включения ближнего света фар.
 - 25 - Реостат регулировки яркости подсветки приборной панели.
 - 26 - Сигнализатор включения программы АКП "Спорт".
 - 27 - Сигнализатор включения программы АКП "Езда по снегу".
 - 28 - Сигнализатор положения рычага селектора АКП.
- * В зависимости от варианта исполнения или комплектации автомобиля

КОНТРОЛЬНЫЕ ПРИБОРЫ, ИНДИКАТОРЫ И СИГНАЛИЗАТОРЫ

КОНТРОЛЬНЫЕ ПРИБОРЫ

Постоянно включенный или мигающий при работающем двигателе сигнализатор свидетельствует о какой-то неисправности. Загорание некоторых сигнализаторов может сопровождаться звуковым сигналом или появлением соответствующего сообщения на многофункциональном дисплее. Не игнорируйте эти предупреждения. При первой же возможности обратитесь к дилеру или на сервисную станцию ПЕЖО.

Если во время движения автомобиля загорится центральный сигнализатор неисправности STOP, немедленно остановитесь, соблюдая при этом все необходимые меры предосторожности.



Центральный сигнализатор неисправности STOP

Связан с сигнализаторами: падения давления масла в двигателе, температуры масла, сигнализатором падения уровня охлаждающей жидкости, сигнализатором падения уровня тормозной жидкости, неисправности системы распределения тормозных моментов колес, указателем температуры охлаждающей жидкости и сигнализатором незакрытых дверей в виде пиктограммы на дисплее.

Загорается при каждом включении зажигания.

В случае мигания сигнализатора при работающем двигателе немедленно остановитесь.

Проконсультируйтесь с дилером или на сервисной станции ПЕЖО.



Сигнализатор падения давления масла в двигателе

Связан с центральным сигнализатором неисправности STOP.

Загорание этого сигнализатора при работающем двигателе сопровождается зуммером и сообщением "**Недостаточное давление масла в двигателе**"

или "**Долейте масла в двигатель**" на многофункциональном дисплее.

Немедленно остановитесь.

При недостаточном количестве масла в системе смазки двигателя доведите его уровень до нормы.

Срочно проконсультируйтесь с дилером или на сервисной станции ПЕЖО.



Сигнализатор падения уровня охлаждающей жидкости*

Связан с центральным сигнализатором неисправности STOP.

Загорается на 3 секунды при каждом включении зажигания.

Загорание этого сигнализатора сопровождается зуммером и сообщением "**Долейте охлаждающей жидкости**" на многофункциональном дисплее.

При включении сигнализатора немедленно остановитесь.

Внимание: перед доливкой охлаждающей жидкости дайте остыть двигателю.

Имейте в виду, что в системе охлаждения имеется избыточное давление.

Во избежание получения ожога, отверните крышку расширительного бачка сначала на два оборота, чтобы снизить давление в системе охлаждения. После снижения давления снимите крышку и долейте охлаждающую жидкость.

Проконсультируйтесь с дилером или на сервисной станции ПЕЖО.



Сигнализатор включения стояночного тормоза и падения уровня тормозной жидкости

Связан с центральным сигнализатором неисправности STOP.

Загорается при каждом включении зажигания.

Загорание этого сигнализатора сопровождается зуммером и сообщением на многофункциональном дисплее о причине сигнала неисправности:

- "**Не выключен стояночный тормоз**", при включенном или не полностью выключенном стояночном тормозе;
- "**Уровень тормозной жидкости недостаточен**", при падении уровня тормозной жидкости в бачке ниже допустимого предела (сигнализатор остается во включенном состоянии и после полного выключения стояночного тормоза);
- "**Неисправна тормозная система**", загораясь одновременно с сигнализатором АБС, он указывает на неисправность тормозной системы и на выход из строя системы распределения тормозных моментов колес.

При включении сигнализатора немедленно остановитесь.

Проконсультируйтесь с дилером или на сервисной станции ПЕЖО.

* В зависимости от варианта исполнения или комплектации автомобиля.

КОНТРОЛЬНЫЕ ПРИБОРЫ, ИНДИКАТОРЫ И СИГНАЛИЗАТОРЫ



Сигнализатор разряда аккумуляторной батареи

Загорается при каждом включении зажигания.

Появление этого сигнализатора при работающем двигателе сопровождается звуковым зуммером и сообщением на дисплее "Отсутствует заряд батареи".

Сигнализатор горит:

- при отказе электрической цепи заряда батареи;
- при ослаблении крепления клемм батареи или стартера;
- при обрыве или ослаблении натяжения ремня привода генератора;
- при отказе генератора.

Проконсультируйтесь на сервисной станции ПЕЖО.



Сигнализатор неисправности антиблокировочной тормозной системы (АБС)

Сигнализатор загорается на 3 секунды при каждом включении зажигания.

Если сигнализатор не гаснет или продолжает гореть при скорости движения выше 12 км/ч, то это свидетельствует о нарушении работоспособности АБС. При этом полностью сохраняется возможность торможения автомобиля в обычном режиме с использованием усилителя тормозов.

Загорание этого сигнализатора сопровождается зуммером и сообщением "Неисправна система АБС" на многофункциональном дисплее.

Проконсультируйтесь с дилером или на сервисной станции ПЕЖО.



Сигнализатор системы динамической стабилизации (ESP/ASR)*

Сигнализатор загорается на 3 секунды при каждом включении зажигания.

Если сигнализатор продолжает гореть или загорается при работающем двигателе или если при движении автомобиля звучит зуммер и появляется сообщение "Система ESP/ASR неисправна", обратитесь на сервисную станцию ПЕЖО.

Этот сигнализатор мигает при включении данной системы и горит постоянно при ее отключении.



Сигнализатор автоматической бортовой системы диагностики двигателя

Загорается при каждом включении зажигания.

Сигнализатор засорения сажевого фильтра связан с сигнализатором автоматической бортовой системы диагностики двигателя.

Загорание сигнализатора при работающем двигателе, сопровождаемое зуммером и сообщением на дисплее:

- "Неисправна система очистки отработавших газов" свидетельствует о нарушении работоспособности системы снижения токсичности;
- "Уровень присадки к дизтопливу упал до минимума" или "Возрос риск засорения сажевого фильтра" свидетельствует о неисправной работе сажевого фильтра.

Его мигание при работающем двигателе, сопровождаемое зуммером и сообщением "Неисправен каталитический нейтрализатор" на многофункциональном дисплее, свидетельствует о нарушении работоспособности системы впрыска топлива или зажигания. Это может вывести из строя каталитический нейтрализатор (касается только автомобилей с бензиновым двигателем).

Срочно проконсультируйтесь с дилером или на сервисной станции ПЕЖО.



Индикатор включения свечей накаливания дизельного двигателя

Загорается при каждом включении зажигания.

Необходимо дождаться его выключения, прежде чем включать стартер.



Сигнализатор попадания воды в фильтр дизельного топлива (в зависимости от страны поставки)

Загорание этого сигнализатора сопровождается зуммером и сообщением "Вода в топливном фильтре" на многофункциональном дисплее.

Возможен выход из строя системы впрыска топлива.

Срочно проконсультируйтесь с дилером или на сервисной станции ПЕЖО.

* В зависимости от варианта исполнения или комплектации автомобиля.

КОНТРОЛЬНЫЕ ПРИБОРЫ, ИНДИКАТОРЫ И СИГНАЛИЗАТОРЫ



Сигнализатор отключенной подушки безопасности переднего пассажира*

Загорание этого сигнализатора сопровождается зуммером и сообщением "Подушка безопасности пассажира отключена" на многофункциональном дисплее.

Если подушка безопасности переднего пассажира отключена, сигнализатор будет загораться при включении зажигания и продолжать гореть все время.

Во всех случаях, если сигнализатор мигает, проконсультируйтесь с дилером или на сервисной станции ПЕЖО.



Сигнализатор подушек безопасности

Сигнализатор горит в течение нескольких секунд после включения зажигания, затем гаснет.

Загорание этого сигнализатора при работающем двигателе сопровождается зуммером и сообщением "Неисправна подушка безопасности" на многофункциональном дисплее, свидетельствующим о:

- неисправности передних подушек безопасности,

или:

- неисправности боковых или оконных подушек безопасности.

Проконсультируйтесь с дилером или на сервисной станции ПЕЖО.



Сигнализатор непристегнутого ремня безопасности

Сигнализатор загорается при работающем двигателе, если водитель не пристегнул ремень безопасности.



Сигнализатор минимального уровня топлива

Сигнализатор загорается на три секунды после включения зажигания.

Загорание этого сигнализатора при работающем двигателе сопровождается зуммером и сообщением "Мало топлива в баке" на многофункциональном дисплее.

С момента загорания сигнализатора автомобиль может проехать с оставшимся резервом топлива не менее 50 км (емкость топливного бака составляет примерно 60 литров).

Его мигание свидетельствует о нарушении работоспособности датчика уровня топлива.

Срочно проконсультируйтесь с дилером или на сервисной станции ПЕЖО.

* В зависимости от варианта исполнения или комплектации автомобиля.

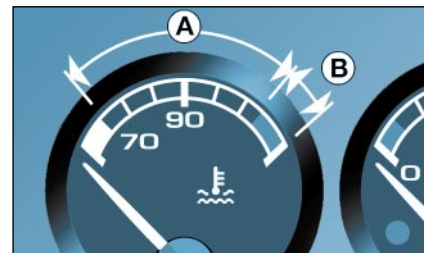

Указатель температуры охлаждающей жидкости

Если стрелка находится в зоне **A** - температура соответствует норме.

Если стрелка находится в зоне **B** - температура слишком высока. Начинает мигать центральный сигнализатор неисправности **STOP** в сопровождении зуммера и сообщения "Двигатель перегрет" на многофункциональном дисплее..

Остановка обязательна.

Внимание: перед доливкой охлаждающей жидкости дайте остыть двигателю.

Имейте в виду, что в системе охлаждения имеется избыточное давление.

Во избежание получения ожога, отверните крышку расширительного бачка сначала на два оборота, чтобы снизить давление в системе охлаждения.

После снижения давления снимите крышку и долейте охлаждающую жидкость.

Проконсультируйтесь на сервисной станции ПЕЖО.

КОНТРОЛЬНЫЕ ПРИБОРЫ, ИНДИКАТОРЫ И СИГНАЛИЗАТОРЫ



Сигнализатор отключенной подушки безопасности переднего пассажира*

Загорание этого сигнализатора сопровождается зуммером и сообщением "Подушка безопасности пассажира отключена" на многофункциональном дисплее.

Если подушка безопасности переднего пассажира отключена, сигнализатор будет загораться при включении зажигания и продолжать гореть все время.

Во всех случаях, если сигнализатор мигает, проконсультируйтесь с дилером или на сервисной станции ПЕЖО.



Сигнализатор подушек безопасности

Сигнализатор горит в течение нескольких секунд после включения зажигания, затем гаснет.

Загорание этого сигнализатора при работающем двигателе сопровождается зуммером и сообщением "Неисправна подушка безопасности" на многофункциональном дисплее, свидетельствующим о:

- неисправности передних подушек безопасности,

или:

- неисправности боковых или оконных подушек безопасности.

Проконсультируйтесь с дилером или на сервисной станции ПЕЖО.



Сигнализатор непристегнутого ремня безопасности

Сигнализатор загорается при работающем двигателе, если водитель не пристегнул ремень безопасности.



Сигнализатор минимального уровня топлива

Сигнализатор загорается на три секунды после включения зажигания.

Загорание этого сигнализатора при работающем двигателе сопровождается зуммером и сообщением "Мало топлива в баке" на многофункциональном дисплее.

С момента загорания сигнализатора автомобиль может проехать с оставшимся резервом топлива не менее 50 км (емкость топливного бака составляет примерно 60 литров).

Его мигание свидетельствует о нарушении работоспособности датчика уровня топлива.

Срочно проконсультируйтесь с дилером или на сервисной станции ПЕЖО.

* В зависимости от варианта исполнения или комплектации автомобиля.

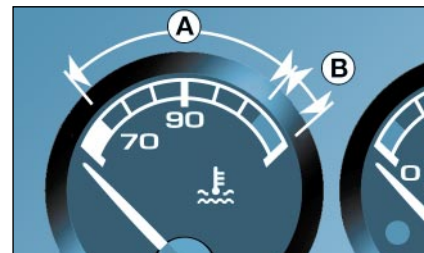

Указатель температуры охлаждающей жидкости

Если стрелка находится в зоне **A** - температура соответствует норме.

Если стрелка находится в зоне **B** - температура слишком высока. Начинает мигать центральный сигнализатор неисправности **STOP** в сопровождении зуммера и сообщения "Двигатель перегрет" на многофункциональном дисплее..

Остановка обязательна.

Внимание: перед доливкой охлаждающей жидкости дайте остыть двигателю.

Имейте в виду, что в системе охлаждения имеется избыточное давление.

Во избежание получения ожога, отверните крышку расширительного бачка сначала на два оборота, чтобы снизить давление в системе охлаждения.

После снижения давления снимите крышку и долейте охлаждающую жидкость.

Проконсультируйтесь на сервисной станции ПЕЖО.

КОНТРОЛЬНЫЕ ПРИБОРЫ, ИНДИКАТОРЫ И СИГНАЛИЗАТОРЫ

Положения селектора переключения режимов на указателе на приборной панели.



Park (Парковка)



Reverse (Задний ход)



Neutral (Нейтральная передача)



Drive (Вождение)

Manual (Ручное переключение)



1-я передача включена



2-я передача включена



3-я передача включена



4-я передача включена

Сигнализаторы автоматической коробки передач



Сигнализатор "SPORT"

Загорается при включении программы спортивного вождения **"SPORT"** в автоматической коробке передач.



Сигнализатор "СНЕГ"

Загорается при включении в автоматической коробке передач программы **"СНЕГ"** для езды по снегу.

КОНТРОЛЬНЫЕ ПРИБОРЫ, ИНДИКАТОРЫ И СИГНАЛИЗАТОРЫ

Дисплей приборной панели

После включения зажигания он последовательно выполняет три функции:

- указателя пробега до очередного технического обслуживания (см. соответствующий раздел);
- указателя уровня масла в двигателе;
- счетчика пробега (общего и суточного).

Примечание: показания счетчика общего и суточного пробега можно прочитать еще в течение 30 секунд после выключения зажигания, а также они высвечиваются при открывании двери водителя и при отпирании/запирании замков автомобиля.

Указатель уровня масла в двигателе

После включения зажигания примерно на 10 секунд загорается указатель уровня масла вслед за указателем пробега до очередного технического обслуживания.

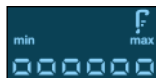

Максимальный уровень

Если показания указателя уровня масла подтверждаются контрольной проверкой при помощи щупа, следует иметь в виду, что превышение максимального уровня может вывести двигатель из строя. Срочно обратитесь на сервисную станцию ПЕЖО.

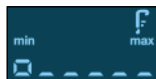

Минимальный уровень

Проверьте уровень с помощью масляного щупа и доведите его до нормы. Показания будут точными, если автомобиль стоит на горизонтальной площадке и с момента остановки двигателя прошло не менее 10 минут.



Неисправность датчика уровня масла

Мигающий сигнализатор (пиктограмма в квадратной рамке) свидетельствует о неисправности датчика уровня масла.

Если не принять меры, возможно серьезное повреждение двигателя. Обратитесь на сервисную станцию ПЕЖО.



Реостат регулировки яркости подсветки приборной панели

Включите приборы наружного освещения и нажмите на кнопку, чтобы отрегулировать интенсивность подсветки приборной панели и многофункционального дисплея. Когда яркость подсветки достигнет минимального (или максимального) значения, отпустите кнопку, а затем нажмите ее снова, чтобы увеличить (или уменьшить) яркость.

Когда яркость подсветки достигнет желаемого значения, отпустите кнопку.



Кнопка установки на ноль счетчика дневного пробега

При включенном зажигании нажмите на кнопку.

ПОДРОБНОЕ ОПИСАНИЕ ПЕЖО 307

МНОГОФУНКЦИОНАЛЬНЫЙ ДИСПЛЕЙ



Монохромный дисплей "В"

Этот дисплей позволяет получить следующую информацию:

- время;
- дату;
- температуру окружающего воздуха (при появлении вероятности гололеда символ °C будет мигать);
- показатели работы двигателя;
- контролировать открытое положение дверей (дверей салона, двери багажника или крышки капота);
- сообщения об аварийном состоянии (например: "Неисправна система заряда аккумуляторной батареи"), или кратковременная (например, "Подушка безопасности переднего пассажира отключена") информация, которые можно стереть, нажимая на кнопки 1 или 2;
- информацию бортового компьютера*.

Регулировка параметров

Удерживайте нажатой кнопку 1 в течение двух секунд, чтобы получить возможность выполнить регулировки.

Затем каждое нажатие на кнопку 1 будет приводить к вызову следующих параметров для регулировки:

- язык для информационных сообщений;
- единицы измерения скорости (км/ч или миль/ч);
- единицы измерения температуры (градусы Цельсия или Фаренгейта);
- формат времени (12-часовой режим, затем 24-х часовой);
- час;
- минута;
- год;
- месяц;
- число;

Краткое нажатие на кнопку 2 позволяет ступенчато изменять выбранный параметр. При длительном нажатии на нее параметр будет изменяться быстро.

Если не предпринимать никаких действий в течение десяти секунд, дисплей вернется в обычный режим, сохранив все новые регулировки.

*В зависимости от варианта исполнения или комплектации автомобиля.



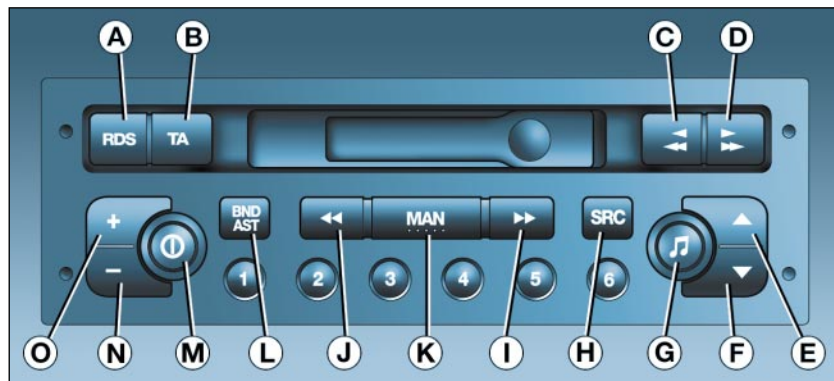
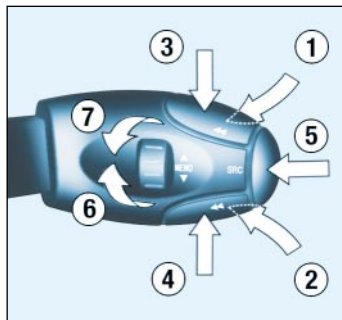

ПОДРОБНОЕ ОПИСАНИЕ ПЕЖО 307

АВТОМАГНИТОЛА RV3



Перемещение рычага	Выполняемая команда
1 - Нажатие (назад)	Увеличение уровня громкости звука.
2 - Нажатие (назад)	Уменьшение уровня громкости звука.
1 + 2 - Одновременные нажатия	Отключение звука ("MUTE") ; восстановление звучания нажатием на любую кнопку.
3 - Нажатие	Автоматический поиск станций в верхнем диапазоне (радиоприемник). Выбор следующей дорожки (CD-проигрыватель).
4 - Нажатие	Автоматический поиск станций в нижнем диапазоне (радиоприемник). Выбор предыдущей дорожки (CD-проигрыватель).
5 - Нажатие на торцевую кнопку	Выбор источника аудиосигнала (радиоприемник, проигрыватель аудиокассет, CD-проигрыватель).
6 - Вращение (по часовой стрелке)	Выбор станций, занесенных в память в верхнем диапазоне (радиоприемник). Следующий компакт-диск.
7 - Вращение (против часовой стрелки)	Выбор станций, занесенных в память в нижнем диапазоне (радиоприемник). Предыдущий компакт-диск.

ПОДРОБНОЕ ОПИСАНИЕ ПЕЖО 307

Кнопка		Функция
A	RDS	Включение/выключение функции RDS. Нажатие в течение более чем 2 секунд: включение/выключение режима слежения за региональными передатчиками.
B	TA	Включение/выключение приоритета дорожной информации.
C		Нажатие до упора: быстрая перемотка назад аудиокассеты.
D		Нажатие до упора: быстрая перемотка вперед аудиокассеты.
C+D		Нажатие до половины: изменение направления воспроизведения аудиокассеты. Нажатие до упора: извлечение аудиокассеты.
E		Увеличение уровня громкости звука.
F		Уменьшение уровня громкости звука.
G		Регулировка тембра низких и высоких частот, функции увеличения громкости звука (loudness), распределения звукового поля и автоматической корректировки уровня звука.
H	SRC	Выбор источника аудиосигнала: радиоприемник, проигрыватель аудиокассет или CD-проигрыватель. Нажатие в течение более 2 секунд: воспроизведение компакт-дисков в случайном порядке.
I		Ручной и автоматический режимы поиска станций в верхней части диапазона. Выбор следующей дорожки на компакт-диске и функцииPTY (радиоприемник).
J		Ручной и автоматический режимы поиска станций в нижней части диапазона. Выбор предыдущей дорожки на компакт-диске и функцииPTY (радиоприемник).
K	MAN	Автоматический/ручной режимы работы кнопок I и J в режиме радиоприемника.
L	BND AST	Выбор частотных диапазонов FM1, FM2, FMast, AM. Нажатие в течение более 2 секунд: автоматическое запоминание станций (autostore).
M		Включение/выключение автомагнитолы.
N	-	Понижение уровня громкости.
O	+	Повышение уровня громкости.
1 ... 6	12 34 56	Вызов станций, занесенных в память. Нажатие в течение более 2 секунд: запоминание станции.
1 ... 5		Выбор компакт-диска из магазина компакт-дисков.

ПОДРОБНОЕ ОПИСАНИЕ ПЕЖО 307

АВТОМАГНИТОЛА RD3

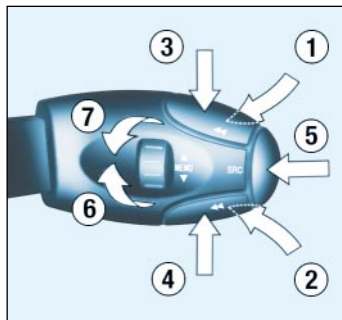

Перемещение рычага	Выполняемая команда
1 - Нажатие (назад)	Увеличение уровня громкости звука.
2 - Нажатие (назад)	Уменьшение уровня громкости звука.
1 + 2 - Одновременные нажатия	Отключение звука ("MUTE") ; восстановление звучания нажатием на любую кнопку.
3 - Нажатие	Автоматический поиск станций в верхнем диапазоне (радиоприемник). Выбор следующей дорожки (CD-проигрыватель).
4 - Нажатие	Автоматический поиск станций в нижнем диапазоне (радиоприемник). Выбор предыдущей дорожки (CD-проигрыватель).
5 - Нажатие на торцевую кнопку	Выбор источника аудиосигнала (радиоприемник, CD-проигрыватель, магазин компакт-дисков).
6 - Вращение (по часовой стрелке)	Выбор станций, занесенных в память в верхнем диапазоне (радиоприемник). Следующий компакт-диск.
7 - Вращение (против часовой стрелки)	Выбор станций, занесенных в память в нижнем диапазоне (радиоприемник). Предыдущий компакт-диск.

ПОДРОБНОЕ ОПИСАНИЕ ПЕЖО 307

Кнопка		Функция
A	RDS	Включение/выключение функции RDS. Нажатие в течение более чем 2 секунд: включение/выключение режима слежения за региональными передатчиками.
B	TA	Включение/выключение приоритета дорожной информации Нажатие в течение более чем 2 секунд: включение/выключение функцииPTY
E	▲	Увеличение уровня громкости звука.
F	▼	Уменьшение уровня громкости звука.
G		Регулировка тембра высоких и низких частот, функции увеличения громкости звука (loudness), распределения звукового поля и автоматической корректировки уровня звучания.
I	▶▶	Ручной и автоматический режимы поиска станций в верхней части диапазона. Выбор следующей дорожки на компакт-диске и функцииPTY (радиоприемник).
J	◀◀	Ручной и автоматический режимы поиска станций в нижней части диапазона. Выбор предыдущей дорожки на компакт-диске и функцииPTY (радиоприемник).
K	MAN	Автоматический/ручной режимы работы кнопок I и J.
M		Включение/выключение автомагнитолы.
N	–	Понижение уровня громкости.
O	+	Повышение уровня громкости.
P	Radio	Выбор в качестве источника звука радиоприемника. Выбор частотных диапазонов FM1, FM2, FMAST, AM. Нажатие в течение более 2 секунд: автоматическое запоминание станций (autostore).
Q	CD	Выбор в качестве источника звука проигрывателя компакт-дисков. Нажатие в течение более 2 секунд: воспроизведение компакт-дисков в случайном порядке.
R	CH.CD	Выбор в качестве источника звука магазина компакт-дисков. Нажатие в течение более 2 секунд: воспроизведение компакт-дисков в случайном порядке.
S	▲	Извлечение компакт-диска.
1 ... 6		Вызов станций, занесенных в память. Нажатие в течение более 2 секунд: запоминание станции.
1 ... 5		Выбор компакт-диска из магазина компакт-дисков.

ПОДРОБНОЕ ОПИСАНИЕ ПЕЖО 307

ОБЩИЕ ФУНКЦИИ



Включение/выключение питания

Для включения или выключения питания автомагнитолы нажмите на кнопку **M**. При этом ключ должен быть повернут в замке зажигания в положение "ACCESSOIRES" ("Вспомогательные потребители") или "CONTACT" ("Зажигание включено").

Автомагнитола может работать 30 минут при выключенном зажигании.

Система защиты от кражи

Автомагнитола закодирована таким образом, что может работать только на Вашем автомобиле. Она не будет работать при установке на любом другом автомобиле.

Система защиты от кражи работает в полностью автоматическом режиме и не требует никаких действий с Вашей стороны.

РЕГУЛИРОВКА ГРОМКОСТИ ЗВУКА

При последовательных нажатиях на кнопку **O** уровень громкости увеличивается, а на кнопку **N** - уменьшается. Непрерывное нажатие на кнопки **O** и **N** позволяет регулировать уровень громкости плавно.

НАСТРОЙКА АУДИОСИСТЕМЫ



Последовательно нажимайте на кнопку **G**, чтобы получить возможность регулировки тембров низких частот (**BASS**), высоких частот (**TREB**), функции увеличения громкости звука (**LOUD**), баланса передних-задних громкоговорителей (**FAD**), баланса правых-левых громкоговорителей (**BAL**) и функции автоматической регулировки уровня громкости.

Возвращение в режим нормальной работы аудиосистемы происходит автоматически через несколько секунд, если не нажимать кнопки, или при нажатии на кнопку **G** после настройки функции автоматической регулировки уровня громкости.

Примечание: регулировку тембра низких и высоких частот можно производить отдельно для каждого источника звука. Так, можно установить различные регулировки для радиоприемника, проигрывателя аудиокассет (**RB3**), а также для CD-проигрывателя (**RD3**) или магазина компакт-дисков.

ПОДРОБНОЕ ОПИСАНИЕ ПЕЖО 307

Регулировка тембра низких частот



Когда на дисплее появится сообщение **"BASS"**, отрегулируйте уровень тембра низких частот, нажимая на кнопки **Е** и **Ф**.

- **"BASS -9"** минимальный уровень громкости низких частот;
- **"BASS 0"** нормальный уровень громкости низких частот;
- **"BASS +9"** максимальный уровень громкости низких частот.

Регулировка тембра высоких частот

Когда на дисплее появится сообщение **"TREB"**, отрегулируйте уровень тембра высоких частот, нажимая на кнопки **Е** и **Ф**.

- **"TREB -9"** минимальный уровень громкости высоких частот;
- **"TREB 0"** нормальный уровень громкости высоких частот;
- **"TREB +9"** максимальный уровень громкости высоких частот.

Включение и выключение функции увеличения громкости

Данная функция позволяет автоматически увеличивать уровни тембров высоких и низких частот.

Для включения или выключения этой функции нажмите на кнопки **Е** или **Ф**.

Регулировка баланса передних и задних громкоговорителей (Fader)

Когда на дисплее высвечивается сообщение **"FAD"**, для проведения регулировки последовательно нажимайте на кнопки **Е** или **Ф**.

Кнопка **Е** позволяет увеличивать громкость звучания передних громкоговорителей.

Кнопка **Ф** позволяет увеличивать громкость звучания задних громкоговорителей.

Регулировка баланса правых и левых громкоговорителей (Balance)

Когда на дисплее высвечивается сообщение **"BAL"**, для проведения регулировки последовательно нажимайте на кнопки **Е** или **Ф**.

Кнопка **Е** позволяет увеличивать громкость звучания правых громкоговорителей.

Кнопка **Ф** позволяет увеличивать громкость звучания левых громкоговорителей.

Автоматическая коррективровка уровня громкости

Функция предназначена для автоматической регулировки уровня громкости звучания аудиосистемы в зависимости от уровня шума в салоне, изменяющегося вместе со скоростью движения автомобиля.

Для включения или выключения этой функции нажмите на кнопки **Е** или **Ф**.

ПОДРОБНОЕ ОПИСАНИЕ ПЕЖО 307

РАДИОПРИЕМНИК

Особенности приема радиосигналов

Автомобильный радиоприемник подвержен влиянию многих внешних факторов, которые отсутствуют при стационарной установке приемника в доме. Прием радиосигналов с амплитудной и частотной модуляцией, соответственно LW/MW и FM, связан с помехами, которые зависят от условий приема и типа сигнала, но не от качества Вашего радиоприемника.

Качество приема радиосигнала с амплитудной модуляцией (LW/MW) ухудшается при движении автомобиля вблизи высоковольтных линий электропередач, под мостами или в туннелях.

Радиосигналы с частотной модуляцией (FM) могут сильно исказиться из-за чрезмерной удаленности радиопередатчика, из-за отражений от различных препятствий (гор, холмов, зданий и т.д.). Помехи при приеме радиосигнала также могут возникать в зонах радиотени (зонах, закрытых от радиопередатчика).

Переключение в режим работы радиоприемника



Автомагнитола RB3 : последовательно нажимайте на кнопку "SRC".

Автомагнитола RD3 : нажимайте на кнопку P.

Выбор частотного диапазона

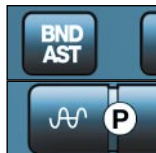

Автомагнитола RB3 : краткими нажатиями на кнопку "BND/AST", вы можете выбрать желаемый диапазон: FM1, FM2, FMast или AM.

Автомагнитола RD3 : краткими нажатиями на кнопку P, вы можете выбрать любой из диапазонов FM1, FM2, FMast или AM.

Автоматический режим поиска станций



Кратко нажмите на одну из кнопок I или J для настройки, соответственно, на последующую или предыдущую станцию.

При длительном нажатии на соответствующую кнопку частота будет непрерывно изменяться в выбранном направлении.

После того, как Вы отпустите кнопку, поиск продолжится и прекратится после настройки на ближайшую станцию.

Если выбрана программа приема дорожных сообщений TA, радиоприемник будет вести поиск только станций, передающих такой тип информации.

Автоматический поиск станций происходит с чувствительностью "LO", (настройка производится только на самые мощные радиопередатчики), пока не будет пройден весь диапазон, а затем поиск повторяется с чувствительностью "DX" (настройка производится на более слабые и удаленные радиопередатчики).

Для того чтобы сразу вести настройку с чувствительностью "DX", нажмите два раза на кнопку I или J.

ПОДРОБНОЕ ОПИСАНИЕ ПЕЖО 307

Ручной режим поиска станций

Нажмите на кнопку **"MAN"**.

Кратко нажимайте на кнопки **I** или **J** соответственно для увеличения или уменьшения на определенный шаг частоты настройки. При нажатии и удержании этих кнопок радиоприемник будет непрерывно изменять частоту настройки в выбранном направлении. Изменение частоты прекратится, когда Вы отпустите кнопку.

Новое нажатие на кнопку **"MAN"** позволит вернуться к автоматическому режиму поиска станций.

Ручной режим запоминания станций

Настройтесь на желаемую станцию.

Нажмите на одну из кнопок предварительной настройки с **"1"** по **"6"** и держите ее нажатой более двух секунд.

Звук на мгновение прервется и затем возобновится в подтверждение того, что станция занесена в память автомагнитолы.

Автоматический режим запоминания станций FM (autostore)



*Автомагнитола RB3: нажмите и удерживайте в течение более двух секунд кнопку **"BND/AST"**.*



*Автомагнитола RD3: нажмите и удерживайте в течение более двух секунд кнопку **P**.*

При нажатии и удержании этих кнопок в радиоприемнике включается функция автоматического запоминания шести станций, имеющих наилучшее качество приема в диапазоне **FM**. Эти станции будут занесены в память диапазона Fmast.

Если не удалось найти все 6 станций для занесения в память автомагнитолы, оставшиеся ячейки памяти останутся свободными.

Вызов станций, занесенных в память

Кратко нажмите на одну из кнопок **"1"** - **"6"** для вызова соответствующей станции, занесенной в память в каждом частотном диапазоне.

ПОДРОБНОЕ ОПИСАНИЕ ПЕЖО 307

СИСТЕМА RDS

Использование функции RDS (системы радиоданных) в диапазоне FM

Система **RDS** позволяет при настройке на определенную станцию обеспечивать наилучшее качество приема радиосигнала путем автоматического переключения на другие передатчики, расположенные вдоль маршрута движения автомобиля, которые работают в стандарте RDS и передают ту же радиопрограмму на других частотах.



Для включения или выключения функции RDS кратко нажмите на кнопку "**RDS**".

Дисплей будет показывать:

- "**RDS**" если функция включена;
- "**(RDS)**" если функция включена, но передатчики, работающие в этой системе, отсутствуют.

Слежение за радиопередатчиками, работающими в стандарте RDS

При включенной функции RDS на дисплей выводится название станции, на которую настроен радиоприемник. По пути движения автомобиля радиоприемник непрерывно автоматически выбирает передатчик, обеспечивающий наилучшее качество приема выбранной программы.

Прием программ, передающих дорожную информацию



Для включения или выключения функции приема дорожной информации нажмите на кнопку "**TA**".

Дисплей будет показывать:

- "**TA**" если функция включена;
- "**(TA)**" , если функция включена, но передатчики, работающие в этой системе, отсутствуют.

Передача любых дорожных сообщений имеет приоритет независимо от того, какой источник аудиосигнала включен (радиоприемник, проигрыватель аудиокассет или CD-проигрыватель).

Если Вы хотите прервать передачу дорожной информации, нажмите на кнопку "**TA**". Данная функция будет выключена.

Примечание: дорожная информация передается с заранее установленным уровнем громкости, который не зависит от настроенного Вами уровня громкости аудиосистемы. Однако этот уровень можно изменить с помощью регулятора громкости. Измененная регулировка будет занесена в память, и следующие дорожные сообщения будут приниматься с данным уровнем громкости.

Режим слежения за местными радиостанциями (REG)

В некоторых регионах передатчики объединены в сеть и передают местные программы в регионах, которые они обслуживают. Данная функция слежения позволяет слушать с высоким качеством программу при движении через весь регион.

Для включения или выключения этой функции нажмите и удерживайте более 2 секунд кнопку "**RDS**".

ПОДРОБНОЕ ОПИСАНИЕ ПЕЖО 307

РАДИОПРИЕМНИК

Особенности приема радиосигналов

Автомобильный радиоприемник подвержен влиянию многих внешних факторов, которые отсутствуют при стационарной установке приемника в доме. Прием радиосигналов с амплитудной и частотной модуляцией, соответственно LW/MW и FM, связан с помехами, которые зависят от условий приема и типа сигнала, но не от качества Вашего радиоприемника.

Качество приема радиосигнала с амплитудной модуляцией (LW/MW) ухудшается при движении автомобиля вблизи высоковольтных линий электропередач, под мостами или в туннелях.

Радиосигналы с частотной модуляцией (FM) могут сильно исказиться из-за чрезмерной удаленности радиопередатчика, из-за отражений от различных препятствий (гор, холмов, зданий и т.д.). Помехи при приеме радиосигнала также могут возникать в зонах радиотени (зонах, закрытых от радиопередатчика).

Переключение в режим работы радиоприемника



Автомагнитола RB3 : последовательно нажимайте на кнопку "SRC".

Автомагнитола RD3 : нажимайте на кнопку P.

Выбор частотного диапазона

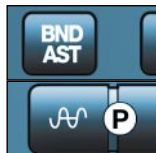

Автомагнитола RB3 : краткими нажатиями на кнопку "BND/AST", вы можете выбрать желаемый диапазон: FM1, FM2, FMast или AM.

Автомагнитола RD3 : краткими нажатиями на кнопку P, вы можете выбрать любой из диапазонов FM1, FM2, FMast или AM.

Автоматический режим поиска станций



Кратко нажмите на одну из кнопок I или J для настройки, соответственно, на последующую или предыдущую станцию.

При длительном нажатии на соответствующую кнопку частота будет непрерывно изменяться в выбранном направлении.

После того, как Вы отпустите кнопку, поиск продолжится и прекратится после настройки на ближайшую станцию.

Если выбрана программа приема дорожных сообщений TA, радиоприемник будет вести поиск только станций, передающих такой тип информации.

Автоматический поиск станций происходит с чувствительностью "LO", (настройка производится только на самые мощные радиопередатчики), пока не будет пройден весь диапазон, а затем поиск повторяется с чувствительностью "DX" (настройка производится на более слабые и удаленные радиопередатчики).

Для того чтобы сразу вести настройку с чувствительностью "DX", нажмите два раза на кнопку I или J.

ПОДРОБНОЕ ОПИСАНИЕ ПЕЖО 307

Ручной режим поиска станций

Нажмите на кнопку **"MAN"**.

Кратко нажимайте на кнопки **I** или **J** соответственно для увеличения или уменьшения на определенный шаг частоты настройки. При нажатии и удержании этих кнопок радиоприемник будет непрерывно изменять частоту настройки в выбранном направлении. Изменение частоты прекратится, когда Вы отпустите кнопку.

Новое нажатие на кнопку **"MAN"** позволит вернуться к автоматическому режиму поиска станций.

Ручной режим запоминания станций

Настройтесь на желаемую станцию.

Нажмите на одну из кнопок предварительной настройки с **"1"** по **"6"** и держите ее нажатой более двух секунд.

Звук на мгновение прервется и затем возобновится в подтверждение того, что станция занесена в память автомагнитолы.

Автоматический режим запоминания станций FM (autostore)



Автомагнитола RB3: нажмите и удерживайте в течение более двух секунд кнопку **"BND/AST"**.



Автомагнитола RD3: нажмите и удерживайте в течение более двух секунд кнопку **P**.

При нажатии и удержании этих кнопок в радиоприемнике включается функция автоматического запоминания шести станций, имеющих наилучшее качество приема в диапазоне **FM**. Эти станции будут занесены в память диапазона Fmast.

Если не удалось найти все 6 станций для занесения в память автомагнитолы, оставшиеся ячейки памяти останутся свободными.

Вызов станций, занесенных в память

Кратко нажмите на одну из кнопок **"1"** - **"6"** для вызова соответствующей станции, занесенной в память в каждом частотном диапазоне.

ПОДРОБНОЕ ОПИСАНИЕ ПЕЖО 307

СИСТЕМА RDS

Использование функции RDS (системы радиоданных) в диапазоне FM

Система **RDS** позволяет при настройке на определенную станцию обеспечивать наилучшее качество приема радиосигнала путем автоматического переключения на другие передатчики, расположенные вдоль маршрута движения автомобиля, которые работают в стандарте RDS и передают ту же радиопрограмму на других частотах.



Для включения или выключения функции RDS кратко нажмите на кнопку "**RDS**".

Дисплей будет показывать:

- "**RDS**" если функция включена;
- "**(RDS)**" если функция включена, но передатчики, работающие в этой системе, отсутствуют.

Слежение за радиопередатчиками, работающими в стандарте RDS

При включенной функции RDS на дисплей выводится название станции, на которую настроен радиоприемник. По пути движения автомобиля радиоприемник непрерывно автоматически выбирает передатчик, обеспечивающий наилучшее качество приема выбранной программы.

Прием программ, передающих дорожную информацию



Для включения или выключения функции приема дорожной информации нажмите на кнопку "**TA**".

Дисплей будет показывать:

- "**TA**" если функция включена;
- "**(TA)**", если функция включена, но передатчики, работающие в этой системе, отсутствуют.

Передача любых дорожных сообщений имеет приоритет независимо от того, какой источник аудиосигнала включен (радиоприемник, проигрыватель аудиокассет или CD-проигрыватель).

Если Вы хотите прервать передачу дорожной информации, нажмите на кнопку "**TA**". Данная функция будет выключена.

Примечание: дорожная информация передается с заранее установленным уровнем громкости, который не зависит от настроенного Вами уровня громкости аудиосистемы. Однако этот уровень можно изменить с помощью регулятора громкости. Измененная регулировка будет занесена в память, и следующие дорожные сообщения будут приниматься с данным уровнем громкости.

Режим слежения за местными радиостанциями (REG)

В некоторых регионах передатчики объединены в сеть и передают местные программы в регионах, которые они обслуживают. Данная функция слежения позволяет слушать с высоким качеством программу при движении через весь регион.

Для включения или выключения этой функции нажмите и удерживайте более 2 секунд кнопку "**RDS**".

ПОДРОБНОЕ ОПИСАНИЕ ПЕЖО 307

Функция PTY: автомагнитола RD3

Данная функция позволяет настраиваться на станции, передающие определенный вид информации (новости, культуру, спорт, рок-музыку ...).



При работе радиоприемника в диапазоне **FM** для включения или выключения этой функции нажмите и удерживайте более двух секунд кнопку **"ТА"**.

Для поиска одной из программ в режиме **PTY**:



- включите функцию **PTY**;
- кратко нажимая на кнопки **I** или **J**, выберите желаемый вид программ из списка, появившегося на дисплее;
- после появления на дисплее желаемой программы нажмите и удерживайте более двух секунд одну из кнопок **I** или **J**, чтобы выполнить автоматическую настройку (после завершения автоматической настройки функция **PTY** отключается).

В режиме **PTY** можно заносить в память автомагнитолы различные виды программ. Для этого нажмите и удерживайте нажатой в течение более двух секунд одну из кнопок предварительной настройки **"1"** - **"6"**. Для вызова из памяти соответствующего вида программ кратко нажмите на одну из кнопок предварительной настройки.

Система EON: автомагнитола RD3

Эта система позволяет слушать передатчики, связанные в одну сеть. Она позволяет прослушивать дорожную информацию или программу **PTY**, передаваемую станцией, которая принадлежит к той же сети, что и станция, на которую настроен радиоприемник.

Данная функция работает только при включенной функции приема дорожной информации **ТА** или функции **PTY**.

ПОДРОБНОЕ ОПИСАНИЕ ПЕЖО 307

ПРОИГРЫВАТЕЛЬ АУДИОКАССЕТ: автомагнитола RB3

Включение проигрывателя аудиокассет



Вставьте аудиокассету в приемное отверстие до упора. При этом автомагнитола автоматически переключится в режим работы проигрывателя аудиокассет и начнется воспроизведение аудиокассеты.

Если аудиокассета уже вставлена в приемное устройство, нажмите на кнопку **"SRC"** чтобы включить проигрыватель.

Примечание: перед тем, как вставить кассету в проигрыватель убедитесь, что ее магнитная лента находится в натянутом состоянии.

Извлечение аудиокассеты



Для извлечения аудиокассеты нажмите до упора на две кнопки **С** и **Д**.

Направление воспроизведения

Проигрыватель аудиокассет поочередно воспроизводит 1-ю и 2-ю стороны аудиокассеты, автоматически изменяя направление движения ленты, когда она заканчивается на одной стороне кассеты.

Чтобы переключить вручную направление воспроизведения аудиокассеты, нажмите на полхода на две кнопки **С** и **Д**.

Быстрая перемотка вперед и назад

Для перемотки пленки вперед или назад нажмите, соответственно, на кнопку **С** или **Д** и удерживайте ее некоторое время. По окончании перемотки проигрыватель начинает воспроизведение той стороны аудиокассеты, где начинается запись аудиопрограмм.

Рекомендации по использованию аудиокассет

- Пользуйтесь только исправными и только качественными аудиокассетами.
- Избегайте использовать кассеты с длительностью звучания более 90 минут.
- Запрещается оставлять кассеты вблизи источников тепла и под прямыми солнечными лучами.
- При необходимости, привести магнитную ленту в кассете в натянутое состояние перед установкой в магнитофон.
- Регулярно очищайте магнитные головки при помощи чистящей ленты "влажного" типа.

ПОДРОБНОЕ ОПИСАНИЕ ПЕЖО 307

CD-ПРОИГРЫВАТЕЛЬ: автомагнитола RD3

Включение режима работы CD-проигрывателя



Вставьте компакт-диск этикеткой вверх: CD-проигрыватель автоматически включится. Если в проигрывателе уже есть компакт-диск, нажмите на кнопку **Q**.

Извлечение компакт-диска



Чтобы извлечь компакт-диск из проигрывателя, нажмите на кнопку **S**.

Выбор записи для прослушивания на компакт-диске



Нажмите на кнопку **I** для выбора следующей записи.

Нажмите на кнопку **J** для возвращения к началу прослушиваемой записи или для выбора предыдущей записи.

Ускоренное прослушивание записей на компакт-диске

Нажмите и удерживайте нажатой одну из кнопок **I** или **J** для ускоренного прослушивания последующих или предыдущих программ.

Ускоренное прослушивание записей прекратится, как только Вы отпустите кнопку.

Воспроизведение записей в случайном порядке (RDM)

При выборе в качестве источника звукового сигнала CD-проигрывателя нажмите на кнопку **Q** и удерживайте ее в течение двух секунд. Начнется воспроизведение записей на компакт-диске в случайном порядке. Для возвращения к нормальному режиму воспроизведения нажмите еще раз и удерживайте в течение двух секунд кнопку **Q**.

Режим воспроизведения записей в случайном порядке отключается при выключении автомагнитолы.

ПОДРОБНОЕ ОПИСАНИЕ ПЕЖО 307

CD-ПРОИГРЫВАТЕЛЬ С МАГАЗИНОМ КОМПАКТ-ДИСКОВ*

Включение режима работы CD-проигрывателя



Автомобильная магнитола RB3 : последовательно нажимайте на кнопку "SRC".



Автомобильная магнитола RD3 : нажимайте на кнопку R.

Выбор компакт-диска

Нажмите на одну из кнопок "1" - "5" магазина или автомобильной магнитолы для выбора соответствующего компакт-диска.

Выбор записи для прослушивания на компакт-диске



Нажмите на кнопку I для выбора следующей записи.

Нажмите на кнопку J для возвращения к началу прослушиваемой записи или для выбора предыдущей записи.

Ускоренное прослушивание записей на компакт-диске

Нажмите и удерживайте нажатой одну из кнопок I или J для ускоренного прослушивания последующих или предыдущих программ.

Ускоренное прослушивание записей прекратится, как только Вы отпустите кнопку.

Воспроизведение записей в случайном порядке (RDM)

При выборе в качестве источника звукового сигнала CD-проигрывателя:

- **автомобильная магнитола RB3:** нажмите и удерживайте в течение двух секунд кнопку "SRC";

- **автомобильная магнитола RD3:** нажмите и удерживайте в течение двух секунд кнопку R.

Начнется воспроизведение записей на компакт-диске в случайном порядке. Для возвращения к нормальному режиму воспроизведения нажмите еще раз и удерживайте в течение двух секунд соответствующую кнопку.

* В зависимости от варианта исполнения или комплектации автомобиля.

ПОДРОБНОЕ ОПИСАНИЕ ПЕЖО 307

CD-ПРОИГРЫВАТЕЛЬ С МАГАЗИНОМ КОМПАКТ-ДИСКОВ*

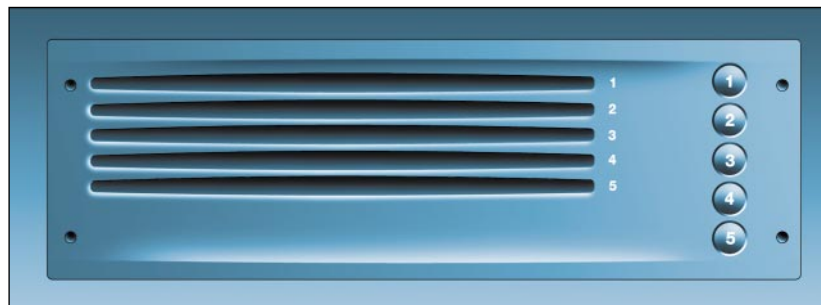

Он расположен в центральной части приборной панели под автомагнитолой и в нем могут находиться 5 компакт-дисков.

Диски следует загружать в магазин этикеткой вверх.

Чтобы извлечь диск, длительно нажмите на соответствующую кнопку (с 1-й по 5-ю).

* В зависимости от варианта исполнения или комплектации автомобиля.

ПОДРОБНОЕ ОПИСАНИЕ ПЕЖО 307

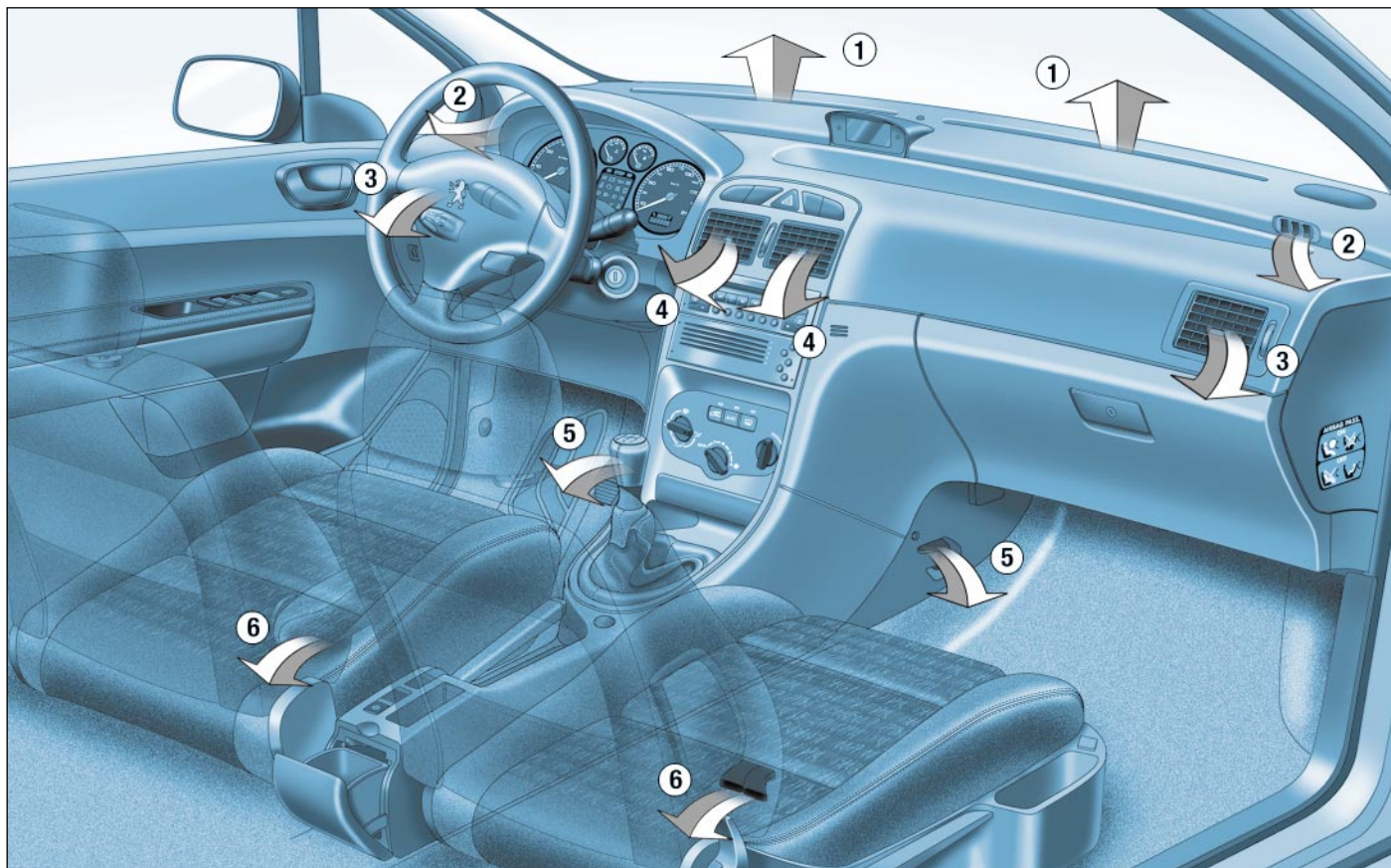

ПОДРОБНОЕ ОПИСАНИЕ ПЕЖО 307

Вентиляция

1. Сопла обдува ветрового стекла.
2. Сопла обдува стекол передних дверей.
3. Боковые вентиляционные решетки.
4. Центральные вентиляционные решетки.
5. Сопла подвода воздуха к ногам водителя и переднего пассажира.
6. Сопла подвода воздуха к ногам задних пассажиров.

Рекомендации по использованию системы вентиляции

☞ Установите регулятор скорости вентилятора в положение, обеспечивающее эффективное обновление воздуха в салоне. Положение **"OFF"** ("Выключено") приводит к полному прекращению циркуляции воздуха в салоне.

Примечание: старайтесь включать положение **"OFF"** как можно реже (во избежание запотевания стекол).

☞ Для обеспечения равномерного распределения воздуха по салону следите за чистотой воздухозаборных решеток, а также за тем, чтобы сопла подачи воздуха и проходы для воздуха под передними сиденьями и вытяжные отверстия в багажнике не были ничем перекрыты. Периодически проверяйте состояние противопылевого фильтра салона.

ПОДРОБНОЕ ОПИСАНИЕ ПЕЖО 307

Отопление / вентиляция

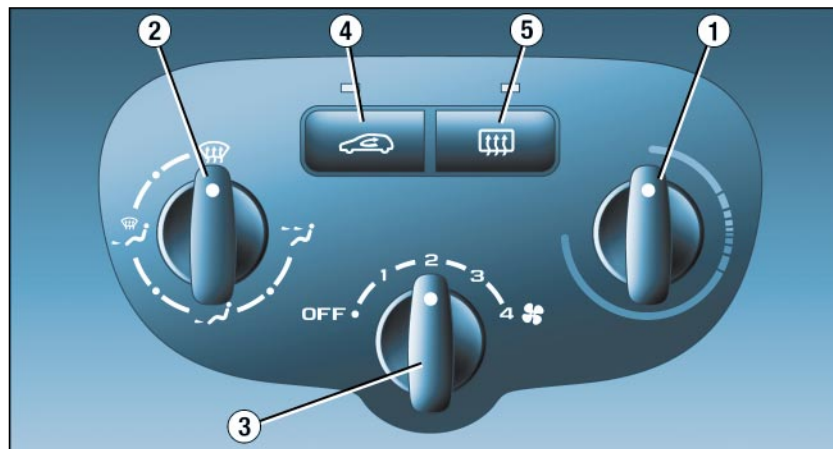

1. Регулировка температуры воздуха

Регулятор позволяет установить желаемую температуру воздуха в салоне.

2. Регулировка распределения воздуха по салону



К ветровому и боковым стеклам (для удаления конденсата и инея).

Для быстрого удаления инея и конденсата с ветрового и боковых стекол необходимо:

- установить регулятор подачи наружного воздуха 4 в салон в положение "Наружный воздух" (при отпущенном регуляторе 4 сигнальная лампа не горит);
- установить регуляторы температуры и скорости поступающего воздуха в максимальное положение;
- закрыть центральные и боковые вентиляционные решетки.

ПОДРОБНОЕ ОПИСАНИЕ ПЕЖО 307



К ветровому и боковым стеклам, а также к ногам пассажиров.



К ногам пассажиров.



К центральным и боковым вентиляционным решеткам.

3. Регулировка скорости поступления воздуха



Поверните регулятор из положения **1** в положение **4** для поступления в салон достаточного количества воздуха для обеспечения Вашего комфорта.

4. Подача воздуха в салон



Нажатием на регулятор **4** включается режим рециркуляции воздуха в салоне, при этом загорается сигнальная лампа. Режим рециркуляции позволяет изолировать салон от наружных неприятных запахов и дыма.

При первой же возможности, чтобы не допускать запотевания стекол и ухудшения атмосферы внутри салона, ставьте регулятор **4** в положение подачи наружного воздуха. При отключении рециркуляции сигнальная лампа гаснет.

5. Электрообогреватель заднего стекла



Электрообогреватели заднего стекла и наружных зеркал * включаются одной кнопкой и действуют только при работающем двигателе.

Предусмотрено автоматическое выключение электрообогревателей примерно через двенадцать минут.

Повторное нажатие на кнопку приводит к включению электрообогревателей на двенадцать минут.

Можно принудительно выключить электрообогреватели до истечения двенадцати минут, для чего необходимо еще раз нажать на кнопку.

* В зависимости от варианта исполнения или комплектации автомобиля.

ПОДРОБНОЕ ОПИСАНИЕ ПЕЖО 307

КОНДИЦИОНЕР ВОЗДУХА*

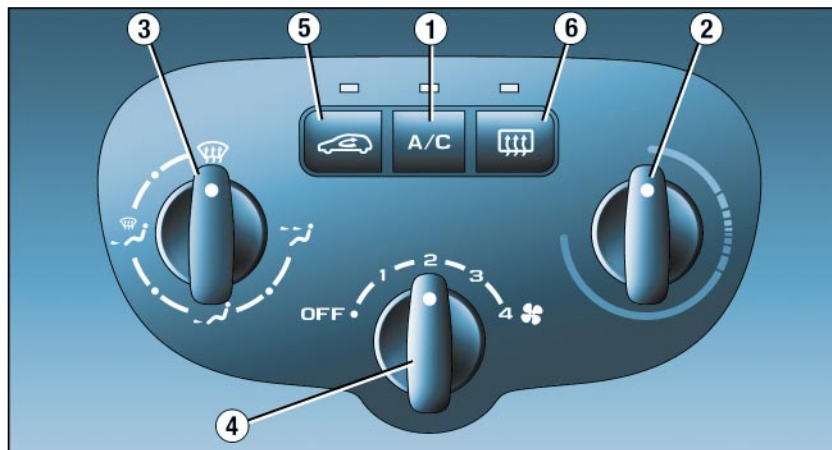

1. Панель управления системой отопления и вентиляции с кондиционером воздуха

Кондиционер воздуха предназначен для работы в любых климатических условиях. Летом он служит для охлаждения воздуха в салоне, а зимой при температуре воздуха ниже 0°C - обеспечивает удаление влаги из воздуха, поступающего в салон, что ускоряет удаление конденсата со стекол.



Для включения кондиционера нажмите на кнопку. При этом загорится контрольная лампа.

Кондиционер не работает, если регулятор количества поступающего в салон воздуха находится в положении "OFF" ("Выключен").

Примечание: работа кондиционера сопровождается естественным выделением воды, стекающей под автомобиль.

2. Регулировка температуры воздуха

Регулятор позволяет установить желаемую температуру воздуха в салоне.

ПОДРОБНОЕ ОПИСАНИЕ ПЕЖО 307

3. Регулировка распределения воздуха по салону



К ветровому и боковым стеклам (для удаления конденсата и инея).

Для быстрого удаления инея и конденсата с ветрового и боковых стекол необходимо:

- установить регуляторы температуры и скорости поступающего воздуха в максимальное положение;
- закрыть центральные и вентиляционные решетки;
- повернуть регулятор 5 поступления наружного воздуха в салон в положение "Наружный воздух" (при опущенном регуляторе 5 контрольная лампа гаснет);
- включите кондиционер, нажав на выключатель А/С.



К ветровому и боковым стеклам, а также к ногам пассажиров.



К ногам пассажиров.



К центральным и боковым вентиляционным решеткам.

4. Регулировка скорости поступления воздуха



Поверните регулятор из положения 1 в положение 4 для поступления в салон достаточного количества воздуха для обеспечения Вашего комфорта.

5. Подача воздуха в салон



Нажатием на регулятор 5 включается режим рециркуляции воздуха в салоне, при этом загорается сигнальная лампа. Режим рециркуляции позволяет изолировать салон от наружных неприятных запахов и дыма.

Включение режима рециркуляции воздуха совместно с кондиционером позволяет ускорить охлаждение воздуха в салоне.

При использовании режима рециркуляции при влажном климате появляется риск запотевания стекол.

При первой возможности, чтобы не допускать запотевания стекол и ухудшения атмосферы внутри салона, ставьте регулятор 5 в положение подачи наружного воздуха. При отключении рециркуляции сигнальная лампа гаснет.

Важные рекомендации

Чтобы обеспечить безотказную работу кондиционера воздуха в течение длительного периода эксплуатации, включайте его на пять - десять минут один - два раза в месяц.

При неудовлетворительной работе кондиционера необходимо прекратить его использование и обратиться на сервисную станцию ПЕЖО.

6. Электрообогреватель заднего стекла



Электрообогреватели заднего стекла и наружных зеркал * включаются одной кнопкой и действуют только при работающем двигателе.

Предусмотрено автоматическое выключение электрообогревателей примерно через двенадцать минут.

Повторное нажатие на кнопку приводит к включению электрообогревателей на еще двенадцать минут.

Можно принудительно выключить электрообогреватели до истечения двенадцати минут, для чего необходимо еще раз нажать на кнопку.

Примечание: работа кондиционера сопровождается естественным выделением воды, стекающей под автомобиль.

* В зависимости от варианта исполнения или комплектации автомобиля.

ПОДРОБНОЕ ОПИСАНИЕ ПЕЖО 307

АВТОМАТИЧЕСКИЙ КОНДИЦИОНЕР ВОЗДУХА*



Автоматический режим работы

1. Регулировка температуры



Заданная температура воздуха выводится на дисплей. Для ее изменения нажмите на верхний или нижний выступы выключателя. Наилучший комфорт обеспечивается при установке регулятора на 21.

2. Программа автоматического комфорта



Нажмите на кнопку "АВТО". При этом система будет автоматически поддерживать заданные параметры воздуха в салоне. С этой целью система регулирует температуру, расход, распределение поступающего воздуха, а также работу кондиционера воздуха.

3. Программа автоматического обеспечения прозрачности стекол



В некоторых случаях программа автоматического комфорта может оказаться недостаточно эффективной для удаления конденсата и инея со стекол (при высокой влажности, большом количестве пассажиров в салоне, при застывании стекол и т.д.). В этом случае выберите программу автоматического обеспечения прозрачности стекол, чтобы быстро удалить со стекол иней и конденсат.

ПОДРОБНОЕ ОПИСАНИЕ ПЕЖО 307

Ручная регулировка

Вы можете Вашему желанию вручную изменять регулировки режимов, установленных автоматической системой. При этом остальные параметры будут продолжать регулироваться автоматически. Для возвращения в полностью автоматический режим работы системы нажмите на кнопку "AUTO".

4. Выключатель кондиционера воздуха



Для выключения кондиционера воздуха нажмите на эту кнопку. На дисплее появится символ "ECO".

Для возвращения в автоматический режим работы кондиционера нажмите на эту кнопку еще раз. На дисплее появится символ "A/C".

Примечание

Работа кондиционера сопровождается естественным выделением воды, стекающей под автомобиль.

5. Распределение воздуха по салону



Последовательные нажатия на эту кнопку позволяют, соответственно, направлять потоки воздуха:

- к ветровому стеклу (обогрев и оттаивание);
- к ветровому стеклу и ногам пассажиров;
- к ногам пассажиров;
- к центральным и боковым вентиляционным решеткам и к ногам пассажиров;
- к центральным и боковым вентиляционным решеткам.

6. Поступление наружного воздуха



Нажимайте на кнопки "+" для увеличения и "-" для уменьшения скорости вращения вентилятора.

7. Рециркуляция воздуха



При нажатии на эту кнопку включается режим рециркуляции воздуха в салоне, при этом загорается соответствующий символ на дисплее. Рециркуляция позволяет изолировать салон от неприятных запахов и дыма.

Режим рециркуляции воздуха в салоне не следует включать надолго. Для его отключения еще раз нажмите на кнопку - это позволит вернуться к режиму автоматической работы системы с притоком наружного воздуха.

8. Полное выключение системы



Для выключения всей системы нажмите на кнопку "OFF".

9. Удаление конденсата с заднего стекла



Эта кнопка позволяет включить электрообогреватель заднего стекла и наружных зеркал заднего вида*. Электрообогреватель отключается автоматически. Его также можно выключить до того, как произойдет автоматическое отключение, нажав еще раз на данную кнопку.

Примечание: работа кондиционера сопровождается естественным выделением воды, стекающей под автомобиль.

* В зависимости от варианта исполнения или комплектации автомобиля.

ПОДРОБНОЕ ОПИСАНИЕ ПЕЖО 307

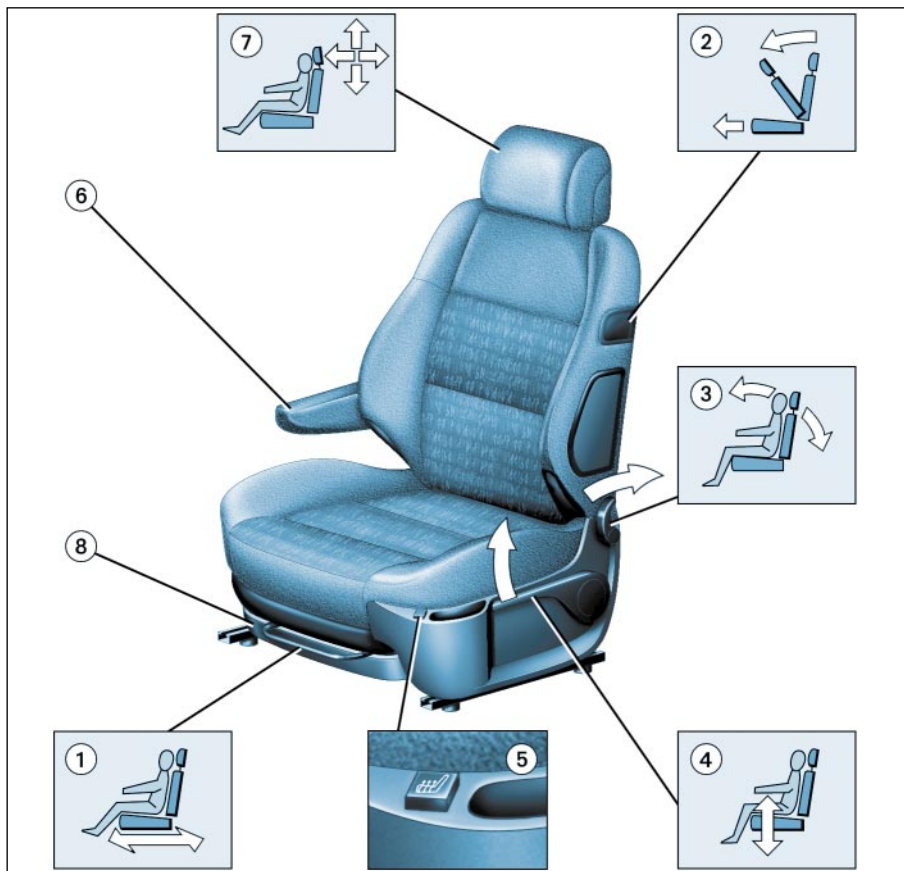

ПЕРЕДНИЕ СИДЕНЬЯ

1. Регулировка продольного положения

Приподнимите фиксирующую скобу и сдвиньте сиденье вперед или назад.

2. Доступ к задним сиденьям (автомобили с 3-х дверным кузовом)

Нажмите на рычаг, чтобы наклонить спинку и сдвинуть вперед сиденье. Выбранные регулировки сиденья сохраняются после его возвращения в начальное положение.

Внимание: ничто не должно препятствовать возвращению сиденья в начальное положение: оно должно встать обратно, чтобы его продольная регулировка зафиксировалась.

3. Регулировка наклона спинки

Потяните за рычаг назад.

4. Регулировка высоты водительского или пассажирского сиденья *

Потяните за рукоятку вверх или нажмите вниз столько раз, сколько понадобится, чтобы привести сиденье в удобное положение.

* В зависимости от варианта исполнения или комплектации автомобиля.

ПОДРОБНОЕ ОПИСАНИЕ ПЕЖО 307

5. Выключатель электрообогревателей передних сидений *

Нажмите на кнопку выключателя. Температура регулируется автоматически. Повторное нажатие на кнопку приведет к выключению электрообогревателя.

Примечание: обогрев сидения или сидений продолжается еще в течение двух минут после выключения зажигания.

6. Передние подлокотники*

Подлокотники можно снимать и убирать.

Чтобы снять, нажмите на кнопку, расположенную между подлокотником и боковиной сиденья и потяните его.

7. Регулировка переднего подголовника по высоте и наклону*

Для подъема или опускания подголовника, потяните его вперед и одновременно сдвиньте в направляющих втулках.

Угол наклона подголовника можно также регулировать*.

Регулировка подголовника считается правильной, если его верхний край находится на одном уровне с макушкой головы.

Чтобы снять подголовник, сначала приведите его в верхнее положение, затем, отжав фиксатор при помощи монеты, потяните вперед-вверх.

Для обратной установки на место вставьте направляющие подголовника во втулки строго вдоль оси спинки.

Травмобезопасная спинка (переднего сиденья)

Встроенный в спинку специальный механизм предохраняет от травмирования шейных позвонков.

В случае удара сзади, тело надавит на спинку сиденья, и подголовник автоматически подастся вперед-вверх, не позволяя голове резко откинуться назад.

8. Выдвижные ящики для хранения вещей*

Под обоими передними сиденьями расположены ящики для хранения различных предметов.

- Чтобы открыть ящик, приподнимите его и потяните;
- Чтобы его извлечь, выдвиньте его до конца, нажмите на концы салазок и приподнимите его, а затем выньте целиком.

Не кладите тяжелых и громоздких предметов в выдвижные ящики.

Под сиденьем переднего пассажира имеется достаточно места для того, чтобы разместить там коробку с комплектом ремонтных принадлежностей и знак аварийной остановки (уменьшенную модель).

* В зависимости от варианта исполнения или комплектации автомобиля.

ПОДГОЛОВНИКИ ЗАДНИХ СИДЕНИЙ

Подголовники задних сидений могут находиться либо в верхнем (рабочем) положении, либо в нижнем (сложенном).

Чтобы опустить подголовник, нажмите на выступ фиксатора.

Их можно снимать.

Чтобы снять подголовник, потяните его вверх до упора, затем нажмите на фиксатор.

Не  **ездите со снятыми подголовниками, они всегда должны быть установлены и правильно отрегулированы.**

ПОДРОБНОЕ ОПИСАНИЕ ПЕЖО 307

5. Выключатель электрообогревателей передних сидений *

Нажмите на кнопку выключателя. Температура регулируется автоматически. Повторное нажатие на кнопку приведет к выключению электрообогревателя.

Примечание: обогрев сидения или сидений продолжается еще в течение двух минут после выключения зажигания.

6. Передние подлокотники*

Подлокотники можно снимать и убирать.

Чтобы снять, нажмите на кнопку, расположенную между подлокотником и боковиной сиденья и потяните его.

7. Регулировка переднего подголовника по высоте и наклону*

Для подъема или опускания подголовника, потяните его вперед и одновременно сдвиньте в направляющих втулках.

Угол наклона подголовника можно также регулировать*.

Регулировка подголовника считается правильной, если его верхний край находится на одном уровне с макушкой головы.

Чтобы снять подголовник, сначала приведите его в верхнее положение, затем, отжав фиксатор при помощи монеты, потяните вперед-вверх.

Для обратной установки на место вставьте направляющие подголовника во втулки строго вдоль оси спинки.

Травмобезопасная спинка (переднего сиденья)

Встроенный в спинку специальный механизм предохраняет от травмирования шейных позвонков.

В случае удара сзади, тело надавит на спинку сиденья, и подголовник автоматически подастся вперед-вверх, не позволяя голове резко откинуться назад.

8. Выдвижные ящики для хранения вещей*

Под обоими передними сиденьями расположены ящики для хранения различных предметов.

- Чтобы открыть ящик, приподнимите его и потяните;
- Чтобы его извлечь, выдвиньте его до конца, нажмите на концы салазок и приподнимите его, а затем выньте целиком.

Не кладите тяжелых и громоздких предметов в выдвижные ящики.

Под сиденьем переднего пассажира имеется достаточно места для того, чтобы разместить там коробку с комплектом ремонтных принадлежностей и знак аварийной остановки (уменьшенную модель).

* В зависимости от варианта исполнения или комплектации автомобиля.

ПОДГОЛОВНИКИ ЗАДНИХ СИДЕНИЙ

Подголовники задних сидений могут находиться либо в верхнем (рабочем) положении, либо в нижнем (сложенном).

Чтобы опустить подголовник, нажмите на выступ фиксатора.

Их можно снимать.

Чтобы снять подголовник, потяните его вверх до упора, затем нажмите на фиксатор.

Не ездите со снятыми подголовниками, они всегда должны быть установлены и правильно отрегулированы.

ПОДРОБНОЕ ОПИСАНИЕ ПЕЖО 307

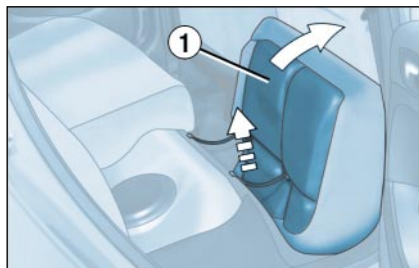

ЗАДНЕЕ СИДЕНЬЕ

Складывание заднего левого (модуль 2/3) или заднего правого (модуль 1/3) сидений **всегда следует начинать с поднимания подушки: если начинать с опускания спинки, это может привести к поломке сиденья:**

- при необходимости, сдвиньте вперед переднее (-ие) сиденье (-я);
- приподнимите переднюю часть подушки 1;
- откиньте подушку 1 к спинкам передних сидений;
- убедитесь, что ремень безопасности расположен сбоку спинки;
- потяните вперед за рычаг 2, чтобы разблокировать спинку сиденья 3;
- опустите подголовники;
- опустите спинку сиденья 3.

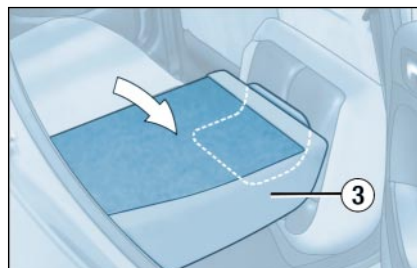
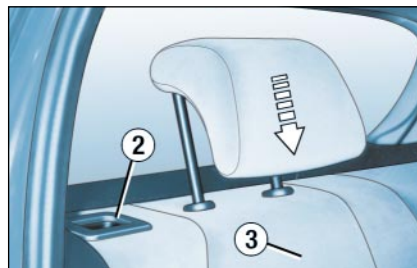

Для приведения заднего сиденья в нормальное положение:

- поднимите спинку сиденья и зафиксируйте ее (красный индикатор на рычаге 2 не должен быть виден);
- опустите подушку сиденья.

При установке сиденья примите меры, чтобы не зажать ремни безопасности.

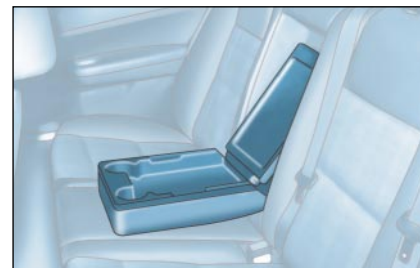

Задний подлокотник*

- При опускании подлокотника открывается доступ к расположенной в спинке сиденья полке.
- Откройте крышку. Под ней расположен лоток для мелких предметов, а также два держателя стаканов и два держателя для карандашей.

* В зависимости от варианта исполнения или комплектации автомобиля.

ПОДРОБНОЕ ОПИСАНИЕ ПЕЖО 307

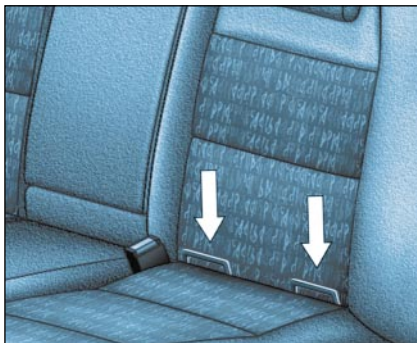

Крепления "Изофикс"

Крепления "Изофикс" устанавливаются на двух задних боковых сиденьях и (в качестве дополнительного оборудования) на сиденье переднего пассажира*. Крепления позволяют устанавливать специальное детское кресло, сертифицированное и разрешенное в соответствии со стандартами УТАС для установки на автомобилях ПЕЖО и распространяемое в рамках торговой сети ПЕЖО.

Замки, встроенные в детское сиденье, входят в крепления Изофикс и обеспечивают его надежную, жесткую и быструю установку.

На переднем сиденье детское кресло следует устанавливать в положение "спиной к направлению движения", если ребенок относится к весовой группе от 3 до 11 кг : при этом переднее сиденье следует сдвинуть максимально вперед, чтобы оно касалось или почти касалось панели приборов. При такой установке перемещение кресла будет минимальным в случае аварии.

В исключительных случаях кресло может быть установлено в положение "лицом к направлению движения", если задние сиденья заняты другими детьми или если размещение пассажиров сзади не представляется возможным (напр., задние сиденья сняты или сложены). В таком случае, наряду с креплениями "Изофикс" следует использовать удерживающую лямку и ремень безопасности (при этом переднее сиденье следует установить в промежуточное положение продольной регулировки).

В обоих случаях необходимо обязательно отключить подушку безопасности переднего пассажира.

На задние сиденья детское кресло можно устанавливать в положение "лицом" или "спиной" к направлению движения. При этом необходимо отрегулировать находящееся перед ним переднее сиденье в **среднее положение продольной регулировки и поднять спинку.**

При установке детского кресла в положение "лицом к направлению движения", одновременное использование креплений "Изофикс", лямки и ремней безопасности строго обязательно.



На автомобилях ПЕЖО устанавливается утвержденная фирмой модель детского кресла "KIDDI Isofix". Его можно использовать для перевозки "спиной к направлению движения" детей, относящихся к весовой категории от 3 до 11 кг, а также для перевозки "лицом к направлению движения" детей весовой категории от 9 до 18 кг.

Это же кресло можно устанавливать и на сиденья, не оборудованные ответной частью креплений "Изофикс": в таких случаях пристегивание ребенка трехточечным ремнем безопасности строго обязательно.

Следуйте рекомендациям по установке детских сидений, содержащихся в прилагаемых к ним инструкциях.

* Поставка с 2001 года.

ПОДРОБНОЕ ОПИСАНИЕ ПЕЖО 307

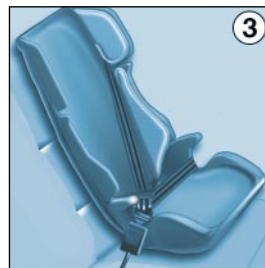
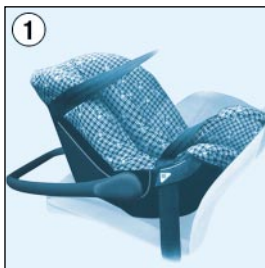

ДЕТСКИЕ СИДЕНЬЯ

Несмотря на то, что при разработке автомобиля проблеме безопасности детей было уделено много внимания, безопасность Ваших детей также зависит и от Вас.

Для обеспечения оптимальной безопасности детей соблюдайте следующие рекомендации:

- все дети младше 10 лет должны перевозиться в автомобиле на специальных детских удерживающих устройствах, прошедших сертификацию на соответствие нормам безопасности*, соответствующих их весовым показателям и устанавливаемых на местах, оборудованных ремнями безопасности.
- не следует перевозить на переднем сиденье* детей в возрасте до 10 лет "лицом к направлению движения", за исключением случаев, когда задние сиденья заняты другими детьми или если размещение пассажиров сзади не представляется возможным (напр., задние сиденья сняты или сложены). В таком случае переднее сиденье следует установить в промежуточное положение продольной регулировки. Перевозка ребенка в положении "спинкой к направлению движения" разрешена.

После проведения большого числа испытаний ПЕЖО рекомендует использовать, в зависимости от возраста ребенка, следующие типы детских сидений:

Возрастом до 18 месяцев (весовая группа до 13 кг)

- ❶ Сиденье "Romer Babysure": устанавливается спинкой к направлению движения на переднем или заднем сиденьях. Фиксируется ремнем безопасности с трехточечным креплением.

Переднее сиденье следует устанавливать в промежуточное положение продольной регулировки.

От 9 месяцев до 3-4 лет (весовая группа от 9 до 18 кг)

- ❷ Сиденье "Romer Prince": устанавливается на заднем сиденье. Фиксируется ремнем безопасности с трехточечным креплением. Для обеспечения безопасности Ваших детей не снимайте защитную лямку с детских сидений.

От 3 до 6 лет (весовая группа от 15 до 25 кг)

- ❸ "Romer Vario" : устанавливается на заднем сиденье. Фиксируется ремнем безопасности с двух- или трехточечным креплением.

ПОДРОБНОЕ ОПИСАНИЕ ПЕЖО 307

От 3 до 10 лет (весовая группа от 15 до 36 кг)

- ④ "Recaro Start" : устанавливается на заднем сиденье. Фиксируется ремнем безопасности с трехточечным креплением.

Высоту, ширину и длину кресла следует регулировать в соответствии с возрастом и телосложением ребенка.

- ⑤ "Klippan Optima": устанавливается на заднем сиденье с использованием трехточечного ремня безопасности.

Начиная с возраста 6 лет (около 22 кг), используется только подкладная подушка-платформа.

Обязательно надежно пристегивайте ребенка ремнем с трехточечным креплением либо ремнями детских сидений, чтобы они плотно прилегали к его телу. Это необходимо делать даже при кратковременных поездках.

Во избежание случайного открывания детьми задних дверей пользуйтесь устройством блокировки дверных замков (см. "Безопасность детей").

Кроме того, не следует опускать стекла задних дверей более чем на треть.



Запрещено оставлять детей или животных в автомобиле с закрытыми окнами, если он стоит на солнце.

Никогда не оставляйте в автомобиле ключи в доступном для детей месте.

Пристегивайте детей ремнями к детским сиденьям даже при коротких поездках.



Выполняйте инструкции, относящиеся к подушке безопасности переднего пассажира.

Строго соблюдайте рекомендации по установке детских сидений, содержащиеся в прилагаемых к ним инструкциях.

* В зависимости от действующего законодательства.

ПОДРОБНОЕ ОПИСАНИЕ ПЕЖО 307

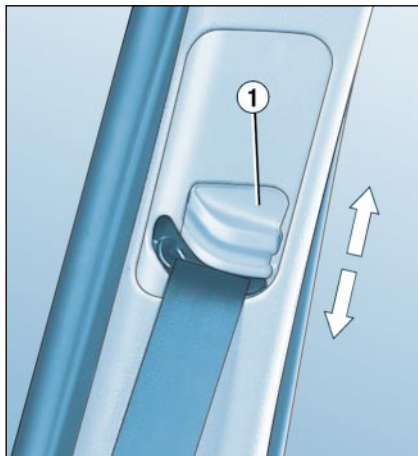

РЕМНИ БЕЗОПАСНОСТИ

Регулировка ремней передних сидений по высоте

- ☞ чтобы опустить верхнюю точку крепления ремня, сожмите фиксатор 1 и передвиньте крепление вниз;
- ☞ чтобы поднять точку крепления, переместите фиксатор 1 вверх.

Застегивание ремней безопасности

- ☞ Вытяните ремень и вставьте скобу в паз замка до щелчка.

Ремни безопасности передних сидений с пиротехническими натяжителями и ограничителями давления

Ремни безопасности передних сидений оборудованы пиротехническими натяжителями и ограничителями давления. При лобовых столкновениях средней или большой силы пиротехнические натяжители мгновенно прижимают тела водителя и пассажира к спинкам сидений.

Система пиротехнических натяжителей ремней безопасности срабатывает только при включенном зажигании.

Ограничители давления уменьшают силу давления ремней безопасности на тело водителя и переднего пассажира в случае столкновения.

Ремни безопасности задних сидений

На задних сиденьях установлены три ремня безопасности, каждый из которых крепится в трех точках и имеет инерционную катушку. Ремни боковых сидений оборудованы ограничителями силы натяжения.



Для того чтобы ремни наиболее эффективно выполняли защитную функцию, они должны быть как можно плотнее прижаты к телу.

В зависимости от силы и характера удара затягивание ремней пиротехническими натяжителями может происходить до и независимо от срабатывания подушек безопасности.

В любом случае, при срабатывании системы загорается сигнализатор неисправности подушки безопасности на панели приборов.

После любого столкновения необходимо проверить работоспособность всей системы в условиях сервисной станции ПЕЖО.

Все элементы системы натяжителей ремней безопасности рассчитаны на эксплуатацию в течение десяти лет с момента выпуска автомобиля.

В конце указанного срока необходимо провести замену системы.

ПОДРОБНОЕ ОПИСАНИЕ ПЕЖО 307

КЛЮЧИ

Ключи позволяют отпирать, независимо друг от друга, замок дверей, лючок заливной горловины топливного бака, перчаточный ящик, управлять выключателем подушки безопасности переднего пассажира, а также включать зажигание.

Центральный электрический замок

Ключи позволяют при заперении замка двери водителя осуществлять полную блокировку* замков, а также отпирать с помощью центрального электрического замка боковые двери, дверь задка и складывать наружные зеркала заднего вида*.

Если одна из дверей или дверца багажника открыты, центральный электрический замок не будет работать, - звуковой сигнал зуммера предупредит Вас об этом, если Вы попытаетесь закрыть замок при помощи пульта дистанционного управления.

Эти же функции можно осуществлять при помощи ключа с пультом дистанционного управления.

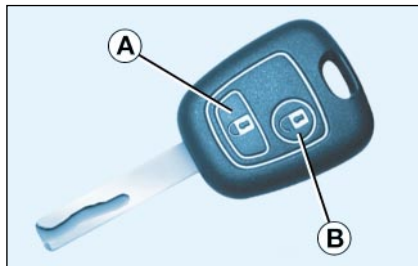

Пульт дистанционного управления

Запирание замков

Для запирания замков кратко нажмите на кнопку **А**.

Запирание замков подтверждается загоранием фонарей указателей поворота примерно на две секунды.

Примечание: продолжительное нажатие на кнопку **А**, помимо запирания замков, автоматически закрывает окна* и вентиляционный люк* в крыше.

Полная блокировка замков*

Внимание: полная блокировка* исключает возможность открывания дверей как извне, так и из салона.

Нажатие на кнопку **А** включает полную блокировку замков автомобиля.

Включение полной блокировки подтверждается загоранием фонарей указателей поворота примерно на две секунды.

Примечание: продолжительное нажатие на кнопку **А**, помимо полной блокировки, автоматически закрывает окна* и вентиляционный люк* в крыше.

Повторное нажатие на кнопку **А** до истечения пяти секунд после первого нажатия выводит замки из режима полной блокировки, оставляя их запертыми в обычном режиме. Этот момент подтверждается загоранием фонарей указателей поворота примерно на две секунды и коротким звуковым сигналом.

Отпирание замков

Для отпирания замков нажмите на кнопку **В**. Отпирание замков подтверждается быстрым миганием фонарей указателей поворота.

Примечание: при случайном отпирании замков без последующего открывания дверей в течение 30 секунд, они будут вновь автоматически заперты по истечении этого времени.

Избегайте нажатия на кнопку пульта, когда автомобиль находится вне его радиуса действия. Это может привести к тому, что пульт дистанционного управления перестанет действовать и тогда придется заново провести его инициализацию.

Поиск своего автомобиля на большой стоянке

Для быстрого отыскания своего предварительно запертого автомобиля на стоянке:

☞ нажмите на кнопку **А** - в салоне загорятся плафоны, а фонари указателей поворота будут мигать в течение нескольких секунд.

* В зависимости от варианта исполнения или комплектации автомобиля.

ПОДРОБНОЕ ОПИСАНИЕ ПЕЖО 307

ЭЛЕКТРОННАЯ ПРОТИВОУГОННАЯ СИСТЕМА

Она блокирует систему управления двигателем сразу после выключения зажигания и препятствует запуску двигателя лицом, не имеющим ключа.

В пластмассовом корпусе ключа зажигания содержится индивидуальный электронный код. При включении зажигания код распознается противоугонной системой, и запуск двигателя становится возможным.

В случае неисправности системы контрольная лампа расположенной в центральной части приборной панели кнопки центрального замка начинает мигать с ускоренной частотой при включении зажигания (т.е. при повороте ключа из первого во второе положение), при этом раздается сигнал зуммера, а на дисплее высвечивается сообщение "Противоугонная система неисправна".

ВНИМАНИЕ: в этом случае Ваш автомобиль не находится под защитой противоугонной системы.

Срочно обратитесь на сервисную станцию ПЕЖО.



Идентификационная карточка

На карточке скрыт идентификационный код, необходимый для любых работ с противоугонной системой Вашего автомобиля на сервисной станции ПЕЖО. Этот код закрыт пленкой, которую следует сорвать только в крайнем случае.

Храните Вашу карточку в надежном месте. Ни в коем случае не оставляйте ее в автомобиле.

Ключ забыт в машине

Если, выходя из автомобиля, Вы оставили ключ в замке зажигания, то, при открывании двери, зуммер известит Вас об этом.



Замена элемента питания пульта дистанционного управления

О "севшем" элементе питания пульта дистанционного управления Вас проинформирует звуковой зуммер, а на дисплее появится сообщение "Заменить элемент питания в пульте".

Для его замены необходимо отвернуть винт и раскрыть корпус пульта с помощью монетки на уровне кольца (элемент питания CR 2016/3 Вольта).

Если после замены элемента питания пульт дистанционного управления по-прежнему не работает, необходимо провести процедуру его повторной инициализации.

Инициализация пульта дистанционного управления

- ☞ Выключите зажигание.
- ☞ Вновь включите зажигание.
- ☞ Сразу же нажмите на кнопку **A**.
- ☞ Выключите зажигание и выньте ключ из замка. Пульт дистанционного управления вновь готов к работе.

ПОДРОБНОЕ ОПИСАНИЕ ПЕЖО 307



Внимательно запишите и бережно храните номера ключей. Номер ключа в кодированном виде нанесен на табличку, которая к нему прикреплена. При потере ключей и пульта дистанционного управления Вы можете быстро получить запасной комплект, обратившись на сервисную станцию или к дилеру ПЕЖО.

Пульт дистанционного управления представляет собой мощный высокочастотный передатчик.

Поэтому следует избегать случайных нажатий на кнопки пульта, когда он находится в Вашем кармане - это может привести к произвольному отпиранию замков, которого Вы можете не заметить.

Пока ключ с пультом находится в замке зажигания, пульт не работает, даже при выключенном зажигании (не считая режима инициализации).

Тем не менее, запрещается включать суперблокировку замков, пока в салоне автомобиля хоть кто-то остается.

В целях обеспечения безопасности (если в автомобиле остаются дети), вынимайте ключ из замка зажигания, даже если Вы отлучаетесь на короткое время.

Запрещается бесцельно "теребить" кнопки пульта дистанционного управления, находясь вдали от автомобиля. Это может сбить все настройки пульта и его придется вновь синхронизировать.

При покупке подержанного автомобиля:

- убедитесь, что бывший владелец передал Вам его идентификационную карточку;
- рекомендуется изменить код ключей на сервисной станции ПЕЖО: в этом случае Вы будете уверены, что Ваши ключи - единственные, которые позволяют запустить двигатель Вашего автомобиля.

Запрещается вносить какие-либо изменения в электронную противоугонную систему ПЕЖО.

ПОДРОБНОЕ ОПИСАНИЕ ПЕЖО 307

ЭЛЕКТРОННАЯ ПРОТИВОУГОННАЯ СИСТЕМА

Она блокирует систему управления двигателем сразу после выключения зажигания и препятствует запуску двигателя лицом, не имеющим ключа.

В пластмассовом корпусе ключа зажигания содержится индивидуальный электронный код. При включении зажигания код распознается противоугонной системой, и запуск двигателя становится возможным.

В случае неисправности системы контрольная лампа расположенной в центральной части приборной панели кнопки центрального замка начинает мигать с ускоренной частотой при включении зажигания (т.е. при повороте ключа из первого во второе положение), при этом раздается сигнал зуммера, а на дисплее высвечивается сообщение "Противоугонная система неисправна".

ВНИМАНИЕ: в этом случае Ваш автомобиль не находится под защитой противоугонной системы.

Срочно обратитесь на сервисную станцию ПЕЖО.



Идентификационная карточка

На карточке скрыт идентификационный код, необходимый для любых работ с противоугонной системой Вашего автомобиля на сервисной станции ПЕЖО. Этот код закрыт пленкой, которую следует сорвать только в крайнем случае.

Храните Вашу карточку в надежном месте. Ни в коем случае не оставляйте ее в автомобиле.

Ключ забыт в машине

Если, выходя из автомобиля, Вы оставили ключ в замке зажигания, то, при открывании двери, зуммер известит Вас об этом.



Замена элемента питания пульта дистанционного управления

О "севшем" элементе питания пульта дистанционного управления Вас проинформирует звуковой зуммер, а на дисплее появится сообщение "Заменить элемент питания в пульте".

Для его замены необходимо отвернуть винт и раскрыть корпус пульта с помощью монетки на уровне кольца (элемент питания CR 2016/3 Вольта).

Если после замены элемента питания пульт дистанционного управления по-прежнему не работает, необходимо провести процедуру его повторной инициализации.

Инициализация пульта дистанционного управления

- ☞ Выключите зажигание.
- ☞ Вновь включите зажигание.
- ☞ Сразу же нажмите на кнопку **A**.
- ☞ Выключите зажигание и выньте ключ из замка. Пульт дистанционного управления вновь готов к работе.

ПОДРОБНОЕ ОПИСАНИЕ ПЕЖО 307



Внимательно запишите и бережно храните номера ключей. Номер ключа в кодированном виде нанесен на табличку, которая к нему прикреплена. При потере ключей и пульта дистанционного управления Вы можете быстро получить запасной комплект, обратившись на сервисную станцию или к дилеру ПЕЖО.

Пульт дистанционного управления представляет собой мощный высокочастотный передатчик.

Поэтому следует избегать случайных нажатий на кнопки пульта, когда он находится в Вашем кармане - это может привести к произвольному отпираанию замков, которого Вы можете не заметить.

Пока ключ с пультом находится в замке зажигания, пульт не работает, даже при выключенном зажигании (не считая режима инициализации).

Тем не менее, запрещается включать суперблокировку замков, пока в салоне автомобиля хоть кто-то остается.

В целях обеспечения безопасности (если в автомобиле остаются дети), вынимайте ключ из замка зажигания, даже если Вы отлучаетесь на короткое время.

Запрещается бесцельно "теребить" кнопки пульта дистанционного управления, находясь вдали от автомобиля. Это может сбить все настройки пульта и его придется вновь синхронизировать.

При покупке подержанного автомобиля:

- убедитесь, что бывший владелец передал Вам его идентификационную карточку;
- рекомендуется изменить код ключей на сервисной станции ПЕЖО: в этом случае Вы будете уверены, что Ваши ключи - единственные, которые позволяют запустить двигатель Вашего автомобиля.

Запрещается вносить какие-либо изменения в электронную противоугонную систему ПЕЖО.

ПОДРОБНОЕ ОПИСАНИЕ ПЕЖО 307

ДВЕРИ

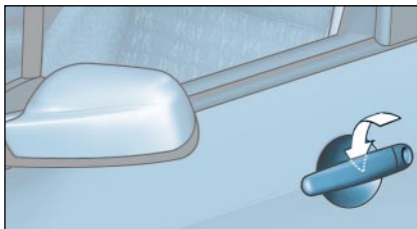

Открытие дверей снаружи

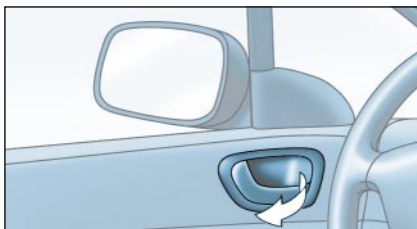

Открытие дверей из салона

Отпирание замка передней двери приводит к одновременному отпиранию и остальных замков автомобиля.

Напротив, при отпирании замков задних дверей, отпирается только соответствующая задняя дверь.

Примечание: при включенной полной блокировке всех замков ручки дверей не работают.

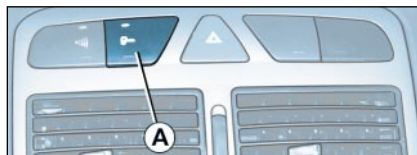

Запирание / отпирание замков из салона

Нажмите на кнопку **A**.

С ее помощью можно запирать остальные двери и крышку багажника.

Примечание: при включенной полной блокировке всех замков кнопка **A** не работает. В этом случае используйте для отпирания пульт дистанционного управления.

Сигнализатор незакрытой двери

Если какая-либо дверь неплотно закрыта, то при пуске двигателя или во время движения автомобиля, на дисплее загорится сигнализатор неисправности "STOP" в сопровождении зуммера и пиктограммы, изображающей автомобиль с открытой дверью.



Блокировка дверей от открывания детьми

Блокировка позволяет исключить возможность открывания задних дверей из салона автомобиля.

☞ Поверните с помощью ключа зажигания кнопку на четверть оборота.

ПОДРОБНОЕ ОПИСАНИЕ ПЕЖО 307

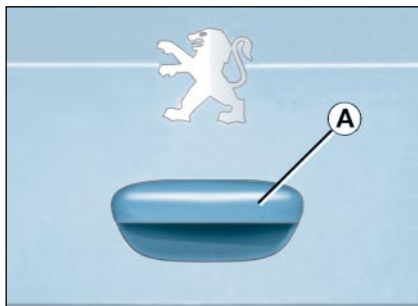

КРЫШКА БАГАЖНИКА

Одновременное запирание и отпирание замка крышки багажника с замками дверей

Замок крышки багажника может быть заперт или открыт центральным замком с помощью пульта дистанционного управления или при запирании (отпирании) двери водителя ключом. Чтобы открыть багажник, потяните за ручку **A** и поднимите крышку.

Примечание: замок багажника запирается автоматически на ходу по достижении автомобилем скорости 10 км/час и отпирается при отпирании одной из дверей или при движении со скоростью ниже 10 км/час.

Сигнализатор открытой крышки багажника

Если крышка багажника неплотно закрыта, то при пуске двигателя, или во время движения автомобиля на дисплее начнет мигать сигнализатор неисправности "STOP", появится пиктограмма, изображающая автомобиль с открытой крышкой багажника и прозвучит сигнал зуммера.

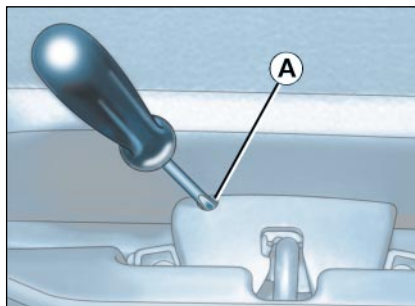

Рычажок экстренного открывания багажника

При неисправности центрального замка Вы можете открыть багажник следующим способом:

- сложите заднее сиденье, чтобы получить доступ к замку изнутри багажника,
- вставьте небольшую отвертку в отверстие **A** замка чтобы открыть багажник.

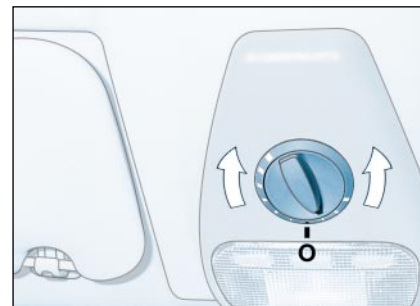

ВЕНТИЛЯЦИОННЫЙ ЛЮК*

- **Чтобы приподнять люк:** поверните ручку вправо (устанавливается в одно из трех положений).
- **Чтобы открыть люк:** поверните ручку влево (устанавливается в одно из шести положений).
- **Чтобы закрыть люк:** переведите ручку в положение "0".
- **Автоматический реверсивный механизм ("против защемления")**
- если в режиме закрывания люк встречается на своем пути препятствие, он останавливается и вновь открывается.
- После срабатывания реверсивного механизма, для синхронизации пульта с приводом люка длительно нажмите на пульт.

Примечание: крышка открывается вручную.

* В зависимости от варианта исполнения или комплектации автомобиля.

ПОДРОБНОЕ ОПИСАНИЕ ПЕЖО 307

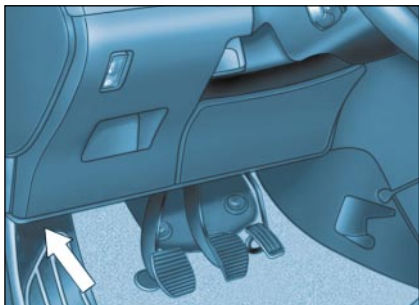

ОТКРЫВАНИЕ КАПОТА

Из салона автомобиля: для отпирания замка нажмите на рычаг, расположенный слева под панелью приборов.

Снаружи: нажмите на скобу и поднимите капот.

Упор капота

Зафиксируйте капот в открытом состоянии при помощи упора.

Чтобы закрыть капот, уберите упор в отведенное для него место.

Закрывание капота

Опустите капот на небольшую высоту и отпустите его. Проверьте надежность фиксации капота замком.

Сигнализатор незакрытого капота*

Если капот неплотно закрыт, то, при пуске двигателя и во время движения автомобиля на дисплее

будет мигать сигнализатор "STOP" в сопровождении зуммера и пиктограммы, изображающей автомобиль с открытым капотом.

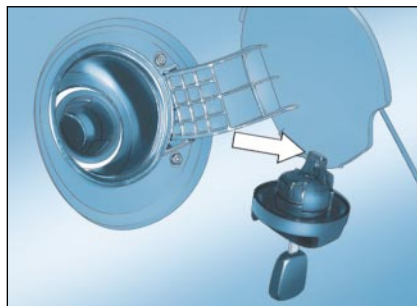

ЗАПРАВКА БАКА ТОПЛИВОМ

Минимальный уровень топлива



Этот сигнализатор загорается по достижении минимального уровня топлива в баке.

Вы можете проехать еще около 50 километров.

Мигание сигнализатора свидетельствует о неисправности датчика уровня топлива.

Обратитесь на сервисную станцию ПЕЖО.

Заправку топливом необходимо проводить при **неработающем двигателе.**

☞ Откройте лючок крышки топливного бака.

☞ Вставьте ключ в замок лючка заливной горловины топливного бака и поверните его влево.

☞ Снимите крышку с горловины и повесьте ее на крючок с внутренней стороны лючка.

На внутренней поверхности лючка наклеена табличка, напоминающая о разрешенных сортах топлива для Вашего автомобиля.

Когда Вы заправляете топливом полный бак, не продолжайте попытки долива топлива после третьего отключения топливозаправочного пистолета. Это может привести к ненормальным явлениям.

Емкость топливного бака - около 60 литров.

☞ По окончании заправки, закройте пробку на замок и прикройте лючок.

* В зависимости от варианта исполнения или комплектации автомобиля.

ПОДРОБНОЕ ОПИСАНИЕ ПЕЖО 307

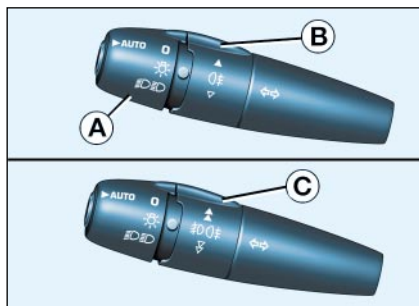

ПРИБОРЫ НАРУЖНОГО ОСВЕЩЕНИЯ

Передний и задний свет

Включение осуществляется поворотом кольцевого выключателя **A**.



Передние фары и фонари выключены.



Включены габаритные фонари.



Включены фары ближнего/дальнего света.



Автоматический режим работы приборов освещения*.

Переключение ближнего и дальнего света фар

Нажмите на рычаг по направлению к себе до щелчка.

Примечание. если Вы выключили зажигание и забыли выключить приборы наружного освещения, при открывании двери водителя раздастся звуковой сигнал.

Передние и задний противотуманные фары и фонарь

Их включение осуществляется поворотом кольцевого выключателя: вперед - чтобы включить, и назад - чтобы выключить. Включение подтверждается загоранием индикатора на приборной панели.

Автомобили с задним противотуманным фонарем (кольцевой выключатель **B**)



Задний противотуманный фонарь.

Фонарь горит одновременно с фарами ближнего и дальнего света.

Автомобили с передними противотуманными фарами и задним противотуманным фонарем (кольцевой выключатель **C**)*



Передние противотуманные фары включены (поворот кольца на один щелчок вперед).

Включаются при включенных габаритных фонарях, ближнем и дальнем свете.



Передние и задние противотуманные фары и фонари включены (поворот кольца на два щелчка вперед).

Они включаются одновременно с габаритным освещением, а также ближним и дальним светом фар.

Примечание: чтобы выключить задний противотуманный фонарь и передние противотуманные фары, поверните кольцевой выключатель на два щелчка назад.



В ясную и дождливую погоду, как днем, так и ночью, включенный задний противотуманный фонарь оказывает слепящее действие на водителей автомобилей, движущихся сзади.

Не забывайте его выключать, когда в нем больше нет необходимости.

Указатели поворота



Левый указатель включается при опускании рычага.

Правый указатель включается при подъеме рычага.

* В зависимости от варианта исполнения или комплектации автомобиля.

ПОДРОБНОЕ ОПИСАНИЕ ПЕЖО 307

АВТОМАТИЧЕСКИЙ РЕЖИМ РАБОТЫ ПРИБОРОВ ОСВЕЩЕНИЯ И СВЕТОВОЙ СИГНАЛИЗАЦИИ*

Габаритные фонари и ближний свет фар включаются автоматически в случае слабого наружного освещения, а также при работе стеклоочистителя и выключаются, как только наружное освещение приходит в норму, или стеклоочиститель выключен.

Примечание: в туманную погоду датчик наружного освещения может определить уровень освещенности как достаточный. Это значит, что автоматическое включение приборов освещения и световой сигнализации может не сработать.

На всех новых автомобилях эта функция активирована и всегда готова к действию.

Для ее отключения или повторного включения:

- ☞ поверните ключ зажигания, начиная с 1-го положения ("Вспомогательные потребители");
- ☞ нажмите на торец переключателя освещения и удерживайте его нажатым более двух секунд.

Примечание: после выключения зажигания и в зависимости от уровня наружного освещения фонари продолжат еще гореть около 45 секунд или вплоть до запираания дверей.

Не закрывайте датчик освещенности, расположенный в центре приборной панели. С его помощью осуществляется автоматическое включение габаритных фонарей.

Контроль исправности

Включение функции

При активации функции звучит сигнал зуммера, а на дисплее появляется сообщение "**Приборы освещения работают в автоматическом режиме**".

Отключение функции

При отключении функции звучит сигнал зуммера.

Примечание: функция автоматически отключается на время, в течение которого водитель пользуется ручными переключателями приборов освещения и световой сигнализации.

В случае неисправности датчика освещенности система автоматически перейдет в активное состояние (загорятся фонари). При этом водитель будет предупрежден звуковым зуммером, а также сообщением на дисплее "**Неисправен автоматический режим работы приборов освещения**".

Обратитесь на сервисную станцию ПЕЖО для проверки системы.

* В зависимости от варианта исполнения или комплектации автомобиля.

ПОДРОБНОЕ ОПИСАНИЕ ПЕЖО 307

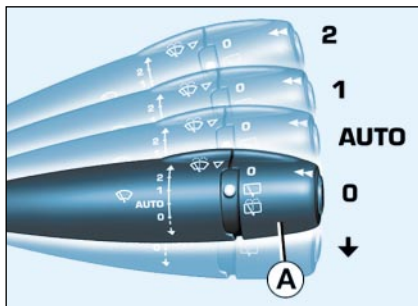

СТЕКЛООЧИСТИТЕЛЬ

Стеклоочиститель ветрового стекла

- 2 Максимальная скорость (при интенсивных осадках).
- 1 Нормальная скорость (при умеренном дожде).
- AUTO** Автоматический режим работы*.
- 0 Выключен.
- ↓ Включение на один цикл (нажать вниз).

Работа стеклоочистителя

В положении 1 или 2, в случае остановки автомобиля, стеклоочиститель автоматически переходит в более медленный режим работы, но как только автомобиль вновь приходит в

движение, стеклоочиститель возвращается к более быстрому режиму.

В положении 1 ("Прерывистый режим") скорость работы стеклоочистителя пропорциональна скорости движения автомобиля.

В положении **AUTO*** ("Автоматический режим") скорость работы стеклоочистителя пропорциональна интенсивности осадков.

Если после выключения зажигания прошло более одной минуты, а стеклоочиститель был включен, его необходимо включить повторно. Для этого сначала переместите рычаг в любое положение, а затем - в желаемое.

Стеклоомыватель ветрового стекла и омыватель фар *

Для включения стеклоомывателя ветрового стекла нажмите на рычаг по направлению к себе: при этом на определенный промежуток времени включится стеклоомыватель и сразу вслед за ним - стеклоочиститель.

Омыватель ветрового стекла и омыватель фар включаются одновременно на две секунды **только при включенном ближнем или дальнем свете фар.**

Автоматический режим работы стеклоочистителя *

В положении "AUTO" частота взмахов щеток автоматически регулируется в зависимости от интенсивности осадков.

Контроль исправности

Включение автоматического режима

При включении автоматического режима на экране появляется сообщение "Стеклоочиститель работает в автоматическом режиме".

Выключение автоматического режима

При выключении автоматического режима стеклоочистителя звучит зуммер.

В случае неисправности, прозвучит зуммер, а на дисплее появится сообщение "Неисправен автоматический режим стеклоочистителя".

В случае неисправности функции "AUTO" стеклоочиститель будет работать в прерывистом режиме.

Для проверки работоспособности системы обратитесь на сервисную станцию ПЕЖО.

* В зависимости от варианта исполнения или комплектации автомобиля.

ПОДРОБНОЕ ОПИСАНИЕ ПЕЖО 307



Не закрывайте ничем датчик дождя, который находится в верхней центральной части ветрового стекла за зеркалом заднего вида.

При мойке автомобиля в автоматической моечной установке необходимо выключить зажигание или перевести рычаг управления стеклоочистителем в положение, при котором автоматический режим выключен.

Зимой перед включением автоматического режима стеклоочистителя необходимо дождаться полного оттаивания ветрового стекла.

Стеклоочиститель заднего стекла



Поверните кольцевой выключатель **A** до первого щелчка, чтобы включить прерывистый режим работы стеклоочистителя.

Стеклоомыватель заднего стекла



Поверните кольцевой выключатель **A** за пределы первого щелчка: стеклоомыватель и стеклоочиститель включатся на определенный отрезок времени.

Установка щеток в положение для замены

В этом положении щетки можно приподнять над ветровым стеклом.

В течение минуты сразу после выключения зажигания включите любой режим стеклоочистителя: его щетки останутся посередине ветрового стекла. Это позволяет вымыть ветровое стекло, заменить щетки или парковать автомобиль на морозе.

Чтобы вернуть щетки в исходное положение, включите зажигание, а затем - выключатель стеклоочистителя.

* В зависимости от варианта исполнения или комплектации автомобиля.

ПОДРОБНОЕ ОПИСАНИЕ ПЕЖО 307

БОРТОВОЙ КОМПЬЮТЕР*

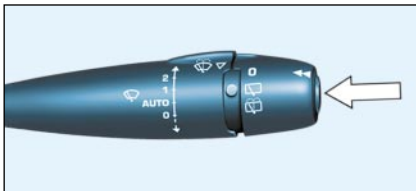

При каждом нажатии на кнопку, расположенную на торце комбинированного рычага выключателя стеклоочистителя, дисплей последовательно показывает:

Монохромный дисплей "B"

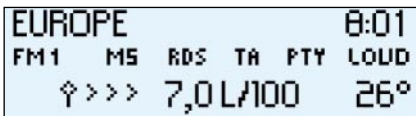

- дату,
- автономность,
- пройденное расстояние,
- средний расход топлива,
- текущий расход топлива,
- среднюю скорость.

Установка на ноль

Нажмите на кнопку и удерживайте ее в течение более двух секунд.

* В зависимости от варианта исполнения или комплектации автомобиля.

ПОДРОБНОЕ ОПИСАНИЕ ПЕЖО 307

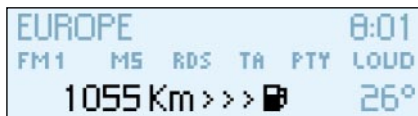

Автономность

Позволяет судить о числе километров, которые еще можно проехать с топливом, оставшимся в баке.

Примечание: этот параметр иногда может меняться в большую сторону - это зависит от изменения Вашего стиля вождения или рельефа местности, который может существенно повлиять на снижение текущего расхода топлива.

Когда в баке остается менее 3 литров топлива, загораются только три цифровых сегмента.

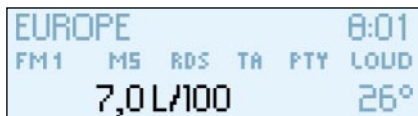

Текущий расход топлива

Это величина, которая определяется в течение последних двух секунд. Данная функция работает только при движении со скоростью не менее 20 км/час.

(Предельная цифра, которую может показать дисплей, - 30 л/100 км).



Средний расход топлива

Он определяется как отношение количества израсходованного топлива к расстоянию, пройденному после последнего обнуления показаний бортового компьютера.

(Предельная цифра, которую может показать дисплей, - 30 л/100 км).



Средняя скорость

Она определяется, начиная с момента последнего обнуления показаний компьютера, и рассчитывается путем деления пройденного пути на время поездки (начиная с момента включения зажигания).



Пройденный путь

Это расстояние, пройденное с момента последнего обнуления показаний бортового компьютера.

После обнуления показаний бортового компьютера информация об автономности не будет выводиться, пока автомобиль не проедет некоторое расстояние.

Если при движении вместо цифр на дисплее загораются горизонтальные полоски, проконсультируйтесь на сервисной станции ПЕЖО.

ПОДРОБНОЕ ОПИСАНИЕ ПЕЖО 307

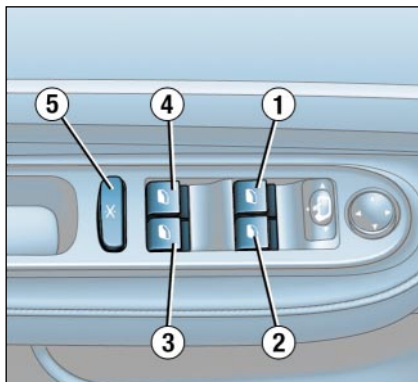

ЭЛЕКТРИЧЕСКИЕ СТЕКЛОПОДЪЕМНИКИ

- 1 - Выключатель стеклоподъемника двери водителя.
- 2 - Выключатель стеклоподъемника правой передней двери.
- 3 - Выключатель стеклоподъемника правой задней двери*.
- 4 - Выключатель стеклоподъемника левой задней двери*.
- 5 - Кнопка блокировки выключателей стеклоподъемников задних дверей (для безопасности детей)*.

Стеклоподъемник может работать в двух режимах*:

Ручной режим работы:

☞ нажмите не полностью на кнопку 1, или потяните ее, не преодолевая точку упора. Стекло остановится, как только Вы отпустите кнопку.

Автоматический режим работы:

☞ нажмите полностью вверх или вниз на кнопку 1, преодолев упор. Однократного нажатия достаточно для полного опускания или подъема стекла.

Устройство для автоматического реверса стекла*

Если во время подъема стекло двери водителя начинает испытывать увеличенное сопротивление движению, оно останавливается и затем немного опускается.

Примечание: если, при обледенении стекла, или после подключения аккумуляторной батареи, стекло не поднимается, нажмите и удерживайте кнопку выключателя до тех пор, пока стекло полностью не поднимется, а затем, для инициализации системы, задержите ее еще на секунду.

* В зависимости от варианта исполнения или комплектации автомобиля.



"Форточка" (трехдверный автомобиль)

Чтобы открыть стекло, расположенное в задней боковой стенке салона, поверните рычажок А, затем нажмите на стекло.

ПОДРОБНОЕ ОПИСАНИЕ ПЕЖО 307

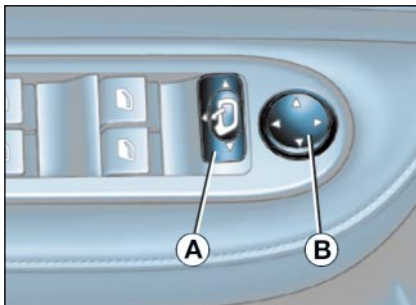

НАРУЖНЫЕ ЗЕРКАЛА ЗАДНЕГО ВИДА

Наружные зеркала заднего вида с электрическим приводом*

- ☞ Поверните рукоятку выключателя **A** для выбора левого или правого зеркала заднего вида.
- ☞ Отрегулируйте положение зеркала, перемещая рукоятку **B** в четырех направлениях.
- ☞ Верните рукоятку выключателя **A** в центральное положение.

На стоянке зеркала могут складываться вручную, с помощью электрического привода (потяните назад рукоятку **A**) или автоматически - при заперении автомобиля.

Зеркала устанавливаются в рабочее положение при включении зажигания.

Примечание: функцию складывания зеркал при заперении автомобиля можно отключить. Обратитесь на сервисную станцию ПЕЖО.

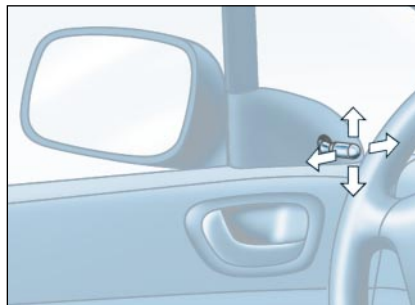

Ручная регулировка наружных зеркал

Перемещая рычажок в четырех направлениях, добейтесь требуемого положения зеркала.

На стоянке наружные зеркала можно сложить вручную.



Асферическая поверхность края зеркала заднего вида водителя (на нее нанесена специальная штриховка) предназначена для устранения "мертвой зоны" обзора. Кроме того, объекты, наблюдаемые в зеркалах заднего вида водителя и пассажира, кажутся более удаленными, чем они есть на самом деле.

Необходимо это учитывать для правильной оценки расстояния до движущихся сзади автомобилей.

Внутреннее зеркало заднего вида

Зеркало может находиться в двух положениях:

- **день** (нормальное положение);
- **ночь** (чтобы избежать слепящего действия света фар автомобилей, движущихся сзади).

Для переключения зеркала из одного положения в другое нажмите на рычажок, который расположен снизу зеркала.



Окна для магнитных карт

На теплозащитном ветровом стекле, по бокам основания внутрисалонного зеркала заднего вида, расположены два окошка без теплоотражающего покрытия. Они предназначены для дистанционных магнитных карт, служащих для оплаты проезда по платной автодороге и/или на парковку.

* В зависимости от комплектации и оборудования автомобиля.

ПОДРОБНОЕ ОПИСАНИЕ ПЕЖО 307

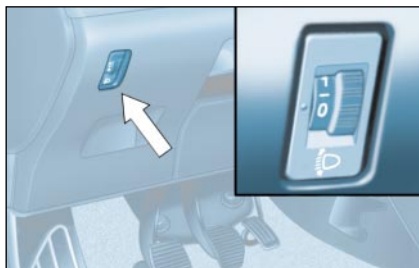

Дистанционная регулировка фар

В зависимости от нагрузки автомобиля рекомендуется отрегулировать направление световых пучков фар. Положения регулятора:

- 0** 1 или 2 человека на передних сиденьях.
- 3 человека.
- 1** 5 человек.
- 2** 5 человек + максимально разрешенный груз.
- 3** Водитель + максимально разрешенный груз.

Начальное положение регулятора - 0.

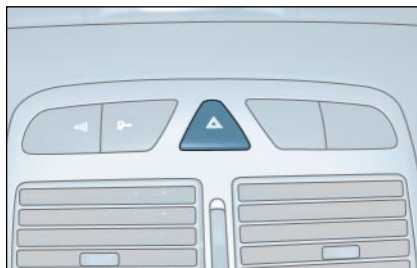

Аварийная световая сигнализация

Нажмите на выключатель. При этом все фонари указателей поворота начнут мигать. Аварийная световая сигнализация может работать и при выключенном зажигании.

Автоматическое включение аварийной световой сигнализации*

В случае экстренного торможения и в зависимости от скорости замедления на автомобиле автоматически загораются все фонари указателей поворота одновременно. При первом же нажатии на педаль акселератора они гаснут.

Их можно погасить нажатием на кнопку на приборной панели.

* В зависимости от варианта исполнения или комплектации автомобиля.

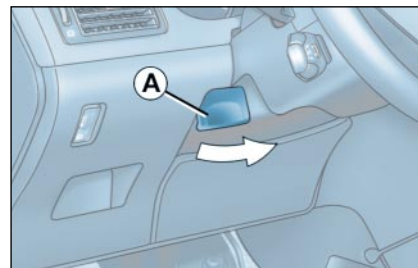

Регулировка положения рулевого колеса по высоте и глубине

На неподвижном автомобиле разблокируйте рулевую колонку, потянув за рычаг **A**.

Отрегулируйте положение рулевого колеса по высоте и глубине и затем зафиксируйте его, нажав до упора на рычаг **A**.

Звуковой сигнал

Нажмите на одну из спиц или на центральную часть ступицы рулевого колеса.

ПОДРОБНОЕ ОПИСАНИЕ ПЕЖО 307

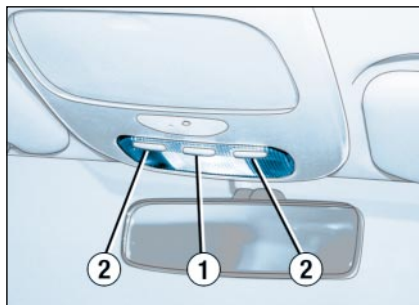

ПЛАФОНЫ

1 - Передний плафон

2 - Передние фонари местного освещения

3 - Задний плафон

Плафоны включаются соответствующим выключателем, если ключ повернут в положение "Зажигание" или "Вспомогательные потребители".

Передний и задний плафоны загораются при извлечении ключа из замка зажигания, при отпирании замков или при открывании одной из дверей.

Они гаснут, соответственно, при включении зажигания или запираении замков автомобиля.

☞ Нажатием на выключатель **1** включаются на 10 минут передний и задний плафоны.

☞ Нажатием на выключатель **3** включается на 10 минут задний плафон.

Примечание: плафоны можно выключать длительным нажатием (более 3 секунд) на кнопку выключателя **1**. Коротким нажатием на выключатель **1** можно включать и выключать передний плафон. При этом фонари местного освещения не отключаются.

☞ Чтобы плафоны вновь загорелись, нажмите на кнопку выключателя и удерживайте ее более 3 секунд.



Противосолнечные козырьки с туалетным зеркалом, имеющим подсветку*

Подсветка зеркал автоматически включается при открывании их крышек, если включено зажигание.



ПОТОЛОЧНАЯ КОНСОЛЬ

К потолочной консоли крепится передний плафон и держатель для очков*.

Чтобы открыть или закрыть держатель для очков, нажмите на отклик на крышке.

* В зависимости от варианта исполнения или комплектации автомобиля.

ПОДРОБНОЕ ОПИСАНИЕ ПЕЖО 307

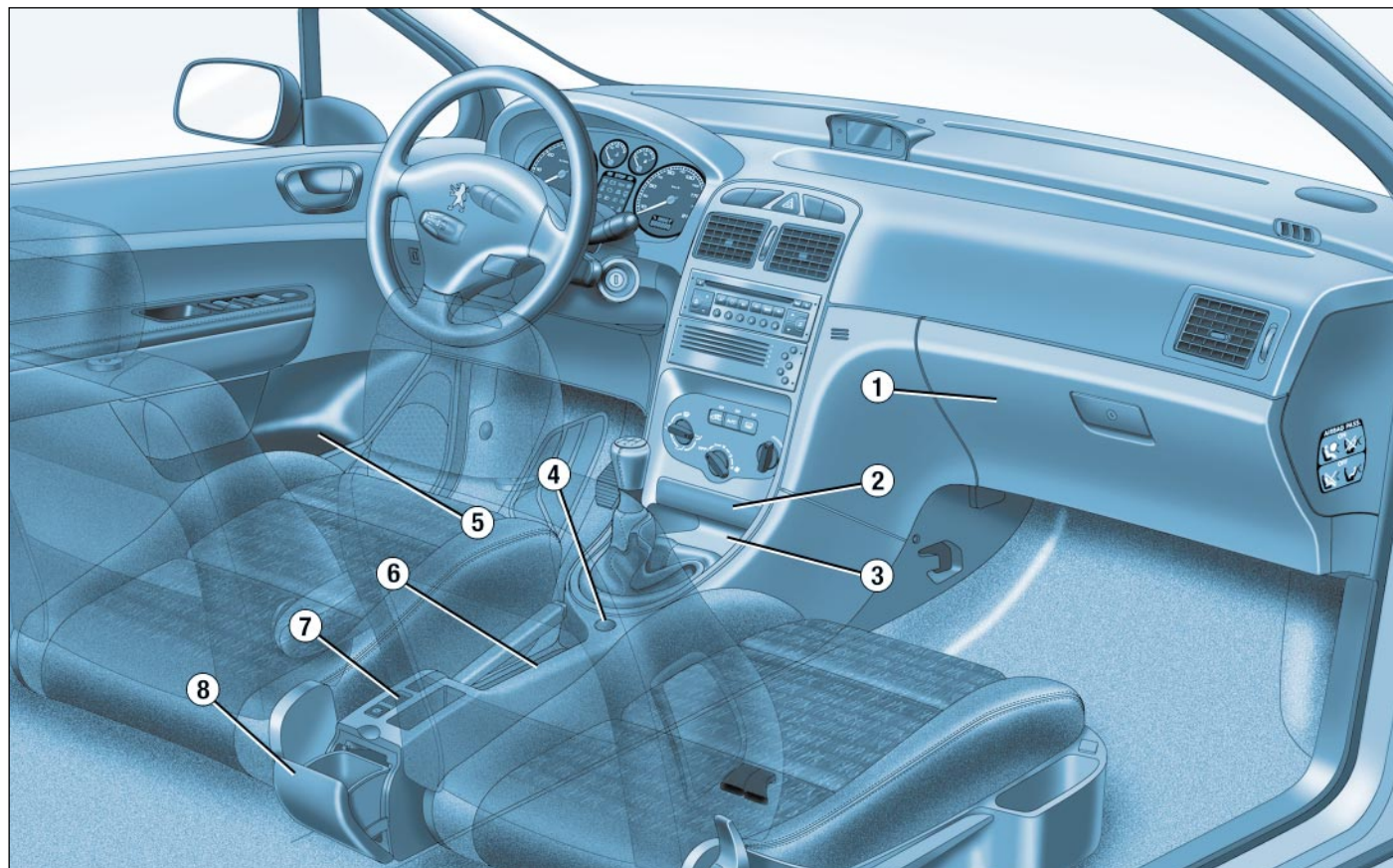

ПОДРОБНОЕ ОПИСАНИЕ ПЕЖО 307

ОБОРУДОВАНИЕ И ПРИНАДЛЕЖНОСТИ САЛОНА

1 - Перчаточный ящик

Крышка ящика закрывается на замок.

Чтобы открыть крышку, поднимите ручку.

При открывании крышки внутри ящика загорается лампа подсветки.

В перчаточном ящике имеется перекрываемое сопло воздухопритока*, через которое от кондиционера подается такой же воздух, как и в салон; в нем также расположены три штекерных разъема* для подключения видеоаппаратуры.

В ящике также имеются держатели: для бутылки с водой, для авторучки, для руководства по эксплуатации автомобиля, для пары очков, для жетонов и т.п.

2 - Передняя пепельница

Чтобы открыть пепельницу, потяните за крышку.

Для опорожнения пепельницы сначала откройте ее, затем нажмите на язычок фиксатора и выньте пепельницу.

3 - Вещевое отделение

4 - Розетка для электроприборов (12 вольт)

Розетка (типа гнезда прикуривателя) оборудована специальной крышкой. Работает при повороте ключа зажигания в 1-е положение ("Вспомогательные потребители").

5 - Дверной карман для мелких предметов

6 - Лоток для мелких предметов / Держатель стаканов / Держатель бутылок

7 - Лоток для хранения мелочи

8 - Лоток для мусора

Для опорожнения лотка сначала откройте его до конца (преодолев при этом точку некоторого сопротивления), а затем потяните и выньте.

Чтобы установить лоток на место, закрепите его на крышке.

* В зависимости от варианта исполнения или комплектации автомобиля.

ПОДРОБНОЕ ОПИСАНИЕ ПЕЖО 307

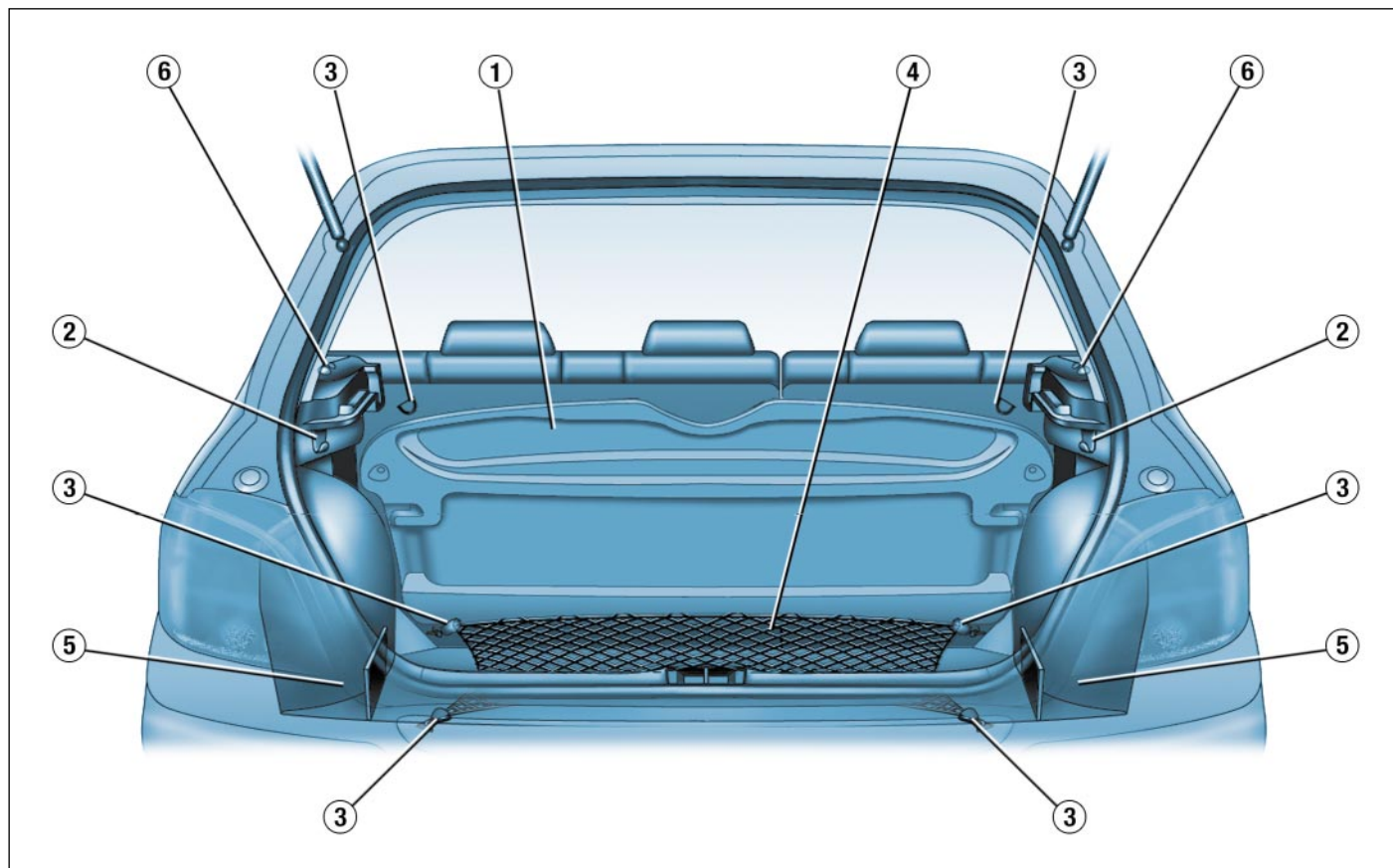

ПОДРОБНОЕ ОПИСАНИЕ ПЕЖО 307

ОБОРУДОВАНИЕ И ПРИНАДЛЕЖНОСТИ БАГАЖНОГО ОТДЕЛЕНИЯ

1 - Полка багажного отделения

Чтобы снять полку:

- снимите оба шнура;
- приподнимите полку и выньте ее.

Снятую полку можно убрать:

- за спинки передних сидений;
- за заднее сиденье.

2 - Крючки

3 - Кольца для крепления багажа

4 - Багажная сетка*

Багаж крепится при помощи сетки, натянутой на кольца.

5 - Открытые багажные ящики

6 - Розетка для вспомогательных электроприборов*

К розетке (типа гнезда прикуривателя) подведено напряжение 12 вольт. Она расположена на левом кронштейне полки.

Розетка находится под напряжением и при выключенном зажигании.

* В зависимости от варианта исполнения или комплектации автомобиля.

ПОДРОБНОЕ ОПИСАНИЕ ПЕЖО 307

АВТОМАТИЧЕСКАЯ КОРОБКА ПЕРЕДАЧ "TIPTRONIC-System PORSCHE"

Благодаря четырехступенчатой **автоматической** коробке передач управление режимами движения автомобиля **полностью автоматизируется**: по собственному усмотрению, Вы можете выбрать одну из четырех программ работы коробки: "Автоматическую" (нормальную), "Спортивную", "Езды по снегу" и "Ручного переключения передач".

Положения селектора переключения режимов

⇨ Переключение режимов работы автоматической коробки передач осуществляется путем перемещения селектора.

При этом положение селектора высвечивается на указателе на приборной панели.



S : спортивная программа.

***** : программа езды по снегу.

Park (Парковка): используется для исключения качения автомобиля на стоянке и при пуске **двигателя**, при этом стояночный тормоз может быть включен или выключен.

Reverse (Задний ход): **передача заднего хода** может быть включена только после полной остановки автомобиля и при работе двигателя на холостом ходу.

Neutral (Нейтральная передача): используется **при пуске двигателя** и **при стоянке** автомобиля одновременно со стояночным тормозом.

Примечание: если при движении Вы случайно перевели рычаг селектора в положение N, дайте двигателю сбавить обороты, прежде чем включить режим D и вновь разогнаться.

Drive (Вождение): **для вождения** в автоматическом режиме.

Manual (Ручное переключение): **для вождения** в режиме ручного переключения передач.

Трогание с места

Запустите двигатель. Чтобы начать движение автомобиля, когда рычаг селектора находится в положении **P**:

⇨ **обязательно нажмите на педаль тормоза, перед тем, как вывести рычаг селектора из положения P;**

⇨ переведите рычаг селектора из положения **P** в положение **R, D** или **M** и начинайте постепенно отпускать педаль тормоза: автомобиль тронется с места.

Если рычаг селектора находится в положении **N**:

⇨ отпустите стояночный тормоз, нажимая при этом на тормозную педаль;

⇨ переведите рычаг селектора из положения **N** в положение **R, D** или **M** и начинайте постепенно отпускать педаль тормоза: автомобиль тронется с места.

ВНИМАНИЕ

При работающем в режиме холостого хода двигателе, отпущенных тормозах и рычаге селектора в положении **R, D** или **M** автомобиль может трогаться с места без нажатия на педаль газа.

Поэтому не оставляйте детей без присмотра в автомобиле при работающем двигателе.

Если необходимо проводить работы с автомобилем при работающем двигателе, затяните стояночный тормоз и переведите селектор переключения режимов в положение **P**.

ПОДРОБНОЕ ОПИСАНИЕ ПЕЖО 307

Автоматический режим работы

Автоматическое переключение **четырёх передач:**

☞ Переместите селектор переключения режимов в положение **D**.

Коробка передач будет непрерывно выбирать ту передачу, которая лучше всех приспособлена к условиям движения, в зависимости от ряда параметров, таких как:

- стиль вождения;
- профиль дороги;
- нагрузка автомобиля.

В данном случае коробка передач будет работать в автоадаптивном режиме, без какого-либо участия с Вашей стороны.

ВНИМАНИЕ

Никогда не переводите селектор переключения режимов в положение **N**, если автомобиль еще катится.

Никогда не переводите селектор переключения режимов в положения **P** или **R**, если автомобиль не остановлен.

Не переключайтесь на низшую передачу для торможения на скользкой дороге.

Особенности работы

Чтобы быстро обеспечить максимальное ускорение при разгоне, не трогая селектор переключения режимов, нажмите до упора на педаль газа (режим "kick down"). Коробка передач автоматически переключится на низшую передачу, или выберет ту передачу, при которой двигатель развивает максимальную мощность.

При длительном торможении коробка передач автоматически переключается на низшую передачу для более эффективного торможения двигателем.

Если Вы резко отпускаете педаль акселератора (например, когда Вы увидели какое-либо препятствие), коробка передач не переключится на высшую передачу. Это служит повышению безопасности.

Программы "Спортивная" и "Езда по снегу"

Помимо автоадаптивной программы в Ваше распоряжение предоставлены еще две: "Спортивная" и "Езда по снегу".

Выбор программы подтверждается ukazателем на приборной панели.

Спортивная программа

Для включения спортивной программы:

☞ переведите селектор в положение **D** и нажмите на кнопку **S**.

Коробка передач автоматически начнет обеспечивать более быстрые разгоны.

Программа езды по снегу

Эта программа облегчает троганье с места и улучшает тяговое усилие, когда сцепление с дорожным полотном затруднено.

Для включения программы езды по снегу:

☞ переведите селектор в положение **D** и нажмите на кнопку *****.

В этом режиме обеспечивается плавная езда по скользким дорогам с целью улучшения сцепления колес с дорогой и управляемости.

Примечание: Вы можете в любой момент вернуться к автоадаптивной (нормальной) программе. Для этого:

☞ нажмите вновь на кнопку **S** или ***** для выхода из соответствующего режима работы АКП.

Ручное переключение передач

Переход в режим ручного переключения **четырёх передач:**

☞ Установите селектор переключения режимов в положение **M**;

☞ Переведите рычаг селектора в сторону "+" для перехода на высшую передачу;

☞ Переведите рычаг селектора в сторону "-" для перехода на низшую передачу.

Переход с режима **D** (автоматический) в режим **M** (ручной) можно осуществлять в любой момент.

Особенности работы

Переключение с одной передачи на другую в ручном режиме происходит только тогда, когда скорость движения автомобиля соответствует частоте вращения коленчатого вала двигателя, в противном случае коробка передач мгновенно перейдет в автоматический режим работы.

Во время остановки или движения автомобиля на очень низкой скорости коробка передач автоматически переходит в режим **M1**.

При переходе в режим ручного переключения передач программы **S** ("спорт") и ***** ("езда по снегу") не действуют.

ПОДРОБНОЕ ОПИСАНИЕ ПЕЖО 307

Неисправность коробки передач

Любые неисправности в коробке передач сопровождаются зуммером, а также появлением на дисплее надписи **"Неисправна автоматическая коробка передач"** и миганием указателей программ "спорт и "езда по снегу" на панели приборов.

В этом случае коробка начинает работать в аварийном режиме (только на 3-й передаче). Вы можете почувствовать заметный удар при включении задней передачи из положения **P** в положение **R** или из **N** в **R** (однако это не грозит поломкой коробки передач).

Двигайтесь со скоростью не выше 100 км/час (если это разрешено действующими Правилами дорожного движения).

Срочно проконсультируйтесь на сервисной станции ПЕЖО.



*В случае выхода из строя аккумуляторной батареи включение любой передачи из положения **P** станет невозможным.*

СТОЯНОЧНЫЙ ТОРМОЗ

Включение стояночного тормоза

Потяните рукоятку стояночного тормоза, чтобы автомобиль оставался в неподвижном состоянии.

Внимание! При остановке на уклоне поверните колеса до упора в бордюрный камень и включите стояночный тормоз.

Выключение стояночного тормоза

Потяните рукоятку стояночного тормоза и нажмите на кнопку деблокировки, после чего опустите рукоятку.



Загорание этого сигнализатора в сопровождении с зуммером и сообщением на дисплее **"Стояночный тормоз не выключен"** свидетельствует о том, что тормоз остался затянут или неполностью выключен.

АНТИБЛОКИРОВОЧНАЯ СИСТЕМА КОЛЕС (АБС)

Система АБС совместно с электронным блоком распределения тормозных моментов колес улучшает устойчивость и управляемость автомобиля при торможении, в особенности на дорогах с поврежденным или скользким покрытием.

Примечание: при замене колес допускается устанавливать только сертифицированные колесные диски и шины.

Антиблокировочная система включается в работу автоматически, как только появляется риск блокировки тормозящих колес.



Загорание сигнальной лампочки в сочетании со звуковым сигнализатором, сопровождаемое сообщением на дисплее **"Неисправна**

тормозная система" свидетельствует о неисправности электронного блока распределения тормозных моментов колес, которая может привести к потере курсовой устойчивости автомобиля при торможении.

Срочно остановите автомобиль.

Проконсультируйтесь на сервисной станции ПЕЖО.

Иногда нормальная работа АБС может проявляться в легкой вибрации тормозной педали в процессе торможения автомобиля.

При экстренном торможении автомобиля резко нажмите до упора на тормозную педаль, не ослабляя усилия.

СИСТЕМА УСИЛЕНИЯ ЭКСТРЕННОГО ТОРМОЖЕНИЯ

В случае срочного торможения эта система позволяет быстрее развить оптимальное усилие на тормозной педали, способствуя, таким образом, сокращению тормозного пути.

Система автоматически реагирует на скорость нажатия на педаль, которая при этом становится несколько мягче, чем обычно, а эффективность торможения при этом возрастает.

ПОДРОБНОЕ ОПИСАНИЕ ПЕЖО 307

Неисправность коробки передач

Любые неисправности в коробке передач сопровождаются зуммером, а также появлением на дисплее надписи **"Неисправна автоматическая коробка передач"** и миганием указателей программ "спорт и "езда по снегу" на панели приборов.

В этом случае коробка начинает работать в аварийном режиме (только на 3-й передаче). Вы можете почувствовать заметный удар при включении задней передачи из положения **P** в положение **R** или из **N** в **R** (однако это не грозит поломкой коробки передач).

Двигайтесь со скоростью не выше 100 км/час (если это разрешено действующими Правилами дорожного движения).

Срочно проконсультируйтесь на сервисной станции ПЕЖО.



*В случае выхода из строя аккумуляторной батареи включение любой передачи из положения **P** станет невозможным.*

СТОЯНОЧНЫЙ ТОРМОЗ

Включение стояночного тормоза

Потяните рукоятку стояночного тормоза, чтобы автомобиль оставался в неподвижном состоянии.

Внимание! При остановке на уклоне поверните колеса до упора в бордюрный камень и включите стояночный тормоз.

Выключение стояночного тормоза

Потяните рукоятку стояночного тормоза и нажмите на кнопку деблокировки, после чего опустите рукоятку.



Загорание этого сигнализатора в сопровождении с зуммером и сообщением на дисплее **"Стояночный тормоз не выключен"** свидетельствует о том, что тормоз остался затянут или неполностью выключен.

АНТИБЛОКИРОВОЧНАЯ СИСТЕМА КОЛЕС (АБС)

Система АБС совместно с электронным блоком распределения тормозных моментов колес улучшает устойчивость и управляемость автомобиля при торможении, в особенности на дорогах с поврежденным или скользким покрытием.

Примечание: при замене колес допускается устанавливать только сертифицированные колесные диски и шины.

Антиблокировочная система включается в работу автоматически, как только появляется риск блокировки тормозящих колес.



Загорание сигнальной лампочки в сочетании со звуковым сигнализатором, сопровождаемое сообщением на дисплее **"Неисправна**

тормозная система" свидетельствует о неисправности электронного блока распределения тормозных моментов колес, которая может привести к потере курсовой устойчивости автомобиля при торможении.

Срочно остановите автомобиль.

Проконсультируйтесь на сервисной станции ПЕЖО.

Иногда нормальная работа АБС может проявляться в легкой вибрации тормозной педали в процессе торможения автомобиля.

При экстренном торможении автомобиля резко нажмите до упора на тормозную педаль, не ослабляя усилия.

СИСТЕМА УСИЛЕНИЯ ЭКСТРЕННОГО ТОРМОЖЕНИЯ

В случае срочного торможения эта система позволяет быстрее развить оптимальное усилие на тормозной педали, способствуя, таким образом, сокращению тормозного пути.

Система автоматически реагирует на скорость нажатия на педаль, которая при этом становится несколько мягче, чем обычно, а эффективность торможения при этом возрастает.

ПОДРОБНОЕ ОПИСАНИЕ ПЕЖО 307

ПРОТИВОБУКСОВОЧНАЯ СИСТЕМА (ASR)* И СИСТЕМА ДИНАМИЧЕСКОЙ СТАБИЛИЗАЦИИ (ESP) *

Эти системы связаны с системой АБС и дополняют ее.

Система ASR оптимизирует распределение тягового усилия между колесами, чтобы избежать пробуксовки колес, путем воздействия на работу тормозных механизмов отдельных колес и работу двигателя. Она также помогает улучшить курсовую устойчивость автомобиля при разгоне.

Система ESP автоматически воздействует на работу тормозных механизмов отдельных колес и работу двигателя, чтобы вернуть автомобиль к движению по заданной траектории в случае значительного отклонения действительной траектории от той, которую задает водитель.

Работа систем ASR и ESP



При срабатывании одной из этих систем данный сигнализатор мигает.

* Устанавливается на автомобили текущего модельного года.

Отключение систем ASR/ESP

Иногда, в особо тяжелых условиях вождения (трогание по грязи, застревание в снегу, езда по зыбкому грунту и т.д.) возникает необходимость отключить системы ASR и ESP, чтобы колеса, буксуя, обеспечивали автомобилю сцепление с дорогой.

- ☞ Нажмите на выключатель "ESP OFF", расположенный по центру панели приборов.



Внутри выключателя загорается контрольная лампа, а на приборной панели - сигнализатор: с этого момента системы ASR и ESP на работу двигателя больше никакого влияния не оказывают.

Повторное включение систем в работу происходит:

- ☞ автоматически после выключения зажигания;
- ☞ при повторном нажатии на кнопку выключателя.

Контроль исправности системы ASR/ESP



В случае неисправности систем ASR/ESP начинает мигать контрольная лампа выключателя, загорается сигнализатор на приборной панели и звучит зуммер, а на многофункциональном дисплее появляется сообщение "Система ASR/ESP неисправна".

Обратитесь на сервисную станцию ПЕЖО для проверки работы системы.



Система ESP способна обеспечивать дополнительную безопасность в условиях нормального стиля вождения. Ее наличие в комплектации автомобиля не должно побуждать водителя идти на неоправданные риски и разгонять автомобиль до чрезмерных скоростей.

Нормальная работа системы основана на обязательном соблюдении требований производителя, предъявляемых к качеству шин и колесных дисков, компонентов тормозной системы, бортовой электронике, а также качеству сборочных работ и технического обслуживания на сервисных станциях ПЕЖО.

Если Ваш автомобиль побывал в столкновении, обратитесь на сервисную станцию ПЕЖО для проверки исправности системы.

ПОДРОБНОЕ ОПИСАНИЕ ПЕЖО 307

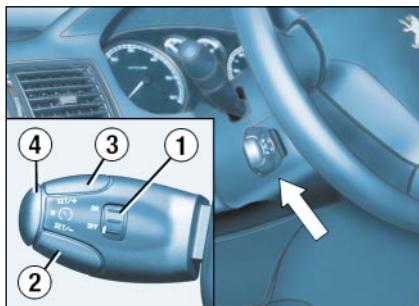

РЕГУЛЯТОР СКОРОСТИ (КРУИЗ-КОНТРОЛЬ)*

Система круиз-контроля позволяет поддерживать постоянную скорость автомобиля, задаваемую водителем, независимо от профиля дороги и без нажатия на педали газа и тормоза.

Система может запоминать скорость автомобиля, если она превышает 40 км/час.

* В зависимости от варианта исполнения или комплектации автомобиля.

Включение системы круиз-контроля

☞ Поверните кольцевой переключатель рычага **1** в положение **ON**.

Вы можете заложить скорость в память системы.

☞ Чтобы выключить систему, установите кольцевой переключатель в положение **OFF**.

Запоминание скорости

Как только автомобиль достигнет требуемой скорости, нажмите на переключатели **2** или **3**. Скорость будет введена в память системы и с этого момента - поддерживаться автоматически.

Примечание: на какое-то мгновение допускается нажимать на педаль акселератора, при этом заложенная в память скорость не отключится.

Отключение заложенной в память скорости

Если Вы хотите отключить на некоторое время скорость, введенную в память системы:

☞ нажмите на переключатель **4** или на педаль тормоза или сцепления.

Погасший индикатор свидетельствует о том, что система отключена.

Восстановление скорости, введенной в память системы

После временного отключения скорости вновь нажмите на переключатель **4**.

Автомобиль снова будет двигаться со скоростью, введенной в память.

Изменение скорости, введенной в память системы

Чтобы запомнить скорость, превышающую ту, которая ранее находилась в памяти системы:

☞ нажмите на переключатель **3**;
☞ после достижения требуемой скорости отпустите его.

Чтобы запомнить скорость, меньшую той, которая ранее находилась в памяти системы:

☞ нажмите на переключатель **2**;
☞ после достижения требуемой скорости отпустите его.

Отмена скорости, введенной в память

☞ установите кольцевой переключатель **1** в положение **OFF** или выключите зажигание.

Запрещается пользоваться системой круиз-контроля на скользкой дороге или находясь в густом потоке транспорта.

ПОДРОБНОЕ ОПИСАНИЕ ПЕЖО 307

ПОДУШКИ БЕЗОПАСНОСТИ

Надувные подушки безопасности предназначены для дополнительной защиты водителя и пассажира при сильных ударах автомобиля. Они дополняют защитное действие ремней безопасности, снижая нагрузку.

В случае столкновения электронные датчики удара подушки безопасности регистрируют и анализируют величину резкого замедления автомобиля: если при ударе достигается порог срабатывания подушек безопасности, подушки мгновенно выбрасываются и надуваются, защищая находящихся в салоне людей. Сразу же после удара газ, содержащийся в подушках, выходит наружу, и они уменьшаются в объеме: это предусмотрено для того, чтобы не препятствовать видимости и возможности быстро покинуть автомобиль.

Подушки безопасности не срабатывают в случае менее сильных ударов, при которых для обеспечения оптимальной защиты оказывается достаточно одних ремней безопасности. Сила удара зависит от вида препятствия и скорости автомобиля в момент столкновения.

Подушки безопасности работают только при включенном зажигании.

Примечание: газ, выходящий из подушки, может оказывать незначительное раздражающее воздействие.

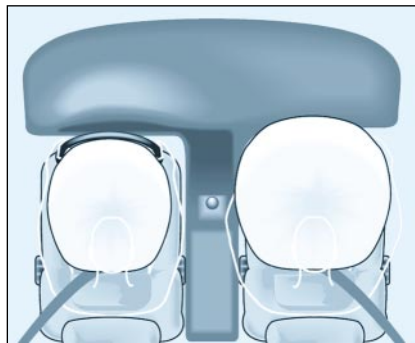

ПЕРЕДНИЕ ПОДУШКИ БЕЗОПАСНОСТИ

Они установлены в ступице рулевого колеса для водителя и в приборной панели для переднего пассажира. Обе подушки срабатывают одновременно, за исключением случая, когда подушка безопасности пассажира отключена.

Контроль исправности подушек безопасности



Если этот сигнализатор горит и одновременно с ним раздается звук зуммера, сопровождаемый сообщением на дисплее

"Подушка безопасности неисправна", обратитесь на сервисную станцию ПЕЖО для проверки системы.

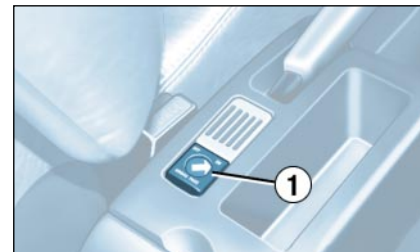

Отключение подушки безопасности переднего пассажира*

Для обеспечения безопасности Вашего ребенка необходимо обязательно отключать подушку безопасности переднего пассажира при установке на его сиденье детского сиденья спинкой к направлению движения.

☞ Выньте из замка ключ зажигания, вставьте его в щель выключателя подушки безопасности переднего пассажира **1**, поверните его в положение "OFF" и выньте, оставив это положение.

Сигнализатор подушки безопасности на приборной панели будет гореть, пока подушка будет отключена.

* В зависимости от страны поставки.

ПОДРОБНОЕ ОПИСАНИЕ ПЕЖО 307

В положении "OFF" подушка безопасности переднего пассажира не работает в случае столкновения.

После снятия детского сиденья поверните выключатель в положение "ON", чтобы подключить подушку безопасности переднего пассажира и обеспечить его защиту в случае столкновения.

Контроль исправности подушки безопасности

Контроль обеспечивается сигнализатором, который загорается на приборной панели в сопровождении зуммера и соответствующей надписи на дисплее.



Поверните ключ в замке зажигания в положение 2 ("Зажигание включено") : если загорается этот сигнализатор и одновременно звучит зуммер, а на дисплее появляется сообщение "Подушка безопасности переднего пассажира отключена", значит, подушка переднего пассажира не работает (т.е. выключатель подушки повернут в положение "OFF").

БОКОВЫЕ ПОДУШКИ БЕЗОПАСНОСТИ* И ОКОННЫЕ ПОДУШКИ-ШТОРЫ*

Боковые подушки безопасности встроены в спинки передних сидений со стороны двери.

Воздушные подушки-шторы встроены в стойки и верхнюю часть потолка салона.

Каждая подушка срабатывает в случае сильного удара с той стороны, откуда последовал удар, независимо от другой подушки.

Контроль исправности

Контроль исправности подушек безопасности обеспечивается сигнализатором, расположенным на приборной панели.



Если сигнализатор горит и одновременно раздается звук зуммера, сопровождаемый сообщением на дисплее "Боковая подушка/Подушка-штора неисправна", обратитесь на сервисную станцию ПЕЖО.

* В зависимости от варианта исполнения или комплектации автомобиля.

ПОДРОБНОЕ ОПИСАНИЕ ПЕЖО 307



Для обеспечения наибольшей эффективности передних и боковых* подушек безопасности необходимо выполнять следующие правила:

- Всегда пристегивайтесь на своем месте ремнями безопасности, которые должны быть правильно отрегулированы.
- Сидите в естественной вертикальной позе (пассажиру воспрещается класть ноги на переднюю панель).
- Не размещайте никаких предметов между людьми, сидящими на передних сиденьях, и подушками безопасности. Они могут помешать работе подушек или поранить людей, сидящих на передних сиденьях.
- Категорически запрещено кому-либо проводить работы с системами подушек безопасности за исключением квалифицированного персонала сервисных станций ПЕЖО.
- После аварии или в случае кражи автомобиля необходимо обязательно проверить систему подушек безопасности.
- Все элементы системы подушки безопасности рассчитаны на эксплуатацию в течение десяти лет со дня выпуска автомобиля. В конце указанного срока необходимо их заменить на сервисной станции ПЕЖО.

Передние подушки безопасности

- Не водите автомобиль, удерживая рулевое колесо за спицы, и не кладите руки на ступицу рулевого колеса.
- По возможности откажитесь от курения, поскольку при надувании подушек безопасности это может привести к ожогам или ранениям сигаретой или трубкой.
- Запрещается снимать и протыкать ступицу рулевого колеса, в которой находится подушка, или подвергать ее сильным ударам.

Боковые подушки безопасности*

- Запрещается привинчивать или приклеивать какие-либо предметы к спинкам передних сидений. Это может привести к ранениям грудной клетки и живота при надувании боковых подушек безопасности.
- Не приближайтесь к двери ближе, чем это необходимо.
- На передние сиденья допускается надевать только сертифицированные специальные чехлы, не мешающие работе боковых подушек безопасности. По этому вопросу проконсультируйтесь на сервисной станции ПЕЖО.

Оконные подушки-шторы*

- Запрещается прикреплять или приклеивать какие-либо предметы к стойкам и потолку салона. Это может привести к ранению головы при надувании подушки-шторы.
- Запрещается отвинчивать болты крепления потолочных поручней, так как ими же прикреплены к потолку и подушки-шторы.

* В зависимости от варианта исполнения или комплектации автомобиля.

ПОДРОБНОЕ ОПИСАНИЕ ПЕЖО 307

В положении "OFF" подушка безопасности переднего пассажира не работает в случае столкновения.

После снятия детского сиденья поверните выключатель в положение "ON", чтобы подключить подушку безопасности переднего пассажира и обеспечить его защиту в случае столкновения.

Контроль исправности подушки безопасности

Контроль обеспечивается сигнализатором, который загорается на приборной панели в сопровождении зуммера и соответствующей надписи на дисплее.



Поверните ключ в замке зажигания в положение 2 ("Зажигание включено") : если загорается этот сигнализатор и одновременно звучит зуммер, а на дисплее появляется сообщение "Подушка безопасности переднего пассажира отключена", значит, подушка переднего пассажира не работает (т.е. выключатель подушки повернут в положение "OFF").

БОКОВЫЕ ПОДУШКИ БЕЗОПАСНОСТИ* И ОКОННЫЕ ПОДУШКИ-ШТОРЫ*

Боковые подушки безопасности встроены в спинки передних сидений со стороны двери.

Воздушные подушки-шторы встроены в стойки и верхнюю часть потолка салона.

Каждая подушка срабатывает в случае сильного удара с той стороны, откуда последовал удар, независимо от другой подушки.

Контроль исправности

Контроль исправности подушек безопасности обеспечивается сигнализатором, расположенным на приборной панели.



Если сигнализатор горит и одновременно раздается звук зуммера, сопровождаемый сообщением на дисплее "Боковая подушка/Подушка-штора неисправна", обратитесь на сервисную станцию ПЕЖО.

* В зависимости от варианта исполнения или комплектации автомобиля.

ПОДРОБНОЕ ОПИСАНИЕ ПЕЖО 307



Для обеспечения наибольшей эффективности передних и боковых* подушек безопасности необходимо выполнять следующие правила:

- Всегда пристегивайтесь на своем месте ремнями безопасности, которые должны быть правильно отрегулированы.
- Сидите в естественной вертикальной позе (пассажиру воспрещается класть ноги на переднюю панель).
- Не размещайте никаких предметов между людьми, сидящими на передних сиденьях, и подушками безопасности. Они могут помешать работе подушек или поранить людей, сидящих на передних сиденьях.
- Категорически запрещено кому-либо проводить работы с системами подушек безопасности за исключением квалифицированного персонала сервисных станций ПЕЖО.
- После аварии или в случае кражи автомобиля необходимо обязательно проверить систему подушек безопасности.
- Все элементы системы подушки безопасности рассчитаны на эксплуатацию в течение десяти лет со дня выпуска автомобиля. В конце указанного срока необходимо их заменить на сервисной станции ПЕЖО.

Передние подушки безопасности

- Не водите автомобиль, удерживая рулевое колесо за спицы, и не кладите руки на ступицу рулевого колеса.
- По возможности откажитесь от курения, поскольку при надувании подушек безопасности это может привести к ожогам или ранениям сигаретой или трубкой.
- Запрещается снимать и протыкать ступицу рулевого колеса, в которой находится подушка, или подвергать ее сильным ударам.

Боковые подушки безопасности*

- Запрещается привинчивать или приклеивать какие-либо предметы к спинкам передних сидений. Это может привести к ранениям грудной клетки и живота при надувании боковых подушек безопасности.
- Не приближайтесь к двери ближе, чем это необходимо.
- На передние сиденья допускается надевать только сертифицированные специальные чехлы, не мешающие работе боковых подушек безопасности. По этому вопросу проконсультируйтесь на сервисной станции ПЕЖО.

Оконные подушки-шторы*

- Запрещается прикреплять или приклеивать какие-либо предметы к стойкам и потолку салона. Это может привести к ранению головы при надувании подушки-шторы.
- Запрещается отвинчивать болты крепления потолочных поручней, так как ими же прикреплены к потолку и подушки-шторы.

* В зависимости от варианта исполнения или комплектации автомобиля.

ПРАКТИЧЕСКИЕ СОВЕТЫ ПО ЭКСПЛУАТАЦИИ И ОБСЛУЖИВАНИЮ АВТОМОБИЛЯ

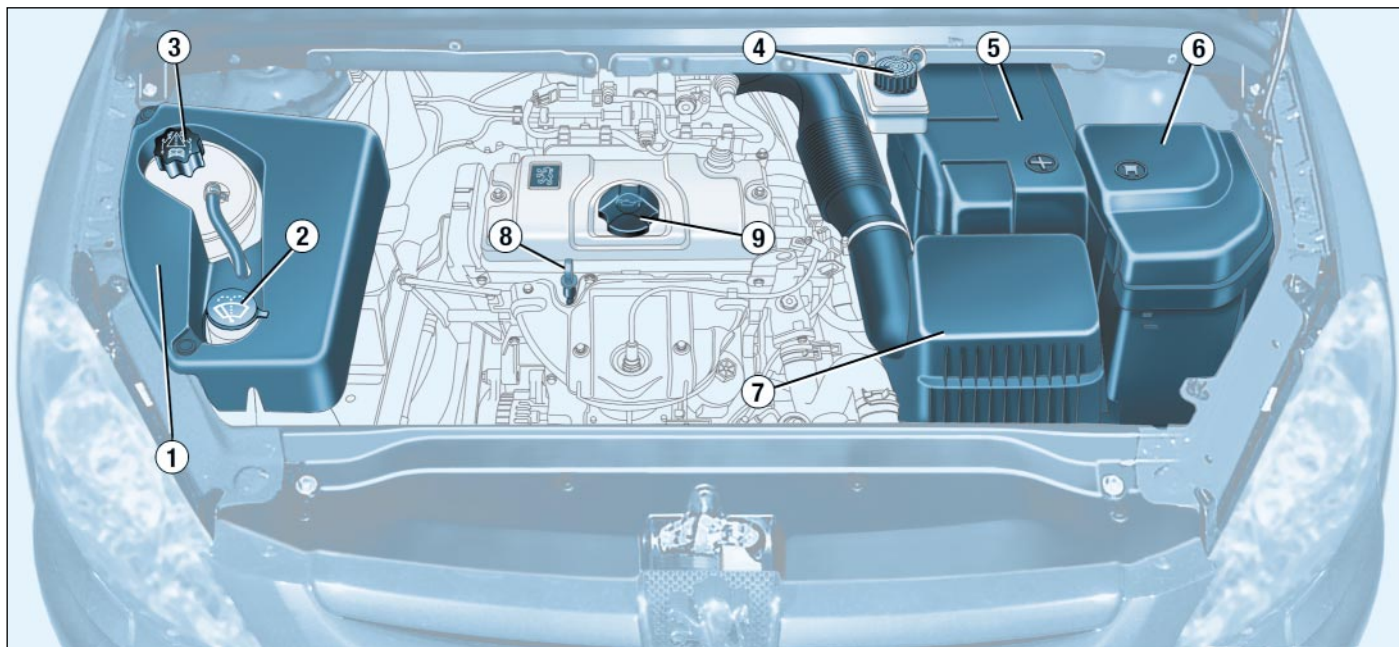

БЕНЗИНОВЫЙ ДВИГАТЕЛЬ 1,4 л.

1 - Бачок гидроусилителя рулевого управления.

2 - Бачок омывателей ветрового стекла и фар*.

3 - Расширительный бачок с охлаждающей жидкостью.

4 - Бачок с тормозной жидкостью.

5 - Аккумуляторная батарея.

6 - Блок электрических предохранителей.

7 - Воздухоочиститель.

8 - Масляный щуп.

9 - Заливная горловина для моторного масла.

* В зависимости от варианта исполнения или комплектации автомобиля.

ПРАКТИЧЕСКИЕ СОВЕТЫ ПО ЭКСПЛУАТАЦИИ И ОБСЛУЖИВАНИЮ АВТОМОБИЛЯ

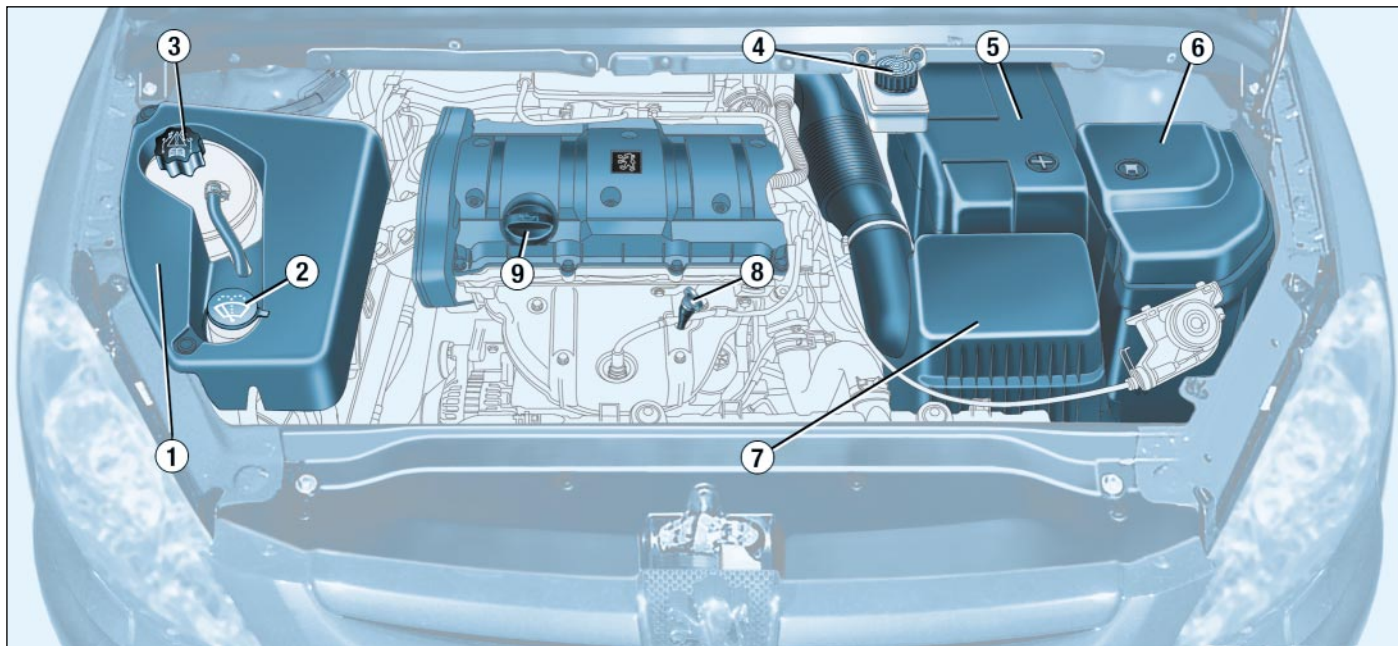

ДВИГАТЕЛЬ 1,6 л. 16V

- 1 - Бачок гидроусилителя рулевого управления.
- 2 - Бачок омывателей ветрового стекла и фар*.

- 3 - Горловина для заливки охлаждающей жидкости.
- 4 - Горловина для доливки тормозной жидкости.
- 5 - Аккумуляторная батарея.
- 6 - Блок электрических предохранителей.

- 7 - Воздушный фильтр.

- 8 - Масляный щуп.
- 9 - Горловина для заливки масла в двигатель.

* В зависимости от варианта исполнения или комплектации автомобиля.

ПРАКТИЧЕСКИЕ СОВЕТЫ ПО ЭКСПЛУАТАЦИИ И ОБСЛУЖИВАНИЮ АВТОМОБИЛЯ

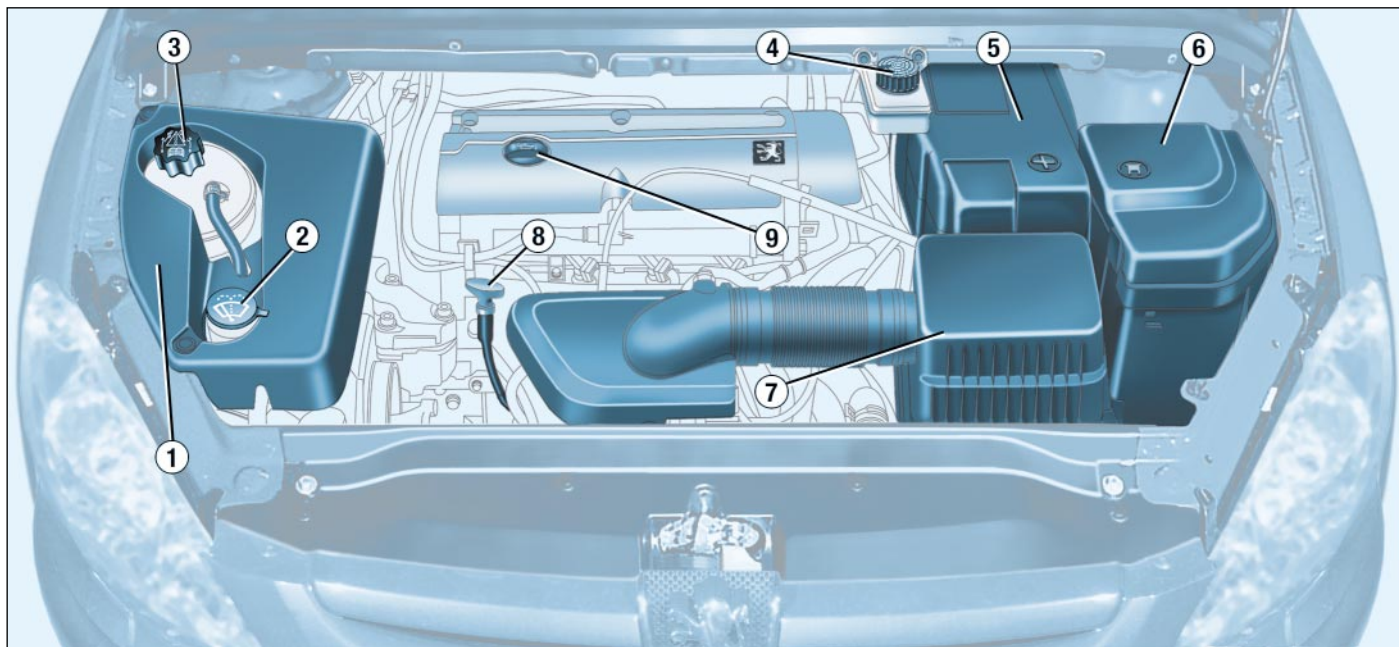

БЕНЗИНОВЫЙ ДВИГАТЕЛЬ 2 л. 16V

- 1 - Бачок с рабочей жидкостью гидроусилителя рулевого управления.
- 2 - Бачок с жидкостью омывателя ветрового стекла и фар*.

- 3 - Расширительный бачок с охлаждающей жидкостью.
- 4 - Бачок с тормозной жидкостью.
- 5 - Аккумуляторная батарея.
- 6 - Блок электрических предохранителей.

- 7 - Воздухоочиститель.
- 8 - Масляный щуп.
- 9 - Заливная горловина для моторного масла.

* В зависимости от варианта исполнения или комплектации автомобиля.

ПРАКТИЧЕСКИЕ СОВЕТЫ ПО ЭКСПЛУАТАЦИИ И ОБСЛУЖИВАНИЮ АВТОМОБИЛЯ

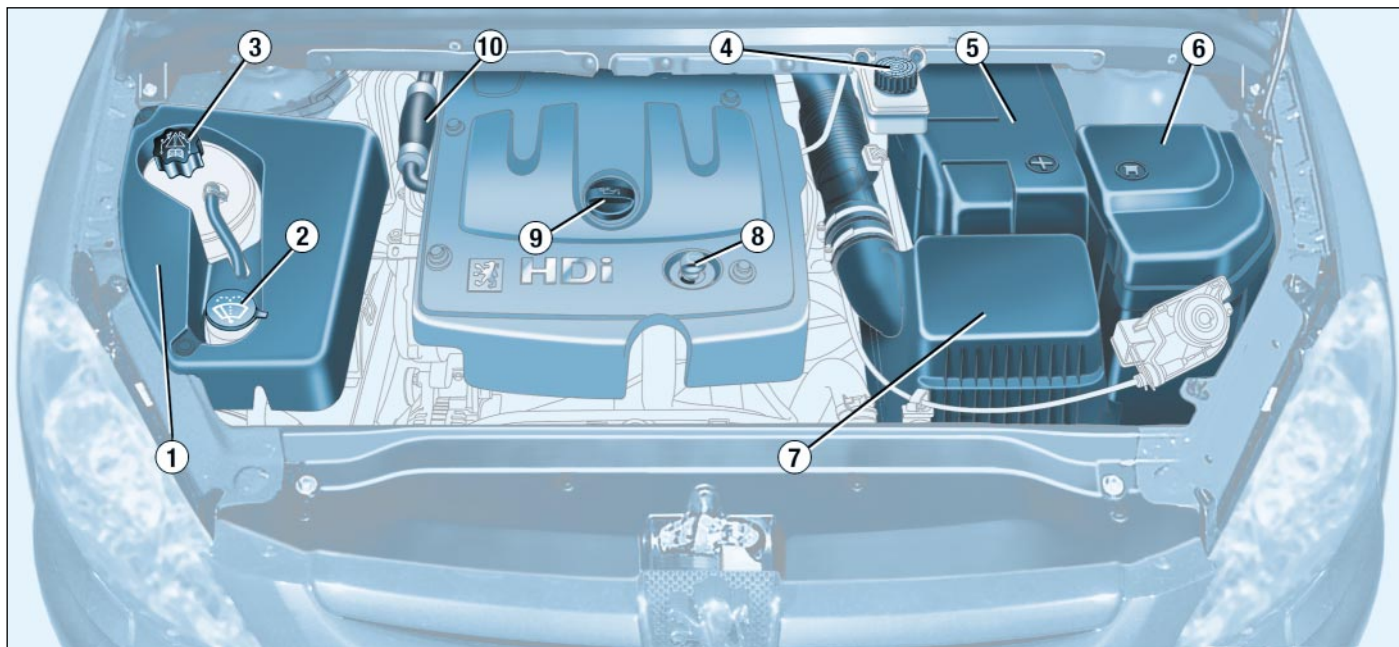

ДИЗЕЛЬНЫЙ ДВИГАТЕЛЬ Турбо 2,0 л. HDi (90/110 л.с.)

- 1 - Резервуар усилителя рулевого управления.
- 2 - Резервуар стеклоомывателя и омывателей фар*.
- 3 - Резервуар охлаждающей жидкости.

- 4 - Бачок тормозной жидкости.
- 5 - Аккумуляторная батарея.
- 6 - Блок электрических предохранителей.
- 7 - Воздухоочиститель.

- 8 - Масляный щуп
- 9 - Горловина для заливки масла в двигатель.
- 10 - Насос для прокачки топливной системы*.

* В зависимости от варианта исполнения или комплектации автомобиля.

ПРАКТИЧЕСКИЕ СОВЕТЫ ПО ЭКСПЛУАТАЦИИ И ОБСЛУЖИВАНИЮ АВТОМОБИЛЯ

ПРОВЕРКА УРОВНЕЙ ЭКСПЛУАТАЦИОННЫХ ЖИДКОСТЕЙ

Проверка уровня масла в двигателе

☞ Регулярно проверяйте уровень масла в двигателе. При необходимости, в период между заменами доливайте масло в двигатель до нормального уровня (максимальный расход масла на 1000 км может составлять до 0,5 л.).

Уровень масла должен проверяться на холодном двигателе, когда автомобиль стоит на горизонтальной площадке, по указателю уровня на приборной панели или при помощи масляного щупа.

Масляный щуп

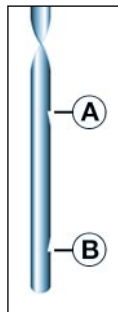

На масляном щупе имеются две метки:

A = максимальный уровень.

Уровень масла никогда не должен превышать верхнюю метку **A** на щупе.

B = минимальный уровень.

Во избежание выхода двигателя из строя или отказа системы нейтрализации отработавших газов запрещается применять какие-либо присадки к моторному маслу.

Замена масла в двигателе

Замена масла в двигателе производится в соответствии с регламентом технического обслуживания, разработанным фирмой ПЕЖО.

НАПОМИНАНИЕ: избегайте продолжительного контакта моторного масла с открытыми участками тела.

Качество и вязкость моторного масла

Во всех случаях выбранное моторное масло должно соответствовать требованиям изготовителя автомобиля.

Уровень тормозной жидкости

- Уровень жидкости всегда должен находиться между метками "DANGER" ("Опасно") и MAXI на стенке бачка.
- Если уровень жидкости снизился ниже минимальной метки "DANGER", немедленно проконсультируйтесь на сервисной станции ПЕЖО.

Замена тормозной жидкости

- Замена тормозной жидкости должна выполняться с соблюдением периодичности, предусмотренной регламентом технического обслуживания автомобиля.
- Применяйте рабочие жидкости только тех марок, которые рекомендованы изготовителем автомобиля и соответствуют требованиям стандарта DOT4.

НАПОМИНАНИЕ: тормозная жидкость обладает повышенной коррозионной способностью. Избегайте продолжительного контакта тормозной жидкости с открытыми участками тела.

Уровень охлаждающей жидкости

Применяйте только ту марку охлаждающей жидкости, которая рекомендована изготовителем автомобиля.

Охлаждение радиатора осуществляется с помощью электрического вентилятора.

Он может включиться и после выключения зажигания. Имейте в виду, что в системе охлаждения имеется избыточное давление, поэтому перед доливкой охлаждающей жидкости дайте остыть двигателю в течение не менее одного часа после его выключения.

Во избежание ожога, перед снятием крышки расширительного бачка отверните ее сначала на два оборота, чтобы снизить давление в системе охлаждения. После снижения давления снимите крышку и долейте охлаждающую жидкость.

Примечание: для охлаждающей жидкости никакой замены не требуется.

Отработанные нефтепродукты

Запрещено выливать отработанные масло, тормозную жидкость или охлаждающую жидкость в канализацию или на землю.

Бачок гидроусилителя рулевого управления

☞ Откройте бачок и проверьте уровень рабочей жидкости. При температуре двигателя, соответствующей температуре окружающего воздуха, уровень жидкости в бачке должен находиться близко к метке MAXI и всегда быть выше метки MINI.

Бачок омывателей ветрового стекла и фар*

В целях наилучшего качества очистки стекла и фар, а также для Вашей безопасности следует применять только рекомендованные фирмой ПЕЖО средства (заправочная емкость бачка 3,5 л. или 6,5 л. с омывателем фар).

* В зависимости от варианта исполнения или комплектации автомобиля.

ПРАКТИЧЕСКИЕ СОВЕТЫ ПО ЭКСПЛУАТАЦИИ И ОБСЛУЖИВАНИЮ АВТОМОБИЛЯ

ПРОВЕРКИ

Аккумуляторная батарея

При подготовке к зимней эксплуатации автомобиля проверьте степень заряженности аккумуляторной батареи на сервисной станции ПЕЖО.

Фильтр воздухоочистителя и противопылевой фильтр салона

Регулярно заменяйте на автомобиле фильтрующие элементы. Если автомобиль эксплуатируется в сильно запыленной атмосфере, период между заменами фильтров следует уменьшить вдвое.

Передние тормозные колодки

Износ тормозных колодок зависит от стиля вождения. Он особенно велик у автомобилей, эксплуатирующихся в городе или используемых для поездок на короткие расстояния. Поэтому рекомендуется проверять износ тормозных колодок в интервалах между техническими обслуживаниями.

Стояночный тормоз

Чрезмерно большой свободный ход рычага стояночного тормоза или констатация его недостаточной эффективности свидетельствуют о необходимости отрегулировать этот ответственный механизм даже в интервалах между периодическими техническими обслуживаниями. Регулярно проверяйте его на сервисной станции ПЕЖО.

Механическая коробка передач

Замена масла в коробке передач не предусмотрена в течение всего срока службы. Проверяйте уровень в коробке в соответствии с регламентом технического обслуживания.

Автоматическая коробка передач*

Замена масла в коробке передач не предусмотрена в течение всего срока службы. Проверяйте уровень масла на сервисной станции ПЕЖО в соответствии с регламентом техобслуживания, определенным изготовителем автомобиля.

Масляный фильтр

Заменяйте фильтрующий элемент в соответствии с регламентом технического обслуживания.



Используйте эксплуатационные жидкости, рекомендованные для автомобилей только фирмой ПЕЖО.

Для обеспечения эффективности работы таких важных узлов и систем, как гидроусилитель рулевого управления и тормоза, фирма ПЕЖО разработала и предлагает рабочие жидкости, которые не могут быть заменены другими марками.

ЕСЛИ ТОПЛИВО ЗАКОНЧИЛОСЬ (Касается автомобилей с дизельным двигателем)

В случае полной выработки топлива в баке, необходимо вновь заполнить* систему подачи топлива в двигатель.

На двигателе 2 л. HDI:

- залейте в бак не менее пяти литров дизельного топлива;
- нажмите несколько раз на рычаг ручного топливного насоса вплоть до появления ощутимого противодействия;
- включите стартер и запустите двигатель.

На двигателе 1,4 л. HDI:

- залейте в бак не менее пяти литров дизельного топлива;
- нажмите несколько раз на рычаг ручного топливного насоса вплоть до появления топлива в прозрачном шланге топливопровода под капотом;
- включите стартер и запустите двигатель.

* В зависимости от варианта исполнения или комплектации автомобиля.

ПРАКТИЧЕСКИЕ СОВЕТЫ ПО ЭКСПЛУАТАЦИИ И ОБСЛУЖИВАНИЮ АВТОМОБИЛЯ



ЗАМЕНА КОЛЕСА

Меры предосторожности

- ☞ Установите автомобиль на твердой, нескользкой горизонтальной площадке.
- ☞ Включите стояночный тормоз, первую передачу или задний ход (положение **P** для автоматической коробки передач) и выключите зажигание.

Доступ к запасному колесу и домкрату

- ☞ Поднимите полку багажника, взявшись за ручку. Для фиксации полки в поднятом положении зацепите шпигаты за крючки задней полки.

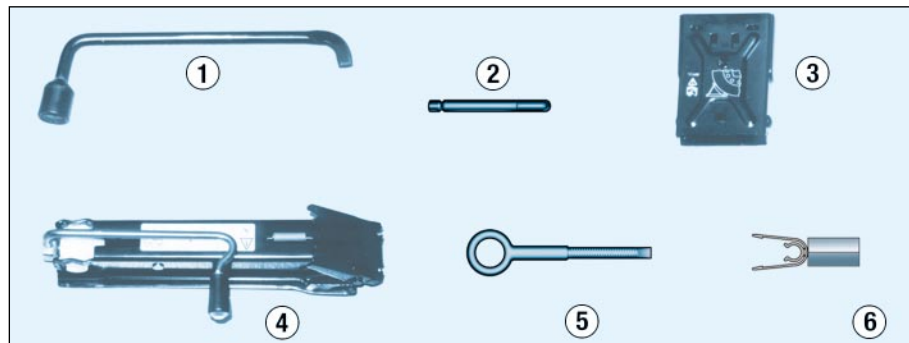

Инструменты

Комплект инструментов уложен в расположенном в запасном колесе специальном инструментальном модуле, отлитом из полистирола. В него входят:

- 1 - Колесный ключ.
- 2 - Центрирующий стержень.
- 3 - Колесная подпорка.
- 4 - Домкрат.
- 5 - Съёмная буксирная петля.
- 6 - Съёмник декоративных колпачков болтов крепления дисков из легкого сплава*.

Демонтаж колеса

- ☞ При помощи инструментального модуля и подпорки **3** (или только подпорки **3**) подоприте колесо, диагонально противоположное заменяемому.
- ☞ Снимите декоративный колпак колеса*, поддев его колесным ключом **1** возле воздушного вентиля.
- ☞ Ослабьте затяжку четырех колесных болтов (на легкосплавных дисках сначала снимите с болтов декоративные колпачки: см. раздел "Колеса из алюминиевых сплавов").

* В зависимости от варианта исполнения или комплектации автомобиля.

ПРАКТИЧЕСКИЕ СОВЕТЫ ПО ЭКСПЛУАТАЦИИ И ОБСЛУЖИВАНИЮ АВТОМОБИЛЯ

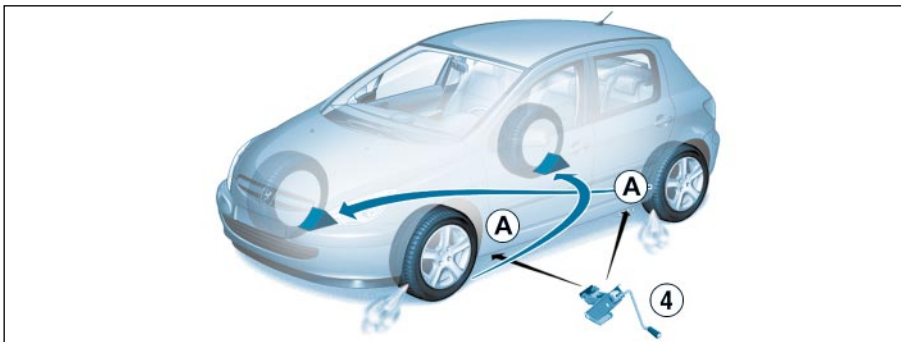

- ☞ Установите домкрат 4 под одно из специально предназначенных для этого четырех опорных гнезд А в нижней части кузова, расположенное ближе всех к снимаемому колесу.
- ☞ Расправьте домкрат 4 между опорным гнездом и полом. Убедитесь, что нижняя опора домкрата расположена в точности на одной оси с верхним опорным гнездом А.
- ☞ Поднимите автомобиль домкратом.
- ☞ Отверните колесные болты и снимите колесо.

Монтаж колеса

- ☞ Установите колесо на место, воспользовавшись для этого центрирующим стержнем.
- ☞ Вверните колесные болты от руки и выньте центрирующий стержень.
- ☞ Предварительно затяните болты с помощью колесного ключа 1.

- ☞ Опустите автомобиль, выньте и сложите домкрат 4.
- ☞ Затяните до упора болты крепления колеса колесным ключом 1.
- ☞ Установите на место декоративный колпак*, нажимая ладонью на его поверхность. Начинайте с той части колпака, которая расположена вблизи воздушного вентиля.
- ☞ Уберите инструменты и колесо в багажник.

Примечание: рисунки на инструментальном модуле служат для правильной укладки в него соответствующих инструментов.

Натяните лямку крепления запасного колеса - это уменьшит вибрации и обеспечит Вашу безопасность в случае столкновения.

* В зависимости от варианта исполнения или комплектации автомобиля.



Ради Вашей безопасности при замене колеса выполняйте следующие правила:

- установите автомобиль на твердой горизонтальной нескользкой площадке;
- затяните рычаг стояночного тормоза, выключите зажигание;
- включите первую или заднюю передачу (положение Р для автоматической коробки передач);
- подложите под колеса упоры, исключающие качение.

Ни в коем случае не подлезайте под автомобиль, стоящий на домкрате (при необходимости, установите его на опорные стойки).

После замены колеса:

- в кратчайшие сроки после замены проверьте на сервисной станции ПЕЖО затяжку колесных болтов и давление воздуха в запасном колесе;
- отремонтированное колесо следует сразу же установить на автомобиль.

ПРАКТИЧЕСКИЕ СОВЕТЫ ПО ЭКСПЛУАТАЦИИ И ОБСЛУЖИВАНИЮ АВТОМОБИЛЯ

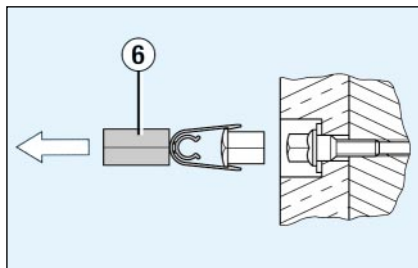

Особенности колес из алюминиевого сплава*

Декоративные крышки колесных болтов

Крепежные болты колес из алюминиевого сплава закрыты декоративными крышками.

Снимите их с помощью приспособления 6, прежде чем отворачивать болты.

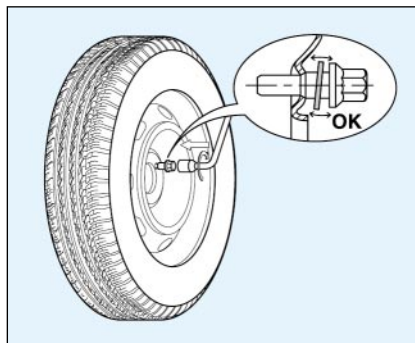

Установка запасного колеса

Если Ваш автомобиль оснащен штампованным стальным запасным колесом, то при его установке нижние плоские поверхности головок болтов не касаются поверхности колеса. Это **нормальное** явление. Запасное колесо удерживается за счет того, что при затяжке болтов до упора конические поверхности крепежных болтов упираются в фаску отверстия колеса.

Установка колес с зимними шинами

Если Вы хотите установить на ваш автомобиль стальные штампованные колеса с зимними шинами, необходимо **обязательно** использовать специальные крепежные болты, продаваемые в фирменной сети магазинов ПЕЖО.

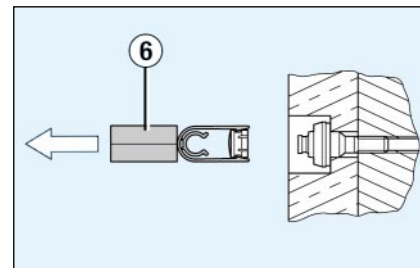

"Секретный болт", предотвращающий кражу колес**

Если на колесах Вашего автомобиля установлены "секретные" болты (по одному на каждое колесо), прежде чем снимать болт, необходимо снять с него хромированную декоративную крышку, затем пластиковую крышку с помощью приспособления 6, а затем нужно отвернуть болт с помощью одной из двух специальных втулок (которые вы получили при покупке автомобиля вместе с дубликатами ключей) и колесного ключа 1.

Примечание: внимательно запишите код, выгравированный на головке втулки для отворачивания "секретного" болта. Это позволит Вам получить дубликат втулки на сервисной станции в случае ее потери.

* В зависимости от варианта исполнения или комплектации автомобиля.

** В зависимости от варианта исполнения и страны поставки.

ПРАКТИЧЕСКИЕ СОВЕТЫ ПО ЭКСПЛУАТАЦИИ И ОБСЛУЖИВАНИЮ АВТОМОБИЛЯ

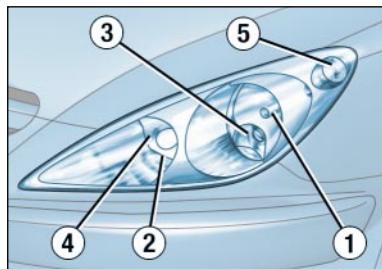

ЗАМЕНА ЛАМП

Передние фары

Примечание: для замены ламп с правой стороны снимите защитную крышку, которая крепится двумя пластмассовыми фиксаторами. Лампы следует удерживать за колбу только через кусок сухой ткани.

- 1 - Фары ближнего света (лампа H7-55W),
- 2 - Фары дальнего света (лампа H1-55W),
- 3 - Противотуманные фары* (лампа H1-55 W).

- ☞ Поверните на четверть оборота и снимите защитную крышку, соответствующую перегоревшей лампе.
 - ☞ Отсоедините разъем.
 - ☞ Нажмите на конец фиксатора, чтобы раскрыть его. Замените лампу.
- Во время установки на место убедитесь в правильной ориентации направляющих выступов и надежном защелкивании фиксатора.
- ☞ Подсоедините разъем.
 - ☞ Установите защитную крышку стрелкой вверх и поверните ее вправо на четверть оборота.

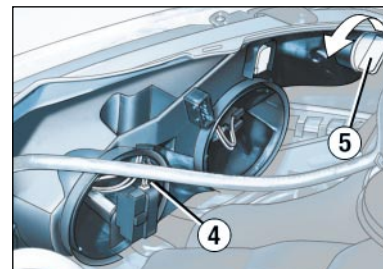

Стекла фар изготовлены из поликарбоната и имеют защитное покрытие. **Запрещается очищать их от грязи сухой тканью или веществом, содержащим абразив, а также с использованием мощных средств или растворителей.** Для этого используйте мягкую губку, смоченную в мыльной воде.

4 - Габаритные фонари (лампа W 5 W).

- ☞ Потяните за патрон и выньте его. Замените лампу.
- ### 5 - Указатели поворота (лампа PY 21 W с колбой желтого цвета).
- ☞ Поверните патрон на четверть оборота и выньте его.
 - ☞ Замените лампу.

Предупреждение: В определенных погодноклиматических условиях (например, низкой температуре, высокой влажности и т.д.) кратковременное появление конденсата на внутренней поверхности стекол фар не является аномальным: он исчезает в течение нескольких минут после включения фар.

* В зависимости от варианта исполнения или комплектации автомобиля.

ПРАКТИЧЕСКИЕ СОВЕТЫ ПО ЭКСПЛУАТАЦИИ И ОБСЛУЖИВАНИЮ АВТОМОБИЛЯ

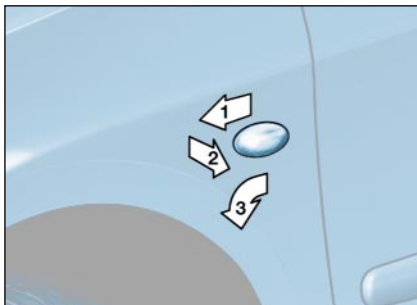

Боковые повторители указателей поворота (лампа WY 5 W с колбой желтого цвета).

- ☞ Протолкните фонарь вперед и снимите его.
- ☞ Удерживая фонарь за электроразъем, поверните рассеиватель на четверть оборота.
- ☞ Замените лампу.



Лампы с колбами желтого цвета (используются в фонарях указателей поворота и боковых повторителях) следует заменять лампами с аналогичными техническими параметрами и колбами того же цвета.

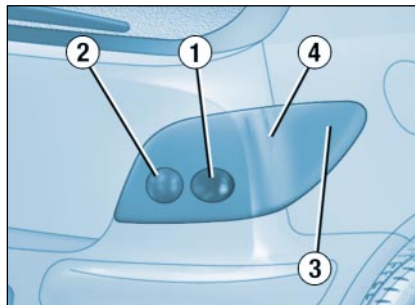

Задние фонари

- 1 - Указатели поворота (лампа P 21 W).
- 2 - Фонарь заднего хода (лампа P 21 W), справа.
- Противотуманный фонарь (лампа P 21 W), слева.
- 3 - Фонари стоп-сигнала (лампа P 21W).
- 4 - Габаритные фонари (лампа R 5 W).

Замена всех пяти ламп производится из багажника:

- ☞ приподнимите и зацепите коврик багажника;
- ☞ открепите панель обивки порога, которая держится на двух пластмассовых фиксаторах;
- ☞ оттяните обивку, чтобы вынуть плату с лампами;
- ☞ нажмите на фиксатор и выньте плату с лампами;
- ☞ замените перегоревшую лампу;

При обратной установке проследите, чтобы край панели обивки прикрывался уплотнительной прокладкой.

Фонари подсветки номерного знака (лампа W 5 W)

- ☞ Снимите рассеиватель.
- ☞ Замените перегоревшую лампу.

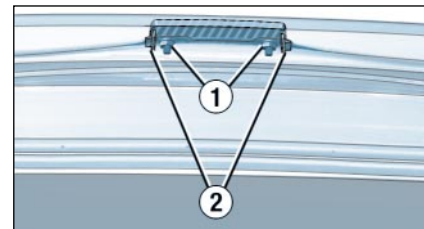

Третий стоп-сигнал: (4 лампы W 5 W)

- ☞ При помощи трубчатого ключа 10 мм отверните две гайки крепления 1.
- ☞ Снимите блок ламп, протолкнув его наружу.
- ☞ Нажмите на лапки двух фиксаторов 2 и выньте плату с лампами.
- ☞ Замените перегоревшую лампу.
- ☞ При обратной установке проследите за тем, чтобы уплотнительная прокладка блока ламп стала правильно на свое место.

ПРАКТИЧЕСКИЕ СОВЕТЫ ПО ЭКСПЛУАТАЦИИ И ОБСЛУЖИВАНИЮ АВТОМОБИЛЯ

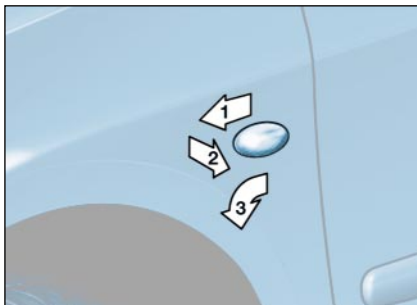

Боковые повторители указателей поворота (лампа WY 5 W с колбой желтого цвета).

- ☞ Протолкните фонарь вперед и снимите его.
- ☞ Удерживая фонарь за электроразъем, поверните рассеиватель на четверть оборота.
- ☞ Замените лампу.



Лампы с колбами желтого цвета (используются в фонарях указателей поворота и боковых повторителях) следует заменять лампами с аналогичными техническими параметрами и колбами того же цвета.

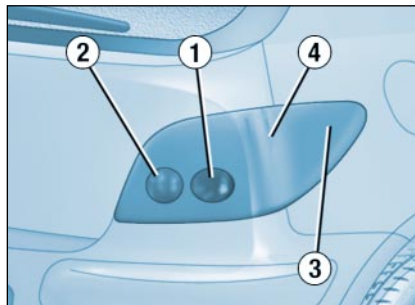

Задние фонари

- 1 - Указатели поворота (лампа P 21 W).
- 2 - Фонарь заднего хода (лампа P 21 W), справа.
- Противотуманный фонарь (лампа P 21 W), слева.
- 3 - Фонари стоп-сигнала (лампа P 21W).
- 4 - Габаритные фонари (лампа R 5 W).

Замена всех пяти ламп производится из багажника:

- ☞ приподнимите и зацепите коврик багажника;
- ☞ открепите панель обивки порога, которая держится на двух пластмассовых фиксаторах;
- ☞ оттяните обивку, чтобы вынуть плату с лампами;
- ☞ нажмите на фиксатор и выньте плату с лампами;
- ☞ замените перегоревшую лампу;

При обратной установке проследите, чтобы край панели обивки прикрывался уплотнительной прокладкой.

Фонари подсветки номерного знака (лампа W 5 W)

- ☞ Снимите рассеиватель.
- ☞ Замените перегоревшую лампу.

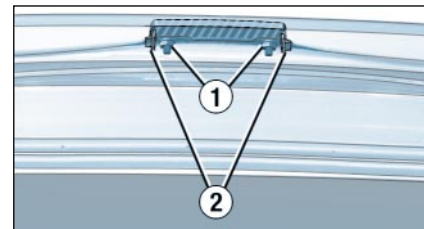

Третий стоп-сигнал: (4 лампы W 5 W)

- ☞ При помощи трубчатого ключа 10 мм отверните две гайки крепления 1.
- ☞ Снимите блок ламп, протолкнув его наружу.
- ☞ Нажмите на лапки двух фиксаторов 2 и выньте плату с лампами.
- ☞ Замените перегоревшую лампу.
- ☞ При обратной установке проследите за тем, чтобы уплотнительная прокладка блока ламп стала правильно на свое место.

ПРАКТИЧЕСКИЕ СОВЕТЫ ПО ЭКСПЛУАТАЦИИ И ОБСЛУЖИВАНИЮ АВТОМОБИЛЯ

ЗАМЕНА ЭЛЕКТРИЧЕСКОГО ПРЕДОХРАНИТЕЛЯ

Два блока электрических предохранителей находятся в приборной панели (со стороны водителя) и в моторном отсеке.

Запасные предохранители, а также специальный пинцет **A** для их демонтажа расположены на внутренней поверхности крышки блока предохранителей, расположенного в приборной панели.

Снятие и установка предохранителя

Перед заменой сгоревшего предохранителя необходимо выяснить и устранить причину неисправности. Номера предохранителей нанесены на панели блока предохранителей.

Для демонтажа предохранителей используйте специальный пинцет **A**.

Всегда заменяйте сгоревший электрический предохранитель на предохранитель того же номинала.

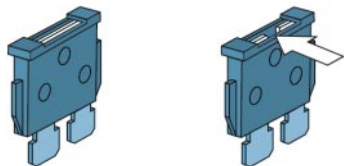

Исправный

Сгоревший

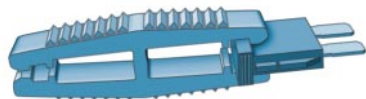

Пинцет **A**

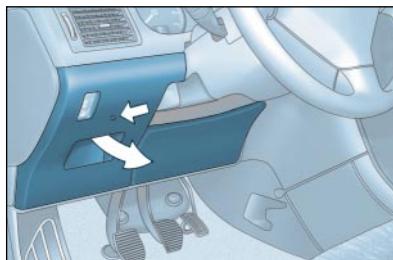

Блок электрических предохранителей в приборной панели

С помощью монетки поверните винт на четверть оборота и откройте крышку, чтобы получить доступ к предохранителям.

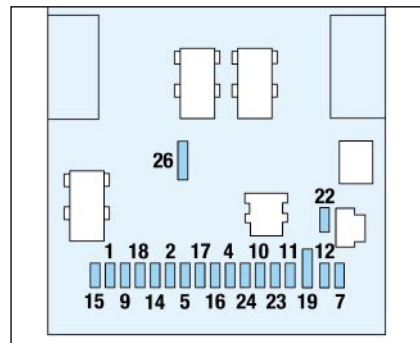

Номер предохранителя	Номинальный ток, А*	Защищаемая цепь*
1	10 А	Задний противотуманный фонарь.
2	15 А	Задний стеклоочиститель.
4	15 А	Передние стеклоподъемники Вентиляционный люк.
5	15 А	Левый стоп-сигнал, в т.ч. и стоп-сигнал прицепа.
7	20 А	Задний плафон, передний плафон, фонарь местной подсветки, прикуриватель, освещение перчаточного ящика.

ПРАКТИЧЕСКИЕ СОВЕТЫ ПО ЭКСПЛУАТАЦИИ И ОБСЛУЖИВАНИЮ АВТОМОБИЛЯ

Номер предохранителя	Номинальный ток, А*	Защищаемая цепь*
9	30 А	Клавиши стеклоподъемников, импульсные клавиши стеклоподъемников (для неимпульсных не годится), клавиша вентиляционного люка.
10	15 А	Диагностический разъем, задняя электрическая розетка 12 В.
11	15 А	Автомагнитола, многофункциональный дисплей "В", подрулевые переключатели, электронный блок управления автоматической коробкой.
12	10 А	Передний правый и задний правый габаритные фонари, фонарь освещения номерного знака автомобиля и прицепа, блок дистанционного управления замками/охранная сигнализация/ESP/фонари аварийной сигнализации, подсветка пепельницы и панели управления кондиционером, электроподогрев сидений, прикуриватель, контактор положения рычага селектора автоматической коробки, блок регулятора фар.
14	30 А	Блокировка/полная блокировка замков, привод суперблокировки.
15	30 А	Задние стеклоподъемники.
16	5 А	Коммутаторный блок двигателя, охранная сигнализация, сажевый фильтр, подрулевые переключатели, подушки безопасности.
17	10 А	Задний правый стоп-сигнал, дополнительный стоп-сигнал.
18	10 А	Диагностический разъем, подрулевые переключатели, выключатель стоп-сигнала и датчик сцепления, датчик уровня охлаждающей жидкости, 2-й датчик тормозной системы.
19	30 А	Шунт PARC.
22	10 А	Передний левый и задний левый габаритные фонари, фонарь освещения номерного знака автомобиля и прицепа.
23	15 А	Сирена охранной сигнализации, датчик объема салона.
24	15 А	Приборная панель, автомагнитола, многофункциональный дисплей, кондиционер.
26	30 А	Электрообогреватель заднего стекла.

* В зависимости от варианта исполнения или комплектации автомобиля.

ПРАКТИЧЕСКИЕ СОВЕТЫ ПО ЭКСПЛУАТАЦИИ И ОБСЛУЖИВАНИЮ АВТОМОБИЛЯ

ЗАМЕНА ЭЛЕКТРИЧЕСКОГО ПРЕДОХРАНИТЕЛЯ

Два блока электрических предохранителей находятся в приборной панели (со стороны водителя) и в моторном отсеке.

Запасные предохранители, а также специальный пинцет **A** для их демонтажа расположены на внутренней поверхности крышки блока предохранителей, расположенного в приборной панели.

Снятие и установка предохранителя

Перед заменой сгоревшего предохранителя необходимо выяснить и устранить причину неисправности. Номера предохранителей нанесены на панели блока предохранителей.

Для демонтажа предохранителей используйте специальный пинцет **A**.

Всегда заменяйте сгоревший электрический предохранитель на предохранитель того же номинала.

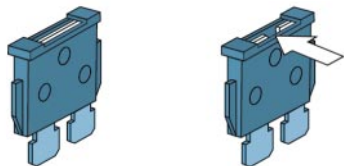

Исправный

Сгоревший

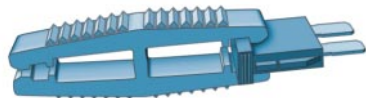
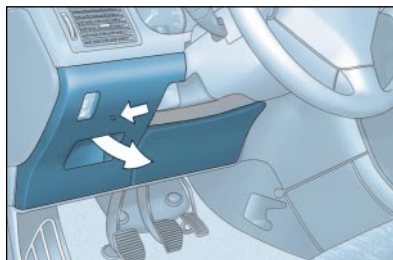
Пинцет **A**

Блок электрических предохранителей в приборной панели

С помощью монетки поверните винт на четверть оборота и откройте крышку, чтобы получить доступ к предохранителям.

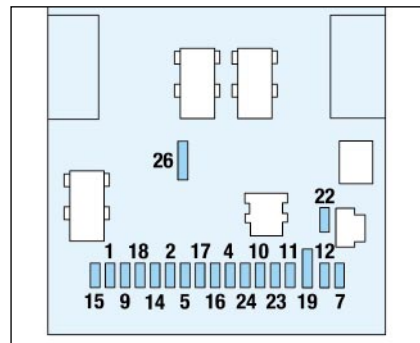

Номер предохранителя	Номинальный ток, А*	Защищаемая цепь*
1	10 А	Задний противотуманный фонарь.
2	15 А	Задний стеклоочиститель.
4	15 А	Передние стеклоподъемники Вентиляционный люк.
5	15 А	Левый стоп-сигнал, в т.ч. и стоп-сигнал прицепа.
7	20 А	Задний плафон, передний плафон, фонарь местной подсветки, прикуриватель, освещение перчаточного ящика.

ПРАКТИЧЕСКИЕ СОВЕТЫ ПО ЭКСПЛУАТАЦИИ И ОБСЛУЖИВАНИЮ АВТОМОБИЛЯ

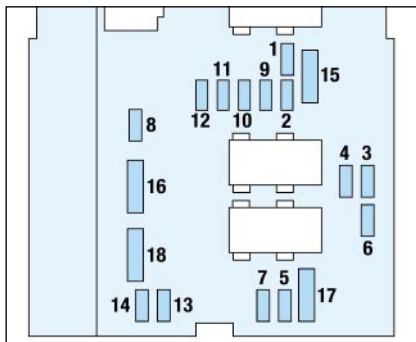

Электрические предохранители в моторном отсеке

Блок предохранителей

Для доступа к предохранителям (блок предохранителей расположен около аккумуляторной батареи):

☞ снимите кожух и открепите крышку.

После завершения работы тщательно закройте крышку блока предохранителей и установите на место кожух.

Номер предохранителя	Номинальный ток, А*	Защищаемая цепь*
1**	30 А	Группа вентиляторов охлаждения двигателя.
2**	30 А	Электродвигатель насоса систем ESP/ABS.
3**	30 А	Электроклапаны систем ESP/ABS.
4**	60 А	Цепь питания интеллектуального блока управления коммутацией бортовых систем.
5	70 А	Цепь питания интеллектуального блока управления коммутацией бортовых систем.
6	20 А	Электроподогрев сидений.
7	30 А	Замок зажигания с противоугонной системой, цепь электропитания.
8**	70 А	Электродвигатель насоса усилителя рулевого управления.



Система электрооборудования Вашего автомобиля рассчитана на работу как со стандартным электрооборудованием, так и с дополнительными устройствами.

Прежде чем устанавливать на автомобиль дополнительные электроприборы или электронные устройства, проконсультируйтесь на сервисной станции ПЕЖО.

Фирма ПЕЖО не несет никакой ответственности за неисправности Вашего автомобиля, вызванные установкой дополнительного электрооборудования, не изготовленного или не рекомендованного к использованию фирмой ПЕЖО, либо установленного с нарушением инструкций фирмы ПЕЖО. В особенности это относится к электрооборудованию, потребляющему ток более 10 А.

** Электрические предохранители, рассчитанные на большой ток, обеспечивают дополнительную защиту цепей электрооборудования. Все работы с ними должны производиться квалифицированными специалистами сервисной сети ПЕЖО.

ПРАКТИЧЕСКИЕ СОВЕТЫ ПО ЭКСПЛУАТАЦИИ И ОБСЛУЖИВАНИЮ АВТОМОБИЛЯ

Номер предохранителя	Номинальный ток, А*	Защищаемая цепь*
1	10 А	Выключатель фонаря заднего хода автоматической коробки, реле блокировки автоматической коробки, выключатель фонаря заднего хода механической коробки, датчик скорости, блок электропитания свечей накаливания, датчик присутствия воды в дизельном топливе, расходомер воздуха DW.
2	15 А	Электродвигатель насоса топливного фильтра.
3	10 А	Электронный блок усилителя рулевого управления, электронный блок АБС или ESP.
4	10 А	Компьютер впрыска, реле группы вентиляторов охлаждения двигателя, реле системы дополнительного подогрева, электронный блок АКП, электронный блок управления переключением передач в АКП, реле шифт-лок АКП.
5	15 А	Датчик сажевого фильтра.
6	15 А	Передние противотуманные фары.
7	20 А	Электродвигатель насоса омывателя фар.
8	20 А	Реле группы вентиляторов охлаждения двигателя, цепь электропитания компьютера впрыска.
9	15 А	Левая фара ближнего света.
10	15 А	Правая фара ближнего света.
11	10 А	Левая фара дальнего света.
12	10 А	Правая фара дальнего света.
13	15 А	Звуковой сигнал.
14	10 А	Электродвигатели насосов омывателей ветрового и заднего стекол.
15	30 А	Кислородные датчики, электродвигатель системы рециркуляции отработавших газов, катушка зажигания, регулятор высокого давления системы топливоподдачи дизельного двигателя, цепь электропитания инжекторов.
16	40 А	Электродвигатель регулирования давления наддува силового агрегата с АКП.
17	30 А	Реле нормального и ускоренного режимов работы очистителя ветрового стекла.
18	40 А	Электродвигатель системы кондиционирования воздуха.

* В зависимости от варианта исполнения или комплектации автомобиля.

ПРАКТИЧЕСКИЕ СОВЕТЫ ПО ЭКСПЛУАТАЦИИ И ОБСЛУЖИВАНИЮ АВТОМОБИЛЯ

ЗАМЕНА ЩЕТКИ СТЕКЛООЧИСТИТЕЛЯ

Установка щеток в положение для замены

☞ До истечения первой минуты после выключения зажигания включите любой режим стеклоочистителя: его щетки остановятся посередине ветрового стекла. Это предусмотрено специально для их замены.

Замена щетки

- ☞ Поднимите рычаг, отсоедините и снимите щетку.
- ☞ Установите новую щетку и опустите рычаг.

Внимание: более короткая щетка предназначена для установки с правой стороны автомобиля.

Чтобы уложить щетки в исходное положение, включите зажигание, а затем - выключатель стеклоочистителя.

РЕЖИМ ЭКОНОМИИ ЭЛЕКТРОЭНЕРГИИ

С момента остановки двигателя некоторые системы и механизмы (стеклоочиститель, стеклоподъемники, вентиляционный люк в крыше*, плафоны, автомагнитола и т.д.) возможно использовать в общей сложности в течение только 30 минут, чтобы не разряжать аккумуляторную батарею.

По истечении отведенных тридцати минут, на многофункциональном дисплее появится сообщение "**Включен режим экономии электроэнергии**", и работа указанных систем временно приостановится.

Для того, чтобы временно отключенные потребители электроэнергии вновь начали работать, необходимо запустить двигатель и дать ему поработать несколько секунд.

ПРЕДУПРЕЖДЕНИЕ: если аккумуляторная батарея разряжена, запуск двигателя окажется невозможным.

АВТОМАТИЧЕСКАЯ РАЗГРУЗКА БОРТОВОЙ ЭЛЕКТРОСЕТИ

Во время движения автомобиля выполнение некоторых функций (кондиционер*, обогрев заднего стекла, электрообогрев салона на автомобилях с дизельным двигателем и т.п.) может на время приостанавливаться в зависимости от степени заряженности аккумуляторной батареи.

Повторное включение временно отключенных и поставленных в режим ожидания функций произойдет автоматически, как только аккумуляторная батарея достигнет соответствующей степени зарядки.

Примечание: принудительное включение приостановленных функций вручную остается возможным, но при этом возрастает риск разрядить аккумуляторную батарею.

* В зависимости от варианта исполнения или комплектации автомобиля.

ПРАКТИЧЕСКИЕ СОВЕТЫ ПО ЭКСПЛУАТАЦИИ И ОБСЛУЖИВАНИЮ АВТОМОБИЛЯ

АККУМУЛЯТОРНАЯ БАТАРЕЯ

Для заряда батареи с помощью зарядного устройства:

- отсоедините клеммы проводов от выводов батареи;
- зарядите батарею, следуя инструкциям производителя зарядного устройства;
- присоедините клеммы проводов к выводам батареи, начиная с провода (-);
- проверьте, чтобы клеммы проводов и выводы батареи были чистыми. В случае их сульфатации (белый или зеленоватый налет) отсоедините провода от батареи и очистите клеммы проводов и выводы батареи.

Запуск двигателя от дополнительной батареи

- присоедините красный соединительный провод к выводам (+) обеих батарей;
- присоедините один конец черного или зеленого соединительного провода к выводу (-) дополнительной батареи;
- присоедините другой конец черного или зеленого соединительного провода к массовой детали автомобиля, расположенной как можно дальше от его батареи.

Включите стартер и запустите двигатель.

Дождитесь устойчивой работы двигателя на холостом ходу и снимите соединительные провода.

Если автомобиль не эксплуатируется более одного месяца, рекомендуется отсоединить аккумуляторную батарею.



- *Запрещено отсоединять провода от батареи при работающем двигателе.*

- *При заряде батареи следует обязательно отсоединить от нее провода.*
- *Закройте люк в крыше перед тем, как отсоединить батарею. Если после ее присоединения в работе люка появились нарушения, необходимо провести его инициализацию: повернуть ручку в положение максимального открывания и длительно нажать.*
- *Каждый раз после присоединения батареи включите зажигание и подождите 1 минуту перед тем, как запускать двигатель. Это необходимо для инициализации электронных систем. При наличии каких-либо нарушений в работе электрооборудования после установки аккумуляторной батареи следует проконсультироваться на сервисной станции ПЕЖО.*

ПРАКТИЧЕСКИЕ СОВЕТЫ ПО ЭКСПЛУАТАЦИИ И ОБСЛУЖИВАНИЮ АВТОМОБИЛЯ

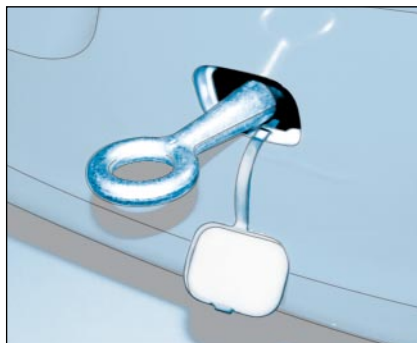
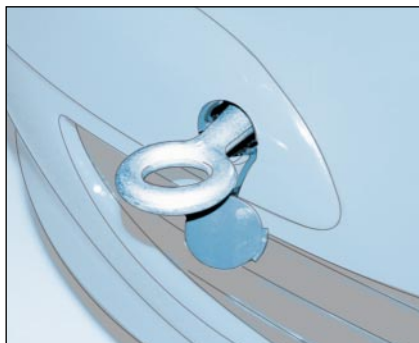

БУКСИРОВКА АВТОМОБИЛЯ

Буксировка с опорой на все колеса

Для буксировки автомобиля с опорой на все колеса следует использовать буксирную штангу.

Съемная буксирная петля хранится внутри запасного колеса.

Буксировка за переднюю часть автомобиля

- ☞ Откройте крышку гнезда, поддев ее за нижнюю часть;
- ☞ Вверните буксирную петлю до упора.

Буксировка за заднюю часть автомобиля

- ☞ Откройте крышку гнезда, поддев ее за верхнюю часть с помощью монеты;
- ☞ Вверните буксирную петлю до упора.

Буксировка с двумя поднятыми колесами

Вывешивать автомобиль желательно при помощи специально предназначенного для этого подъемного средства.

Особенности буксировки автомобиля с автоматической коробкой передач

При буксировке с опорой на все колеса обязательно нужно выполнить следующие требования:

- поставьте селектор переключения режимов в положение **N**;
- буксируйте автомобиль со скоростью не более 50 км/ч на расстояние не более 50 км;
- запрещается доливать масло в коробку передач.



При буксировке автомобиля с выключенным двигателем усилитель тормозов не работает.

ПРАКТИЧЕСКИЕ СОВЕТЫ ПО ЭКСПЛУАТАЦИИ И ОБСЛУЖИВАНИЮ АВТОМОБИЛЯ

БУКСИРОВКА ГРУЗОВОГО, ЖИЛОГО ПРИЦЕПА ИЛИ КАТЕРА

Используйте только буксирные устройства фирмы ПЕЖО, протестированные и одобренные для установки на Вашем автомобиле.

Монтаж буксирного устройства необходимо производить на сервисной станции ПЕЖО.

Ваш автомобиль предназначен для перевозки пассажиров и багажа, однако он также может использоваться для буксировки прицепа.

При буксировке прицепа автомобиль испытывает повышенные нагрузки, а от водителя требуется повышенное внимание.

При подъеме в гору плотность воздуха уменьшается, что приводит к снижению мощности двигателя.

Необходимо уменьшать массу буксируемого прицепа на 10% при подъеме на каждую 1000 метров.

Рекомендации по вождению

Размещение груза: размещайте груз внутри прицепа так, чтобы наиболее тяжелые предметы располагались как можно ближе к оси и чтобы нагрузка на буксирное устройство была близка к максимально разрешенной, но ни в коем случае не превышала ее.

Охлаждение двигателя: при буксировке прицепа увеличивается температура охлаждающей жидкости. Вентилятор системы охлаждения двигателя приводится электродвигателем, поэтому его охлаждающая способность не зависит от режима работы двигателя. В связи с этим для снижения температуры двигателя используйте повышенные передачи и снижайте скорость автомобиля.

Максимальный вес прицепа, который можно буксировать на затяжном подъеме, зависит от крутизны подъема и температуры атмосферного воздуха.

В любом случае, внимательно следите за температурой охлаждающей жидкости.

В случае загорания сигнализатора перегрева охлаждающей жидкости остановитесь и выключите зажигание, как только это позволят условия движения.

Шины: проверьте давление воздуха в шинах автомобиля и прицепа и при необходимости доведите его до рекомендуемых значений.

Тормоза: при буксировке прицепа тормозной путь увеличивается.

Освещение: проверьте систему электрического освещения и сигнализации прицепа.

Боковой ветер: при буксировке прицепа учитывайте повышенную восприимчивость к ветру из-за увеличившейся парусности.

ПРАКТИЧЕСКИЕ СОВЕТЫ ПО ЭКСПЛУАТАЦИИ И ОБСЛУЖИВАНИЮ АВТОМОБИЛЯ

СНЯТИЕ РЕЗИНОВОГО КОВРИКА*

При снятии коврика перед сиденьем водителя сдвиньте сиденье максимально назад и отверните фиксаторы.

При установке на место правильно уложите коврик и вставьте фиксаторы, с силой надавив на них.

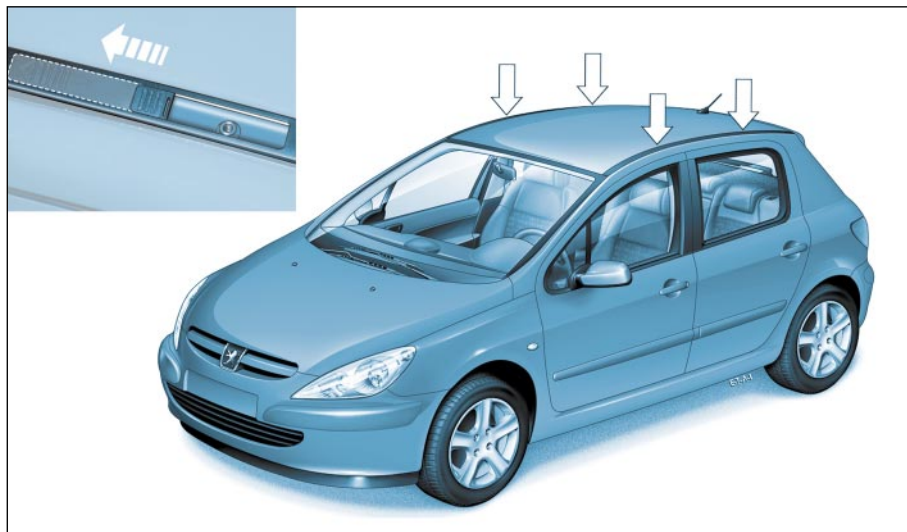

УСТАНОВКА ПОПЕРЕЧИН ДЛЯ ПЕРЕВОЗКИ ГРУЗА НА КРЫШЕ

При установке поперечин для перевозки груза на крыше используйте резьбовые отверстия, специально предусмотренные для их крепления. Для получения доступа к ним необходимо сдвинуть закрывающую их заглушку в направлении стрелки.

Для перевозки грузов на крыше используйте только одобренное фирмой ПЕЖО оборудование и соблюдайте рекомендации изготовителя при его монтаже.

**Максимальная масса груза,
которую можно перевозить на
верхнем багажнике: 75 кг**

* В зависимости от оборудования и комплектации автомобиля.

ПРАКТИЧЕСКИЕ СОВЕТЫ ПО ЭКСПЛУАТАЦИИ И ОБСЛУЖИВАНИЮ АВТОМОБИЛЯ

ДОПОЛНИТЕЛЬНОЕ ОБОРУДОВАНИЕ ПЕЖО 307

Используйте для своего автомобиля только одобренные фирмой ПЕЖО оборудование и запасные части. Лишь в этом случае Вы сможете быть гарантированы, что они подходят для Вашего автомобиля, так как прошли необходимую проверку на фирме и удовлетворяют требованиям надежности и безопасности - критериям, которых фирма ПЕЖО не может гарантировать для другой продукции. Фирменная сервисная сеть предлагает владельцам автомобилей широкий выбор дополнительного оборудования, которое сертифицировано и рекомендовано к применению на автомобилях марки ПЕЖО. Все это оборудование имеет гарантию ПЕЖО.

- **Средства безопасности** : противоугонные системы, нанесение меток на стекла гравированием, устройства против хищения колес, медицинская аптечка, знак аварийной остановки и т.д.
- **Оборудование для комфорта** : консоль для радиотелефона, передний центральный подлокотник, чехлы сидений, позволяющие использовать боковые подушки безопасности, коврики, багажный ящик, багажная сетка, дефлекторы дверей, магазин компакт-дисков, багажный ящик под задней полкой.
- **Средства связи** : автомагнитолы, мобильный телефон, телефонная гарнитура "Hands free", громкоговорители, усилители, проигрыватель компакт-дисков, навигационные системы, боковые и задняя оконные шторы.
- **Наружное оборудование** : спойлер, алюминиевые диски колес, декоративные колпаки колес, декоративный наконечник выхлопной трубы, защитные коврики порогов из алюминия или пластмассовые, брызговики.
- **Оборудование для досуга и отдыха** : буксирное устройство для прицепа, верхние брусья для перевозки грузов, верхний закрытый багажник (кофр), цепи противоскольжения, устройства для перевозки лыж, велосипедов и т.д.
- **Оборудование для детей** : повышающие платформы для сидений и детские сиденья.
- **Средства для ухода, расходные материалы** : жидкость для омывателя стекла, средства для мойки и ухода за кузовом и салоном.



Перед тем, как установить на свой автомобиль дополнительное электрооборудование обязательно проконсультируйтесь у специалистов сервисной сети ПЕЖО.

ТЕХНИЧЕСКИЕ ХАРАКТЕРИСТИКИ

ВАРИАНТЫ ИСПОЛНЕНИЯ: Коды вариантов	АВТОМОБИЛИ С БЕНЗИНОВЫМ ДВИГАТЕЛЕМ / "SOCIETE"				
	3СКФВВ/Т 3АКФВВ/Т	3СНФВВ 3АНФВВ	3СНФВЕ 3АНФВЕ	3СРФВВ 3АРФВВ	3СРФВЕ 3АРФВЕ
ДВИГАТЕЛИ	1,4 л.	1,6 л. 16V		2 л. 16V	
Рабочий объем, см ³	1 360	1 587		1 997	
Диам. цилиндра x ход поршня, мм	75 x 77	78,5 x 82		85 x 88	
Макс. мощность : по стандарту ЕС, кВт	55	80		99	
Частота вращения при макс. мощности, мин ⁻¹	5 500	5 500		6 000	
Макс. крутящ. момент: по стандарту ЕС, н.м	120	150		190	
Частота вращ. при макс. крутящем моменте, мин- 1	3 000	4 500		4 100	
Этилированный бензин	Недопустим	Недопустим		Недопустим	
Каталитический нейтрализатор	Есть	Есть		Есть	
КОРОБКА ПЕРЕДАЧ	Механич. (5 ступ.)	Механич. (5 ступ.)	Автомат. (4 ступ.)	Механич. (5 ступ.)	Автомат. (4 ступ.)
ЗАПРАВОЧНЫЕ ЕМКОСТИ, л.					
Двигатель (с масл. фильтром)	3,25	3	3	4,25	4,25
Коробка передач - главная передача	2	2	-	1,9	-

ТЕХНИЧЕСКИЕ ХАРАКТЕРИСТИКИ

ВАРИАНТЫ ИСПОЛНЕНИЯ: Коды вариантов	АВТОМОБИЛИ С ДИЗЕЛЬНЫМ ДВИГАТЕЛЕМ / "SOCIETE"			
	3С8НЗВ/Т 3АРНУВ/Т	3СРНУВ/Т 3АРНУВ/Т	3СВРНЗ 3АВРНЗ	
ДВИГАТЕЛИ	1,4 л. Турбо HDI	2 л. Турбо HDI	2 л. Турбо HDI	
Рабочий объем, см ³	1 398	1 998	1 997	
Диам. цилиндра х ход поршня, мм	73,7 х 82	85 х 88	85 х 88	
Макс. мощность : по стандарту ЕС, кВт	50	66	80	
Частота вращения при макс. мощности, мин ⁻¹	4 000	4 000	4 000	
Макс. крутящ. момент: по стандарту ЕС, н.м	-	205	250	
Частота вращ. при макс. крутящем моменте, мин- 1	2 000	2 000	1 750	
Топливо	Диз. топливо	Диз. топливо	Диз. топливо	
Каталитический нейтрализатор	Есть	Есть	Есть	
КОРОБКА ПЕРЕДАЧ	Механич. (5 ступ.)	Механич. (5 ступ.)	Механич. (5 ступ.)	Автомат. (4 ступ.)
ЗАПРАВОЧНЫЕ ЕМКОСТИ, л.				
Двигатель (с масл. фильтром)	4,3	4,5	4,5	4,5
Коробка передач - главная передача	-	1,9	1,85	-

ТЕХНИЧЕСКИЕ ХАРАКТЕРИСТИКИ

Расходы топлива			Согласно Директиве ЕС 93/116 (л./100 км)			
Двигатель	Коробка передач	Код модели 3С...3А...	Городской цикл	Загородный цикл	Смешанный цикл	Массовый выброс CO ₂ г/км
1,4 л.	Механич.	KFWB/Г	8,7 / 8,7	5,5 / 5,5	6,7 / 6,7	159 / 159
1,4 л. Turbo HDI	Механич.	8HZB/Г	5,5 / 5,5	4,0 / 4,0	4,5 / 4,5	120 / 120
1,6 л. 16V	Механич.	NFUB	9,5	5,8	7,2	169
1,6 л. 16V	Автомат.	NFUE	10,9	6,2	7,9	189
2 л. 16V	Механич.	RFNB	10,9	6,2	7,9	188
2 л. 16V	Автомат.	RFNE	12,4	6,0	8,3	198
2 л. Turbo HDI	Механич.	RHYB/Г	6,9 / 6,9	4,3 / 4,3	5,2 / 5,2	138 / 138
2 л. Turbo HDI (120g)	Механич.	RHSB	7,0	4,2	5,2	138

Данные по расходу топлива соответствуют моменту подготовки книги к изданию.

ТЕХНИЧЕСКИЕ ХАРАКТЕРИСТИКИ

Массы автомобилей и буксируемых прицепов, кг

АВТОМОБИЛИ С 3-х И 5-ти ДВЕРНЫМ КУЗОВОМ / "SOCIETE" (бензиновый двигатель)										
Двигатель	1,4 л.		1,6 л. 16V				2 л. 16V			
Коробка передач	Механич.		Механич.		Автомат.		Механич.		Автомат.	
Коды моделей: 3С... 3А...	KFWB/T		NFUB		NFUE		RFNB		RFNE	
• Снаряженная масса	1 234	1 217	1 268	1 251	1 304	1 287	1 294	1 277	1 330	1 313
• Максимальная масса груженого автомобиля	1 659	1 642	1 693	1 673	1 729	1 712	1 719	1 702	1 755	1 738
• Максимальная полная масса автопоезда (МПМА)*	2 659	2 642	2 893	2 876	2 929	2 912	3 019	3 002	3 055	3 038
• Максимальная масса прицепа, не оборудованного тормозной системой	590	605	610	625	630	643	625	638	640	656
• Максимальная масса прицепа, оборудованного тормозной системой	1 200	1 200	1 200	1 200	1 200	1 200	1 300	1 300	1 300	1 300

АВТОМОБИЛИ С 3-х И 5-ти ДВЕРНЫМ КУЗОВОМ / "SOCIETE" (дизельный двигатель)							
Двигатель	1,4 л. HDI		2 л. HDI		2 л. HDI (120 г)		
Коробка передач	Механич.		Механич.		Механич.		
Коды моделей: 3С... 3А...	8HZB/T		RHYB/T		RHSB		
• Снаряженная масса	1 271	1 254	1 335	1 318	1 371	1 354	
• Максимальная масса груженого автомобиля	1 696	1 679	1 760	1 743	1 796	1 779	
• Максимальная полная масса автопоезда (МПМА)*	2 836	2 819	3 060	3 043	3 136	3 119	
• Максимальная масса прицепа, не оборудованного тормозной системой	635	627	655	659	685	677	
• Максимальная масса прицепа, оборудованного тормозной системой	1 140	1 140	1 300	1 300	1 340	1 340	

* В случае буксировки прицепа скорость ограничена 100 км/ч.

ТЕХНИЧЕСКИЕ ХАРАКТЕРИСТИКИ

Габаритные размеры автомобилей с 3-х и 5-ти дверным кузовом (идентичны)

