

# ОАО "АВТОВАЗ"

## LADA KALINA

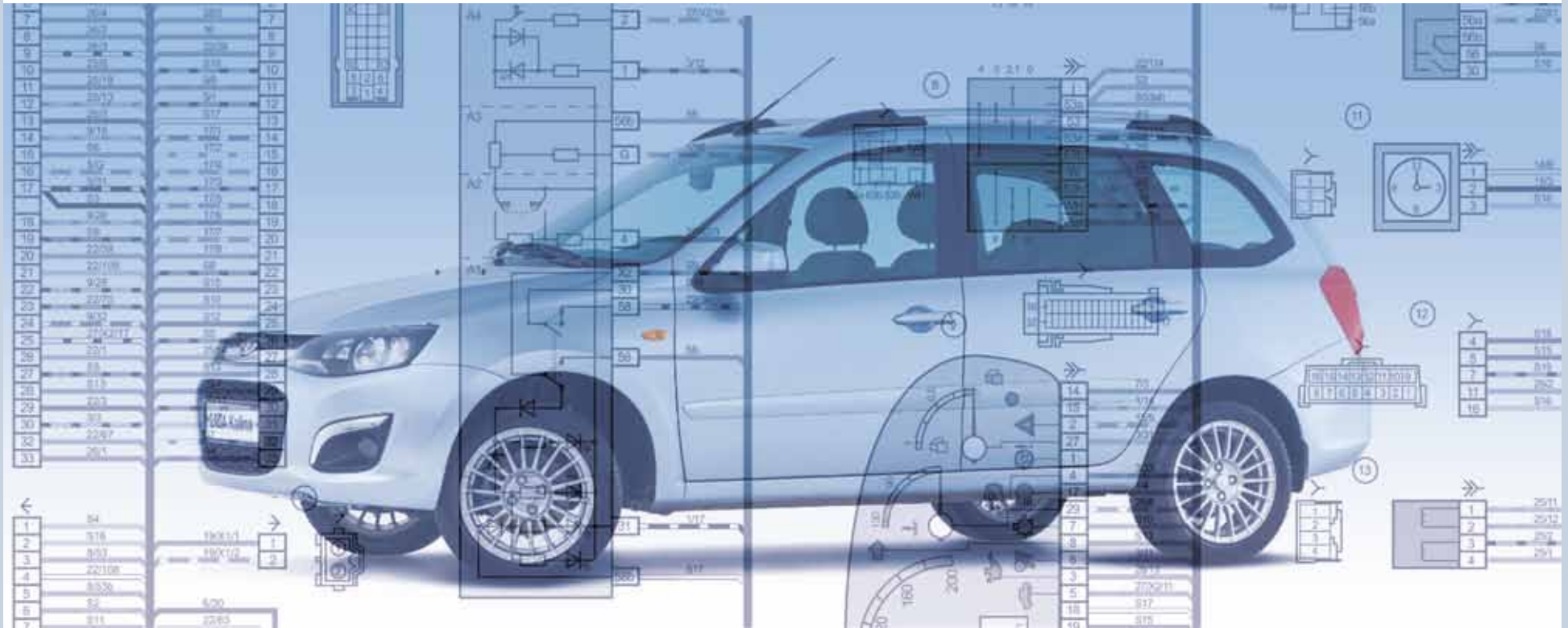

**СХЕМЫ ЭЛЕКТРИЧЕСКИХ СОЕДИНЕНИЙ  
АВТОМОБИЛЕЙ LADA KALINA 2192, 2194**

## Схемы электрических соединений автомобилей LADA KALINA 2192, 2194. Альбом электросхем /П.Н. Христов, Д.А.

Прудских, В.А. Зимин, В.А. Шмелева/ - Тольятти, 2013 г., 56 стр.

В альбоме представлены схемы электрических соединений автомобилей LADA KALINA в комплектации ЕВРО-4: противоугонная сигнализация с ДУ; иммобилизатор; габаритные огни, совмещенные с дневными ходовыми огнями (ДХО); комбинация приборов с функциями бортового компьютера, электронных часов и индикацией температуры наружного воздуха; электростеклоподъемники передних дверей; электроблокировка замков дверей; центральный замок с ДУ; функция задержки освещения салона после закрытия дверей; дистанционное управление подъемом (опусканием) стекол при блокировке (разблокировке) дверей соответственно; рулевое управление с электроусилителем; подушка безопасности водителя; подушка безопасности переднего пассажира; ремни безопасности передних сидений с преднатяжителем; индикация непристегнутого ремня безопасности водителя; электропривод замка двери задка с управлением из салона; электростеклоподъемники задних дверей; обогрев передних сидений; обогреваемое стекло ветрового окна; электропривод и электрообогрев наружных зеркал; фары противотуманные; система безопасной парковки автомобиля; система управления стеклоочистителем с "датчиком дождя"; система автоматического включения света фар; климатическая система ф. Panasonic; ABS+BAS+ESC (антиблокировочная система тормозов+система экстренного торможения+система курсовой устойчивости); мультимедийная система (7" дисплей с TouchScreen, FM, USB, SD-карта, Bluetooth, Handsfree), 4 динамика, антенна наружная.

Электрические схемы разработаны в соответствии с конструкторской документацией на автомобиле LADA KALINA по состоянию на 01.03.2013 г.

Альбом предназначен для специалистов по электрооборудованию и инженерно-технических работников предприятий, занятых техническим обслуживанием и ремонтом автомобилей, позволяет обеспечить качественное выполнение работ, может использоваться при обучении персонала.

Ваши отзывы и пожелания направляйте по адресу: 445043, Россия, Самарская область, г. Тольятти, а/я 5674, ОАО НВП "ИТЦ АВТО", тел.:(8482) 75-83-42, факс (8482) 75-92-82 или (8482) 75-92-88; e-mail: office@etc-auto.ru.

**Настоящее издание не может быть полностью или частично воспроизведено, тиражировано и распространено без разрешающего договора с ОАО «АВТОВАЗ».**

СОДЕРЖАНИЕ

**Комплектация автомобиля LADA KALINA 2192500001342**

Схема электрических соединений жгута проводов переднего	21924-3724010-00.....	6
Схема электрических соединений жгута проводов АКБ с корпусом	21900-3724080-00.....	6
Схема электрических соединений жгута проводов соединительного АКБ и стартера	21920-3724070-00.....	6
Схема электрических соединений жгута проводов системы зажигания	21903-3724026-45.....	8
Схема электрических соединений жгута проводов форсунок	11184-3724036-00.....	8
Схема электрических соединений жгута проводов катушек зажигания	11180-3724148-00.....	8
Схема электрических соединений жгута проводов панели приборов	21924-3724030-00.....	10
Назначение контактов колодки комбинации приборов	21920-3801010-40.....	14
Расположение реле и предохранителей в монтажном блоке	.....	15
Применяемость и назначение реле монтажного блока	.....	16
Применяемость предохранителей монтажного блока	.....	17
Схема электрическая принципиальная модуля управления светотехникой	21900-3709820-10.....	18
Схема электрических соединений жгута проводов заднего	21922-3724210-02.....	20
Схема электрических соединений жгута проводов фонарей освещения номерного знака	21920-3724214-00.....	24
Схема электрических соединений жгута проводов датчиков системы парковки	21920-3724248-00.....	25
Схема электрических соединений жгута проводов передней правой двери	21902-3724544-00.....	26
Схема электрических соединений жгута проводов передней левой двери	21902-3724545-00.....	27
Схема электрических соединений жгута проводов задней двери	21902-3724546-00.....	28
Схема электрических соединений жгута проводов заднего дополнительного (двери задка)	21920-3724558-00.....	29
Схема электрических соединений жгута проводов коробки воздухопритока	21902-3724019-00.....	30

**Комплектация автомобиля LADA KALINA 2192700001442**

Схема электрических соединений жгута проводов переднего	21922-3724010-00.....	32
Схема электрических соединений жгута проводов АКБ с корпусом	21900-3724080-00.....	32
Схема электрических соединений жгута проводов соединительного АКБ и стартера	21920-3724070-00.....	32
Схема электрических соединений жгута проводов системы зажигания	21904-3724026-45.....	34
Схема электрических соединений жгута проводов форсунок	21127-3724036-00.....	34
Схема электрических соединений жгута проводов катушек зажигания	21127-3724148-00.....	34
Схема электрических соединений жгута проводов панели приборов	21922-3724030-04.....	36
Назначение контактов колодки комбинации приборов	21920-3801010-40.....	14
Расположение реле и предохранителей в монтажном блоке	.....	15
Применяемость и назначение реле монтажного блока	.....	16
Применяемость предохранителей монтажного блока	.....	17
Схема электрическая принципиальная модуля управления светотехникой	21900-3709820-10.....	18
Схема электрических соединений жгута проводов заднего	21922-3724210-02.....	20
Схема электрических соединений жгута проводов фонарей освещения номерного знака	21920-3724214-00.....	24
Схема электрических соединений жгута проводов датчиков системы парковки	21920-3724248-00.....	25
Схема электрических соединений жгута проводов передней правой двери	21902-3724544-00.....	26
Схема электрических соединений жгута проводов передней левой двери	21902-3724545-00.....	27
Схема электрических соединений жгута проводов задней двери	21902-3724546-00.....	28
Схема электрических соединений жгута проводов заднего дополнительного (двери задка)	21920-3724558-00.....	29
Схема электрических соединений жгута проводов коробки воздухопритока	21902-3724019-00.....	30

## СОДЕРЖАНИЕ

## Комплектация автомобиля LADA KALINA 21942000001442

Схема электрических соединений жгута проводов переднего	21924-3724010-20.....	40
Схема электрических соединений жгута проводов АКБ с корпусом	21900-3724080-00.....	40
Схема электрических соединений жгута проводов соединительного АКБ и стартера	21920-3724070-00.....	40
Схема электрических соединений жгута проводов системы зажигания	21903-3724026-45.....	8
Схема электрических соединений жгута проводов форсунок	11184-3724036-00.....	8
Схема электрических соединений жгута проводов катушек зажигания	11180-3724148-00.....	8
Схема электрических соединений жгута проводов панели приборов	21924-3724030-20.....	42
Назначение контактов колодки комбинации приборов	21920-3801010-40.....	14
Расположение реле и предохранителей в монтажном блоке	.....	46
Применяемость и назначение реле монтажного блока	.....	47
Применяемость предохранителей монтажного блока	.....	48
Схема электрическая принципиальная модуля управления светотехникой	21900-3709820-10.....	18
Схема электрических соединений жгута проводов заднего	21942-3724210-02.....	50
Схема электрических соединений жгута проводов фонарей освещения номерного знака	21920-3724214-00.....	24
Схема электрических соединений жгута проводов датчиков системы парковки	21920-3724248-00.....	25
Схема электрических соединений жгута проводов передней правой двери	21902-3724544-00.....	26
Схема электрических соединений жгута проводов передней левой двери	21902-3724545-00.....	27
Схема электрических соединений жгута проводов задней двери	21902-3724546-00.....	28
Схема электрических соединений жгута проводов заднего дополнительного (двери задка)	21940-3724558-00.....	54
Схема электрических соединений жгута проводов коробки воздухопритока	21902-3724019-00.....	30



# СХЕМА ЭЛЕКТРИЧЕСКИХ СОЕДИНЕНИЙ ЖГУТА ПРОВОДОВ ПЕРЕДНЕГО 21924-3724010-00

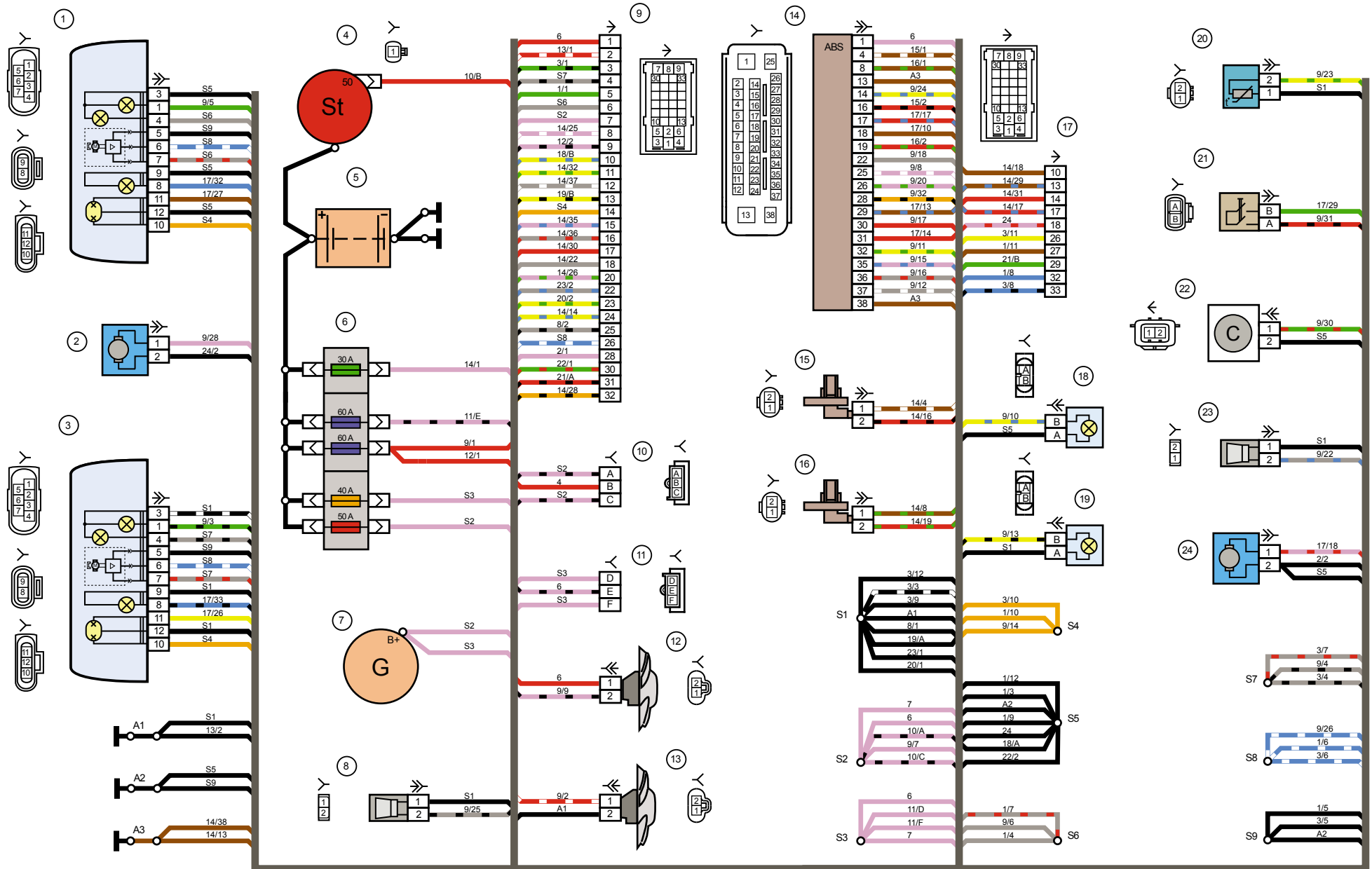

## **Перечень элементов схемы электрических соединений ЖГУТА ПРОВОДОВ ПЕРЕДНЕГО 21924 - 3724010-00**

- 1 – фара правая;
- 2 – электродвигатель омывателей;
- 3 – фара левая;
- 4 – стартер;
- 5 – батарея аккумуляторная;
- 6 – блок предохранителей основной;
- 7 – генератор;
- 8 – сигнал звуковой;
- 9, 10, 11 – колодки жгута проводов переднего к колодкам жгута проводов панели приборов;
- 12 – электродвигатель вентилятора климатической установки;
- 13 – электроventильатор системы охлаждения двигателя;
- 14 – гидроагрегат АБС;
- 15 – датчик скорости правый передний;
- 16 – датчик скорости левый передний;
- 17 – колодка жгута проводов переднего к колодке жгута проводов заднего;
- 18 – противотуманная фара правая;
- 19 – противотуманная фара левая;
- 20 – датчик температуры окружающего воздуха;
- 21 – выключатель лампы света заднего хода;
- 22 – компрессор кондиционера;
- 23 – сигнал звуковой тревожный;
- 24 – электродвигатель омывателя заднего стекла.

**Жгут проводов передний – 21924 - 3724010-00.**

**Жгут проводов АКБ с корпусом – 21900 - 3724080-00.**

**Жгут проводов соединительный аккумуляторной батареи и стартера – 21920 - 3724070-00.**

# СХЕМА ЭЛЕКТРИЧЕСКИХ СОЕДИНЕНИЙ ЖГУТА ПРОВОДОВ СИСТЕМЫ ЗАЖИГАНИЯ 21903 - 3724026-45

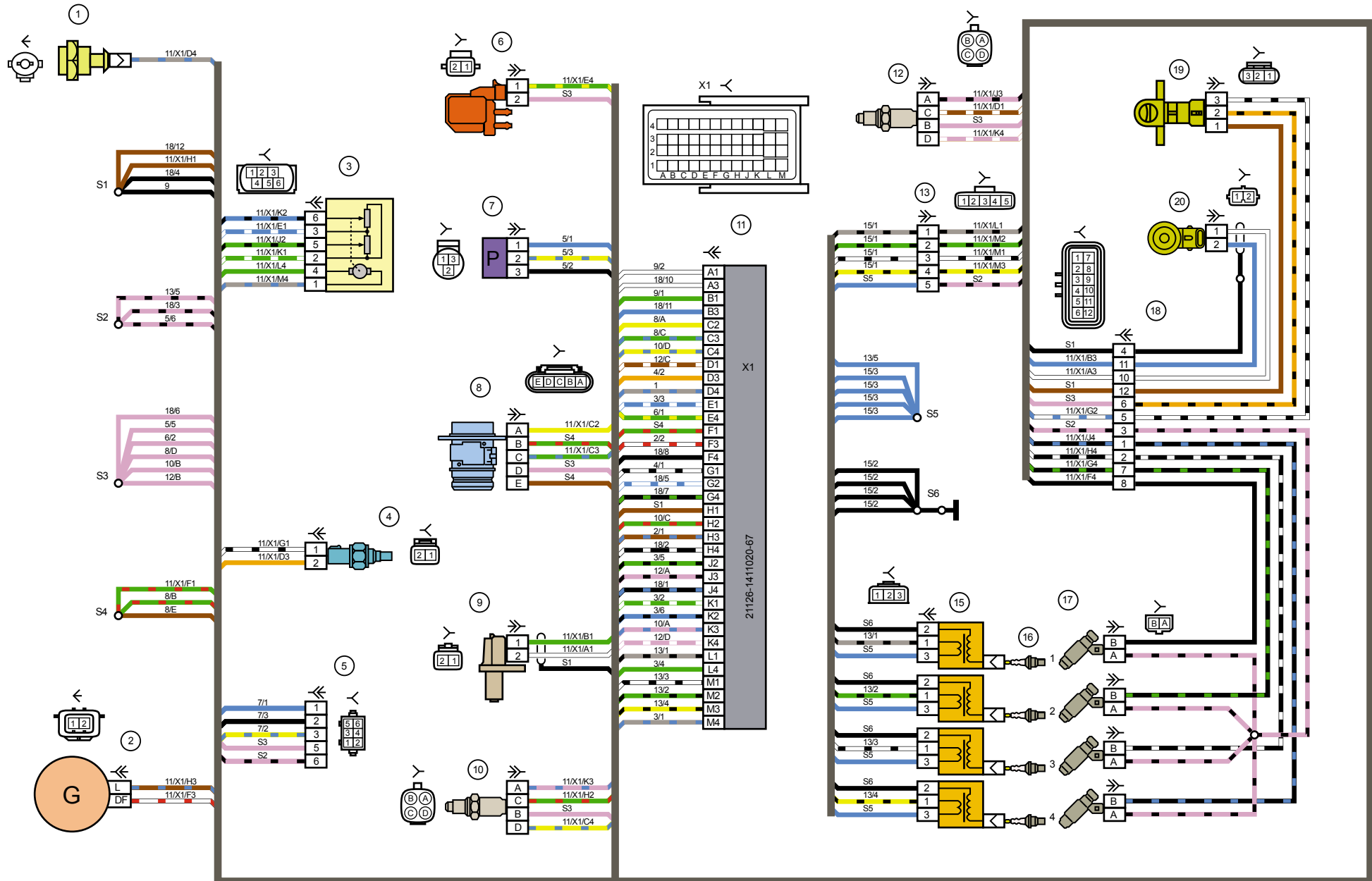



## Перечень элементов схемы электрических соединений ЖГУТА ПРОВОДОВ СИСТЕМЫ ЗАЖИГАНИЯ 21903 - 3724026-45

- 1 – датчик контрольной лампы давления масла;
- 2 – генератор;
- 3 – дроссельный патрубок с электроприводом;
- 4 – датчик температуры охлаждающей жидкости;
- 5 – колодка жгута проводов системы зажигания к колодке жгута проводов панели приборов;
- 6 – электромагнитный клапан продувки адсорбера;
- 7 – датчик давления системы кондиционирования воздуха;
- 8 – датчик массового расхода воздуха;
- 9 – датчик положения коленчатого вала;
- 10 – датчик концентрации кислорода;
- 11 – контроллер;
- 12 – датчик концентрации кислорода диагностический;
- 13 – колодки жгута проводов системы зажигания и жгута проводов катушек зажигания;
- 15 – катушки зажигания;
- 16 – свечи зажигания;
- 17 – форсунки;
- 18 – колодки жгута проводов системы зажигания и жгута проводов форсунок;
- 19 – датчик фаз;
- 20 – датчик детонации.

Жгут проводов системы зажигания – 21903 - 3724026-45.

Жгут проводов форсунок в сборе – 11184 - 3724036-00.

Жгут проводов катушек зажигания – 11180 - 3724148-00.

# СХЕМА ЭЛЕКТРИЧЕСКИХ СОЕДИНЕНИЙ ЖГУТА ПРОВОДОВ ПАНЕЛИ ПРИБОРОВ 21924 - 3724030-00 (ЛИСТ 1)

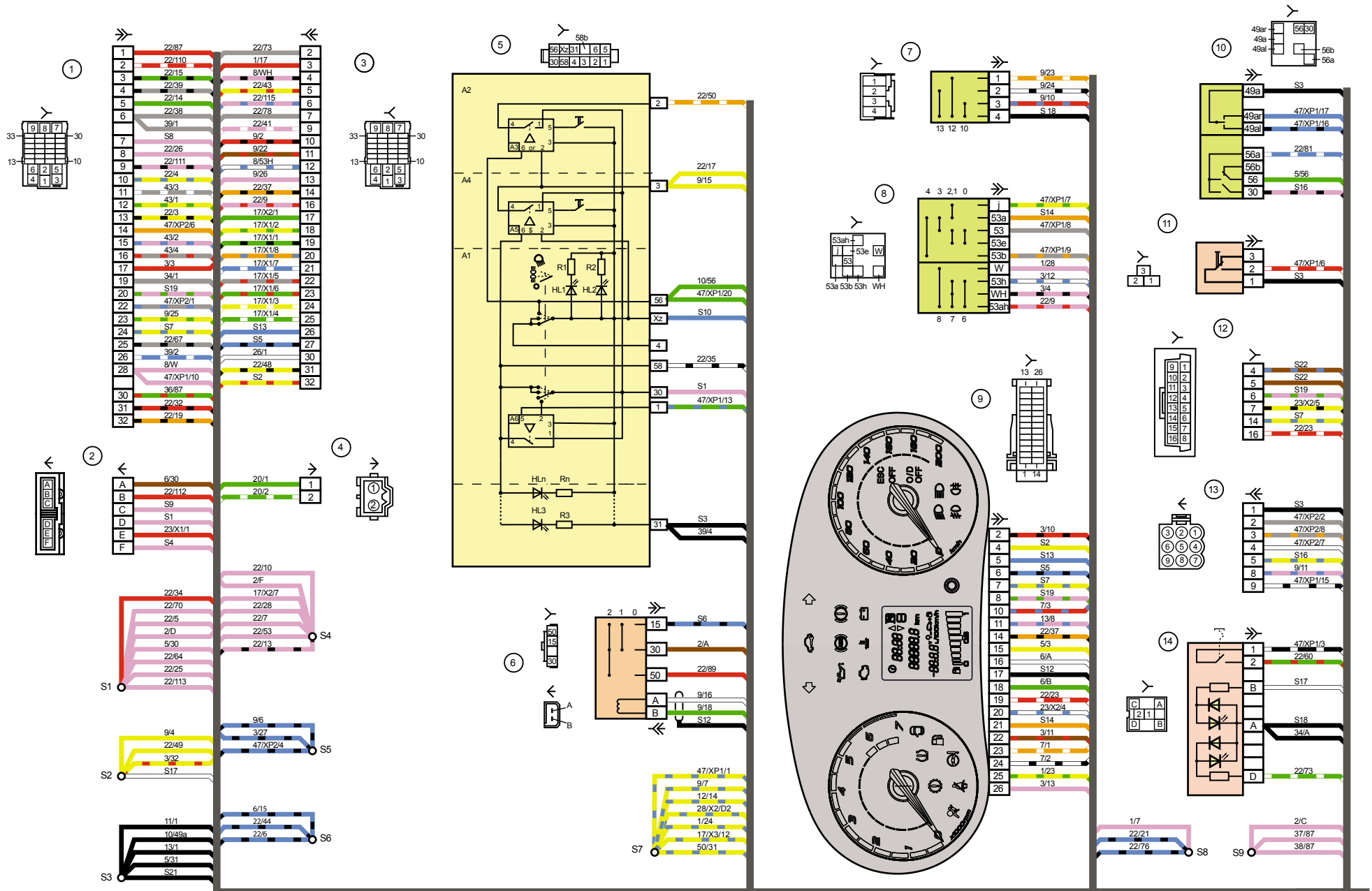

# СХЕМА ЭЛЕКТРИЧЕСКИХ СОЕДИНЕНИЙ ЖГУТА ПРОВОДОВ ПАНЕЛИ ПРИБОРОВ 21924 - 3724030-00 (ЛИСТ 2)

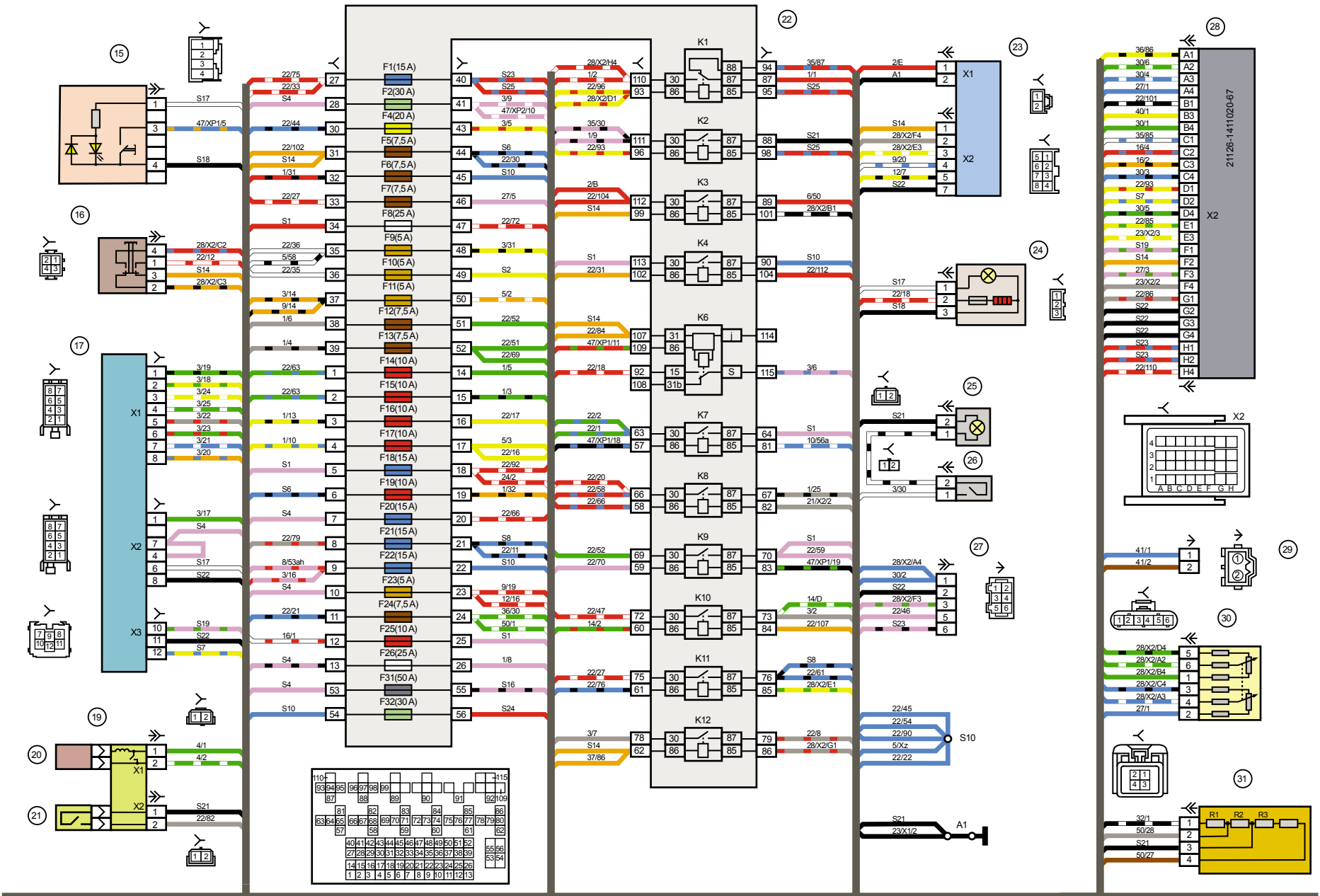

# СХЕМА ЭЛЕКТРИЧЕСКИХ СОЕДИНЕНИЙ ЖГУТА ПРОВОДОВ ПАНЕЛИ ПРИБОРОВ 21924 - 3724030-00 (ЛИСТ 3)

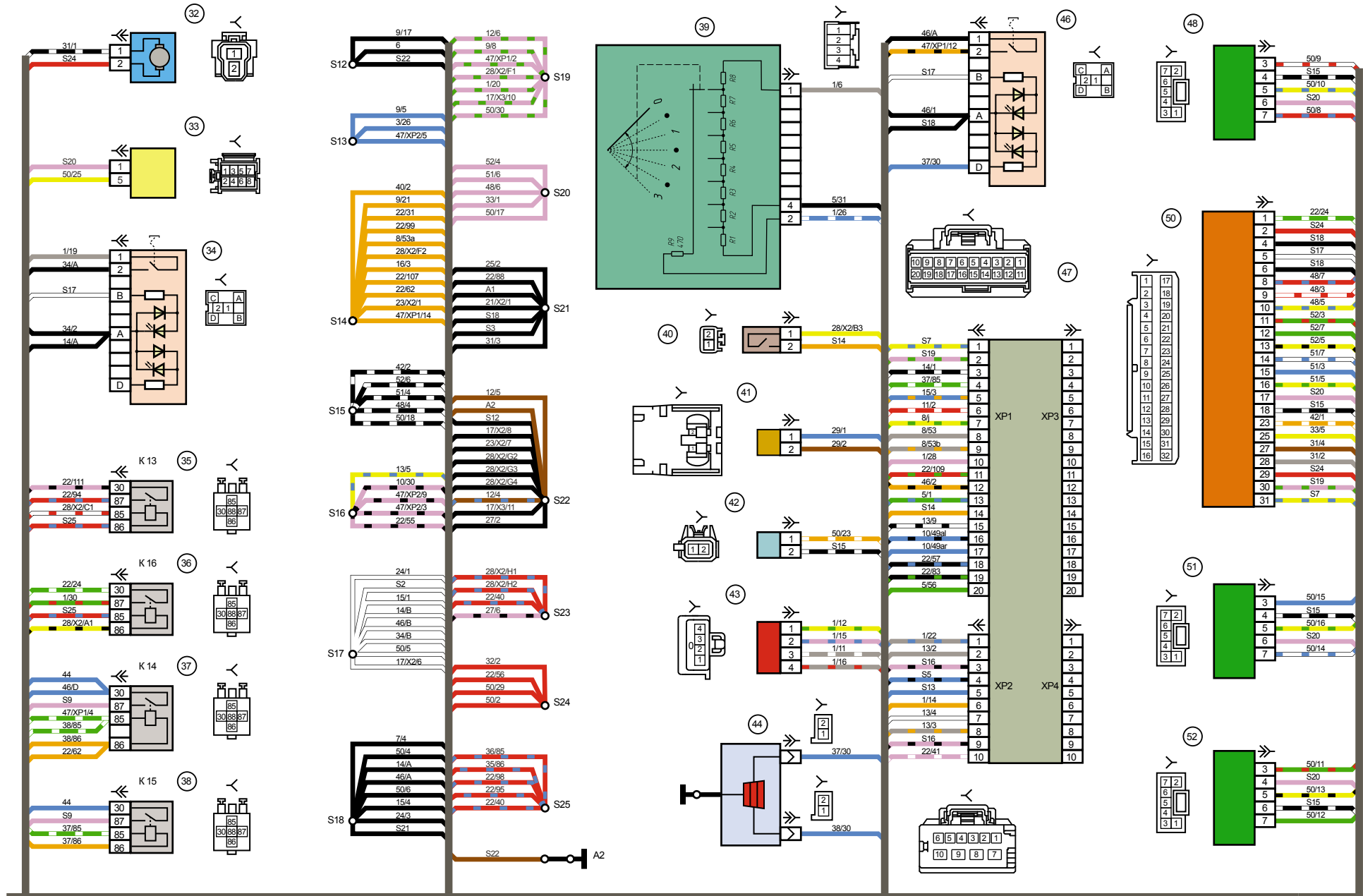

## Перечень элементов схемы электрических соединений ЖГУТА ПРОВОДОВ ПАНЕЛИ ПРИБОРОВ 21924 - 3724030-00

- 1,2 – колодки жгута проводов панели приборов к колодкам жгута проводов переднего;
- 3, 4 – колодки жгута проводов панели приборов к колодкам жгута проводов заднего;
- 5 – модуль управления светотехникой;
- 6 – выключатель зажигания;
- 7 – переключатель режимов бортового компьютера;
- 8 – переключатель стеклоочистителей;
- 9 – комбинация приборов;
- 10 – переключатель световой сигнализации;
- 11 – выключатель привода замка багажника;
- 12 – колодка диагностики;
- 13 – колодка жгута проводов панели приборов к колодке жгута проводов коробки воздухопритока;
- 14 – выключатель обогрева заднего стекла;
- 15 – выключатель аварийной сигнализации;
- 16 – выключатель сигнала торможения;
- 17 – мультимедийная система;
- 19 – устройство вращающееся;
- 20 – модуль надувной подушки безопасности водителя;
- 21 – выключатель звукового сигнала;
- 22 – монтажный блок:
- К1 – реле электроventилятора системы охлаждения двигателя;
  - К2 – реле включения блокировки дверей;
  - К3 – дополнительное реле стартера;
  - К4 – дополнительное реле;
  - К6 – реле стеклоочистителя;
  - К7 – реле включения дальнего света фар;
  - К8 – реле звукового сигнала;
  - К9 – реле включения ближнего света фар;
  - К10 – реле включения обогрева заднего стекла;
  - К11 – главное реле;
  - К12 – реле топливного насоса;
- 23 – электроусилитель рулевого управления;
- 24 – прикуриватель;
- 25 – плафон освещения вещевого ящика;
- 26 – выключатель освещения вещевого ящика;
- 27 – колодка жгута проводов панели приборов к колодке жгута проводов системы зажигания;
- 28 – контроллер системы управления двигателем;
- 29 – колодка жгута проводов панели приборов к колодке жгута проводов заднего 4;
- 30 – педаль акселератора электронная;
- 31 – резистор добавочный;
- 32 – электродвигатель отопителя;
- 33 – датчик солнечной радиации;
- 34 – выключатель системы курсовой устойчивости (ESC);
- 35 – реле (К13) электроventилятора системы охлаждения двигателя 3;
- 36 – реле (К16) компрессора;
- 37 – реле (К14) обогрева ветрового стекла;
- 38 – реле (К15) обогрева ветрового стекла 2;
- 39 – регулятор корректора фар;
- 40 – выключатель сигнала положения педали сцепления;
- 41 – модуль надувной подушки безопасности пассажира;
- 42 – датчик температуры испарителя;
- 43 – датчик угла поворота рулевого колеса;
- 44 – элемент обогрева ветрового стекла;
- 46 – выключатель обогрева ветрового стекла;
- 47 – центральный блок кузовной электроники;
- 48 – микромоторредуктор заслонки распределителя воздушного потока;
- 50 – контроллер системы автоматического управления климатической установкой;
- 51 – микромоторредуктор смешивания потоков воздуха;
- 52 – микромоторредуктор привода заслонки рециркуляции.

**Жгут проводов панели приборов – 21924 - 3724030-00.**



## РАСПОЛОЖЕНИЕ РЕЛЕ И ПРЕДОХРАНИТЕЛЕЙ В МОНТАЖНОМ БЛОКЕ

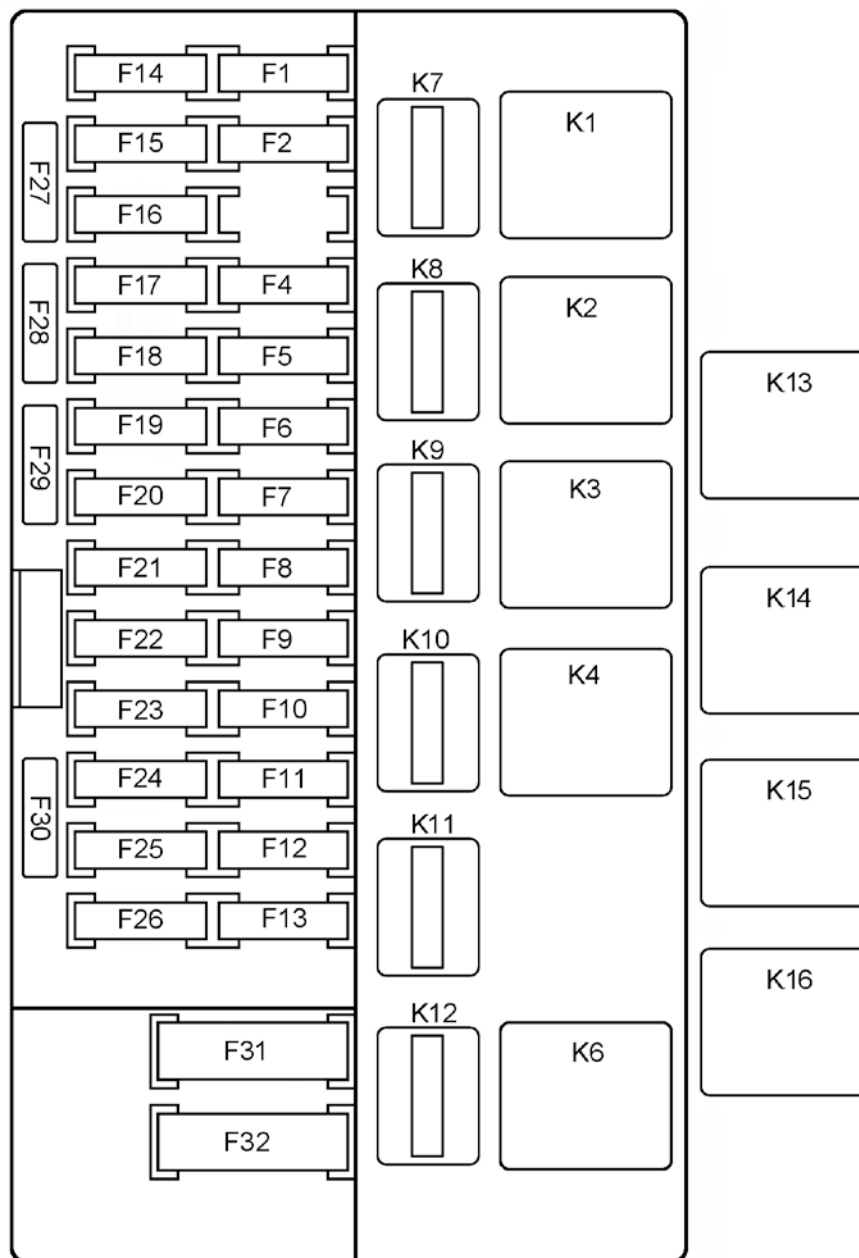

## ПРИМЕНЯЕМОСТЬ И НАЗНАЧЕНИЕ РЕЛЕ МОНТАЖНОГО БЛОКА

Номер	Обозначение	Назначение
K1	ф. ТУСО (1-1904020-2)	Реле электроклапана системы охлаждения двигателя
K2	ф. ТУСО (5-1904006-1)	Реле включения блокировки дверей
K3	ф. ТУСО (5-1904006-1)	Дополнительное реле стартера
K4	2170 - 3747310	Дополнительное реле (50 А)
K6	ф. ТУСО (5-1904006-1)	Реле стеклоочистителя
K7	ф. ТУСО (1393292-5)	Реле включения дальнего света фар
K8	ф. ТУСО (1393292-5)	Реле звукового сигнала
K9	ф. ТУСО (1393292-5)	Реле включения ближнего света фар
K10	ф. ТУСО (1393292-5)	Реле включения обогрева заднего стекла
K11	ф. ТУСО (1393292-5)	Реле главное
K12	ф. ТУСО (1393292-5)	Реле топливного насоса
K13	ф. ТУСО (5-1904006-1)	Реле электроклапана системы охлаждения двигателя 3
K14	ф. ТУСО (5-1904006-1)	Реле обогрева ветрового стекла 1
K15	ф. ТУСО (5-1904006-1)	Реле обогрева ветрового стекла 2
K16	ф. ТУСО (5-1904006-1)	Реле компрессора



## ПРИМЕНЯЕМОСТЬ ПРЕДОХРАНИТЕЛЕЙ МОНТАЖНОГО БЛОКА

Предохранители	Обозначение
F 1 (15 A)	2110-3722115
F 2 (25 A)	2110-3722125
F 4 (15 A)	2110-3722115
F 5 (7,5 A)	2110-3722107
F 6 (7,5 A)	2110-3722107
F 7 (7,5 A)	2110-3722107
F 8 (25 A)	2110-3722125
F 9 (5 A)	2110-3722105
F 10 (5 A)	2110-3722105
F 11 (5 A)	2110-3722105
F 12 (10 A)	2110-3722110
F 13 (10 A)	2110-3722110
F 14 (10 A)	2110-3722110
F 15 (10 A)	2110-3722110
F 16 (10 A)	2110-3722110
F 17 (10 A)	2110-3722110
F 18 (20 A)	2110-3722120
F 19 (7,5 A)	2110-3722107
F 20 (15 A)	2110-3722115
F 21 (10 A)	2110-3722110
F 22 (15 A)	2110-3722115
F 23 (5 A)	2110-3722105
F 24 (7,5 A)	2110-3722107
F 25 (7,5 A)	2110-3722107
F 26 (25 A)	2110-3722125
F 31 (30 A)	2170-3722130-01
F 32 (30 A)	2170-3722130-01

## СХЕМА ЭЛЕКТРИЧЕСКАЯ ПРИНЦИПАЛЬНАЯ МОДУЛЯ УПРАВЛЕНИЯ СВЕТОТЕХНИКОЙ 21900-3709820-10

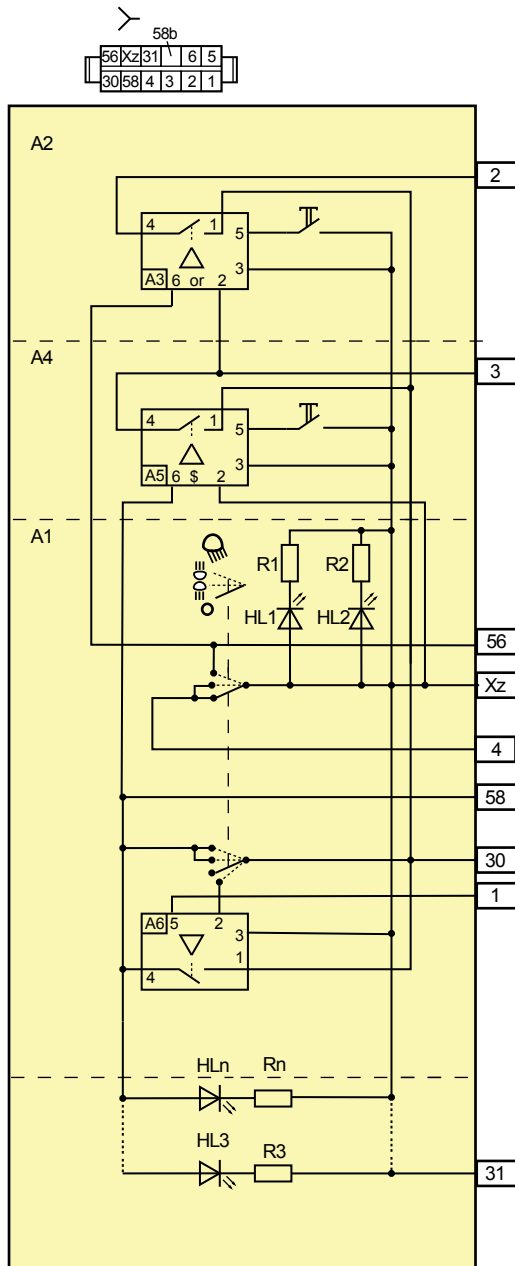

Таблица

Контакт	Назначение
2	К задним противотуманным огням
4	К дневным ходовым огням
30	+12 В (от клеммы 30 генератора)
31	Корпус
56	К лампам ближнего света
58	К габаритным огням и источникам подсветки
Xz	+12 В (от клеммы 15 выключателя зажигания)
3	К противотуманным фарам
1	+ 12 В (от центрального блока кузовной электроники, сигнал включения габаритных огней)

- 1 Условные обозначения и указатель - белого цвета с подсветкой "на просвет" светло-зеленого цвета.  
 2 Положение клавиши нефиксированное.  
 3 Условные обозначения на электрической схеме:  
 A1 - переключатель наружного освещения;  
 A2 - выключатель задних противотуманных фонарей;  
 A3 - устройство управления задними противотуманными огнями;  
 A4 - выключатель передних противотуманных фар;  
 A5 - устройство управления передними противотуманными фарами;  
 A6 - устройство включения габаритных огней;  
 HL1, HL2 - светодиоды подсветки указателя и символа наружного освещения;  
 HL3 ... HLn - светодиоды подсветки условных обозначений (символов) .



# СХЕМА ЭЛЕКТРИЧЕСКИХ СОЕДИНЕНИЙ ЖГУТА ПРОВОДОВ ЗАДНЕГО 21922 - 3724210-02 (ЛИСТ 1)

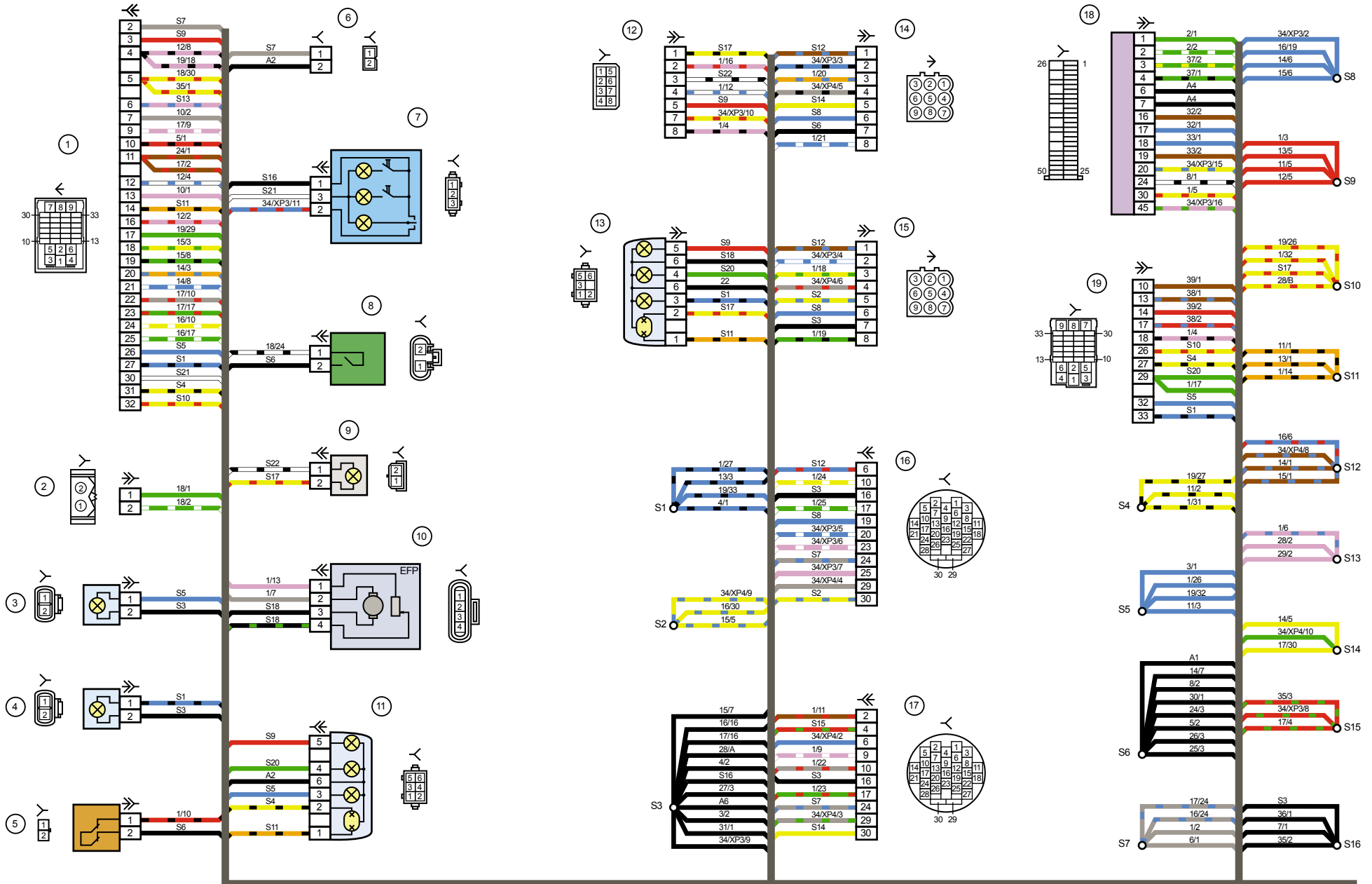

## СХЕМА ЭЛЕКТРИЧЕСКИХ СОЕДИНЕНИЙ ЖГУТА ПРОВОДОВ ЗАДНЕГО 21922 - 3724210-02 (ЛИСТ 2)

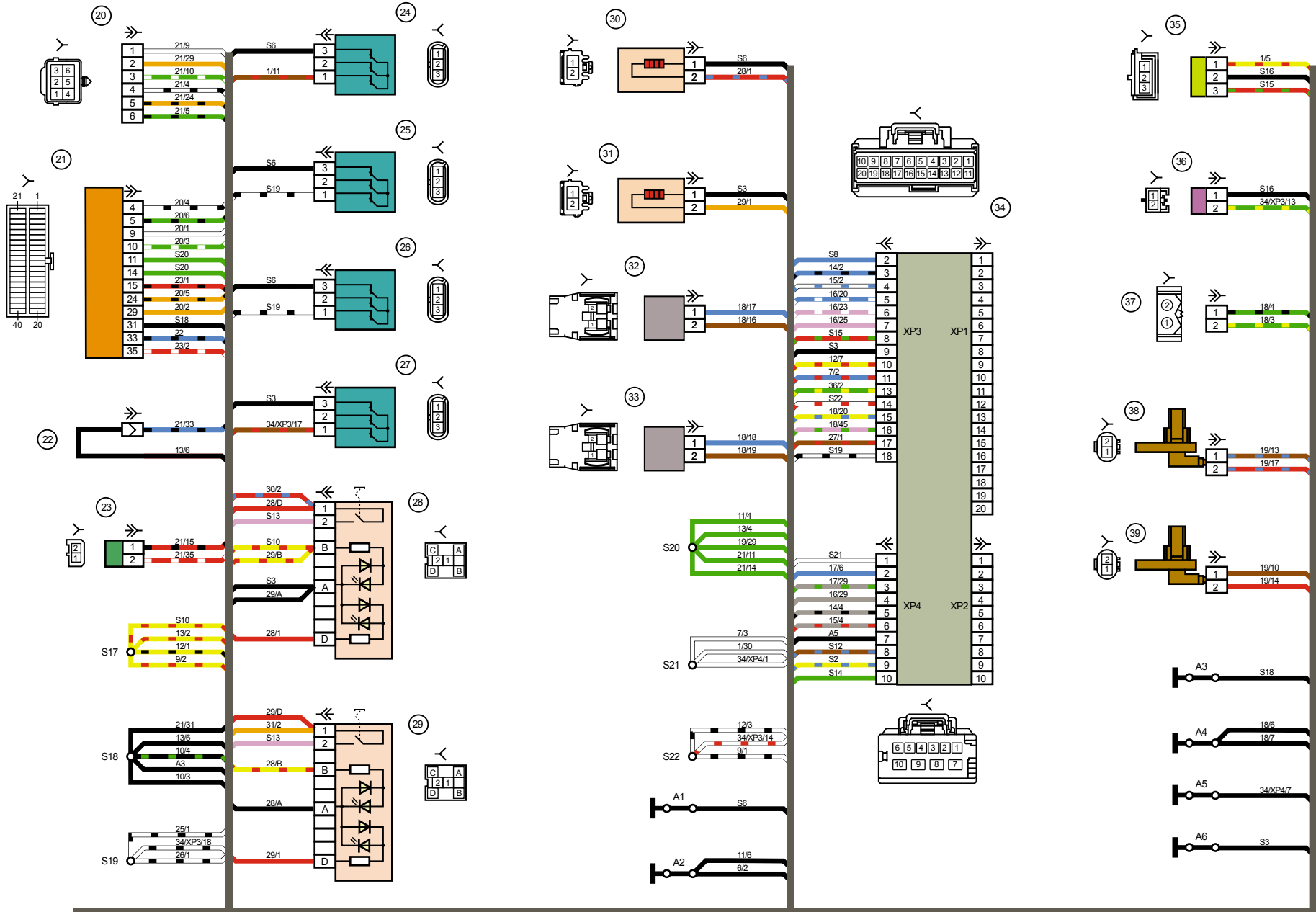



## Перечень элементов схемы электрических соединений ЖГУТА ПРОВОДОВ ЗАДНЕГО 21922 - 3724210-02

- |   |   |
|---|---|
| 1, 2 – колодки жгута проводов заднего к колодкам жгута проводов панели приборов;        | 30 – электрообогреватель правого сиденья;                                     |
| 3 – боковой указатель поворотов правый;   | 31 – электрообогреватель левого сиденья;                                      |
| 4 – боковой указатель поворотов левый;  | 32 – преднатяжитель ремня безопасности водителя;                              |
| 5 – датчик ручного тормоза;   | 33 – преднатяжитель ремня безопасности пассажира;                             |
| 6 – колодка жгута проводов заднего к контактам жгута проводов двери задка;              | 34 – центральный блок кузовной электроники;                                   |
| 7 – блок освещения салона;  | 35 – датчик системы автоматической очистки стекол (датчик дождя);             |
| 8 – выключатель в ремне безопасности водителя;  | 36 – регулятор чувствительности датчика дождя;                                |
| 9 – фонарь освещения багажника;   | 37 – колодка жгута проводов заднего к колодке жгута проводов панели приборов; |
| 10 – модуль электробензонасоса;   | 38 – датчик скорости правый задний;   |
| 11 – фонарь правый;   | 39 – датчик скорости левый задний.  |
| 12 – колодка жгута проводов заднего к контактам жгута проводов двери задка;             |   |
| 13 – фонарь левый;  |   |
| 14 – колодка жгута проводов заднего к колодке жгута проводов задней левой двери;        |   |
| 15 – колодка жгута проводов заднего к колодке жгута проводов задней правой двери;       |   |
| 16 – колодка жгута проводов заднего к колодке жгута проводов передней правой двери;     |   |
| 17 – колодка жгута проводов заднего к колодке жгута проводов передней левой двери;      |   |
| 18 – блок управления надувных подушек безопасности;                                     |   |
| 19 – колодка жгута проводов заднего к колодке жгута проводов переднего;                 |   |
| 20 – колодка жгута проводов заднего к колодке жгута проводов датчиков системы парковки; |   |
| 21 – блок управления и блок сигнализации системы безопасной парковки;                   |   |
| 22 – отключатель системы парковки;  |   |
| 23 – динамик системы безопасной парковки;   |   |
| 24 – выключатель плафона освещения салона в стойке двери водителя;                      |   |
| 25 – выключатель плафона освещения салона в стойке правой передней двери;               |   |
| 26 – выключатель плафона освещения салона в стойке правой задней двери;                 |   |
| 27 – выключатель плафона освещения салона в стойке левой задней двери;                  |   |
| 28 – выключатель электрообогревателя правого сиденья;                                   |   |
| 29 – выключатель электрообогревателя левого сиденья;                                    |   |

**Жгут проводов задний – 21922 - 3724210-02.**

## СХЕМА ЭЛЕКТРИЧЕСКИХ СОЕДИНЕНИЙ ЖГУТА ПРОВОДОВ ФОНАРЕЙ ОСВЕЩЕНИЯ НОМЕРНОГО ЗНАКА 21920 - 3724214-00

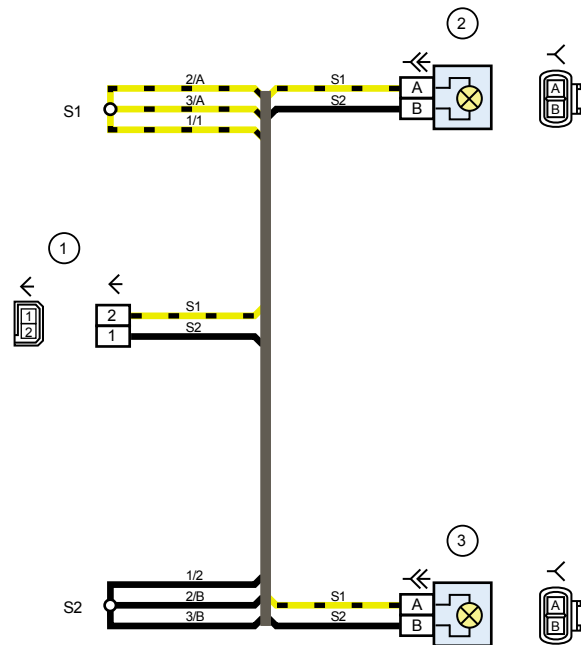

- 1 – колодка жгута проводов фонарей освещения номерного знака к колодке жгута проводов заднего;  
 2 – фонарь освещения номерного знака;  
 3 – фонарь освещения номерного знака.

**Жгут проводов фонарей освещения номерного знака - 21920 - 3724214-00.**



## СХЕМА ЭЛЕКТРИЧЕСКИХ СОЕДИНЕНИЙ ЖГУТА ПРОВОДОВ ДАТЧИКОВ СИСТЕМЫ ПАРКОВКИ 21920 - 3724248-00

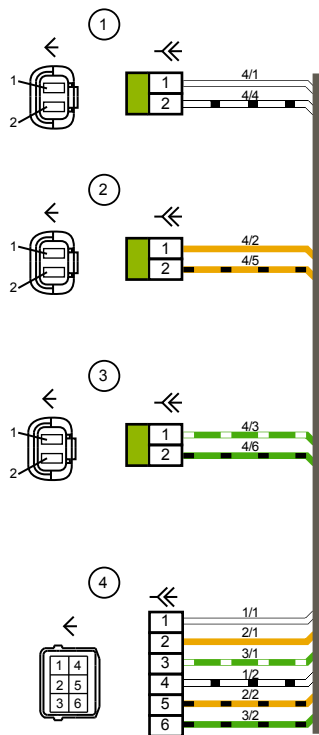

1,2,3 – датчики системы парковки;

4 – колодка жгута проводов датчиков системы парковки к колодке жгута проводов заднего.

Жгут проводов датчиков системы парковки – 21920 - 3724248-00.

## СХЕМА ЭЛЕКТРИЧЕСКИХ СОЕДИНЕНИЙ ЖГУТА ПРОВОДОВ ПЕРЕДНЕЙ ПРАВОЙ ДВЕРИ 21902 – 3724544-00

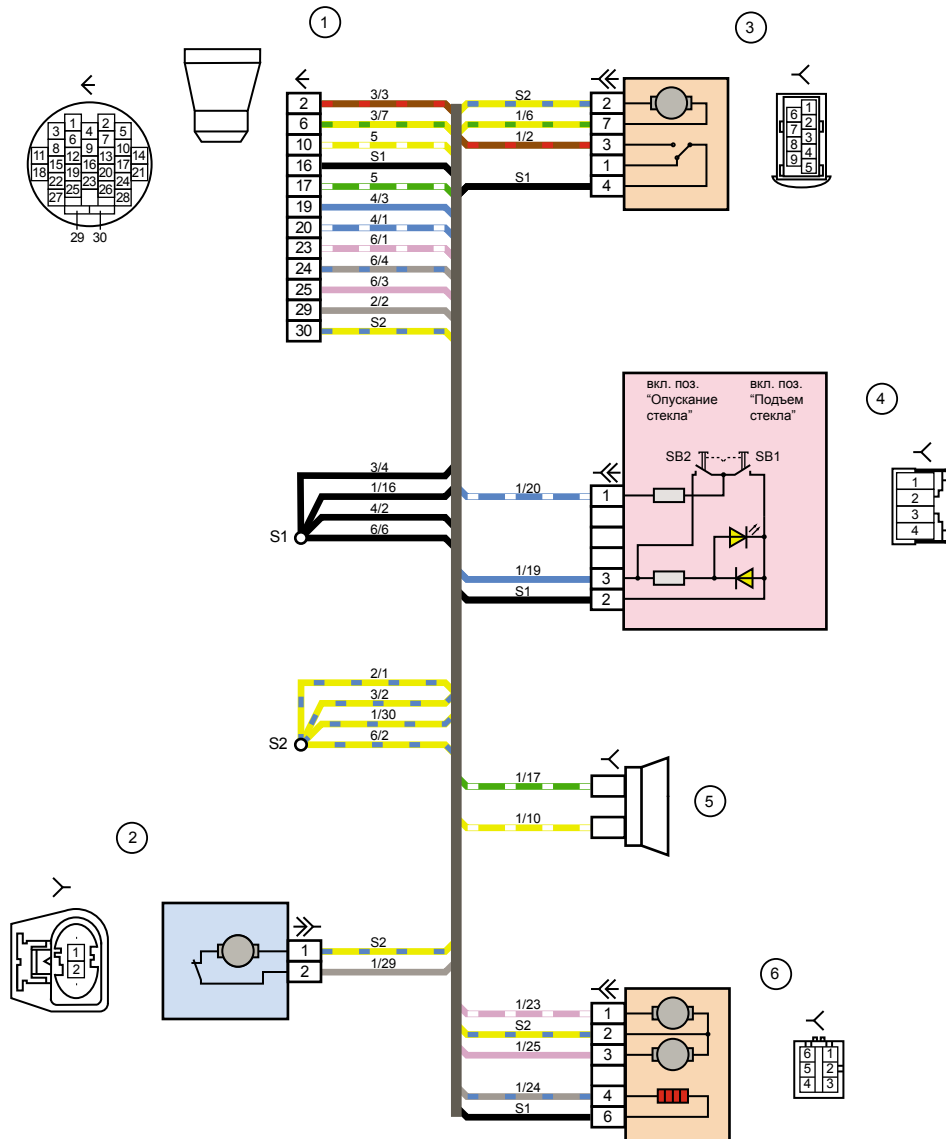

## СХЕМА ЭЛЕКТРИЧЕСКИХ СОЕДИНЕНИЙ ЖГУТА ПРОВОДОВ ПЕРЕДНЕЙ ЛЕВОЙ ДВЕРИ 21902 – 3724545-00

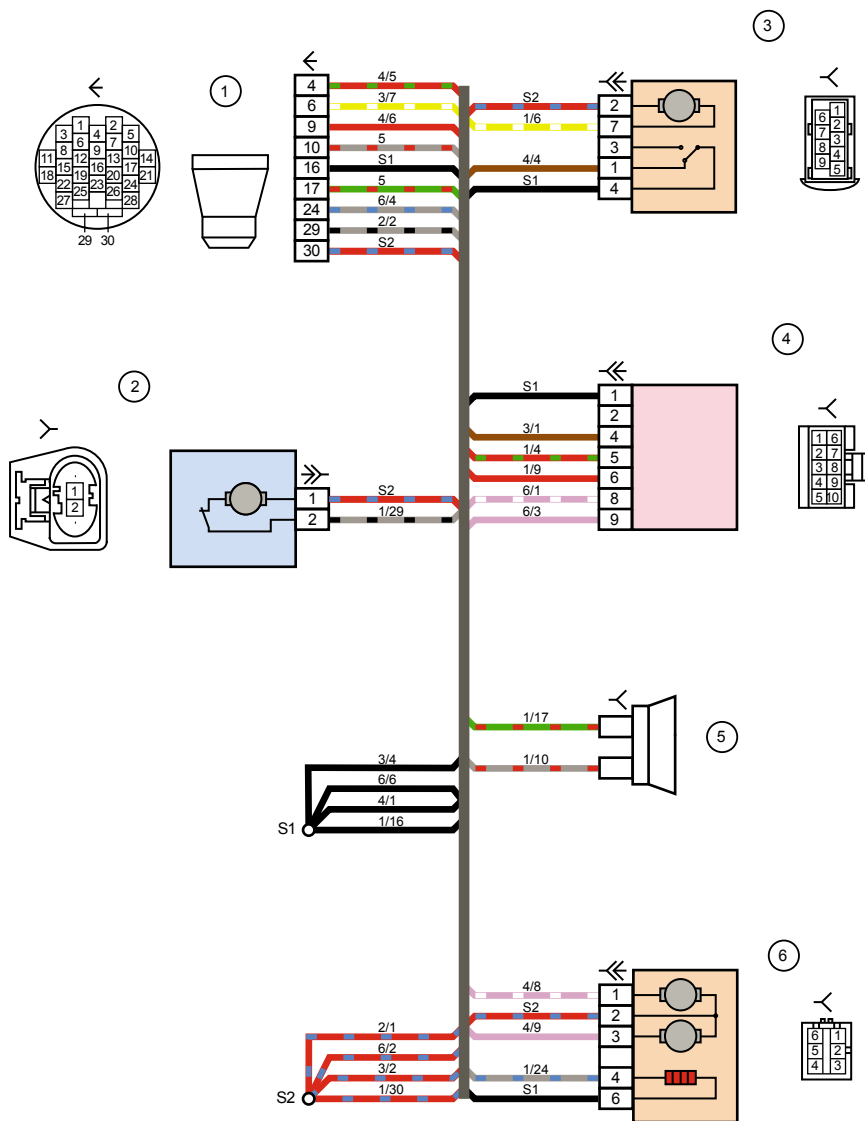

- 1 – колодка жгута проводов передней левой двери к колодке жгута проводов заднего;
- 2 – электродвигатель стеклоподъемника;
- 3 – замок левый передний;
- 4 – модуль двери водителя;
- 5 – громкоговоритель передний левый;
- 6 – зеркало левое.

Жгут проводов передней левой двери – 21902 – 3724545-00.

## СХЕМА ЭЛЕКТРИЧЕСКИХ СОЕДИНЕНИЙ ЖГУТА ПРОВОДОВ ЗАДНЕЙ ДВЕРИ 21902 – 3724546-00

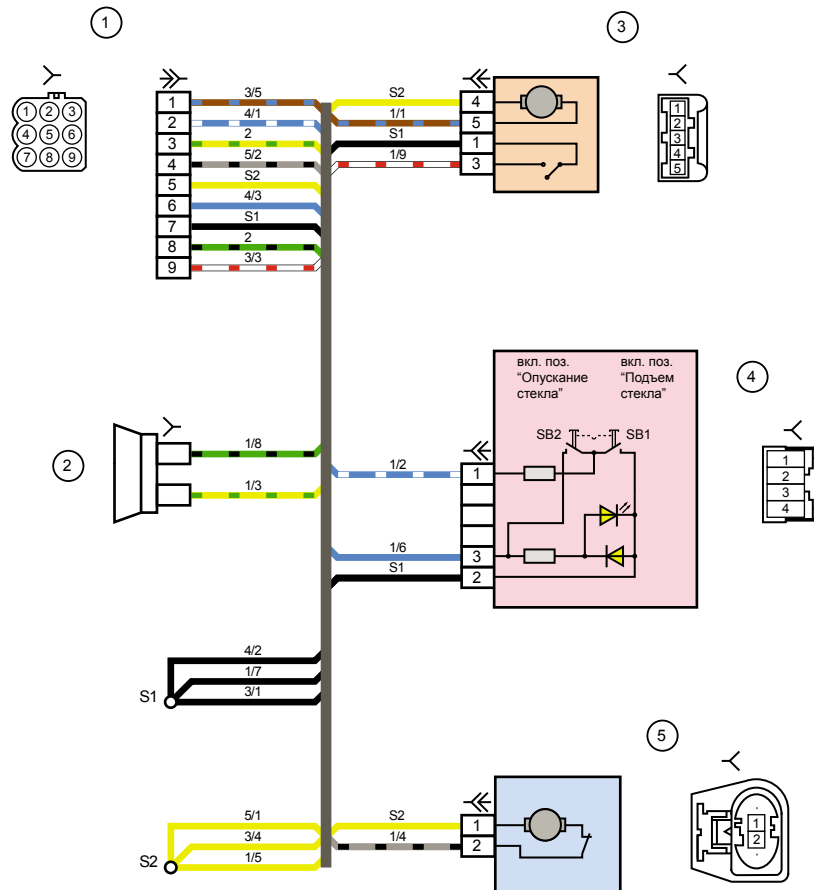

Жгут проводов задней двери - 21902 – 3724546-00.

## СХЕМА ЭЛЕКТРИЧЕСКИХ СОЕДИНЕНИЙ ЖГУТА ПРОВОДОВ ЗАДНЕГО ДОПОЛНИТЕЛЬНОГО (ДВЕРИ ЗАДКА) 21920-3724558-00

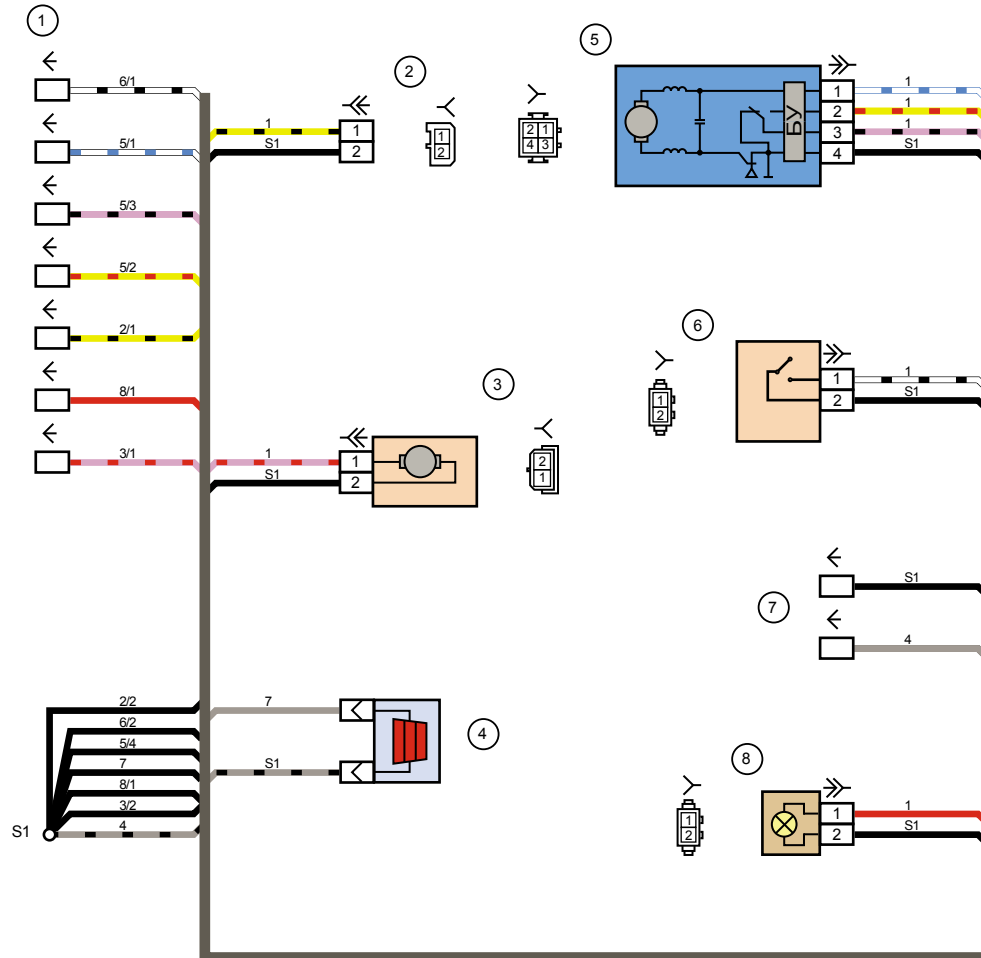

- 1 – контакты жгута проводов двери задка к колодке жгута проводов заднего;
- 2 – колодка жгута проводов заднего дополнительного (двери задка) к колодке жгута проводов фонарей освещения номерного знака;
- 3 – моторредуктор электропривода замка двери задка;
- 4 – элемент обогрева заднего стекла;
- 5 – моторредуктор очистителя заднего стекла;
- 6 – замок двери задка;
- 7 – контакты жгута проводов двери задка к колодке жгута проводов заднего 2;
- 8 – дополнительный сигнал торможения.

**Жгут проводов задний дополнительный – 21920 - 3724558-00.**

## СХЕМА ЭЛЕКТРИЧЕСКИХ СОЕДИНЕНИЙ ЖГУТА ПРОВОДОВ КОРОБКИ ВОЗДУХОПРИТОКА 21902 - 3724019-00

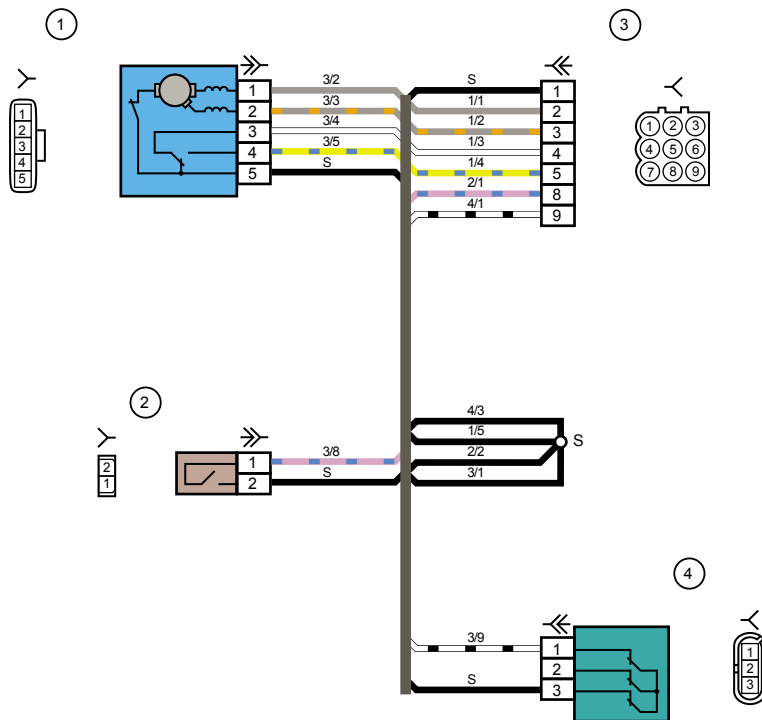

- 1 – привод стеклоочистителя;
- 2 – датчик уровня тормозной жидкости;
- 3 – колодка жгута проводов коробки воздухопритока к колодке жгута проводов панели приборов;
- 4 – выключатель подкапотной лампы.

Жгут проводов коробки воздухопритока - 21902 -3724019-00.



# СХЕМА ЭЛЕКТРИЧЕСКИХ СОЕДИНЕНИЙ ЖГУТА ПРОВОДОВ ПЕРЕДНЕГО 21922 - 3724010-00

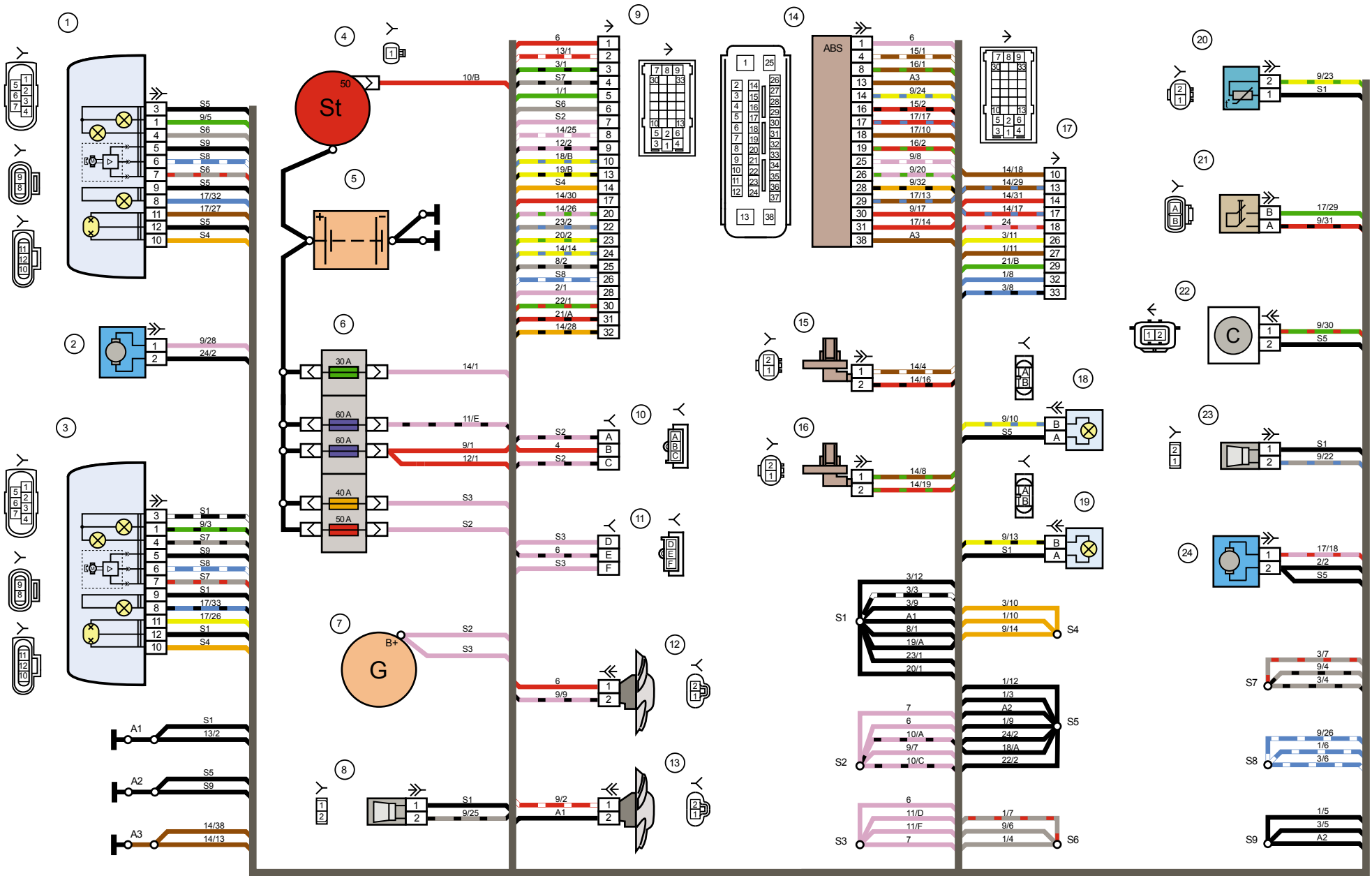



## Перечень элементов схемы электрических соединений ЖГУТА ПРОВОДОВ ПЕРЕДНЕГО 21922 - 3724010-00

- 1 – фара правая;
- 2 – электродвигатель омывателей;
- 3 – фара левая;
- 4 – стартер;
- 5 – батарея аккумуляторная;
- 6 – блок предохранителей основной;
- 7 – генератор;
- 8 – сигнал звуковой;
- 9, 10, 11 – колодки жгута проводов переднего к колодкам жгута проводов панели приборов;
- 12 – электродвигатель вентилятора климатической установки;
- 13 – электроventильатор системы охлаждения двигателя;
- 14 – гидроагрегат АБС;
- 15 – датчик скорости правый передний;
- 16 – датчик скорости левый передний;
- 17 – колодка жгута проводов переднего к колодке жгута проводов заднего;
- 18 – противотуманная фара правая;
- 19 – противотуманная фара левая;
- 20 – датчик температуры окружающего воздуха;
- 21 – выключатель лампы света заднего хода;
- 22 – компрессор кондиционера;
- 23 – сигнал звуковой тревожный;
- 24 – электродвигатель омывателя заднего стекла.

Жгут проводов передний – 21922 - 3724010-00.

Жгут проводов АКБ с корпусом – 21900 - 3724080-00.

Жгут проводов соединительный аккумуляторной батареи и стартера – 21920 - 3724070-00.

# СХЕМА ЭЛЕКТРИЧЕСКИХ СОЕДИНЕНИЙ ЖГУТА ПРОВОДОВ СИСТЕМЫ ЗАЖИГАНИЯ 21904 - 3724026-45

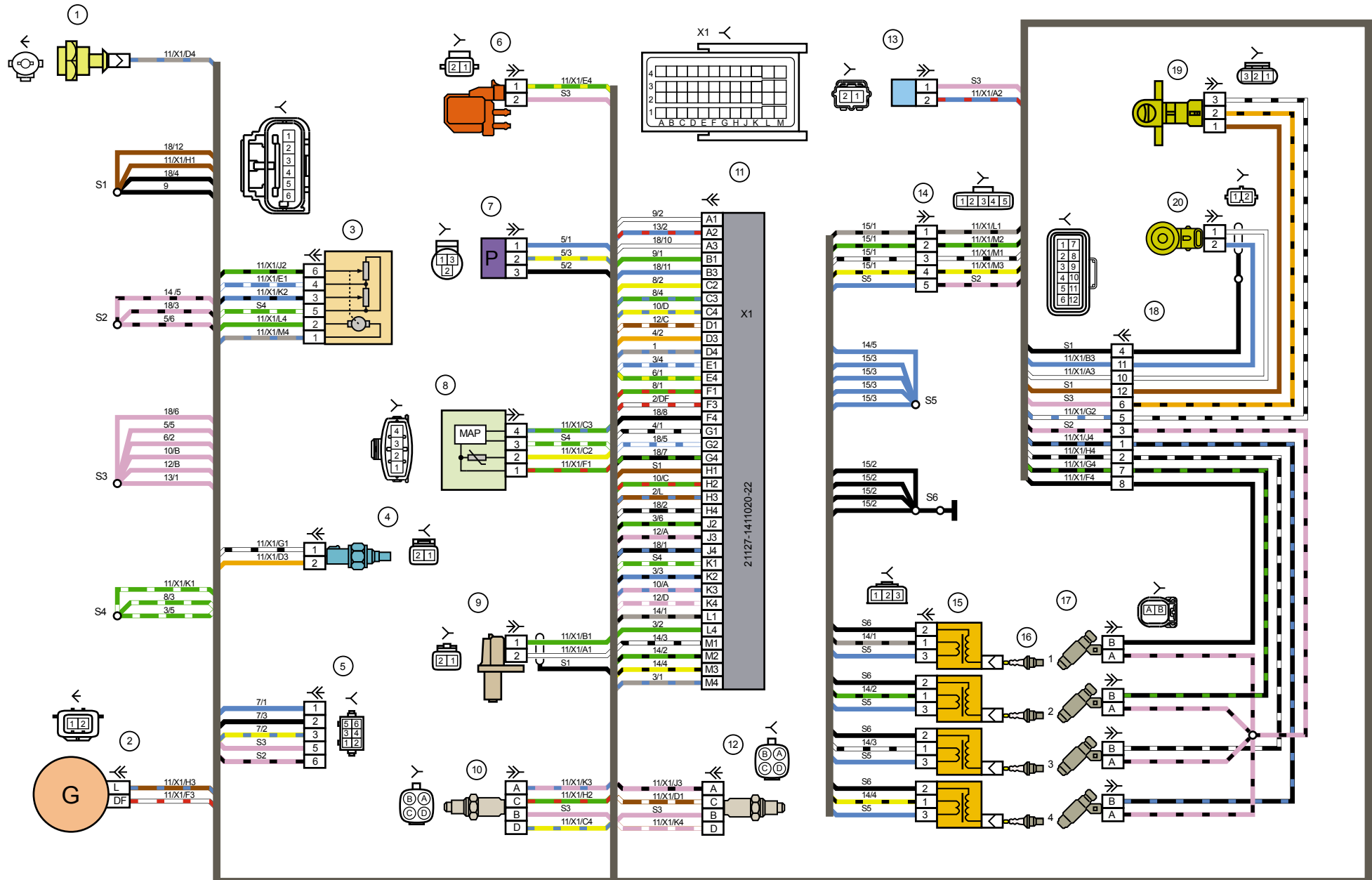

## Перечень элементов схемы электрических соединений ЖГУТА ПРОВОДОВ СИСТЕМЫ ЗАЖИГАНИЯ 21904 - 3724026-45

- 1 – датчик контрольной лампы давления масла;
- 2 – генератор;
- 3 – дроссельный патрубок с электроприводом;
- 4 – датчик температуры охлаждающей жидкости;
- 5 – колодка жгута проводов системы зажигания к колодке жгута проводов панели приборов;
- 6 – электромагнитный клапан продувки адсорбера;
- 7 – датчик давления системы кондиционирования воздуха;
- 8 – датчик давления и температуры воздуха;
- 9 – датчик положения коленчатого вала;
- 10 – датчик концентрации кислорода;
- 11 – контроллер;
- 12 – датчик концентрации кислорода диагностический;
- 13 – клапан регулируемого впуска;
- 14 – колодки жгута проводов системы зажигания и жгута проводов катушек зажигания;
- 15 – катушки зажигания;
- 16 – свечи зажигания;
- 17 – форсунки;
- 18 – колодки жгута проводов системы зажигания и жгута проводов форсунок;
- 19 – датчик фаз;
- 20 – датчик детонации.

Жгут проводов системы зажигания – 21904 - 3724026-45.

Жгут проводов форсунок в сборе – 21127 - 3724036-00.

Жгут проводов катушек зажигания – 21127 - 3724148-00.

# СХЕМА ЭЛЕКТРИЧЕСКИХ СОЕДИНЕНИЙ ЖГУТА ПРОВОДОВ ПАНЕЛИ ПРИБОРОВ 21922 - 3723030-04 (ЛИСТ 1)

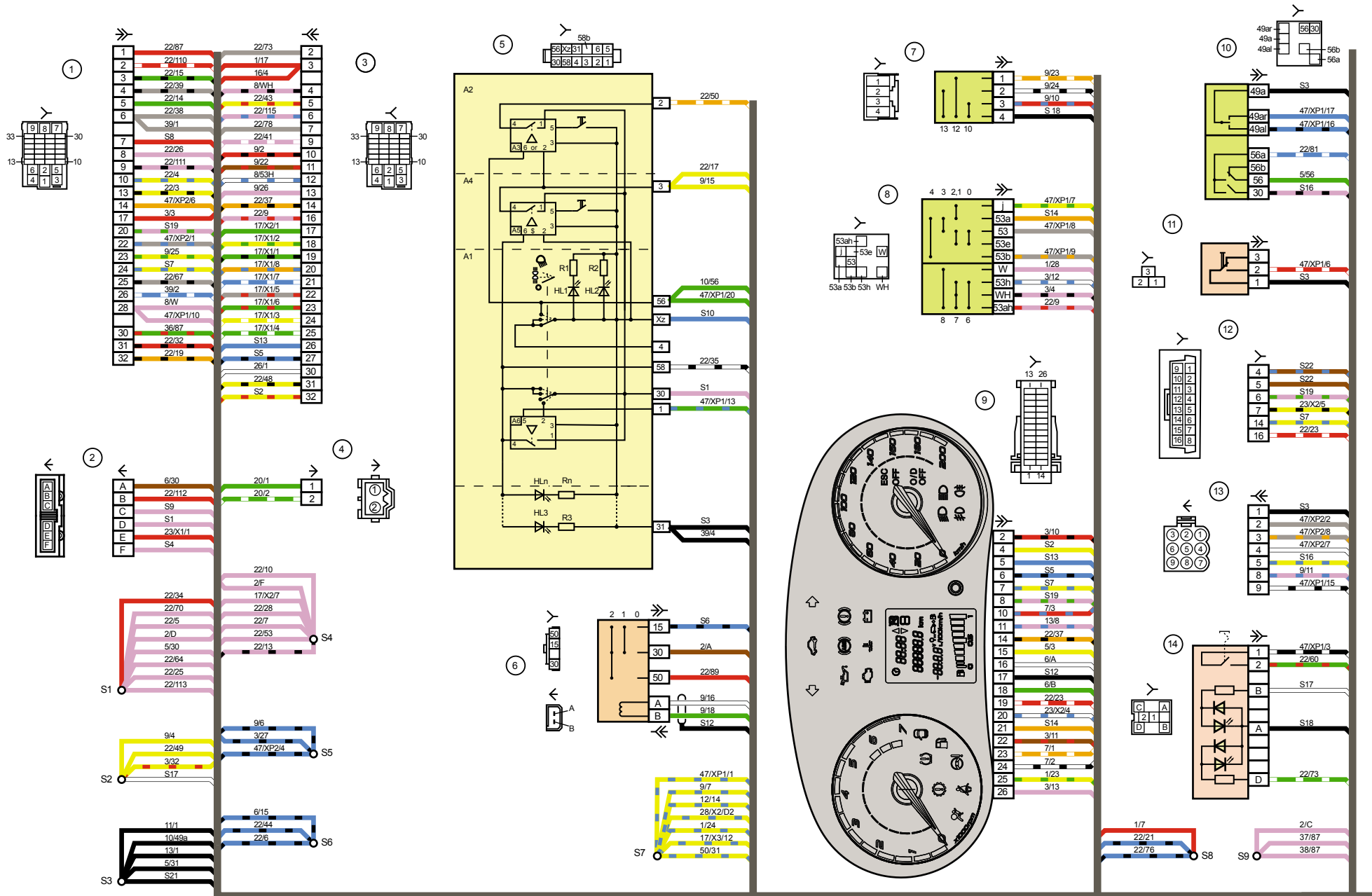

# СХЕМА ЭЛЕКТРИЧЕСКИХ СОЕДИНЕНИЙ ЖГУТА ПРОВОДОВ ПАНЕЛИ ПРИБОРОВ 21922 - 3723030-04 (ЛИСТ 2)

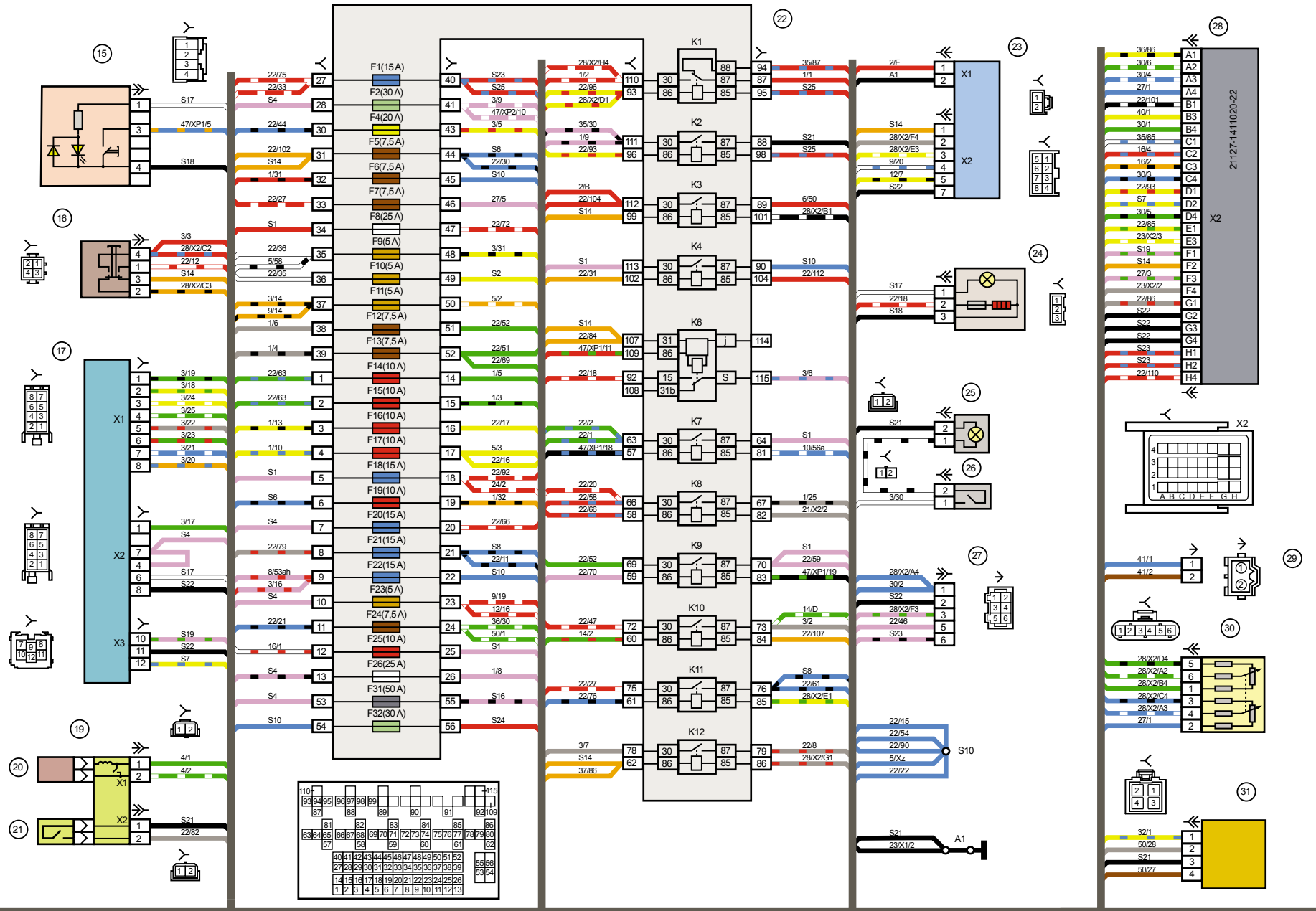

# СХЕМА ЭЛЕКТРИЧЕСКИХ СОЕДИНЕНИЙ ЖГУТА ПРОВОДОВ ПАНЕЛИ ПРИБОРОВ 21922 - 3723030-04 (ЛИСТ 3)

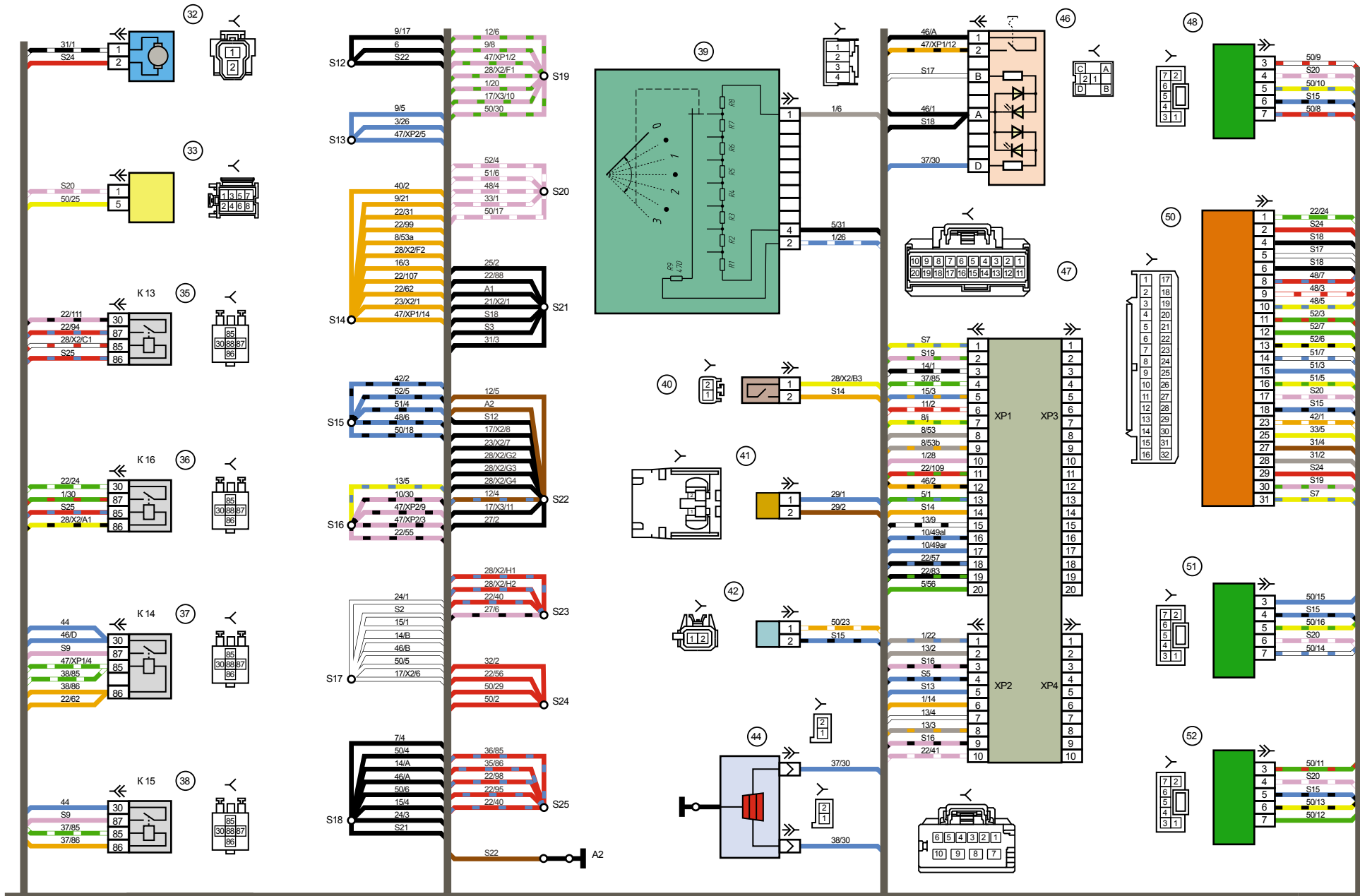

## Перечень элементов схемы электрических соединений ЖГУТА ПРОВОДОВ ПАНЕЛИ ПРИБОРОВ 21922 - 3724030-04

- 1,2 – колодки жгута проводов панели приборов к колодкам жгута проводов переднего;
- 3, 4 - колодки жгута проводов панели приборов к колодкам жгута проводов заднего;
- 5 – модуль управления светотехникой;
- 6 – выключатель зажигания;
- 7 – переключатель режимов бортового компьютера;
- 8 – переключатель стеклоочистителей;
- 9 – комбинация приборов;
- 10 – переключатель световой сигнализации;
- 11 – выключатель привода замка багажника;
- 12 – колодка диагностики;
- 13 – колодка жгута проводов панели приборов к колодке жгута проводов коробки воздухопритока;
- 14 – выключатель обогрева заднего стекла;
- 15 – выключатель аварийной сигнализации;
- 16 – выключатель сигнала торможения;
- 17 – мультимедийная система;
- 19 – устройство вращающееся;
- 20 – модуль надувной подушки безопасности водителя;
- 21 – выключатель звукового сигнала;
- 22 – монтажный блок:
- К1 – реле электроклапана системы охлаждения двигателя;
  - К2 – реле включения блокировки дверей;
  - К3 – дополнительное реле стартера;
  - К4 – дополнительное реле;
  - К6 – реле стеклоочистителя;
  - К7 – реле включения дальнего света фар;
  - К8 – реле звукового сигнала;
  - К9 – реле включения ближнего света фар;
  - К10 – реле включения обогрева заднего стекла;
  - К11 – главное реле;
  - К12 – реле топливного насоса;
- 23 – электроусилитель рулевого управления;
- 24 – прикуриватель;
- 25 – плафон освещения вещевого ящика;
- 26 – выключатель освещения вещевого ящика;
- 27 – колодка жгута проводов панели приборов к колодке жгута проводов системы зажигания;
- 28 – контроллер системы управления двигателем;
- 29 – колодка жгута проводов панели приборов к колодке жгута проводов заднего 4;
- 30 – педаль акселератора электронная;
- 31 – резистор добавочный;
- 32 – электродвигатель отопителя;
- 33 – датчик солнечной радиации;
- 35 – реле (К13) электроклапана системы охлаждения двигателя 3;
- 36 – реле (К16) компрессора;
- 37 – реле (К14) обогрева ветрового стекла;
- 38 – реле (К15) обогрева ветрового стекла 2;
- 39 – регулятор корректора фар;
- 40 – выключатель сигнала положения педали сцепления;
- 41 – модуль надувной подушки безопасности пассажира;
- 42 – датчик температуры испарителя;
- 44 – элемент обогрева ветрового стекла;
- 46 – выключатель обогрева ветрового стекла;
- 47 – центральный блок кузовной электроники;
- 48 – микромоторредуктор заслонки распределителя воздушного потока;
- 50 – контроллер системы автоматического управления климатической установкой;
- 51 – микромоторредуктор смешивания потоков воздуха;
- 52 – микромоторредуктор привода заслонки рециркуляции.

**Жгут проводов панели приборов – 21922 - 3724030-04.**

# СХЕМА ЭЛЕКТРИЧЕСКИХ СОЕДИНЕНИЙ ЖГУТА ПРОВОДОВ ПЕРЕДНЕГО 21924-3724010-20

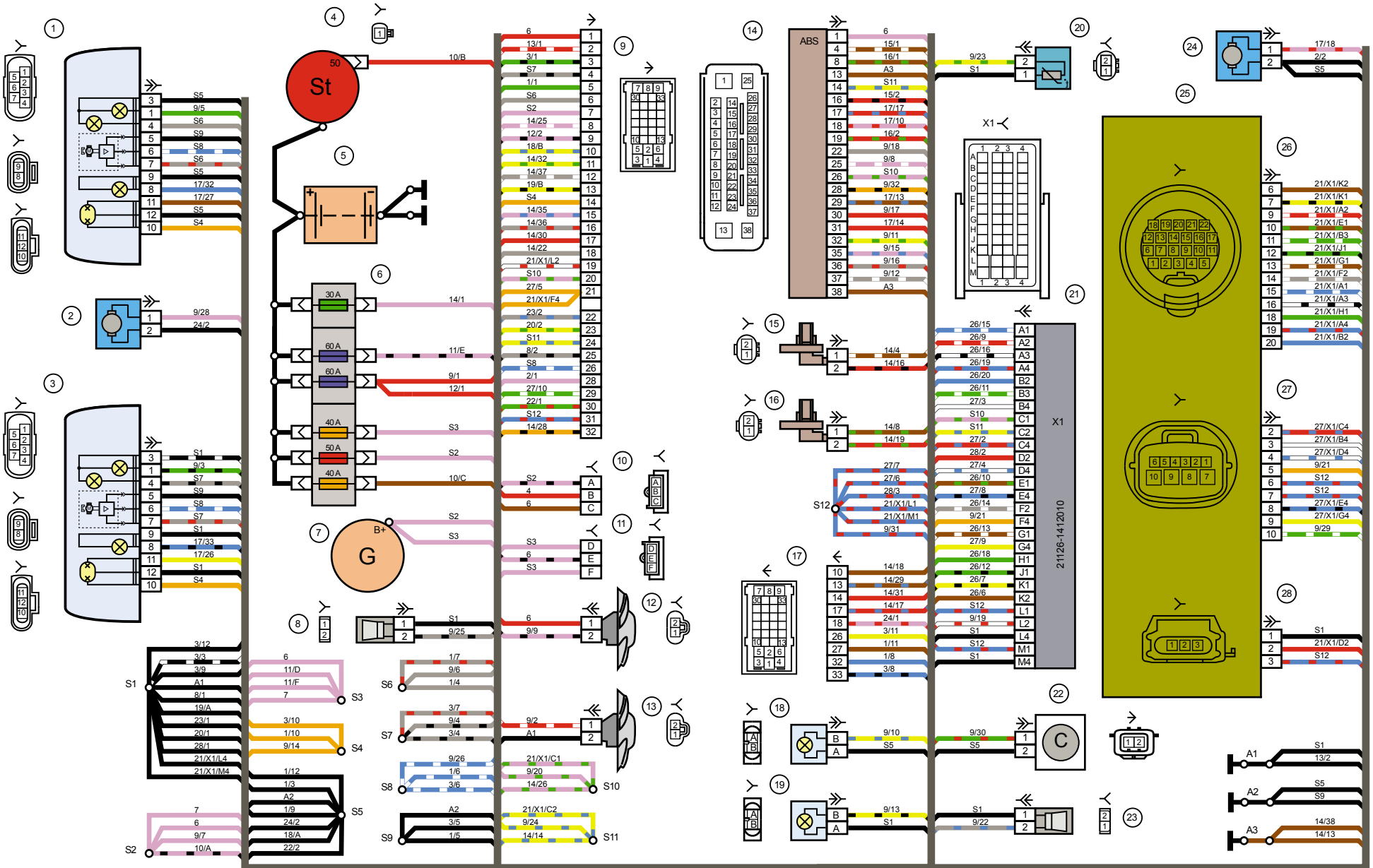



## Перечень элементов схемы электрических соединений ЖГУТА ПРОВОДОВ ПЕРЕДНЕГО 21924 - 3724010-20

- 
- 1 – фара правая;
- 2 – электродвигатель омывателей;
- 3 – фара левая;
- 4 – стартер;
- 5 – батарея аккумуляторная;
- 6 – блок предохранителей основной;
- 7 – генератор;
- 8 – сигнал звуковой;
- 9, 10, 11 – колодки жгута проводов переднего к колодкам жгута проводов панели приборов;
- 12 – электродвигатель вентилятора климатической установки;
- 13 – электровентилятор системы охлаждения двигателя;
- 14 – гидроагрегат АБС;
- 15 – датчик скорости правый передний;
- 16 – датчик скорости левый передний;
- 17 – колодка жгута проводов переднего к колодке жгута проводов заднего;
- 18 – противотуманная фара правая;
- 19 – противотуманная фара левая;
- 20 – датчик температуры окружающего воздуха;
- 21 – контроллер управления автоматической коробкой передач (АКП);
- 22 – компрессор кондиционера;
- 23 – сигнал звуковой тревожный;
- 24 – электродвигатель омывателя заднего стекла;
- 25 – автоматическая коробка переключения передач;
- 26 – колодка к автоматической коробке переключения передач;
- 27 – колодка к переключателю селектора АКПП;
- 28 – колодка к датчику скорости АКПП.

Жгут проводов передний – 21924 - 3724010-20.

Жгут проводов АКБ с корпусом – 21900 - 3724080-00.

Жгут проводов соединительный аккумуляторной батареи и стартера – 21920 - 3724070-00.

# СХЕМА ЭЛЕКТРИЧЕСКИХ СОЕДИНЕНИЙ ЖГУТА ПРОВОДОВ ПАНЕЛИ ПРИБОРОВ 21924 - 3724030-20 (ЛИСТ 1)

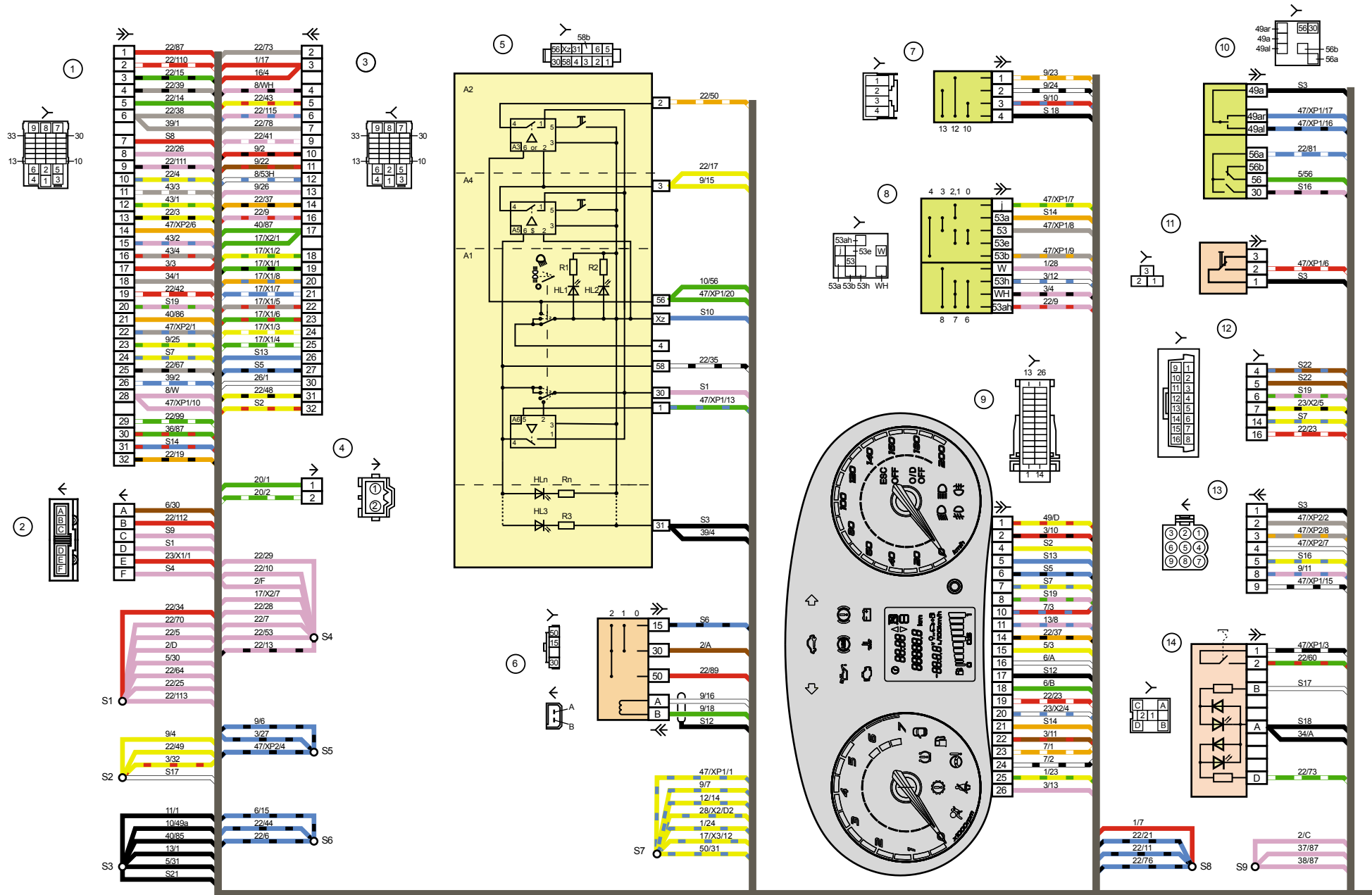

### СХЕМА ЭЛЕКТРИЧЕСКИХ СОЕДИНЕНИЙ ЖГУТА ПРОВОДОВ ПАНЕЛИ ПРИБОРОВ 21924 - 3724030-20 (ЛИСТ 2)

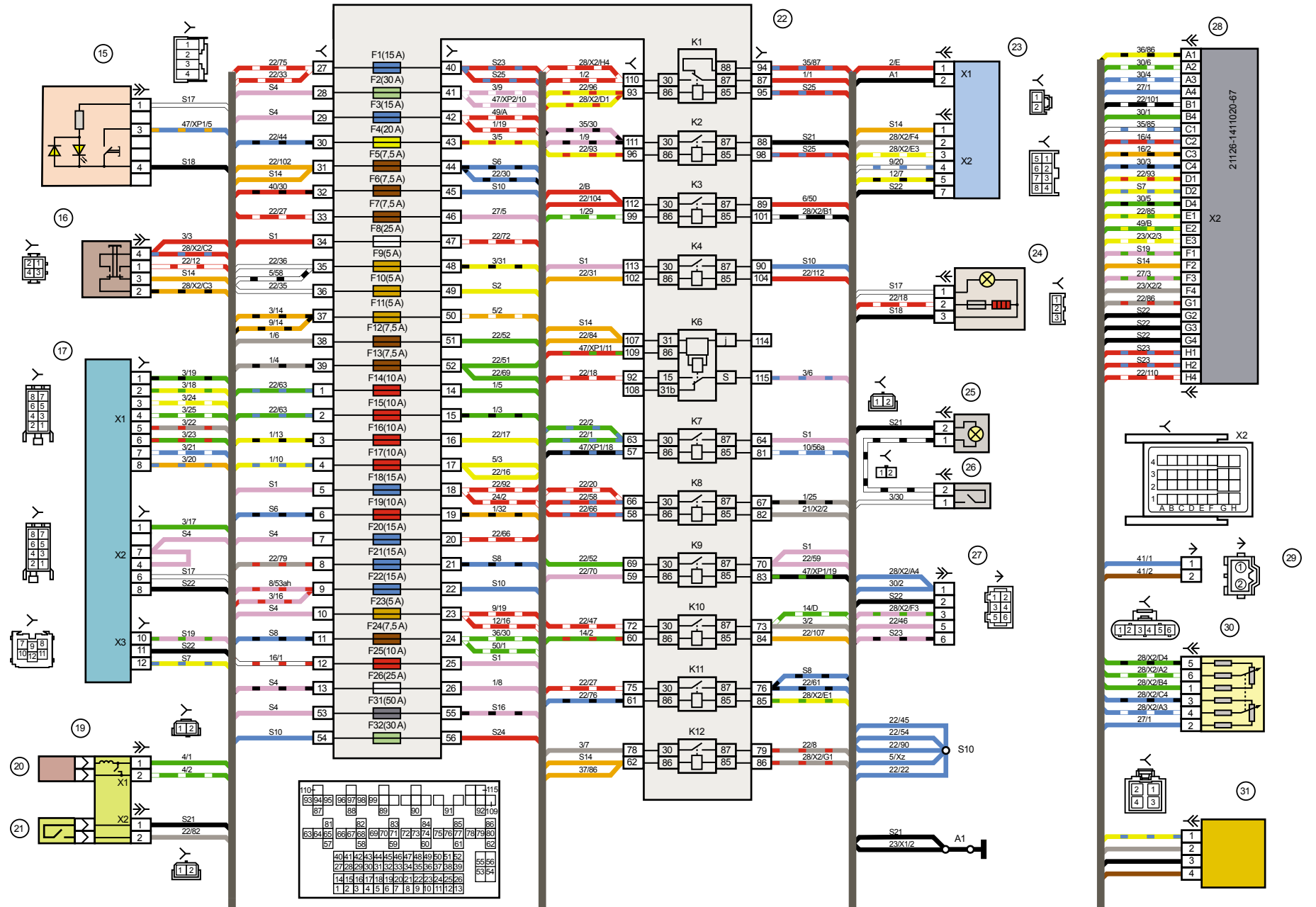

# СХЕМА ЭЛЕКТРИЧЕСКИХ СОЕДИНЕНИЙ ЖГУТА ПРОВОДОВ ПАНЕЛИ ПРИБОРОВ 21924 - 3724030-20 (ЛИСТ 3)

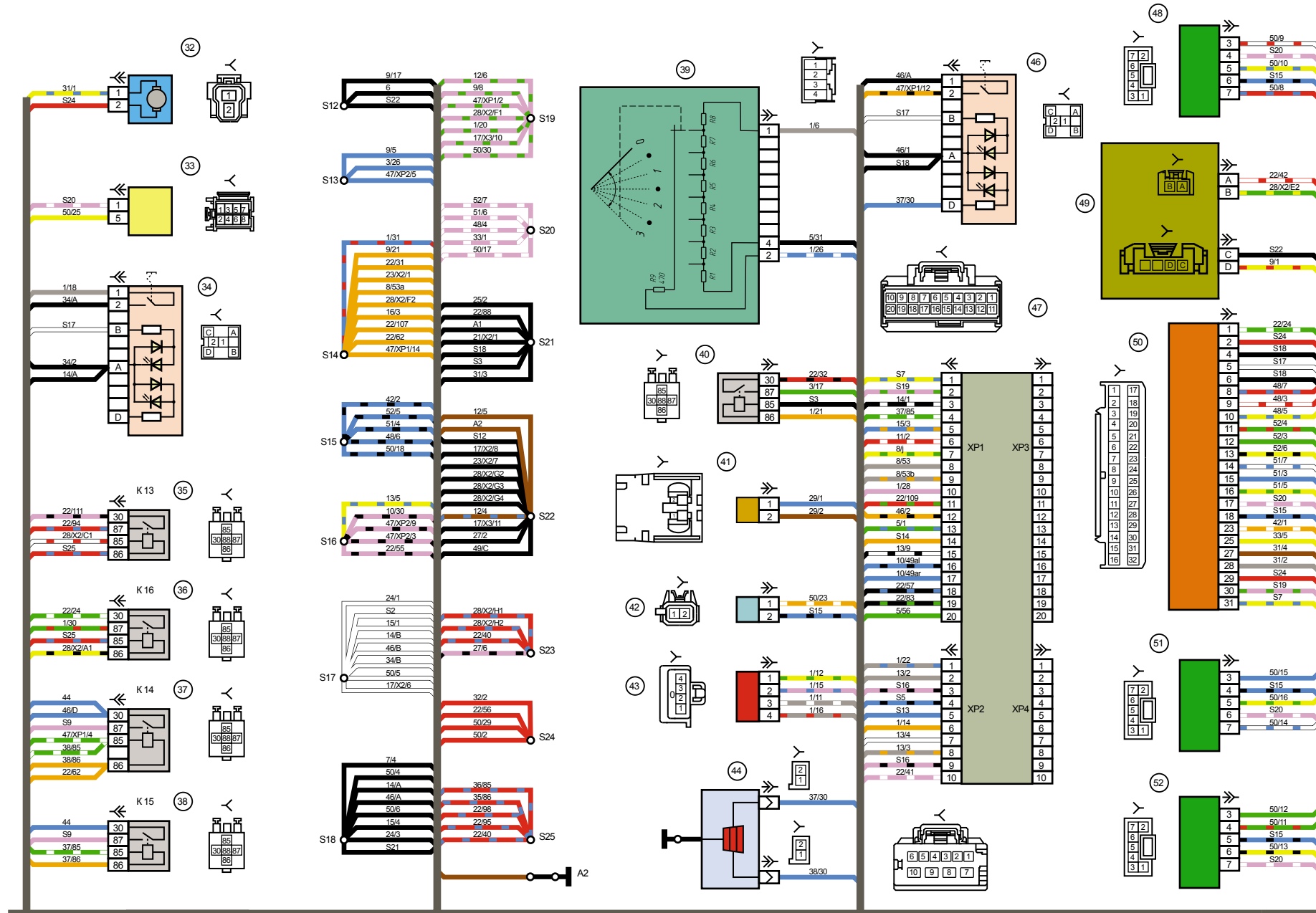

## Перечень элементов схемы электрических соединений ЖГУТА ПРОВОДОВ ПАНЕЛИ ПРИБОРОВ 21924 - 3724030-20

- 
- 1,2 – колодки жгута проводов панели приборов к колодкам жгута проводов переднего;
- 3, 4 – колодки жгута проводов панели приборов к колодкам жгута проводов заднего;
- 5 – модуль управления светотехникой;
- 6 – выключатель зажигания;
- 7 – переключатель режимов бортового компьютера;
- 8 – переключатель стеклоочистителей;
- 9 – комбинация приборов;
- 10 – переключатель световой сигнализации;
- 11 – выключатель привода замка багажника;
- 12 – колодка диагностики;
- 13 – колодка жгута проводов панели приборов к колодке жгута проводов коробки воздухопритока;
- 14 – выключатель обогрева заднего стекла;
- 15 – выключатель аварийной сигнализации;
- 16 – выключатель сигнала торможения;
- 17 – мультимедийная система;
- 19 – устройство вращающееся;
- 20 – модуль надувной подушки безопасности водителя;
- 21 – выключатель звукового сигнала;
- 22 – монтажный блок:
- К1 – реле электроклапана системы охлаждения двигателя;
  - К2 – реле включения блокировки дверей;
  - К3 – дополнительное реле стартера;
  - К4 – дополнительное реле;
  - К6 – реле стеклоочистителя;
  - К7 – реле включения дальнего света фар;
  - К8 – реле звукового сигнала;
  - К9 – реле включения ближнего света фар;
  - К10 – реле включения обогрева заднего стекла;
  - К11 – главное реле;
  - К12 – реле топливного насоса;
- 23 – электроусилитель рулевого управления;
- 24 – прикуриватель;
- 25 – плафон освещения вещевого ящика;
- 26 – выключатель освещения вещевого ящика;
- 27 – колодка жгута проводов панели приборов к колодке жгута проводов системы зажигания;
- 28 – контроллер системы управления двигателем;
- 29 – колодка жгута проводов панели приборов к колодке жгута проводов заднего 4;
- 30 – педаль акселератора электронная;
- 31 – регулятор частоты вращения электродвигателя отопителя;
- 32 – электродвигатель отопителя;
- 33 – датчик солнечной радиации;
- 34 – выключатель системы курсовой устойчивости (ESC);
- 35 – реле (К13) электроклапана системы охлаждения двигателя 3;
- 36 – реле (К16) компрессора;
- 37 – реле (К14) обогрева ветрового стекла;
- 38 – реле (К15) обогрева ветрового стекла 2;
- 39 – регулятор корректора фар;
- 40 – реле дополнительное;
- 41 – модуль надувной подушки безопасности пассажира;
- 42 – датчик температуры испарителя;
- 43 – датчик угла поворота рулевого колеса;
- 44 – элемент обогрева ветрового стекла;
- 46 – выключатель обогрева ветрового стекла;
- 47 – центральный блок кузовной электроники;
- 48 – микромоторредуктор заслонки распределителя воздушного потока;
- 49 – привод управления механизмом переключения передач;
- 50 – контроллер системы автоматического управления климатической установкой;
- 51 – микромоторредуктор смешивания потоков воздуха;
- 52 – микромоторредуктор привода заслонки рециркуляции.

**Жгут проводов панели приборов – 21924 - 3724030-20.**

## РАСПОЛОЖЕНИЕ РЕЛЕ И ПРЕДОХРАНИТЕЛЕЙ В МОНТАЖНОМ БЛОКЕ

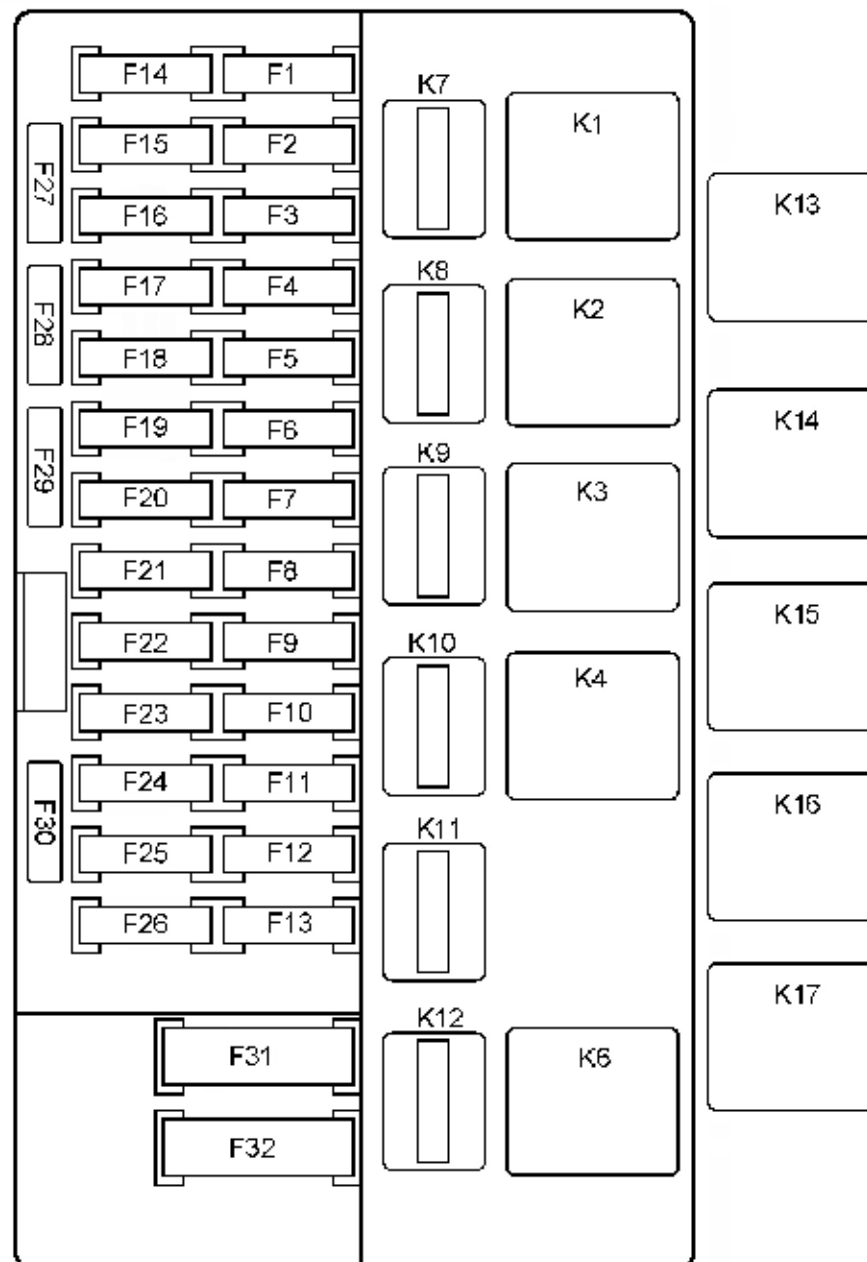

## ПРИМЕНЯЕМОСТЬ И НАЗНАЧЕНИЕ РЕЛЕ МОНТАЖНОГО БЛОКА

Номер	Обозначение	Назначение
K1	ф. ТУСО (1-1904020-2)	Реле электроклапана системы охлаждения двигателя
K2	ф. ТУСО (5-1904006-1)	Реле включения блокировки дверей
K3	ф. ТУСО (5-1904006-1)	Дополнительное реле стартера
K4	2170 - 3747310	Дополнительное реле (50 А)
K6	ф. ТУСО (5-1904006-1)	Реле стеклоочистителя
K7	ф. ТУСО (1393292-5)	Реле включения дальнего света фар
K8	ф. ТУСО (1393292-5)	Реле звукового сигнала
K9	ф. ТУСО (1393292-5)	Реле включения ближнего света фар
K10	ф. ТУСО (1393292-5)	Реле включения обогрева заднего стекла
K11	ф. ТУСО (1393292-5)	Реле главное
K12	ф. ТУСО (1393292-5)	Реле топливного насоса
K13	ф. ТУСО (5-1904006-1)	Реле дополнительное
K14	ф. ТУСО (5-1904006-1)	Реле электроклапана системы охлаждения двигателя 3
K15	ф. ТУСО (5-1904006-1)	Реле обогрева ветрового стекла 1
K16	ф. ТУСО (5-1904006-1)	Реле обогрева ветрового стекла 2
K17	ф. ТУСО (5-1904006-1)	Реле компрессора

## ПРИМЕНЯЕМОСТЬ ПРЕДОХРАНИТЕЛЕЙ МОНТАЖНОГО БЛОКА

Предохранитель	Обозначение
F 1 (15 A)	2110-3722115
F 2 (25 A)	2110-3722125
F 3 (15 A)	2110-3722115
F 4 (15 A)	2110-3722115
F 5 (7,5 A)	2110-3722107
F 6 (7,5 A)	2110-3722107
F 7 (7,5 A)	2110-3722107
F 8 (25 A)	2110-3722125
F 9 (10 A)	2110-3722110
F 10 (15 A)	2110-3722115
F 11 (15 A)	2110-3722115
F 12 (10 A)	2110-3722110
F 13 (10 A)	2110-3722110
F 14 (10 A)	2110-3722110
F 15 (10 A)	2110-3722110
F 16 (10 A)	2110-3722110
F 17 (10 A)	2110-3722110
F 18 (20 A)	2110-3722120
F 19 (7,5 A)	2110-3722107
F 20 (15 A)	2110-3722115
F 21 (10 A)	2110-3722110
F 22 (15 A)	2110-3722115
F 23 (5 A)	2110-3722105
F 24 (7,5 A)	2110-3722107
F 25 (7,5 A)	2110-3722107
F 26 (25 A)	2110-3722125
F 27 (5 A)	2110-3722105
F 28 (7,5 A)	2110-3722107
F 29 (10 A)	2110-3722110
F 30 (20 A)	2110-3722120
F 31 (30 A)	2170-3722130-01
F 32 (30 A)	2170-3722130-01





# СХЕМА ЭЛЕКТРИЧЕСКИХ СОЕДИНЕНИЙ ЖГУТА ПРОВОДОВ ЗАДНЕГО 21942 - 3724210-02 (ЛИСТ 1)

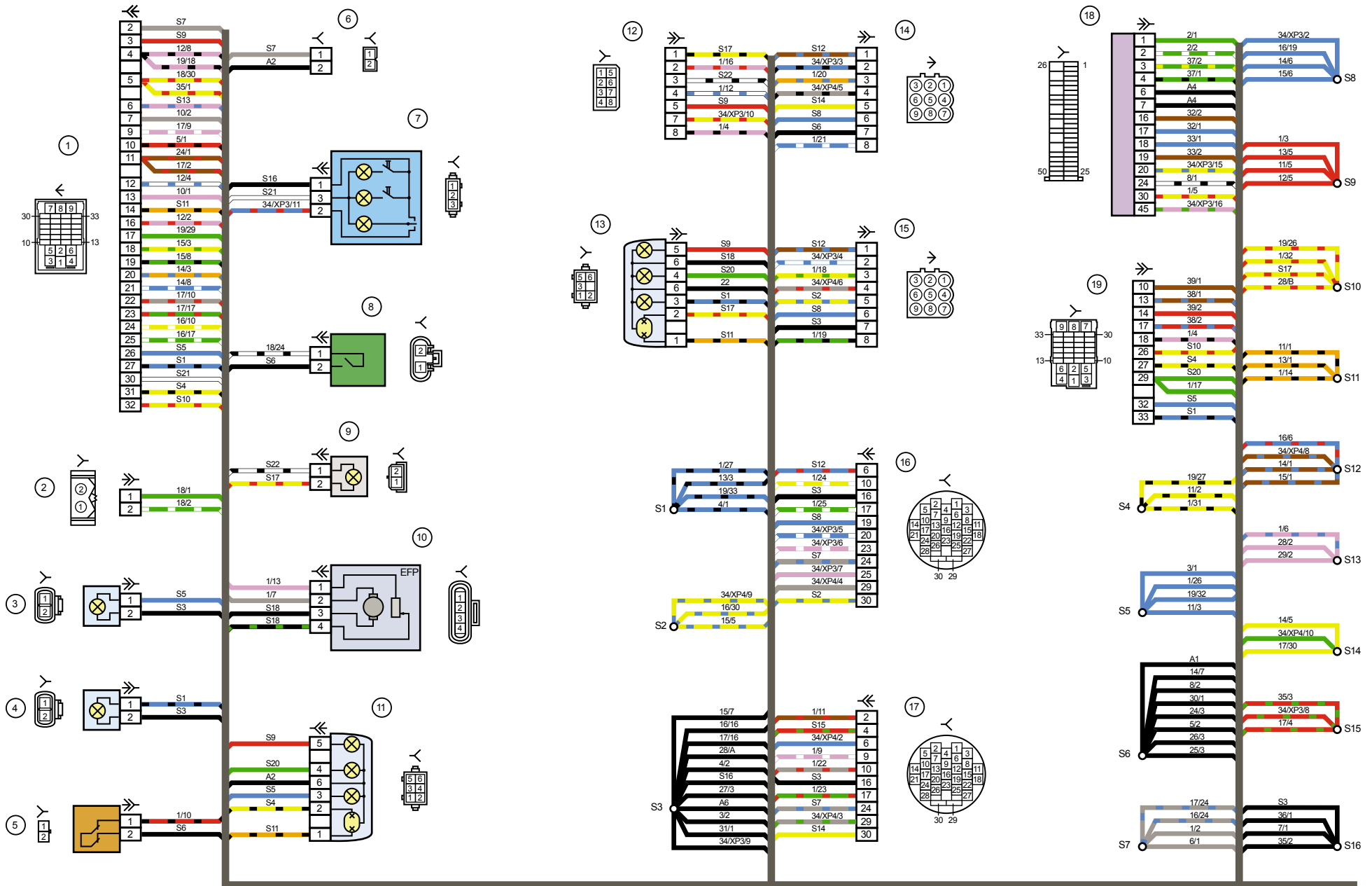

## СХЕМА ЭЛЕКТРИЧЕСКИХ СОЕДИНЕНИЙ ЖГУТА ПРОВОДОВ ЗАДНЕГО 21942 - 3724210-02 (ЛИСТ 2)

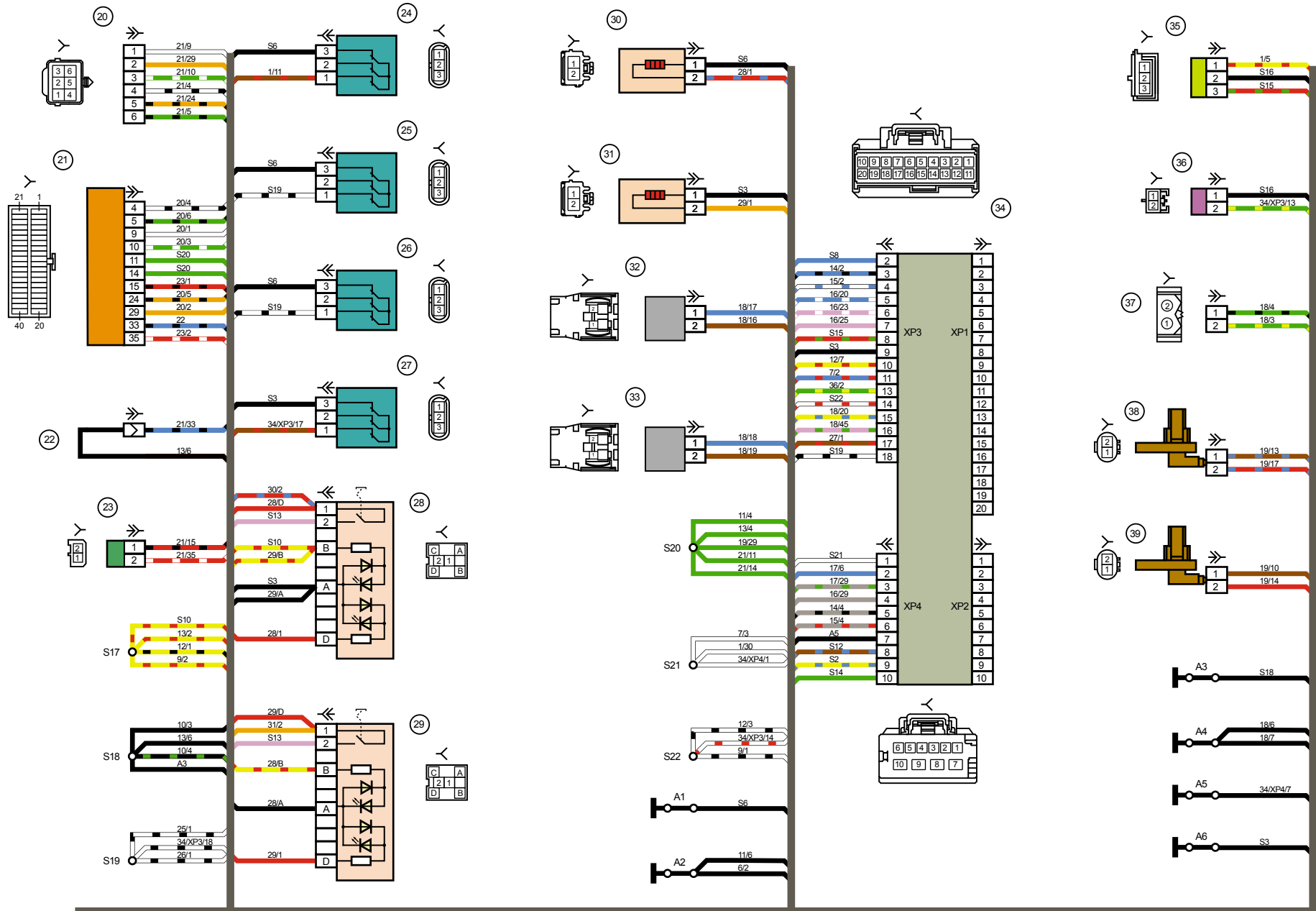



## Перечень элементов схемы электрических соединений ЖГУТА ПРОВОДОВ ЗАДНЕГО 21942 - 3724210-02

- |  |  |
|--|--|
| <p>1, 2 – колодки жгута проводов заднего к колодкам жгута проводов панели приборов;<br/>3 – боковой указатель поворотов правый;<br/>4 – боковой указатель поворотов левый;<br/>5 – датчик ручного тормоза;<br/>6 – колодка жгута проводов заднего к контактам жгута проводов двери задка;<br/>7 – блок освещения салона;<br/>8 – выключатель в ремне безопасности водителя;<br/>9 – фонарь освещения багажника;<br/>10 – модуль электробензонасоса;<br/>11 – фонарь правый;<br/>12 – колодка жгута проводов заднего к контактам жгута проводов двери задка;<br/>13 – фонарь левый;<br/>14 – колодка жгута проводов заднего к колодке жгута проводов задней левой двери;<br/>15 – колодка жгута проводов заднего к колодке жгута проводов задней правой двери;<br/>16 – колодка жгута проводов заднего к колодке жгута проводов передней правой двери;<br/>17 – колодка жгута проводов заднего к колодке жгута проводов передней левой двери;<br/>18 – блок управления надувных подушек безопасности;<br/>19 – колодка жгута проводов заднего к колодке жгута проводов переднего;<br/>20 – колодка жгута проводов заднего к колодке жгута проводов датчиков системы парковки;<br/>21 – блок управления и блок сигнализации системы безопасной парковки;<br/>22 – отключатель системы парковки;<br/>23 – динамик системы безопасной парковки;<br/>24 – выключатель плафона освещения салона в стойке двери водителя;<br/>25 – выключатель плафона освещения салона в стойке правой передней двери;<br/>26 – выключатель плафона освещения салона в стойке правой задней двери;<br/>27 – выключатель плафона освещения салона в стойке левой задней двери;<br/>28 – выключатель электрообогревателя правого сиденья;<br/>29 – выключатель электрообогревателя левого сиденья;</p> | <p>30 – электрообогреватель правого сиденья;<br/>31 – электрообогреватель левого сиденья;<br/>32 – преднатяжитель ремня безопасности водителя;<br/>33 – преднатяжитель ремня безопасности пассажира;<br/>34 – центральный блок кузовной электроники;<br/>35 – датчик системы автоматической очистки стекол (датчик дождя);<br/>36 – регулятор чувствительности датчика дождя;<br/>37 – колодка жгута проводов заднего к колодке жгута проводов панели приборов;<br/>38 – датчик скорости правый задний;<br/>39 – датчик скорости левый задний.</p> |
|--|--|

**Жгут проводов задний – 21942 - 3724210-02.**

## СХЕМА ЭЛЕКТРИЧЕСКИХ СОЕДИНЕНИЙ ЖГУТА ПРОВОДОВ ЗАДНЕГО ДОПОЛНИТЕЛЬНОГО (ДВЕРИ ЗАДКА) 21940 - 3724558-00

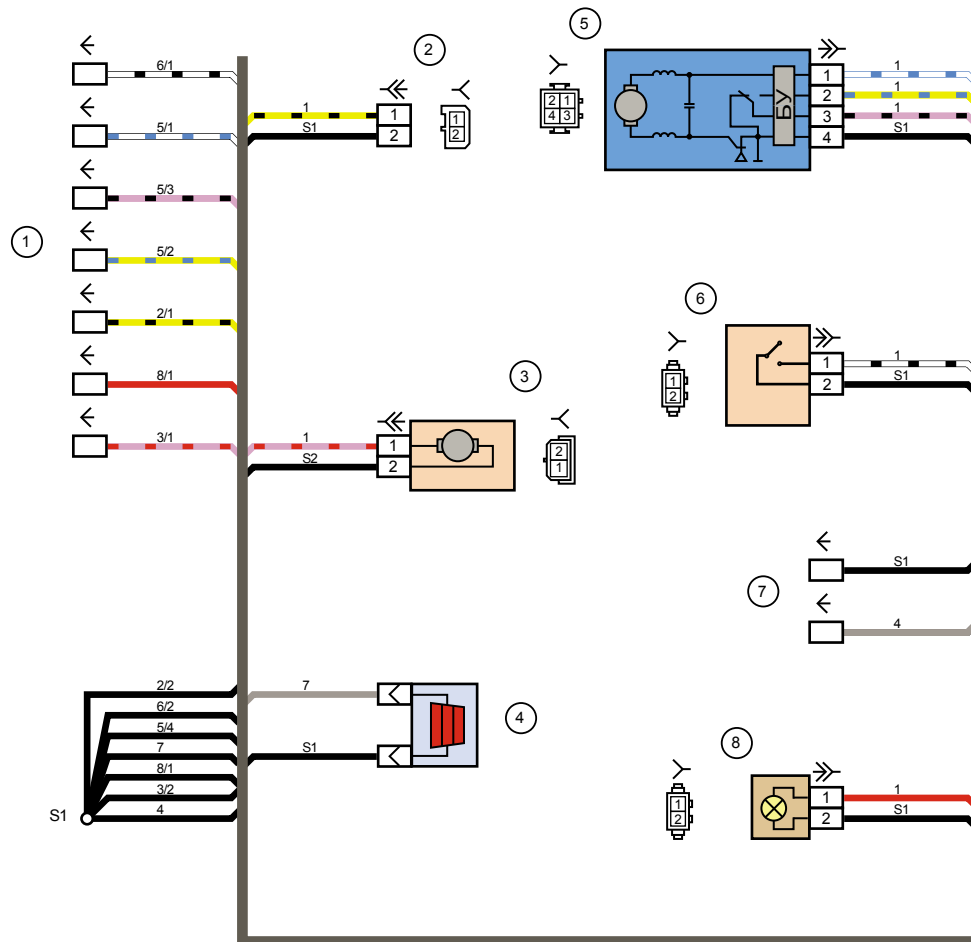

- 1 – контакты жгута проводов двери задка к колодке жгута проводов заднего;
- 2 – колодка жгута проводов заднего дополнительного (двери задка) к колодке жгута проводов фонарей освещения номерного знака;
- 3 – моторредуктор электропривода замка двери задка;
- 4 – элемент обогрева заднего стекла;
- 5 – моторредуктор очистителя заднего стекла;
- 6 – замок двери задка;
- 7 – контакты жгута проводов двери задка к колодке жгута проводов заднего 2;
- 8 – дополнительный сигнал торможения.

Жгут проводов задний дополнительный – 21940 - 3724558-00.

## ДЛЯ ЗАМЕТОК

ДЛЯ ЗАМЕТОК