

HONDA
The Power of Dreams

MOMCRF450R

Напечатано в России

**РУКОВОДСТВО
ПО ЭКСПЛУАТАЦИИ**

CRF450R



 **HONDA**

ВАЖНАЯ ИНФОРМАЦИЯ

Конструкцией данного мотоцикла предусмотрено его использование исключительно в спортивных соревнованиях и для подготовки к ним. Данный мотоцикл реализуется со специальной ограниченной гарантией дистрибьютора. Информация о гарантийном сроке эксплуатации и ограничении гарантии находится в сервисной книжке. Данный мотоцикл не соответствует требованиям стандартов по безопасности, предъявляемым к транспортным средствам, предназначенным для эксплуатации на дорогах общего пользования, вследствие чего эксплуатация данного мотоцикла на дорогах общего пользования категорически запрещена.

Национальным законодательством запрещено использование данного мотоцикла в любых целях, кроме участия в официальных гоночных состязаниях, проводимых на закрытых гоночных треках при разрешении, полученном от уполномоченного органа местного самоуправления или организациями, имеющими государственную лицензию на проведение подобных мероприятий.

ПЕРЕД НАЧАЛОМ ЭКСПЛУАТАЦИИ НЕОБХОДИМО УБЕДИТЬСЯ В ТОМ, ЧТО ИСПОЛЬЗОВАНИЕ МОТОЦИКЛА НЕ ПРОТИВОРЕЧИТ ЗАКОНОДАТЕЛЬСТВУ.

ПЕРЕВОЗКА ПАССАЖИРОВ НА ДАННОМ МОТОЦИКЛЕ ЗАПРЕЩЕНА.

Данный мотоцикл предназначен для перевозки одного водителя, перевозка пассажиров или багажа запрещена.

Установленные ограничения по загрузке мотоцикла и конструкция его седла не позволяют безопасно перевозить пассажиров.

ВНИМАТЕЛЬНО ПРОЧИТАЙТЕ ДАННОЕ РУКОВОДСТВО ПО ЭКСПЛУАТАЦИИ.

Данное Руководство является неотъемлемой частью комплекта поставки мотоцикла и в случае перепродажи или передачи права собственности на мотоцикл любым другим образом оно должно быть передано новому владельцу.

Все сведения в данном Руководстве соответствуют состоянию выпускаемой продукции на дату подписания документа в печать. Honda Motor Co., Ltd. оставляет за собой право вносить изменения в конструкцию и технические характеристики в любое время без предварительного уведомления и без каких-либо обязательств со своей стороны.

Запрещается воспроизводить данное издание Руководства полностью или частично без письменного разрешения владельца авторских прав.

Honda CRF450R

РУКОВОДСТВО ПО
ЭКСПЛУАТАЦИИ И УЧАСТИЮ В
СПОРТИВНЫХ СОСТЯЗАНИЯХ

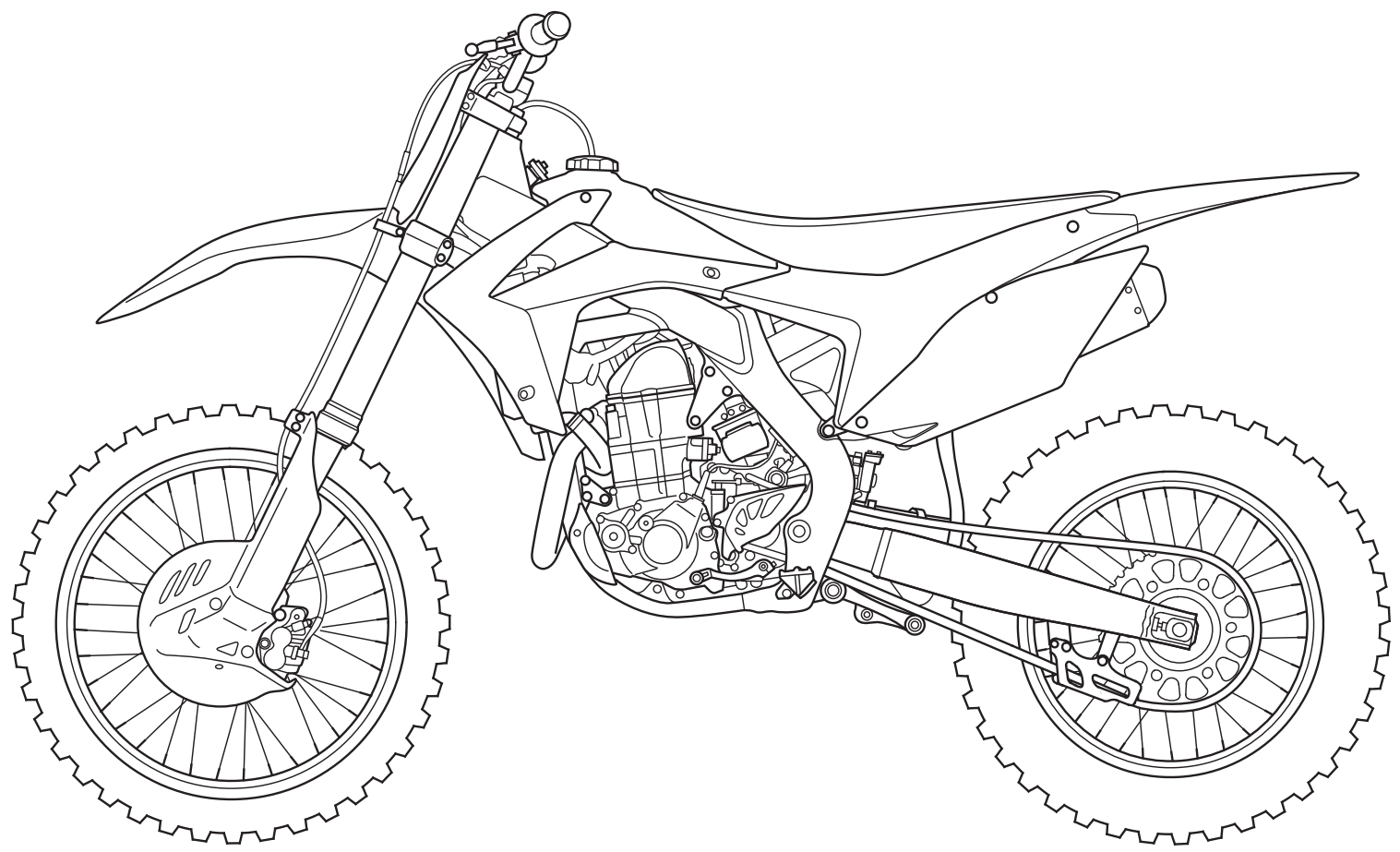

ПРИВЕТСТВИЕ

Поздравляем с приобретением нового мотоцикла Honda CRF.

Становясь владельцем мотоцикла Honda, Вы вливаетесь во всемирную счастливую семью клиентов, которые ценят компанию Honda за высокое качество производимой продукции.

Данная модель мотоцикла оборудована последними спортивными технологиями и предназначена для профессиональных водителей для участия в спортивных соревнованиях на закрытых трассах.

Имейте в виду, что для участия в соревнованиях нужно иметь не только спортивный мотоцикл. Участник соревнований должен быть в отличной физической форме и быть опытным водителем. Для получения наилучших результатов всегда поддерживайте себя в соответствующей физической форме и регулярно практикуйтесь в управлении мотоциклом.

Прежде всего, не пожалейте немного времени, чтобы ознакомиться с конструктивными и функциональными особенностями Вашего мотоцикла. Чтобы избежать незапланированных расходов, поддерживайте свой мотоцикл в надлежащем техническом состоянии: своевременно проводите все процедуры по техническому обслуживанию, неукоснительно соблюдайте все рекомендации по обкатке мотоцикла, а также проводите осмотр перед поездкой и другие регулярные проверки, описанные в данном Руководстве.

Кроме того, перед началом эксплуатации своего нового мотоцикла Honda внимательно прочитайте данное Руководство по эксплуатации. В Руководстве содержится много фактов, указаний, предостережений, полезных советов и другой

информации, нужной для безопасной эксплуатации и обслуживания мотоцикла. Чтобы Вы могли быстро найти нужную информацию, в конце данного Руководства находится список тем и алфавитный указатель, а в начале каждого раздела — полный перечень тем, освещенных в данном разделе.

В тексте данного Руководства Вы неоднократно встретите важные сообщения, которым предшествует заглавие **ВНИМАНИЕ**. Целью данных сообщений является помочь Вам избежать повреждений Вашего мотоцикла или причинения иного ущерба, а также минимизации негативного влияния на окружающую среду.

Если у Вас нет специальных инструментов и соответствующей квалификации, для проведения данных работ по ремонту, обслуживанию и настройкам советуем Вам обращаться к официальному дилеру Honda.

Если у Вас возникают вопросы или проблемы, связанные с эксплуатацией или обслуживанием мотоцикла, помните, что никто не знает его конструктивных и функциональных особенностей лучше официального дилера Honda. Специалисты дилера Honda охотно дадут ответ на любые вопросы и сделают все возможное, чтобы Вы получали только удовольствие от вождения Вашего мотоцикла.

Счастливого пути!

- Следующими специальными кодами обозначаются страны и регионы поставки:

ED	Прямые продажи в Европу
U	Австралия, Новая Зеландия

- На иллюстрациях данного Руководства изображен преимущественно тип ED.
- Изображение изделия или его составных частей в данном Руководстве могут не соответствовать именно Вашему мотоциклу.

СОКРАЩЕНИЯ

Для обозначения некоторых систем и деталей в данном Руководстве используются нижеприведенные сокращения.

Сокращение	Полный термин
Датчик СКР	Датчик положения коленчатого вала
DLC	Коннектор канала передачи данных
DTC	Код неисправности
ECM	Электронный блок управления двигателем
Датчик ECT	Датчик температуры двигателя
HPSD	Амортизатор механизма руля
Датчик IAT	Датчик температуры впускного воздуха
Датчик MAP	Коллекторный датчик абсолютного давления
MIL	Индикатор неисправности
PGM-FI	Программированный впрыск топлива
PSF	Пневматическая пружина передней вилки
TDC	Верхняя мертвая точка (такта сжатия)
Датчик TP	Датчик положения дроссельной заслонки

СОДЕРЖАНИЕ

1	БЕЗОПАСНОСТЬ ЭКСПЛУАТАЦИИ	1
2	ПРИБОРЫ И ОРГАНЫ УПРАВЛЕНИЯ	9
3	ПЕРЕД ПОЕЗДКОЙ	15
4	ЭКСПЛУАТАЦИЯ.....	18
5	ТЕХНИЧЕСКОЕ ОБСЛУЖИВАНИЕ	25
6	РЕГУЛИРОВКА ДЛЯ СОРЕВНОВАНИЙ.....	115
7	ОБЩИЕ РЕКОМЕНДАЦИИ.....	147
8	ТЕХНИЧЕСКАЯ ИНФОРМАЦИЯ	153
9	АЛФАВИТНЫЙ УКАЗАТЕЛЬ	166

ПРЕДУПРЕЖДЕНИЕ ОБ ОПАСНОСТИ

Водитель несет ответственность за безопасность передвижения и безопасную эксплуатацию мотоцикла.

Чтобы помочь Вам принимать правильные и обоснованные решения относительно безопасности управления, мы включили предупреждения о потенциальных рисках в текст данного Руководства, а также в виде специальных табличек и наклеек на корпусе мотоцикла.

Предупреждения об опасности — оформлены значком, предупреждающим об опасности  и одним из трех заголовков: **ОПАСНОСТЬ, ПРЕДУПРЕЖДЕНИЕ и ВНИМАНИЕ**

Эти заголовки нужно понимать следующим образом:

 **ОПАСНОСТЬ** Вы **ПОГИБНЕТЕ** или **ПОЛУЧИТЕ ТЯЖЕЛЫЕ ТРАВМЫ**, если не будете следовать инструкциям.

 **ПРЕДУПРЕЖДЕНИЕ** Вы **МОЖЕТЕ ПОГИБНУТЬ** или получить **ТЯЖЕЛЫЕ ТРАВМЫ**, если не будете следовать инструкциям.

 **ОСТОРОЖНО** Вы можете **ПОЛУЧИТЬ ТРАВМЫ**, если не будете следовать инструкциям.

Конечно, невозможно предвидеть все ситуации, связанные с управлением или обслуживанием мотоцикла.

Поэтому всегда полагайтесь на собственный здравый смысл, осмотрительность и осторожность.

БЕЗОПАСНОСТЬ ЭКСПЛУАТАЦИИ

В данном разделе содержится информация о мерах безопасности при эксплуатации Вашего мотоцикла. Внимательно прочитайте данный раздел и соблюдайте все изложенные в нем рекомендации и предостережения. Здесь Вы также найдете информацию о местоположениях табличек с предупреждениями на корпусе Вашего мотоцикла, а также перевод текста на самых табличках.

Меры обеспечения безопасности	2
Важные предостережения.....	2
Аксессуары и модификации	3
Таблички-предупреждения (тип ED).....	4
Таблички-предупреждения (тип U).....	8

МЕРЫ ОБЕСПЕЧЕНИЯ БЕЗОПАСНОСТИ

1

Безопасность эксплуатации

Важные предостережения

Ваш мотоцикл CRF подарит Вам много лет надежной службы и наслаждения от вождения, если Вы будете ответственно относиться к собственной безопасности и осознавать все угрозы и риски, которые могут возникнуть во время соревнований.

Существует много способов обезопасить себя во время управления мотоциклом. Вот самые важные из них:

Никогда не ездите с пассажиром

Ваш мотоцикл предназначен только для перевозки водителя. Перевозка пассажира может стать причиной несчастного случая и травмирования Вас или других лиц.

Всегда одевайте мотоэкипировку

Надевайте шлем, защитные очки и другую мотоэкипировку независимо от того, практикуетесь ли Вы или принимаете ли участие в соревнованиях.

Не жалейте времени на практику

Поскольку Ваш мотоцикл является уникальным, не пожалейте времени на практику, чтобы тщательно ознакомиться с органами управления и возможностями перед соревнованиями.

Передвигайтесь с безопасной скоростью

Независимо от установленных ограничений, скорость и манера движения должны отвечать Вашим собственным возможностям и условиям движения. Алкоголь, наркотические препараты и некоторые медикаменты, а также усталость и недостаток внимания ухудшают Вашу способность адекватно оценивать ситуацию, а как результат — безопасность.

Никогда не ездите в состоянии алкогольного опьянения.

Алкоголь и езда на мотоцикле несовместимы. Даже небольшая доза алкоголя существенно снижает способность реагировать на изменения дорожной обстановки и ухудшает реакцию. Ни при каких обстоятельствах не садитесь за руль в нетрезвом состоянии и не позволяйте этого Вашим друзьям — это смертельно опасно!

Следите за техническим состоянием Вашего мотоцикла

Поддержание вашего мотоцикла в надлежащем состоянии является гарантией безопасности. Даже один незакрученный болт может привести к аварии с тяжелыми последствиями.

2

Аксессуары и модификации

Не устанавливайте на свой мотоцикл никакого дополнительного оборудования, кроме специально разработанного компанией Honda именно для Вашей модели, не снимайте с мотоцикла оборудование или устройства, которые были установлены на момент приобретения, не вносите изменения в конструкцию мотоцикла, которые могут изменить его дизайн или эксплуатационные качества. Это может снизить его управляемость, устойчивость и эффективность торможения, и таким образом, снизить безопасность эксплуатации.



ПРЕДУПРЕЖДЕНИЕ

Несоответствующие аксессуары или модификации могут привести к аварийной ситуации с тяжелыми последствиями или летальным исходом.

Соблюдайте все указания относительно дополнительного оборудования и/или модификации мотоцикла, изложенные в данном Руководстве.

ТАБЛИЧКИ-ПРЕДУПРЕЖДЕНИЯ (тип ED)

Ниже указаны расшифровки значения пиктограмм табличек и наклеек на Вашем мотоцикле. Некоторые из них предупреждают Вас о потенциальной опасности получения серьезных травм. Другие предоставляют важную информацию, касающуюся безопасности. Внимательно изучите содержание данных табличек и наклеек, и никогда не удаляйте их.

Если таблички или наклейки отклеились, или текст на них стал трудночитаем, обратитесь к дилеру Honda для их замены.

На каждой из них нанесен специальный символ. Расшифровки значений символов следует понимать так:



Внимательно прочитайте соответствующие указания и предостережения данного Руководства по эксплуатации.



Неукоснительно соблюдайте требования *Инструкции по ремонту*.

В целях безопасности рекомендуется доверить выполнение сервисных операций квалифицированному механику официального дилера Honda.



ОПАСНОСТЬ (на КРАСНОМ фоне)

Вы ПОГИБНЕТЕ или ПОЛУЧИТЕ ТЯЖЕЛЫЕ ТРАВМЫ, если не будете следовать инструкциям.

ПРЕДУПРЕЖДЕНИЕ (на ОРАНЖЕВОМ фоне)

Вы МОЖЕТЕ погибнуть или ПОЛУЧИТЬ ТЯЖЕЛЫЕ ТРАВМЫ, если не будете следовать инструкциям.

ВНИМАНИЕ (на ЖЕЛТОМ фоне)

Вы можете ПОЛУЧИТЬ ТРАВМЫ, если не будете следовать инструкциям.



Табличка с предупреждением об опасности на крышке радиатора:

ОПАСНОСТЬ!

НЕ ОТКРЫВАТЬ, КОГДА ДВИГАТЕЛЬ ГОРЯЧИЙ.

Высокая температура: риск ожогов кожи.

Редукционный клапан открывается при давлении в **1,1 кгс/см²**.



Табличка на передней вилке:

Следите за давлением пневматических амортизаторов передней вилки.

В «холодном» состоянии:

СТАНДАРТ: 240 кПа (2,4 кгс/см²)



Табличка на заднем амортизаторе:

ЗАПОЛНЕНО ГАЗОМ ПОД ДАВЛЕНИЕМ.

Не нагревать.



Наклейка с информацией о приводной цепи:

Следите за тем, чтобы приводная цепь всегда была правильно натянута и смазана.

Свободный ход 25–35 мм

ПРЕДУПРЕЖДЕНИЕ!

ВАЖНАЯ ИНФОРМАЦИЯ

- Перевозка пассажиров на данном мотоцикле запрещена.
- Данный мотоцикл реализован со специальной ограниченной гарантией дистрибьютора.
ВНИМАТЕЛЬНО ПРОЧИТАЙТЕ РУКОВОДСТВО ПО ЭКСПЛУАТАЦИИ.



- Конструкцией данного мотоцикла предусмотрено его использование исключительно в спортивных соревнованиях и для подготовки к ним.
- Данный мотоцикл не соответствует требованиям стандартов по безопасности, предъявляемым к транспортным средствам, предназначенным для эксплуатации на дорогах общего пользования, вследствие чего эксплуатация данного мотоцикла на дорогах общего пользования категорически запрещена.
- Национальным законодательством запрещено использование данного мотоцикла в любых целях, кроме участия в официальных гоночных состязаниях, проводимых на закрытых гоночных треках при разрешении, полученном от уполномоченного органа местного самоуправления или организациями, имеющими государственную лицензию на проведение подобных мероприятий.
- Перед началом эксплуатации необходимо убедиться в том, что использование мотоцикла не противоречит законодательству.

ТАБЛИЧКИ-ПРЕДУПРЕЖДЕНИЯ (тип ED)

1

Безопасность эксплуатации

ПРЕДУПРЕЖДЕНИЕ



ТАБЛИЧКА
НА ЗАДНЕМ АМОРТИЗАТОРЕ



ТАБЛИЧКА
НА ПЕРЕДНЕЙ ВИЛКЕ



ТАБЛИЧКА
НА КРЫШКЕ РАДИАТОРА

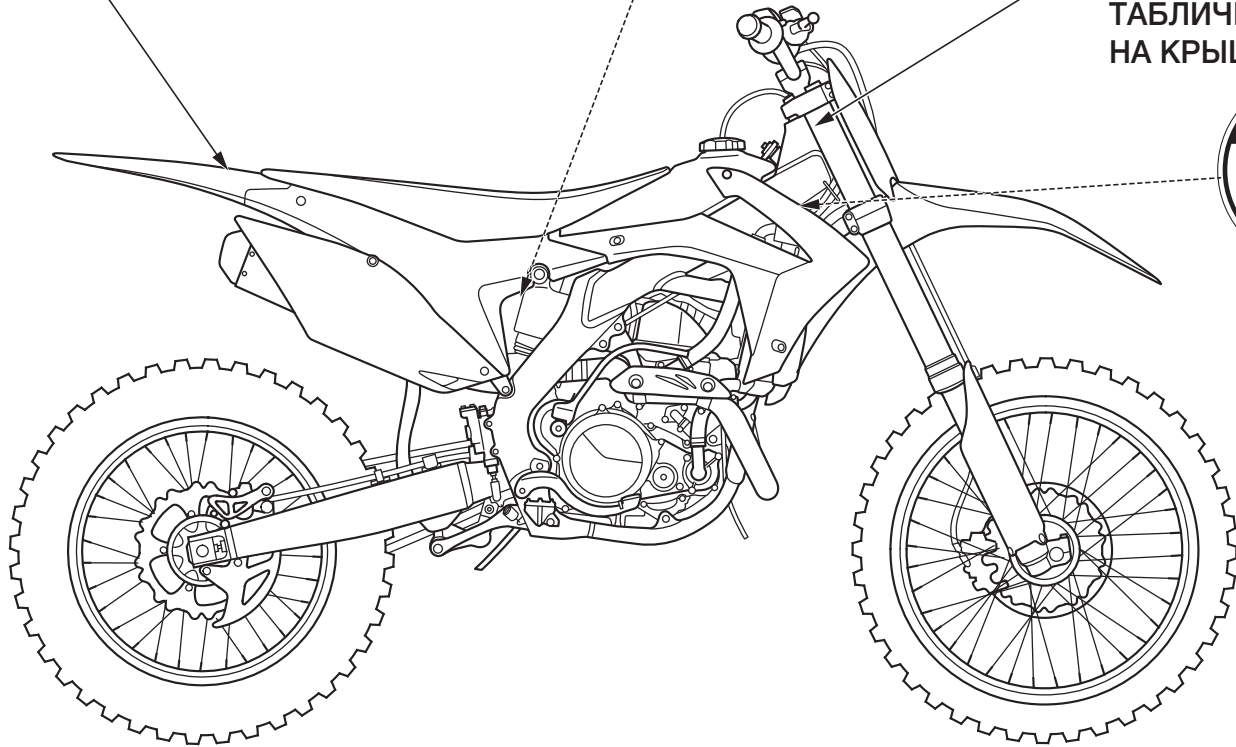

ТАБЛИЧКА
НА ПРИВОДНОЙ ЦЕПИ

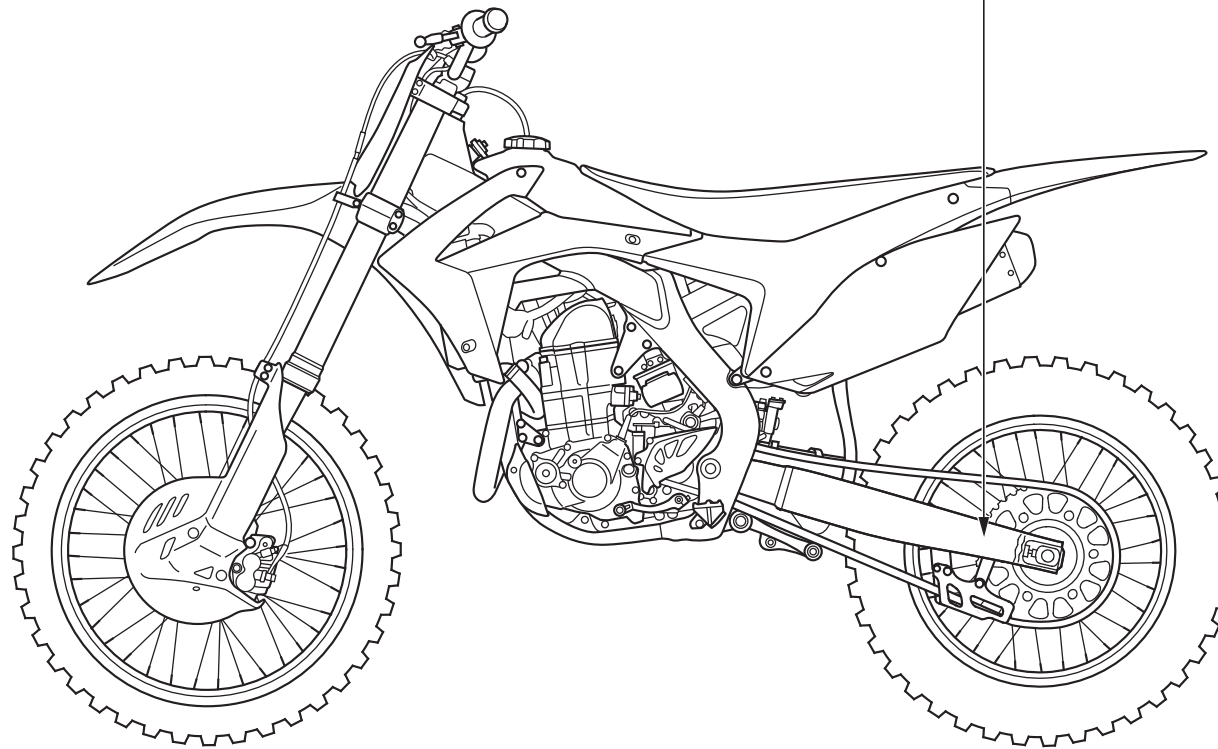

ТАБЛИЧКИ-ПРЕДУПРЕЖДЕНИЯ (ТИП U)

Внимательно прочитайте таблички и не снимайте их.

Если таблички или наклейки отклеились, или текст на них стал трудночитаем, обратитесь к дилеру компании Honda для их замены.

ВАЖНАЯ ИНФОРМАЦИЯ

Одноместный мотоцикл. Перевозка пассажиров запрещена.

Данная модель поступает в продажу как есть, без гарантии. Все риски относительно качества и функциональности берет на себя покупатель.

ВНИМАТЕЛЬНО ПРОЧИТАЙТЕ РУКОВОДСТВО ПО ЭКСПЛУАТАЦИИ.

Данный мотоцикл разработан исключительно для спортивных соревнований и подготовки к ним. Он не соответствует требованиям стандартов по безопасности к транспортным средствам, предназначенным для эксплуатации на проезжих частях улиц, шоссе и дорогах общего пользования. Уровень шума и вредных выбросов соответствует стандарту ЕРА. Национальным законодательством запрещено использование данного мотоцикла в любых целях, кроме участия в официальных гоночных состязаниях, проводимых на закрытых гоночных треках при разрешении, полученном от уполномоченного органа местного самоуправления или организациями, имеющими государственную лицензию на проведение подобных мероприятий.



ОПАСНОСТЬ

▶ НИКОГДА НЕ ОТКРЫВАЙТЕ, КОГДА ДВИГАТЕЛЬ ГОРЯЧИЙ.
Высокая температура:
риск ожогов кожи

1.1

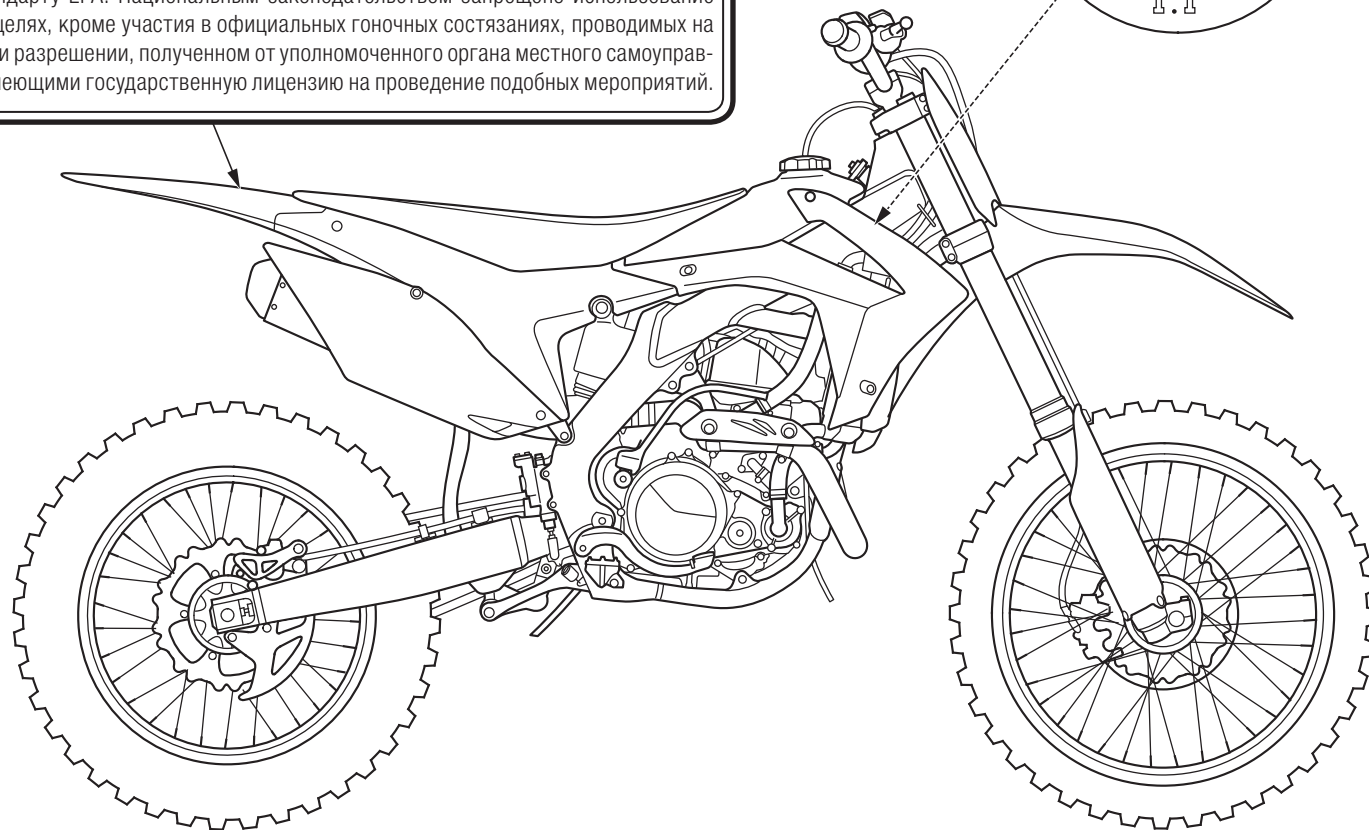

ПРИБОРЫ И ОРГАНЫ УПРАВЛЕНИЯ

Перед началом эксплуатации внимательно изучите схемы на следующей странице.

На них показано расположение основных органов управления Вашего мотоцикла.

Расположение органов управления	10
Индикатор неисправности	11
Работа индикатора неисправности.....	11
Текущий/сохраненный код неисправности.....	11
Проверка соединений.....	12
Проверка кодов неисправности.....	13

РАСПОЛОЖЕНИЕ ОРГАНОВ УПРАВЛЕНИЯ

2

Органы управления

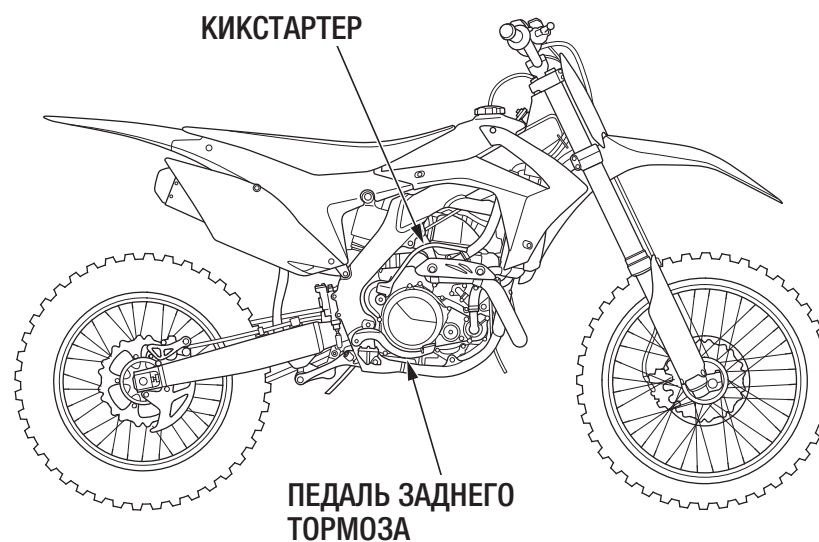
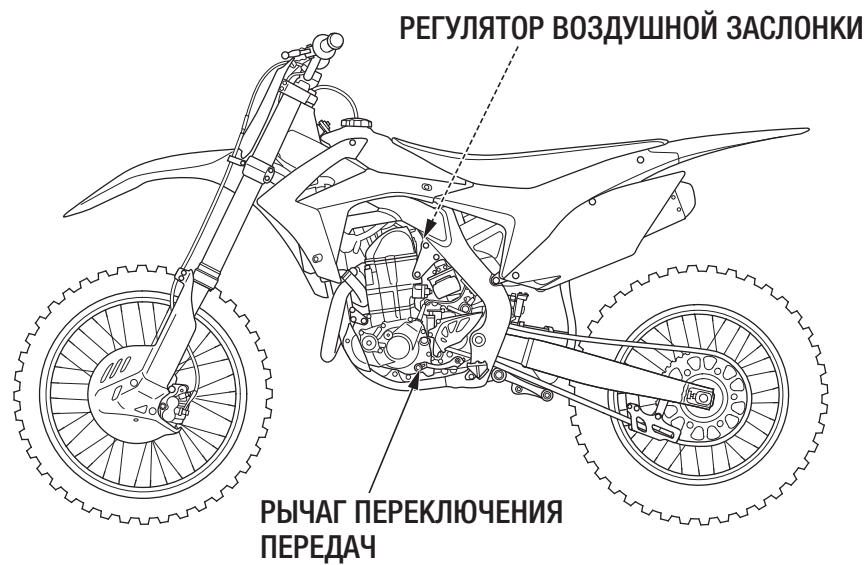
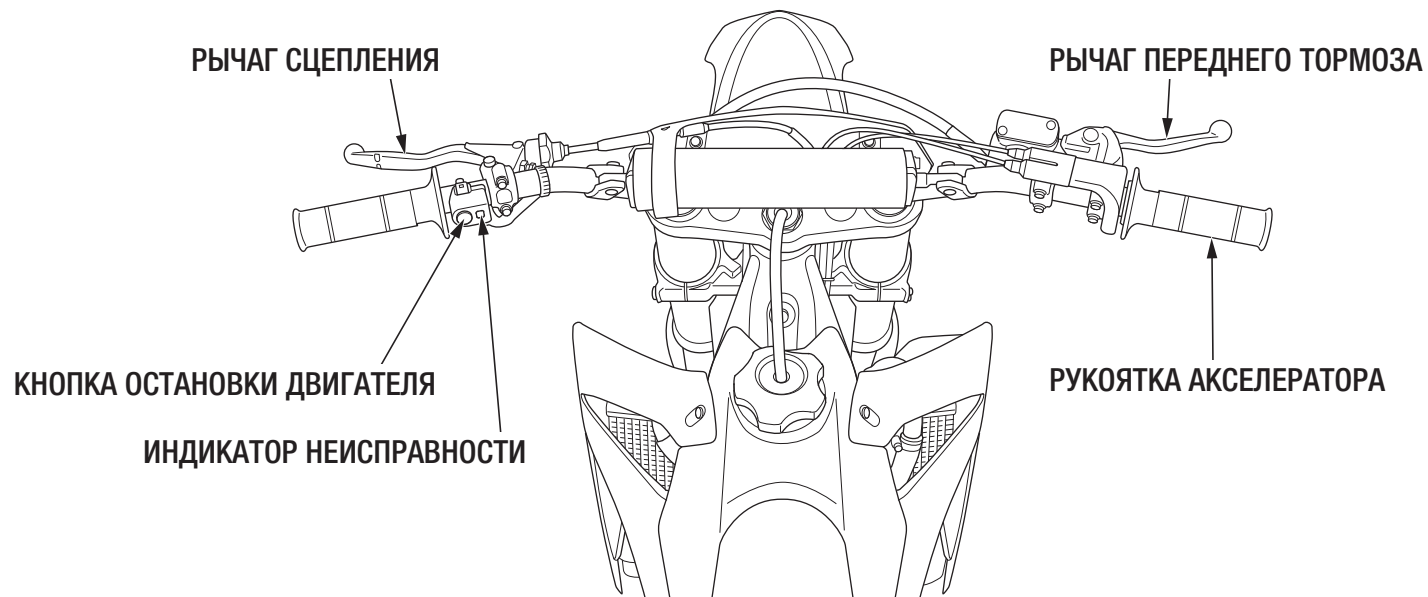

Индикатор неисправности (1) информирует Вас в случае возникновения неисправностей с функционированием систем мотоцикла. Всегда следите, не работает ли индикатор.

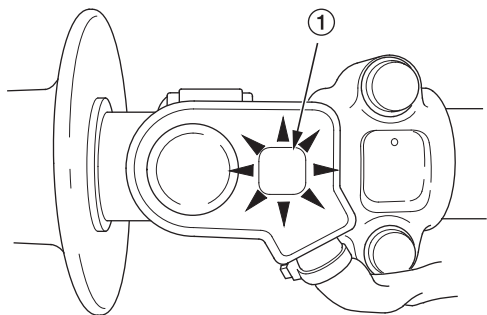

(1) Индикатор неисправности

Если индикатор мигает, это свидетельствует о появлении неисправности в системе программированного впрыска топлива (PGM-FI). Кроме того, он включается на непродолжительное время, когда Вы запускаете двигатель.

Если он включается во время поездки, остановите мотоцикл и заглушите двигатель. Процедуры устранения возможных неполадок указаны в *ИНСТРУКЦИИ ПО РЕМОНТУ*.

Если индикатор всегда остается выключенным, обратитесь к официальному дилеру Honda для диагностики системы

Работа индикатора неисправности

Световые сигналы индикатора соответствуют коду неисправности. Электронный блок управления может определить неисправность, если двигатель работает со скоростью меньше, чем 4000 об/мин. Индикатор будет оставаться включенным, если частота вращения двигателя превышает 4000 об/мин.

Индикатор загорается долгими (1,2 сек.) или короткими (0,4 сек.) световыми сигналами. Один долгий сигнал соответствует десяти коротким. Например, если индикатор горит один раз длинным сигналом и два раза коротким, то код неисправности будет 12 (один долгий сигнал = 10 + 2 коротких).

Если электронный модуль управления сохраняет в памяти больше одного кода неисправности, индикатор будет отображать их в порядке от самого меньшего до самого большого.

ИНДИКАТОР НЕИСПРАВНОСТИ

Текущий/сохраненный код неисправности

Код неисправности отображается в зависимости от состояния неисправности:

- Если блок управления определил неисправность, индикатор начнет мигать после запуска двигателя.
- Если блок управления не определил неисправность, однако сохранил код предыдущей неисправности в памяти, индикатор не будет мигать. Описание процедуры восстановления кода из памяти блока управления содержится в *ИНСТРУКЦИИ ПО РЕМОНТУ*.

ИНДИКАТОР НЕИСПРАВНОСТИ

Проверка соединений

Всегда очищайте участок возле электронного блока управления и следите, чтобы на соединении не попадала грязь.

Часто проблемы с системой PGM-FI (программированного впрыска топлива) возникают из-за плохо подсоединенных или корродированных концов соединений. Проверьте соединения следующих приборов и систем:

(1) Коллекторного датчика абсолютного давления

(2) Датчика температуры двигателя

(3) Датчика положения дроссельной заслонки

(4) Датчика температуры впускного воздуха

(5) Инжектора

(6) Датчика положения коленчатого вала (№1/№2)

(7) Электронного блока управления двигателем

Помните, что данная процедура не решает всех проблем с системой PGM-FI.

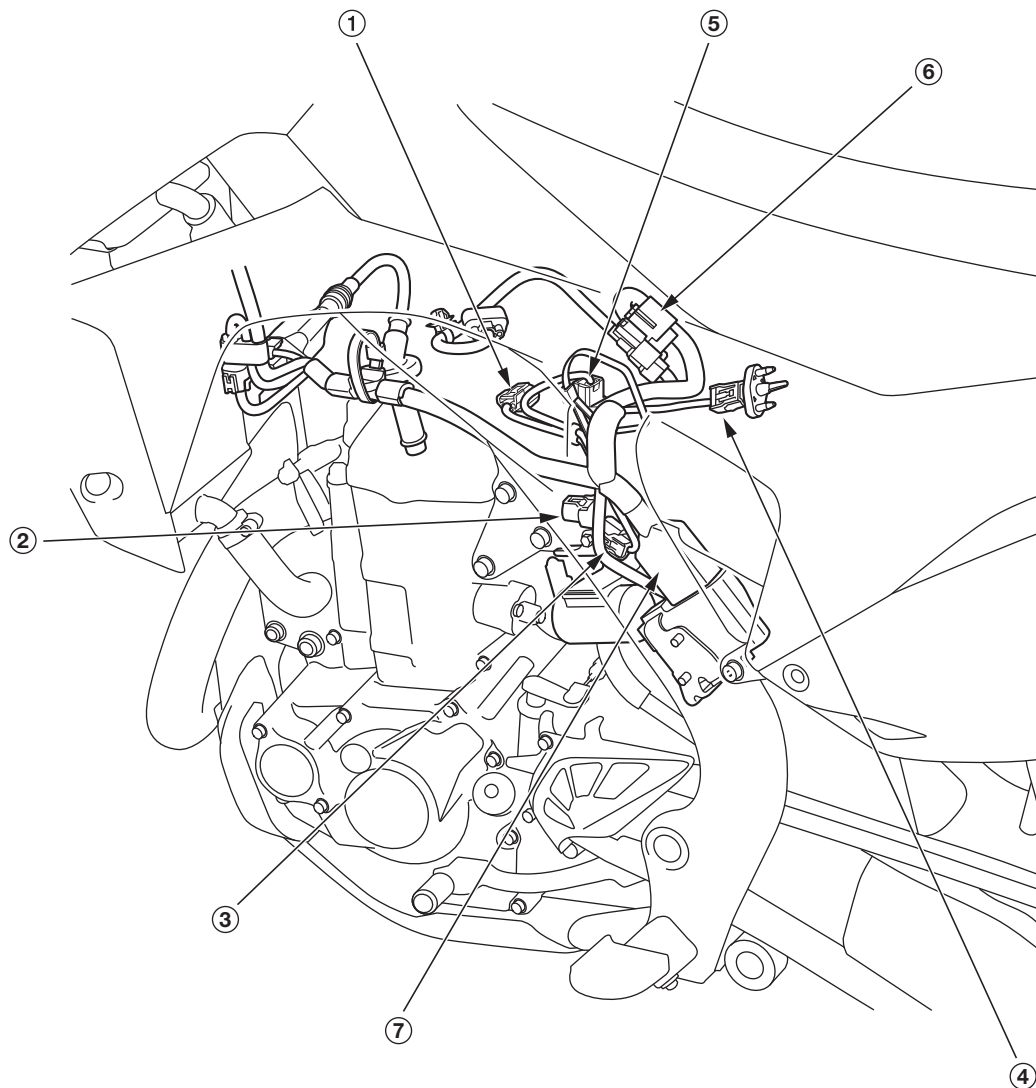

Проверка кодов неисправности

Принцип работы индикатора неисправности приведен на стр. 11.

Код	Проблема	Признаки/предохранительная функция
1	Коллекторный датчик абсолютного давления — проблема с соединением	Снижены эксплуатационные показатели
2	Коллекторный датчик абсолютного давления — проблема с функционированием	Снижены эксплуатационные показатели
7	Датчик температуры двигателя — проблема с функционированием	Ухудшенный запуск двигателя при низкой температуре
8	Датчик положения дроссельной заслонки — проблема с соединением	Замедленное ускорение
9	Датчик температуры впускного воздуха — проблема с соединением	Двигатель работает нормально
12	Проблема с соединениями инжектора	<ul style="list-style-type: none"> • Двигатель не запускается • Инжектор, топливный насос и зажигание выключаются
19	Датчик положения коленчатого вала №1 — проблема с соединением	<ul style="list-style-type: none"> • Двигатель не запускается • Инжектор, топливный насос и зажигание выключаются
69	Датчик положения коленчатого вала №2 — проблема с соединением	<ul style="list-style-type: none"> • Двигатель не запускается • Инжектор, топливный насос и зажигание выключаются

Если у Вас нет специальных инструментов и соответствующей квалификации, для проведения данных работ советуем Вам обращаться к официальному дилеру Honda. Коды 12, 19 и 69 невозможно проверить, поскольку двигатель невозможно запустить по причине неисправности.

Если двигатель не запускается, проверьте все соединения и/или найдите информацию по проблемам в системе PGM-FI в Инструкции по ремонту.

ПЕРЕД ПОЕЗДКОЙ

Перед каждым, даже тренировочным заездом Вы должны убедиться, что Вы и Ваш мотоцикл готовы к нему.

Данный раздел поможет правильно подготовиться к заезду. В нем содержатся главные критерии оценки Вашей готовности, а также список контрольных проверок, которые нужно проводить каждый раз перед тем, как садиться на мотоцикл.

Подробная информация о регулировке подвески, амортизатора рулевого механизма и других компонентов содержится на стр. 115

Готовы ли Вы к заезду?	16
Готов ли Ваш мотоцикл?	17
Осмотр перед поездкой.....	17

ГОТОВЫ ЛИ ВЫ К ЗАЕЗДУ?

Перед началом эксплуатации нового мотоцикла Honda CRF обязательно прочитайте данное Руководство. Обратите особое внимание на предупреждения об опасности и разберитесь в назначении и правилах использования всех органов управления.

Каждый раз перед заездом необходимо убедиться, что и Вы, и Ваш мотоцикл готовы к нему.

Подробная информация о регулировке подвески, амортизатора рулевого механизма и других компонентов содержится в разделе «Регулировка для соревнований» (стр. 115).

Во время подготовки к соревнованиям или тренировке обязательно убедитесь, что:

- Вы находитесь в надлежащей физической форме, морально и психологически уравновешены, способны адекватно оценивать ситуацию и реагировать на все опасности.
- Вы более суток не употребляли алкоголь, медикаменты или любые другие вещества, которые могут повлиять на скорость реакции или способность адекватно оценивать ситуацию.
- У Вас есть сертифицированный мотошлем надлежащей конструкции, защита для глаз и другая мотоэкипировка. Вся мотоэкипировка находится в надлежащем состоянии.

Невозможно обеспечить полную защиту во время соревнований или тренировочных заездов, однако качественная и правильно подобранная мотоэкипировка способна существенно уменьшить риск получения травм.



ПРЕДУПРЕЖДЕНИЕ

Отсутствие шлема увеличивает риск тяжелой травмы или летального исхода в случае падения, столкновения или переворота мотоцикла.

Во время управления мотоциклом Вы обязательно должны надевать мотошлем соответствующей конструкции, защитную одежду, защиту глаз и другую мотоэкипировку, предусмотренную правилами проведения соревнований или тренировок.

Во время соревнований и гонок мотоцикл испытывает огромные нагрузки, поэтому чрезвычайно важно перед каждой поездкой проводить контрольный осмотр мотоцикла и устранять все обнаруженные неисправности. Справа приведен список обязательных проверок, которые нужно проводить перед каждым заездом с указанием страниц, на которых Вы найдете подробные указания для каждой проверки.



ПРЕДУПРЕЖДЕНИЕ

Неправильное обслуживание мотоцикла или его эксплуатация в ненадлежащем техническом состоянии увеличивает риск аварии с тяжелыми или смертельными последствиями.

Перед каждым заездом проводите контрольный осмотр мотоцикла и устраняйте все обнаруженные недостатки.

Осмотр перед поездкой

Перед каждым заездом необходимо проверить:

- Уровень моторного масла 53
- Уровень трансмиссионного масла..... 56
- Состояние топливпровода 43
- Уровень охлаждающей жидкости 57
- Состояние системы охлаждения 58
- Состояние свечи зажигания: соответствующий тепловой коэффициент, отсутствие повреждений или углеродистых отложений, надежность контактов, и т.д. 70
- Воздушный фильтр 59
- Регулировку и свободный ход рычага сцепления 65
- Вентиляционную трубку картера..... 61
- Состояние шарнирных креплений руля и сопряженных деталей 111
- Проверка работы амортизатора механизма руля 108
- Рукоятка акселератора..... 62
- Состояние шин и давление воздуха в шинах 99
- Состояние колесных спиц 98
- Состояние ободов колес 98

- Давление воздуха в передней вилке..... 117
- Работу передней и задней подвески 90, 91
- Работу переднего и заднего тормоза 94
- Прогиб и смазку приводной цепи 101, 102
- Отсутствие повреждений и признаков износа роликов и направляющих приводной цепи 101, 102
- Надежность крепления выхлопной трубы и глушителя..... 104
- Надежность крепления всех деталей — болтов головки цилиндра, монтажных болтов/гаек двигателя, гаек колесных осей, крепежных болтов/гаек руля, стяжных болтов траверсы вилки, контргайки регулятора натяжения приводной цепи, направляющих деталей приводной цепи, электрические соединения, болта рычага кикстартера 156–158
- Индикатор неисправности..... 11

ЭКСПЛУАТАЦИЯ

В данном разделе раздел содержится важная информация относительно основ управления мотоциклом, процедур запуска и остановки двигателя, а также полезные рекомендации относительно особенностей эксплуатации в период обкатки.

Важные предостережения.....	20
Запуск и остановка двигателя.....	21
Регулятор воздушной заслонки	21
Подготовка к запуску.....	21
Процедура запуска	21
Остановка двигателя	22
Обкатка	23

ЭКСПЛУАТАЦИЯ

Важные предостережения

Перед началом эксплуатации нового мотоцикла Honda CRF обязательно прочитайте «Меры обеспечения безопасности» на стр. 2 и предыдущий раздел «Перед поездкой».

Для собственной безопасности никогда не запускайте двигатель в помещении, например, в гараже. Отработанные газы двигателя содержат ядовитый монооксид углерода (угарный газ — CO). При работе двигателя в помещении с ограниченной вентиляцией концентрация оксида углерода в воздухе быстро достигает опасного уровня.

4

Эксплуатация

Запускайте двигатель мотоцикла в соответствии с нижеприведенной процедурой.

Вы можете также запустить двигатель с включенной передачей, удерживая рычаг сцепления, когда нажимаете рычаг кикстартера.

Регулятор воздушной заслонки

У регулятора воздушной заслонки две функции:

- Когда регулятор вытянут, он помогает запустить двигатель в холодную погоду.
- Когда регулятор вставлен на место, она выполняет функции регулировочного винта холостого хода. Информация о регулировке холостого хода приведена на стр. 64.

Подготовка к запуску

Убедитесь, что рычаг переключения передач находится в нейтральном положении.

Процедура запуска

Неукоснительно соблюдайте процедуру запуска.

Перед запуском проверьте уровень моторного масла, трансмиссионного масла и охлаждающей жидкости. (стр. 53, 56, 57).

I Запуск непрогретого двигателя

1. Переведите рычаг переключения передач на нейтраль.
2. Если температура воздуха ниже 35 °С, вытяните регулятор воздушной заслонки (1).

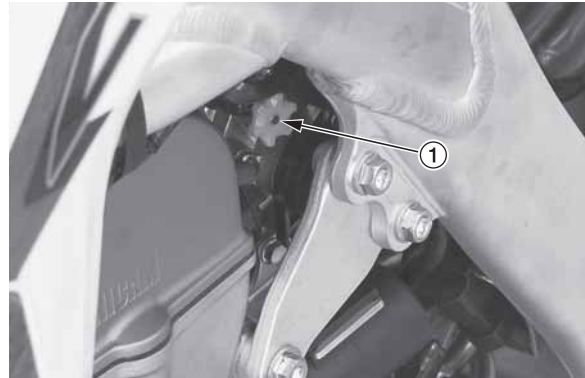

(1) регулятор воздушной заслонки

3. Закрыв дроссельную заслонку, резкими и продолжительными движениями нажимайте ногой на рычаг кикстартера.
4. Приблизительно через минуту после запуска двигателя вставьте регулятор воздушной заслонки внутрь до упора. Если холостой ход после запуска двигателя нестабилен, немного приоткройте дроссельную заслонку.

I Запуск прогретого двигателя

1. Переведите рычаг переключения передач на нейтраль.
2. Запустите двигатель с помощью кикстартера. (Не трогайте рукоятку акселератора.)

I Если двигатель тяжело запустить после того, как он заглох

1. Переведите рычаг переключения передач на нейтраль.
2. Откройте дроссельную заслонку и приблизительно 10 раз нажмите на рычаг кикстартера, чтобы удалить излишки топлива из цилиндра.
3. Запустите двигатель с помощью кикстартера. (Не трогайте рукоятку акселератора.)

Резкая работа дроссельной заслонкой или работа двигателя на увеличенной частоте холостого хода более 5 минут может стать причиной повреждения покрытия выхлопной трубы и глушителя.

ОСТАНОВКА ДВИГАТЕЛЯ

Остановка двигателя

I Остановка двигателя в нормальных условиях

1. Переведите рычаг переключения передач на нейтраль.
2. Немного поверните рукоятку акселератора (1) два или три раза, а потом отпустите ее.
3. Нажмите и удерживайте кнопку остановки двигателя, (2), пока двигатель окончательно не остановится.

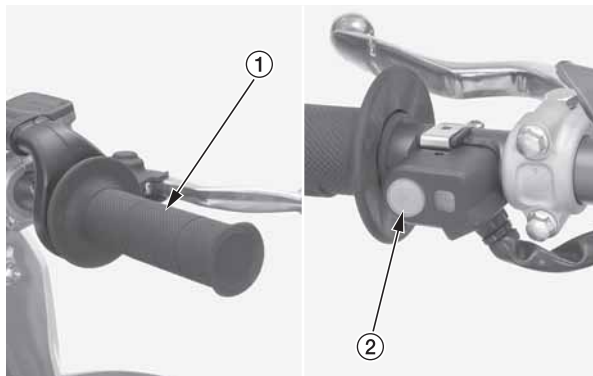

(1) рукоятка акселератора

(2) кнопка остановки двигателя

I Аварийная остановка двигателя

Чтобы срочно остановить двигатель в экстренной ситуации, нажмите на кнопку остановки двигателя.

Чтобы обеспечить длительную и надежную работу Вашего мотоцикла в будущем, будьте особенно внимательны к нему в первый день работы или в течение первых 25 км пробега.

Избегайте резких разгонов, интенсивного ускорения, и не трогайтесь с места с полностью открытой дроссельной заслонкой.

Указанные рекомендации нужно также соблюдать в течение аналогичного периода после:

- замены поршня;
- замена поршневых колец;
- замена цилиндра;
- замена коленчатого вала или его шатунов.

ТЕХНИЧЕСКОЕ ОБСЛУЖИВАНИЕ

Целью данного раздела является помощь Вам в поддержании Вашего мотоцикла в надлежащем техническом состоянии. В нем находится список обязательных операций по техническому обслуживанию и детализированное поэтапное описание их выполнения. Здесь Вы также найдете важные предостережения по безопасности обслуживания, рекомендации относительно выбора технических жидкостей, советы относительно ухода за внешним видом мотоцикла и много другой полезной информации.

ПЕРЕД ОБСЛУЖИВАНИЕМ

Важность технического обслуживания	26
Меры безопасности при проведении технического обслуживания.....	27
Важные предостережения	27
Регламент технического обслуживания	28
Основы правильного обслуживания	30
Обслуживание до и после соревнований	34
Между заездами	34
После последнего заезда.....	35

ПОДГОТОВКА К ОБСЛУЖИВАНИЮ

Расположение узлов и компонентов.....	36
Седло	37
Топливный бак.....	38
Подрамник	41

ОПЕРАЦИИ ТЕХНИЧЕСКОГО ОБСЛУЖИВАНИЯ

Технические жидкости и фильтры:

Топливная система	43
Моторное масло	52
Трансмиссионное масло	55
Система охлаждения	57
Воздушный фильтр	59

Вентиляционная трубка картера	61
-------------------------------------	----

Двигатель:

Рукоятка акселератора	62
Частота холостого хода	64
Система сцепления	65
Свеча зажигания	70
Зазоры клапанов.....	71
Поршень / поршневые кольца / поршневой палец	80

Шасси:

Подвеска	90
Осмотр передней подвески	90
Осмотр задней подвески.....	91
Рекомендуемое амортизационное масло вилки	92
Замена масла вилки	92
Тормоза	94
Колеса	98
Шины и камеры	99
Приводная цепь.....	101
Выхлопная труба и глушитель.....	104
Амортизатор руля	108
Дополнительные процедуры по обслуживанию	111

Уход за мотоциклом	113
--------------------------	-----

ВАЖНОСТЬ ТЕХНИЧЕСКОГО ОБСЛУЖИВАНИЯ

Надлежащее состояние вашего мотоцикла является необходимым условием безопасности и максимальной эффективности во время соревнований. Наиболее важными составляющими ухода за мотоциклом являются контрольные проверки перед каждым заездом и своевременное техническое обслуживание, поскольку данный мотоцикл предназначен для соревнований в сложных условиях бездорожья.

Помните, что Вы несете ответственность за надлежащее состояние Вашего мотоцикла. Перед каждым заездом обязательно проводите контрольный осмотр мотоцикла и неукоснительно соблюдайте Регламент технического обслуживания.



ПРЕДУПРЕЖДЕНИЕ

Неправильное обслуживание мотоцикла или его эксплуатация в ненадлежащем техническом состоянии увеличивает риск аварии с тяжелыми или смертельными последствиями.

Соблюдайте все указания по выполнению проверки и обслуживания, а также установленного Регламента технического обслуживания, изложенного в данном Руководстве.

В данном разделе содержатся указания и предостережения относительно выполнения важных работ по обслуживанию Вашего мотоцикла. На данной странице изложены самые важные предостережения относительно безопасности обслуживания. Мы не можем предостеречь Вас от всех возможных рисков, которые могут возникнуть в связи с проведением технического обслуживания. Только Вы сами можете определить, в состоянии Вы справиться с той или иной работой, или нет.



ПРЕДУПРЕЖДЕНИЕ

Игнорирование указаний и предостережений по обслуживанию может привести к тяжелым травмам или летальному исходу.

Неукоснительно соблюдайте все указания и процедуры, изложенные в данном Руководстве, при обслуживании Вашего мотоцикла.

Важные предостережения

- Прежде чем выполнять любые процедуры по ремонту или обслуживанию, убедитесь, что двигатель выключен. Так Вы сможете избежать нескольких опасностей:
 - **отравления отработавшими газами.**
Обеспечьте достаточную вентиляцию во время работы двигателя мотоцикла.
 - **ожогов кожи.**
Прежде чем прикасаться к элементам двигателя или выхлопной системы, подождите, пока они достаточно остынут.
 - **ранения в результате контакта с подвижными частями.**
Не касайтесь движущихся частей двигателя и никогда не включайте двигатель при проведении технического обслуживания, если это не предусмотрено данным Руководством.
- Всегда читайте указания по выполнению работ по обслуживанию мотоцикла, прежде чем приступить к ним, и убедитесь, что Вы обладаете необходимыми навыками и необходимыми инструментами.
- Чтобы мотоцикл не упал во время ремонта или обслуживания, установите его на твердой ровной горизонтальной площадке, используя специальный упор или подставку для технического обслуживания.

- Чтобы уменьшить риск возгорания или взрыва, будьте особенно осторожны при работе с бензином. Ни в коем случае не используйте бензин для очистки поверхностей мотоцикла — пользуйтесь только негорючим растворителем. Держите предметы и детали, которые контактируют с топливом, на безопасном расстоянии от сигарет, искр и других источников открытого пламени.

РЕГЛАМЕНТ ТЕХНИЧЕСКОГО ОБСЛУЖИВАНИЯ

Регламент технического обслуживания на следующей странице содержит полный список процедур, необходимых для поддержания надлежащего технического состояния Вашего мотоцикла.

Большинство этих процедур Вы можете выполнить собственноручно — они не требуют особых навыков и специальных инструментов. Порядок выполнения всех операций изложен в данном Руководстве.

Другие работы, указанные в Регламенте технического обслуживания, являются более сложными — для их выполнения требуется наличие специальных инструментов и высокой квалификации. В целях безопасности такие работы должны выполняться специалистами сервисных станций официальных дилеров Honda. Описание каждой из этих работ содержится в Инструкции по ремонту.

Поскольку Ваш мотоцикл не оборудован одометром, интервалы обслуживания в Регламенте указаны не в пройденных километрах, а в заездах и часах эксплуатации. Чтобы не пропустить очередное обслуживание, советуем Вам разработать удобный для себя способ учета количества заездов и часов эксплуатации.

Однако если Вы не уверены, что можете правильно выполнить ту или иную операцию, лучше обратитесь на сервисную станцию официального дилера Honda. Помните, что персонал официальных дилеров Honda прошел специальную подготовку по обслуживанию многих систем, уникальных для Вашего мотоцикла, и имеет все необходимые детали и инструменты.

Перед началом технического обслуживания осуществляйте контрольный осмотр мотоцикла (стр. 17).

СПИСОК ПРИМЕЧАНИЙ И УСЛОВНЫХ ОБОЗНАЧЕНИЙ В РЕГЛАМЕНТЕ ТЕХНИЧЕСКОГО ОБСЛУЖИВАНИЯ:

ПРИМЕЧАНИЯ:

1. Проводите очистку после каждого круга заезда, если он происходит в запыленной местности.
2. Проводите замену каждые 2 года. Замена должна производиться квалифицированным механиком — советуем обратиться на сервисную станцию Honda.
3. Замените после первого обкаточного заезда.
4. Проверьте после первого обкаточного заезда.
5. Замените трансмиссионное масло, когда проводите замену дисков и муфт сцепления.
6. Проводите замену каждый год.

УСЛОВНЫЕ ОБОЗНАЧЕНИЯ:

П: проверить, очистить, отрегулировать, смазать; при необходимости заменить

О: очистить

З: заменить

Р: отрегулировать

М: смазать

РЕГЛАМЕНТ ТЕХНИЧЕСКОГО ОБСЛУЖИВАНИЯ

5

Техническое обслуживание

КАТЕГОРИЯ РАБОТ	ПЕРИОДИЧНОСТЬ	Примечание	После каждого заезда или приблизительно 2,5 часов	После каждых 3 заездов или приблизительно 7,5 часов	После каждых 6 заездов или приблизительно 15 часов	После каждых 9 заездов или приблизительно 22,5 часов	После каждых 12 заездов или приблизительно 30 часов	См. стр.
Топливопровод		(ПРИМЕЧАНИЕ 6)	П				3	43
Фильтр топливного насоса		(ПРИМЕЧАНИЕ 6)					3	47–50
Рукоятка акселератора			П					63
Воздушный фильтр		(ПРИМЕЧАНИЕ 1)	О					59–60
Вентиляционная трубка картера			П					61
Свеча зажигания			П					70
Зазоры клапанов		(ПРИМЕЧАНИЕ 4)			П			71–79
Моторное масло		(ПРИМЕЧАНИЕ 3)	П		3			53
Масляный фильтр		(ПРИМЕЧАНИЕ 3)			3			53–54
Частота холостого хода двигателя			П					64
Поршень и поршневые кольца					3			80
Поршневой палец							3	83–85
Трансмиссионное масло		(ПРИМЕЧАНИЕ 5)	П		3			55
Охлаждающая жидкость радиатора		(ПРИМЕЧАНИЕ 2)	П					57, 58
Система охлаждения			П					58
Приводная цепь			П, М	3				101
Направляющие приводной цепи			П					101
Ролики приводной цепи			П					102
Ведущая звездочка			П					103
Ведомая звездочка			П					103
Тормозная жидкость		(ПРИМЕЧАНИЕ 2)	П					95
Тормозные колодки			П					97
Тормозная система			П					94
Система сцепления		(ПРИМЕЧАНИЕ 5)	П					65, 66
Передаточные тросы органов управления			П, М					111
Выхлопная труба/глушитель			П					104
Подвеска			П					90, 91
Задний маятник/крепление амортизатора				М				32, 91
Гидравлическое масло (кроме амортизатора)		(ПРИМЕЧАНИЕ 3)		3				92, 93
Гидравлическое масло (в амортизаторе)						3		122–124
Болты, гайки, прочий крепеж			П					112, 158–160
Колеса и шины			П					98–100
Подшипники рулевой колонки						П		111

ОСНОВЫ ПРАВИЛЬНОГО ОБСЛУЖИВАНИЯ

Прежде чем обслуживать мотоцикл, установите его на равной твердой горизонтальной площадке на подставку для технического обслуживания или аналогичное устройство.

Затягивая болты, винты, гайки или другие резьбовые крепления, начинайте с креплений большего диаметра или с внутренних креплений, и затягивайте их крест-накрест до нужного момента.

Используйте для обслуживания оригинальные запасные части Honda или их аналоги, определенные производителем.

Для очищения деталей нужно использовать негорючий растворитель (или растворитель с высокой температурой возгорания — например, керосин). Перед сборкой наносите смазку на все трущиеся поверхности, уплотнительные кольца, прокладки и уплотнители. Смазывайте детали путем нанесения смазки на поверхности или заполнения пустот, согласно указаниям данного Руководства.

Каждый раз после полной или частичной разборки двигателя обязательно заменяйте все прокладки, уплотнители, шплинты, зажимные и стопорные кольца и т.д. новыми. После сборки двигателя тщательно проверьте установку и функционирование всех его компонентов.

Осмотр перед поездкой:

Список всех узлов и компонентов, которые подлежат проверке перед каждым заездом, находится в разделе «Осмотр перед поездкой» на стр. 17.

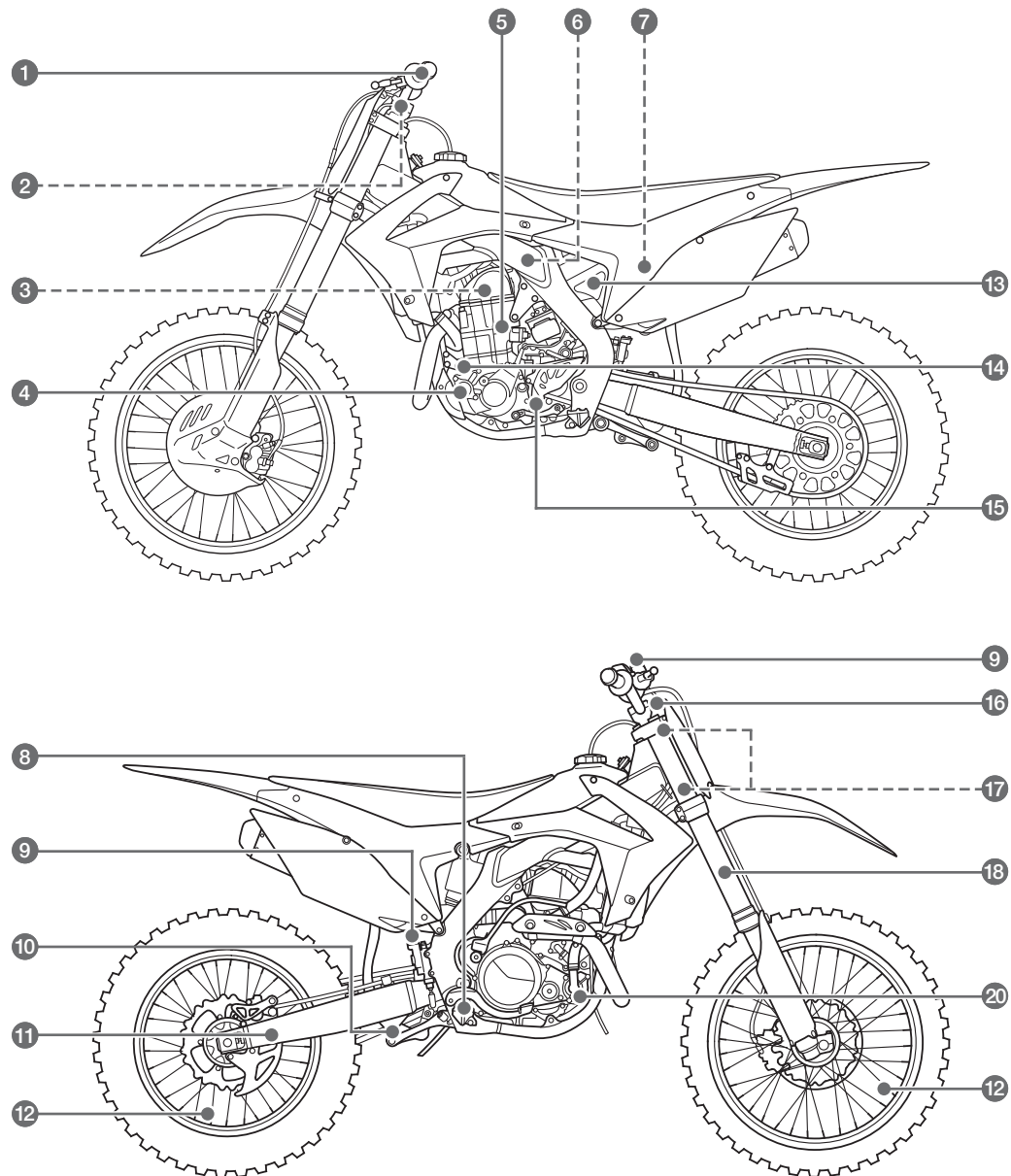

1 Руль

При замене рукояток используйте специальный герметик Hand Grip Cement или его аналоги. Описание процедуры замены содержится в *Руководстве по ремонту*.

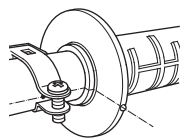

● Рукоятки

Рукоятка акселератора: Расположите контрольную отметку на рукоятке напротив отметки на трубке руля. Левая рукоятка: Расположите отметку «Δ» на левой рукоятке руля напротив отметки на руле.

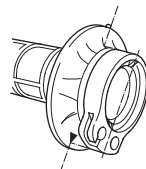

Для большей безопасности можно дополнительно зафиксировать рукоятки тросиками. Располагайте скрученные концы тросиков как можно дальше от ладоней, загните их и прижмите к поверхностям рукояток, чтобы они не цеплялись за перчатки.

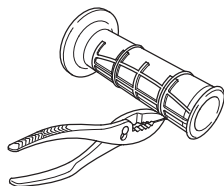

2 Механизм управления акселератором

Через каждые несколько поездок разбирайте механизм управления акселератором, очищайте внутреннюю часть рукоятки акселератора и рукоятку руля, нанося на них тонкий слой смазки. Внимательно осматривайте трос на предмет наличия перегибов и повреждений, способных помешать функционированию системы. Поверните руль от упора до упора, чтобы проверить свободное функционирование троса во всех положениях.

3 Свеча зажигания

Применение некоторых типов свечей зажигания нерезисторного типа может вызвать неисправность системы зажигания. Проводите замену свечи зажигания согласно Регламенту технического обслуживания (стр. 29). Соблюдайте рекомендации относительно типов, размеров и тепловых характеристик свечей зажигания, изложенных в данном Руководстве.

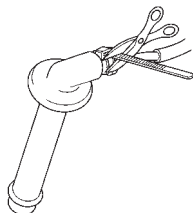

● Наконечник свечи зажигания

Во избежание отсоединения или проникновения воды оберните наконечник свечи зажигания небольшим пластиковым пакетом.

4 Моторное масло и масляный фильтр

Для обеспечения максимальной продолжительности службы поршня, цилиндра и коленчатого вала необходимо как можно чаще менять моторное масло. Кроме того, регулярная замена моторного масла способствует надежной и стабильной работе двигателя (стр. 53).

5 Прокладки и уплотнители

Всегда устанавливайте новые прокладки и уплотнители после обслуживания компонентов мотоцикла.

● Цилиндр двигателя / головка цилиндра

Для предотвращения коррозии вследствие контакта разнородных металлов смазывайте монтажные штифты головки и цилиндра. Поскольку зазоры между ними крайне малы, обеспечивайте чистоту штифтов (стр. 82, 83).

6 Топливопровод

Прочитайте раздел «Топливопровод» на стр. 43. Проверяйте трубку топливпровода на предмет износа, повреждений и протекания. Меняйте трубку каждый год.

7 Воздушный фильтр

Регулярно очищайте и смазывайте воздушный фильтр, так как работа двигателя напрямую зависит от пропускной способности фильтра. Загрязненный или поврежденный фильтр существенно уменьшает производительность и срок службы двигателя. Во время обслуживания внимательно проверьте, нет ли в фильтре разрывов или признаков расслоения швов. Всегда держите под рукой запасной фильтр, смазанный и готовый к установке, в герметичном пластиковом пакете. Когда воздух сильно запылен, может возникнуть необходимость в обслуживании или замене воздушного фильтра между этапами заезда. Не оставляйте на фильтре много смазки. Это увеличивает концентрацию топлива в топливно-воздушной смеси и может привести к увеличению частоты холостого хода и чрезмерного тягового усилия на низких оборотах. Соблюдайте указания, приведенные в данном разделе. Используйте специальную смазку Honda Foam Air Filter Oil или ее аналоги. Обязательно нанесите смазку на края фильтрующе-

Продолжение на следующей странице

ОСНОВЫ ПРАВИЛЬНОГО ОБСЛУЖИВАНИЯ

го элемента в местах прилегания к корпусу фильтра. Используйте белую литиевую смазку Honda или ее аналоги, поскольку она позволяет легко обнаружить проникновение грязи через уплотнение (стр. 60). Используйте оригинальный воздушный фильтр Honda или его аналог, который подходит к данной модели мотоцикла. Использование несовместимого фильтра может привести к повреждению или преждевременному износу двигателя.

8 Подножки

Вы можете восстановить изношенные зубцы подножек, отшлифовав канавки трехгранным напильником. Помните, что слишком острые зубцы приводят к износу подошв обуви. Затачивайте только острия зубцов — глубокие канавки ослабляют конструкцию. Убедитесь, что подножки свободно двигаются, а крепежные шпильки шарнирных соединений находятся в надлежащем состоянии.

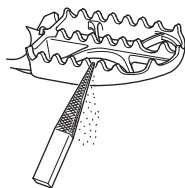

9 Тормоза

Читайте раздел «Тормозные колодки» данного Руководства (стр. 97).

Тормозные суппорты: проверяйте свободное перемещение переднего и заднего суппортов вдоль пальцев суппортов и корпусов суппортов. Регулярно проверяйте толщину тормозных колодок и заменяйте их, если они стерлись до минимальной толщины. Если эффективность торможения уменьшается вследствие перегрева колодок, проверьте их на предмет повреждения или деформации и, при необходимости, замените.

Тормозная жидкость: Процедура замены приведена в *Руководстве по ремонту*.

Меняйте тормозную жидкость каждые 2 года. Жидкость нужно менять чаще, если мотоцикл эксплуатируется в условиях чрезмерных нагрузок. Интенсивное торможение служит причиной перегрева жидкости, что приводит к ухудшению ее свойств. Условия движения, которые предусматривают частое торможение (например, трасса в густом лесу), сокращают срок годности тормозной жидкости.

10 Смазка компонентов подвески

Для поддержания надлежащего состояния подвески и минимизации износа ее компонентов нужно разбирать, очищать, проверять и смазывать все шарнирные соединения [А] подвески через каждые 7,5 часов эксплуатации. Используйте смазку на основе дисульфида молибдена (более 3%)

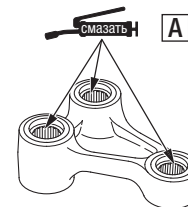

● Смазка шарниров маятника

Осмотрите, очистите и смажьте шарниры маятника [Б] смазкой на основе дисульфида молибдена (более 3%). Поддерживайте пылезащитные прокладки в надлежащем состоянии.

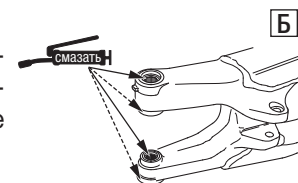

11 Маятник

Не пытайтесь применять сварку или ремонтировать поврежденный маятник. Сварка ослабляет прочность конструкции

12 Колесные спицы

После нескольких первых заездов регулярно проверяйте натяжку спиц. Поскольку в данный период проходит взаимная приработка спиц, их гаек и монтажных отверстий в ободе колеса, время от времени подтягивайте спицы. После этого они должны хорошо держать натяжение, но, тем не менее, график обслуживания должен включать регулярную проверку натяжки спиц как часть проверки общего состояния колес (стр. 98).

● Резьбовые соединения

Фиксация важных резьбовых соединений специальным клеем придает большую надежность и безопасность. Выкрутите гайки, очистите резьбу гаек и болтов, нанесите на нее средство Honda Thread Lock или его аналог, и затяните до нужного момента.

● Электрические контакты

Чтобы снизить риск разъединения, короткого замыкания или коррозии разъемов, очистите их и обмотайте изолентой. Для дополнительной защиты от коррозии нанесите на все штекеры диэлектрическую смазку Honda.

13 Герметичность корпуса воздушного фильтра

Если имеются сомнения в герметичности корпуса воздушного фильтра, необходимо снять его и обеспечить его прилегание воздухоподводящему рукаву с помощью герметика Honda Hand Grip Cement или его аналога. Регулярно проверяйте воздушный фильтр и патрубок воздухозаборника на отсутствие признаков повреждений или попадания грязи.

14 Крепежные болты и гайки двигателя

Убедитесь, что все крепежные болты и гайки двигателя затянуты до требуемого момента. Для полной уверенности, прежде чем затягивать гайки, выкрутите их, очистите резьбу, и нанесите на нее средство Honda Thread Lock или его аналог.

15 Трансмиссионное масло

Частая замена трансмиссионного масла увеличивает срок службы и обеспечивает надежную работу переключения передач и системы сцепления (стр. 55).

16 Давление гидравлической пружины передней вилки

Отрегулируйте давление гидравлической пружины (стр. 117).

17 Подшипники рулевой колонки

Периодически очищайте, осматривайте и смазывайте подшипники рулевой колонки — особенно если мотоцикл часто контактирует с водой, грязью или пылью. Применяйте универсальную смазку на основе мочевины для высоких температур и давления (например: EXCELITE EP2 производства KYODO YUSHI (Япония), Shell Stamina EP2 или их аналоги).

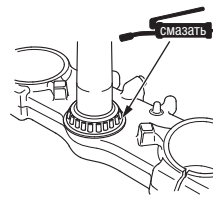

18 Передние амортизаторы: состояние / амортизационная жидкость

Регулярно разбирайте, очищайте и проверяйте переднюю вилку, а также меняйте амортизационную жидкость. Загрязнение жидкости мелкими частицами металла в процессе нормальной работы вилки и обычная отработка жидкости ухудшает функциональность передней подвески. Описание процедуры замены содержится в Руководстве по обслуживанию. Чтобы сохранить оптимальные характеристики работы передней подвески на Вашем мотоцикле, используйте только жидкость KHL15-11 (KYB) с содержанием специальных присадок.

● Рама

Поскольку мотоцикл Honda CRF предназначен для эксплуатации в условиях повышенных нагрузок, не следует недооценивать важность ухода за его рамой в ходе технического обслуживания. Регулярно и тщательно проверяйте состояние всех элементов рамы мотоцикла на предмет трещин или любых других повреждений. Это может уберечь Вас от опасности во время гонок или тренировок.

20 Отверстие для проверки утечки

После каждой гонки проверяйте отсутствие протечек с помощью дренажного отверстия для проверки утечки, расположенного под кожухом водяного насоса. При необходимости удаляйте загрязнения или песок. Убедитесь в том, что уплотнитель не протекает. Если из отверстия вытекает вода, замените уплотнитель. Если вытекает масло, замените сальник. Убедитесь, что охлаждающая жидкость не вытекает в большом количестве во время работы двигателя. Протечка небольшого количества охлаждающей жидкости из отверстия — вполне нормальное явление. Если из отверстия вытекает масло, это означает, что сальник поврежден. Процедура замены уплотнителей и сальников приведена в Руководстве по ремонту. Уплотнитель и сальник следует менять одновременно.

ОБСЛУЖИВАНИЕ ДО И ПОСЛЕ СОРЕВНОВАНИЙ

Между заездами

После тренировки или между заездами гонок у Вас есть возможность провести дополнительные проверки и регулировки.

- Вычистите всю грязь из-под щитков и обтекателей, с колес, деталей подвески, руля, органов управления и подножек. Для этого подойдет жесткая нейлоновая щетка.
- Проверьте давление воздуха в обеих шинах.
- Проверьте затяжку спиц и гаек колес.

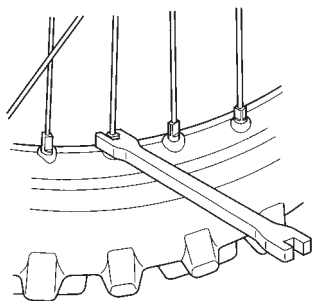

- Проверьте надежность затяжки болтов и гаек звездочек.
- С помощью жесткой щетки проведите чистку боковых поверхностей приводной цепи. При необходимости смажьте цепь и отрегулируйте ее прогиб.

Обязательно выключите двигатель перед выполнением любых работ по техническому обслуживанию. Иначе Вы можете получить тяжелые травмы!

- После регулировки прогиба приводной цепи необходимо убедиться в том, что отметки (1) регуляторов натяжения расположены на одном уровне с обеих сторон колеса. Это обеспечивает правильное расположение заднего колеса и, таким образом, максимальную эффективность торможения. Кроме того, правильное расположение заднего колеса увеличивает срок эксплуатации тормозных колодок.

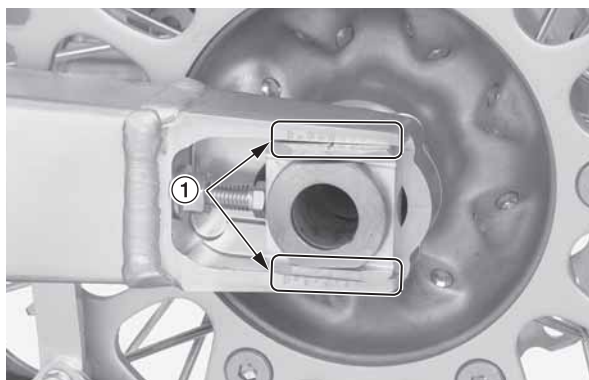

(1) контрольные отметки регулятора натяжения цепи

- Температура и давление внутри вилки увеличиваются во время заезда. Если вы регулируете давление пружин передней вилки после заезда, используйте данные, приведенные в таблице справа (столбик «Перед заездом»). Подробная информация о регулировке давления пружин в холодной вилке приведена на стр. 117. Диапазон регулировки: α = повышение давления.

α = (давление, измеренное после заезда) – (давление, измеренное перед заездом).

кПа (кгс/см²)

	Перед заездом (холодная вилка)	После заезда
мягкая (минимум)	220 (2,2)	$\alpha + 220$ (2,2)
средняя – мягкая	230 (2,3)	$\alpha + 230$ (2,3)
стандартная	240 (2,4)	$\alpha + 240$ (2,4)
средняя – жесткая	250 (2,5)	$\alpha + 250$ (2,5)
жесткая (максимум)	260 (2,6)	$\alpha + 260$ (2,6)

Не превышайте минимальных и максимальных значений давления воздуха, указанных в таблице.

После последнего заезда

Чтобы как можно дольше поддерживать мотоцикл в наилучшем техническом состоянии, крайне важно разработать последовательный график обслуживания и неукоснительно соблюдать его. Лучшее время для начала очередного цикла обслуживания — сразу после завершения соревнований.

I Смазка после гонки

Тонким слоем нанесите противокоррозионную смазку на ведущую звездочку и все стальные детали шасси или двигателя в тех местах, где стерлась краска.

Это поможет предотвратить коррозию внешних металлических поверхностей. Нанесите больше смазки, если гонка происходила в непогоду или в заболоченной местности. Будьте внимательны, чтобы смазка не попала на тормозные колодки или диски.

Будьте осторожны, чтобы не прищемить пальцы между приводной цепью и звездочкой.

Очистите и смажьте приводную цепь (стр. 103). Прежде чем смазывать цепь, убедитесь, что она сухая и чистая.

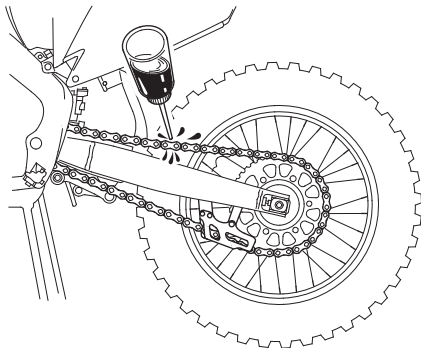

I Обычная очистка

Если загрязнения мотоцикла незначительные, то можно очистить его вручную с помощью жесткой нейлоновой щетки и ветоши.

Будьте осторожны, чтобы не прищемить пальцы между приводной цепью и звездочкой.

Практически в любом хозяйственном или универсальном магазине представлен большой выбор недорогих щеток. Выбирая щетку, помните, что ей нужно будет удалять грязь из труднодоступных мест. Не используйте жесткие щетки для очистки пластиковых или резиновых поверхностей.

Если мотоцикл во время поездки подвергался воздействию морского воздуха или соленой воды, как можно скорее сполосните его пресной водой, высушите и нанесите аэрозольную смазку на металлические части.

В случае мытья мотоцикла или применения моющих средств воспользуйтесь рекомендациями раздела «Очистка и мойка мотоцикла» (стр. 113).

РАСПОЛОЖЕНИЕ ЧАСТЕЙ И МЕХАНИЗМОВ

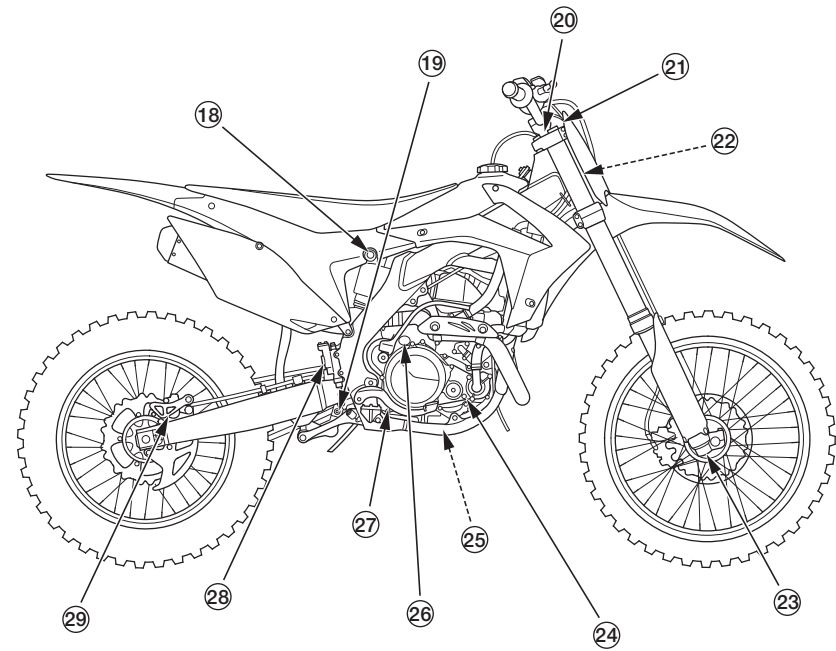
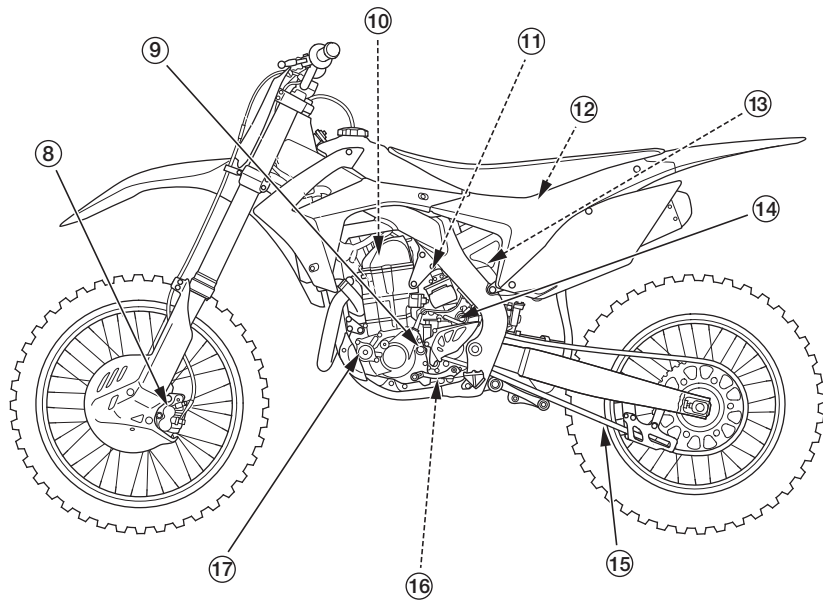
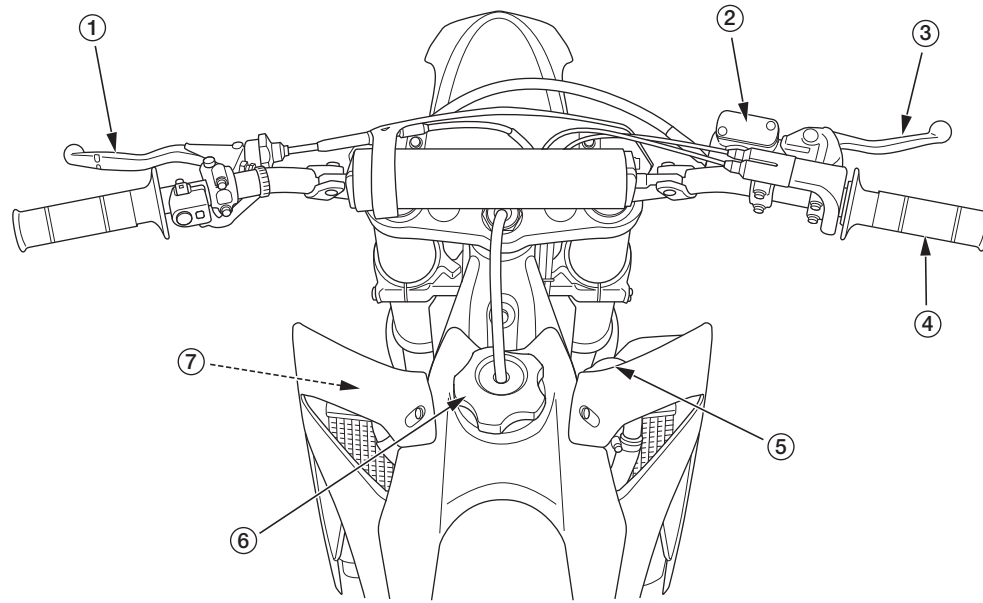

I Условные обозначения:

- (1) рычаг сцепления
- (2) бачок переднего тормоза
- (3) рычаг переднего тормоза
- (4) рукоятка акселератора
- (5) крышка радиатора
- (6) крышка топливного бака
- (7) болт для выпуска воздуха
- (8) суппорт переднего тормоза
- (9) крышка картера/масляный щуп
- (10) свеча зажигания
- (11) регулятор воздушной заслонки
- (12) воздушный фильтр
- (13) регулятор преднатяга задней подвески
- (14) вентиляционная трубка картера
- (15) приводная цепь
- (16) сливной болт трансмиссионного масла
- (17) масляный фильтр
- (18) регулятор чувствительности задней подвески
[для высокой скорости];
регулятор чувствительности задней подвески
[для низкой скорости];
- (19) регулятор степени отбоя задней подвески
- (20) регулятор чувствительности передней подвески
(левый и правый)
- (21) клапан давления пружин передней подвески
(левый и правый)
- (22) регулятор амортизатора руля
- (23) регулятор степени отбоя передней подвески
(левый и правый)
- (24) контрольное отверстие проверки уровня
трансмиссионного масла
- (25) сливной болт моторного масла
- (26) крышка маслосливной горловины
трансмиссионного масла
- (27) педаль заднего тормоза
- (28) бачок заднего тормоза
- (29) суппорт заднего тормоза

См. «Меры безопасности при проведении технического обслуживания» на стр. 27.

I Снятие седла:

1. Выкрутите крепежные болты седла (1).
2. Снимите седло (2), потянув его назад.

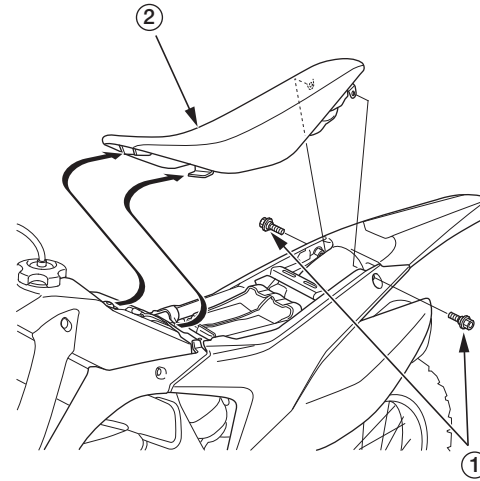

- (1) крепежные болты
- (2) седло

I Установка седла:

1. Установите седло на место, совместив передний выступ (1) с кронштейном седла (2), а задний выступ (3) с углублением на раме (4).
2. Закрутите крепежные болты и затяните их до требуемого момента:
26 Н·м (2,7 кгс·м).

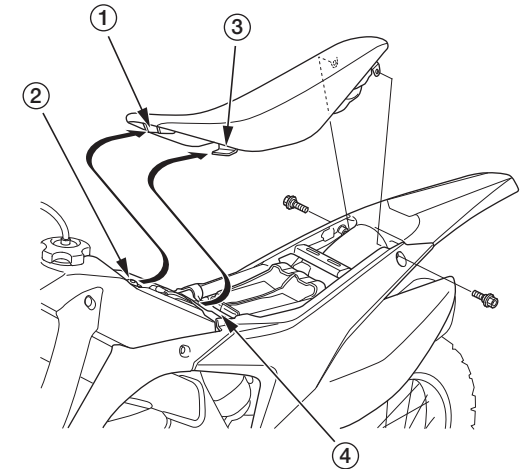

- (1) передний выступ
- (2) кронштейн седла
- (3) задний выступ
- (4) углубление на раме

ТОПЛИВНЫЙ БАК

См. «Меры безопасности при проведении технического обслуживания» на стр. 27.

I Снятие топливного бака:

1. Снимите седло (стр. 37).
2. С обеих сторон выкрутите болты «А» с манжетами (1), удерживающие боковые кожухи.
3. Выкрутите болты «В» (2).
4. Потяните кожухи (3) вперед, чтобы отделить их от защитных панелей (4) воздушного фильтра.

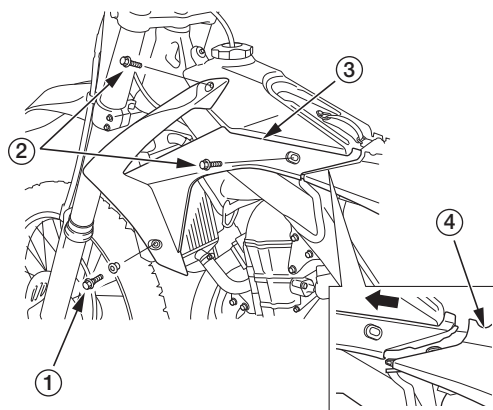

- (1) болты «А» с манжетами
- (2) болты «В»
- (3) кожухи
- (4) защитные панели

5. Сдвиньте кожухи, установив крючки (5) в углубления (6) на топливном баке.
6. Снимите кожухи, повернув их, как показано на схеме.

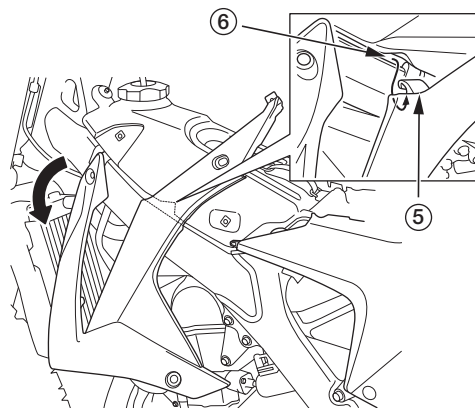

- (5) крючок
- (6) углубление

7. Установите и зафиксируйте хомут (7) на вентиляционном патрубке (8).

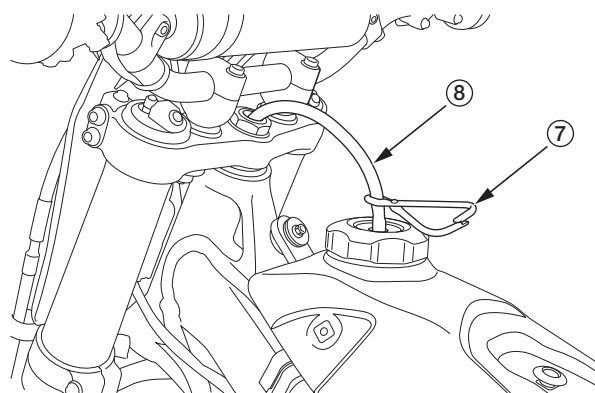

- (7) хомут
- (8) вентиляционный патрубок

8. Извлеките вентиляционный патрубок (8) бака из осевой гайки рулевой колонки.
9. Снимите ремень топливного бака (9).
10. Выкрутите болт с прокладкой (10).

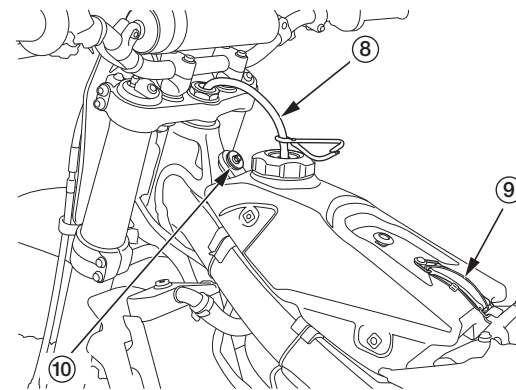

- (8) вентиляционный патрубок
- (9) ремень топливного бака
- (10) болт с прокладкой

11. Отсоедините топливопровод (11) от хомута (12).

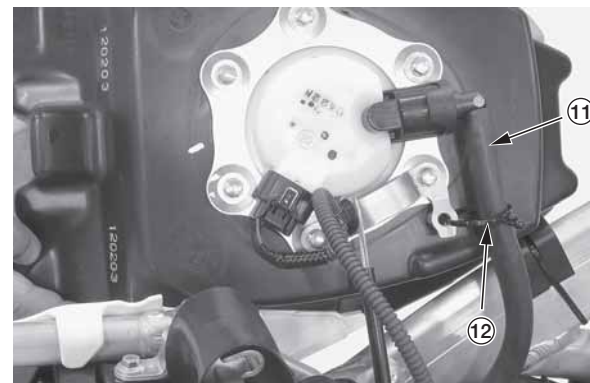

- (11) топливопровод
- (12) хомут

12. Достаньте топливный бак (13) и повесьте его с левой стороны рамы. Убедитесь, что на держателе топливного бака (14) нет признаков износа, перегибов или повреждений.

Следите, чтобы топливный бак висел на держателе, а не на шланге подачи топлива.



ПРЕДУПРЕЖДЕНИЕ

Бензин является легковоспламеняющейся и взрывоопасной жидкостью. При неосторожном обращении с бензином Вы можете получить серьезные ожоги и травмы.

- Выключите двигатель, держитесь подальше от источников пламени, тепла или искр.
- Заправляйте топливный бак только на улице.
- Немедленно вытирайте брызги и потеки бензина.

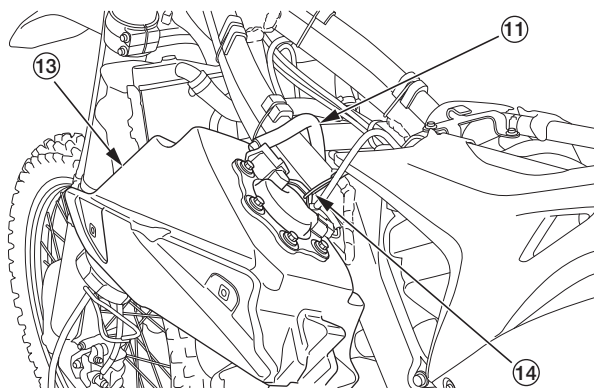

(11) топливопровод
(13) топливный бак
(14) держатель топливного бака

13. Проверьте правильность расположения бака относительно рамы и, при необходимости, отрегулируйте положение резиновых прокладок (15).

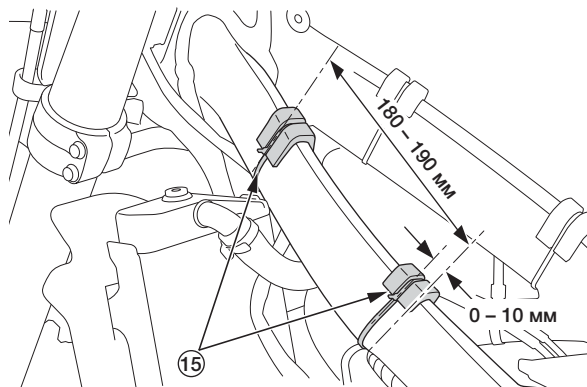

(15) резиновые прокладки

ТОПЛИВНЫЙ БАК

I Установка топливного бака:

1. Закрепите топливопровод (1) хомутом (2).

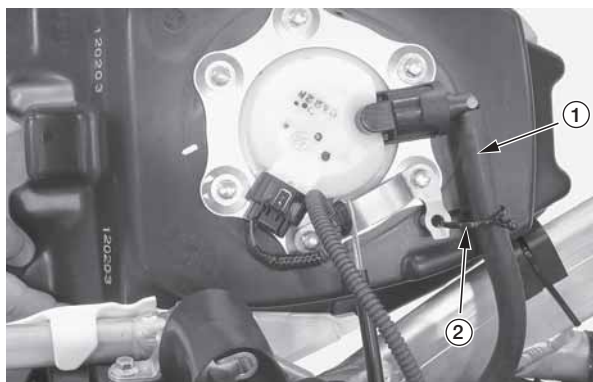

(1) топливопровод
(2) хомут

2. Установите топливный бак (3) на место.
3. Установите и закрутите болт с прокладкой (4).
4. Закрепите топливный бак ремнем (5).

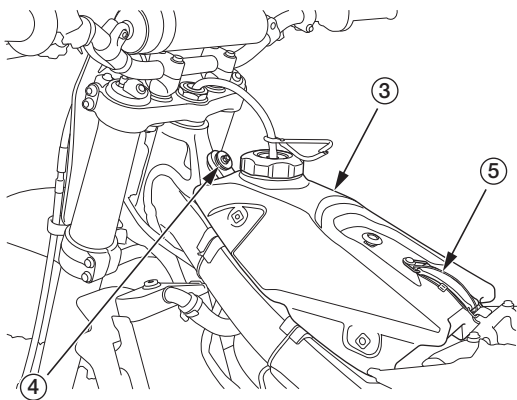

(3) топливный бак
(4) болт с прокладкой
(5) ремень топливного бака

5. Вставьте вентиляционный патрубок (6) в осевую гайку (7) рулевой колонки.
6. Снимите хомут (8) с вентиляционного патрубка.

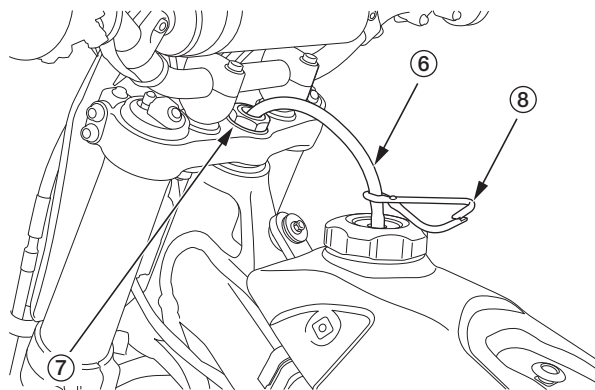

(6) вентиляционный патрубок
(7) осевая гайка рулевой колонки
(8) хомут

7. Установите кожухи, вставив крючки (9) в углубления (10) топливного бака.
8. Поверните кожухи (11) и закрепите их на раме.

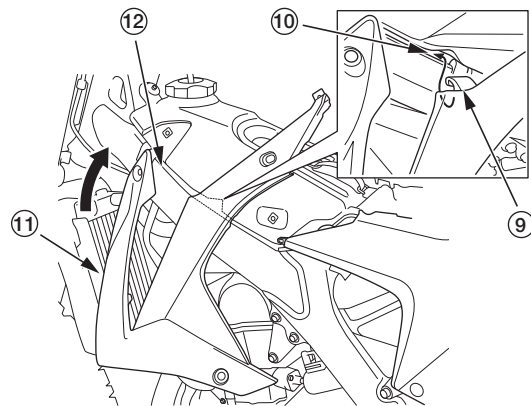

(9) Крючок
(10) Углубление
(11) Кожух
(12) Рама

9. Сдвиньте кожухи (11) назад, чтобы соединить их выступы (13) со скобами (14) панелей воздушного фильтра.
10. Прикрутите кожухи болтами «В» (15) и болтами «А» (16) с манжетами.
Затяните болты «В» до требуемого момента:
5,2 Н·м (0,5 кгс·м).

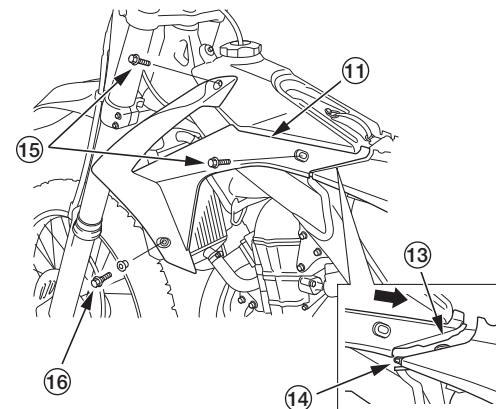

(11) Кожух
(13) Выступ
(14) Скоба
(15) Болты «В»
(16) Болт «А» с манжетой

11. Установите седло (стр. 37).

См. «Меры безопасности при проведении технического обслуживания» на стр. 27.

Чтобы снять подрамник:

1. Снимите седло (стр. 37).
2. Снимите оба глушителя (стр. 104).
3. Выкрутите крепежные болты (1) заднего крыла (2) и немного потяните его назад.

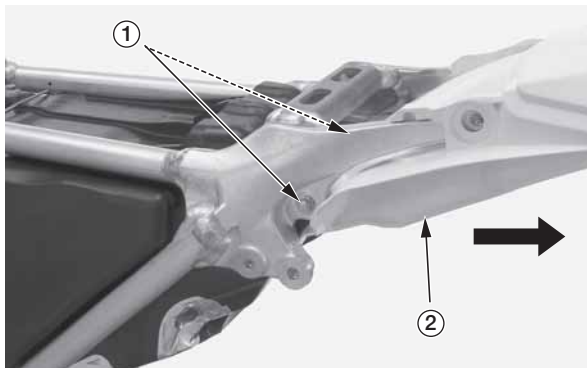

- (1) болты заднего крыла
(2) заднее крыло

4. Вытяните корпус воздушного фильтра (3) из подрамника (4).

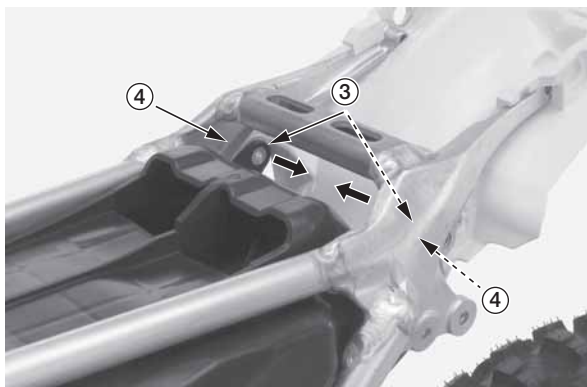

- (3) корпус воздушного фильтра
(4) подрамник

5. Открутите болты воздушного фильтра (5) и отсоедините ремень топливного бака (6).



- (5) крепежные болты воздушного фильтра
(6) ремень топливного бака

6. Выкрутите нижние (7) и верхние (8) болты подрамника. Снимите подрамник (9).

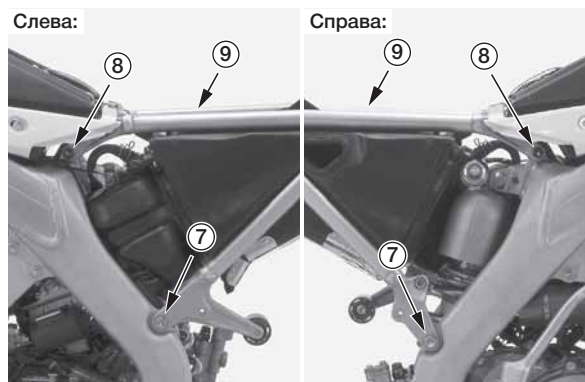

- (7) Нижние болты подрамника
(8) Верхние болты подрамника
(9) Подрамник

ПОДРАМНИК

Чтобы установить подрамник:

1. Осторожно установите верхние и нижние концы подрамника на раму. Вставьте болты подрамника и слегка затяните.
2. Выровняйте подрамник с задним колесом и надежно затяните верхние (1) и нижние (2) болты:
верхние болты: 32 Н·м (3,3 кгс·м)
нижние болты: 49 Н·м (5,0 кгс·м)

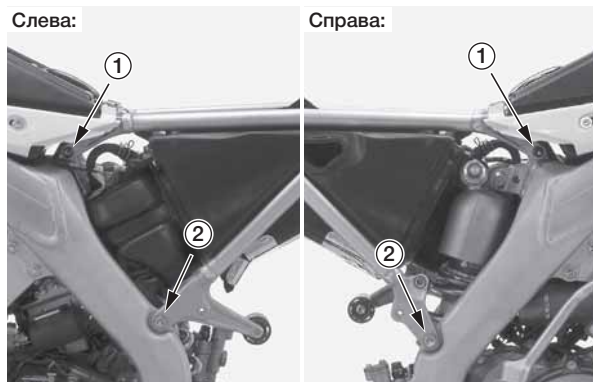

(1) верхние болты подрамника
(2) нижние болты подрамника

3. Установите корпус воздушного фильтра (3) на подрамник.

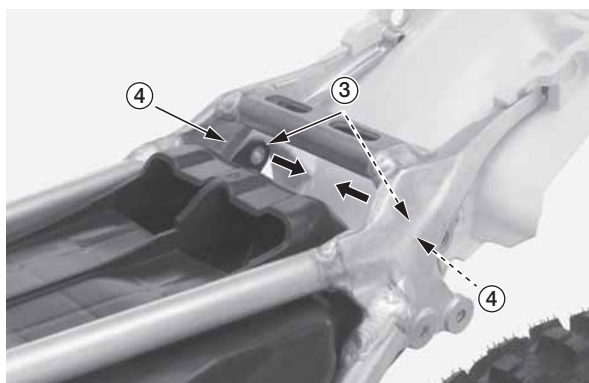

(3) корпус воздушного фильтра
(4) подрамник

4. Сдвиньте заднее крыло вперед, чтобы совместить отверстие на заднем крыле с отверстием на подрамнике. Установите и закрутите болты заднего крыла (5).

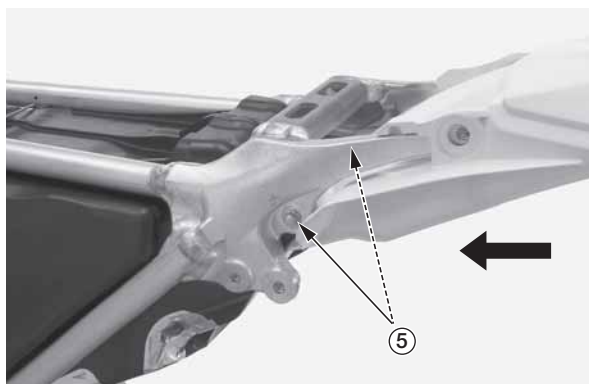

(5) болты заднего крыла

5. Зацепите ремень топливного бака (6).
6. Установите крепежные болты воздушного фильтра (7).



(6) ремень топливного бака
(7) крепежные болты воздушного фильтра

7. Установите оба глушителя (стр. 105).
8. Установите седло (стр. 37).

См. «Меры безопасности при проведении технического обслуживания» на стр. 27.

Рекомендуемое топливо

Тип	Неэтилированный
Октановое число по исследовательскому методу	95 и выше

Заправляйте бак только неэтилированным бензином, даже если Вы находитесь в стране, где можно приобрести этилированный бензин.

Для двигателя подходит бензин с октановым числом 92 и выше по моторному методу, или с октановым числом 95 и выше по исследовательскому методу. Обычно октановое число по моторному методу указывается на топливных колонках заправочных станций. Информацию об использовании спиртосодержащих видов топлива читайте на стр. 160.

Использование топлива с более низким октановым числом может привести к появлению постоянных детонационных процессов, которые могут привести к повреждению двигателя. Незначительный стук, который возникает во время эксплуатации с максимальной нагрузкой, например, при подъеме, не представляет опасности для двигателя.

Если же детонационные процессы возникают во время стабильной работы двигателя при обычной нагрузке, нужно изменить марку топлива. Если после этого они не исчезли, обратитесь к официальному дилеру Honda.

Никогда не используйте некачественный или загрязненный бензин. Следите, чтобы в бак не попадали грязь, пыль и вода.

Как заправить мотоцикл

1. Чтобы снять крышку топливного бака (1), вытяните вентиляционный патрубок (2) из осевой гайки рулевой колонки (3). Поворачивайте крышку топливного бака против часовой стрелки, затем снимите крышку.

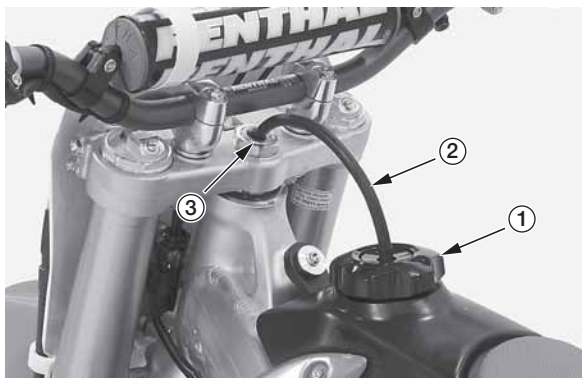

- (1) крышка топливного бака
 (2) вентиляционный патрубок
 (3) осевая гайка рулевой колонки

2. Доливайте топливо, пока оно не достигнет нижнего края заливной горловины. Заправочная емкость топливного бака: **6,31 л**
 - Будьте осторожны, чтобы не повредить топливный насос во время заправки.
 - Не переполняйте топливный бак. Уровень топлива не должен достигать края заправочной горловины.

ПРЕДУПРЕЖДЕНИЕ

Бензин огнеопасен и взрывоопасен. Неосторожное обращение с ним может привести к ожогам и травмам.

- Выключите двигатель, держитесь подальше от источников пламени, тепла или искр.
- Заправляйте топливный бак только вне помещений.
- Немедленно вытирайте брызги и потеки бензина.

3. Закрутите крышку бака и вставьте патрубок в осевую гайку рулевой колонки.

Осмотр топливопровода

1. Вытащите и повесьте топливный бак на держателе с левой стороны рамы (стр. 38).
2. Снимите крышку (1) соединения топливопровода.
3. Убедитесь, что на топливопроводе (2) нет трещин, повреждений и признаков утечки. При необходимости замените топливопровод.

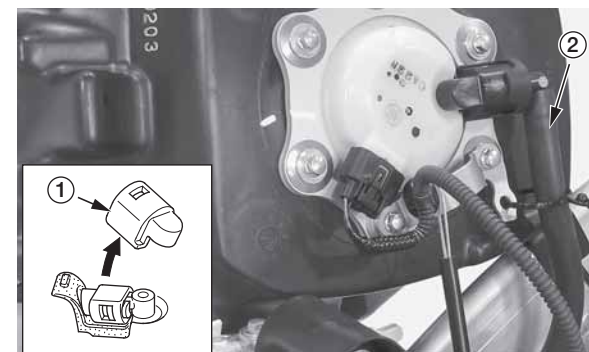

- (1) крышка соединения топливопровода
 (2) топливопровод

4. Установите крышку соединения топливопровода.
5. Установите топливный бак (стр. 40).

Сброс давления топлива

1. Достаньте и повесьте топливный бак на держателе с левой стороны рамы (стр. 38).
2. Отцепите штекер (1) топливного насоса.



(1) штекер топливного насоса

3. Установите топливный бак, запустите двигатель и оставьте работать на холостом ходу, пока он не заглохнет.

Замена топливопровода

Чтобы отсоединить топливопровод:

1. Снимите давление в топливном баке.
2. Достаньте и повесьте топливный бак на держателе с левой стороны рамы.
3. Снимите крышку соединителя топливопровода (1) с топливного насоса (2).
4. Убедитесь, что соединение (3) не загрязнено, и, при необходимости, очистите его.

Со стороны инжектора:

Со стороны топливного насоса:

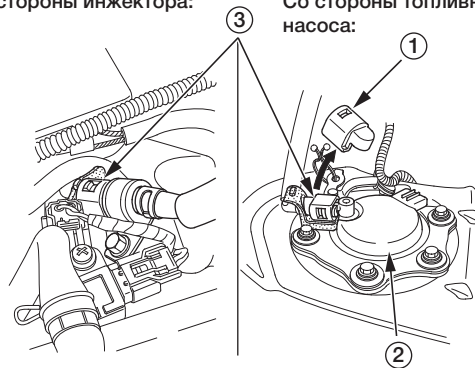

(1) крышка соединения топливопровода

(2) топливный насос

(3) соединение топливопровода

5. Выкрутите болт (4) и снимите хомут с уплотнительным кольцом (5).

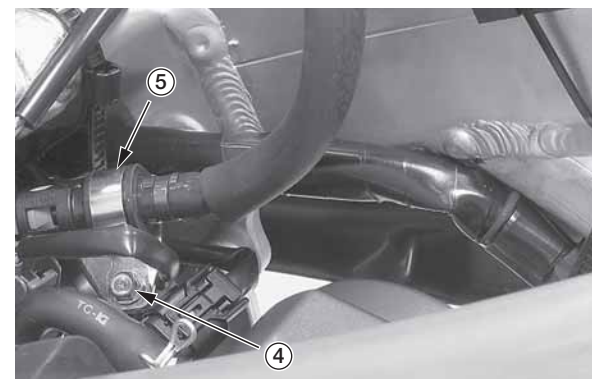

(4) болт

(5) хомут с уплотнителем

6. Снимите резиновую прокладку (6) с держателя (7) на конце патрубка инжектора.

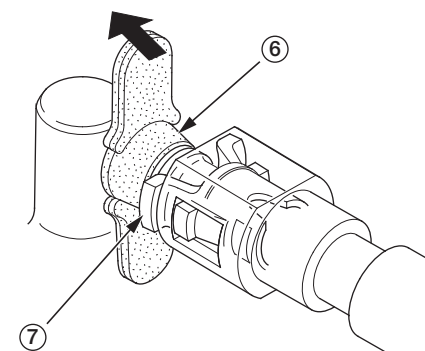

(6) резиновая прокладка (на конце инжектора)

(7) держатель

7. Положите техническую салфетку (8) на соединение топливопровода.

Со стороны инжектора:

Со стороны топливного насоса:

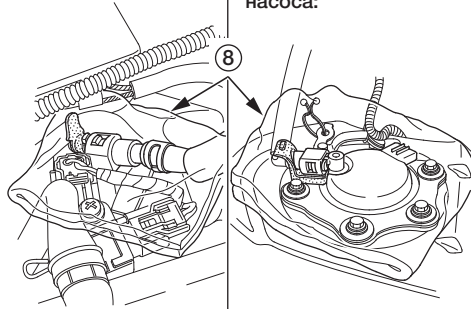

(8) техническая салфетка

8. Удерживая соединитель одной рукой, нажмите на выступы держателя (9) и вытащите защелки (10) из прорезей. Отцепите соединитель и снимите держатель.

- Вытрите разлитое топливо ветошью.
- Будьте осторожны, чтобы не повредить топливопровод и другие части.
- Не используйте инструменты.
- Если соединитель не снимается, нажмите на выступы и поочередно вытягивайте и нажимайте на него, пока не снимете.



ПРЕДУПРЕЖДЕНИЕ

Бензин огнеопасен и взрывоопасен. Неосторожное обращение с ним может привести к ожогам и травмам.

- Выключите двигатель, держитесь подальше от источников пламени, тепла или искр.
- Заправляйте топливный бак только вне помещений.
- Немедленно вытирайте брызги и потеки бензина.

Со стороны инжектора:

Со стороны топливного насоса:

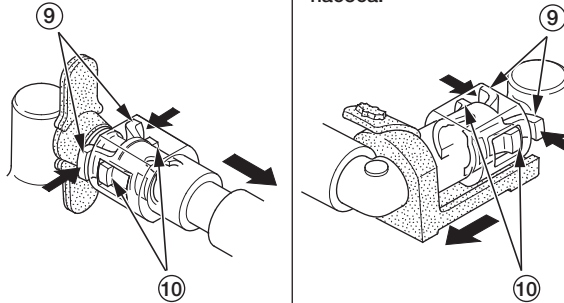

(9) выступы

(10) защелки

9. Чтобы предотвратить повреждение и загрязнение, наденьте пластиковые пакеты (13) на соединитель топливопровода (11) и патрубки (12) топливного насоса и инжектора.

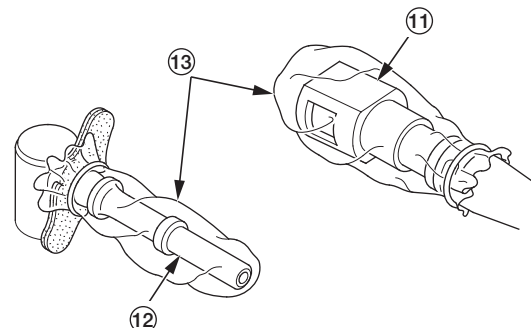

(11) соединитель топливопровода

(12) патрубков инжектора/топливного насоса

(13) пластиковые пакеты

I Чтобы установить топливопровод:

1. Вставьте новый держатель (1) в соединитель (2), совместив защелки (3) с прорезями (4).

- Всегда заменяйте держатель новым, когда отсоединяете топливопровод.
- Если резиновая прокладка повреждена, замените ее.
- Не сгибайте и не перекручивайте топливопровод.
- Если возникла необходимость в замене держателя, всегда используйте оригинальный держатель производителя топливопровода.

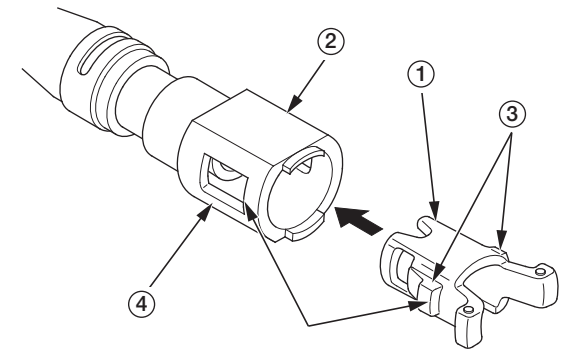

(1) держатель (новый)

(2) соединитель

(3) защелки

(4) прорези

Продолжение на следующей странице

ТОПЛИВНАЯ СИСТЕМА

2. Установите резиновую прокладку (5) на патрубок топливного инжектора. Подсоедините соединитель топливопровода к патрубку инжектора. Нажмите на соединитель до щелчка.

Если соединитель тяжело вставить, смажьте конец патрубка небольшим количеством моторного масла.

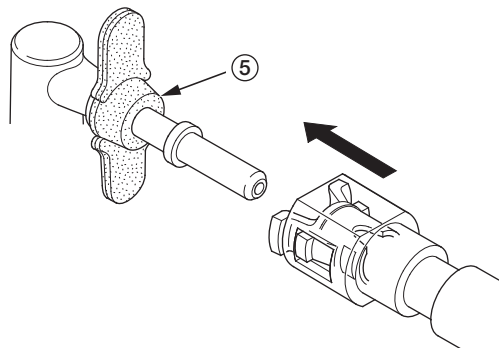

(5) резиновая прокладка (со стороны инжектора)

3. Тщательно осмотрите соединение и убедитесь, что защелки надежно закреплены.
4. Убедитесь, что резиновая прокладка (5) размещена между фланцем (6) и ушком держателя (7).

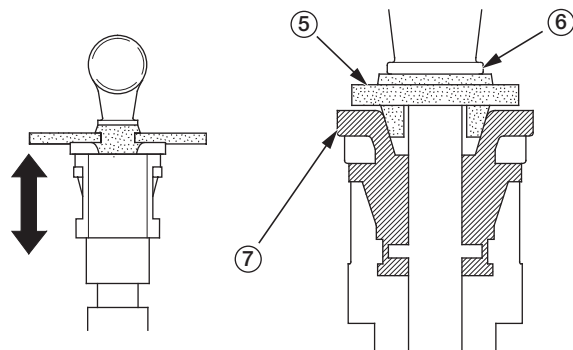

(5) резиновый соединитель (со стороны инжектора)
(6) фланец
(7) ушко держателя

5. Установите резиновую прокладку (8), крепление (9) и болт (10). Соедините язычок крепления (11) с пазом (12), как показано на схеме.

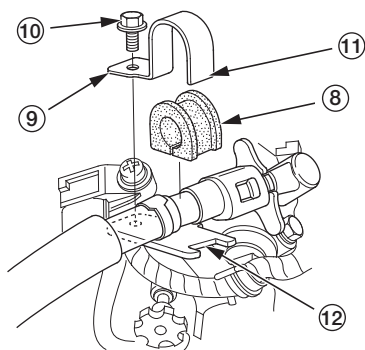

(8) Резиновая прокладка (11) Язычок крепления
(9) Крепление (12) Паз
(10) Болт

6. Установите крышку соединения топливопровода (13) и вставьте выступ (14) в углубление (15).

Убедитесь, что резиновая крышка (16) правильно установлена между штекером и топливным насосом.

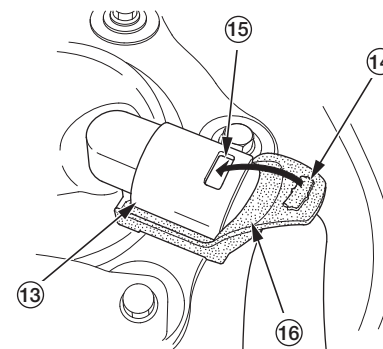

(13) соединение топливопровода
(14) выступ
(15) углубление
(16) резиновая крышка

7. Увеличьте давление в топливном баке (стр. 51).

Замена фильтра топливного насоса

Слейте топливо в канистру для хранения, используя ручной сифон или другое подобное устройство.

Будьте осторожны, чтобы не повредить топливный насос.



ПРЕДУПРЕЖДЕНИЕ

Бензин огнеопасен и взрывоопасен. Неосторожное обращение с ним может привести к ожогам и травмам.

- Выключите двигатель, держитесь подальше от источников пламени, тепла или искр.
- Заправляйте топливный бак только вне помещений.
- Немедленно вытирайте брызги и потеки бензина.

I Чтобы снять топливный насос:

1. Сбросьте давление в топливном баке (стр. 44).
2. Отсоедините топливопровод (стр. 44).
3. Поддерживая топливный бак, снимите следующие детали: болты топливного насоса (1), фиксатор (2) с держателем (3), прокладки (4), втулки (5), шайбы (6) и пластину топливного насоса (7).
4. Снимите топливный бак.

Снимая держатель, поддерживайте топливный бак, чтобы он не упал.

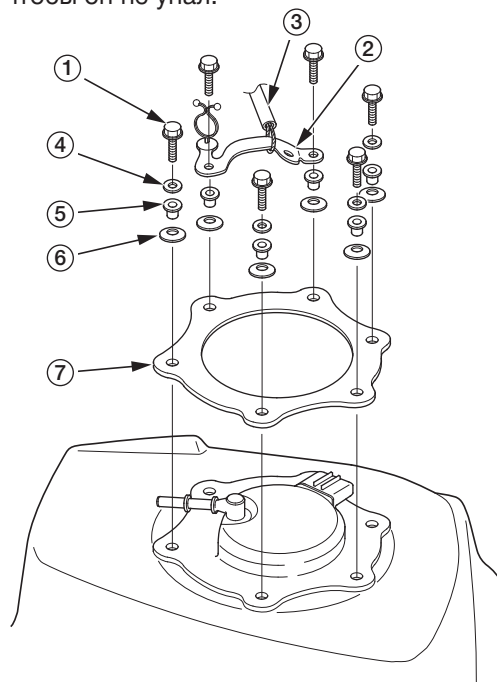

- (1) болты топливного насоса
- (2) фиксатор
- (3) держатель
- (4) прокладки
- (5) втулки
- (6) шайбы
- (7) пластина топливного насоса

5. Вытащите топливный насос (8) вместе с уплотнительными кольцами (9).

Будьте осторожны, чтобы не повредить топливный насос.

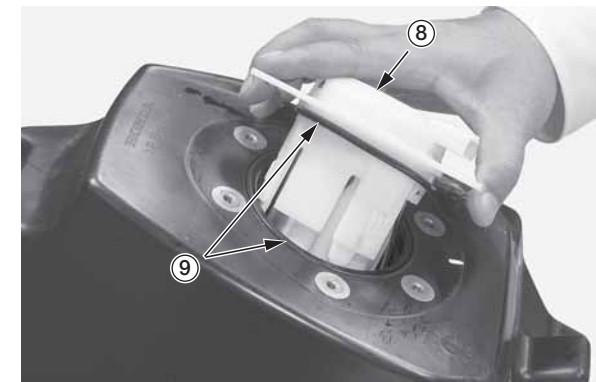

- (8) топливный насос
- (9) уплотнительное кольцо

6. Отсоедините проводку (10) от основания топливного насоса (11).

Будьте осторожны, чтобы не повредить проводку.

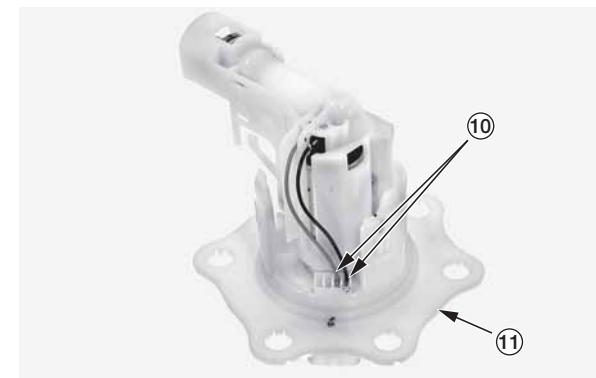

- (10) проводка
- (11) основание топливного насоса

Продолжение на следующей странице

ТОПЛИВНАЯ СИСТЕМА

- Убедитесь, что на выступах держателя (12) и защелках (13) нет признаков повреждения или износа. Если крюки и защелки повреждены или изношены, замените весь топливный насос новым.
- Высвободьте выступы из канавок (14), толкая держатель в сторону от основания насоса и немного раздвинув защелки.

Будьте осторожны, чтобы не повредить выступы и защелки.

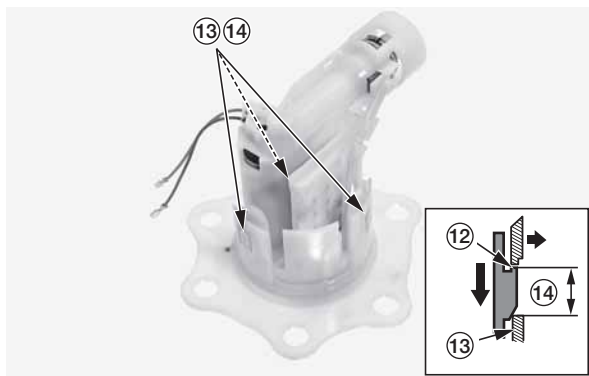

(12) выступы
(13) защелки
(14) канавки

- Отсоедините узел держателя топливного насоса (15) от основания (16) и снимите уплотнительное кольцо (17).

Тщательно вытрите разлитое топливо.

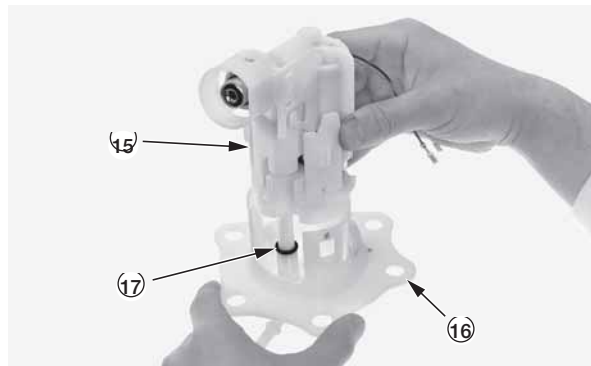

(15) держатель насоса
(16) основание насоса
(17) уплотнительное кольцо

- Снимите нижнюю крышку (18) и резиновый демпфер (19).

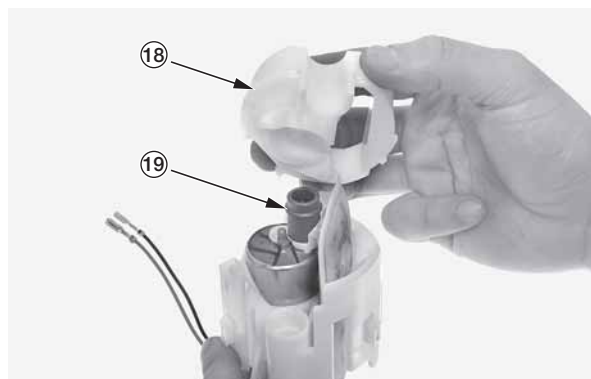

(18) нижняя крышка
(19) демпфер

- Снимите топливный насос (20), фильтр (21) и уплотнительное кольцо (22) с держателя насоса (23).

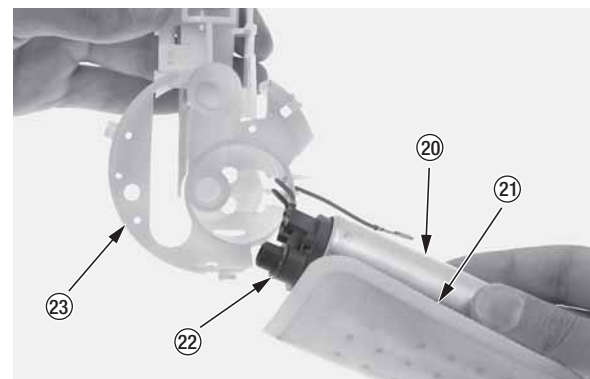

(20) топливный насос
(21) фильтр топливного насоса
(22) уплотнительное кольцо
(23) держатель топливного насоса

- Убедитесь, что на фильтре (21) нет загрязнений, повреждений и признаков износа.
- Отсоедините фильтр от насоса (20).

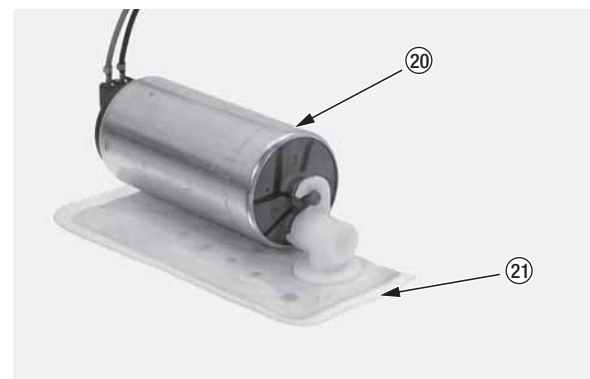

(20) топливный насос (в сборе)
(21) фильтр насоса

I Чтобы установить топливный насос

1. Установите новый фильтр (1) на топливный насос (2), зацепив крючок (3) за выступ (4).

Будьте осторожны, чтобы не повредить крючок

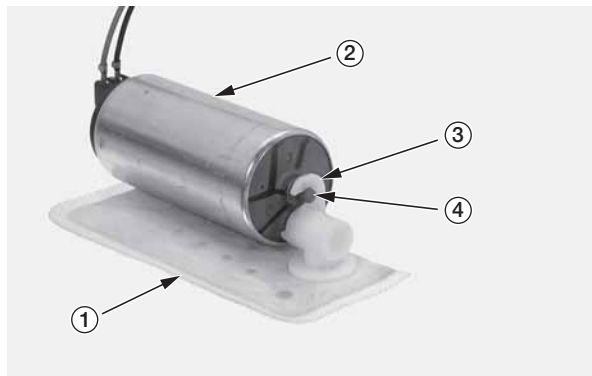

- (1) фильтр топливного насоса (новый)
- (2) топливный насос
- (3) крючок
- (4) выступ

2. Нанесите на новое кольцо (5) тонкий слой моторного масла. Установите новое кольцо.
3. Установите насос в сборе (6) на держатель (7) и проведите красный (8) и черный (9) кабели через канавки (10), как показано на схеме.

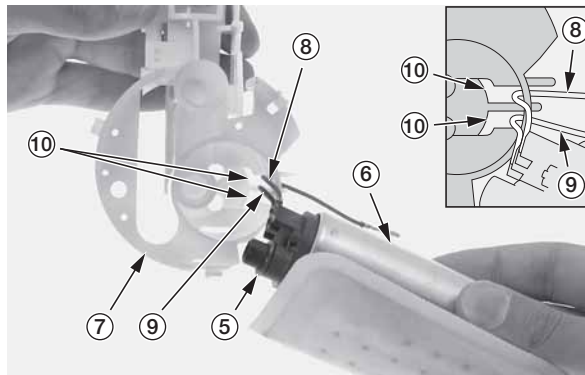

- (5) уплотнительное кольцо (новое)
- (6) топливный насос
- (7) держатель топливного насоса
- (8) красный кабель
- (9) черный кабель
- (10) прорези

4. Установите новый резиновый демпфер (11) на фильтр, как показано на схеме. Установите на место нижнюю крышку (12).

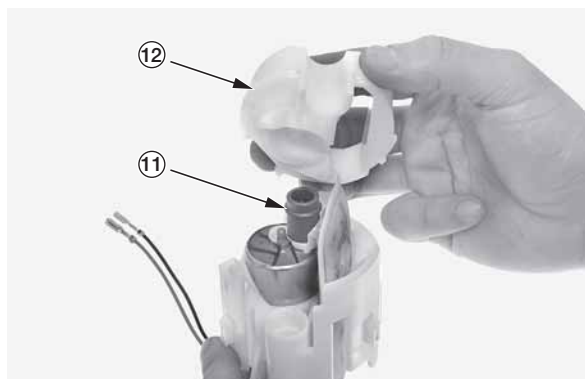

- (11) резиновый демпфер (новый)
- (12) нижняя крышка

5. Нанесите небольшое количество моторного масла на новое уплотнительное кольцо (13). Установите новое кольцо на основание (14) топливного насоса.
6. Установите держатель (15) на основание, вставив крючки (16) в канавки (17) на защелках (18). Если зазор между крючками составляет более 1 мм, замените весь топливный насос новым.

Убедитесь, что крючки надежно закреплены.

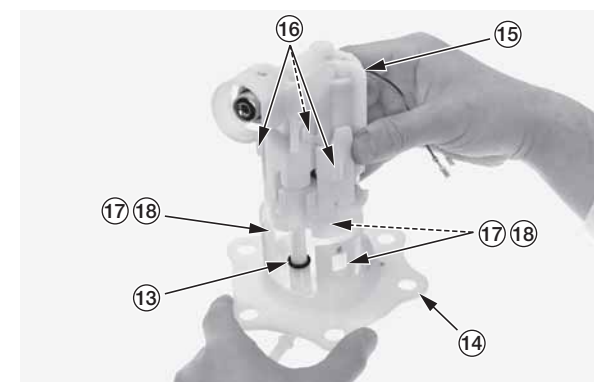

- (13) уплотнительное кольцо (новое)
- (14) основание топливного насоса
- (15) держатель топливного насоса
- (16) крючки
- (17) канавки
- (18) защелки

Продолжение на следующей странице

ТОПЛИВНЫЙ НАСОС

7. Подсоедините красный (19) и черный (20) кабели к клеммам (21) на основании насоса, как показано на схеме.

Будьте осторожны, чтобы не повредить кабели.

8. Нанесите на уплотнительное кольцо (22) небольшое количество масла (не более 0,5 г). Установите новое уплотнительное кольцо на топливный насос (23).

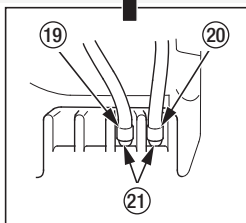
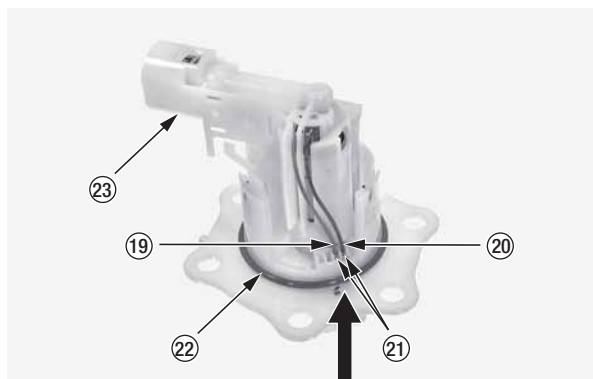

- (19) красный кабель
- (20) черный кабель
- (21) клеммы топливного насоса
- (22) уплотнительное кольцо (новое)
- (23) топливный насос

9. Установите новое уплотнительное кольцо (24) в канавку на топливном баке.

10. Установите топливный насос (25) в топливный бак (26).

Будьте осторожны, чтобы не повредить кабели.

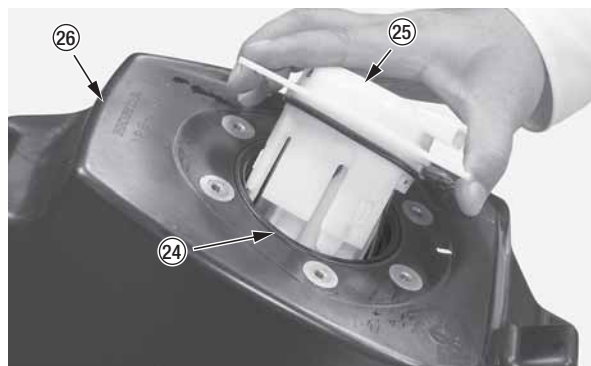

- (24) уплотнительное кольцо (новое)
- (25) топливный насос
- (26) топливный бак

11. Установите пластину (27) отметкой (28) вперед и вверх.



- (27) пластина
- (28) отметка

12. Установите на место шайбы (29), втулки (30), прокладки (31), держатель (32), фиксатор (33) и болты топливного насоса (34).

13. Установите топливный бак.

Убедитесь, что шайбы установлены выпуклой стороной вверх.

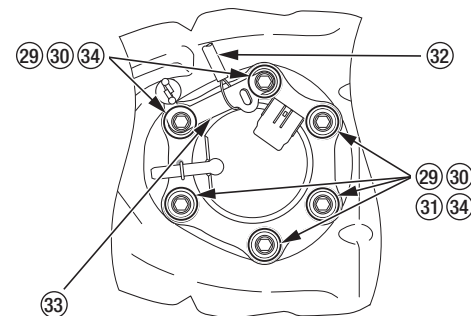

- (29) шайбы
- (30) втулки
- (31) прокладки
- (32) держатель
- (33) кронштейн держателя
- (34) болты

14. Затяните болты (34) топливного насоса до требуемого момента затяжки в представленной на схеме последовательности:

11 Н·м (1,1 кгс·м)

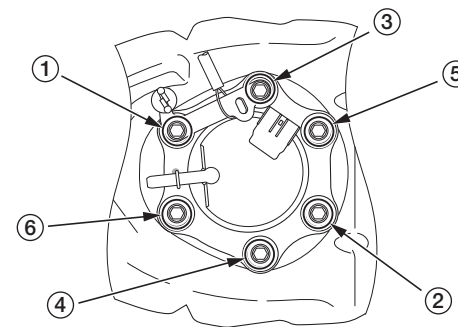

15. Подсоедините топливопровод (стр. 45).

16. Увеличьте давление в топливном баке (стр. 51).

Увеличение давления в топливном баке

Прежде чем проводить следующие процедуры, убедитесь, что в топливном баке достаточно топлива (не меньше 1 л). При необходимости долейте необходимое количество топлива.

1. Подсоедините разъем топливного насоса (1).



(1) разъем топливного насоса

2. Отсоедините разъем канала передачи данных (2).

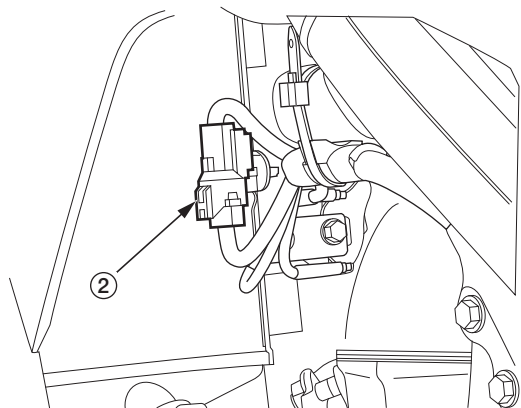

(2) разъем канала передачи данных/топливного насоса

3. Прежде чем подсоединять пульт топливного насоса к батарее (3), убедитесь, что выключатели (4) находятся в позиции OFF.
4. Сначала подсоедините кабель положительного (+) вывода (5), а затем кабель отрицательного (-) вывода (6) к аккумуляторной батарее.
5. Подсоедините к переходнику (7) пульт топливного насоса (8) и проводку канала передачи данных и топливного насоса (2), как показано на схеме.

- Проводка батареи 070MZ-MEN0100
- Переходник 070MZ-KRN0100

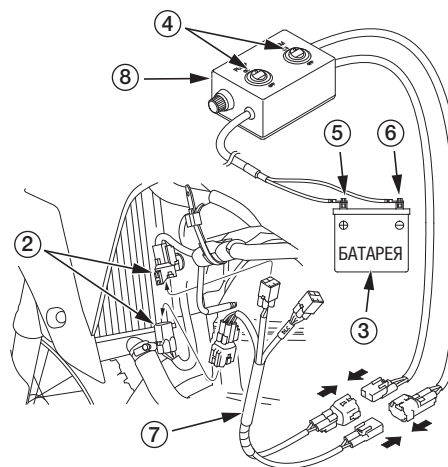

- (2) канал передачи данных/проводка топливного насоса
- (3) аккумуляторная батарея 12 В
- (4) выключатели
- (5) кабель положительного вывода (+)
- (6) кабель отрицательного вывода (-)
- (7) переходник
- (8) пульт топливного насоса

6. Установите топливный бак на место.
7. Установите выключатель топливного насоса («PUMP») (9) в положении ON.

Выключатели выполняют следующие функции:

- Выключатель «ЕСМ»: включает питание электронного блока управления двигателем.
 - Выключатель «PUMP»: включает питание топливного насоса.
 - Если включены оба выключателя: включено питание электронного блока управления двигателем и топливного насоса.
8. Включите топливный насос на 3–5 секунд, чтобы увеличить давление в топливном баке.
 9. Выключите топливный насос. Проверьте, нет ли признаков протечки в топливной системе.

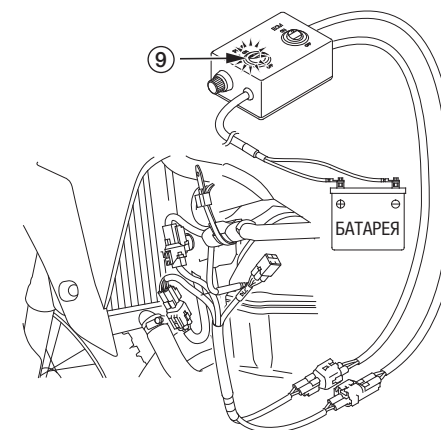

(9) выключатель топливного насоса («PUMP»)

10. Убедитесь, что оба выключателя отключены.
11. Отсоедините кабель отрицательного (-), а потом кабель положительного (+) вывода.
12. Отсоедините пульт и переходник.
13. Подсоедините разъемы канала передачи данных и топливного насоса.
14. Установите на место топливный бак (стр. 40).

МОТОРНОЕ МАСЛО

См. «Меры безопасности при проведении технического обслуживания» на стр. 27.

Использование соответствующего моторного масла, а также регулярная проверка его уровня, долив и замена помогут увеличить срок эксплуатации двигателя Вашего мотоцикла. Даже моторные масла высокого качества со временем теряют свои характеристики. Замена масла помогает удалить загрязнения и нагар. Использование старого или загрязненного масла, а также его низкий уровень могут привести к повреждению двигателя.

5

Техническое обслуживание

Как выбрать моторное масло

Классификация по методу API	Масла класса SG или выше, кроме масел, маркированных как «Энергосберегающие» или «Ресурсосберегающие» (надпись «Energy Conserving» или «Resource Conserving» на круглом символе API).
вязкость	SAE 10W-30
стандарт JASO T 903	MA
рекомендуемое моторное масло	моторное масло Honda для 4-тактных мотоциклетных двигателей, или его аналоги

- Для масла не требуются присадки. Используйте рекомендуемое моторное масло.
- Не используйте масла класса API SH или выше для 4-тактных двигателей, маркированные как «Энергосберегающие» или «Ресурсосберегающие» на круглом символе API. Такое масло может привести к проблемам со смазкой.



НЕ РЕКОМЕНДУЕТСЯ

РЕКОМЕНДУЕТСЯ

Можно использовать масла с другой вязкостью, указанной ниже в таблице, если средняя температура в Вашем регионе колеблется в пределах указанных показателей.

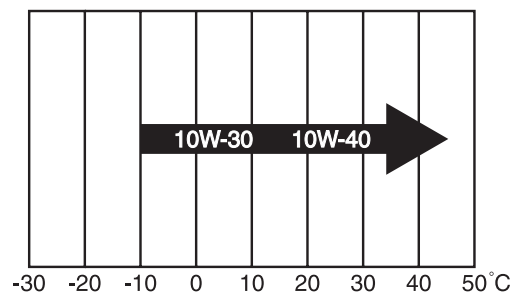

I Стандарт JASO T 903:

Стандарт JASO T 903 определяет выбор моторных масел для 4-тактных мотоциклетных двигателей.

По данному стандарту предусмотрено два класса моторного масла: MA и MB.

Масло, которое соответствует такому классу, имеет соответствующую маркировку на емкости. Например, на этикетке ниже указана классификация MA.

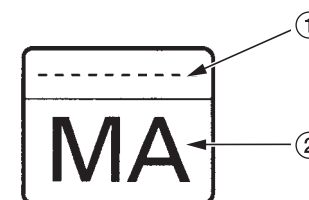

(1) код производителя

(2) класс моторного масла

Проверка уровня и долив моторного масла

1. Запустите двигатель и оставьте его на 3 минуты на холостом ходу. Остановите двигатель.
 2. Подождите 3 минуты, чтобы масло стекло в картер.
 3. Установите мотоцикл вертикально на ровной горизонтальной площадке.
 4. Открутите крышку картера с масляным щупом (1), вытрите щуп и вставьте его в отверстие, не закручивая. Вытяните щуп.
 5. Проверьте, находится ли уровень моторного масла между верхней (2) и нижней (3) отметками на щупе.
 - Если уровень масла на верхней отметке или возле нее, доливать его не надо.
 - Если уровень моторного масла ниже или возле нижней отметки, долейте рекомендуемое масло до верхней отметки (не переполняйте картер).
- Плотно закрутите крышку картера.
Повторите этапы 1–5.



- (1) крышка картера/масляный щуп
(2) верхняя отметка
(3) нижняя отметка

6. Проверьте состояние уплотнительного кольца (4). При необходимости замените его.
7. Установите крышку картера (1).

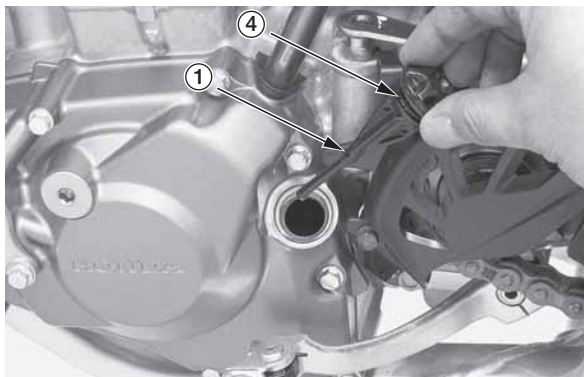

- (1) крышка картера/масляный щуп
(4) уплотнительное кольцо

8. Проверьте, нет ли признаков протечки.

Замена моторного масла и масляного фильтра

1. Запустите двигатель и оставьте его на 3 минуты на холостом ходу. Остановите двигатель.
 2. Установите мотоцикл вертикально на ровной горизонтальной площадке.
 3. Снимите крышку картера со щупом (1).
 4. Подставьте под двигатель емкость для сбора масла. Потом открутите сливную пробку (2) и снимите прокладку (3).
 5. Нажмите и удерживайте кнопку выключения двигателя и около 5 раз медленно нажмите рычаг кикстартера, чтобы удалить излишки моторного масла.
 6. После слива моторного масла нанесите новое масло на резьбу сливной пробки и отверстия и затяните пробку с новой прокладкой до требуемого момента: 16 Н м (1,6 кгс м)
- Перелейте слитое масло в герметичную емкость и утилизируйте его (стр. 150).

ВНИМАНИЕ

Неправильная утилизация отработанных жидкостей вредит окружающей среде.

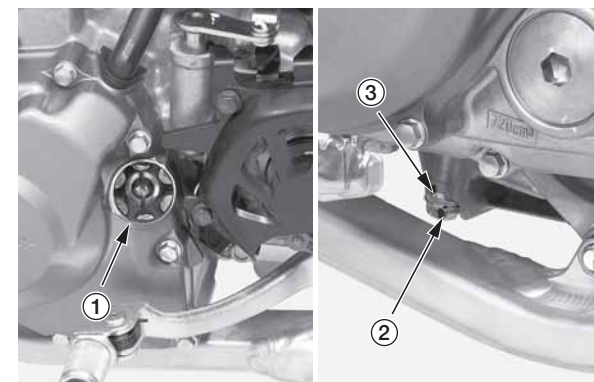

- (1) крышка картера/масляный щуп (2) сливная пробка
(3) герметичная прокладка

Продолжение на следующей странице

МОТОРНОЕ МАСЛО

7. Рекомендуется менять моторное масло и фильтр каждые 6 заездов или 15 часов эксплуатации. Однако если до рекомендованного интервала Вы проведете замену только масла, прочитайте указания на стр. 29.
8. Выкрутите болт с шайбой (4), достаньте втулку (5) и снимите левую защитную панель двигателя (6).

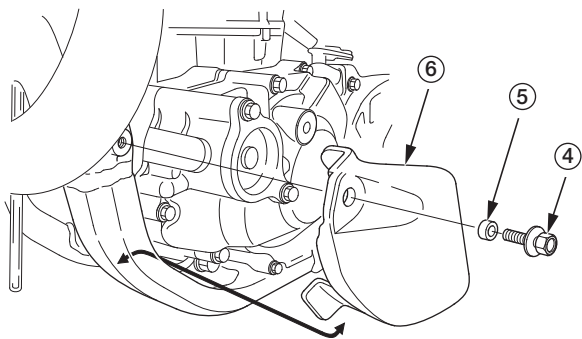

- (4) болт с шайбой
(5) втулка
(6) левая защитная панель

9. Выкрутите болты (7) крышки масляного фильтра (8) и снимите ее.
10. Вытяните масляный фильтр (9) и уплотнительное кольцо (10) с крышки.

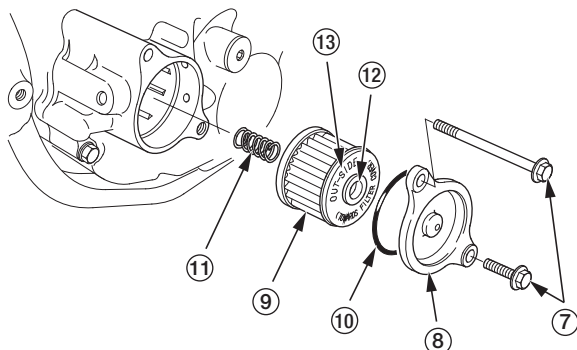

- (7) болты крышки масляного фильтра
(8) крышка масляного фильтра
(9) масляный фильтр
(10) уплотнительное кольцо
(11) пружина
(12) резиновая прокладка
(13) отметка «OUT-SIDE» (внешняя сторона)

ВНИМАНИЕ

Использование несоответствующего масляного фильтра может привести к вытеканию моторного масла или к повреждению двигателя.

11. Нанесите масло на сторону пружины (11), соприкасающуюся с фильтром, а потом установите пружину в новый масляный фильтр.
12. Установите новый масляный фильтр с резиновой прокладкой (12) отметкой «OUT-SIDE» (13) наружу от двигателя. Используйте новый оригинальный масляный фильтр Honda или аналогичный ему по качеству, предусмотренный для данной модели мотоцикла.

ВНИМАНИЕ

Неправильная установка фильтра приведет к серьезному повреждению двигателя.

13. Нанесите моторное масло на новое уплотнительное кольцо и установите его на крышку масляного фильтра.
14. Осторожно установите крышку масляного фильтра, чтобы не повредить уплотнительное кольцо, потом затяните болты до требуемого момента:
10 Н·м (1,0 кгс·м).
15. Установите левую защитную панель двигателя и зафиксируйте ее болтом:
10 Н·м (1,0 кгс·м).
16. Залейте в картер соответствующее моторное масло.
Емкость картера:
0,62 л после замены масла и фильтра
0,58 л после замены масла
17. Установите и плотно закрутите крышку картера.
18. Проверьте уровень моторного масла в двигателе (стр. 53).

Перелейте слитое масло в герметичную емкость и утилизируйте его (стр. 150).

ВНИМАНИЕ

Неправильная утилизация отработанных технических жидкостей наносит вред окружающей среде.

См. «Меры безопасности при проведении технического обслуживания» на стр. 27.

Использование соответствующего трансмиссионного масла, а также регулярная проверка его уровня, долив и замена помогут увеличить срок эксплуатации трансмиссии Вашего мотоцикла. Даже трансмиссионные масла высокого качества со временем теряют свои характеристики. Замена масла помогает устранить загрязнения и нагар. Использование старого или загрязненного масла, а также его низкий уровень может привести к повреждению механизма сцепления и трансмиссии.

Как выбрать трансмиссионное масло

Классификация по методу API (моторное масло только для 4-тактных двигателей)	SG или выше, исключая масла, маркированные как «Энергосберегающие» или «Ресурсосберегающие» (надпись «Energy Conserving» или «Resource Conserving» на круглом символе API).
вязкость	SAE 10W-30
стандарт JASO T 903	MA
другие	без модификаторов трения, таких, как молибденовые присадки
рекомендуемое масло	моторное масло Honda для 4-тактных мотоциклетных двигателей или его аналог

- Для данного мотоцикла не требуются присадки. Используйте только рекомендованное масло.
- Не используйте масла с графитовыми или молибденовыми присадками. Присадки отрицательно влияют на работу сцепления.
- Не используйте масла класса API SH или выше для 4-тактных мотоциклетных двигателей, маркированные как «Энергосберегающие» или «Ресурсосберегающие» (надпись «Energy Conserving» или «Resource Conserving» на круглом символе API). Использование такого масла может привести к проблемам со смазкой и работой сцепления.



НЕ РЕКОМЕНДУЕТСЯ



РЕКОМЕНДУЕТСЯ



ТРАНСМИССИОННОЕ МАСЛО

Можно использовать масла с другой вязкостью, указанной ниже в таблице, если средняя температура в Вашем регионе колеблется в пределах указанных показателей.

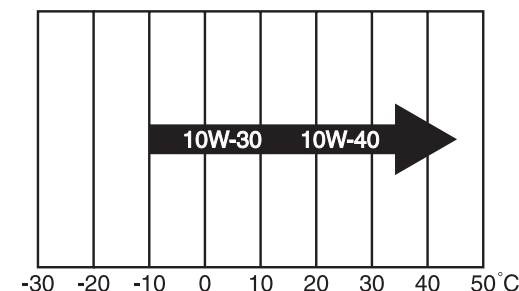

I Стандарт JASO T 903:

Стандарт JASO T 903 определяет выбор моторных масел для 4-тактных мотоциклетных двигателей.

По данному стандарту предусмотрено два класса: MA и MB.

Масло, которое соответствует такому классу, имеет соответствующую маркировку на емкости. Например, на этикетке ниже указана классификация MA.

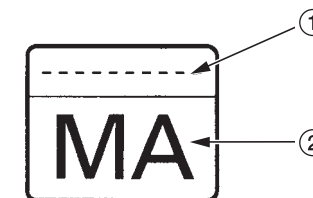

(1) код производителя

(2) класс моторного масла

Проверка уровня и долив масла

1. Запустите двигатель и оставьте его на 3 минуты на холостом ходу. Остановите двигатель.
2. Подождите 3 минуты после остановки двигателя, чтобы масло стекло в картер сцепления и трансмиссии.
3. Установите мотоцикл вертикально на ровной горизонтальной площадке.
4. Снимите крышку заливной горловины трансмиссионного масла (1), выкрутите болт контрольного отверстия масла (2) и снимите прокладку (3) с правого кожуха картера. Из контрольного отверстия может вылиться небольшое количество масла. Дайте возможность стечь излишкам масла из контрольного отверстия.

Если масло не вытекает из отверстия, медленно доливайте масло через крышку заливной горловины, пока оно не начнет вытекать из контрольного отверстия.

Поставьте новую прокладку, крышку заливной горловины трансмиссионного масла и затяните болт контрольного отверстия уровня масла. Повторите этапы 1–4.

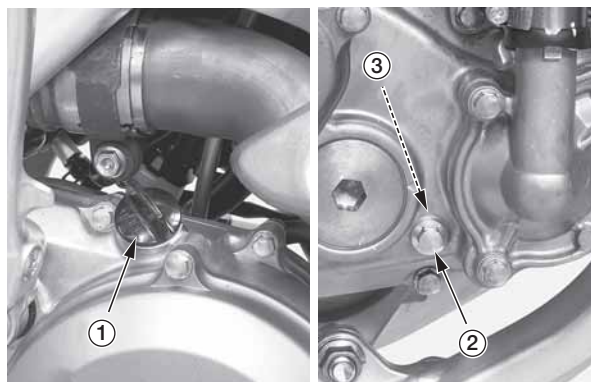

(1) крышка заливной горловины (2) болт отверстия проверки уровня масла
(3) прокладка

5. После проверки уровня масла или после его долива установите новую прокладку и затяните болт контрольного отверстия трансмиссионного масла до требуемого момента:

12 Н·м (1,2 кгс·м)

6. Проверьте состояние уплотнительного кольца. При необходимости замените его.
7. Плотнo закрутите крышку (1).
8. Проверьте, нет ли признаков протечки.

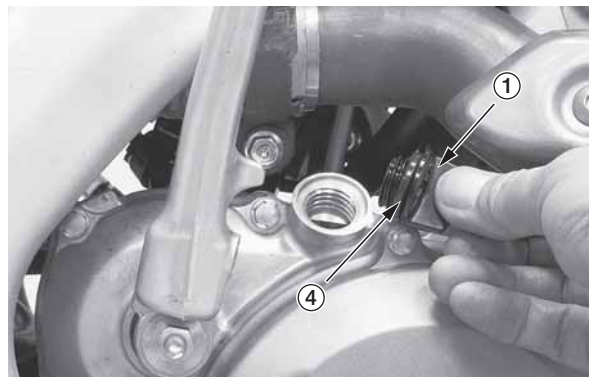

(1) крышка заливной горловины
(4) уплотнительное кольцо

Замена трансмиссионного масла

1. Запустите двигатель и оставьте его на 3 минуты на холостом ходу. Остановите двигатель.
2. Установите мотоцикл вертикально на ровной горизонтальной площадке.
3. Снимите крышку заливной горловины трансмиссионного масла (1) с правого кожуха картера.
4. Подставьте под двигатель емкость для слива масла. Потом открутите болт сливного отверстия трансмиссионного масла (2) и снимите герметичную прокладку (3).

5. После слива трансмиссионного масла нанесите масло на резьбу сливного отверстия и болта и затяните болт с новой герметичной прокладкой до требуемого момента:

16 Н·м (1,6 кгс·м)

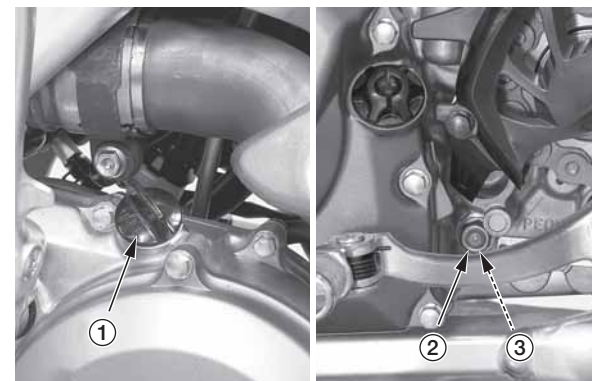

(1) крышка заливной горловины
(2) болт сливного отверстия трансмиссионного масла
(3) прокладка

6. Залейте в картер рекомендуемое трансмиссионное масло.
Емкость картера: **0,64 л** после замены.
7. Установите и закрутите крышку картера.
8. Проверьте уровень трансмиссионного масла.

Перелейте слитое масло в специальную емкость и утилизируйте его соответствующим образом (стр. 150).

ВНИМАНИЕ

Неправильная утилизация отработанных технических жидкостей наносит вред окружающей среде.

Система жидкостного охлаждения Вашего мотоцикла отводит тепло от двигателя через рубашку, которая окружает цилиндр и его головку.

Правильное обслуживание системы жидкостного охлаждения будет содействовать ее надежной работе, а также будет предотвращать замерзание, перегрев или коррозию двигателя.

Рекомендации по выбору охлаждающей жидкости

Используйте высококачественный этиленгликолевый антифриз, который содержит ингибиторы коррозии, рекомендованные для использования в алюминиевых двигателях. Обратите внимание на этикетку контейнера с антифризом.

Для смеси охлаждающей жидкости используйте только дистиллированную воду. Вода с минералами и солями может повредить алюминиевый двигатель.

ВНИМАНИЕ

Применение охлаждающей жидкости с силикатными ингибиторами может привести к преждевременному износу прокладок водяного насоса и/или к блокировке каналов радиатора. Водопроводная вода может существенно повредить двигатель.

На момент отгрузки мотоцикл был заправлен смесью антифриза и дистиллированной воды в пропорции 1:1. Такая охлаждающая смесь рекомендована для подавляющего большинства рабочих температур и обеспечивает высокую противокоррозионную защиту.

Концентрация антифриза в смеси меньше 40% не обеспечивает надлежащей защиты двигателя от коррозии.

Не рекомендуется повышать концентрацию антифриза, поскольку это уменьшает эффективность системы охлаждения. Большая концентрация антифриза (до 60%) должна применяться только при необходимости для дополнительной защиты от замерзания. Проверяйте систему охлаждения чаще, если используете мотоцикл при минусовой температуре.

Проверка уровня и долив охлаждающей жидкости

См. «Меры безопасности при проведении технического обслуживания» на стр. 27.

1. Установите мотоцикл вертикально на подставке для ремонта и надежно зафиксируйте его.
2. Подождите, пока двигатель остынет, снимите крышку радиатора (1) и проверьте уровень охлаждающей жидкости. Жидкость должна достигать края (2) заправочной горловины.



ПРЕДУПРЕЖДЕНИЕ

Ни в коем случае не открывайте расширительный бачок системы охлаждения, когда двигатель горячий. Охлаждающая жидкость может выплеснуться под давлением и нанести сильные ожоги.

Прежде чем доливать в расширительный бачок охлаждающую жидкость, подождите, пока двигатель и радиатор достаточно остынут.

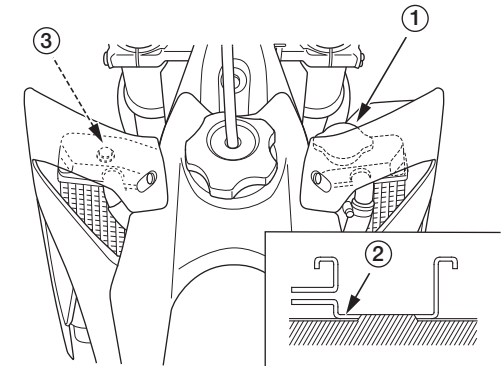

- (1) крышка радиатора
(2) заправочная горловина
(3) болт выпуска воздуха

3. Если уровень охлаждающей жидкости низкий, открутите болт выпуска воздуха (3) на левой верхней части радиатора и долейте рекомендуемую охлаждающую жидкость до края заправочной горловины.

Проверяйте уровень охлаждающей жидкости перед каждым заездом.

Если жидкость вытекает в небольшом количестве (20–60 см³) — это нормально. Если жидкость вытекает в большем количестве, тщательно осмотрите систему охлаждения.

Емкость расширительного бачка:

1,02 л после разборки

0,94 л после замены жидкости

4. Плотно затяните болт:

1,6 Н·м (0,2 кгс·м)

5. Закрутите крышку расширительного бачка.

ВНИМАНИЕ

Если крышка расширительного бачка установлена неправильно, она станет причиной чрезмерной потери охлаждающей жидкости и может привести к перегреву и повреждению двигателя.

СИСТЕМА ОХЛАЖДЕНИЯ

Проверка системы охлаждения

1. Убедитесь в отсутствии протечек в системе охлаждения (процедура устранения протечек приведена в *Руководстве по ремонту*).
2. Проверьте наличие трещин и признаков износа трубок радиатора (1) и надежность затяжки хомутов.
3. Проверьте надежность крепления радиатора.
4. Убедитесь, что переливной шланг (2) подсоединен и не забит.
5. Убедитесь, что пластины (3) радиатора не забиты.
6. Убедитесь, что болт для выпуска (4) воздуха плотно затянут.

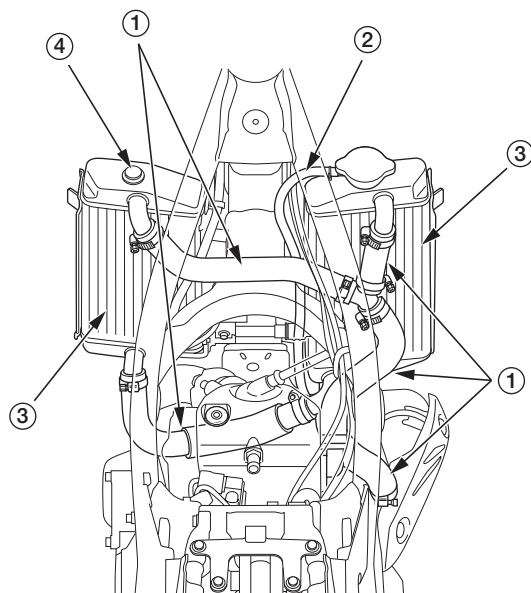

- (1) патрубки радиатора
(2) переливной шланг
(3) пластины радиатора
(4) болт для выпуска воздуха

7. Убедитесь в отсутствии протечек из дренажного отверстия (5) под кожухом водяного насоса (6). При необходимости удалите загрязнения или песок из отверстия. Убедитесь, что уплотнитель не протекает. Если из дренажного отверстия вытекает вода, замените уплотнитель. Если вытекает масло, замените сальник. Убедитесь, что охлаждающая жидкость не вытекает в большом количестве во время работы двигателя. Протечка небольшого количества охлаждающей жидкости из отверстия — вполне нормальное явление. Если из отверстия вытекает масло, это означает, что сальник поврежден (процедура устранения протечек приведена в *Руководстве по ремонту*). Всегда меняйте сальник и уплотнитель одновременно.

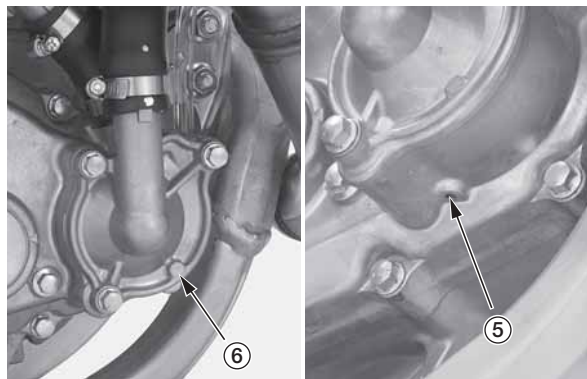

- (5) дренажное отверстие
(6) кожух водяного насоса

Замена охлаждающей жидкости

См. «Меры безопасности при проведении технического обслуживания» на стр. 27.

Если у Вас нет необходимых инструментов и квалификации, данную операцию должен выполнять квалифицированный механик на сервисной станции сертифицированного дилера Honda.

Процедура замены охлаждающей жидкости приведена в *Руководстве по ремонту*.



ПРЕДУПРЕЖДЕНИЕ

Ни в коем случае не открывайте расширительный бачок системы охлаждения, когда двигатель горячий. Охлаждающая жидкость может выплеснуться под давлением и нанести сильные ожоги.

Прежде чем доливать в расширительный бачок охлаждающую жидкость, подождите, пока двигатель и радиатор достаточно остынут.

Для правильной утилизации отработанной охлаждающей жидкости смотрите раздел «Вы и окружающая среда» на стр. 150.

ВНИМАНИЕ

Неправильная утилизация отработанных технических жидкостей наносит вред окружающей среде.

См. «Меры безопасности при проведении технического обслуживания» на стр. 27.

Воздушный фильтр состоит из двух нераздельных частей из полиуретана. Загрязненный воздушный фильтр приводит к потере мощности двигателя.

Для внедорожных транспортных средств крайне важно следить за техническим состоянием воздушного фильтра. Загрязненный, влажный, изношенный или поврежденный воздушный фильтр будет пропускать пыль и другие загрязнения в двигатель.

Если Вы эксплуатируете мотоцикл в условиях повышенной влажности или загрязнения, проверять состояние воздушного фильтра необходимо чаще. Официальный дилер Honda поможет Вам определить правильные интервалы обслуживания согласно особенностям Вашего стиля эксплуатации.

К эксплуатации воздушного фильтра на мотоцикле CRF предъявляются особые требования. Используйте новый оригинальный воздушный фильтр Honda, предназначенный для Вашей модели, или воздушный фильтр такой же качества.

ВНИМАНИЕ

Использование несоответствующего воздушного фильтра может привести к преждевременному износу двигателя.

Правильное обслуживание воздушного фильтра позволит предотвратить преждевременный износ или повреждение двигателя, высокие затраты на ремонт, снижение мощности двигателя, чрезмерное потребление топлива и выход свечи зажигания из строя.

ВНИМАНИЕ

Неправильное обслуживание воздушного фильтра, или вообще отсутствие любого обслуживания может привести к низким показателям работы двигателя и его преждевременному износу.

Очистка

1. Снимите седло (стр. 37).
2. Отсоедините пружину (1) и снимите крышку (2), чтобы открыть кожух (3) воздушного фильтра.

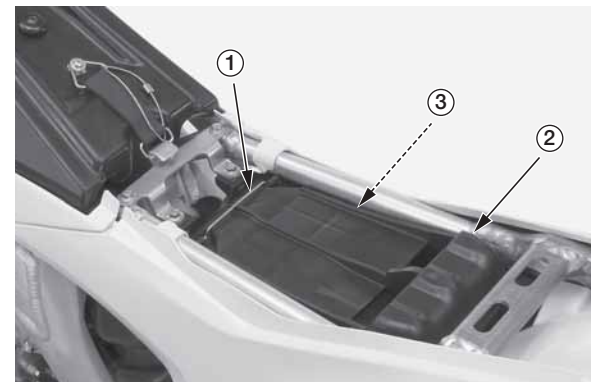

- (1) пружина крышки
- (2) крышка
- (3) кожух воздушного фильтра

3. Выкрутите стопорный болт (4) и снимите воздушный фильтр (5).

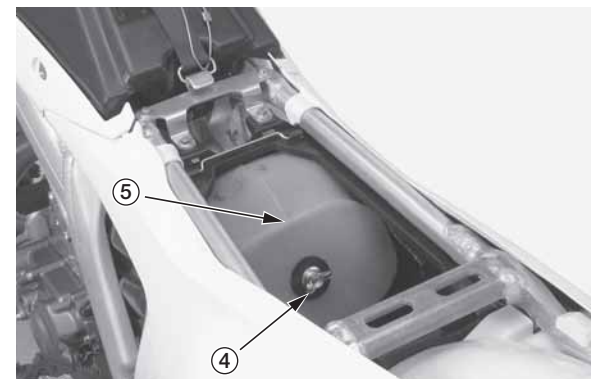

- (4) стопорный болт воздушного фильтра
- (5) воздушный фильтр

Продолжение на следующей странице

ВОЗДУШНЫЙ ФИЛЬТР

4. Вытащите фильтрующий элемент (6) из держателя (7) воздушного фильтра, высвободив выступы держателя (8) из отверстий (9).

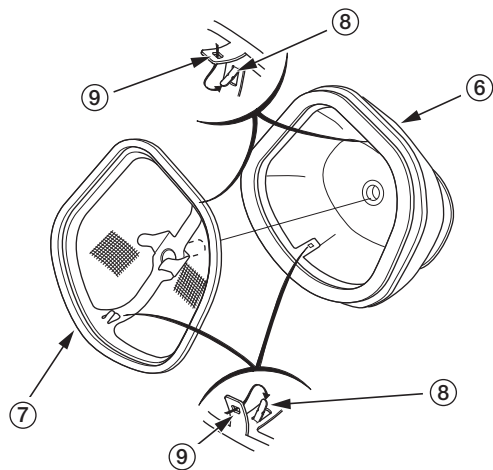

(6) фильтрующий элемент
(7) держатель воздушного фильтра
(8) выступ держателя
(9) отверстие

5. Промойте воздушный фильтр чистым негорючим растворителем. Потом промойте большим количеством теплой мыльной воды и хорошо высушите. Фильтрующий элемент воздушного фильтра состоит из двух неразъединяемых частей: внутренней и внешней.

6. Очистите внутреннюю часть кожуха воздушного фильтра.

7. Подождите, пока воздушный фильтр высохнет полностью. После высыхания нанесите 50 см³ чистого масла Honda Foam Air Filter Oil или его аналога на внутреннюю часть фильтрующего элемента.

Положите фильтр в пластиковый пакет (10) и равномерно распределите масло вручную.

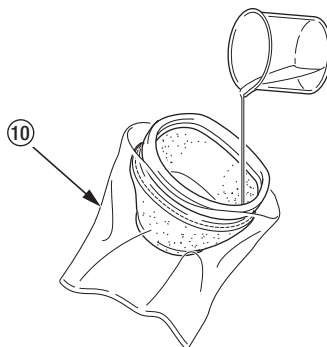

(10) пластиковый пакет

8. Соберите фильтрующий элемент и держатель. Вставьте выступы (8) в отверстия (9) фильтрующего элемента.
9. Нанесите 3–5 г белой литиевой смазки Honda или ее аналога на контактную поверхность фильтрующего элемента и кожуха воздушного фильтра.
10. Установите воздушный фильтр (5) в кожух, соединив выступы (11) с фиксатором (12).
11. Осторожно расположите уплотнительный фланец фильтрующего элемента так, чтобы предотвратить попадание загрязнений.

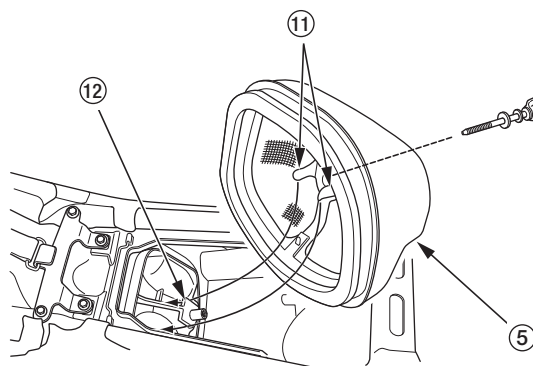

(5) воздушный фильтр
(11) выступы
(12) фиксатор

12. Установите и надежно затяните стопорный болт (4).

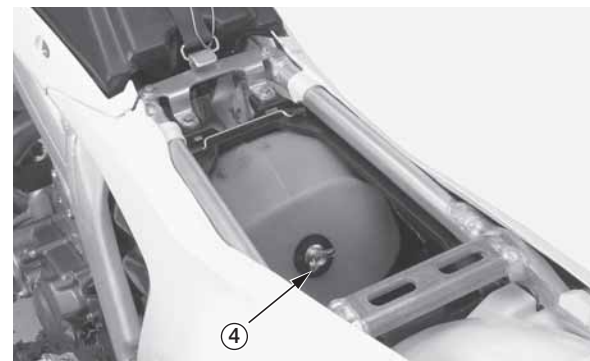

(4) Стопорный болт

ВНИМАНИЕ

Неправильная установка воздушного фильтра может привести к попаданию грязи в двигатель и быстрому износу поршневых колец и цилиндра.

13. Установите крышку (2) кожуха (3) воздушного фильтра и зафиксируйте ее пружиной (1).

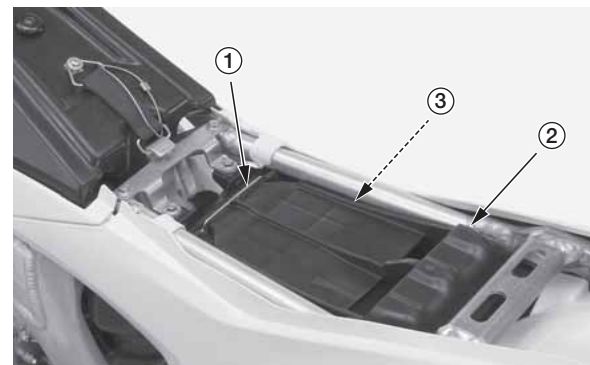

(1) пружина
(2) крышка
(3) кожух

14. Установите седло (стр. 37).

См. «Меры безопасности при проведении технического обслуживания» на стр. 27.

Если мотоцикл эксплуатируется в дождевую погоду или с полностью открытой дроссельной заслонкой, обслуживание вентиляционной трубки картера двигателя необходимо проводить чаще.

Проводите обслуживание вентиляционной трубки картера двигателя, когда через прозрачную часть вентиляционной трубки виден осадок.

Очистка

1. Снимите крышки (1) с патрубков (2) вентиляционной трубки картера и соберите осадок в соответствующую емкость.
2. Установите крышки патрубков вентиляционной трубки картера.

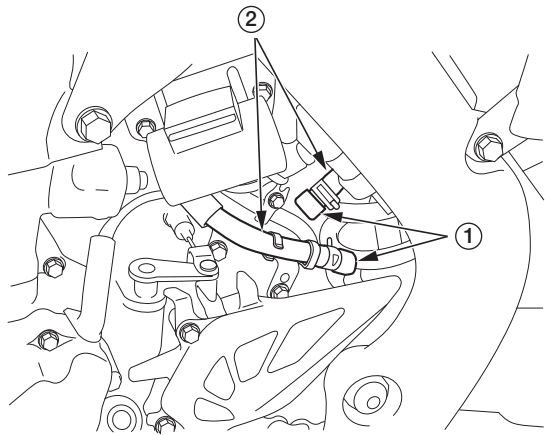

- (1) крышки патрубков вентиляционной трубки картера
(2) патрубки вентиляционной трубки картера

РУКОЯТКА АКСЕЛЕРАТОРА

См. «Меры безопасности при проведении технического обслуживания» на стр. 27.

Свободный ход рукоятки акселератора

I Проверка

Проверьте свободный ход рукоятки акселератора (1).

Свободный ход: 2–6 мм.

При необходимости отрегулируйте свободный ход.

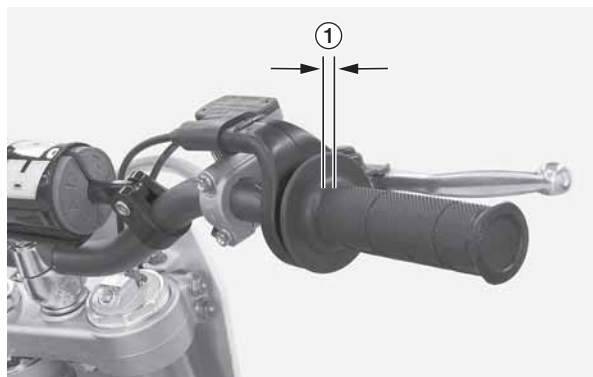

(1) свободный ход

I Верхний регулятор

Незначительные регулировки можно проводить с помощью верхнего регулятора.

1. Сдвиньте противопылевой кожух (1) назад.
2. Ослабьте контргайку (2).
3. Поверните регулятор (3).

Чтобы уменьшить свободный ход, поворачивайте регулятор в направлении (-), чтобы увеличить — в направлении (+).

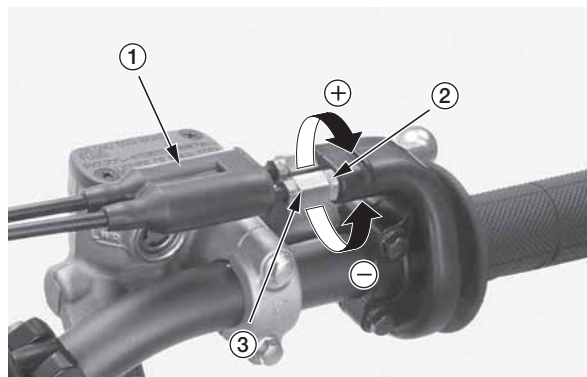

- (1) противопылевой кожух (+) увеличить
(2) контргайка (-) уменьшить
(3) регулятор

4. Затяните контргайку до требуемого момента:
4,0 Н·м (0,4 кгс·м)

Установите кожух на место.

5. После регулировки проверьте плавность работы рукоятки акселератора во всех положения руля.

Если регулятор выкручен полностью, но настроить свободный ход не удалось, закрутите регулятор до конца, а потом выкрутите на один оборот.

Затяните контргайку до требуемого момента:
4,0 Н·м (0,4 кгс·м)

Установите колпачок на место и отрегулируйте свободный ход нижним регулятором.

I Нижний регулятор

Чтобы провести более существенную регулировку свободного хода, например, после замены тросов или демонтажа корпуса дроссельной заслонки, воспользуйтесь нижним регулятором. Также можно отрегулировать расстояние свободного хода, если это не удалось сделать при помощи верхнего регулятора.

1. Вытяните топливный бак и повесьте его на держателе с левой стороны рамы (стр. 38).
2. Ослабьте контргайку (1).
3. Чтобы уменьшить свободный ход, поворачивайте нижний регулятор (2) в направлении (-), чтобы увеличить — в направлении (+).

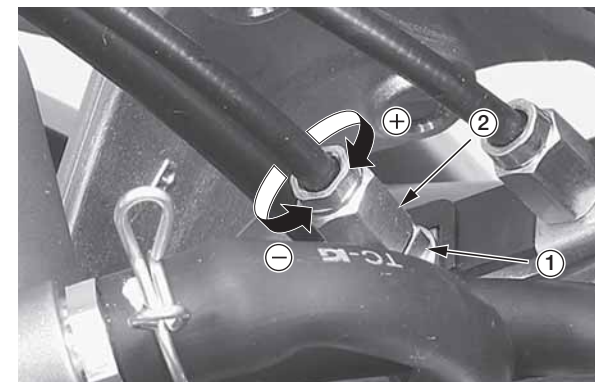

- (1) контргайка (+) увеличить
(2) регулятор (-) уменьшить

4. Затяните контргайку до требуемого момента:
4,0 Н·м (0,4 кгс·м)

5. Проверьте плавность хода рукоятки акселератора на весь запас хода, независимо от угла поворота руля.

6. Установите топливный бак (стр. 40).

Если Вам не удастся отрегулировать свободный ход, обратитесь к официальному дилеру Honda.

Осмотр рукоятки акселератора

1. Проверьте правильность расположения рукоятки акселератора (конец держателя (1) должен быть на отметке (2) руля), а крепежные болты крепко затянуты.



(1) держатель рукоятки акселератора
(2) отметка

2. Проверьте плавность хода рукоятки акселератора (3) во всех положениях руля. В случае возникновения неисправностей обращайтесь к официальному дилеру Honda.



(3) рукоятка акселератора

3. Проверьте состояние передаточных тросов от рукоятки акселератора до корпуса дроссельной заслонки. Если на тросе есть перегибы и признаки перетирания — замените его.
4. Проверьте натяжение и надежность крепления троса во всех положениях руля.
5. Чтобы предотвратить преждевременную коррозию тросов, наносите на них смазку для тросов, которую можно приобрести в розничной продаже.

ЧАСТОТА ХОЛОСТОГО ХОДА

См. «Меры безопасности при проведении технического обслуживания» на стр. 27.

Помните, что частота холостого хода не является решением всех проблем, связанных с системой программного впрыска топлива (PGM-FI). Регулировка частоты холостого хода не устраняет неполадки других систем мотоцикла.

Регулировку холостого хода необходимо проводить при нормальной рабочей температуре двигателя.

Если регулятор воздушной заслонки вставлен до упора, он выполняет функцию регулятора частоты холостого хода.

Вращая регулятор против часовой стрелки, Вы увеличиваете частоту холостого хода двигателя. Вращая регулятор по часовой стрелке, Вы уменьшаете частоту холостого хода двигателя.

Регулировка частоты холостого хода

1. Если двигатель холодный, заведите его и прогрейте на протяжении 3 минут, а потом выключите.
2. Подсоедините к двигателю тахометр.
3. Установите рычаг переключения передач на нейтраль. Запустите двигатель.
4. Удерживайте мотоцикл в вертикальном положении.
5. Отрегулируйте частоту холостого хода при помощи регулятора воздушной заслонки (1).
Холостой ход: 2000 ± 100 об/мин

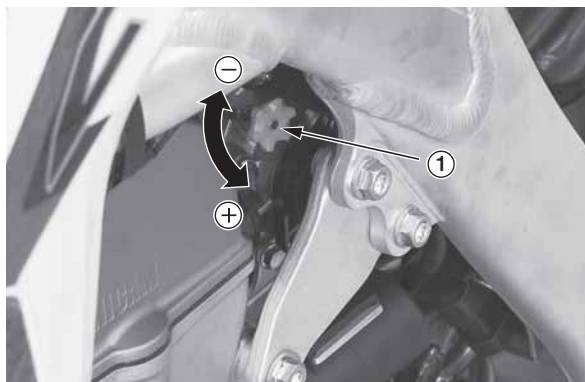

(1) регулятор воздушной заслонки

(+) увеличить

(-) уменьшить

См. «Меры безопасности при проведении технического обслуживания» на стр. 27.

Регулировка положения рычага сцепления

При необходимости Вы можете отрегулировать расстояние между рукояткой руля и рычагом сцепления.

После регулировки положения рычага или отсоединения троса сцепления нужно отрегулировать свободный ход рычага.

1. Ослабьте контргайку (1).
2. Чтобы расположить рычаг сцепления дальше от рукоятки, поверните регулятор (2) против часовой стрелки. Чтобы расположить рычаг сцепления ближе к рукоятке, поверните регулятор по часовой стрелке.

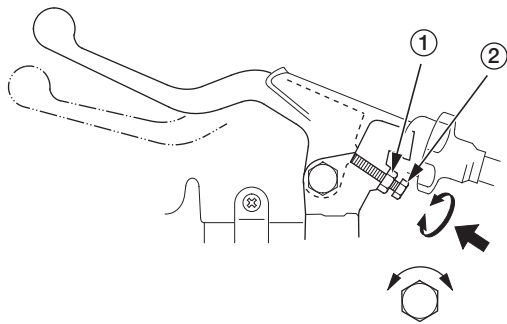

3. Плотно затяните контргайку после регулировки положения рычага.

(1) контргайка
(2) регулятор

4. Поверните регулятор (3) конца троса в направлении отметки (+) до ослабления, а потом выкрутите его на пять оборотов.

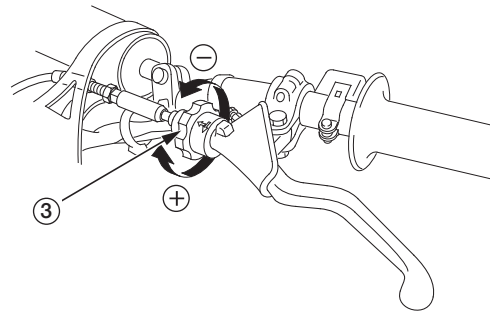

(3) регулятор конца троса
(+) увеличить
(-) уменьшить

5. Ослабьте контргайку (4) и поворачивайте интегрированный регулятор (5), чтобы отрегулировать расстояние свободного хода рычага сцепления.

Свободный ход: 10–20 мм
Плотно затяните контргайку.

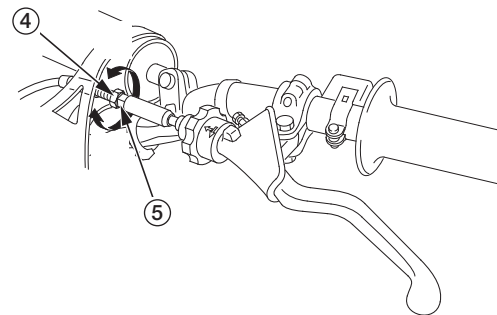

(4) контргайка (5) интегрированный регулятор
(+) увеличить
(-) уменьшить

6. Незначительные регулировки расстояния свободного хода можно осуществить регулятором на конце троса рычага сцепления (стр. 66).

Свободный ход рычага сцепления

I Проверка

Проверьте свободный ход рычага сцепления (1). Свободный ход: 10–20 мм
При необходимости, отрегулируйте свободный ход рычага сцепления.

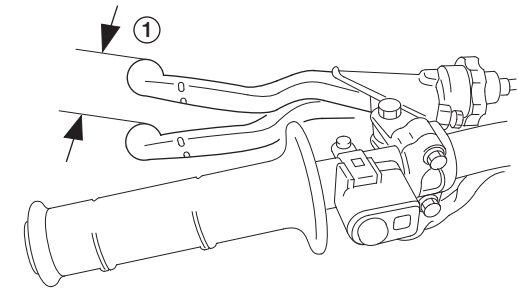

(1) свободный ход

Неправильно отрегулированный свободный ход может привести к преждевременному износу сцепления.

После каждого отсоединения троса сцепления необходимо регулировать свободный ход рычага сцепления.

СИСТЕМА СЦЕПЛЕНИЯ

I Регулировка регулятором конца троса

Незначительную регулировку лучше проводить регулятором конца троса сцепления.

Чтобы увеличить свободный ход рычага сцепления, поверните регулятор конца троса (2) в направлении отметки (+), а чтобы уменьшить — в направлении отметки (-).

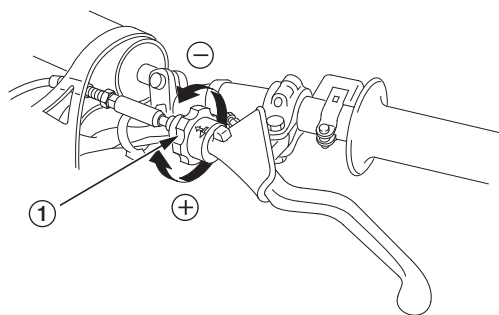

(1) регулятор конца троса
(+) увеличить
(-) уменьшить

Если регулятор затянут до упора, или если не удастся настроить необходимую величину свободного хода, закрутите регулятор полностью, а потом ослабьте на один оборот, и проведите регулировку интегрированным регулятором троса.

I Интегрированный регулятор троса

Используйте интегрированный регулятор троса, когда регулятор конца троса затянут до упора, или если не удастся настроить свободный ход.

1. Поверните регулятор конца троса в направлении отметки (+) до ослабления, а потом выкрутите его на пять оборотов.
2. Ослабьте контргайку (1).
3. Поверните интегрированный регулятор троса (2), чтобы настроить свободный ход.
4. После регулировки плотно затяните контргайку. Проверьте свободный ход.

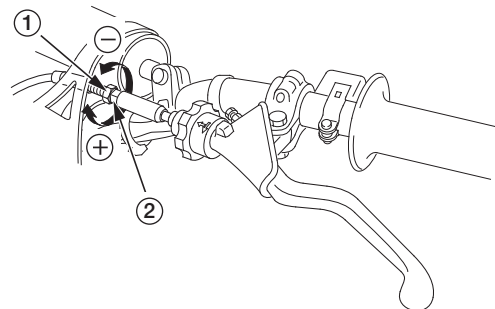

(1) контргайка
(2) интегрированный регулятор
(+) увеличить
(-) уменьшить

5. Заведите двигатель, нажмите на рычаг сцепления и включите передачу. Убедитесь, что двигатель не глохнет, а движение мотоцикла не замедляется. Постепенно отпускайте рычаг сцепления и набирайте скорость. Мотоцикл должен плавно начать движение и постепенно набирать скорость.

Если Вам не удастся провести правильную регулировку, или если сцепление не работает надлежащим образом, причина может быть в перегибах или изношенности троса, или же в изношенности дисков сцепления. Проверьте фрикционные и гладкие диски сцепления (стр. 68).

Другие виды осмотра и смазки

- Убедитесь, что рычаг сцепления находится в правильном положении (конец держателя (1) должен быть на отметке (2) руля), а крепежные болты надежно затянуты.

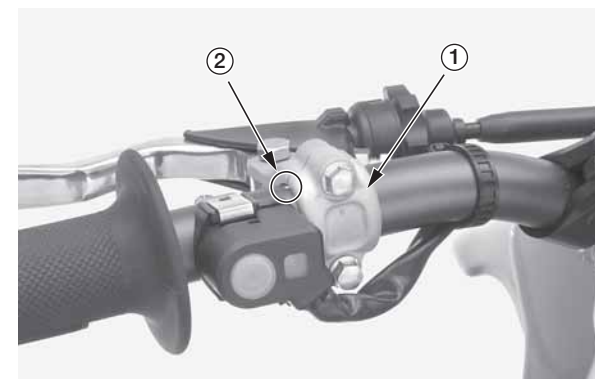

(1) держатель
(2) отметка

- Убедитесь в отсутствии перегибов и признаков износа троса сцепления. При необходимости, замените трос новым.
- Для защиты троса от коррозии и преждевременного износа нанесите на него соответствующую смазку.

Работа сцепления

1. Проверьте плавность работы рычага сцепления. В случае необходимости нанесите на шарнирный болт рычага сцепления и трос сцепления специальную смазку.
2. Убедитесь в отсутствии повреждений, перегибов и признаков износа троса сцепления.

Снятие дисков сцепления

1. Слейте трансмиссионное масло (стр. 56).
2. Снимите педаль заднего тормоза (1), шарнирный болт (2), уплотнитель и пылезащитные кольца (3).

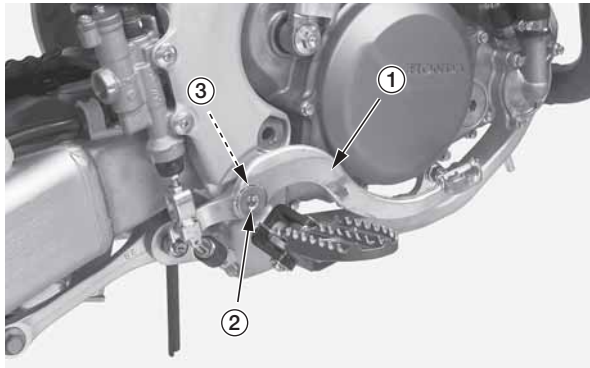

- (1) педаль заднего тормоза
(3) уплотнитель и пылезащитные кольца
(2) шарнирный болт

3. Выкрутите пять болтов кожуха сцепления (4) и снимите его крышку (5).



- (4) болты кожуха сцепления
(5) кожух сцепления

4. Открутите шесть болтов пружин сцепления и снимите пружины (6).
За несколько подходов ослабьте болты перекрестным способом.

5. Снимите прижимной диск сцепления (7).

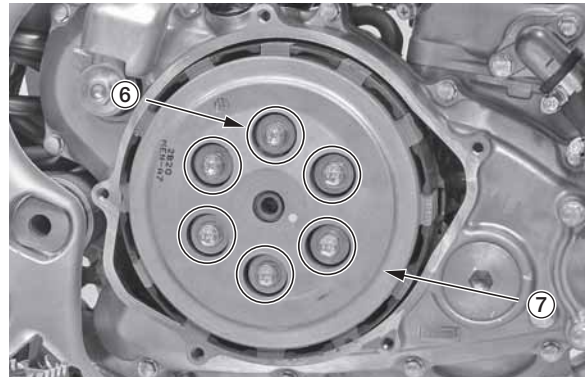

- (6) пружины и болты сцепление
(7) прижимной диск сцепления

6. Сначала снимите толкатель сцепления (8), а потом шток вытеснения сцепления (9).

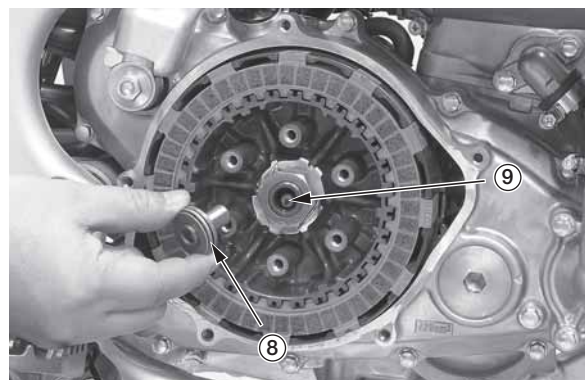

- (8) толкатель сцепления
(9) шток толкателя сцепления

7. Снимите фиксатор (13) и отсоедините следующие детали: толкатель сцепления (10), игольчатый подшипник (11), уплотнитель (12). Проверните игольчатый подшипник пальцем. Он должен плавно и легко проворачиваться. Если игольчатый подшипник плохо проворачивается, замените его вместе с гайкой.

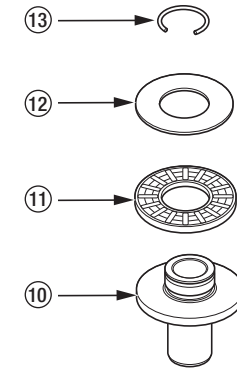

- (10) толкатель сцепления
(11) игольчатый подшипник
(12) уплотнитель
(13) фиксатор

8. Снимите восемь фрикционных дисков, семь гладких дисков, тарельчатую пружину и плоскую шайбу (14).



- (14) фрикционные диски, гладкие диски, тарельчатая пружина, плоская шайба

СИСТЕМА СЦЕПЛЕНИЯ

Проверка фрикционных и гладких дисков сцепления

- Если у фрикционных дисков сцепления (1) изменилась окраска, или на них появились заусеницы, их необходимо заменить новыми. Измерьте толщину каждого фрикционного диска. Предел эксплуатации: **2,85 мм**
Замену всех фрикционных и гладких дисков сцепления необходимо проводить одновременно.

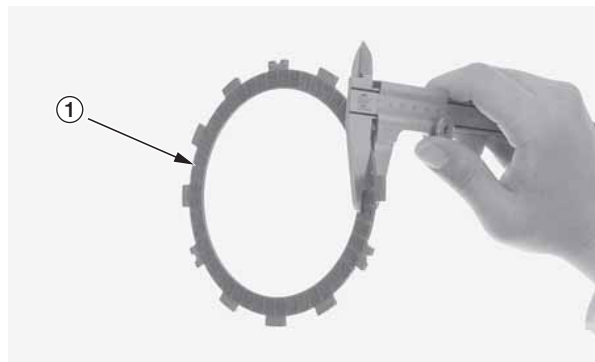

(1) фрикционный диск сцепления

- Проверьте, не потеряли ли гладкие диски сцепления (2) своей окраски и нет ли на них чрезмерной деформации. Проверка деформаций на поверхности проводится специальным щупом. Предел эксплуатации: **0,15 мм**
Замену всех фрикционных и гладких дисков сцепления необходимо проводить одновременно.

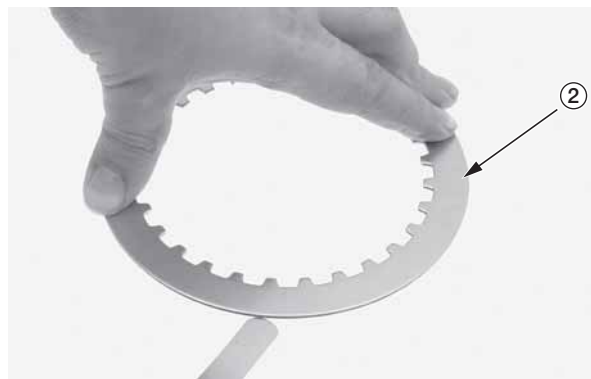

(2) гладкий диск сцепления

- Если сцепление проскальзывает после замены дисков, замените пружины сцепления новыми.

Установка фрикционных и гладких дисков сцепления

1. Установите плоскую шайбу (1) и тарельчатую пружину (2), как показано на схеме. Нанесите на фрикционные (3) и гладкие (4) диски моторное масло.
2. Установите фрикционный диск «А» (5) на барабан сцепления. Установите семь фрикционных и семь гладких дисков, чередуя их так, как показано на схеме.

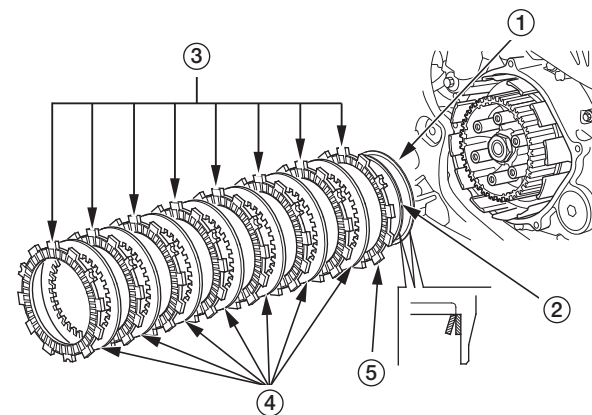

- (1) плоская шайба (4) гладкие диски
(2) тарельчатая пружина (5) фрикционный диск «А»
(3) фрикционный диск сцепления

3. Установите шток толкателя сцепления (6) во вторичный вал коробки передач.



(6) шток толкателя сцепления

4. Нанесите моторное масло на игольчатый подшипник (7) и уплотнитель (8), и вставьте их в толкатель сцепления (9). Установите новый фиксатор (10) в канавку на толкателе сцепления.

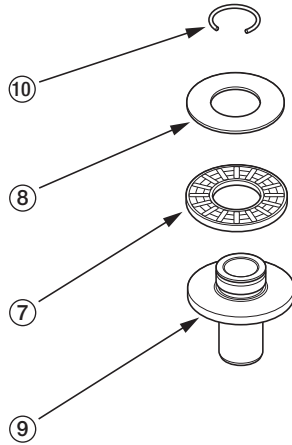

(7) игольчатый подшипник (10) фиксатор (новый)
 (8) уплотнитель
 (9) толкатель сцепления

5. Установите толкатель сцепления (11) в штук.



(11) толкатель сцепления

6. Установите прижимной диск сцепления (12).
7. Установите шесть пружин сцепления и болты (13).
8. В несколько подходов затяните болты перекрестным способом до требуемого момента: **12 Н·м (1,2 кгс·м)**



(12) прижимной диск сцепления
 (13) пружины сцепления и болты

9. Нанесите масло на новое уплотнительное кольцо (14) и установите его в канавку кожуха (15).
10. Установите кожух сцепления, тщательно затянув пять болтов перекрестным способом за несколько подходов: **10 Н·м (1,0 кгс·м)**

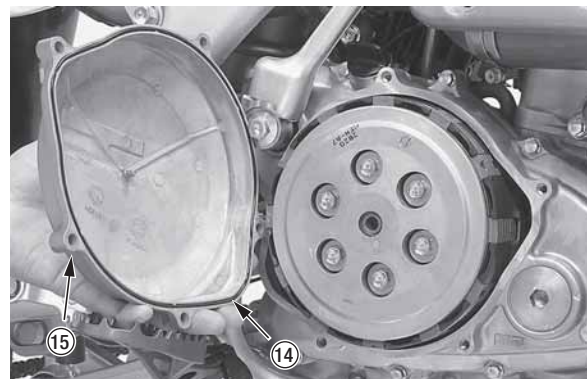

(14) уплотнительное кольцо (новое) (15) кожух сцепления

11. Смажьте пылезащитные кольца (16) и шарнирный болт педали заднего тормоза (17) универсальной смазкой на основе мочевины или ее аналогом.

12. Нанесите герметик на резьбу шарнирного болта педали заднего тормоза.
13. Установите пылезащитные кольца в педаль заднего тормоза.
14. Закрутите болт шарнира с уплотнителем (19) и затяните его до требуемого момента: **36 Н·м (3,7 кгс·м)**
 Установите возвратную пружину (20) педали заднего тормоза, если ее снимали.

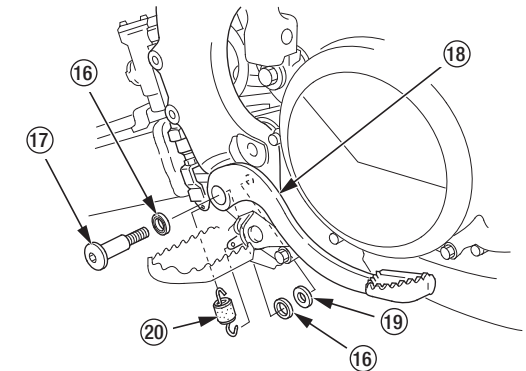

(16) пылезащитные кольца
 (17) шарнирный болт педали заднего тормоза
 (18) педаль заднего тормоза
 (19) уплотнитель
 (20) возвратная пружина педали заднего тормоза

15. Залейте в картер трансмиссионное масло (стр. 56).

СВЕЧА ЗАЖИГАНИЯ

См. «Меры безопасности при проведении технического обслуживания» на стр. 27.

Рекомендации по выбору свечи зажигания

Рекомендованная стандартная свеча зажигания подходит для использования во время большинства соревнований.

Стандартная	SILMAR9A – 9S (NGK)
Нестандартная	SILMAR10A – 9S (NGK)

Используйте свечи зажигания только с соответствующими тепловыми характеристиками.

ВНИМАНИЕ

Использование свечи с несоответствующими тепловыми характеристиками или с несоответствующим зазором может привести к повреждению двигателя. Использование свечей зажигания нерезисторного типа может привести к неисправностям в системе зажигания.

На Вашем мотоцикле установлены свечи зажигания с иридиевым покрытием центрального электрода и платиновым покрытием бокового электрода.

Во время обслуживания свечи зажигания соблюдайте следующие правила:

- Не чистите свечу зажигания. Если на электроде накопились отложения или грязь, свечу зажигания нужно заменить.
- Чтобы проверить зазор между электродами, используйте только проволочный щуп. Никогда не используйте плоский щуп, чтобы не повредить покрытие электродов.
- Не регулируйте зазор между электродами свечи зажигания. Если зазор не соответствует нормам, свечу необходимо заменить новой.

Осмотр и замена свечи зажигания

1. Снимите сидение и повесьте топливный бак на держателе с левой стороны рамы (стр. 37, 38).
2. Снимите колпачок свечи зажигания (1).
3. Очистите поверхность вокруг гнезда свечи зажигания от грязи.
4. Снимите свечу зажигания (2).

(1) колпачок свечи зажигания (2) свеча зажигания

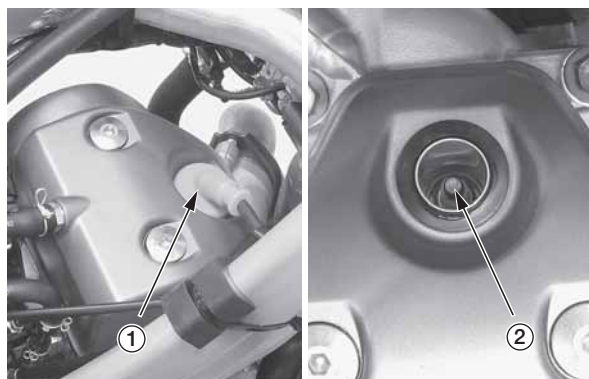

5. Проверьте износ электродов и наличие на них нагара. Также проверьте, нет ли повреждений на герметичной прокладке (3) и трещин на изоляторе.
6. Измерьте зазор (4) между электродами свечи зажигания проволочным щупом. Если зазор не соответствует нормам, свечу нужно заменить. Нормальный зазор: 0,8–0,9 мм

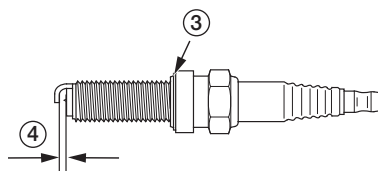

(3) герметичная прокладка (4) зазор

7. Чтобы проверить свечу зажигания, разгоните мотоцикл на прямой дороге. Нажмите и удерживайте кнопку остановки двигателя, нажав на рычаг сцепления.

Едьте на нейтральной передаче до полной остановки, потом осмотрите свечу. Изолятор вокруг центрального электрода должен быть слегка темным или серым.

Если Вы используете новую свечу, проезжайте не менее 10 минут, прежде чем проверять ее, так как новая свеча меняет окраску не сразу.

Если электроды покрыты сажей, изолятор имеет белый или светло-серый (при обедненной смеси) цвет, электроды и изолятор черные или залиты топливом (при обогащенной смеси), это означает наличие в системе неисправности (стр. 139).

Проверьте систему PGM-FI и зажигания.

8. Установите свечу в гнездо и осторожно закрутите рукой, избегая перекосов.

9. Потом дотяните свечу зажигания ключом:

- использованную свечу зажигания — на 1/12 оборота после посадки на уплотнитель;
- устанавливая новую свечу зажигания, затягивайте ее дважды:
 - а) сначала затяните свечу на 1/4 оборота после посадки на уплотнитель.
 - б) потом немного открутите свечу и снова закрутите ее рукой;
 - в) затем затяните свечу на 1/12 оборота после посадки на уплотнитель.

ВНИМАНИЕ

Неправильно установленная свеча зажигания может повредить двигатель. Недотянутая свеча может перегреться и повредить поршень, а чрезмерно затянутая — повредить резьбу.

10. Установите колпачок свечи зажигания. Будьте внимательны, чтобы не зажать провода.

11. Установите бак и седло (стр. 37, 40).

См. «Меры безопасности при проведении технического обслуживания» на стр. 27.

Слишком большой зазор клапанов является причиной шума и может привести к повреждению двигателя. Недостаточный зазор клапанов или его отсутствие не будет позволять клапанам закрываться и приведет к повреждению клапанов и потери мощности. Проверяйте зазоры клапанов на холодном двигателе в соответствии с временными интервалами Регламента технического обслуживания (стр. 29).

Проверять и регулировать зазоры клапанов необходимо на холодном двигателе. Если двигатель нагревается, зазоры клапанов меняются.

Снятие крышки головки цилиндра

Перед осмотром тщательно очистите двигатель от грязи, чтобы она не попала внутрь двигателя.

1. Снимите сидение и повесьте топливный бак на держателе с левой стороны рамы (стр. 37, 38).
2. Отсоедините вентиляционный патрубок (1) и колпачок свечи зажигания (2).



(1) вентиляционный патрубок
(2) колпачок свечи зажигания

3. Выкрутите болты (3), снимите резиновые прокладки (4) и крышку головки цилиндра (5).

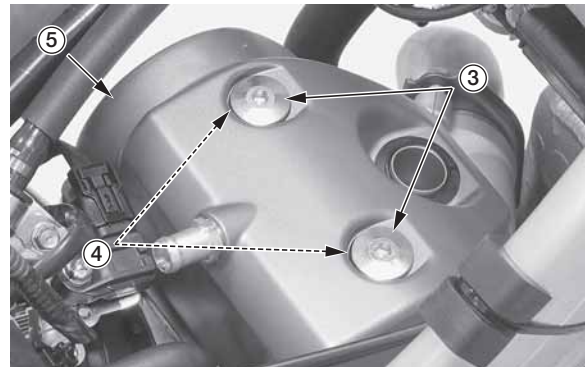

(3) болты крышки (5) крышка головки цилиндра
(4) резиновые прокладки

Установка поршня в верхнюю мертвую точку такта сжатия

1. Снимите крышку контрольного отверстия коленчатого вала (1).

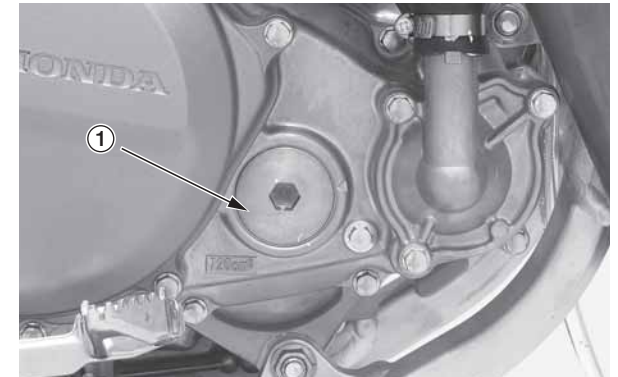

(1) крышка контрольного отверстия коленчатого вала

2. Снимите свечу зажигания (стр. 70).
3. Снимите крышку головки цилиндра.

Продолжение на следующей странице

ЗАЗОРЫ КЛАПАНОВ

4. Проворачивайте коленчатый вал, вращая болт первичной ведущей шестерни (2) по часовой стрелке, пока центровочная отметка (3) первичной ведущей шестерни не выровняется с контрольной отметкой (4) на правом кожухе картера. В данном положении поршень находится или в такте сжатия, или в такте выпуска. Если коленчатый вал прошел центровочную отметку, снова вращайте болт первичной ведущей шестерни по часовой стрелке, пока центровочная отметка не окажется напротив контрольной отметки. Проводите проверку тогда, когда поршень находится в верхней мертвой точке такта сжатия, а впускные и выпускные клапаны закрыты. Определить такое положение можно, покачав коромысла выпускных клапанов (5). Если коромысло свободно движется, то клапаны закрыты, и поршень находится в такте сжатия. Если коромысло не движется свободно, то клапаны открыты. Нужно повернуть болт первичной ведущей шестерни на 360° и расположить центровочную отметку напротив контрольной отметки.

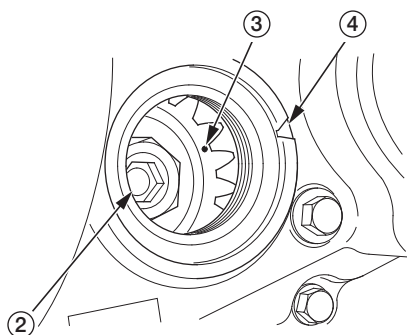

- (2) болт первичной ведущей шестерни
(3) центровочная отметка
(4) контрольная отметка

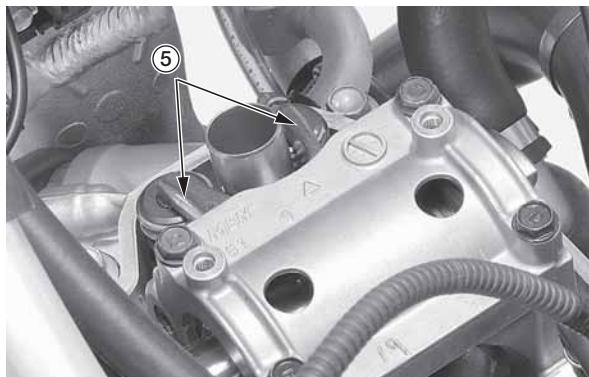

(5) коромысло выпускного клапана

Проверка зазоров клапанов

1. Расположите поршень в верхней мертвой точке такта сжатия (стр. 71).
2. Измерьте зазор каждого впускного клапана, вставив щуп (1) между толкателями клапана и контурами кулачка впускного клапана (2).



- (1) щуп
(2) толкатели клапанов и контуры кулачков клапанов

3. Измерьте зазор каждого выпускного клапана, вставив щуп (1) между коромыслом (3) и шайбами (4) выпускного клапана.

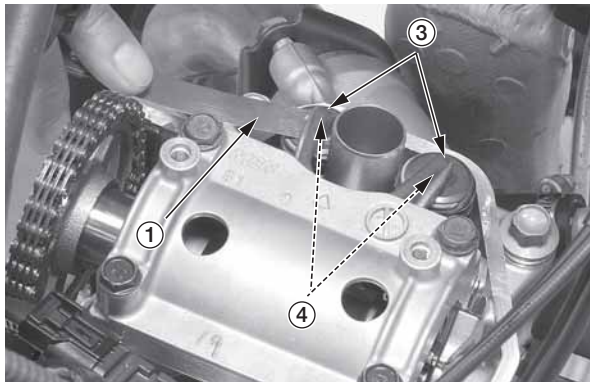

- (1) щуп
(3) коромысла выпускных клапанов
(4) шайбы выпускных клапанов

Зазоры клапанов:
Впускной: $0,16 \pm 0,03$ мм
Выпускной: $0,28 \pm 0,03$ мм

Если нужно отрегулировать зазоры клапанов, снимите распределительный вал (процедура изложена на этой странице) и выберите соответствующую шайбу для каждого клапана.

Снятие распределительного вала

1. Запишите величину зазоров впускного и выпускного клапанов (стр. 72). Убедитесь, что поршень находится в верхней мертвой точке такта сжатия (стр. 71).
2. Снимите конденсатор (1) и отсоедините разъем.

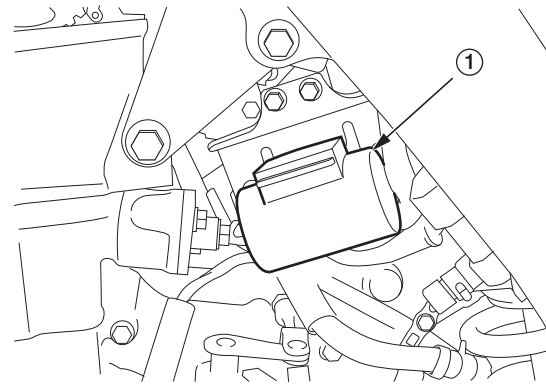

- (1) конденсатор

3. Открутите болт кожуха ролика натяжения цепи распределительного вала (2) и снимите герметичную прокладку (3).

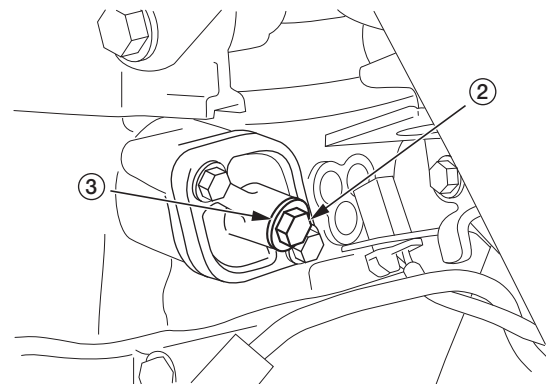

- (2) болт кожуха
(3) герметичная прокладка

4. Вставьте стопорный натяжитель (4) в ролик натяжения цепи распределительного вала. Поверните стопорный натяжитель по часовой стрелке и зафиксируйте ролик натяжения распределительного вала, нажав на ручку (6).

Стопорный натяжитель: 070MG-0010100

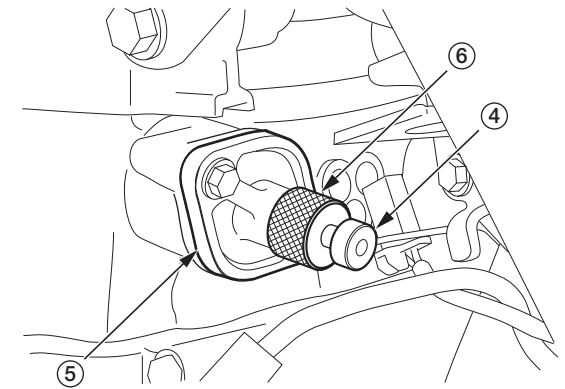

- (4) стопорный натяжитель
(5) ролик натяжения цепи распределительного вала
(6) ручка

Продолжение на следующей странице

ЗАЗОРЫ КЛАПАНОВ

5. Убедитесь, что поршень находится в верхней мертвой точке такта сжатия (стр. 71). Ослабьте болты (7) держателя распределительного вала перекрестным способом за несколько подходов. Открутите болты держателя распределительного вала, снимите установочные кольца (8) и держатель (9) распределительного вала.

Когда Вы снимаете держатель, установочные кольца могут прилипнуть к нему.

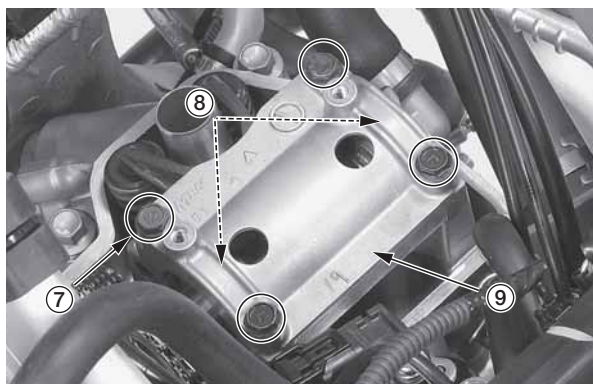

(7) болты держателя
(8) установочные кольца
(9) держатель распределительного вала

ВНИМАНИЕ

Будьте осторожны, чтобы кольца не упали в картер.

Если кольца прилипли к держателю, осторожно снимите их.

6. Сдвиньте левый подшипник вала (10) и снимите цепь (12), чтобы вытянуть распределительный вал (11).

ВНИМАНИЕ

Будьте осторожны, чтобы цепь не упала в картер.

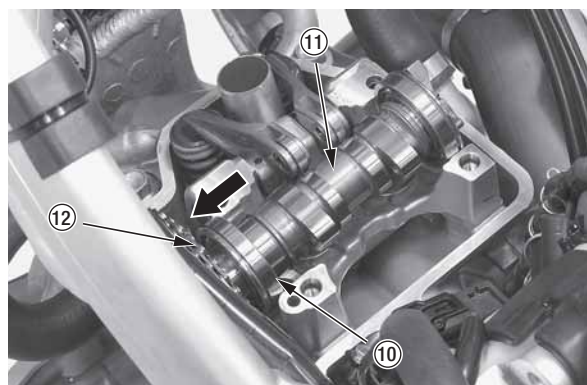

(10) левый подшипник
(11) распределительный вал
(12) цепь

7. Снимите толкатели впускных клапанов (13). Разложите толкатели и шайбы впускных клапанов отдельно, чтобы не перепутать их с другими толкателями — впускные с выпускными, правые с левыми.



(13) толкатели впускных клапанов

8. Снимите шайбы клапанов (14).

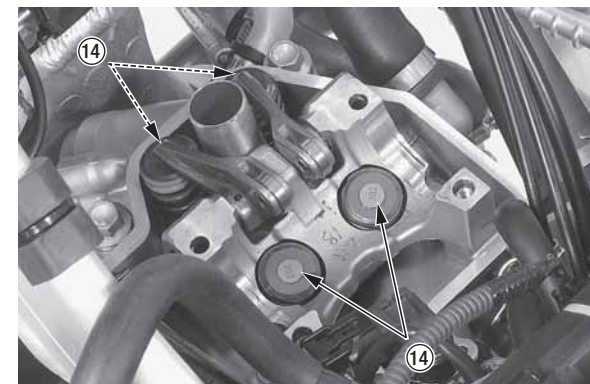

(14) регулировочные шайбы клапанов

Выбор регулировочных шайб

1. С помощью сжатого воздуха очистите контактную поверхность толкателя клапана (1).

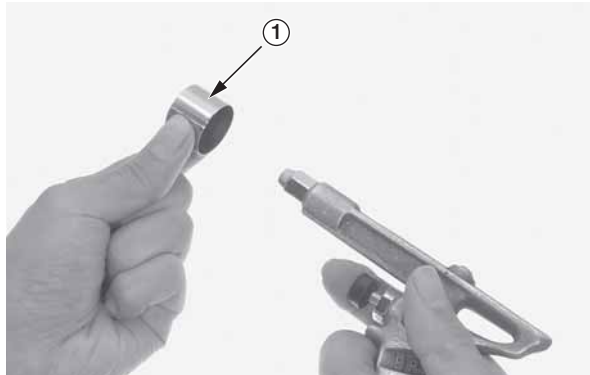

(1) толкатель клапана

2. Измерьте толщину шайбы микрометром и запишите ее. Существует 73 размера шайб (2), от наименьших (толщиной 1,200 мм) до наибольших (толщиной 3,000 мм) с шагом 0,025 мм.

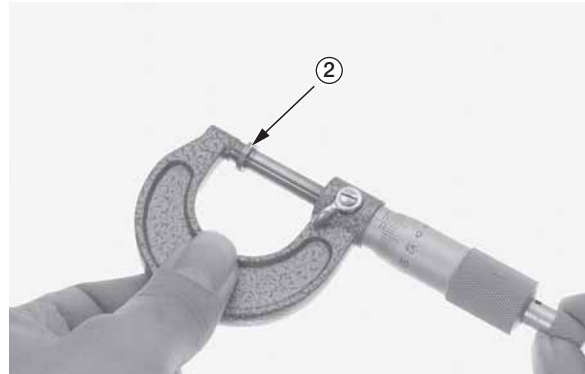





(2) шайба

3. С помощью нижеприведенного уравнения рассчитайте толщину новой шайбы.

$$A = (B - C) + D$$

- A: Толщина новой шайбы
 B: Измеренный зазор клапана
 C: Рекомендованный зазор клапана
 D: Толщина старой шайбы

- Убедитесь, что шайба имеет правильную толщину, измерив ее микрометром.
- Если из-за углеродистых отложений полученная величина составляет более 2,450 мм, необходимо перешлифовать седло впускного клапана.
 Если из-за углеродистых отложений полученная величина составляет более 3,000 мм, необходимо перешлифовать седло выпускного клапана.

			
1,80 мм	1,825 мм	1,85 мм	1,875 мм

ЗАЗОРЫ КЛАПАНОВ

Установка распределительного вала

1. Установите новые шайбы (1) на тарелки клапанов (2).

ВНИМАНИЕ

Следите за тем, чтобы шайбы не упали в картер.

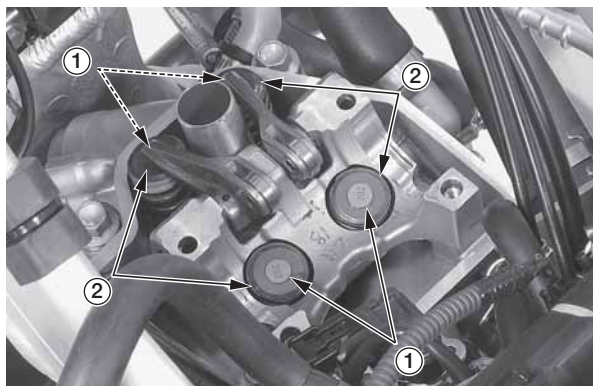

(1) шайбы (2) тарелки клапанов

2. Нанесите масляную смесь на основе дисульфида молибдена (смесь 1/2 моторного масла и 1/2 масла на основе дисульфида молибдена с содержанием присадки дисульфида молибдена более 3%) на следующие детали:

- контуры кулачков распределительного вала
- внешнюю поверхность каждого толкателя клапана
- всю поверхность плунжера

3. Установите толкатели клапанов (3) на головку цилиндра (4).



(3) толкатели клапанов (4) головка цилиндра

4. Проверьте работу плунжера (5), сдвинув пальцем грузик декомпрессора (6); плунжер должен двигаться плавно.

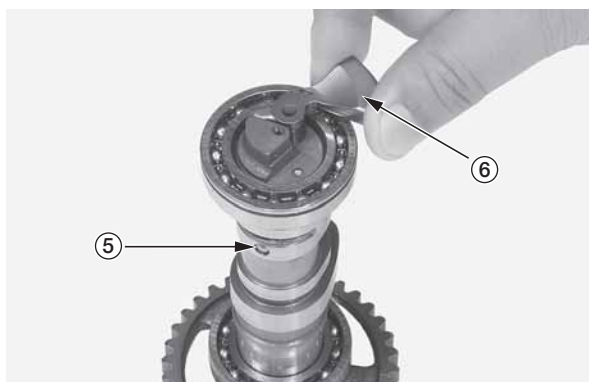

(5) плунжер (6) грузик декомпрессора

Если плунжер не движется плавно, разберите и осмотрите его механизм (процедура разборки приведена в Руководстве по ремонту) или обратитесь к официальному дилеру Honda.

5. Убедитесь, что поршень находится в верхней мертвой точке такта сжатия (стр. 71).

6. Установите распределительный вал (7) в головку цилиндра, чтобы контуры кулачков впускного клапана (8) были направлены вверх, как показано на схеме.

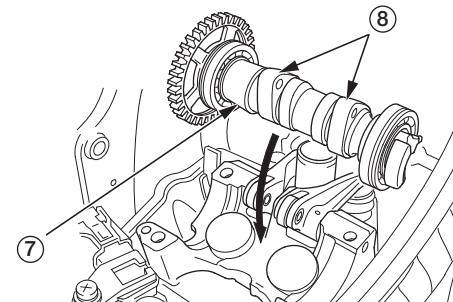

(7) распределительный вал (8) контуры кулачка впускного клапана

7. Установите цепь (9) распределительного вала на шестерню (10).

Удерживая левый подшипник (11), установите распределительный вал (7) на головку цилиндра (4).

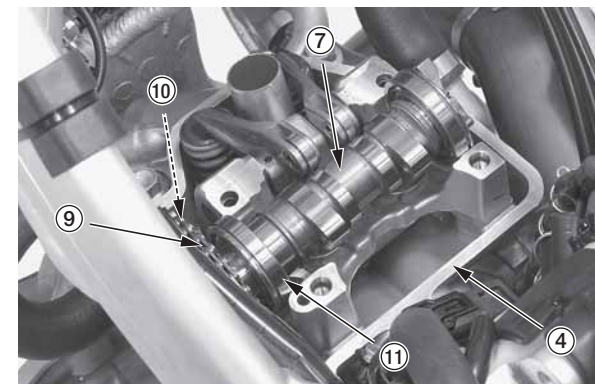

(4) головка цилиндра (10) шестерня (7) распределительный вал (11) левый подшипник (9) цепь распределительного вала

8. Убедитесь, что метка для установки зажигания (12) на шестерне находится напротив соприкасающейся поверхности (13) головки цилиндра.

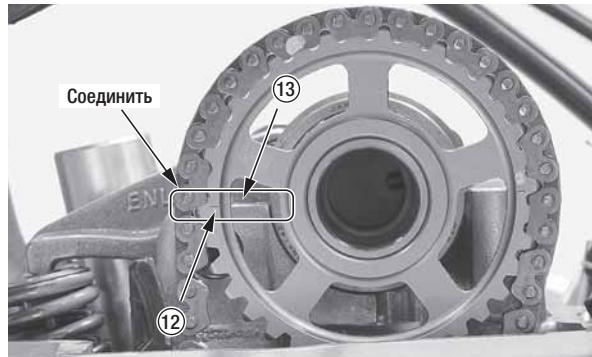

(12) метка для установки зажигания
(13) соприкасающаяся поверхность

9. Убедитесь, что установочные штифты (14) установлены на держатель (15) распределительного вала.



(14) установочные штифты
(15) держатель распределительного вала

10. Установите установочные кольца (16) в канавки шарнира распределительного вала (17).

ВНИМАНИЕ

Будьте осторожны, чтобы кольца не упали в картер.

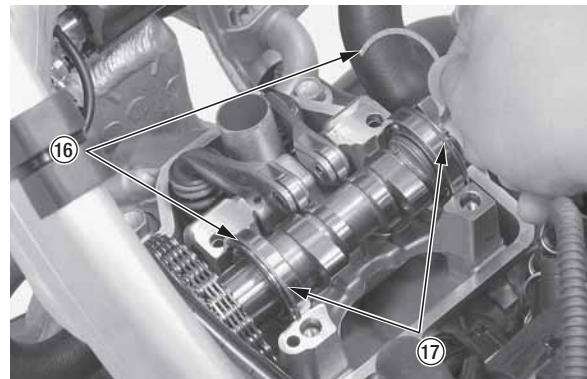

(16) установочные кольца
(17) канавки подшипника

11. Нанесите моторное масло на резьбу болтов держателя. Установите держатель распредвала отметкой «Δ» вперед (19). Затяните болты держателя (21) до требуемого момента: **14 Н·м (1,4 кгс·м)**

Затяните болты держателя распредвала перекрестным способом за несколько подходов.

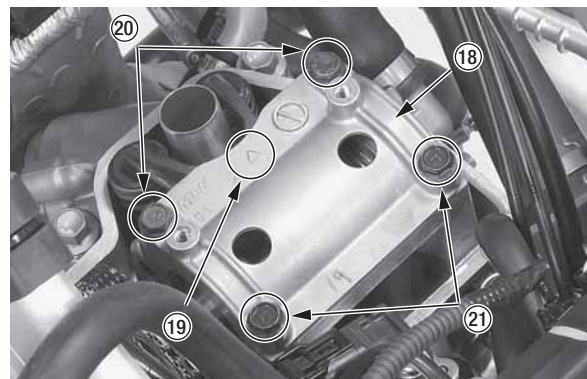

(18) держатель (20) болты держателя (длинные)
(19) Отметка «Δ» (21) болты держателя (короткие)

12. Снимите стопорный натяжитель (22) с ролика натяжения цепи распределительного вала.

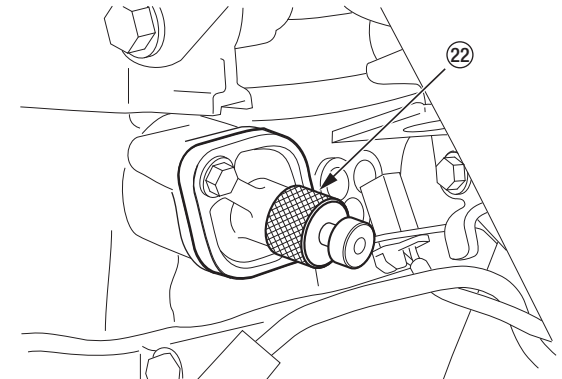

(22) стопорный натяжитель

ЗАЗОРЫ КЛАПАНОВ

13. Убедитесь, что поршень находится в верхней мертвой точке такта сжатия (стр. 71).

Убедитесь, что метка для установки зажигания (12) на шестерне находится напротив соприкасающейся поверхности (13) головки цилиндра.

Если метка для установки зажигания не находится напротив соприкасающейся поверхности держателя, снимите цепь распределительного вала и отрегулируйте положение метки.

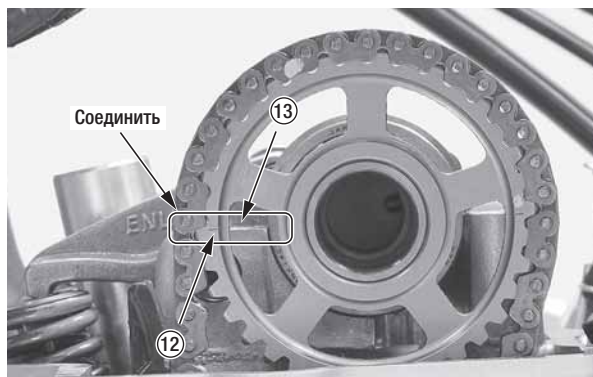

(12) метка для установки зажигания

(13) соприкасающаяся поверхность

14. Вставьте щуп (23) и измерьте зазоры впускных и выпускных клапанов.

Зазоры клапанов:

Впускной: $0,16 \pm 0,03$ мм

Выпускной: $0,28 \pm 0,03$ мм

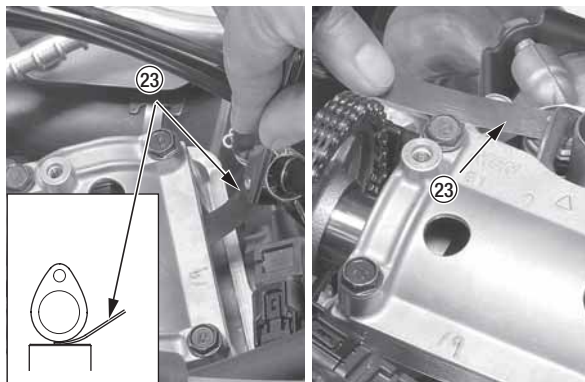

(23) щуп

15. Установите новую герметичную прокладку (24) и затяните болт (25) кожуха ролика натяжения цепи распределительного вала.

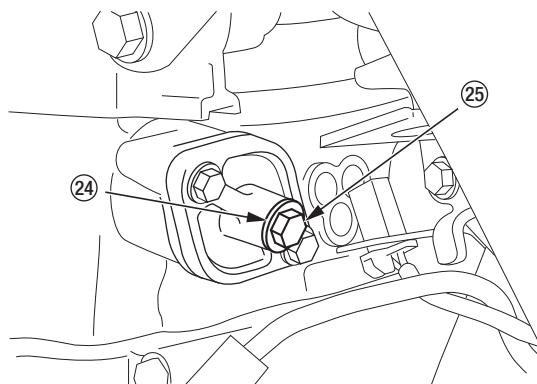

(24) герметична прокладка (новая)

(25) болт кожуха ролика натяжения цепи распределительного вала

16. Подсоедините разъем и установите конденсатор (26).

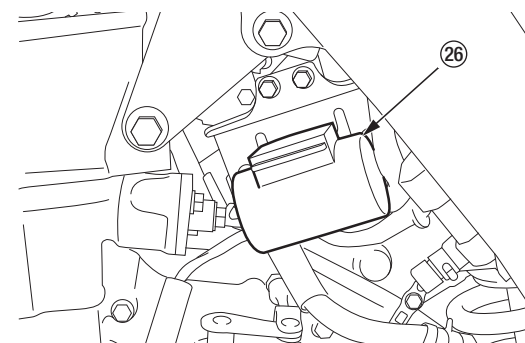

(26) конденсатор

Установка крышки контрольного отверстия коленчатого вала

1. Установите свечу зажигания (стр. 70).
2. Нанесите на новое уплотнительное кольцо (1) моторное масло и установите его на крышку контрольного отверстия коленчатого вала (2). Нанесите смазку на резьбу крышки. Затяните крышку контрольного отверстия коленчатого вала до требуемого момента: $15 \text{ Н}\cdot\text{м}$ ($1,5 \text{ кг}\cdot\text{с}\cdot\text{м}$)



(1) уплотнительное кольцо (новое)

(2) крышка контрольного отверстия коленчатого вала

Установка крышки головки цилиндра

1. Проверьте состояние насадки гнезда свечи зажигания (1), при необходимости замените ее новой. Нанесите моторное масло на насадку и установите ее на крышку головки цилиндра (2).
2. Убедитесь в надлежащем состоянии прокладки (3) крышки головки цилиндра. Замените ее при необходимости. Установите прокладку крышки головки цилиндра в канавку.

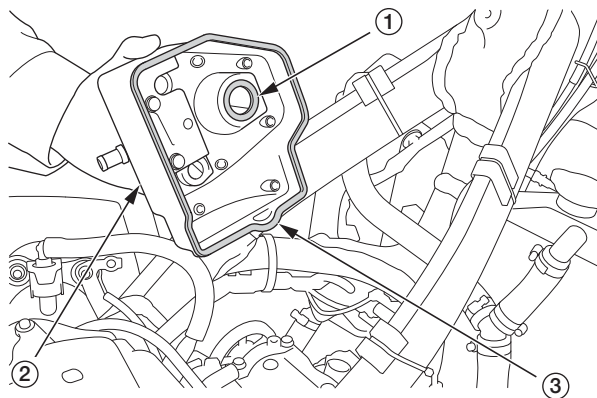

- (1) насадка гнезда свечи зажигания
 (2) крышка головки цилиндра
 (3) прокладка крышки головки цилиндра

3. Проверьте состояние резиновых прокладок (4) и при необходимости замените их новыми. Установите резиновые прокладки в крышку головки цилиндра отметками «UP» (5) вверх.

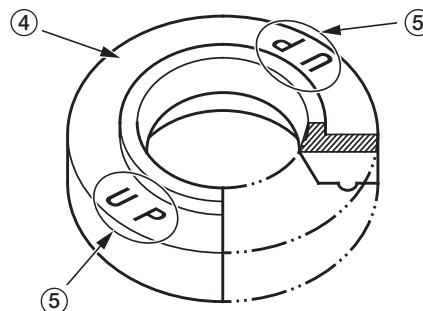

- (4) резиновые прокладки
 (5) отметки «UP»

4. Установите болты крышки головки цилиндра (6) и затяните их до требуемого момента: 10 Н·м (1,0 кгс·м)

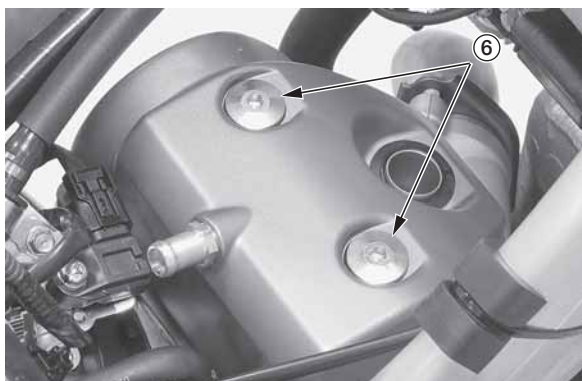

- (6) болты крышки головки цилиндра

5. Подсоедините колпачок свечи зажигания (7) и вентиляционный патрубок (8).



- (7) колпачок свечи зажигания
 (8) вентиляционный патрубок

6. Установите топливный бак и седло (стр. 37, 40).

ПОРШЕНЬ/ПОРШНЕВЫЕ КОЛЬЦА/ПОРШНЕВОЙ ПАЛЕЦ

Снятие головки цилиндра

1. Перед снятием очистите расположенные над двигателем поверхности, чтобы грязь не попала внутрь двигателя.
2. После того как мотоцикл остынет, слейте охлаждающую жидкость (стр. 149).
3. Снимите седло и топливный бак (стр. 37, 38).
4. Снимите левый и правый глушители (стр. 104) и подрамник (стр. 41).
5. Снимите выхлопную трубу (стр. 107).
6. Снимите свечу зажигания (стр. 70).
7. Снимите крышку головки цилиндра (стр. 71).
8. Расположите поршень в верхней мертвой точке такта сжатия (стр. 71).
9. Снимите держатель распределительного вала, распределительный вал, толкатели и шайбы (стр. 73).
10. Отсоедините разъемы катушек зажигания (1). Выкрутите болты (3) и снимите катушку зажигания (2).

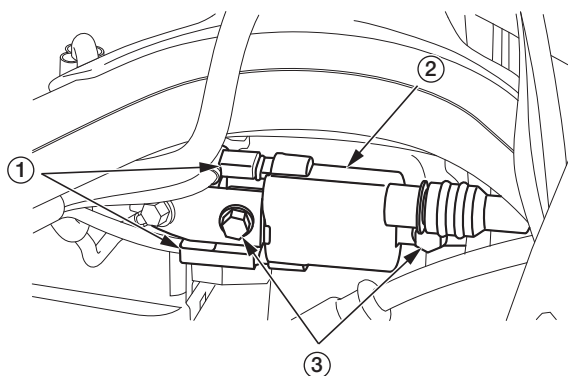

- (1) разъемы катушки зажигания (3) болты
(2) катушка зажигания

11. Отсоедините разъем датчика температуры двигателя (4).



(4) разъем датчика температуры двигателя

12. Ослабьте винт хомута патрубка радиатора (5) и отсоедините патрубок (6).



(5) винт хомута патрубка радиатора
(6) патрубок радиатора

13. Отсоедините патрубки «А» (7) и «Б» (8) вентиляционной трубки картера от соединительного патрубка воздушного фильтра.
14. Отсоедините разъем датчика температуры входящего воздуха (9).



(7) патрубков вентиляционной трубки картера «А»
(8) патрубков вентиляционной трубки картера «Б»
(9) разъем датчика температуры входящего воздуха

15. Ослабьте винт (10) на хомуте соединительного патрубка воздушного фильтра (11).

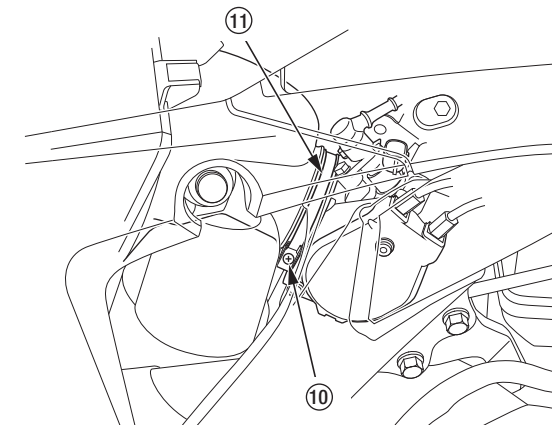

(10) винт
(11) хомут соединительного патрубка воздушного фильтра

16. Снимите кожух (12) и патрубков.

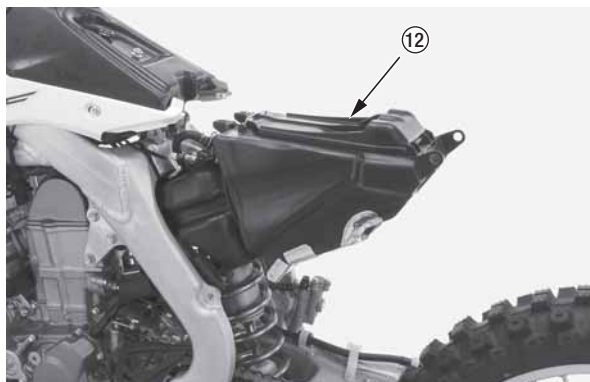

(12) кожух воздушного фильтра

17. Выкрутите верхнюю гайку (13) и болт (14) заднего амортизатора.

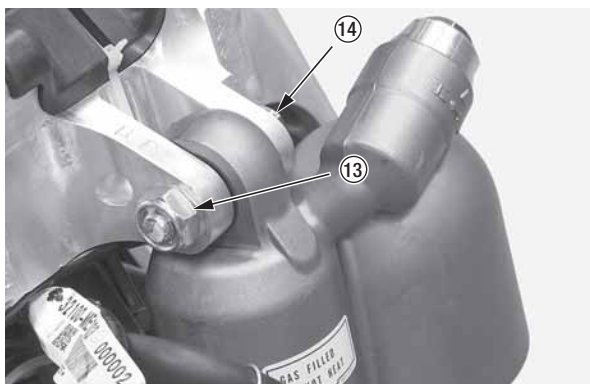

(13) верхняя гайка заднего амортизатора
(14) болт

18. Открутите винт хомута изолятора (15) и вытяните корпус дроссельной заслонки (16) из изолятора (17).

Закрепите корпус дроссельной заслонки специальной лентой и следите, чтобы он не висел на тросах.

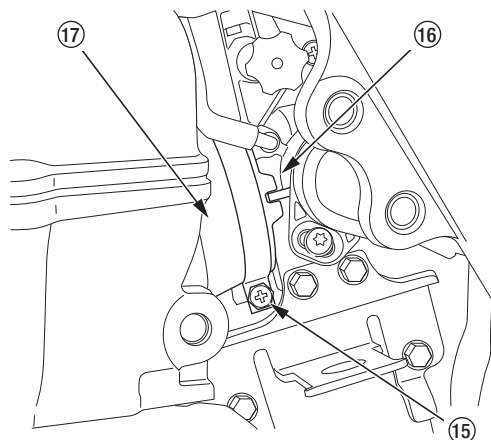

(15) винт хомута изолятора
(16) корпус дроссельной заслонки
(17) изолятор

19. Выкрутите болты держателя головки цилиндра (18). Выкрутите болты пластины держателя головки цилиндра (19), и снимите левую (20) и правую (21) пластины.

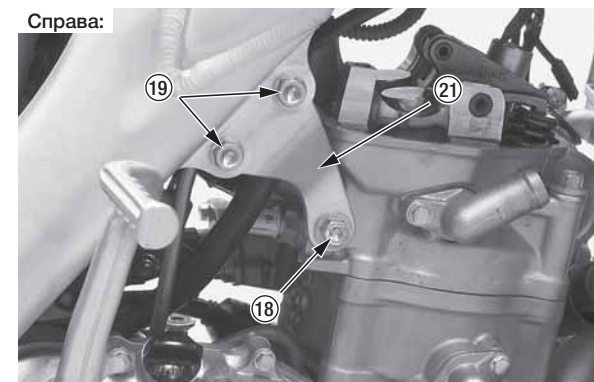
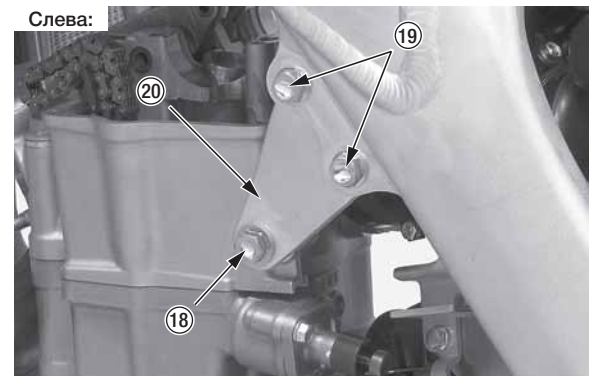

(18) болты держателя головки цилиндра
(19) болты пластины держателя головки цилиндра
(20) левая пластина держателя
(21) правая пластина держателя

Продолжение на следующей странице

ПОРШЕНЬ/ПОРШНЕВЫЕ КОЛЬЦА/ПОРШНЕВОЙ ПАЛЕЦ

20. Выкрутите болт цилиндра (22).

21. Выкрутите болты головки цилиндра с шайбами (23) и снимите головку цилиндра (24).

За несколько подходов ослабьте болты перекрестным способом.

ВНИМАНИЕ

Будьте осторожны, чтобы шайбы и цепь распределительного вала не упали в картер.

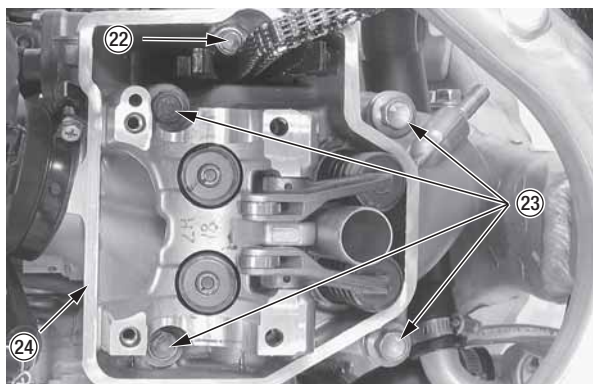

(22) болт цилиндра
(23) болты и шайбы головки цилиндра
(24) головка цилиндра

22. Снимите установочные штифты (25) и прокладку головки цилиндра (26).

ВНИМАНИЕ

Будьте осторожны, чтобы монтажные штифты и цепь распределительного вала не упали в картер.



(25) установочные штифты
(26) прокладка головки цилиндра

23. Вытащите направляющую цепи распределительного вала (27) из цилиндра (28).

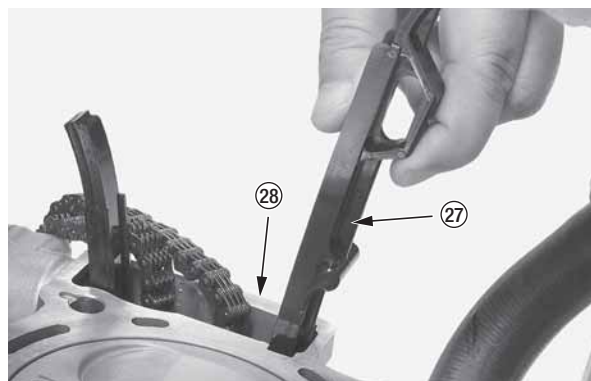

(27) направляющая цепи распределительного вала
(28) цилиндр

Снятие цилиндра

1. Выкрутите болты (1) и снимите крепление патрубка радиатора (2) с уплотнительным кольцом (3).

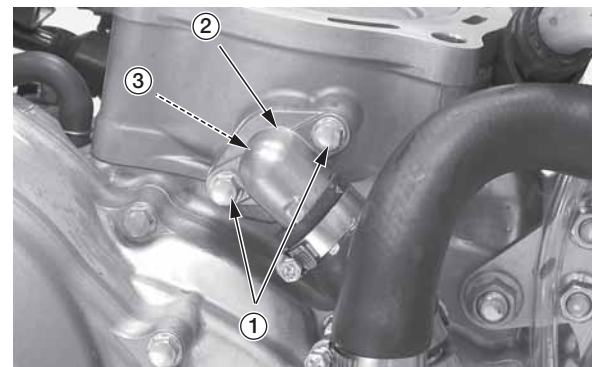

(1) болты
(2) крепление патрубка радиатора
(3) уплотнительное кольцо

2. Снимите цилиндр (4), поддерживая поршень (5).

ВНИМАНИЕ

Будьте осторожны, чтобы цепь распределительного вала не упала в картер. Не давите на цилиндр и не бейте по нему.

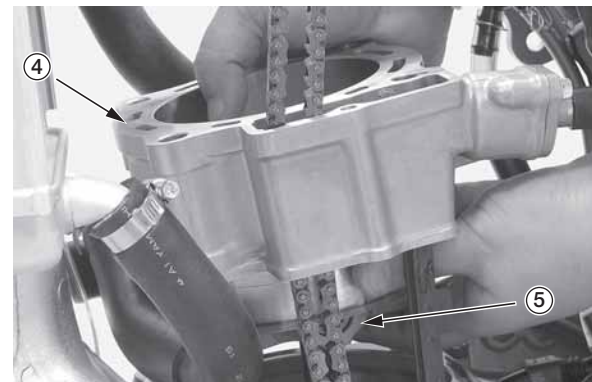

(4) цилиндр двигателя (5) поршень

- Снимите установочные штифты (6) и прокладку цилиндра (7).

ВНИМАНИЕ

Будьте внимательны, чтобы установочные штифты не упали в картер.



(6) установочные штифты
(7) прокладка цилиндра

Снятие поршня

- Положите чистую ветошь возле открытых частей картера, чтобы туда не попали стопорные кольца поршневых пальцев и другие детали.
- Снимите стопорные кольца поршневых пальцев (1) при помощи острогубцев.
- Нажмите на поршневой палец (2), чтобы он вышел из поршня (3), и снимите поршень.

Если мотоцикл эксплуатируется в условиях соревнований, поршень и кольца нужно менять каждые 6 заездов или после 15 часов эксплуатации. Поршневой палец следует менять каждые 12 заездов или после 30 часов эксплуатации.

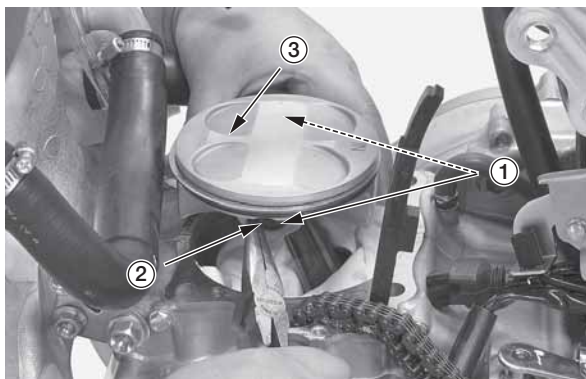

(1) стопорные кольца поршневого пальца
(2) поршневой палец
(3) поршень

Снятие поршневых колец

Растяните каждое поршневое кольцо (1) и вытяните его, поднимая вверх.

ВНИМАНИЕ

Не растягивайте поршневые кольца слишком сильно, чтобы не повредить их.

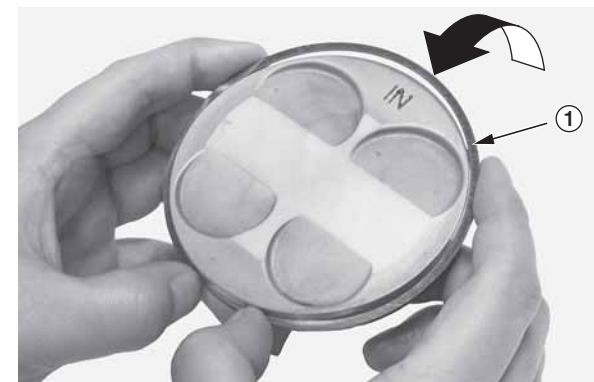

(1) поршневое кольцо

ПОРШЕНЬ/ПОРШНЕВЫЕ КОЛЬЦА/ПОРШНЕВОЙ ПАЛЕЦ

Осмотр поршня/поршневого пальца/поршневых колец

Пределы эксплуатации указаны в Руководстве по ремонту. Также данную информацию можно получить у официального дилера Honda.

Установка поршневых колец

1. Удалите нагар с головки поршня и канавок поршневых колец.

ВНИМАНИЕ

Будьте осторожны, чтобы не повредить поршень во время его очистки от нагара.

2. Нанесите на всю поверхность каждого поршневого кольца моторное масло.

3. Сначала установите промежуточное кольцо (1) и крайние кольца (2) на поршень (3).

4. Установите на поршень верхнее кольцо (4) отметкой «R» (5) вверх.

ВНИМАНИЕ

Не растягивайте поршневые кольца слишком сильно, чтобы не повредить их.

Будьте осторожны, чтобы не повредить поршневые кольца во время установки.

5. После установки кольца должны проворачиваться свободно, без заедания.

Расположите разрывы верхнего кольца и верхнего крайнего кольца на 180 градусов по отношению одного к другому.

Расположите разрывы верхнего крайнего кольца, промежуточного кольца и нижнего крайнего кольца на 90 градусов по отношению одного к другому.

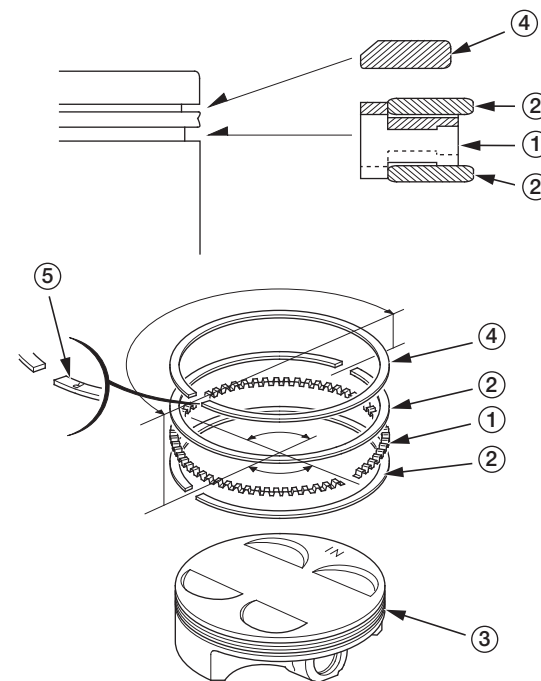

- (1) промежуточное
- (2) крайние кольца
- (3) поршень
- (4) верхнее кольцо
- (5) отметка «R»

Установка поршня

1. Накройте открытые части картера чистой ветошью (1), чтобы в него не попали стопорные кольца поршневых пальцев.
2. Нанесите масло на основе дисульфида молибдена (смесь 1/2 моторного масла и 1/2 масла на основе дисульфида молибдена с содержанием присадки дисульфида молибдена более 3%) на внутреннюю поверхность верхней головки шатуна (2).

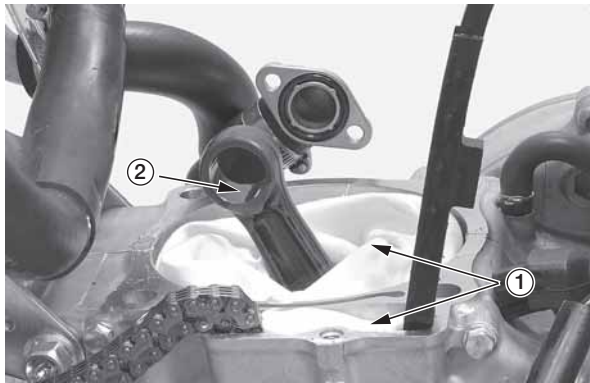

(1) ветошь
(2) верхняя головка шатуна

3. Установите поршень (3) отметкой «IN» (4) и/или большими пазами для клапанов (5) ближе к впускным клапанам двигателя.

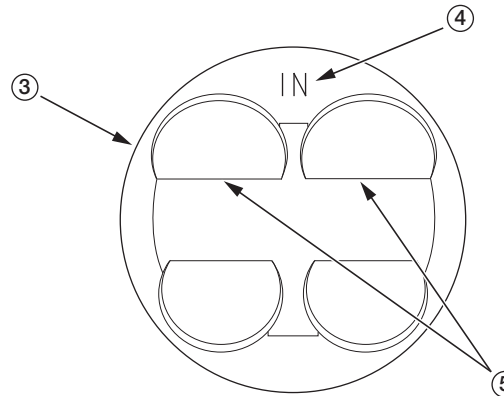

(3) поршень
(4) отметка «IN»
(5) большие пазы для клапанов

4. Нанесите масляную смесь на основе дисульфида молибдена (смесь 1/2 моторного масла и 1/2 масла на основе дисульфида молибдена с содержанием присадки дисульфида молибдена более 3%) на поршневой палец (6) и наружную поверхность.

Нанесите моторное масло на наружную поверхность поршня и внутреннюю поверхность отверстия поршневого пальца.

Установите поршневой палец и новые стопорные кольца поршневого пальца (7).

ВНИМАНИЕ

Всегда используйте новые стопорные кольца поршневого пальца.

Никогда не используйте старые стопорные кольца. Будьте осторожны, чтобы кольца не упали в картер. Не размещайте зазоры стопорного кольца напротив выреза поршня (8).

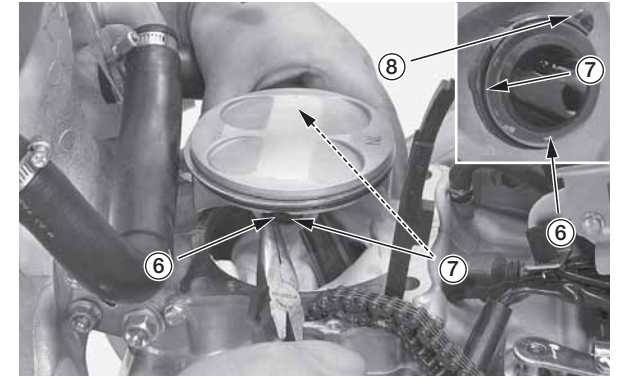

(6) поршневой палец
(7) стопорные кольца поршневого пальца (новые)
(8) вырезы на поршне

ПОРШЕНЬ/ПОРШНЕВЫЕ КОЛЬЦА/ПОРШНЕВОЙ ПАЛЕЦ

Установка цилиндра

1. Очистите любые остатки герметика с поверхности установки, следя, чтобы они не падали в картер. Будьте осторожны, чтобы не повредить покрытие в месте установки прокладки на картере.
2. Уберите ветошь. Будьте осторожны, чтобы части прокладки не попали в картер.
3. Установите новую прокладку цилиндра (1) и установочные штифты (2).

ВНИМАНИЕ

Будьте внимательны, чтобы установочные штифты не упали в картер.



(1) прокладка цилиндра
(2) установочные штифты

4. Очистите любые остатки материала прокладки с поверхности цилиндра (3).
5. Нанесите чистое моторное масло на стенку цилиндра, внешнюю поверхность поршня и на поршневые кольца (4). Проложите через цилиндр цепь распределительного вала (5). Сжимая поршневые кольца, руками установите цилиндр выше поршневых колец.

ВНИМАНИЕ

Будьте осторожны, чтобы не повредить поршневые кольца и стенку цилиндра.

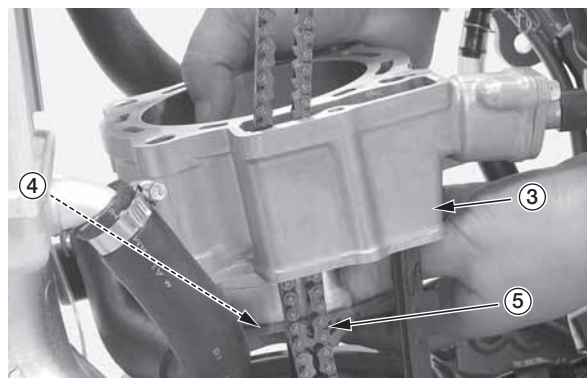

(3) цилиндр
(4) поршневые кольца
(5) цепь распределительного вала

6. Установите новое уплотнительное кольцо (6) на крепление патрубка радиатора (7). Установите крепление на место и закрепите его болтами (8). Плотно затяните болты: **10 Н·м (1,0 кгс·м)**

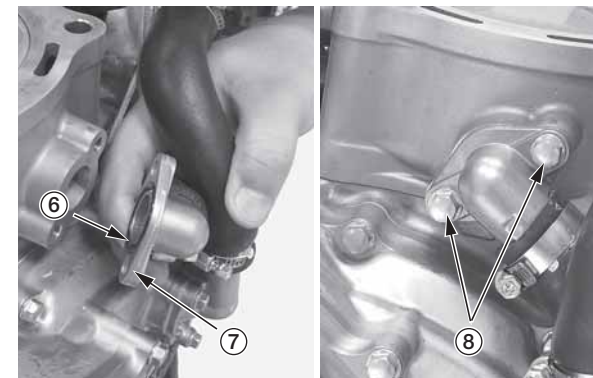

(6) уплотнительное кольцо (новое)
(7) крепление патрубка радиатора
(8) болты

Установка головки цилиндра

1. Очистите любые остатки прокладочного материала с головки цилиндра (3).
2. Установите направляющую цепи распределительного вала (1) и вставьте выступы (2) в вырезы цилиндра (3). Вставляйте направляющую цепи, пока она не войдет в канавку на картере.



- (1) направляющая цепи распределительного вала
 (2) выступы направляющей цепи распределительного вала
 (3) вырезы цилиндра

3. Установите установочные штифты (4) и новую прокладку головки цилиндра (5).

ВНИМАНИЕ

Будьте внимательны, чтобы установочные штифты не упали в картер.



- (4) установочные штифты
 (2) прокладка головки цилиндра

4. Проложите цепь распределительного вала через головку цилиндра и установите головку цилиндра (6).

ВНИМАНИЕ

Во время установки головки цилиндра будьте осторожны, чтобы не повредить соприкасающиеся поверхности.

5. Нанесите моторное масло на резьбу болтов головки цилиндра и на установочную поверхность. Установите на место шайбы и болты головки цилиндра (7) и затяните их перекрестным способом до требуемого момента: 51 Н·м (5,2 кгс·м)

ВНИМАНИЕ

Будьте осторожны, чтобы шайбы не упали в картер.

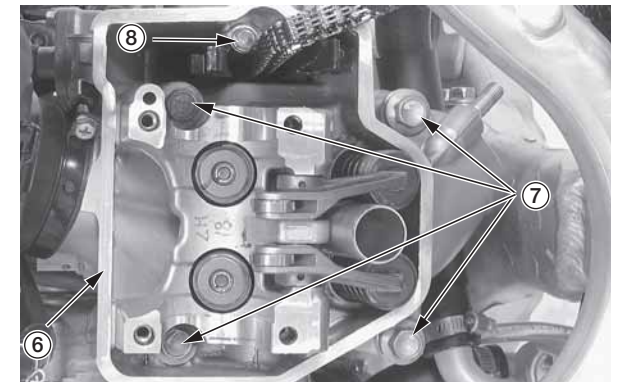

6. Установите и плотно затяните болт цилиндра (6):
 10 Н·м (1,0 кгс·м)
 (6) головка цилиндра
 (7) шайбы и болты головки цилиндра
 (8) болт цилиндра

Продолжение на следующей странице

ПОРШЕНЬ/ПОРШНЕВЫЕ КОЛЬЦА/ПОРШНЕВОЙ ПАЛЕЦ

7. Установите левую (9) и правую (10) пластины держателя головки цилиндра. Вкрутите болты пластин (11) и держателя (12). Плотно затяните все болты.

Болты держателя головки цилиндра:

54 Н·м (5,5 кгс·м)

Болты пластин держателя головки цилиндра:

32 Н·м (3,3 кгс·м)

Слева:

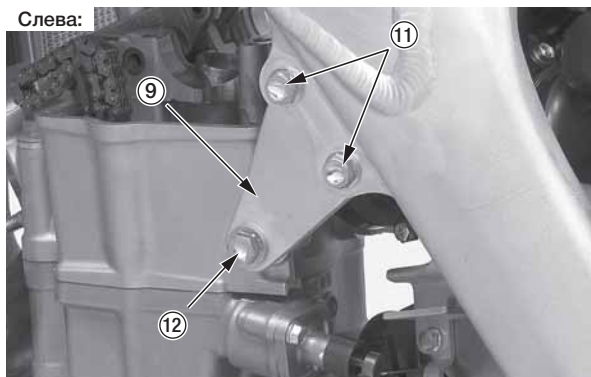

Справа:

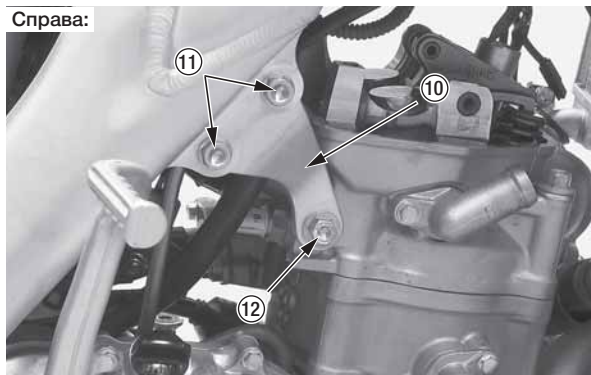

(9) левая пластина держателя головки цилиндра
(10) правая пластина держателя головки цилиндра
(11) болты пластин держателя головки цилиндра
(12) болты держателя головки цилиндра

8. Установите корпус дроссельной заслонки (13) на изолятор (14), вставив выступ на корпусе дроссельной заслонки в паз на изоляторе. Затяните винт (15) хомута изолятора, пока расстояние между его краями не будет составлять: $11,0 \pm 1,0$ мм.

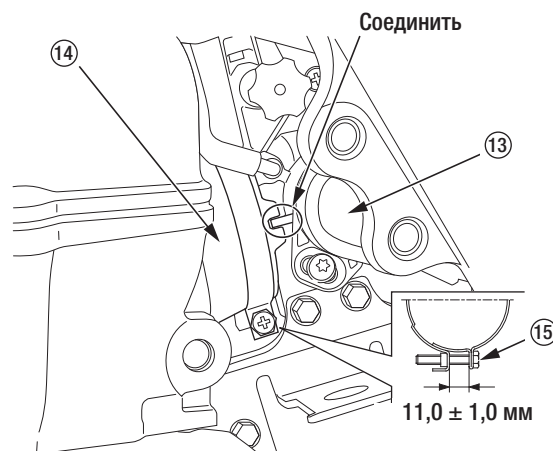

(13) корпус дроссельной заслонки
(15) винт хомута изолятора
(14) изолятор

9. Установите задний амортизатор (16), закрепив его болтом (17) и гайкой (18).

Плотно затяните верхнюю гайку амортизатора:
44 Н·м (4,5 кгс·м)

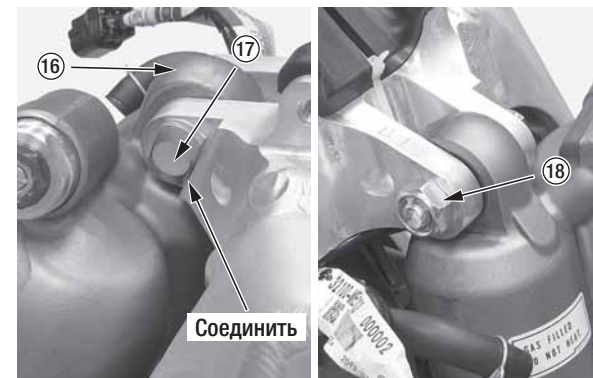

(16) задний амортизатор
(18) гайка
(17) верхний установочный болт

10. Установите патрубок (19) и кожух воздушного фильтра на корпус дроссельной заслонки (20). Затяните винт фиксатора проводки (21), пока расстояние между его противоположными концами не будет составлять $7,5 \pm 1,5$ мм.

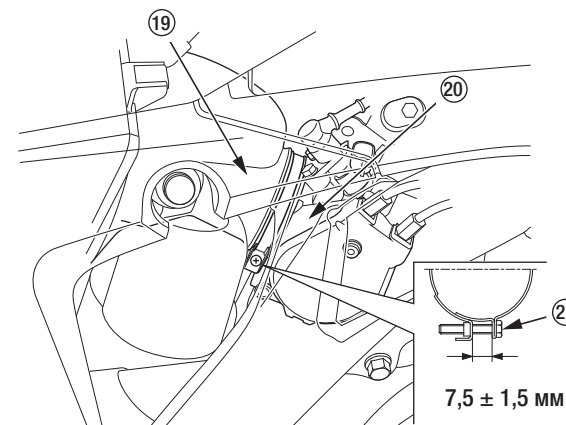

(19) соединительный патрубок воздушного фильтра
(20) корпус дроссельной заслонки
(21) винт хомута патрубка воздушного фильтра

11. Подсоедините патрубок сапуна «А» (22) и «В» (23). Датчик температуры впускного воздуха (24).



(22) патрубок сапуна «А»
(23) патрубок сапуна «В»
(24) датчик температуры впускного воздуха

12. Подсоедините патрубок радиатора (25) к креплению (26) на головке цилиндра.



(25) патрубок радиатора
(26) головка цилиндра

13. Затяните винт (27) хомута патрубка радиатора, как показано на схеме.

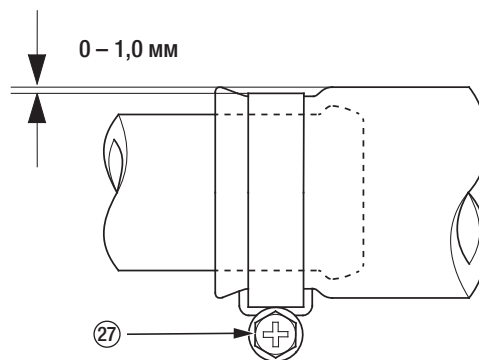

(27) винт хомута патрубка радиатора

14. Подсоедините разъем датчика температуры двигателя (28)



(28) разъем датчика температуры двигателя

15. Установите катушку зажигания (29) и плотно затяните болты (30):

10 Н·м (1,0 кгс·м)

Подсоедините катушку к разъемам (31).

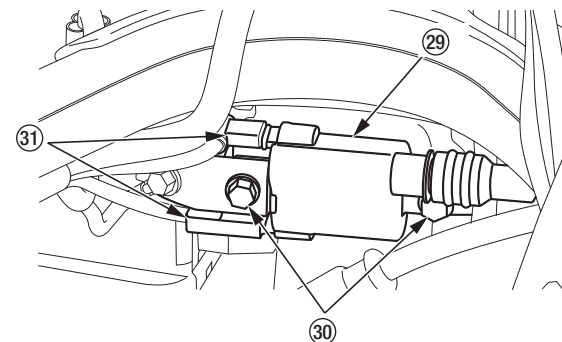

(29) катушка зажигания (31) разъемы катушки
(30) болты катушки зажигания

16. Установите шайбы, толкатели клапана, распределительный вал и держатель распределительного вала (стр. 76).

17. Установите крышку контрольного отверстия коленчатого вала (стр. 78).

18. Установите крышку головки цилиндра (стр. 79).

19. Установите свечу зажигания (стр. 70).

20. Установите выхлопную трубу (стр. 107).

21. Установите подрамник (стр. 42), левый и правый глушители (стр. 105).

22. Установите топливный бак и седло (стр. 37, 40).

23. Залейте охлаждающую жидкость и вытравите воздух из системы охлаждения (стр. 149).

Проверьте:

- протечки вследствие компрессии
- аномальный шум двигателя
- стравливание остатков воздуха
- протечки выхлопных газов
- протечки охлаждающей жидкости
- протечки масла

ПОДВЕСКА

См. «Меры безопасности при проведении технического обслуживания» на стр. 27.

Незакрепленные, изношенные или поврежденные компоненты подвески могут ухудшить управляемость и устойчивость Вашего мотоцикла. Если какие-либо компоненты подвески изношены или повреждены, обратитесь к дилеру Honda для проверки. Официальный дилер имеет квалификацию для определения необходимости ремонта компонентов подвески.

Осмотр передней подвески

- Для приработки сопряженных компонентов подвески нового мотоцикла необходимо провести его обкатку в течение часа (стр. 23).
- После обкатки проверьте работу передней подвески в условиях обычной эксплуатации, прежде чем проводить любые регулировки.
- Для оптимальной работы передней вилки рекомендуем разбирать и чистить ее после каждых 3 часов эксплуатации. Инструкция по разборке передней вилки приведена на стр. 118.
- Регулируйте давление пневматических пружин вилки перед каждым заездом, или после 2,5 часов эксплуатации. Инструкция по регулировке давления пневматических пружин передней вилки приведена на стр. 117.
- Меняйте амортизационное масло в передней вилке каждые 3 заезда, или после 7,5 часов эксплуатации. Инструкцию по регулировке уровня масла после замены см. на стр. 93.
- Меняйте амортизационное масло каждые 9 заездов, или после 22,5 часов эксплуатации. Инструкцию по регулировке уровня амортизационного масла после замены см на стр. 122.
- Чтобы сохранить оптимальные характеристики работы передней подвески, используйте масло KHL15-11 (KYB) с содержанием специальных присадок.

- Для обеспечения наилучших рабочих характеристик регулярно производите проверку и очистку всех компонентов передней подвески. Проверяйте пылезащитные уплотнения на отсутствие пыли, грязи и посторонних веществ. Убедитесь в том, что масло не загрязнено.
- Соблюдайте рекомендации по регулировке подвески (стр. 136). Регулировки степени демпфирования сжатия и отбоя производятся с шагом в один щелчок. (Регулируя по два-три щелчка за раз, Вы можете пропустить положение наилучшей регулировки.) После каждой регулировки выполняйте тестовую поездку.
- Если Вы запутались в регулировках, сбросьте все настройки до стандартных и начните все сначала.
- Если после регулировки Вам не удалось настроить чувствительность вилки, определите, какая именно часть хода вилки жесткая/мягкая. Это важный шаг, который поможет Вам решить многие проблемы с подвеской.

1. Убедитесь, что защитные панели (1) вилки и пылезащитные уплотнения (2) чисты.
2. Проверьте, нет ли признаков протечки масла. Поврежденные или протекающие пылезащитные уплотнения необходимо заменить новыми.

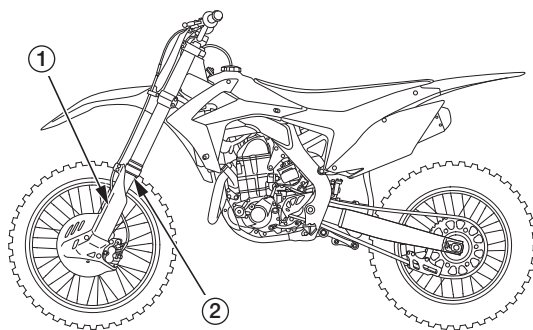

(1) защитные панели (2) пылезащитные уплотнения

3. Проверьте изнашиваемые кольца (3) на наличие износа и повреждений. Изнашиваемое кольцо подлежит замене, если его толщина уменьшилась до 1,5 мм, или оно износилось заподлицо с внешней трубой (4). Во время замены кольца необходимо снять ножку вилки. Устанавливайте кольца таким образом, чтобы их зазоры (5) были направлены назад.

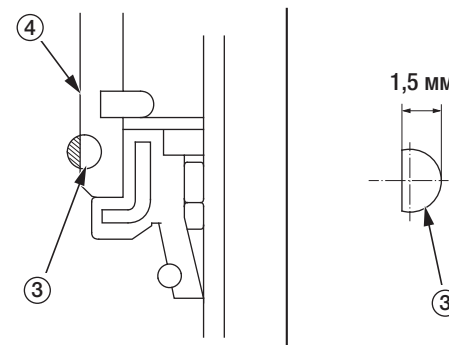

(3) изнашиваемые кольца
(4) внешняя труба

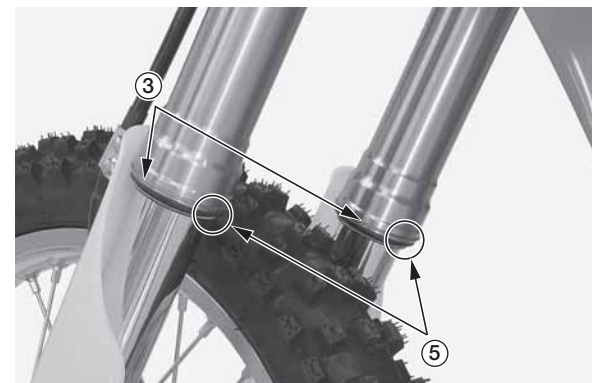

(3) изнашиваемые кольца
(5) зазоры

4. Проведите быструю проверку работы вилки, заблокировав тормозами переднее колесо и несколько раз нажав на вилку.

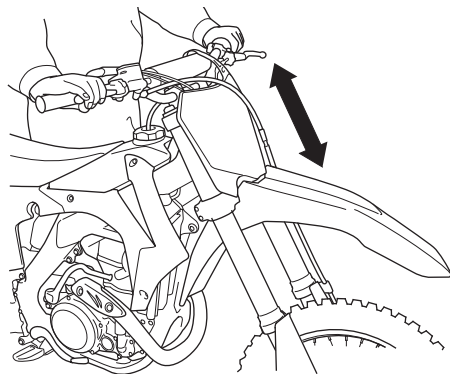

Осмотр задней подвески

Перемещение маятника контролируется одним гидравлическим амортизатором с алюминиевым резервуаром, в котором содержится амортизационное масло и азот под давлением. Давление газа в резервуаре обеспечивается резиновым баллоном.

Регулировка степени предварительного сжатия пружины и демпфирования (хода сжатия и отбоя) задней подвески выполняется в зависимости от веса водителя и условий езды (стр. 132, 138).

Не пытайтесь самостоятельно разбирать или ремонтировать демпфирующее устройство, для выполнения этих работ обратитесь к официальному дилеру Honda.

Указания, приводимые в настоящем Руководстве по эксплуатации, ограничиваются исключительно регулировкой узла амортизатора.

- Перед проведением любых регулировок задней подвески необходимо выполнить обкатку мотоцикла в течение часа со стандартными настройками.
- Регулировки демпфирующего хода сжатия и отбоя выполняйте с шагом на 1/12 оборота или один щелчок (процедура регулировки приведена в разделе «Регулировка подвески» на стр. 138). Переставляя регуляторы за один раз на два и больше оборота или щелчка, Вы можете пропустить оптимальные настройки. После каждой регулировки проводите тестовую поездку.
- Если задняя подвеска все еще слишком жесткая или мягкая, отрегулируйте ее, поворачивая все регуляторы согласно процедуре, описанной на стр. 132. После одновременной настройки обоими регуляторами подвеску можно точнее отрегулировать с помощью регулятора степени сжатия или регулятора отбоя с шагом в один щелчок или 1/12 оборота.
- Если Вам не удастся отрегулировать подвеску, сбросьте все настройки до стандартных и начните все сначала.

1. Толкните заднюю часть мотоцикла вверх-вниз, чтобы проверить плавность работы подвески.

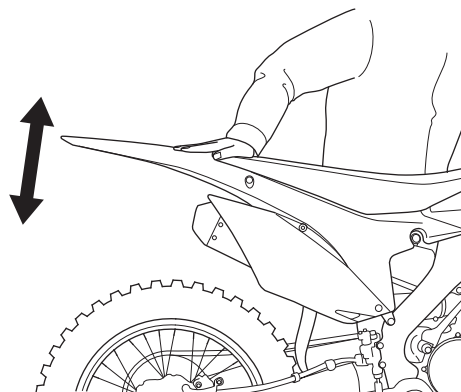

2. Снимите левый и правый глушители (стр. 104), подрамник (стр. 41), кожух и патрубок воздушного фильтра (стр. 81).
3. Проверьте пружину на наличие повреждений.
4. Проверьте, не погнулся ли шток заднего амортизатора (1) и нет ли на нем протечек масла.

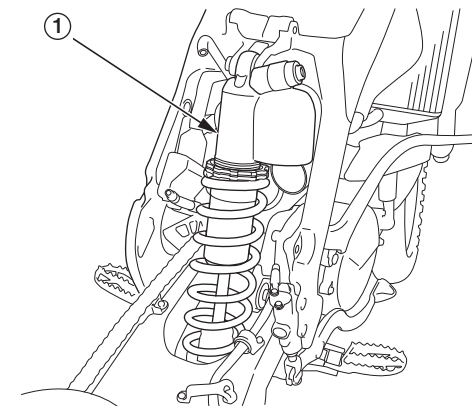

(1) задний амортизатор

5. Толкните заднее колесо из стороны в сторону, чтобы проверить, не износились ли подшипники маятника и не ослабло ли их крепление. Колесо не должно двигаться. Если колесо движется, обратитесь к официальному дилеру Honda для замены подшипников.

ПОДВЕСКА

Рекомендуемое амортизационное масло передней вилки

Рекомендуемое масло	KHL15-11 (KYB)
---------------------	----------------

Замена масла вилки

Процедура разборки передней подвески изложена в разделе «Разборка передней подвески» на стр. 118.

1. Очистите узел вилки, особенно рабочую поверхность направляющей трубы и уплотнительное кольцо.
2. Удерживайте направляющую трубы (1) и снимите с нее демпфер вилки (2) с помощью накидного ключа (3). Осторожно опустите направляющую трубы к нижнему концу внешней трубы (4).

• Накидной ключ 070MA-MEN0100



- (1) внешняя труба
(2) демпфер вилки
(3) накидной ключ
(4) направляющая трубы

ВНИМАНИЕ

Следите, чтобы во время вытягивания демпфера внешняя труба (1) не упала на направляющую (4) и не повредила уплотнительное кольцо вилки (5). Всегда поддерживайте обе трубы.

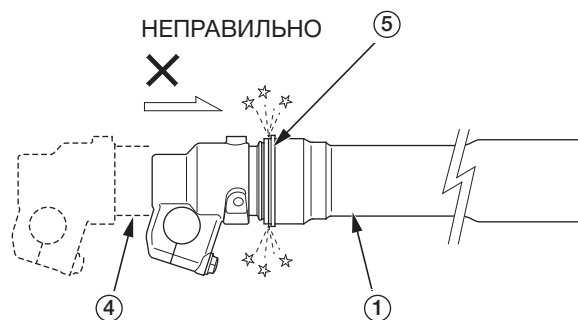

- (1) внешняя труба
(4) направляющая трубы
(5) уплотнительное кольцо вилки

3. Слейте амортизационное масло из внешней трубы вилки (1). Слейте масло через сливные отверстия (6) демпфера вилки.

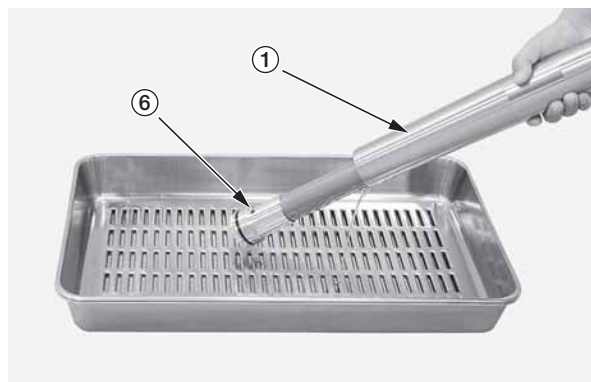

- (1) внешняя труба
(6) сливные отверстия

4. Слейте амортизационное масло из внешней трубы (1), перевернув ее. (Приблизительно 21,6 см³ амортизационного масла останется во внешней трубе, если ее оставить в перевернутом состоянии на 20 минут при 20°C).

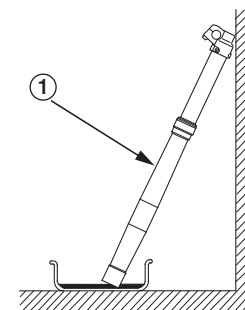

- (1) внешняя труба

Перелейте отработанное масло в специальную емкость и утилизируйте его (стр. 150).

ВНИМАНИЕ

Неправильная утилизация отработанного масла вредит окружающей среде.

Количество амортизационного масла, остающегося в вилке (в демпфере).

единицы измерения: см³

минуты \ °C	5	10	20	35	55	85	145
0	31,2	28,1	25,2	23,9	22,3	21,3	19,7
10	29,3	25,9	23,4	22,2	20,6	19,7	18,1
20	28,1	24,2	21,6	20,2	18,9	17,8	16,5
30	27,1	22,9	20,7	19,3	17,6	16,8	15,4

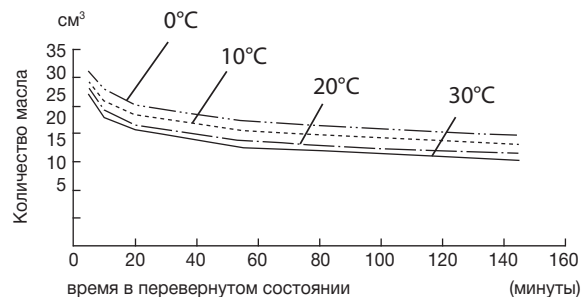

5. Залейте в направляющую трубы рекомендуемое амортизационное масло (стр. 92).

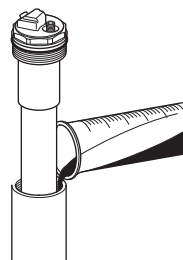

I Заправочная емкость амортизационного масла

Стандартная заправочная емкость масла	242 см ³	
Максимальная заправочная емкость масла	250 см ³	Более жесткая, когда приближается к полному сжатию
Минимальная заправочная емкость масла	210 см ³	Более мягкая, когда приближается к полному сжатию

Убедитесь, что количество масла в обеих ножках вилки одинаковое.

6. Проверьте состояние уплотнительного кольца (7) на демпфере вилки (2). Нанесите на уплотнительное кольцо рекомендуемое амортизационное масло.

Временно поставьте демпфер вилки на внешнюю трубу (1). После установки ножки вилки (стр. 124) плотно затяните демпфер накидным ключом:

Фактический момент затяжки:

30 Н·м (3,1 кгс·м)

Показания динамометрического ключа:

27 Н·м (2,8 кгс·м), с помощью стрелочного динамометрического ключа длиной 50 см.

Используя накидной ключ, также пользуйтесь стрелочным динамометрическим ключом длиной 50 см. Накидной ключ увеличивает усилие рычага динамометрического ключа, поэтому показатели динамометрического ключа будут меньше, чем фактический момент, примененный к демпферу вилки.

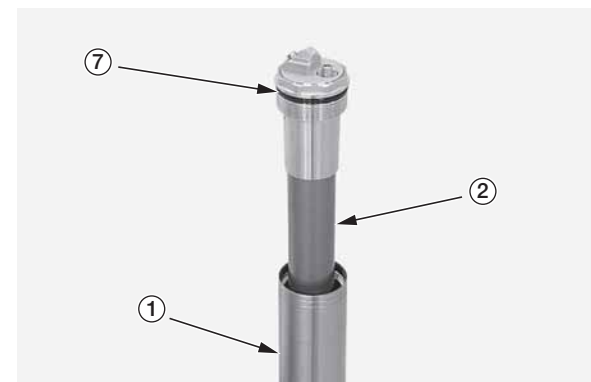

(1) внешняя труба

(2) демпфер вилки

(7) уплотнительное кольцо

ТОРМОЗА

См. «Меры безопасности при проведении технического обслуживания» на стр. 27.

Передние и задние тормоза Вашего мотоцикла относятся к типу гидравлических дисковых тормозов. Вследствие износа тормозных колодок падает уровень тормозной жидкости. Также причиной падения уровня тормозной жидкости может стать протечка в системе.

Осматривайте тормозную систему как можно чаще, чтобы вовремя заметить утечку тормозной жидкости. Проверяйте уровень тормозной жидкости и состояние тормозных колодок.

Если рычаг или педаль тормоза не работают надлежащим образом, проверьте состояние тормозных колодок. Если износ колодок не превышает допустимых пределов (стр. 97), возможно, в тормозную систему попал воздух.

Чтобы вытравить воздух из системы, воспользуйтесь указаниями Руководства по ремонту и обслуживанию Honda, или обратитесь к официальному дилеру Honda.

Регулировка рычага переднего тормоза

1. Ослабьте контргайку (1).
2. Чтобы расположить рычаг переднего тормоза дальше от рукоятки, поверните регулятор (2) по часовой стрелке.
Чтобы расположить рычаг ближе к рукоятке, поверните регулятор против часовой стрелки.
3. Удерживая регулятор, затяните контргайку до требуемого момента:
5,9 Н·м (0,6 кгс·м)
4. Нанесите силиконовую смазку на контактные поверхности регулятора и коромысла (3).

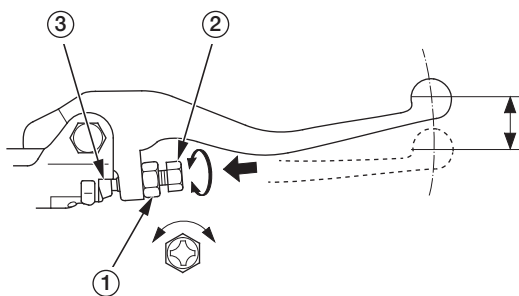

- (1) контргайка
- (2) регулятор
- (3) коромысло

Высота педали заднего тормоза

Педаль заднего тормоза должна быть приблизительно на таком же уровне, что и правая подножка.

1. Ослабьте контргайку (1) и поверните шток толкателя (2) в направлении (+), чтобы поднять педаль заднего тормоза (3), или в направлении (-), чтобы опустить ее.
2. После того, как Вы выставите нужную высоту педали, плотно затяните контргайку:
5,9 Н·м (0,6 кгс·м)

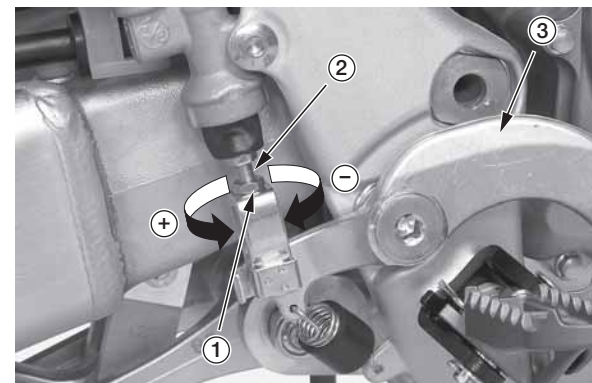

- (1) контргайка
- (2) шток толкателя
- (3) педаль заднего тормоза
- (+) поднять педаль
- (-) опустить педаль

Проверка уровня тормозной жидкости

I Проверка уровня жидкости в бачке переднего тормоза



(1) отметка минимального уровня

Поставьте мотоцикл на ровную поверхность и проверьте, находится ли уровень тормозной жидкости выше отметки минимального уровня («LWR») (1) на стенке бачка.

Если уровень жидкости опустился ниже отметки, проверьте износ тормозных колодок (стр. 97). Изношенные колодки необходимо заменить новыми. Если колодки не изношены, возможно, имеет место утечка жидкости из системы. Проверьте состояние трубок и соединений тормозной системы.

Если расстояние нажатия рычага переднего тормоза слишком большое, возможно, в тормозную систему попал воздух — его надо стравить. Процедура стравливания воздуха из тормозной системы приведена в Руководстве по ремонту.

Рекомендуемая тормозная жидкость: Honda DOT4 в герметичной емкости или ее аналог.

I Другие проверки:

Убедитесь, что в системе нет протечек тормозной жидкости. Осматривайте трубки и их соединения на предмет повреждения, деформации, трещин и т.д.

I Проверка уровня жидкости в бачке заднего тормоза

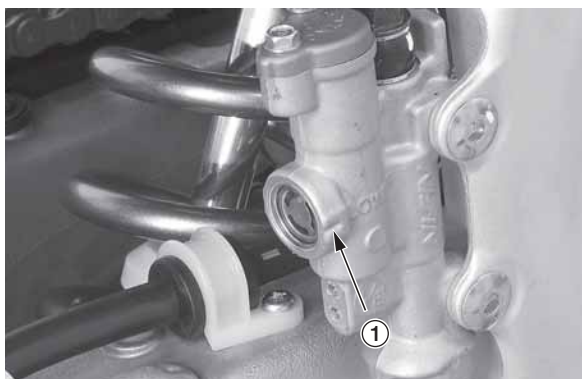

(1) отметка минимального уровня

Поставьте мотоцикл на ровную поверхность и проверьте, находится ли уровень тормозной жидкости выше отметки минимального уровня («LOWER») (2) на стенке бачка.

Если уровень жидкости опустился ниже отметки, проверьте износ тормозных колодок (стр. 97). Изношенные тормозные колодки необходимо заменить новыми. Если колодки не изношены, то, скорее всего, в тормозной системе имеется утечка.

Если расстояние нажатия рычага переднего тормоза слишком большое, возможно, в тормозную систему попал воздух — его надо стравить. Процедура стравливания воздуха приведена в Руководстве по ремонту.

Рекомендуемая тормозная жидкость: Honda DOT4 в герметичной емкости или ее аналог.

I Другие проверки:

Убедитесь, что в системе нет протечек тормозной жидкости. Осматривайте трубки и их соединения на предмет повреждения, деформации, трещин и т.д.

ТОРМОЗА

I Долив тормозной жидкости в бачок переднего тормоза

ВНИМАНИЕ

Пролитая тормозная жидкость может существенно повредить окрашенные поверхности. Она также вредна для резиновых деталей. Будьте осторожны, снимая крышку бачка: сначала убедитесь, что бачок находится в горизонтальном положении.

- Для замены используйте только свежую тормозную жидкость DOT4 в герметически закрытой емкости.
- Не смешивайте разные типы тормозных жидкостей, поскольку они могут оказаться несовместимыми.
- Рекомендуемая тормозная жидкость: Honda DOT 4 или ее аналог

1. Выкрутите винты (1), потом снимите крышку (2) и диафрагму (3).
2. Налейте в бачок тормозную жидкость DOT4 до отметки максимального уровня (4). Не заполняйте бачок выше отметки максимального уровня.
3. Поставьте на место диафрагму и крышку бачка тормоза.

4. Затяните винты крышки бачка переднего тормоза до требуемого момента: 1,0 Н·м (0,1 кгс·м)

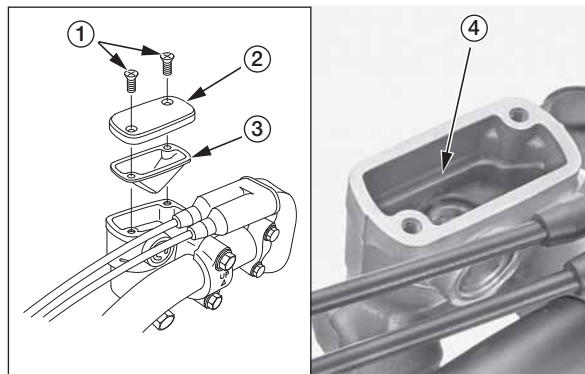

- (1) винты крышки
(2) крышка бачка
(3) диафрагма
(4) отметка максимального уровня

I Долив тормозной жидкости в бачок заднего тормоза

ВНИМАНИЕ

Пролитая тормозная жидкость может существенно повредить окрашенные поверхности. Она также вредна для резиновых деталей. Будьте осторожны, снимая крышку бачка: сначала убедитесь, что бачок находится в горизонтальном положении.

- Используйте только свежую тормозную жидкость DOT4 в герметически закрытой емкости.
- Не смешивайте разные типы тормозных жидкостей, поскольку они могут оказаться несовместимыми.
- Рекомендуемая тормозная жидкость: Honda DOT 4 или ее аналог

1. Открутите болты крышки бачка заднего тормоза (1), потом снимите крышку (2), пластину (3) и диафрагму (4).
2. Налейте в бачок тормозную жидкость DOT4 до отметки максимального уровня (5). Не заполняйте бачок выше отметки максимального уровня.

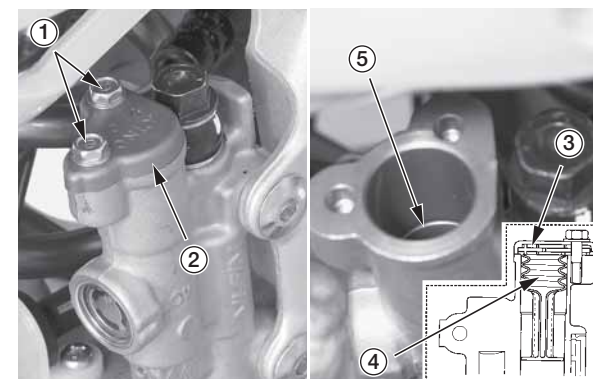

- (1) болты крышки бачка заднего тормоза
(2) крышка бачка
(3) установочная пластина
(4) диафрагма
(5) отметка максимального уровня

3. Установите диафрагму, пластину и крышку бачка.
4. Затяните болты крышки бачка заднего тормоза до требуемого момента: 1,0 Н·м (0,1 кгс·м)

Износ тормозных колодок

Уровень износа тормозных колодок зависит от интенсивности эксплуатации, манеры вождения и дорожных условий. Обычно колодки изнашиваются быстрее на грязных или мокрых дорогах. Соблюдайте установленные интервалы проверки тормозных колодок, предусмотренные Регламентом технического обслуживания (стр. 29).

I Передние тормозные колодки

Чтобы определить степень износа тормозных колодок (1), осмотрите их сквозь переднее колесо. Если толщина любой из колодок уменьшилась до 1 мм, нужно заменить обе колодки новыми.

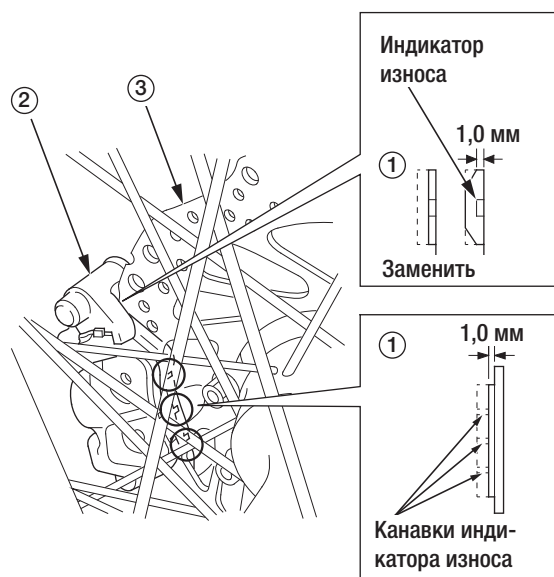

- (1) тормозные колодки
- (2) суппорт переднего тормоза
- (3) тормозной диск

I Задние тормозные колодки

Чтобы определить степень износа тормозных колодок (1), осмотрите их со стороны задней части суппорта. Если толщина любой из колодок уменьшилась до 1 мм, нужно заменить обе колодки новыми.

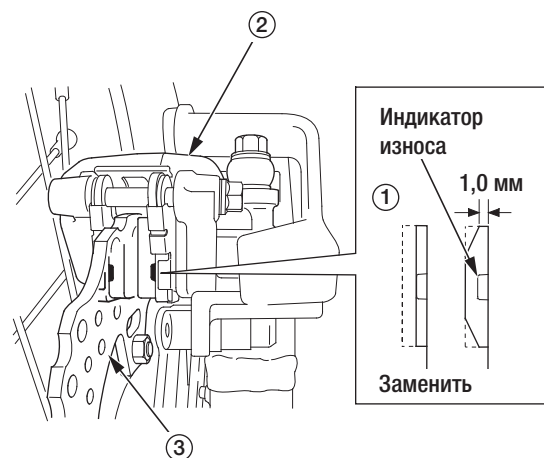

- (1) тормозные колодки
- (2) суппорт заднего тормоза
- (3) тормозной диск

Другие виды осмотра

Проверьте, чтобы узлы рычага переднего тормоза и педали заднего тормоза были расположены правильно (стр. 94), и чтобы фиксирующие болты были затянуты надлежащим образом.

Убедитесь, что в системе нет протечки тормозной жидкости. Осматривайте трубки и их соединения на предмет повреждения, деформации, трещин и т.д.

КОЛЕСА

См. «Меры безопасности при проведении технического обслуживания» на стр. 27.

Для безопасной эксплуатации мотоцикла чрезвычайно важно, чтобы колеса были правильной (круглой) формы, а спицы были надлежащим образом затянуты. Во время первых нескольких поездок натяжение спиц ослабевает быстрее обычного вследствие штатной приработки компонентов. Чрезмерно ослабленные спицы могут привести к нестабильности мотоцикла на высокой скорости и к потере контроля. Также важно следить за надежностью крепления замков ободов колес, чтобы исключить проскальзывание шины на ободе.

Обода колес и спицы

1. Убедитесь, что обода (1) колес и спицы (2) не повреждены.
2. Затяните ослабленные спицы и замки ободов (3) до требуемого момента:
Спицы: **3,7 Н·м (0,4 кгс·м)**
Замки обода: **12 Н·м (1,2 кгс·м)**
3. Убедитесь в отсутствии биения обода при вращении колеса. Процедура осмотра и устранения биения приведена в Руководстве по ремонту.

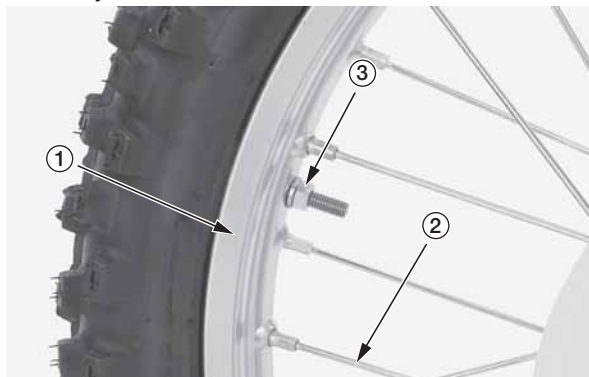

- (1) обод колеса
(2) спицы
(3) замок обода

Подшипники оси и колеса

Чтобы узнать о процедуре осмотра, смотрите Руководство по ремонту и обслуживанию Honda:

1. Убедитесь в отсутствии биения вала оси.
2. Проверьте состояние колесных подшипников.

См. «Меры безопасности при проведении технического обслуживания» на стр. 27.

Для безопасной эксплуатации Вашего мотоцикла важен соответствующий типоразмер (для бездорожья), хорошее техническое состояние и надлежащее давление шин.

ПРЕДУПРЕЖДЕНИЕ

Использование изношенных шин или недостаточное давление воздуха могут привести к аварии и гибели или травмированию водителя.

Неукоснительно соблюдайте все указания и рекомендации данного Руководства по уходу за шинами и колесами.

Следующие несколько страниц данного раздела содержат подробную информацию о способе измерения давления воздуха в шинах, проверку их технического состояния, а также полезные рекомендации относительно замены шин.

Давление воздуха в шинах

Поддерживая оптимальное давление воздуха в шинах, Вы обеспечите наилучшее сочетание управляемости мотоцикла, ресурса протекторов и собственного комфорта. Недостаточное давление приводит к неравномерному износу протекторов, ухудшает управляемость мотоцикла и вызывает опасность расслоения шины вследствие перегрева. Кроме того, недостаточное давление может также стать причиной повреждения колес на трассе с большим количеством неровностей. Избыточное давление делает шины чувствительными к недостаткам дорожного покрытия, усложняет управление и приводит к неравномерному износу протекторов.

Убедитесь, что колпачки ниппелей надежно закручены. При необходимости установите новые колпачки.

Измеряйте давление воздуха в шинах, когда они холодные. Если Вы измеряете давление воздуха в шинах сразу после поездки даже на несколько километров, показания манометра будут выше реального значения давления. Если Вы будете снижать давление воздуха в прогретых шинах до рекомендуемого значения, шины будут припущенными.

Рекомендуемое давление в холодных шинах:

Передняя	100 кПа (1,0 кгс/см ²)
Задняя	100 кПа (1,0 кгс/см ²)

Если Вы хотите изменить давление воздуха в шинах под конкретные условия эксплуатации, меняйте давление постепенно.

Проверка состояния шин

Не пожалейте времени, чтобы проверить состояние шин и колес перед эксплуатацией.

- Внимательно осмотрите шины на предмет наличия выпуклостей или вздутий в зоне протектора и на боковинах. Шина с подобным дефектом подлежит замене.
- Внимательно проверьте наличие порезов, трещин или расслоения каркаса боковины. Замените шину, если Вы заметили оголение корда.
- Убедитесь, что в шину или в протектор не набились камешки или другие предметы. Удалите оттуда все инородные предметы.
- Проверьте положение обоих ниппелей. Наклоненный ниппель свидетельствует о проскальзывании камеры в шине, или о проскальзывании шины на ободу.

Замена внутренней камеры

В случае прокола или повреждения камеры необходимо сразу заменить ее новой. Отремонтированная камера не такая надежная, как новая, и она может лопнуть во время движения.

Для замены используйте новую камеру, аналогичную оригинальной.

ШИНЫ И КАМЕРЫ

Замена шин

Шины, установленные на мотоцикл заводом-изготовителем, обеспечивают наилучшее сочетание управляемости, эффективности торможения, долговечности и комфорта при разных условиях эксплуатации.



ПРЕДУПРЕЖДЕНИЕ

Применение шин с несовместимыми характеристиками ухудшает управляемость и стойкость мотоцикла и может привести к ДТП с тяжелыми последствиями.

Используйте только шины, тип и размер которых соответствует данным, указанным в Руководстве по эксплуатации.

Передняя	80/100-21 51M	
	DUNLOP	MX51FA
Задняя	120/80-19 63M	
	DUNLOP	MX51
Тип	диагональные, резиновая камера	

- Для замены используйте новую шину, аналогичную оригинальной.
- Меняйте камеру при каждой замене шины. Старая камера может быть растянутой и при установке на новую шину может разорваться.

См. «Меры безопасности при проведении технического обслуживания» на стр. 27.

Срок эксплуатации цепи зависит от надлежащей смазки и регулировки. Несоответствующее обслуживание может привести к преждевременному износу или повреждению приводной цепи и звездочек.

Обслуживайте и осматривайте приводную цепь чаще, если эксплуатируете мотоцикл в жарких или пыльных регионах.

Перед обслуживанием цепи выключите двигатель, и убедитесь, что рычаг переключения передач находится в нейтральном положении.

Проверка

1. Выключите двигатель, поднимите заднее колесо над землей, поставив опору для мотоцикла или опорный блок под двигатель, и поставьте рычаг переключения передач в нейтральное положение.
2. Проверьте прогиб (1) в середине верхней части приводной цепи между ведущей (2) и ведомой (3) звездочками. При вертикальном приложении усилия руки прогиб должен составлять: **25–35 мм**

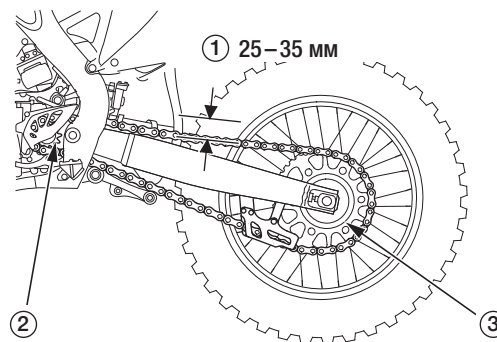

- (1) прогиб приводной цепи
(2) ведущая звездочка
(3) ведомая звездочка

3. Проверьте прогиб нижней секции приводной цепи в нескольких местах между звездочками. Если прогиб увеличен только в некоторых секторах цепи, это означает, что несколько звеньев сместились или заедают. Смазка цепи может устранить эти недостатки.

ВНИМАНИЕ

Если прогиб выше установленных пределов, цепь может повредить картер двигателя.

4. Проверьте приводную цепь на наличие:
 - поврежденных роликов;
 - ослабленных втулок;
 - коррозии;
 - смещения или заедания звеньев;
 - чрезмерного износа.

Замените приводную цепь (стр. 103), если у нее повреждены ролики, втулки, или смещены звенья. Смажьте приводную цепь (стр. 102), если на ней мало смазки, или есть признаки коррозии. Нанесите смазку на смещенные звенья, чтобы высвободить их. Отрегулируйте прогиб приводной цепи (стр. 102).

Направляющие приводной цепи

1. Проверьте состояние направляющих (1) цепи. Если степень их износа превышает предел эксплуатации, следует заменить.

ПРЕДЕЛ ЭКСПЛУАТАЦИИ:

Верхняя часть: **5 мм**

Нижняя часть: **2,5 мм**

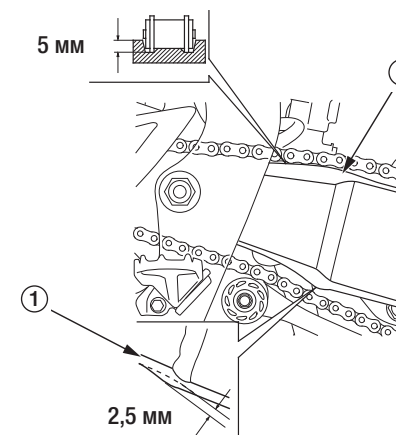

- (1) направляющая приводной цепи

2. Проверьте состояние ползуна направляющей цепи (2). Если ползун изношен до крайнего предела индикатора износа (3), его следует заменить новым.

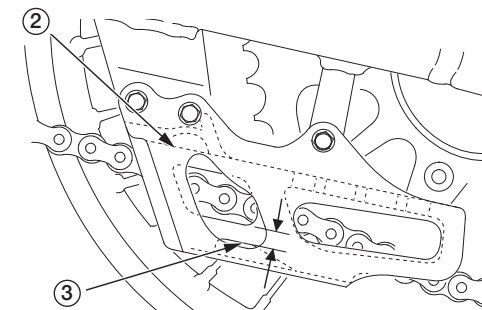

- (2) направляющая приводной цепи
(3) индикатор износа

ПРИВОДНАЯ ЦЕПЬ

Ролики приводной цепи

Проверьте верхний (1) и нижний (2) ролики цепи на наличие износа и повреждений. Измерьте диаметр роликов и замените их, если степень их износа превышает предел эксплуатации.

Предел эксплуатации:

Верхний ролик: **33 мм**

Нижний ролик: **35 мм**

Для замены ролика необходимо провести следующую процедуру.

Установите верхний ролик цепи (зеленый) меткой «←→» (3) к кронштейну, а нижний ролик (черный) углублением наружу. Плотнo затяните болт и гайку ролика приводной цепи.

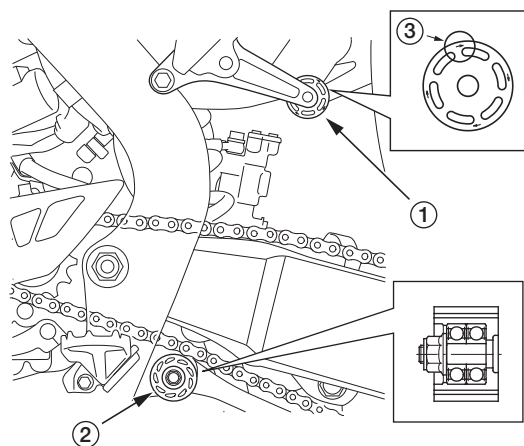

(1) верхний ролик приводной цепи (зеленый)

(2) нижний ролик приводной цепи (черный)

(3) метка «←→»

Затяните болт и гайку ролика приводной цепи до требуемого момента: **12 Н·м (1,2 кгс·м)**

Регулировка

1. Ослабьте гайку задней оси (1).
2. Ослабьте контргайки (2) и поверните регулировочные болты (3) против часовой стрелки для увеличения натяжения цепи, или по часовой стрелке для увеличения прогиба. Разместите контрольную метку (4) на пластинах оси (5) напротив соответствующих регулировочных меток (6) с обеих сторон маятника.

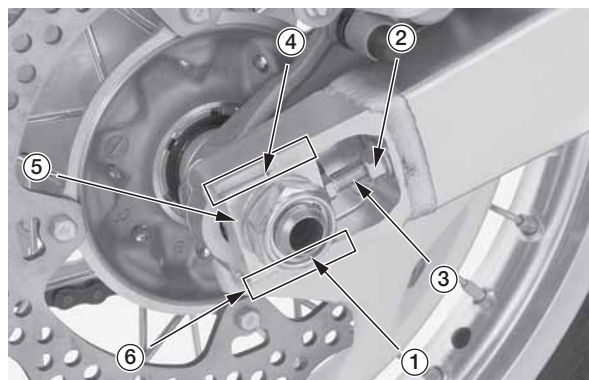

(1) гайка задней оси

(2) контргайки

(3) регулировочные болты

(4) контрольные метки

(5) пластины

(6) регулировочные метки

3. Затяните гайку оси до требуемого момента: **128 Н·м (13,1 кгс·м)**.
4. Снова проверьте прогиб цепи и, при необходимости, отрегулируйте его.
5. Слегка поверните регулировочные болты против часовой стрелки, пока они не коснутся пластины. Потом затяните контргайки до требуемого момента, удерживая регулировочные болты ключом. **27 Н·м (2,8 кгс·м)**

Смазка

Для смазки приводной цепи лучше использовать специальное, а не моторное масло. Это масло можно приобрести в большинстве специализированных магазинов для мотоциклов. Если у Вас нет специального масла, используйте трансмиссионное масло SAE 80 или 90.

Смажьте каждое крепление, чтобы масло попало на соприкасающиеся поверхности пластин и роликов.

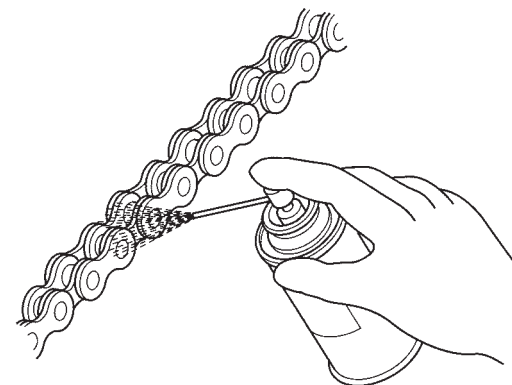

Снятие, чистка и замена

Для обеспечения максимального срока эксплуатации перед каждой поездкой приводную цепь следует чистить, смазывать и регулировать.

1. Вытяните пинцетом фиксатор (1) основного звена цепи. Не сгибайте и не повредите фиксатор.
2. Снимите соединительное звено (2). Снимите приводную цепь.

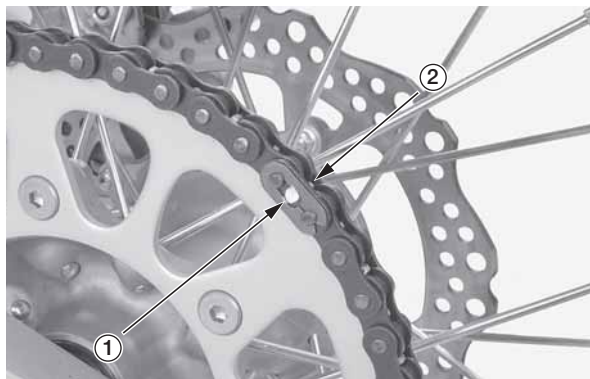

- (1) фиксатор соединительного звена
(2) основное звено

3. Промойте цепь в растворителе с высокой температурой возгорания.
4. Проверьте приводную цепь на наличие признаков износа или повреждений. Замените цепь, если у нее ослаблено крепление звеньев, повреждены ролики, или другие компоненты.

Цепь:

Размер/звено: D.I.D 520DMA4/116RB
RK520TXZ/116RJ

5. Проверьте, не стертые ли и не повреждены ли зубья звездочек. Меняйте звездочки вместе с приводной цепью. Как цепь, так и звездочки должны быть в надлежащем состоянии, иначе после установки новые детали быстро изнасятся. Чрезмерно стертые зубья имеют видимые признаки деформации. Поврежденные или чрезмерно изношенные звездочки необходимо заменить новыми.

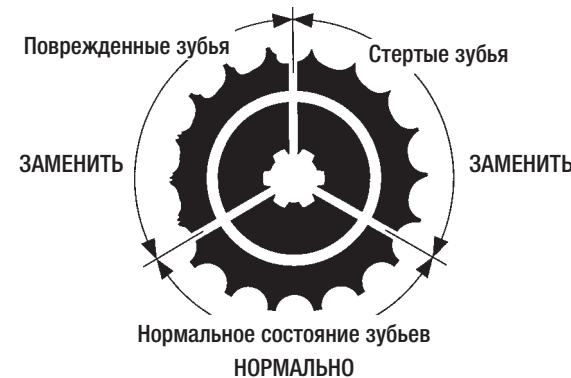

ВНИМАНИЕ

Изношенные звездочки способствуют быстрому износу новой приводной цепи.

6. Установите на место цепь.
7. Измерьте часть приводной цепи, чтобы определить ее состояние. Включите любую передачу и прокрутите заднее колесо вперед, чтобы натянуть нижнюю часть цепи. Когда цепь будет натянута, измерьте расстояние между 17 втулками (между центрами втулок). Если это расстояние превышает максимально допустимую длину, замените цепь. После измерения включите нейтральную передачу, прежде чем продолжать осмотр и обслуживание.

Максимально допустимый предел: 259 мм



8. Смажьте приводную цепь (стр. 102).
9. Протяните цепь вдоль звездочек и соедините оба конца при помощи соединительного звена. Натяните концы цепи на звездочки и установите соединительное звено. Установите фиксатор закрытым концом в направлении вращения переднего колеса.
10. Снова проверьте натяжение цепи и отрегулируйте его при необходимости.

Дополнительная информация

- Соединительное звено — наиболее важный элемент крепления приводной цепи. Соединительное звено можно использовать с новыми цепями, если оно находится в идеальном состоянии. Устанавливайте новый фиксатор каждый раз, когда Вы собираете приводную цепь.
- Чтобы быстрее установить новую цепь, Вы можете соединить ее при помощи соединительного звена со старой цепью. Затем потяните старую цепь, чтобы установить новую цепь на звездочки.

ВЫХЛОПНАЯ ТРУБА И ГЛУШИТЕЛЬ

Осмотр выхлопной трубы и глушителя

Проверьте надежность затяжки крепежных болтов и соединительных гаек глушителя. Убедитесь в отсутствии трещин и деформаций на выхлопной трубе и глушителе. Поврежденная выхлопная труба или глушитель ухудшают характеристики работы двигателя.

Снятие глушителя

1. Снимите седло (стр. 37).
2. Снимите боковые панели (1) и защитные панели воздушного фильтра (2), открутив болты (3).

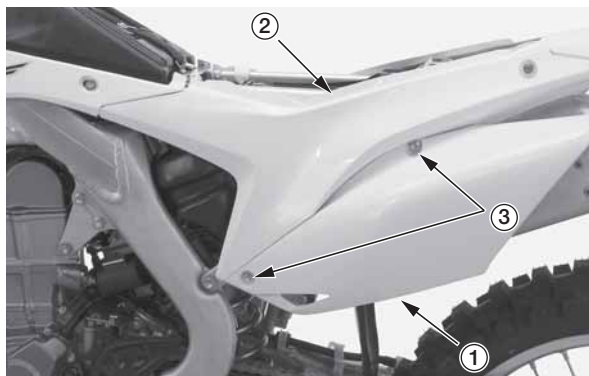

- (1) боковые панели
- (2) крышки корпуса воздушного фильтра
- (3) болты

3. Ослабьте болт хомута правого глушителя (4).

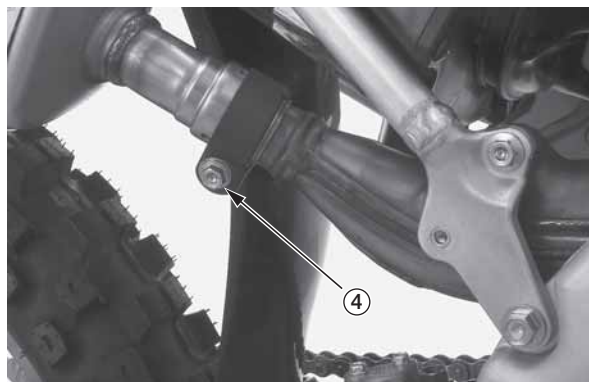

- (4) болт хомута глушителя

4. Выкрутите крепежный болт правого глушителя (5), снимите шайбу (6) и глушитель (7).



- (5) крепежный болт правого глушителя
- (6) шайба
- (7) правый глушитель

5. Выкрутите винты (9) и снимите брызговик (8).



- (8) брызговик
- (9) винты

6. Ослабьте болт хомута левого глушителя (10).



(10) болт хомута левого глушителя

7. Выкрутите крепежный болт «А» левого глушителя (11) с шайбой «А» (12), крепежный болт «В» (13) с шайбой «В» (14) и снимите левый глушитель (15).

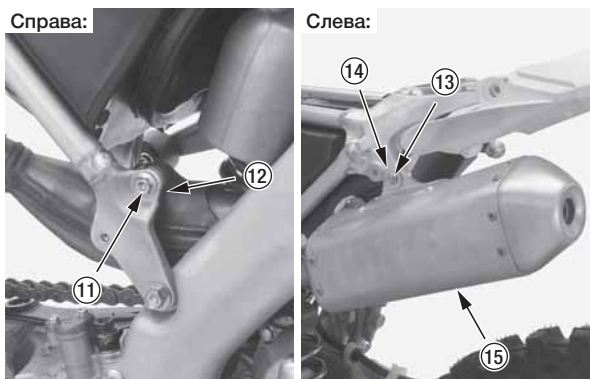

(11) крепежный болт «А» левого глушителя
(12) шайба «А»
(13) крепежный болт «В» левого глушителя
(14) шайба «В»
(15) левый глушитель

Установка глушителя

1. Снимите прокладку
2. Установите на выхлопную (3) трубу хомут левого глушителя (2) и новую прокладку.

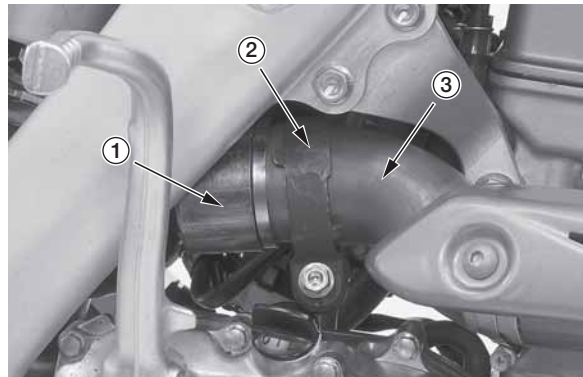

(1) прокладка
(2) хомут левого глушителя
(3) выхлопная труба

3. Установите глушитель (4).
4. Установите хомут глушителя (2), вставив выступ (5) хомута глушителя в прорезь (6).

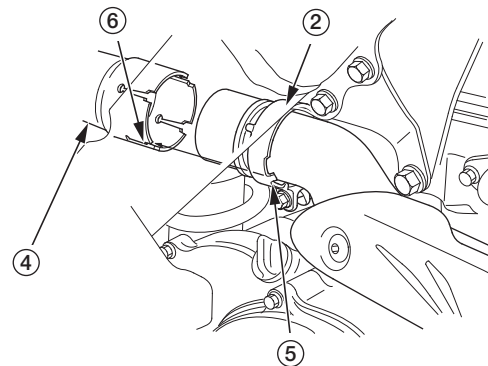

(2) хомут левого глушителя
(4) левый глушитель
(5) выступ
(6) прорезь

5. Установите шайбу «В» (7), крепежный болт «В» левого глушителя (8), шайбу «А» (9) и крепежный болт левого глушителя «А» (10).

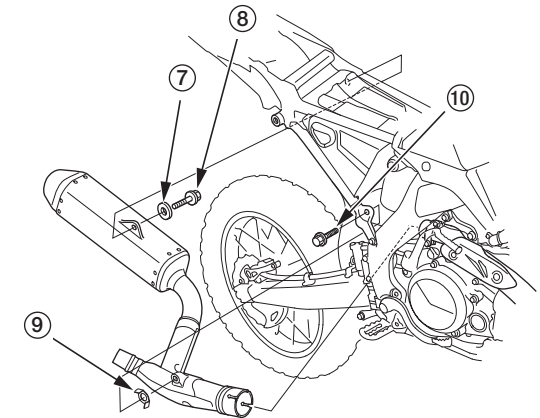

(7) шайба «В»
(8) крепежный болт «В» левого глушителя
(9) шайба «А»
(10) крепежный болт «А» левого глушителя

6. Затяните болт хомута глушителя (11) до требуемого момента: 20 Н·м (2,0 кгс·м)



(11) болт хомута левого глушителя

Продолжение на следующей странице

ВЫХЛОПНАЯ ТРУБА И ГЛУШИТЕЛЬ

7. Затяните болты «А» и «В» до требуемого момента: 26 Н·м (2,7 кгс·м)

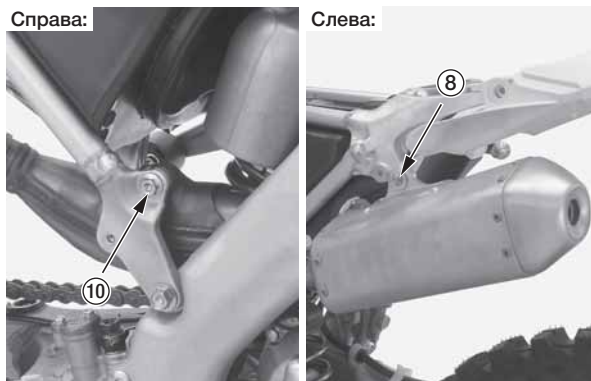

(8) крепежный болт «В» левого глушителя
(10) крепежный болт «А» левого глушителя

8. Установите брызговик (12) и надежно затяните винты (13): 1,5 Н·м (0,2 кгс·м)



(12) брызговик
(13) винты

9. Снимите прокладку (14)
10. Установите новую прокладку на глушитель (4).

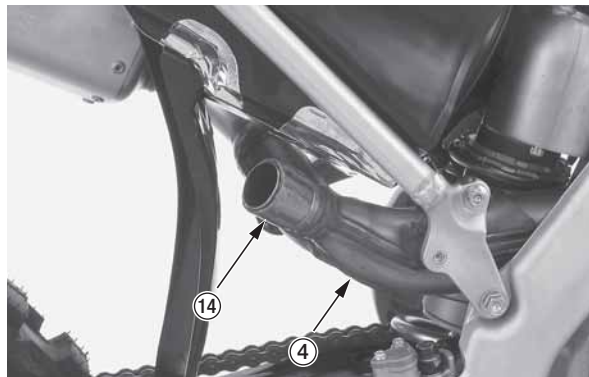

(4) левый глушитель
(14) прокладка

11. Установите правый глушитель (15).
12. Установите болт (16) и шайбу (17) правого глушителя.



(15) правый глушитель
(16) болт правого глушителя
(17) шайба

13. Плотнo затяните болт хомута правого глушителя (18): 20 Н·м (2,0 кгс·м)
14. Плотнo затяните болт правого глушителя (16): 26 Н·м (2,7 кгс·м)



(16) крепежный болт правого глушителя
(18) болт хомута правого глушителя

15. Установите крышки корпуса воздушного фильтра (19), боковые панели (20) и затяните болты (21).

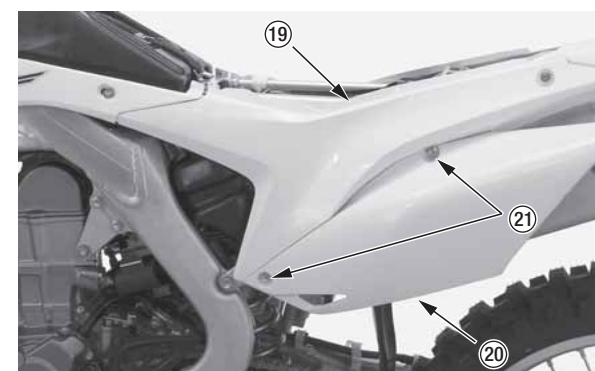

(19) крышки воздушного фильтра
(20) боковые панели
(21) болты

16. Установите седло (стр. 37).

Снятие выхлопной трубы

1. Снимите левый и правый глушители (стр. 104).
2. Выкрутите соединительные гайки (1), снимите выхлопную трубу (2) и прокладку (3).

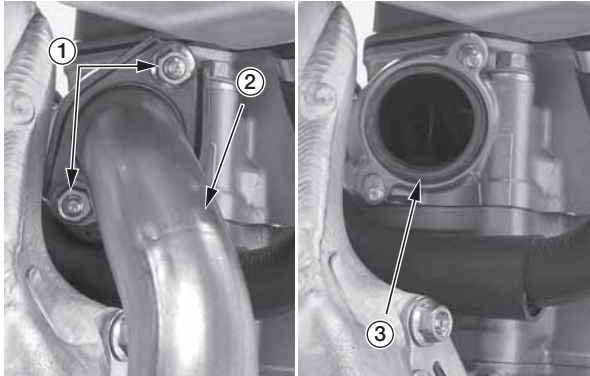

- (1) соединительные гайки.
 (2) выхлопная труба
 (3) прокладка

Установка выхлопной трубы

1. Поставьте новую прокладку выхлопной трубы (1), как показано на схеме.
2. Установите выхлопную трубу (2) и соединительные гайки (3), не закручивая их.

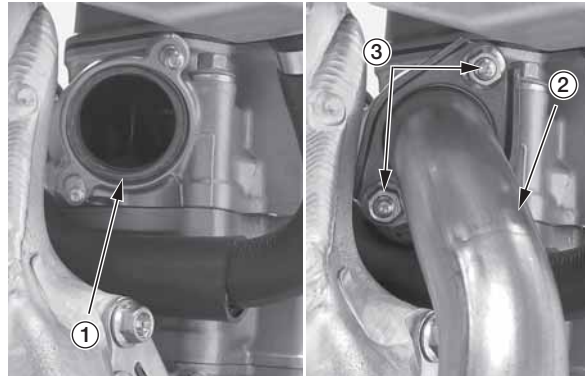

- (1) прокладка выхлопной трубы (новая)
 (2) выхлопная труба
 (3) соединительные гайки выхлопной трубы

3. Установите левый глушитель (стр. 105), не затягивая болты.
4. Плотно затяните соединительные гайки выхлопной трубы: **21 Н·м (2,1 кГс·м)**
5. Затяните болт хомута левого глушителя и болты «А» и «В»:
6. Установите брызговик (стр. 106).
7. Установите правый глушитель (стр. 106).

АМОРТИЗАТОР РУЛЯ

См. «Меры безопасности при проведении технического обслуживания» на стр. 27.

Ослабленные, изношенные или поврежденные компоненты амортизатора рулевого механизма могут отрицательно сказаться на управляемости и устойчивости мотоцикла. Если Вы заметили признаки износа или повреждения компонентов амортизатора, обратитесь к официальному дилеру Honda для проведения более тщательной проверки. Официальный дилер обладает достаточной квалификацией и опытом, чтобы определить, требуется ли замена деталей или ремонт.

Не пытайтесь самостоятельно разбирать амортизатор рулевого механизма, обращайтесь к официальному дилеру Honda.

Рекомендации в данном Руководстве касаются регулировки и обслуживания только узла амортизатора рулевого механизма.

Проверка работы амортизатора рулевого механизма

- Если Ваш мотоцикл новый, обкатайте его приблизительно на протяжении одного часа, чтобы амортизатор рулевого механизма притерся (стр. 23).
- После обкатки выполните тестовую поездку при стандартных настройках, прежде чем проводить любые регулировки.
- Убедитесь в отсутствии пыли, грязи и инородных материалов на сферических подшипниках и пылезащитных уплотнениях.
- Проведите все регулировки с шагом в один щелчок. (Пропуская одно или больше положений регулировки, Вы можете пропустить наилучший вариант.) После каждой регулировки проводите пробную поездку.
- Если Вам не удастся достичь нужных регулировок, вернитесь к стандартным настройкам и начните все сначала.

1. Снимите застежку (1) номерной пластины с протектора руля. Выкрутите болты (2) и снимите номерную пластину (3).

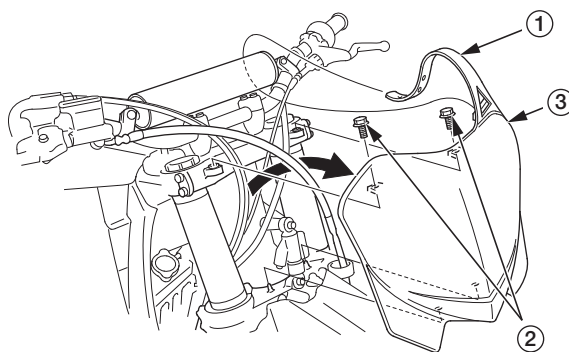

- (1) застежка
- (2) болты
- (3) номерная пластина

2. Проверьте амортизатор (4) на отсутствие признаков деформации и протечки масла. Проверьте шток амортизатора (5) на наличие сгибов и повреждений. Если корпус или шток амортизатора повреждены, замените их. Процедура разборки механизма руля и замены штока амортизатора приведена в Руководстве по ремонту. Вы также можете обратиться к официальному дилеру Honda. Проверьте момент затяжки крепежных болтов амортизатора (6): 20 Н·м (2,0 кгс·м)

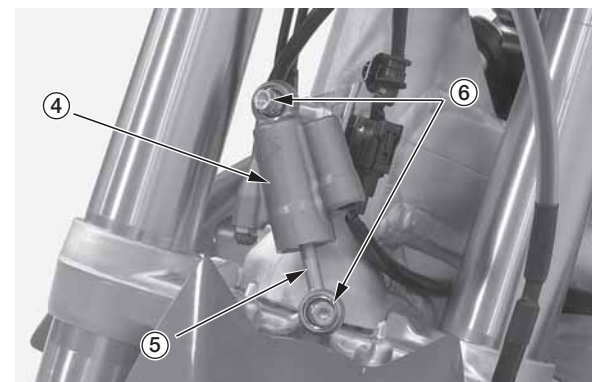

- (4) амортизатор рулевого механизма
- (5) шток амортизатора
- (6) крепежные болты амортизатора рулевого механизма

3. Поставьте мотоцикл на блок или подставку (чтобы поднять переднее колесо) и проверьте плавность хода руля между крайними положениями.

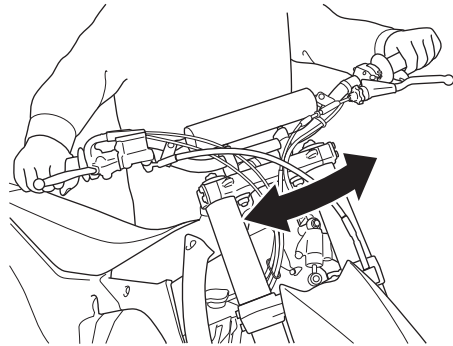

4. Установите номерную пластину (3), соединив ее отверстия (7) с выступами (8) на колонке руля. Установите и закрутите болты номерной пластины (2). Проведите застёжку пластины (1) вокруг протектора (9) руля, как показано на схеме.

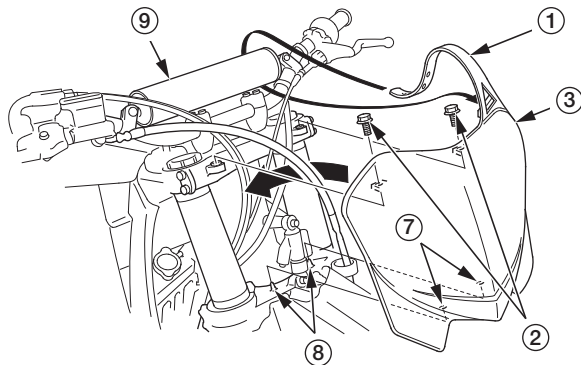

- (1) застёжка
- (2) болты
- (3) номерная пластина
- (7) отверстия
- (8) выступы
- (9) протектор руля

Снятие

1. Снимите номерную пластину (стр. 108)
2. Выкрутите болты (1), снимите втулку (2) и амортизатор (3).

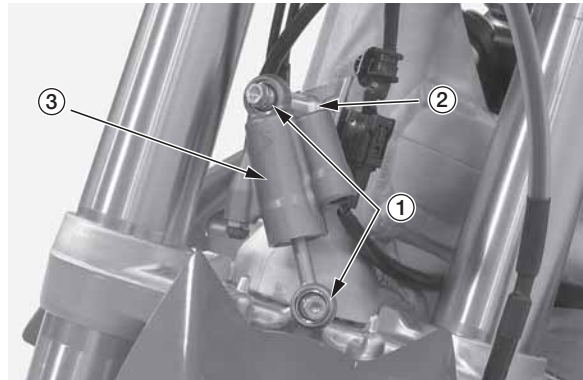

- (1) болты
- (2) втулка
- (3) амортизатор

Проверка

1. Проверьте работу штока амортизатора (1)
Сожмите шток амортизатора рукой. Вытяните шток амортизатора, а потом проверьте, растягивается ли он на максимальную длину.

Если шток амортизатора не растягивается на максимальную длину, нужно разобрать и осмотреть амортизатор рулевого механизма. Процедура разборки приведена в Руководстве по ремонту. Вы также можете обратиться к официальному дилеру Honda.

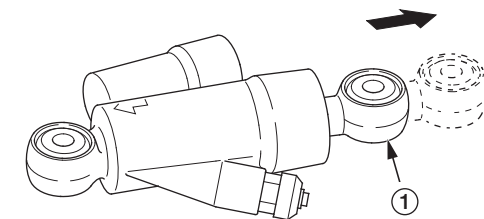

(1) шток амортизатора

АМОРТИЗАТОР РУЛЯ

2. Проверьте состояние сферических подшипников (2).

Сдвиньте пальцем сферические подшипники. Они должны сдвигаться плавно и легко.

Если подшипники сдвигаются с заеданиями, их следует заменить новыми.

Процедура замены подшипников приведена в Руководстве по ремонту. Вы также можете обратиться к официальному дилеру Honda.



(2) сферические подшипники

Установка

1. Очистите резьбу крепежных болтов амортизатора рулевого механизма и нанесите на них герметик.
2. Установите амортизатор (1) так, чтобы отметка «UP» (2) была направлена вверх и вперед. Поверните шток амортизатора и его стопорное кольцо (3) вперед.
3. Установите втулку (4) и закрутите крепежные болты (5).
4. Затяните крепежные болты до требуемого момента: **20 Н·м (2,0 кгс·м)**

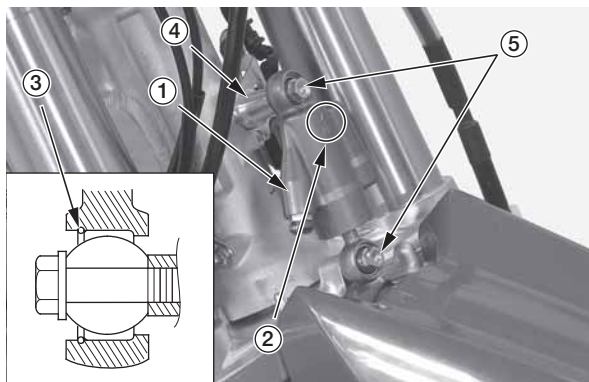

- (1) амортизатор руля
(2) отметка «UP»
(3) стопорное кольцо
(4) втулка
(5) болты амортизатора рулевого механизма

5. Поставьте мотоцикл на блок или подставку (чтобы поднять переднее колесо) и проверьте плавность хода руля между крайними положениями.

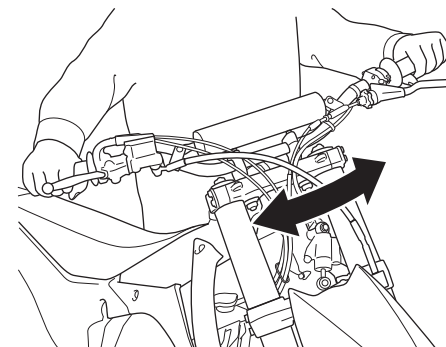

6. Установите на место номерную пластину (стр. 109).

См. «Меры безопасности при проведении технического обслуживания» на стр. 27.

Осмотр подшипников рулевой колонки

1. Поставьте мотоцикл на блок или подставку (чтобы поднять переднее колесо) и проверьте плавность хода руля между крайними положениями.

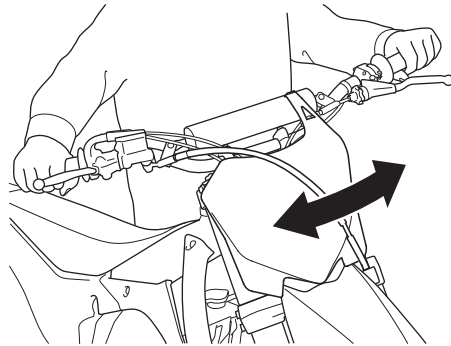

2. Станьте перед мотоциклом, возьмитесь руками за вилку (возле оси) и, смотря на колонку руля, попробуйте покачать вилку вперед-назад (в сторону двигателя), чтобы проверить люфт в подшипниках колонки руля. Если есть люфт или скрежет, но в колонке руля люфт не ощущается, значит, износились втулки вилки. Процедура замены и регулировки компонентов руля приведена в Руководстве по ремонту. Вы также можете обратиться к официальному дилеру Honda.

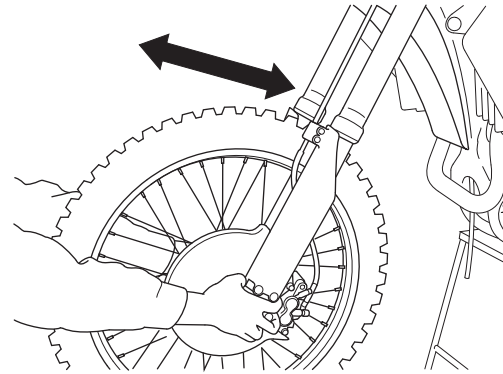

Осмотр руля

1. Проверьте, нет ли деформаций и трещин на руле (1).
2. Проверьте, не сместился ли руль со своего начального положения: края правых держателей руля (2) должны быть совмещены с отметкой (3).
3. Проверьте момент затяжки болтов верхних держателей (4): **22 Н·м (2,2 кгс·м)**
Сначала затяните передние болты.

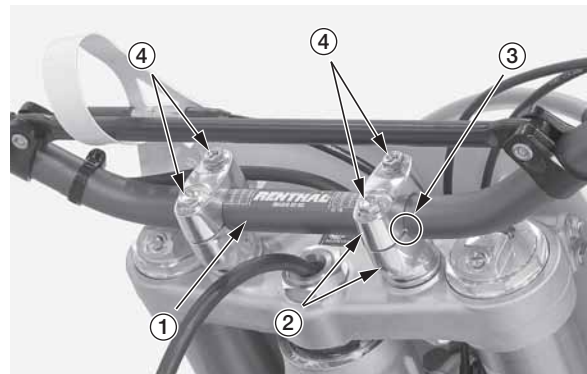

- (1) руль
(2) правые держатели руля
(3) отметка
(4) болты верхних держателей

Передаточные тросы органов управления

Время от времени отсоединяйте верхние концы тросов рукоятки акселератора и рычага сцепления. Тщательно смазывайте оси вращения тросов смазкой для тросов. Если рычаг сцепления и рукоятка акселератора работают с натяжкой, нужно заменить их тросы новыми. Убедитесь, что при любом положении руля дроссельная заслонка свободно закрывается и открывается.

ДОПОЛНИТЕЛЬНЫЕ ПРОЦЕДУРЫ ПО ОБСЛУЖИВАНИЮ

Болты, гайки, прочий крепеж

Перед каждым выездом проверяйте и затягивайте гайки, болты и крепления.

ДВИГАТЕЛЬ

	Компонент	Момент затяжки	
		Н·м	кгс·м
1	Болты крышки головки цилиндра	10	1,0
2	Болты кожуха сцепления	10	1,0
3	Болты крышки водяного насоса	10	1,0
4	Болт контрольного отверстия трансмиссионного масла	12	1,2
5	Крышка контрольного отверстия коленчатого вала	15	1,5
6	Болты крышки масляного фильтра	10	1,0
7	Болты головки цилиндра	51	5,2
8	Соединительные гайки выхлопной трубы	21	2,1
9	Болт ведущей звездочки	31	3,2
10	Болт сливного отверстия моторного масла	16	1,6
11	Болт сливного отверстия трансмиссионного масла	16	1,6
12	Болт сливного отверстия охлаждающей жидкости	10	1,0
13	Болты крепления патрубков радиатора	10	1,0

ПРАВАЯ СТОРОНА

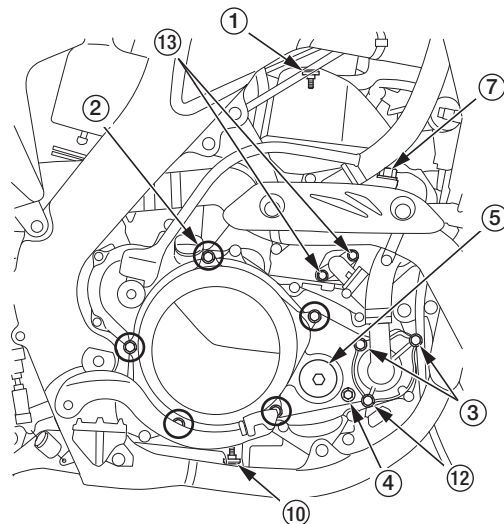

- (1) болты крышки головки цилиндра
- (2) болты кожуха сцепления
- (3) болты крышки водяного насоса
- (4) болт контрольного отверстия трансмиссионного масла
- (5) болт контрольного отверстия коленчатого вала
- (7) болты головки цилиндра
- (10) болт сливного отверстия моторного масла
- (12) болт сливного отверстия охлаждающей жидкости
- (13) болты крепления патрубков радиатора

ЛЕВАЯ СТОРОНА

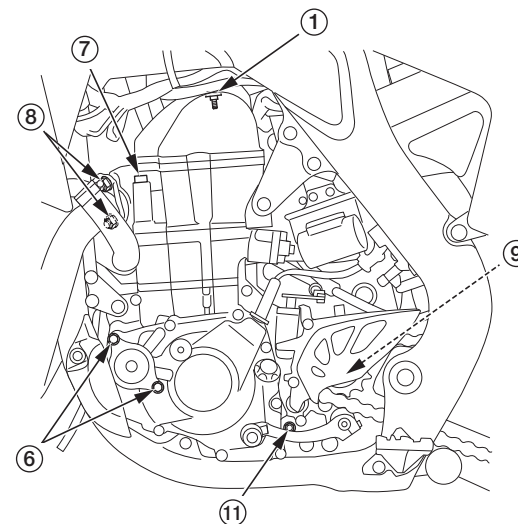

- (1) болты крышки головки цилиндра
- (6) болты крышки масляного фильтра
- (7) болты головки цилиндра
- (8) соединительные гайки выхлопной трубы
- (9) болт ведущей звездочки
- (11) болт сливного отверстия трансмиссионного масла

См. «Меры безопасности при проведении технического обслуживания» на стр. 27.

Благодаря регулярной чистке и уходу Ваш мотоцикл дольше будет выглядеть как новый. Кроме того, ухоженный мотоцикл говорит о Вас как о заботливом владельце. Также чистый мотоцикл проще проверять и обслуживать.

Во время очистки также проверяйте наличие на мотоцикле повреждений, следов износа и признаков протечки моторного масла или топлива.

Общие рекомендации

- Используйте следующие средства для очистки мотоцикла:
 - воду
 - мягкое нейтральное моющее средство вместе с водой
 - мягкий аэрозоль и средства для полировки
 - мягкий аэрозоль и средства для обезжиривания вместе с водой
- Не используйте агрессивные моющие средства или химические растворители, которые могут повредить металл, краску или пластиковые детали Вашего мотоцикла или привести к потере окраски сидения и наклеек.
- Прежде чем мыть мотоцикл, дайте двигателю, выхлопной трубе с глушителем, тормозам и другим нагретым агрегатам остыть до комнатной температуры.
- Для мойки мотоцикла советуем использовать садовый шланг. Водонапорные устройства (типичное оборудование автоматических моек для автомобилей) могут повредить некоторые компоненты мотоцикла. Вода под высоким давлением может проникнуть в уплотнители шарниров подвески и в подшипники колонки руля, выдавливая оттуда масло и загоняя грязь.

Если Вы используете воду под высоким давлением, не направляйте струю воды на такие узлы:

- главные тормозные цилиндры;
- приводную цепь;
- электрооборудование;
- выпускное отверстие глушителя;
- подшипники колонки руля;
- шарниры подвески;
- корпус дроссельной заслонки;
- пространство под топливным баком;
- подседельное пространство.

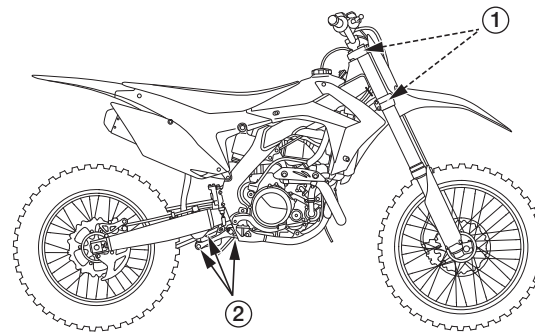

(1) подшипники рулевой колонки
(2) шарниры подвески

ВНИМАНИЕ

Высокое давление воды или воздуха может вывести из строя некоторые компоненты вашего мотоцикла.

Для очистки окрашенных, алюминиевых, пластиковых и резиновых поверхностей от грязи и пятен бензина используйте средства для обезжиривания разных типов поверхностей. Сильные загрязнения следует предварительно смочить водой. Потом обработайте пятна средством для обезжиривания и смойте грязь большим количеством воды из садового шланга под максимальным давлением. Грязь, которая плохо отстает, надо отчистить губкой.

Мойка мотоцикла мягкими моющими средствами

Прежде чем мыть мотоцикл, дайте двигателю, выхлопной трубе с глушителем, тормозам и другим нагретым агрегатам остыть до комнатной температуры.

1. Хорошо смочите мотоцикл холодной водой из шланга, чтобы смыть грязь, которая легко отстает.
2. Налейте в ведро холодной воды. Добавьте нейтральное моющее средство, например, средство для мытья посуды, или средство, специально предназначенное для мытья мотоциклов или автомобилей.
3. Мойте мотоцикл губкой или мягкой ветошью, обращая внимание на большие накопления грязи. Для устранения грязи воспользуйтесь мягкими средствами для обезжиривания.

ВНИМАНИЕ

Не используйте стальные губки для очистки рамы, поскольку они могут повредить покрытие рамы. Губка для пятен на глушителе (губка Scotch Brite Hand Pad №7447 бордового цвета) предназначена только для пятен на алюминиевой некрашеной поверхности рамы.

4. После мойки сполосните мотоцикл водой. Остатки моющего средства могут стать причиной коррозии металлизированных поверхностей кузова.
5. Вытрите мотоцикл замшей или мягкой ветошью. Вытирая корпус мотоцикла, осматривайте его на наличие царапин.

Продолжение на следующей странице

6. Смажьте цепь, чтобы защитить ее от коррозии.
7. Заведите двигатель и дайте ему поработать в режиме холостого хода несколько минут. Тепло от двигателя поможет высушить мокрые участки.
8. В качестве меры предосторожности некоторое время после мойки мотоцикла следует двигаться с низкой скоростью и выполнить несколько циклов торможения. Это позволит высушить тормоза и восстановить их нормальную работу.

Удаление конденсата

В узле трансмиссии также может образоваться конденсат. Это естественный процесс, который является еще одной причиной для более частой замены моторного и трансмиссионного масла.

Смазка после очистки

После мойки мотоцикла необходимо нанести смазку на некоторые компоненты, чтобы предотвратить их коррозию.

После того, как мотоцикл высохнет, нужно защитить открытые стальные поверхности от коррозии путем нанесения на них тонкого слоя ингибитора коррозии. После снятия и мойки растворителем нужно смазать цепь, ведущую и ведомую звездочки. Перед смазкой убедитесь, что на цепи не осталось грязи и влаги.

Для смазки таких узлов как шарниры рычагов тормоза и сцепления, а также подножки необходимо следовать рекомендациям, приведенным в данном Руководстве.

Уход за алюминиевой рамой

Контакт с пылью, грязью и солью приводит к коррозии алюминиевых деталей.

Для удаления пятен используйте губку Scotch Brite Hand Pad №7447 (бордового цвета) или ее аналог. Смочите губку и вытрите поверхность, проводя губкой вдоль рамы.

Очистите раму с помощью влажной губки и мягкого моющего средства, потом смойте большим количеством воды. Вытрите раму насухо мягкой чистой ветошью, проводя ветошью вдоль рамы.

ВНИМАНИЕ

Не используйте стальные губки для очистки рамы, поскольку они могут повредить покрытие рамы. Губка для пятен на глушителе (губка Scotch Brite Hand Pad №7447 бордового цвета) предназначена только для пятен на алюминиевой некрашеной поверхности рамы.

Выхлопная труба и глушитель

Выхлопная труба и глушитель изготовлены из нержавеющей стали, но грязь и масло оставляют на них пятна.

Чтобы отчистить пятна и грязь, используйте мокрую губку и жидкое бытовое моющее средство, потом смойте все большим количеством чистой воды и вытрите насухо замшей или мягкой ветошью.

Чтобы удалить нагар, используйте качественные очистительные средства, имеющиеся в розничной продаже. Потом снова смойте все водой, как и после очистки от грязи и пыли.

Седло

Наружное покрытие седла также загрязняется и нуждается в уходе.

Осторожно мойте поверхность седла, для очистки используйте смоченную водой губку и мягкое моющее средство.

После мойки насухо вытрите седло мягкой чистой ветошью.

РЕГУЛИРОВКА ДЛЯ СОРЕВНОВАНИЙ

В данном разделе приводится информация по выполнению регулировки мотоцикла для получения максимальных характеристик во время соревнований.

Первые регулировки подвески необходимо выполнять после по меньшей мере двух часов обкатки в спокойном режиме. Для Вашей модели мотоцикла предусмотрены опционные пружины, чтобы Вы могли отрегулировать мотоцикл специально под Ваш вес, манеру управления и условия трассы. Соблюдайте рекомендации из раздела «Регулировка задней подвески», чтобы определить, нужна ли для совокупного веса водителя и мотоцикла (водитель полностью экипирован для соревнований, а мотоцикл с соответствующим для соревнований уровнем охлаждающей жидкости, моторного масла и топлива) более мягкая или более жесткая опционная пружина для задней подвески. Также нужно учитывать, что после установки опционной задней пружины может возникнуть необходимость регулировки пневматических пружин и уровня моторного масла передней вилки.

Регулировка передней подвески	116	Регулировка амортизатора рулевого механизма	140
Степень отбоя передней подвески	116	Регулировка демпфирования амортизатора	140
Пружины вилки	117	Рекомендации по регулировке	
Разборка передней подвески.....	118	амортизатора рулевого механизма.....	141
Замена амортизационного масла	122	Регулировка рамы	142
Вилка в сборе.....	124	Задняя часть	142
Регулировка задней подвески.....	131	Высота/угол наклона вилки.....	142
Предварительная нагрузка		Колесная база	142
пружины задней подвески.....	131	Передаточное число	143
Степень отбоя задней подвески.....	132	Выбор шин в зависимости от дорожных условий	145
Проседание задней подвески.....	133	Индивидуальные настройки.....	145
Регулировка подвески в зависимости		Расположение органов управления.....	146
от дорожных условий	135	Положение, ширина и форма руля	146
Рекомендации по регулировке подвески.....	136		
Рекомендации по регулировке свечи зажигания	139		
Осмотр свечи зажигания	139		

РЕГУЛИРОВКА ПЕРЕДНЕЙ ПОДВЕСКИ

Переднюю подвеску можно отрегулировать в соответствии с массой водителя и условиями эксплуатации с помощью следующих методов:

- **Чувствительность** — регулятором чувствительности (1) регулируется скорость сжатия вилки.
- **Степень отбоя** — регулятором степени отбоя (2) регулируется скорость растяжения вилки.
- **Чувствительность вилки** — настройка давления пневматических пружин вилки и уровня масла регулирует чувствительность вилки (мягкая/жесткая).

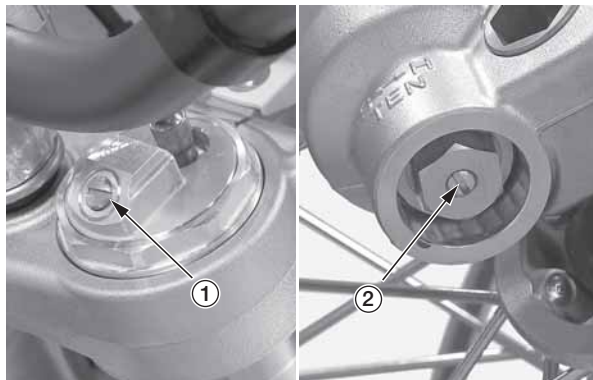

(1) Регулятор чувствительности
(2) Регулятор степени отбоя

Степень отбоя передней подвески

I Регулировка чувствительности

Данная регулировка влияет на скорость сжатия вилки. Для регулятора чувствительности вилки (1) предусмотрено 18 и более положений. За один полный оборот по часовой стрелке регулировочный винт проходит четыре положения. Чтобы вернуть стандартные настройки, необходимо выполнить следующую процедуру. Поверните регулятор по часовой стрелке до упора (он слегка фиксируется). Это — положение максимальной жесткости. Для стандартного положения необходимо прокрутить регулятор против часовой стрелки на 12 щелчков. Проверьте, чтобы с обеих сторон вилки регулятор был настроен одинаково.

I Регулировка степени отбоя

Для регулятора степени отбоя (2) предусмотрено 16 и более положений. За один полный оборот по часовой стрелке регулировочный винт проходит четыре положения. Чтобы вернуть стандартные настройки, необходимо выполнить следующую процедуру. Поверните регулятор по часовой стрелке до упора (он слегка фиксируется). Это — положение максимальной жесткости. Для стандартного положения необходимо прокрутить регулятор против часовой стрелки на 14 щелчков. Проверьте, чтобы с обеих сторон вилки регулятор был настроен одинаково.

Чувствительность подвески и степень отбоя можно увеличить, повернув регулятор по часовой стрелке.

ВНИМАНИЕ

Всегда начинайте регулировку степени отбоя из положения максимальной жесткости. Поворачивайте регулятор только в пределах существующих положений, иначе его можно повредить. Убедитесь, что регуляторы степени отбоя находятся в фиксированном положении, а не между положениями.

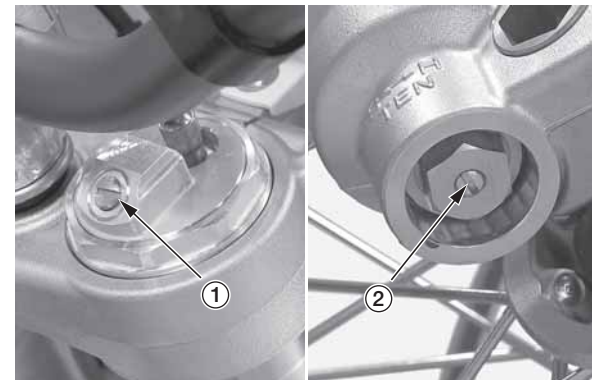

(1) регулятор чувствительности
(2) регулятор степени отбоя

Пружины вилки

Передняя вилка Вашего мотоцикл оборудована пневматической пружиной. Чувствительность пружин передней вилки можно настроить, регулируя их давление и уровень масла. Пружины мотоцикла рассчитаны на водителей весом от 77 до 91 кг (без мотозипировки). Поэтому, если Ваш вес больше указанного, необходимо увеличить количество амортизационного масла или давление пневматических пружин.

Регулируйте уровень масла и давление пневматических пружин только в указанных пределах минимального и максимального уровней.

I Давление пневматических пружин вилки

- Отрегулируйте давление пружин в холодной вилке, выполнив следующие процедуры:

- Поставьте мотоцикл на блок или подставку, чтобы поднять переднее колесо.
- Снимите колпачок клапана и протрите поверхность вокруг него (1).

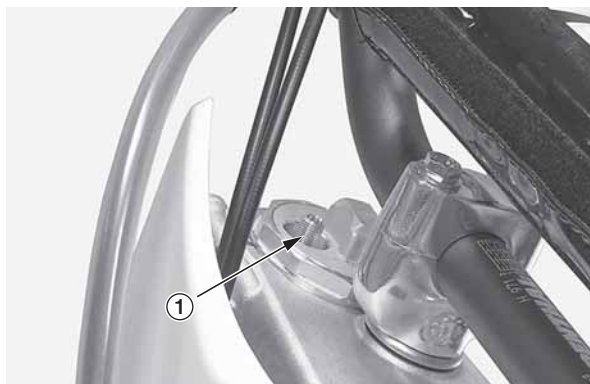

(1) клапан давления

3. Настройте давление пневматических пружин.

Регулируйте уровень масла и давление пневматических пружин только в указанных пределах минимального и максимального уровней.

Рекомендуемое давление воздуха холодной вилки:

стандарт:	240 кПа (2,4 кгс/см ²)
мягкая (минимум):	220 кПа (2,2 кгс/см ²)
средней мягкости:	230 кПа (2,3 кгс/см ²)
средней жесткости:	250 кПа (2,5 кгс/см ²)
жесткая (максимум):	260 кПа (2,6 кгс/см ²)

При стандартной заправочной емкости масла:

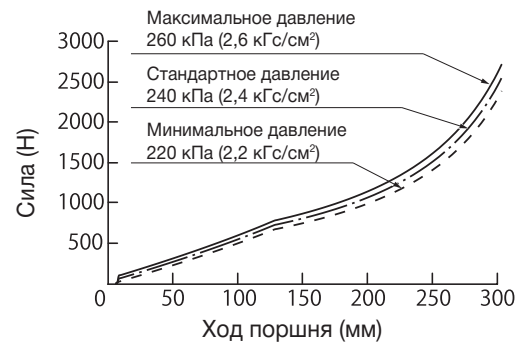

Изменение давления воздуха пневматических пружин влияет на работу подвески в любой точке хода вилки.

- Проверьте, нет ли признаков утечки воздуха. Если воздух выходит, замените воздушный клапан.
- Убедитесь, что колпачки клапанов плотно закручены. При необходимости установите новые колпачки.

Если Вам необходимо отрегулировать давление пневматических пружин, когда вилка теплая (после заезда) — см. стр. 34.

I Емкость для масла

- Процедура регулировки уровня амортизационного масла приведена в разделе «Вилка в сборе» на стр. 124.

Емкость для масла:

стандарт:	242 см ³
мягкая (минимум):	210 см ³
жесткая (максимум):	250 см ³

Регулируя уровень масла, помните, что во время движения давление воздуха в вилке будет увеличиваться: соответственно, чем выше уровень масла, тем выше конечное давление воздуха в вилке.

При стандартном давлении пневматических пружин:

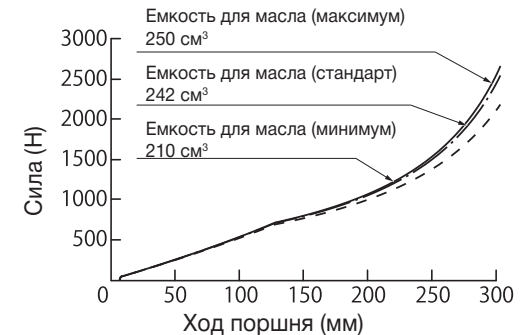

РЕГУЛИРОВКА ПЕРЕДНЕЙ ПОДВЕСКИ

Разборка передней подвески

- Если Ваш мотоцикл абсолютно новый, нужно некоторое время (приблизительно час) обкатать его на средних оборотах, чтобы подвеска притерлась.
- Для оптимальной работы и максимального срока эксплуатации вилку после первых трех часов эксплуатации нужно разобрать и почистить. Инструкция по проведению данной процедуры содержится в Руководстве по ремонту. Также ее можно получить у официального дилера Honda.
- Разбирая вилку, поверните регуляторы чувствительности (1) и степени отбоя (2) против часовой стрелки в положение максимальной мягкой работы, чтобы не повредить регулировочную иглу (не забывайте считать количество оборотов, начиная со стартового положения).

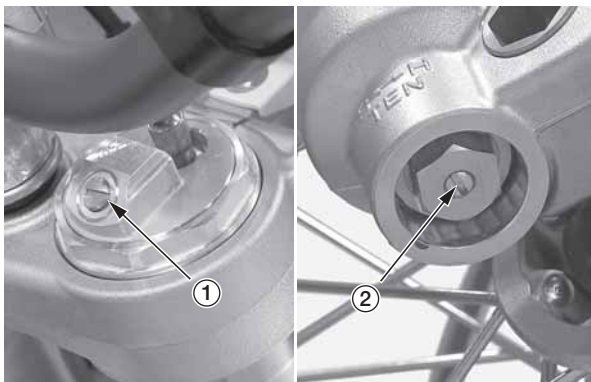

(1) регулятор чувствительности
(2) регулятор степени отбоя

1. Снимите номерную пластину
2. Поставьте мотоцикл на блок или подставку, чтобы поднять переднее колесо.
3. Выкрутите нижние крепежные гайки руля, шайбы и установочные прокладки (3) и снимите руль (4).

ВНИМАНИЕ

Главный цилиндр должен находиться в вертикальном положении, чтобы в систему не попал воздух.



(3) нижние крепежные гайки руля, шайбы и установочные прокладки
(4) руль

4. Открутите болты (5) кожуха диска (6) и аккуратно снимите его.

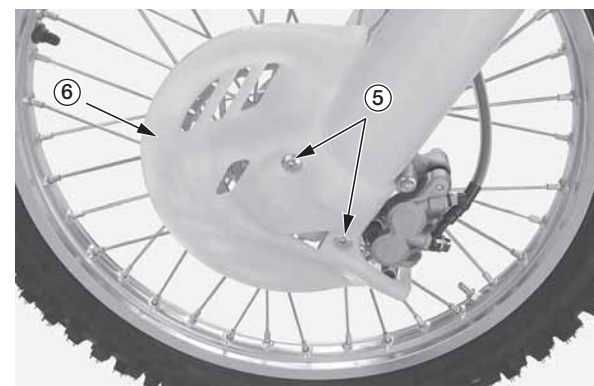

(5) болты
(6) кожух диска

5. Открутите гайку передней оси (7) и ослабьте стяжные болты (8) на обоих перьях вилки. Вытяните переднюю ось (9) со ступицы колеса и снимите переднее колесо с втулками.

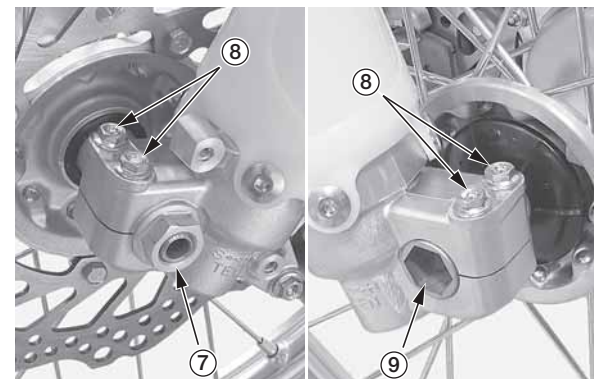

(7) гайка передней оси
(8) стяжные болты передней оси
(9) передняя ось

6. Выкрутите болты хомута тормозного шланга (10), фиксатор «А» (11) и фиксатор «В» (12).
7. Выкрутите крепежные болты (13) тормозного суппорта (14) и снимите его.
 - Не удерживайте тормозной суппорт за тормозной шланг.
 - Не нажимайте на рычаг переднего тормоза после снятия переднего колеса. Это может усложнить поиск правильного положения диска между тормозными колодками.

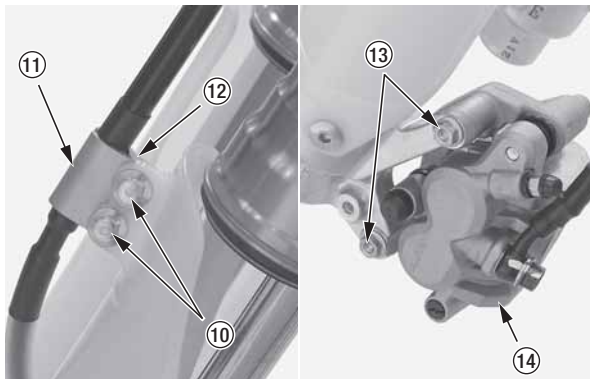

(10) болты хомута тормозного шланга
 (11) фиксатор «А»
 (12) фиксатор «В»
 (13) крепежные болты суппорта
 (14) тормозной суппорт

8. Выкрутите болты (15) и снимите защитные панели вилки (16).

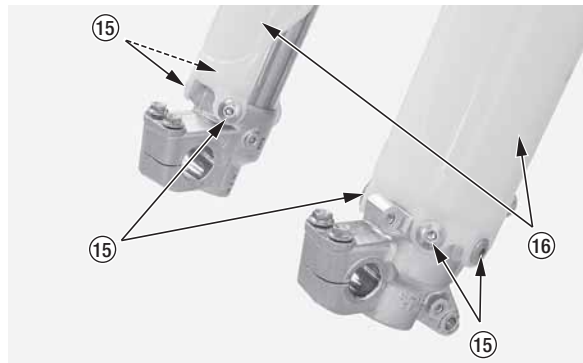

(15) болты
 (16) защитные панели вилки

9. Протрите воздушный клапан и поверхность рядом с ним. Отрегулируйте давление пневматических пружин вилки (стр. 117). Измерьте расстояние (17) между держателем оси и направляющей трубой.

10. Очистите от грязи все компоненты вилки, особенно рабочую поверхность направляющей трубы (18) и уплотнительное кольцо вилки (19).

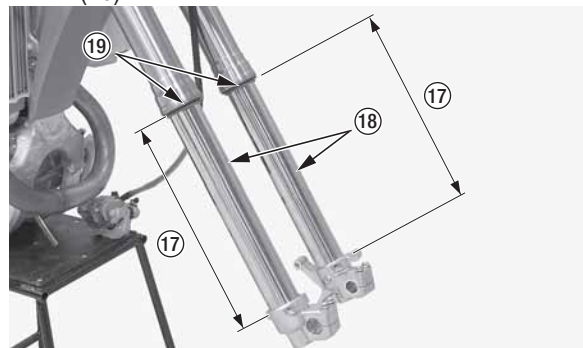

(17) расстояние
 (18) рабочая поверхность направляющей трубы
 (19) уплотнительное кольцо вилки

11. Стравите воздух



12. Ослабьте верхние стяжные болты перемычки вилки (20).



(20) верхние стяжные болты перемычки вилки

Продолжение на следующей странице

РЕГУЛИРОВКА ПЕРЕДНЕЙ ПОДВЕСКИ

13. Ослабьте наконечник вилки (21) разводным (22) и накидным (23) ключами, но пока не снимайте его.

- Накидной ключ 070MA-MEN0100

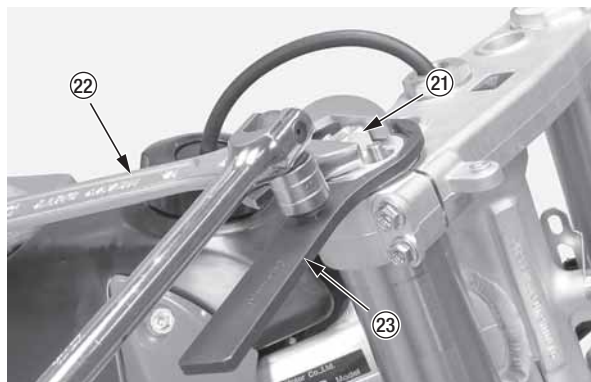

(21) наконечник вилки
(22) разводной ключ
(23) накидной ключ

14. Ослабьте демпфер вилки (24) накидным ключом (23), но пока не снимайте его.

- Ключ для контргаек 070MA-MEN010

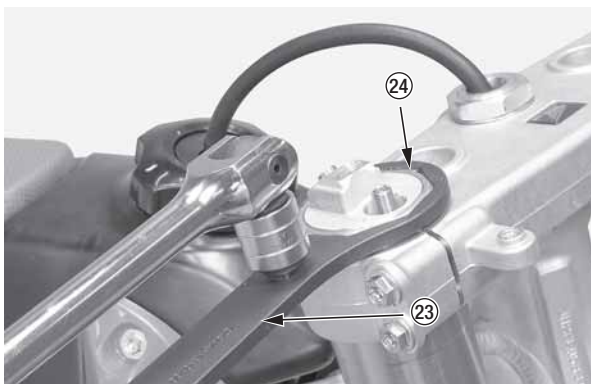

(23) накидной ключ
(24) демпфер вилки

15. Ослабьте нижние стяжные болты перемычки вилки (25) и вытяните перья вилки.



(25) нижние стяжные болты перемычки вилки

16. Удерживая направляющую трубы, снимите демпфер вилки (24) с направляющей накидным ключом (23). Осторожно опустите направляющую трубы к нижнему концу (держатель оси) (26).

- Накидной ключ 070MA-MEN010



(23) накидной ключ
(24) демпфер вилки

ВНИМАНИЕ

Внешняя труба (27) может упасть на направляющую (26) и повредить уплотнительное кольцо вилки (19). Чтобы этого избежать, держите одновременно внешнюю и направляющую трубы, вытягивая демпфер.

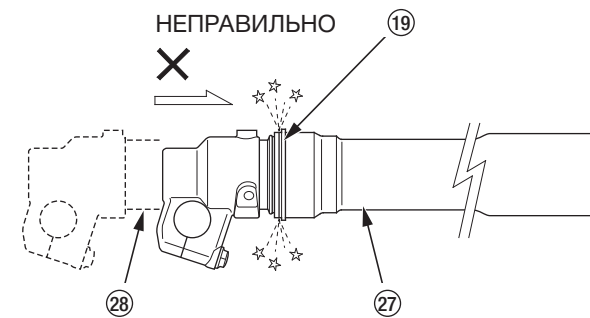

(19) уплотнительное кольцо вилки
(27) внешняя труба
(28) направляющая трубы

17. Слейте амортизационное масло с внешней/направляющей трубы (29) и отверстий (30) демпфера вилки.

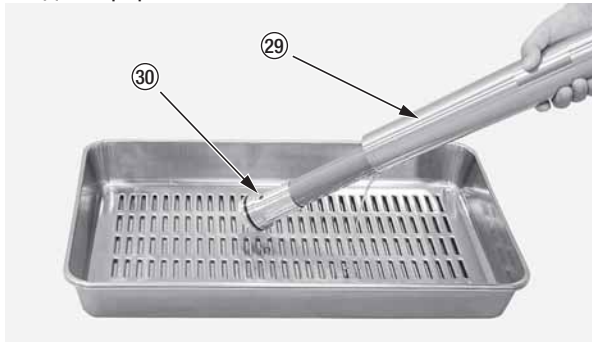

(29) внешняя и направляющая трубы вилки
(30) сливные отверстия

18. Зажмите нижний конец (держатель оси) (26) направляющей трубы в тисках с губками из мягкого металла или с бруском дерева, чтобы избежать повреждений.

ВНИМАНИЕ

Слишком сильная затяжка тисков может привести к повреждению держателя оси.

19. Выкрутите центральный болт (31) с держателя оси (26).



(26) держатель оси (31) центральный болт вилки

20. Не отпуская контргайку (32) центрального болта (31) вилки, вытяните его из демпфера.

ВНИМАНИЕ

Не снимайте контргайку со штока поршня демпфера вилки. Если снять контргайку, шток поршня упадет в демпфер, из-за чего собрать демпфер заново будет невозможно.

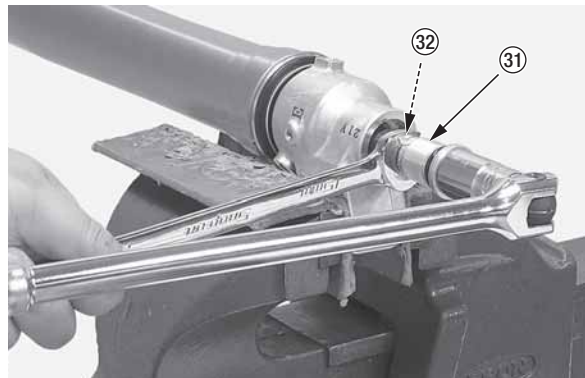

(31) центральный болт вилки
(32) контргайка центрального болта вилки

21. Вытяните шток поршня (33) из демпфера вилки.

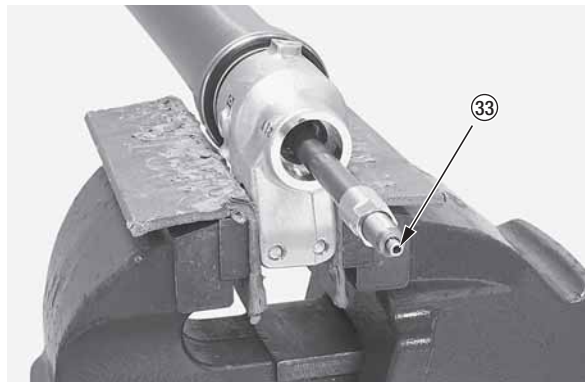

(33) шток поршня

22. Вытяните демпфер вилки (34) из вилки (35). Вытяните вилку из тисков. Снимите уплотнительное кольцо (36).

ВНИМАНИЕ

Не пытайтесь разобрать вилку — держатель оси может выпасть из внешней трубы и повредить направляющие втулки (37).

Чтобы этого избежать, удерживайте одновременно внешнюю и направляющую трубы.

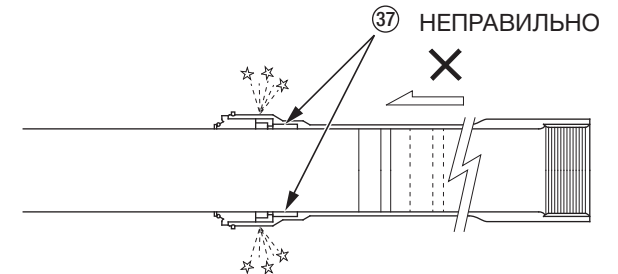

(37) направляющие втулки

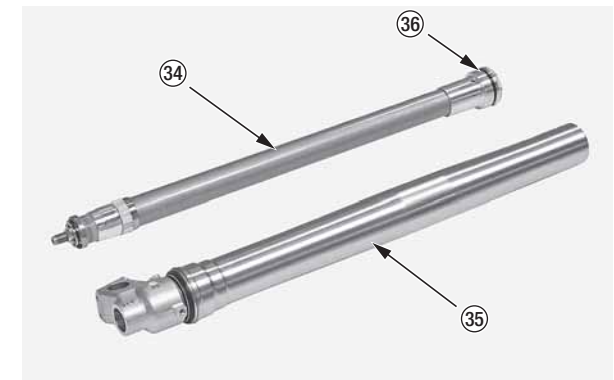

(34) демпфер вилки
(35) вилка
(36) уплотнительное кольцо

РЕГУЛИРОВКА ПЕРЕДНЕЙ ПОДВЕСКИ

Замена амортизационного масла

1. Удерживая демпфер вилки (2), ослабьте узел наконечника (1) следующими инструментами:

- Разводной ключ (3)
- Накидной ключ (4) 070MA-MEN0100

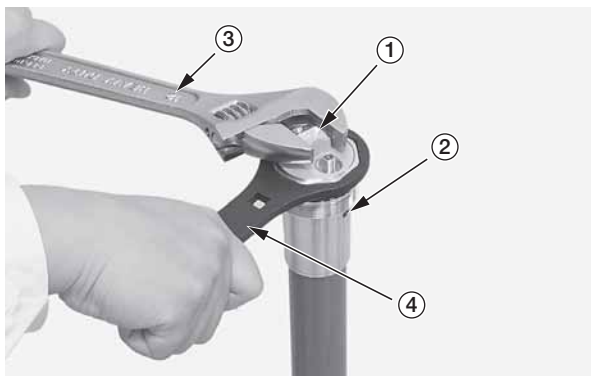

- (1) узел наконечника вилки
(2) демпфер вилки
(3) разводной ключ
(4) накидной ключ

2. Выкрутите узел наконечника вилки (1) и вытяните его, медленно прокачав шток поршня (5).
3. Вытяните узел наконечника вилки.

Будьте осторожны, чтобы не повредить втулку наконечника вилки. Не разбирайте узел. При повреждении заменяйте весь блок наконечника вилки.



- (1) узел наконечника вилки
(5) шток поршня демпфера вилки

4. Слейте амортизационное масло через сливные отверстия (6) воздушной/масляной камеры демпфера вилки (7), несколько раз прокачав шток поршня.

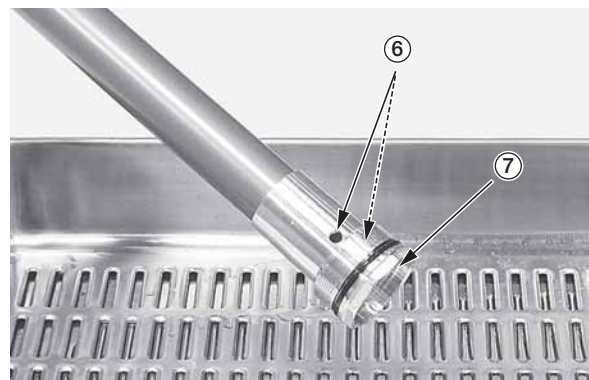

- (6) сливные отверстия
(7) воздушная/масляная камера

5. Очистите от грязи резьбу (8) наконечника и демпфера вилки.



(8) резьба наконечника и демпфера вилки

6. Максимально растяните шток поршня демпфера вилки.

Залейте в демпфер вилки (2) рекомендуемое амортизационное масло.

Рекомендуемое масло: **KHL15-11 (KYB)**

Рекомендуемое количество: **355 см³**

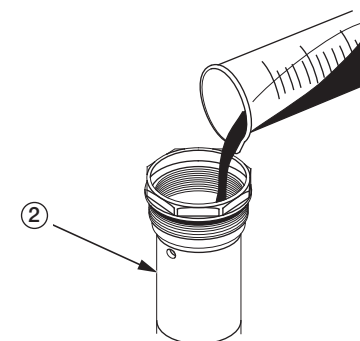

(2) демпфер вилки

7. Несколько раз медленно нажмите шток поршня (5), чтобы вытравить из демпфера (2) воздух.

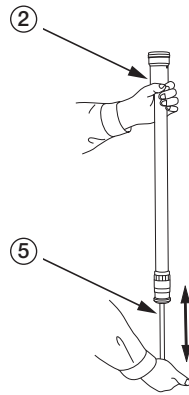

(2) демпфер вилки
(6) шток поршня демпфера вилки

8. Нанесите амортизационное масло на новые уплотнительные кольца (9) на узле наконечника вилки (1).

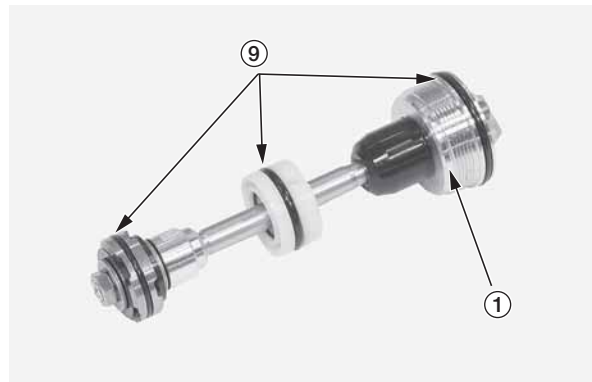

(1) узел наконечника вилки
(9) уплотнительные кольца (новые)

9. Максимально растяните шток поршня (5), и, удерживая его, вставьте узел наконечника (1) в демпфер (2).

Тщательно вытрите все пролитое масло. Будьте осторожны, чтобы не повредить поршневое кольцо. Если возникли трудности с установкой узла наконечника вилки, возможно, уровень амортизационного масла выше стандартного.

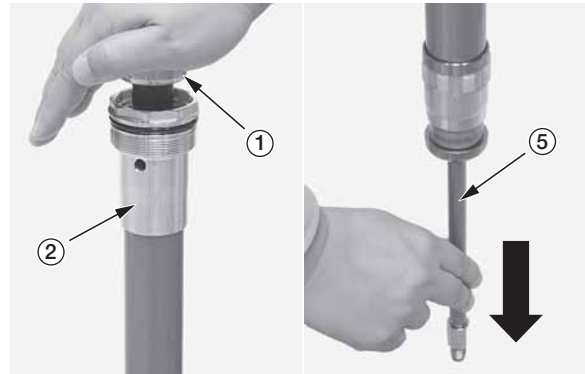

(1) узел наконечника вилки
(5) шток поршня демпфера вилки
(2) демпфер вилки

10. Временно установите узел наконечника вилки (1) на демпфер (2) с помощью разводного (3) и накидного (4) ключей.

- Накидной ключ 070MA-MEN0100

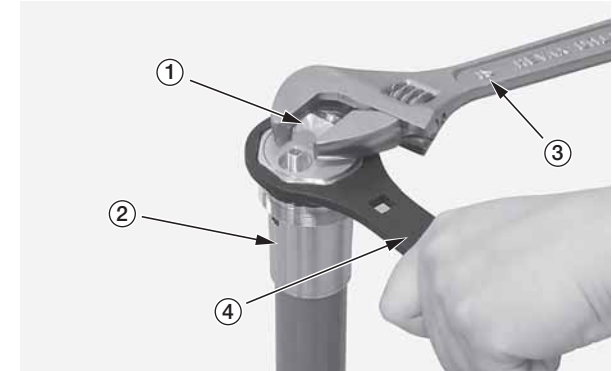

(1) узел наконечника вилки
(2) демпфер вилки
(3) разводной ключ
(4) накидной ключ

11. Полностью закрутите контргайку центрального болта вилки (10) на штоке (5).

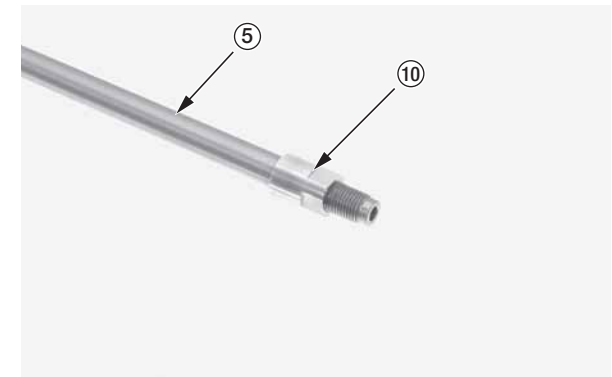

(5) шток поршня демпфера вилки
(10) контргайка центрального болта вилки

Продолжение на следующей странице

РЕГУЛИРОВКА ПЕРЕДНЕЙ ПОДВЕСКИ

12. Убедитесь в отсутствии повреждений на рабочей поверхности штока.
13. Зажмите конец штока поршня демпфера вилки технической салфеткой (11), чтобы предотвратить повреждение. Накройте сливные отверстия технической салфеткой, чтобы предотвратить утечку амортизационного масла. Удалите лишнее масло из воздушной/масляной камеры (7), прокачав шток поршня на расстояние полного хода.

ВНИМАНИЕ

Будьте осторожны, чтобы не согнуть и не повредить шток поршня демпфера вилки во время его движения.

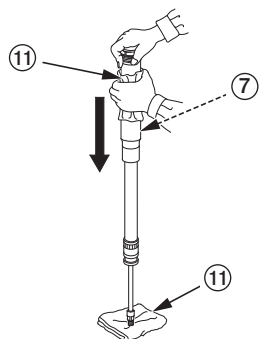

(7) воздушная/масляная камера
(11) техническая салфетка

14. Слейте лишнее масло через сливные отверстия (6) воздушной/масляной камеры демпфера вилки (7).

Вследствие данной процедуры 10 см³ амортизационного масла будет слито из камеры через сливное отверстие, после чего в камере останется 345 см³ масла.



(6) сливные отверстия
(7) воздушная/масляная камера

Перелейте отработанное масло в специальную емкость и утилизируйте ее соответствующим образом (стр. 150).

ВНИМАНИЕ

Неправильная утилизация отработанных жидкостей вредит окружающей среде.

Вилка в сборе

1. Слейте амортизационное масло с вилки в сборе (1), перевернув ее вверх дном. (Приблизительно 7,2 см³ амортизационного масла останется во внешней и направляющей трубе, если ее оставить в перевернутом состоянии на 20 минут при 20°C).

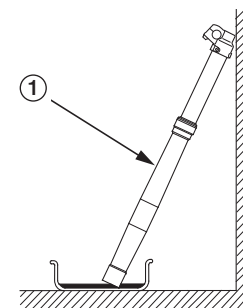

(1) вилка в сборе

Процедуры правильной утилизации приведены в разделе «Вы и окружающая среда» на стр. 150.

ВНИМАНИЕ

Неправильная утилизация отработанных жидкостей вредит окружающей среде.

Количество амортизационного масла, которое осталось в вилке (без демпфера).

единицы измерения: см³

минуты \ °C	5	10	20	35	55	85	145
0	12,2	10,9	9,8	9,5	8,9	8,4	6,8
10	11,0	9,2	8,7	8,2	7,3	6,9	5,6
20	9,3	8,1	7,2	6,5	5,7	5,1	4,5
30	8,6	6,9	6,0	5,6	4,9	4,4	3,4

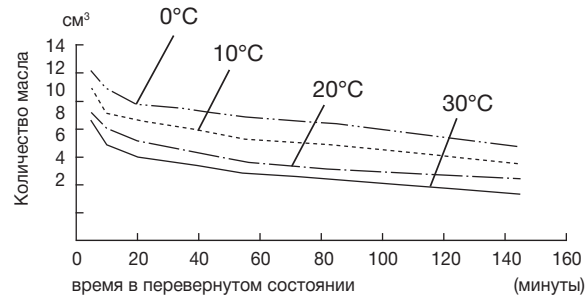

2. Полностью затяните контргайку центрального болта вилки (2) и измерьте длину резьбы (A), как показано на схеме.

Стандарт: **16–18 мм**

Полностью очистите демпфер вилки от масла.

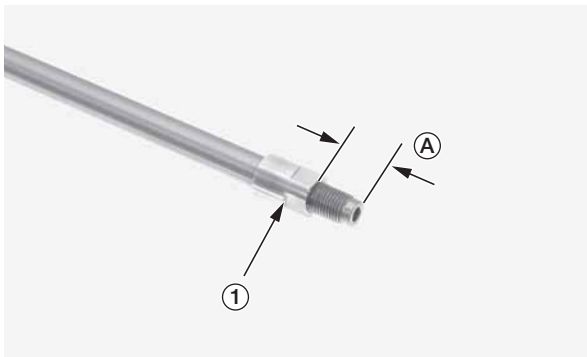

(2) контргайка центрального болта вилки
(A) длина резьбы

3. Установите демпфер (3) в вилку в сборе (1).

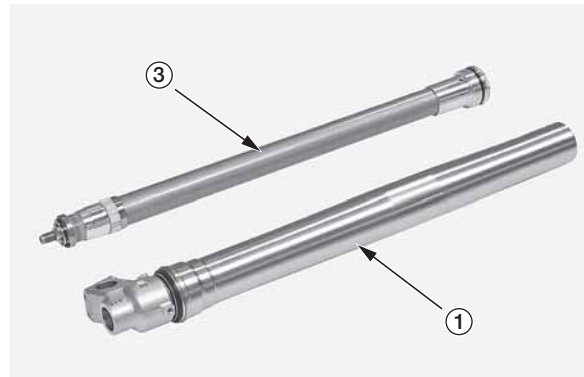

(1) вилка в сборе

(3) демпфер

4. Вставьте шток толкателя (4) в шток поршня демпфера вилки до упора.

5. Нанесите масло на новые уплотнительную шайбу (5) и кольцо (6) и установите их на центральный болт вилки (7).

Вставьте центральный болт в шток поршня демпфера. Рукой полностью затяните центральный болт вилки.

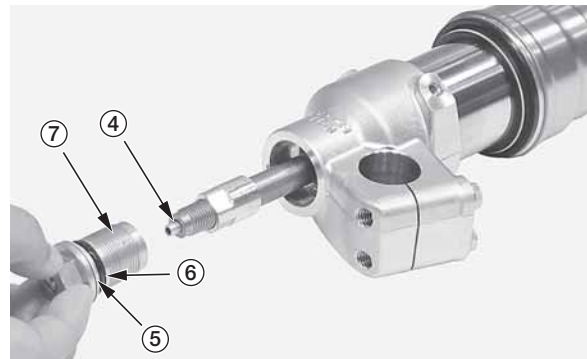

(4) шток толкателя

(5) герметичная прокладка (новая)

(6) уплотнительное кольцо (новое)

(7) центральный болт вилки

6. Измерьте зазор между контргайкой (2) и центральным болтом (7) вилки.

Стандарт: **1,0–3,5 мм**

Если зазор не соответствует стандартной величине, проверьте правильность установки контргайки и центрального болта вилки.

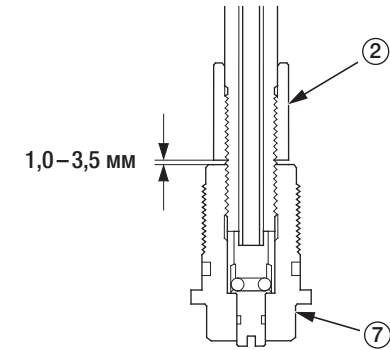

(2) контргайка центрального болта

(7) центральный болт вилки

Продолжение на следующей странице

РЕГУЛИРОВКА ПЕРЕДНЕЙ ПОДВЕСКИ

7. Вручную затяните контргайку (2) вплотную к центральному болту вилки (7). Затяните контргайку до требуемого момента гаечным ключом на 15 мм: 29 Н·м (3,0 кгс·м)

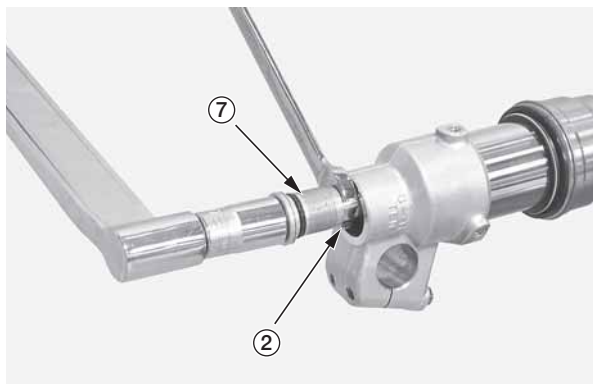

(2) контргайка центрального болта вилки
(7) центральный болт вилки

8. Зажмите нижний конец (держатель оси) направляющей трубы в тисках с губками из мягкого металла или с бруском дерева, чтобы избежать повреждений.

ВНИМАНИЕ

Слишком сильная затяжка тисков может привести к повреждению держателя оси.

9. На резьбу центрального болта вилки нанесите герметик. Вставьте центральный болт вилки (7) в держатель оси и затяните его до требуемого момента: 55 Н·м (5,6 кгс·м)

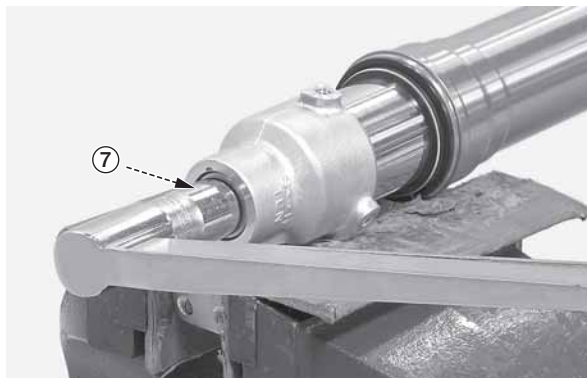

(7) центральный болт вилки

10. Залейте рекомендуемое масло (8) в вилку в сборе (1).

Рекомендуемое масло: KHL15-11 (KYB)

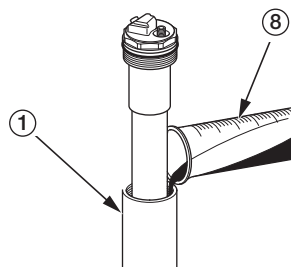

(1) вилка в сборе
(8) рекомендуемое масло

I Заправочная емкость амортизационного масла

Стандартная заправочная емкость масла	242 см ³	
Максимальная заправочная емкость масла	250 см ³	Более жесткая, когда приближается к полному сжатию
Минимальная заправочная емкость масла	210 см ³	Более мягкая, когда приближается к полному сжатию

Убедитесь, что количество масла в обоих перьях вилки одинаковое

11. Установите новое уплотнительное кольцо (9) на узел наконечника вилки (3). Нанесите на уплотнительное кольцо рекомендуемое амортизационное масло.

12. Медленно вытяните вилку в сборе (1) и вставьте в нее демпфер.

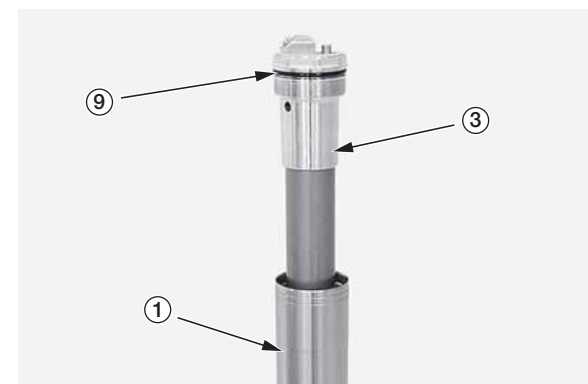

(1) вилка в сборе
(3) демпфер вилки
(9) уплотнительное кольцо (новое)

13. Вставьте оба пера вилки в хомуты. Затяните нижние стяжные болты траверсы вилки (13) до требуемого момента: **20 Н·м (2,0 кгс·м)**



(10) нижние стяжные болты траверсы вилки

14. Накладным ключом (12) затяните демпфер вилки (11) до требуемого момента:

Фактический момент:

30 Н·м (3,1 кгс·м)

Показания динамометрического ключа:

27 Н·м (2,8 кгс·м) стрелочным динамометрическим ключом 50 см.

- Накладной ключ **070MA-MEN0100**

Используя накладной ключ, также пользуйтесь стрелочным динамометрическим ключом длиной 50 см. Накладной ключ увеличивает усилие рычага динамометрического ключа, поэтому показатели динамометрического ключа будут меньше, чем фактический момент, примененный к демпферу вилки.



(11) демпфер вилки
(12) накладной ключ

15. Затяните наконечник вилки (13) гаечным ключом (14), а контргайку — накладным ключом (12): **28 Н·м (2,9 кгс·м)**

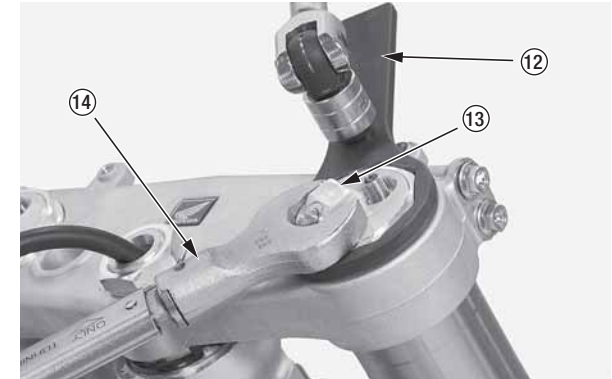

(12) гаечный ключ
(13) наконечник вилки
(14) накладной ключ

16. Увеличьте давление воздуха в передней вилке до 300 кПа (3,1 кгс/см²) и проверьте, нет ли признаков стравливания воздуха.

Если нет стравливания воздуха, отрегулируйте давление воздуха до соответствующего значения.

Давление воздуха: **240 кПа (2,4 кгс/см²)**

17. Измерьте длину между держателем оси и внешней трубой.

Стандарт: **316 ± 2,0 мм**

Продолжение на следующей странице

РЕГУЛИРОВКА ПЕРЕДНЕЙ ПОДВЕСКИ

18. Измерьте длину во время сборки и разборки, и сравните. Длина должна быть одинаковой. Если длина при сборке больше, чем при разборке, проверьте правильность установки центрального болта и контргайки.

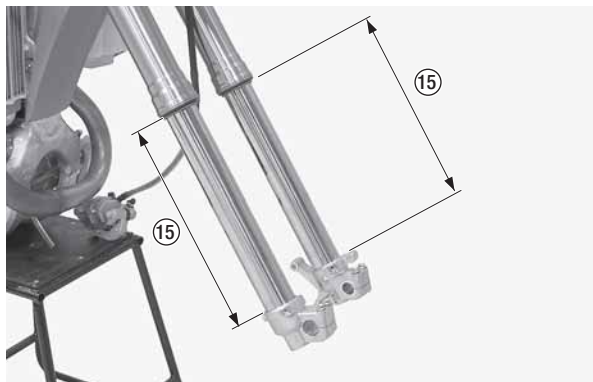

(15) длина

19. Чтобы было легче отрегулировать давление воздуха после установки вилки, ослабьте нижние стяжные болты траверсы вилки и расположите внешние трубы таким образом, чтобы клапаны пневматических пружин находились перед регулятором степени отбоя. Расположите верхушку неподвижной трубы (16) и верхнюю поверхность верхней траверсы вилки (17) на одном уровне.



(16) внешняя труба (17) верхняя траверса вилки

20. Затяните нижние стяжные болты траверсы вилки (10) до требуемого момента: 20 Н·м (2,0 кгс·м)

21. Затяните верхние стяжные болты траверсы вилки (18) до требуемого момента: 22 Н·м (2,2 кгс·м)

ВНИМАНИЕ

Чрезмерное затягивание стяжных болтов может привести к деформированию внешних труб. Деформированные внешние трубы необходимо заменить.



(10) нижние стяжные болты траверсы вилки
(18) верхние стяжные болты траверсы вилки

22. Тщательно очистите от грязи резьбу болтов защитных панелей вилки (19) и держатель оси. Нанесите на резьбу болтов герметик. Установите защитные панели вилки (20) и вкрутите болты. Плотнo затяните болты защитных панелей вилки: 7,0 Н·м (0,7 кгс·м)

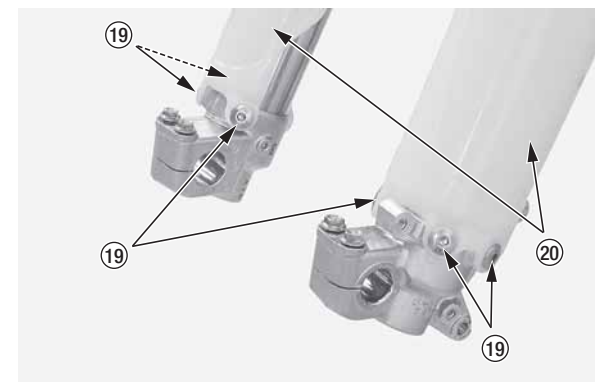

(19) болты защитных панелей вилки
(20) защитные панели вилки

23. Приставьте тормозной суппорт (21) и шланг (22) к левому перу вилки, следя, чтобы шланг не перекручивался. Неправильно проведенный тормозной шланг может разорваться и стать причиной снижения эффективности торможения.

24. Соберите крепление «В» (23), тормозной шланг и крепление «А» (24). Установите их на защитную панель левого пера вилки и плотно затяните болтами крепления тормозного шланга (25).

25. Тщательно очистите от грязи резьбу крепежных болтов (26) тормозного суппорта и сам суппорт.

Нанесите на резьбу болтов герметик.

Установите тормозной суппорт на направляющую трубу и затяните крепежные болты до требуемого момента: **30 Н·м (3,1 кгс·м)**

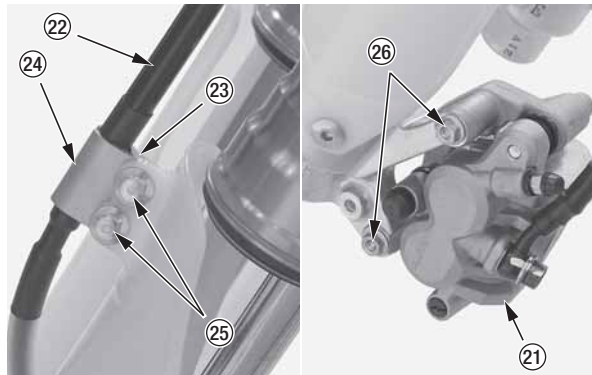

- (21) тормозной суппорт
- (22) тормозной шланг
- (23) крепление «В»
- (24) крепление «А»
- (25) болты хомута тормозного шланга
- (26) крепежные болты суппорта

26. Очистите соприкасающиеся поверхности оси и хомутов.

Нанесите смазку с обеих сторон пылезащитного кольца переднего колеса.

Установите левую (27) и правую (28) втулки на ступицу колеса.

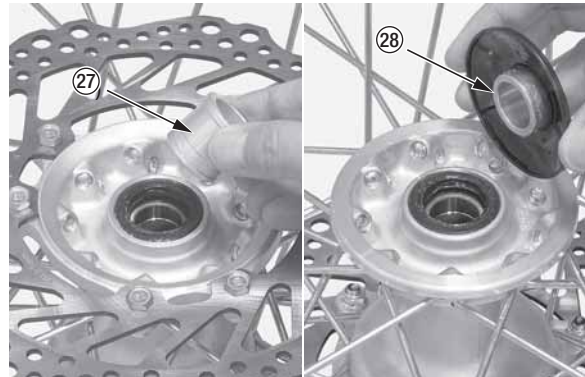

(27) левая втулка

(28) правая втулка

27. Установите переднее колесо между перьями вилки, следя, чтобы тормозной диск ровно стал между колодками.

28. Вставьте переднюю ось с правой стороны через отверстия перьев вилки и ступицу колеса. Убедитесь, что ось надежно зафиксирована на левом держателе вилки. Затяните гайку (29) передней оси до требуемого момента: **88 Н·м (9,0 кгс·м)**

Затяните левые стяжные болты (30) оси до требуемого момента: **20 Н·м (2,0 кгс·м)**



(29) гайка передней оси

(30) левые стяжные болты оси

29. Установите руль (31), установочные прокладки, уплотнители и нижние крепежные гайки руля (32) и затяните их до требуемого момента: **44 Н·м (4,5 кгс·м)**



(31) руль

(32) установочные прокладки, уплотнители и нижние крепежные гайки руля

30. Установите номерную пластину (стр. 109).

Продолжение на следующей странице

РЕГУЛИРОВКА ПЕРЕДНЕЙ ПОДВЕСКИ

31. Нажав на рычаг переднего тормоза, несколько раз прокачайте вилку вверх и вниз, чтобы зафиксировать ось и проверить работу переднего тормоза.

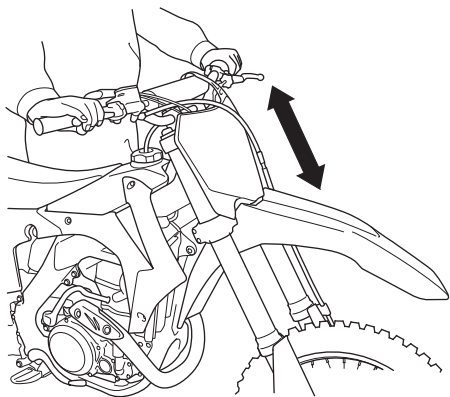

32. Удерживая вилку параллельно, по очереди затяните правые стяжные болты оси (33) до требуемого момента: 20 Н·м (2,0 кгс·м)



(30) правые стяжные болты оси

ВНИМАНИЕ

Во избежание повреждений при затяжке стяжных болтов оси убедитесь, что передняя ось надежно зафиксирована на внутренней поверхности хомута левого пера вилки.

33. Установите кожух тормозного диска (34) и затяните болты (35) до требуемого момента: 13 Н·м (1,3 кгс·м)

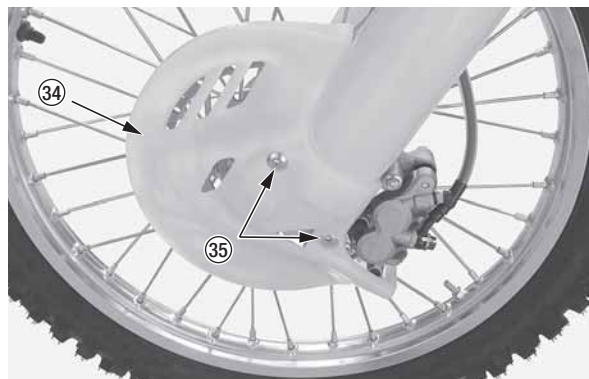

(34) кожух тормозного диска

(35) болты кожуха

34. Поставьте регуляторы степени отбоя (36) и чувствительности (37) в начальные положения.

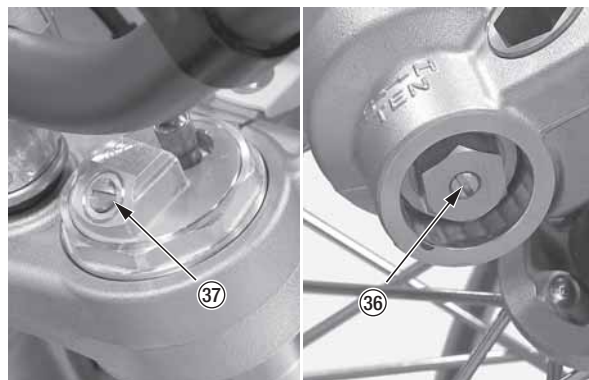

(36) регулятор степени отбоя

(37) регулятор чувствительности

Заднюю подвеску можно отрегулировать в соответствии с весом водителя и условиями эксплуатации, меняя предварительную нагрузку пружины, степень отбоя и чувствительность.

В узле задней подвески установлен демпфер, в котором находится азот под высоким давлением. Не пытайтесь самостоятельно разбирать или ремонтировать демпфер, а также не выбрасывайте его; для выполнения указанных процедур обратитесь к официальному дилеру Honda. Указания и рекомендации, приводимые в настоящем Руководстве по эксплуатации, ограничиваются исключительно регулировкой чувствительности амортизаторов.

Вследствие нарушения конструкции или контакта с открытым огнем может произойти взрыв, который приведет к серьезным телесным повреждениям. Обслуживание и утилизацию должен проводить только официальный дилер Honda или квалифицированный механик, у которого есть в наличии соответствующие инструменты, защитное оборудование и Руководство по ремонту.

Если Ваш мотоцикл абсолютно новый, необходимо некоторое время (приблизительно час) обкатывать его на средних оборотах, чтобы элементы подвески притерлись.

Предварительная нагрузка пружины задней подвески

Регулировать предварительную нагрузку следует, когда двигатель холодный, так как для этого необходимо снимать глушитель (стр. 104). Для контргайки и регулировочной гайки настройки предварительной нагрузки требуется специальный рожковый ключ, который можно приобрести у Вашего дилера Honda.

1. Поставьте мотоцикл на блок или подставку, чтобы поднять заднее колесо.
2. Снимите подрамник (стр. 41).
3. Снимите кожух и патрубков (стр. 81).
4. Убедитесь, что предварительная нагрузка имеет стандартную длину. При необходимости, отрегулируйте ее, ослабив контргайку пружины амортизатора (1) и поворачивая регулировочную гайку (2). Каждый полный оборот регулировочной гайки меняет длину пружины на 1,5 мм.
5. После регулировки, удерживая регулировочную гайку, затяните контргайку пружины амортизатора до требуемого момента:
28 Н·м (2,9 кгс·м)

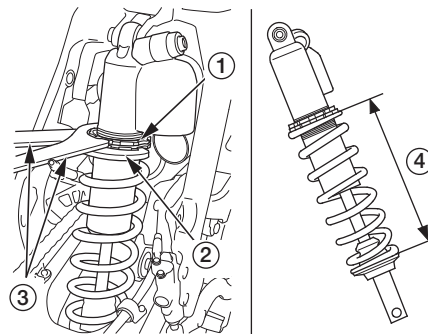

- (1) контргайка пружины амортизатора
 (2) регулировочная гайка
 (3) рожковый ключ
 (4) длина пружины

Процедура установки снятых деталей приведена на следующих страницах:

- кожух и патрубков воздушного фильтра: (стр. 88 («Установка головки цилиндра»));
- подрамник: стр. 41.

Чтобы увеличить предварительную нагрузку:

С помощью рожкового ключа (3) ослабьте контргайку пружины амортизатора и поверните регулировочную гайку, чтобы уменьшить длину пружины (4). Не уменьшайте больше, чем:

- Стандартная (средняя) пружина (54 Н/мм):
241 мм
- Мягкая опционная (52 Н/мм):
240 мм
- Жесткая опционная (56 Н/мм):
239 мм

Чтобы уменьшить предварительную нагрузку:

С помощью рожкового ключа (3) ослабьте контргайку пружины амортизатора и поверните регулировочную гайку, чтобы увеличить длину пружины (4). Не увеличивайте больше, чем: **253,5 мм**

Каждый оборот гайки меняет длину пружины и, соответственно, предварительную нагрузку. Один оборот равняется (длина пружины/предварительная нагрузка пружины):

Стандарт: **1,5 мм/81 Н**

Для откручивания контргайки пружины амортизатора и регулировочной гайки нужно использовать рожковый ключ. Информация о специальных рожковых ключах приведена на стр. 163.

Величина предварительной нагрузки пружины (Стандартная пружина)

- Стандарт: **252,5 мм**
- Максимум: **253,5 мм**
- Минимум: **241,0 мм**

РЕГУЛИРОВКА ЗАДНЕЙ ПОДВЕСКИ

Степень отбоя задней подвески

I Чувствительность

Чувствительность подвески регулируется в два этапа двумя отдельными регуляторами.

Регулятор высокоскоростной чувствительности (1) отвечает за регулировку чувствительности в условиях эксплуатации на высоких скоростях. Регулятор низкоскоростной чувствительности (2) используется для регулирования чувствительности в условиях эксплуатации на относительно низких скоростях.

- Вращение соответствующего регулятора по часовой стрелке увеличивает высокоскоростную и низкоскоростную чувствительность.
- Для высокоскоростного регулятора предусмотрено 12 положений регулировки.
- Убедитесь, что регулятор низкоскоростной чувствительности находится в одном из положений, а не между ними.

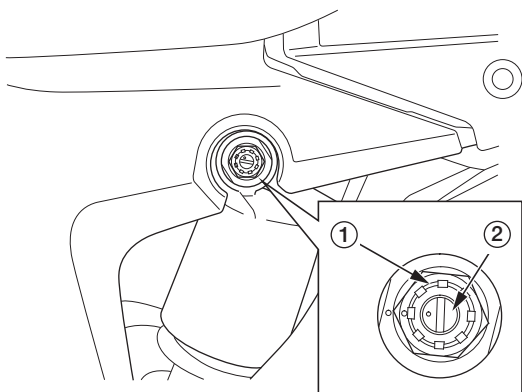

(1) регулятор высокоскоростной чувствительности
(2) регулятор низкоскоростной чувствительности

Высокоскоростная чувствительность

Отрегулировать высокоскоростную чувствительность можно при помощи соответствующего регулятора.

Чтобы установить стандартные настройки:

1. Поверните регулятор по часовой стрелке до упора (он слегка фиксируется). Это — положение максимальной жесткости.
2. Поверните регулятор против часовой стрелки на 1–3 оборота, чтобы центровочные отметки расположились одна напротив другой.

Низкоскоростная чувствительность

Низкоскоростная чувствительность регулируется вращением центрального винта регулятора чувствительности.

Для регулятора низкоскоростной чувствительности предусмотрено 18 положений или более.

За один полный оборот по часовой стрелке регулятор проходит четыре положения.

Чтобы установить стандартные настройки:

1. Поверните регулятор по часовой стрелке до упора (он слегка фиксируется). Это — положение максимальной жесткости.
2. Поверните регулятор против часовой стрелки на 13–17 положений, чтобы центровочные отметки расположились одна напротив другой.

I Степень отбоя

Регулятор степени отбоя (3) расположен на нижнем конце амортизатора.

Для него предусмотрено 20 или более положений. За один полный оборот регулятор проходит шесть положений.

- Степень отбоя увеличивается за счет поворота регулятора по часовой стрелке.
- Убедитесь, что регулятор степени отбоя находится в фиксированном положении, а не между ними.

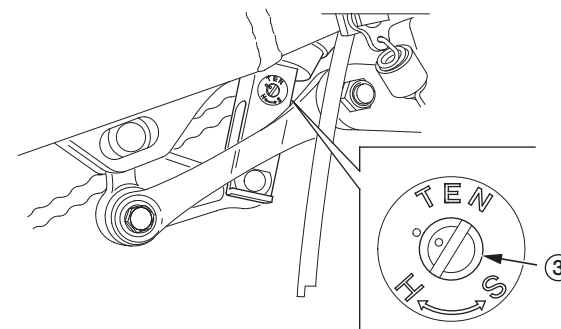

(3) регулятор степени отбоя

Чтобы установить стандартные настройки:

1. Поверните регулятор по часовой стрелке до упора (он слегка фиксируется). Это — положение максимальной жесткости.
2. Поверните регулятор против часовой стрелки на 10–14 положений, чтобы расположить центровочные отметки на регуляторе и на амортизаторе одна напротив другой.

Проседание задней подвески

Выставление правильной величины проседания (высоты посадки) является важным фактором для гонок.

Проседание соответствует величине, на которую уменьшается ход подвески на снаряженном мотоцикле, находящемся в неподвижном состоянии с водителем в седле. Исходя из практического опыта, величина просадки должна составлять одну треть от всего хода подвески

На мотоцикле CRF регулировка высоты посадки производится изменением предварительной нагрузки пружины задней подвески.

I Предварительная нагрузка пружины и высота просадки при нагрузке

Следующая процедура настройки дает правильную отправную точку для любых видов регулировки подвески — правильную степень предварительной нагрузки пружины задней подвески, соответствующую Вашим нуждам.

Вес мотоцикла измеряется со стандартным для соревнований снаряжением, включая топливо, масло и охлаждающую жидкость. Водитель должен быть в защитной экипировке. Для проведения данной процедуры понадобится два помощника.

Чтобы вычислить правильное положение, необходимо измерить расстояние между двумя фиксированными точками — от центра крепежного болта седла до центра контргайки регулятора приводной цепи (как показано на рисунке) в трех различных ситуациях:

без нагрузки: мотоцикл установлен на опционную центральную опору с полностью свободной задней подвеской, без водителя
нагрузка с водителем: мотоцикл на земле, водитель за рулем.

1. Установите мотоцикл на опционную опору, чтобы поднять заднее колесо над землей.

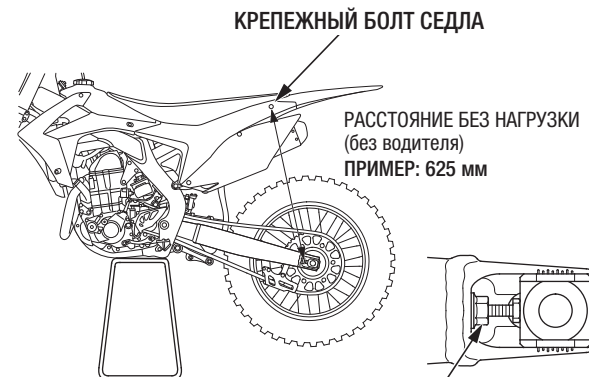

КОНТРГАЙКА РЕГУЛИРОВКИ ПРОГИБА ПРИВОДНОЙ ЦЕПИ

2. Измерьте расстояние в состоянии *без нагрузки*.
3. Измерьте расстояние в состоянии *нагрузка с водителем*. Снимите мотоцикл с опоры. Наденьте Ваше обычное защитное снаряжение и сядьте на передний край седла мотоцикла.

Попросите одного из помощников установить мотоцикл максимально вертикально и поставьте обе ноги на подножки. Сидя на мотоцикле, несколько раз прокачайте подвеску вверх и вниз своим телом, чтобы подвеска стала в обычное положение.

Попросите другого помощника измерить длину в состоянии *нагрузка с водителем*.

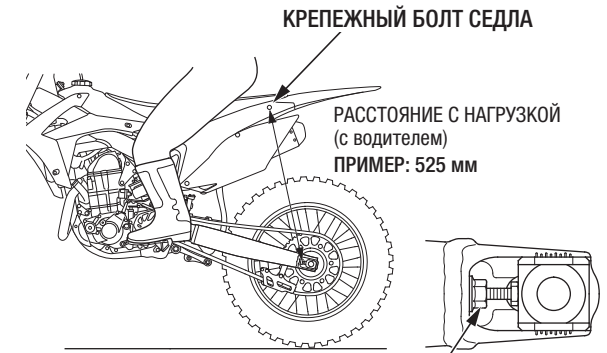

КОНТРГАЙКА РЕГУЛИРОВКИ ПРОГИБА ПРИВОДНОЙ ЦЕПИ

Пример:

Без нагрузки	= 625 мм
С нагрузкой	= 525 мм
Просадка при нагрузке	= 100 мм

4. Рассчитайте величину просадки при нагрузке. Для этого от длины в состоянии без нагрузки (шаг 2) отнимите длину в состоянии при нагрузке (шаг 3).
Стандартная просадка: **105 мм**

При необходимости отрегулируйте предварительную нагрузку пружины, чтобы получить необходимые характеристики управляемости. Благодаря уменьшению величины просадки при нагрузке (например, 95 мм), мотоцикл лучше проходит повороты на сложных грунтах за счет меньшей устойчивости во время движения прямо.

Увеличение просадки при нагрузке (например, 115 мм) улучшает устойчивость на скоростных маршрутах с меньшим количеством поворотов, но ухудшает прохождение поворотов и нарушит баланс между передней и задней подвесками, что скажется на плавности движения мотоцикла. Это может случиться, если после регулировки эффективный ход колеса сместится в прогрессивную часть хода подвески.

РЕГУЛИРОВКА ЗАДНЕЙ ПОДВЕСКИ

I Характеристики пружины

Если Ваш вес меньше или больше среднего и с помощью регулировки степени предварительного сжатия пружины не удастся выставить правильную высоту посадки, Вы можете заказать опционную пружину амортизатора.

Слишком мягкая пружина для Вашего веса вынудит Вас для получения правильного провисания чрезмерно увеличить степень предварительного сжатия пружины и высоту посадки, вследствие чего задняя часть мотоцикла будет поднята вверх. Это может вызвать слишком сильную разгрузку заднего колеса в воздухе и подсакивание заднего колеса при ходе отбоя. Задняя часть может даже при неинтенсивном торможении высоко отскакивать, либо смещаться в поперечном направлении на кочках. Она может также подсакивать, даже когда Вы слезаете с мотоцикла. Резиновый ограничитель отбоя обладает значительной способностью поглощать энергию, поэтому Вы не всегда сможете заметить проседание подвески мотоцикла. Некоторые водители могут полагать, что характер демпфирования и работы подвески слишком жестки. На самом деле проблема скорей всего заключается в недостаточной степени предварительного сжатия пружины, либо чрезмерной мягкости пружины. В любом из этих случаев исключается эффективное использование всего хода подвески.

Необходимо помнить, что правильно настроенная подвеска при движении на полной скорости приседает каждые несколько минут. Регулировка подвески для полного устранения этого явления может отрицательно сказаться на общих характеристиках работы подвески.

Слишком жесткая для Вашего веса пружина не обеспечит должного сцепления шины с грунтом при разгоне и будет сильнее передавать толчки на седло.

I Мягкий грунт

При езде по мягкому грунту, песку и особенно грязи рекомендуется увеличивать чувствительность передней и задней подвески.

При езде по песку нередко нужно немного увеличивать демпфирующее усилие отбоя для минимизации толчков задней подвески. Хотя обычно песчаные кочки имеют больший размер, расстояние между ними больше, благодаря чему амортизатор имеет больше времени на возврат.

На песчаных трассах Вам также может подойти более жесткая передняя подвеска, чтобы передняя часть находилась немного выше, что будет влиять на улучшение устойчивости при движении прямо. На трассах с большим количеством грязи могут быть полезными более жесткие опционные передняя и задняя пружины, особенно если Ваш вес больше, чем вес среднестатистического водителя. Прилипание грязи увеличивает вес мотоцикла, что сказывается на работе подвески. Дополнительный вес может привести к повышенному сжатию подвески и повлиять на устойчивость мотоцикла.

I Твердый грунт

Для быстрых гонок по твердому грунту без прыжков можно сохранить стандартные настройки для пружины, но уменьшить демпфирующее усилие отбоя и сжатия. Меньшее усилие отбоя позволит колесу легче обрабатывать неровности и кочки, и сделает езду более комфортной. При большом усилии отбоя колесо возвращается медленнее, не успевая опуститься к моменту контакта со следующей кочкой. Это вызовет потерю сцепления с грунтом и увеличение времени прохождения круга.

РЕКОМЕНДАЦИИ ПО РЕГУЛИРОВКЕ ПОДВЕСКИ

Для правильной регулировки подвески Вашего мотоцикла выполняйте указанные ниже процедуры, используя методы, описанные на стр. 116–134. Не забывайте, что все регулировки выполняются с шагом в один щелчок или на 1/12 оборота. После каждой регулировки выполняйте тестовую поездку.

Регулировка передней подвески, настройка в соответствии с типом трассы

Трасса с твердым грунтом	Начните со стандартных настроек. Если подвеска слишком жесткая или мягкая, отрегулируйте ее согласно нижеприведенной таблице.
Песчаная трасса	Отрегулируйте в более жесткое положение. Пример: – Поверните регулятор демпфирующего усилия в положение большей жесткости.
Трасса с грязью	Отрегулируйте подвеску для более жесткой работы, поскольку вес мотоцикла увеличивается из-за прилипания грязи. Пример: – Поверните регулятор демпфирующего усилия в положение большей жесткости.

Регулировка при слишком мягком или жестком характере демпфирования

	Признаки	Рекомендации по настройке
Мягкая подвеска	В начале хода подвеска слишком мягкая: <ul style="list-style-type: none"> • Реакция на руль слишком резкая. • Передняя часть резко отклоняется в сторону на поворотах и во время движения по прямой 	<ul style="list-style-type: none"> – Попробуйте придать подвеске более жесткие характеристики чувствительности, регулируя ее с шагом в один щелчок. – Попробуйте придать подвеске более жесткие характеристики демпфирующего усилия сжатия, регулируя его с шагом в один щелчок.
	На середине хода подвеска слишком мягкая: <ul style="list-style-type: none"> • На поворотах передняя часть «клюет». 	<p>Если подвеска не жесткая в начале хода:</p> <ul style="list-style-type: none"> – Попробуйте придать подвеске более жесткие характеристики чувствительности, регулируя ее с шагом в один щелчок. <p>Если после такой регулировки подвеска в начале хода слишком жесткая:</p> <ul style="list-style-type: none"> – Уменьшите степень демпфирования с шагом в один щелчок. – Попробуйте придать подвеске более мягкие характеристики чувствительности, регулируя ее с шагом в один щелчок.
	В конце хода подвеска слишком мягкая: <ul style="list-style-type: none"> • Сильно проседает во время приземления. • Сильно проседает на больших неровностях, особенно на затяжных спусках. 	<p>Если в начале и в середине хода подвеска не жесткая:</p> <ul style="list-style-type: none"> – Попробуйте придать подвеске более жесткие характеристики чувствительности, регулируя ее с шагом в один щелчок. <p>Если в конце хода подвеска слишком мягкая:</p> <ul style="list-style-type: none"> – Долейте амортизационного масла с шагом в 5 см³.
	В любой точке хода подвеска слишком мягкая: <ul style="list-style-type: none"> • Передняя часть расшатывается. • Вилка сильно проседает на любом типе трассы. 	<ul style="list-style-type: none"> – Попробуйте придать подвеске более жесткие характеристики чувствительности, регулируя ее с шагом в один щелчок. – Увеличьте степень отбоя с шагом в один щелчок. – Отрегулируйте давление воздуха в пневматических пружинах

	Признаки	Рекомендации по регулировке
Жесткая подвеска	<p>В начале хода подвеска слишком жесткая:</p> <ul style="list-style-type: none"> • Жесткая на малых неровностях во время движения по прямой при полностью открытой дроссельной заслонке. • Жесткая на поворотах на малых неровностях. • Передняя часть «гуляет» во время движения по прямой при полностью открытой дроссельной заслонке. 	<ul style="list-style-type: none"> – Попробуйте придать подвеске более мягкие характеристики чувствительности, регулируя ее с шагом в один щелчок. – Уменьшите степень отбоя с шагом в один щелчок. – Убедитесь в том, что пылезащитные уплотнения не загрязнены. Убедитесь, что амортизационное масло не загрязнено. <p>Если на поворотах передняя часть «клюет» после регулировки, уменьшите степень отбоя с шагом в один щелчок.</p>
	<p>На середине хода подвеска слишком жесткая:</p> <ul style="list-style-type: none"> • Жесткая на неровностях во время прохождения поворотов. • Передняя часть «гуляет» во время прохождения поворотов. • На неровностях подвеска жесткая, особенно на неровностях затяжных спусков. • Во время торможения передняя часть «клюет» в начале хода подвески, потом работает жестче. 	<p>Если в начале хода подвеска не жесткая:</p> <ul style="list-style-type: none"> – Попробуйте придать подвеске более жесткие характеристики чувствительности, регулируя ее с шагом в один щелчок. (Это должно обеспечить равномерную работу вилок в начале и в середине хода.) <p>Если в начале и в середине хода подвеска жесткая:</p> <ul style="list-style-type: none"> – Попробуйте увеличить чувствительность, регулируя ее с шагом в один щелчок – Уменьшите степень отбоя с шагом в один щелчок.
	<p>В конце хода подвеска слишком жесткая.</p> <ul style="list-style-type: none"> • Не проседает во время приземления, но работает жестко. • Жесткая на больших неровностях, особенно на неровностях затяжных спусков. • Жесткая на больших неровностях во время прохождения поворотов. 	<p>Если в начале и в середине хода подвеска не жесткая:</p> <ul style="list-style-type: none"> – Попробуйте придать подвеске более жесткие характеристики чувствительности, регулируя ее с шагом в один щелчок. (Это должно обеспечить равномерную работу вилок в начале и в середине хода.) <p>Если после такой регулировки в конце хода подвеска все еще жесткая, или если в начале и в середине хода подвеска работает жестко:</p> <ul style="list-style-type: none"> – Попробуйте придать подвеске более мягкие характеристики чувствительности, регулируя ее с шагом в один щелчок. <p>Если после такой регулировки подвеска работает жестко в любой точке хода:</p> <ul style="list-style-type: none"> – Попробуйте придать подвеске более мягкие характеристики чувствительности, пока не получите необходимую чувствительность в начале хода. – Слейте 5 см³ амортизационного масла.
	<p>В любой точке подвеска жесткая:</p> <ul style="list-style-type: none"> • На любом типе трассы подвеска работает жестко. 	<ul style="list-style-type: none"> – Попробуйте придать подвеске более мягкие характеристики чувствительности, регулируя ее с шагом в один щелчок. – Уменьшите степень отбоя с ходом в один щелчок. – Слейте 5 см³ амортизационного масла. – Отрегулируйте давление воздуха в пневматических пружинах.

РЕКОМЕНДАЦИИ ПО РЕГУЛИРОВКЕ ПОДВЕСКИ

Регулировка задней подвески, регулировка в соответствии с типом трассы

Трасса с твердым грунтом	Начните со стандартных настроек. Если подвеска слишком жесткая или мягкая, отрегулируйте ее в соответствии с нижеприведенной таблицей.
Песчаная трасса	Опустите нижнюю часть (чтобы улучшить устойчивость переднего колеса) путем увеличения просадки с нагрузкой (уменьшив преднатяг пружины). Пример: – Поверните регулятор чувствительности и особенно регулятор степени отбоя в положение большей жесткости. – Увеличьте стандартную просадку с нагрузкой (на 5–10 мм).
Трасса с грязью	Отрегулируйте подвеску для более жесткой работы, поскольку вес мотоцикла увеличивается из-за прилипания грязи. Пример: – Поверните регуляторы чувствительности и степени отбоя в положение большей жесткости. – Установите опционную жесткую пружину. – Увеличьте стандартную просадку с нагрузкой (на 5–10 мм).

Поведение мотоцикла и рекомендации по регулировке

- Всегда начинайте со стандартных настроек.
- Вращайте регуляторы степени отбоя и низкоскоростной чувствительности с шагом в один щелчок, а потом регулятор высокоскоростной чувствительности с шагом в 1/12 оборота за один раз. Переставляя регуляторы за один раз на два и больше оборота или щелчка, Вы можете пропустить оптимальные настройки. После каждой регулировки выполняйте тестовую поездку.
- Если после регулировки подвеска ведет себя непривычно, найдите соответствующую причину в таблице и попробуйте более жесткие или мягкие характеристики чувствительности и/или степени отбоя, пока не получите нужные настройки.

	Поведение мотоцикла	Рекомендации по настройке
Жесткая подвеска	На малых неровностях подвеска жесткая	1. Попробуйте увеличить мягкость высокоскоростной чувствительности. 2. Если подвеска все еще жесткая, попробуйте одновременно увеличить мягкость высокоскоростной и низкоскоростной чувствительности.
	На больших неровностях подвеска жесткая	1. Попробуйте увеличить мягкость низкоскоростной чувствительности. 2. Если подвеска все еще жесткая, попробуйте одновременно увеличить мягкость высокоскоростной и низкоскоростной чувствительности.
	В любой точке хода подвеска жесткая	1. Попробуйте одновременно увеличить мягкость высокоскоростной и низкоскоростной чувствительности, а также мягкость степени отбоя. 2. Если подвеска все еще жесткая, установите опционную более мягкую пружину и проведите регулировку от стандартных до более мягких настроек.
Мягкая подвеска	В любой точке подвеска мягкая	1. Попробуйте одновременно увеличить жесткость высокоскоростной и низкоскоростной чувствительности. 2. Если подвеска все еще мягкая, установите опционную более жесткую пружину и проведите регулировку от стандартных до более мягких настроек.
	Задняя часть расшатывается	1. Попробуйте одновременно увеличить жесткость высокоскоростной и низкоскоростной чувствительности, а также жесткость степени отбоя.
Подвеска сильно проседает	Подвеска сильно проседает при приземлении после прыжка	1. Попробуйте увеличить жесткость высокоскоростной чувствительности. 2. Если подвеска все еще сильно проседает, попробуйте увеличить жесткость высокоскоростной и низкоскоростной чувствительности и, при необходимости, установите жесткую опционную пружину.
	Подвеска сильно проседает после приземления	1. Попробуйте увеличить жесткость низкоскоростной чувствительности. 2. Если подвеска все еще сильно проседает, попробуйте увеличить жесткость высокоскоростной и низкоскоростной чувствительности и, при необходимости, установите жесткую опционную пружину.
	Подвеска сильно проседает после движения по неровностям	1. Попробуйте увеличить мягкость степени отбоя. 2. Если подвеска все еще сильно проседает, попробуйте увеличить жесткость высокоскоростной и низкоскоростной чувствительности и увеличить мягкость степени отбоя и, при необходимости, установите жесткую опционную пружину.

Изменить параметры момента зажигания и впрыска можно инструментом для настройки системы PGM-FI (программированного впрыска топлива) (стр. 164).

Проводя обслуживание свечи зажигания, проверьте регулировки системы PGM-FI.

Осмотр свечи зажигания

См. раздел «Свеча зажигания» на стр. 70.

Соблюдайте процедуру осмотра, приведенную на данной странице.

Если Вы достанете свечу из горячего двигателя, то показания будут неточными.

При замене свечи новой тщательно осматривайте ее перед установкой.

ВНИМАНИЕ

Использование свечи с несоответствующими тепловыми характеристиками или с несоответствующим зазором может привести к повреждению двигателя.

Проедьте по меньшей мере 10–15 минут, прежде чем проверять свечу. Новая свеча зажигания не меняет окраски сразу.

Перед заменой свечи протрите поверхность вокруг гнезда свечи, чтобы предотвратить попадание грязи внутрь цилиндра.

Чтобы получить точные показания свечи зажигания:

1. Полностью откройте дроссельную заслонку на прямом участке дороги.
2. Нажмите и удерживайте кнопку остановки двигателя и рычаг сцепления.
3. Езжайте накатом до полной остановки.
4. Выкрутите свечу зажигания.
5. Тщательно осмотрите свечу, используя лупу. Фарфоровый изолятор (1) вокруг центрального электрода (2) должны быть чистым, с серым кольцом вокруг электрода. Если на фарфоровом изоляторе и электроде есть светло-серые или белые пятна, это свидетельствует об обедненной топливной смеси. Черная копоть на свече свидетельствует об обогащенной топливной смеси.

ВНИМАНИЕ

Неправильно установленная свеча зажигания может привести к значительным повреждениям двигателя. Недотянутая свеча может перегреться и повредить поршень цилиндра, а чрезмерно затянутая — повредить резьбу.

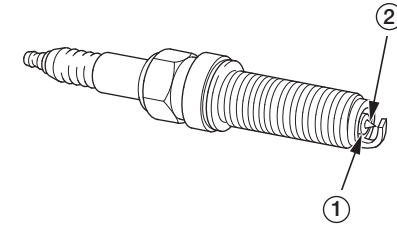

(1) фарфоровый изолятор

(2) центральный электрод

I Таблица цвета свечи

Состояние	Вид	Смесь
Нормальный	Темно-коричневый или потемневший цвет с сухим электродом	Правильная
Перегрев (обедненная смесь)	Светло-серый или белый цвет	Обедненная
Мокрая (обогащенная смесь)	Мокрая или покрытая нагаром	Обогащенная

Помните, что кроме неправильной топливной смеси:

- Обедненная смесь может быть результатом протечки воздуха во впускной или выпускной системе из-за использования несоответствующего воздушного фильтра или неоригинальной менее ограниченной системы выпуска.
- Обогащенная смесь может быть результатом забитого или грязного воздушного фильтра, использования более ограниченной выпускной системы или чрезмерного количества масла на воздушном фильтре. В таком случае возможно образование излишнего дыма от выхлопа.

РЕГУЛИРОВКА АМОРТИЗАТОРА РУЛЕВОГО МЕХАНИЗМА

В зависимости от условий эксплуатации мотоцикла амортизатор рулевого механизма можно регулировать, используя следующий метод:

- **Демпфирование** — вращением регулятора амортизатора рулевого механизма регулируется скорость растяжения или сжатия амортизатора.

Регулировка демпфирования амортизатора

Для регулятора (1) амортизатора рулевого механизма предусмотрено 13 или больше положений. Один полный оборот регулятора по часовой стрелке соответствует шести положениям регулятора. Чтобы поставить регулятор в положение стандартной регулировки, выполните следующую процедуру.

Поверните регулятор по часовой стрелке до упора (он слегка фиксируется). Это — положение максимальной жесткости. Чтобы установить регулятор в положение стандартной регулировки, поверните его против часовой стрелки на 9–12 щелчков.

Чтобы увеличить степень отбоя, необходимо вращать регулятор по часовой стрелке.

ВНИМАНИЕ

Регулировку демпфирования всегда необходимо начинать с положения максимальной жесткости.

Вращайте регулятор только в пределах существующих положений, иначе регулятор может получить повреждения.

Убедитесь, что регулятор амортизатора рулевого механизма находится в фиксированном положении, а не между ними.

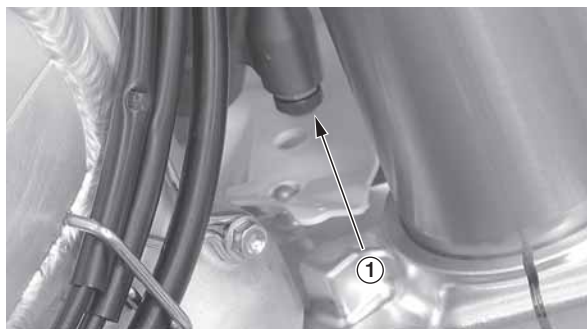

(1) регулятор амортизатора рулевого механизма

РЕКОМЕНДАЦИИ ПО РЕГУЛИРОВКЕ АМОРТИЗАТОРА РУЛЕВОГО МЕХАНИЗМА

Для правильной регулировки мотоцикла соблюдайте указания на данной странице.

Поведение мотоцикла и рекомендации по регулировке

- Всегда начинайте со стандартных настроек.
- Поворачивайте регулятор амортизатора рулевого механизма на один щелчок за один раз. Переходя через два и больше щелчков, Вы можете пропустить наилучший вариант настройки. После каждой регулировки выполняйте тестовую поездку.

Поведение мотоцикла	Рекомендации по регулировке
Вибрации в руле во время движения на больших кочках	Выберите более жесткие настройки амортизатора рулевого механизма.
Вибрации в руле во время движения по песчаной трассе	Выберите более жесткие настройки амортизатора рулевого механизма.
Руль слишком тугой во время прохождения поворотов	Выберите более мягкие настройки амортизатора рулевого механизма.

РЕГУЛИРОВКА РАМЫ

Нижеприведенные рекомендации могут помочь в решении конкретных проблем. Также могут проявиться незначительные изменения в управляемости.

Задняя часть

Если существует проблема со сцеплением заднего колеса с трассой, поднимите заднюю часть мотоцикла, увеличив преднатяг задней пружины. Просадку с нагрузкой можно уменьшить со 100 мм до 90 мм, чтобы задняя часть мотоцикла немного поднялась. Это обеспечит лучшее сцепление благодаря изменению положения маятника и центра тяжести мотоцикла.

Если во время резкого нажатия на рычаг переднего тормоза трясется колонка руля, или если мотоцикл поворачивает слишком резко, опустите заднюю часть мотоцикла, уменьшив преднатяг задней пружины. Это позволит увеличить угол наклона колонки руля и вылет переднего колеса, и поможет улучшить устойчивость мотоцикла во время движения по прямой. Эффективный ход подвески переместится в диапазон более жесткого хода колеса.

Сохраняйте настройки просадки с нагрузкой (стр. 133) в диапазоне 95–115 мм.

Высота/угол наклона вилки

Положение трубы вилки в хомутах не регулируется. Расположите верхние части направляющей трубы (но не наконечник вилки) и верхней траверсы вилки на одном уровне.

I Стандартное положение

Верхние части направляющей трубы (но не наконечник вилки) и верхней траверсы вилки находятся на одном уровне.

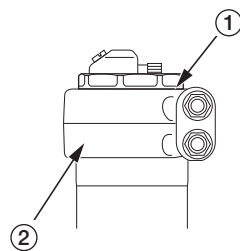

- (1) верхняя часть направляющей трубы
(2) верхняя траверса вилки

Колесная база

Благодаря регулировке колесной базы мотоцикла можно провести небольшие изменения в управляемости мотоцикла. Колесная база регулируется путем добавления или снятия звеньев приводной цепи. После изменения колесной базы снова проверьте просадку с нагрузкой, и, при необходимости, отрегулируйте ее.

В прошлом существовало общее правило: увеличение колесной базы способствует устойчивости мотоцикла при движении по прямой, уменьшение колесной базы улучшает прохождение поворотов. Однако мы рекомендуем не увеличивать колесную базу, если мотоцикл не будет участвовать в соревнованиях на трассах с более скоростными отрезками, чем обычно.

Общая рекомендация: колесная база должна быть покороче. Это обеспечивает лучшее прохождение поворотов, увеличивает нагрузку (улучшает сцепление) на заднее колесо и уменьшает нагрузку на переднее колесо.

Будучи владельцем данного мотоцикла, Вы убедитесь, что лучше использовать стандартные настройки или более короткую колесную базу.

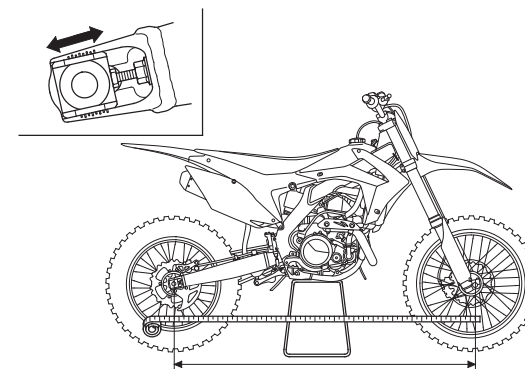

Вы можете «отрегулировать» подачу мощности стандартного двигателя согласно условиям трассы с помощью изменения передаточных чисел. Это дает возможность использовать другой диапазон мощности двигателя при определенной степени открывания дроссельной заслонки. Другие передаточные числа могут обеспечить нужные Вам изменения без необходимости проведения других модификаций.

Порцию мощности двигателя можно отрегулировать, изменив передаточные числа главной передачи за счет ведомых звездочек разного размера. Изменения передаточных чисел позволяет более точно отрегулировать мотоцикл под конкретный тип трассы и сцепление колес с дорогой. Обычно достаточно замены ведомой звездочки с разницей в один зуб.

На выбор предлагаются две нестандартные ведомые звездочки, которые обеспечивают высшие и низшие передаточные числа. Как и опционные пружины, данные звездочки можно найти в разделе «Список дополнительных запасных частей» (стр. 163) данного Руководства.

Если Вы не владеете необходимыми навыками механика, а также не имеете соответствующих инструментов и Руководства по ремонту, обратитесь для замены звездочек к официальному дилеру Honda.

I Высшее передаточное число (меньшее количество зубцов ведомой звездочки)

- увеличивает максимальную скорость на каждой передаче (при условии, что двигатель имеет достаточную тягу для такой передачи)
- уменьшает частоту переключения передач (более широкий диапазон передаточных чисел)
- уменьшает количество оборотов двигателя при конкретных регулировках дроссельной заслонки или при конкретной скорости относительно дороги (что обеспечивает лучшее сцепление заднего колеса на скользком или рыхлом грунте)

Однако:

- двигатель может не иметь достаточной тяги для высшего передаточного числа
- промежуток между передачами может быть слишком широким
- обороты двигателя могут быть слишком низкими.

I Низшее передаточное число (больше зубцов ведомой звездочки)

- уменьшает максимальную скорость на каждой передаче
- увеличивает частоту переключений (более узкий диапазон передаточных чисел)
- увеличивает количество оборотов двигателя при конкретных регулировках дроссельной заслонки или при конкретной скорости относительно дороги (что может обеспечить лучшее тяговое усилие на грунтах с хорошим сцеплением).

Однако:

- промежутки между передачами могут быть весьма узкими
- обороты двигателя могут быть слишком высокими

Некоторые трасы перед первым заездом поливают большим количеством воды, потом в течение дня лишь слегка смачивают, а то и не смачивают вовсе.

В результате во время нескольких первых заездов трасса скользкая, потом улучшается, потом снова возвращается к предыдущему состоянию, и под конец дня становится скользкой и твердой. В идеале передаточные числа должны подходить для всех этих условий.

- Мокрая, скользкая или песчаная трасса: используйте высшую передачу (звездочка с меньшим количеством зубцов), чтобы двигатель не набирал слишком высокие обороты и чтобы колесо не пробуксовывало. На некоторых поворотах обороты двигателя могут снижаться, но это можно компенсировать проскальзыванием сцепления. Переход на низшую передачу может существенно сказаться на скорости.
- Обычные условия: используйте стандартную звездочку.
- Твердый (но не скользкий) грунт: используйте низшую передачу (звездочка с большим количеством зубцов), чтобы поддерживать высокие обороты двигателя, при которых двигатель развивает наибольшую мощность.

Также на некоторых участках трассы можно переходить на высшую передачу, или можно на определенной передаче давать двигателю больше оборотов, чем обычно. На сложных трассах попробуйте использовать низшие передачи, чтобы не приходилось слишком часто выключать сцепление. Постоянное нажатие на рычаг сцепления на поворотах для увеличения оборотов двигателя может привести к повреждению системы сцепления.

Продолжение на следующей странице

ПЕРЕДАТОЧНОЕ ЧИСЛО

Изменение передаточных чисел может понадобиться для движения по песчаным трассам, когда нужно, чтобы передняя часть была максимально разгружена и могла легко проходить песчаную «гребенку».

Вообще, на высших передачах проще поддерживать правильное положение (максимальное сцепление заднего колеса и разгрузку переднего колеса), поскольку на каждой передаче можно эффективнее использовать диапазон мощности. Высшие передачи дают возможность лучше управлять мотоциклом как рукояткой акселератора, так и движениями тела.

Если на некоторых участках трассы Вы хотите увеличить обороты двигателя, то целесообразнее увеличить передаточное число, вместо того чтобы переходить на высшую передачу.

Иногда приходится жертвовать скоростью преодоления определенного участка трассы, чтобы получить лучшее общее время. Ваша цель — как можно быстрее пройти трассу, даже если это достигается за счет, на первый взгляд, неправильного выбора передач на определенных участках.

Если Вы хотите попробовать разные варианты выбора передач, попросите, чтобы кто-то секундомером замерял время преодоления определенного отрезка (до и после изменения), чтобы Вы могли правильно оценить пользу от изменений. Собственным ощущениям доверять не следует. Уменьшение буксования заднего колеса может создать впечатление, что Вы движетесь медленнее, на самом же деле Вы уменьшаете время за счет увеличения скорости и лучшего сцепления колеса с трассой.

Эти рекомендации относительно переключения передач нужно использовать с учетом Ваших способностей и манеры управления, а также условий трассы.

Выбор шин с надлежащим рисунком протектора и составом резины влияет на Ваше выступление на соревнованиях. Шины на мотоцикле CRF являются «золотой серединой» для разного типа грунта, где тренируются большинство мотоциклистов.

Опытные спортсмены отдают предпочтение шинам, разработанным для конкретного типа грунта. Если Вы тоже отдаете предпочтение таким шинам, следите, чтобы они соответствовали заводским стандартным размерам. Шины другого размера могут повлиять на управляемость и на ускорение.

Помните, что размеры шины (ширина и отношение высоты профиля к ширине) отличаются в зависимости от производителя и даже модели шины. Разные шины, особенно шины с разным профилем боковой части, меняют высоту мотоцикла и влияют на управляемость. Задние шины, которые меняют высоту задней части мотоцикла, влияют на управляемость больше, чем передние, которые обычно меньше отличаются в размерах.

Изменение размера шин чаще всего можно увидеть или ощутить. Также можно измерить круг проката старых и новых шин. У шин с высшим профилем длина круга будет большей.

Если Вы выберете шины, предназначенные для использования на определенных типах грунта, помните, что для других типов они подходят меньше. Например, агрессивная шина для грязи обеспечит прекрасное сцепление на влажных глинистых грунтах, тогда как на твердом грунте сцепления будет значительно худшим.

Если Вы выбираете шины с цепким составом для лучшего сцепления, помните, что такие шины определяют дополнительную нагрузку на трансмиссию по причине более сильного сцепления, особенно на трассах с повышенной нагрузкой на трансмиссию.

Полную информацию можно получить у производителей шин, а также у официальных представителей и дилеров.

Общие рекомендации относительно конкретных типов грунтов:

I Твердый скользкий грунт

Для достижения максимальной точки соприкосновения используйте покрышки с большим количеством относительно коротких плотно расположенных шипов. Состав резины должен быть более мягким, чтобы шина имела лучшее сцепление с грунтом, однако не слишком мягким, чтобы шипы не гнулись, что может отрицательно сказаться на движении мотоцикла по прямой. Такие шины снашиваются быстрее, чем стандартные, из-за мягкой резины и твердого грунта.

I Грунт с грязью

Чтобы избежать забивания грязи, используйте шины с открытым рисунком протектора. Для таких условий относительно длинные шипы будут изготовлены из твердой резины, чтобы предотвратить наклон назад во время ускорения и быстрый износ.

I Рыхлый песчаный грунт

Используйте шины, подобные применяющимся на топких грунтах и на грязи, но с меньшим количеством шипов.

ИНДИВИДУАЛЬНЫЕ НАСТРОЙКИ

Нижеприведенные рекомендации помогут сделать Ваше передвижение на мотоцикле более комфортным и будут способствовать более чувствительному управлению.

Расположение органов управления

- Расположите органы управления таким образом, чтобы Вам было удобно ими пользоваться как сидя, так и стоя.
- Отрегулируйте момент затяжки крепежного болта на рычагах сцепления и передних тормозов таким образом, чтобы в случае падения эти узлы могли вращаться. Если они не вращаются, то они могут погнуться или сломаться. В то же время убедитесь, что болты надежно затянуты, чтобы предотвращать проскальзывание во время функционирования.

Перед регулировкой нанесите на резьбу этих болтов герметик Honda Thread Lock или его аналог, чтобы обеспечить сохранение требуемого момента затяжки.

Сначала затяните верхние болты.

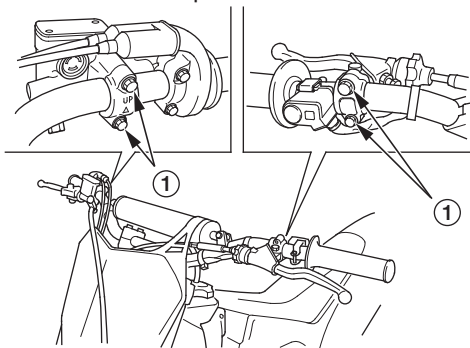

(1) крепежные болты органов управления

Также можно обмотать участок руля под органами управления тефлоновой пленкой. Потом затяните эти узлы до требуемого момента. При ударе полностью затянутые узлы будут вращаться на тефлоновой пленке.

- Расположите рычаг переключения передач и педаль заднего тормоза таким образом, чтобы они находились близко возле ноги и их легко было достать, однако в то же время не настолько близко, чтобы случайно нажимать на них, сидя или стоя на мотоцикле.

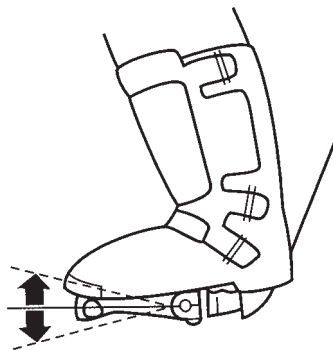

Положение, ширина и форма руля

- Расположите руль таким образом, чтобы как сидя, так и стоя, как на поворотах, так и при движении по прямой Вам было удобно одновременно удерживать руль и нажимать на органы управления. Сначала затяните верхние крепежные болты руля.
- Руль можно выдвинуть вперед на 3 мм (с помощью нижнего крепления руля) или на 6 мм (перевернув стандартное крепление на 180 градусов).

Процедура установки приведена в Руководстве по ремонту. После регулировки обязательно проверьте правильность прокладывания тросов управления и проводки.

- Руль можно пилой обрезать по ширине в соответствии с шириной плеч для удобства при управлении. Тщательно взвесьте все аспекты и отрезайте за один раз небольшие куски равномерно с обоих концов руля. Очевидно, намного проще потом укоротить руль, чем удлинить его.

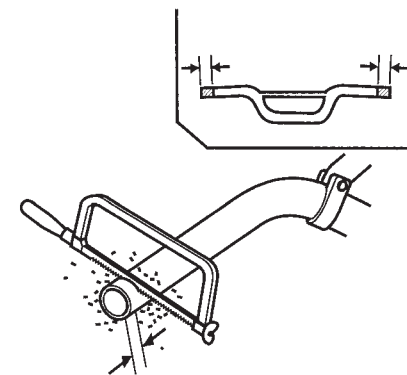

- Обработайте края, чтобы убрать любые заусеницы и другие неровности после того, как обрежете руль.
- Руль другой формы, благодаря другому подъему и изгибу назад, дает больше возможностей для регулировки и может лучше подойти под конкретные размеры тела и манеры управления. Все размеры мотоцикла были определены, чтобы подходить по возможности большему количеству мотоциклистов, на основе среднестатистических размеров.

ОБЩИЕ РЕКОМЕНДАЦИИ

В данном разделе содержатся советы относительно транспортировки и хранения мотоцикла, а также схемы с описанием возможных неисправностей и способов их устранения.

Перевозка мотоцикла	148
Хранение мотоцикла	149
Подготовка к хранению	149
Эксплуатация после хранения	149
Вы и окружающая среда	150
Возможные неисправности и способы их устранения	151

ПЕРЕВОЗКА МОТОЦИКЛА

Если для транспортировки мотоцикла Вы используете грузовой автомобиль или специальный трейлер, советуем соблюдать следующие рекомендации:

- Используйте эстакаду.
- Сбросьте давление в топливном баке (стр. 44) и слейте топливо из бака в подходящую емкость.
- С помощью креплений зафиксируйте мотоцикл в вертикальном положении. Не используйте веревки, поскольку они могут развязаться, что приведет к падению мотоцикла.

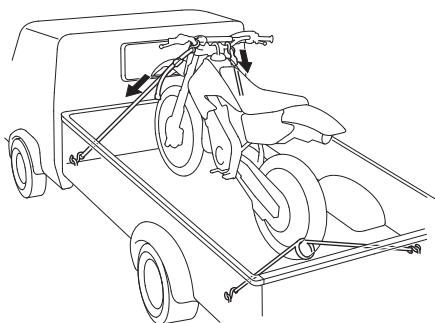

Чтобы надежно зафиксировать мотоцикл, плотно прислоните его передним колесом к переднему борту грузовика или специального трейлера. Нижние концы креплений зафиксируйте на платформе грузовика или на рампе трейлера, а верхние — на руле (одно крепление с правой стороны, другое — с левой) возле вилки.

Проверьте, чтобы крепления не касались тросов управления или компонентов электропроводки.

Затяните болты креплений так, чтобы передняя подвеска сжалась наполовину. В слишком сильном сжатии потребности нет, кроме того, это может привести к повреждению уплотнителей вилки.

С помощью еще одного крепления зафиксируйте заднюю часть мотоцикла.

Мы не рекомендуем транспортировать мотоцикл в лежачем положении. Это может привести к повреждению мотоцикла, кроме того, будет существовать опасность утечки топлива.

Если Вы не будете эксплуатировать мотоцикл на протяжении длительного периода времени, например, зимой, тщательно его осмотрите и устраните все неисправности до хранения. Таким образом Вы не забудете о необходимых ремонтных работах, кроме того, это поможет Вам быстрее подготовить мотоцикл к эксплуатации после продолжительной стоянки.

Чтобы уменьшить или предотвратить повреждения во время хранения, соблюдайте следующую процедуру.

Подготовка к хранению

1. Полностью очистите от грязи все детали мотоцикла. Если мотоцикл подвергался воздействию морского воздуха или соленой воды, помойте его чистой водой и вытрите насухо.
2. Замените моторное масло и масляный фильтр (стр. 53).
3. Замените трансмиссионное масло (стр. 56).
4. Снимите крышку радиатора и болт с герметичной прокладкой (1) сливного отверстия охлаждающей жидкости на кожухе водяного насоса (2), чтобы слить охлаждающую жидкость. После того, как охлаждающая жидкость полностью стечет, установите на место болт сливного отверстия с новой прокладкой и крышку радиатора.
Плотно затяните болт: **10 Н·м (1,0 кгс·м)**

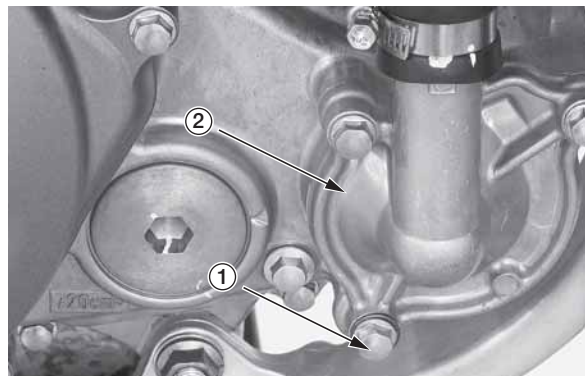

(1) болт сливного отверстия с герметичной прокладкой
(2) кожух водяного насоса

5. Нанесите смазку на приводную цепь.
6. Сбросьте давление в топливном баке (стр. 44) и слейте топливо из бака в подходящую емкость.
7. Доведите давление воздуха в шинах до рекомендованного значения.
8. Поставьте мотоцикл на опционный упор Honda или его аналог, чтобы колеса не касались поверхности.
9. Вставьте в выпускное отверстие глушителя клочок ткани. Потом навяжите на конец глушителя пластиковый пакет, чтобы вглубь не попадала влага.
10. Сохраняйте мотоцикл в сухом, неотапливаемом, закрытом от солнечных лучей помещении с минимальным колебанием дневной температуры.
11. Накройте мотоцикл пористым материалом. Не используйте пластик или похожие материалы, которые не пропускают воздух и способствуют накоплению тепла и влаги.

Эксплуатация после хранения

1. Снимите чехол и очистите мотоцикл.
Если мотоцикл был на хранении более 4 месяцев, замените моторное и трансмиссионное масло.
2. Снимите пластиковый пакет с конца глушителя и вытащите лоскут ткани из выпускного отверстия.
3. Залейте в топливный бак рекомендуемое топливо (стр. 43) и увеличьте давление в топливном баке (стр. 51).
4. Медленно залейте свежую рекомендуемую охлаждающую смесь (стр. 57) в заправочное отверстие радиатора до горловины.
Заправочная емкость:
после разборки — **1,02 л**
после слива — **0,94 л**

Несколько раз наклоните мотоцикл вправо и влево, чтобы выпустить воздух из системы охлаждения.
Если уровень охлаждающей жидкости снизился, снова долейте жидкость и повторите вышеизложенную процедуру.
Закрутите крышку бачка.
5. Проведите все процедуры проверки мотоцикла перед эксплуатацией (стр. 17).

ВЫ И ОКРУЖАЮЩАЯ СРЕДА

Обладание мотоциклом может доставлять удовольствие от его вождения, но нельзя забывать об охране окружающей среды. Демонстрируя свое уважение к земле, дикой природе и окружающим, Вы также содействуете сохранению такого вида спорта, как мотокросс.

Ниже приведены некоторые рекомендации, которые помогут Вам стать владельцем мотоцикла, ответственно относящимся к окружающей среде.

- Используйте экологические чистящие средства. Для очистки мотоцикла применяйте моющие средства, разлагающиеся естественным путем под воздействием микроорганизмов. По возможности не пользуйтесь хлорфторуглеродными аэрозолями (CFC): они наносят вред озоновому слою атмосферы. Не выливайте на землю моющие средства, и не выбрасывайте емкости из-под них, утилизируйте их согласно специальным рекомендациям.

- Правильно утилизируйте вредные отходы. Не выбрасывайте отработанное масло в контейнеры для бытового мусора и не выливайте его на землю или в дренажные стоки. Отработанное масло, топливо, охлаждающая жидкость и растворители имеют в своем составе ядовитые вещества, которые не только могут нанести вред здоровью работников коммунальных служб, но и отравить питьевую воду в ближайших водоемах. Перед заменой масла убедитесь, что у Вас есть соответствующие емкости. Сливайте масло и другие токсичные вещества в отдельные емкости и сдавайте на пункты утилизации. Чтобы получить информацию о ближайшем пункте переработки, а также рекомендации относительно правил утилизации перерабатываемых отходов, обратитесь в ближайшее государственное или муниципальное учреждение, которое занимается вопросами экологии.

ВНИМАНИЕ

Неправильная утилизация отработанных жидкостей вредит окружающей среде.

Ремонтные работы, которые можно выполнить, руководствуясь указаниями данного Руководства, обозначены номером страницы в скобках. Звездочка в скобках (*) обозначает процедуры, изложенные в Руководстве по ремонту.

ДВИГАТЕЛЬ НЕ ЗАВОДИТСЯ ИЛИ ЗАВОДИТСЯ С ТРУДОМ



ДВИГАТЕЛЬ РАБОТАЕТ НА НИЗКОЙ МОЩНОСТИ

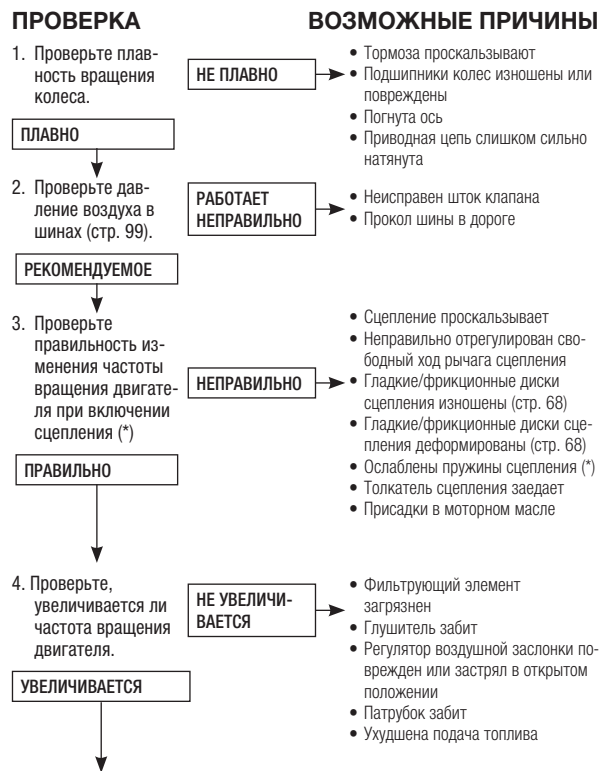

ВОЗМОЖНЫЕ НЕИСПРАВНОСТИ И СПОСОБЫ ИХ УСТРАНЕНИЯ

ДВИГАТЕЛЬ РАБОТАЕТ НЕСТАБИЛЬНО НА НИЗКИХ ОБОРОТАХ И В РЕЖИМЕ ХОЛОДНЫХ ОБОРОТОВ

ПРОВЕРКА

1. Проверьте состояние свечи зажигания (стр. 70)

СООТВЕТСТВУЮЩИЙ

2. Проверьте момент зажигания (*)

ПРАВИЛЬНЫЙ

3. Проверьте работу системы PGM-FI (стр. 11)

РАБОТАЕТ ПРАВИЛЬНО

4. Проверьте работу топливного насоса и системы подачи топлива (*)

РАБОТАЕТ ПРАВИЛЬНО

5. Убедитесь, что изолятор свечи зажигания не потерял герметичность.

РАБОТАЕТ ПРАВИЛЬНО

6. Измерьте зазоры клапанов (стр. 71)

СООТВЕТСТВУЮЩИЕ

7. Проверьте свечу зажигания (*)

ВОЗМОЖНЫЕ ПРИЧИНЫ

- НЕСООТВЕТСТВУЮЩИЙ**
- Несоответствующие тепловые характеристики
 - Несоответствующий зазор между электродами свечи зажигания
 - Обслуживание свечи зажигания проводится реже, чем это предусмотрено Регламентом технического обслуживания.
- НЕПРАВИЛЬНЫЙ**
- Неисправность в электронном блоке управления (*)
 - Датчик положения коленчатого вала (*)
- РАБОТАЕТ НЕПРАВИЛЬНО**
- Система PGM-FI неисправна (стр. 13)
- РАБОТАЕТ НЕПРАВИЛЬНО**
- Топливный насос неисправный (*)
 - Фильтр топливного насоса забит (стр. 48)
- РАБОТАЕТ НЕПРАВИЛЬНО**
- Изолятор расшатан
 - Изолятор поврежден
- НЕСООТВЕТСТВУЮЩИЕ**
- Несоответствующие зазоры клапанов
 - Клапан неисправен (*)
 - Гнездо клапана неисправно (*)
 - Неисправен распредвал
- ИСКРА СЛАБАЯ ИЛИ НЕРЕГУЛЯРНАЯ**
- Свечка зажигания неисправна, залита топливом или покрыта нагаром (стр. 70)
 - Неисправность в электронном блоке управления (*)
 - Генератор переменного тока неисправен (*)
 - Катушка зажигания неисправна (*)
 - Провод свечи зажигания ослаблен или замкнут
 - Неисправен датчик положения коленчатого вала (*)
 - Провода системы зажигания ослабли или отсоединились
 - Кнопка выключения двигателя неисправна (*)
 - Регулятор/выпрямитель неисправный (*)
 - Конденсатор неисправный (*)

ДВИГАТЕЛЬ ПЛОХО РАБОТАЕТ НА ВЫСОКИХ ОБОРОТАХ

ПРОВЕРКА

1. Проверьте момент зажигания (*)

ПРАВИЛЬНЫЙ

2. Снимите воздушный фильтр (стр. 59).

ФИЛЬТР ЧИСТ

3. Проверьте работу системы PGM-FI (стр. 11).

РАБОТАЕТ ПРАВИЛЬНО

4. Проверьте работу топливного насоса и системы подачи топлива (*)

РАБОТАЕТ ПРАВИЛЬНО

5. Проверьте фазы газораспределения

ПРАВИЛЬНЫЕ

6. Проверьте зазоры клапанов (стр. 71)

СООТВЕТСТВУЮЩИЕ

7. Проверьте тарелки клапанов (*)

ИСПРАВНЫ

8. Проверьте свечу зажигания (*)

ХОРОШАЯ ИСКРА

9. Вытяните распредвал и проверьте высоту контуров кулачков (*)

ПРАВИЛЬНАЯ

ВОЗМОЖНЫЕ ПРИЧИНЫ

- НЕПРАВИЛЬНЫЙ**
- Неисправность в электронном блоке управления (*)
 - Неисправен датчик коленчатого вала (*)
- ФИЛЬТР ЗАГРЯЗНЕН**
- Фильтр редко очищался (стр. 50)
- РАБОТАЕТ НЕПРАВИЛЬНО**
- Неисправна система PGM-FI (стр. 13)
- РАБОТАЕТ НЕПРАВИЛЬНО**
- Неисправен топливный насос (*)
 - Забит фильтр топливного насоса (стр. 48)
- НЕПРАВИЛЬНЫЕ**
- Распределительный вал не установлен надлежащим образом (стр. 76)
- НЕСООТВЕТСТВУЮЩИЕ**
- Несоответствующие зазоры клапанов
 - Клапан неисправен (*)
 - Гнездо клапана неисправно (*)
 - Распредвал неисправен (*)
- ИЗНОШЕНЫ**
- Неисправны тарелки клапанов (*)
- ИСКРА СЛАБАЯ ИЛИ НЕРЕГУЛЯРНАЯ**
- Свечка зажигания неисправна, залита топливом или покрыта нагаром (стр. 70)
 - Неисправность в электронном блоке управления (*)
 - Генератор переменного тока неисправен (*)
 - Катушка зажигания неисправна (*)
 - Провод свечи зажигания поврежден или замкнут
 - Датчик положения коленчатого вала неисправен (*)
 - Провода системы зажигания ослабли или отсоединились
 - Кнопка выключения двигателя неисправна (*)
 - Регулятор/выпрямитель неисправен (*)
 - Конденсатор неисправен (*)
- ИЗНОШЕНЫ**
- Распределительный вал неисправен (*)

ПЛОХАЯ УПРАВЛЯЕМОСТЬ

Руль двигается слишком туго

- Регулировочная гайка колонки руля затянута слишком сильно (*)
- Повреждены крепления колонки руля
- Амортизатор рулевого механизма неисправен (*)

Колесо вибрирует

- Слишком большой ход подшипников колес
- Погнутый обод
- Ступица колеса неправильно установлена
- Изношены подшипники шарнира маятника
- Погнута рама

Мотоцикл сносит в определенную сторону

- Переднее и заднее колеса не размещены параллельно
- Погнута передняя вилка
- Погнута задняя подвеска
- Погнута ось
- Погнута рама

ТЕХНИЧЕСКАЯ ИНФОРМАЦИЯ

В данном разделе содержится информация о габаритных размерах и заправочных емкостях мотоцикла, а также другая техническая информация.

Идентификация транспортного средства.....	154	Запасные части и оборудование.....	164
Серийные номера	154	Стандартные инструменты	164
Технические характеристики.....	155	Основные инструменты	164
Моменты затяжки	157	Специальные инструменты Honda	164
Болты, гайки, прочий крепеж.....	157	Химические вещества.....	164
Спиртосодержащие виды топлива.....	160	Другая продукция	164
Журнал соревнований.....	161	Схема электропроводки.....	165
Список дополнительных запасных частей.....	163		

ИДЕНТИФИКАЦИЯ ТРАНСПОРТНОГО СРЕДСТВА

Серийные номера

Серийные номера рамы и двигателя необходимы для регистрации мотоцикла. Они нужны для заказа запасных частей.

Номер рамы (1) отштампован на правой стороне рулевой колонки.

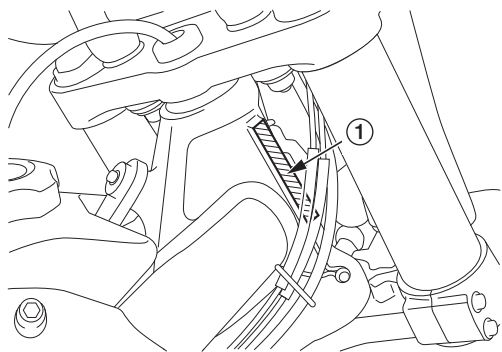

(1) номер рамы

Номер двигателя (2) отштампован на левой стороне картера.

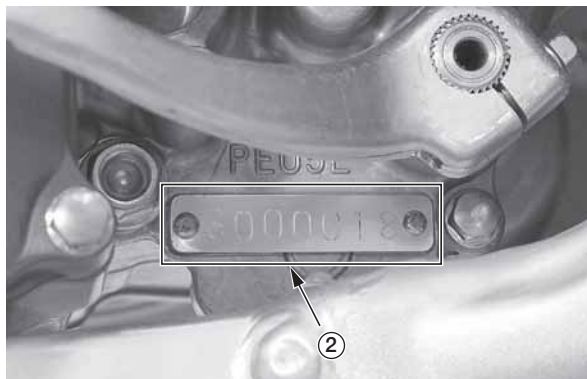

(2) номер двигателя

Параметр	Характеристика
Габаритные размеры	
Габаритная длина	2 191 мм
Габаритная ширина	827 мм
Габаритная высота	1 271 мм
Колесная база	1 492 мм
Высота по седлу	953 мм
Высота подножки	420 мм
Дорожный просвет	330 мм

Параметр	Характеристика
Рама	
Тип	Двойная труба
Передняя подвеска	Телескопическая вилка, рабочий ход 273 мм, максимально возможный ход 310 мм
Давление в пневматических пружинах	240 кПа (2,4 кгс/см ²)
Задняя подвеска	Подвеска «Pro-link», ход 315 мм
Размер передней шины	80/100-21 51M
	DUNLOP MX51FA
Размер задней шины	120/80-19 63M
	DUNLOP MX51
Тип	диагональная, с камерой
Давление в передней шине (холодной)	100 кПа (1,0 кгс/см ²)
Давление в задней шине (холодной)	100 кПа (1,0 кгс/см ²)
Передний тормоз, площадь трения колодок	Одноступенчатый, 347,7 см ²
Задний тормоз, площадь трения колодок	Одноступенчатый, 390,3 см ²
Топливо	Неэтилированный бензин, октановое число по исследовательскому методу не ниже 95.
Емкость бака:	6,3 л
Угол наклона рулевой колонки	27°4'
Вылет колеса	116 мм
Заправочная емкость амортизационного масла в передней вилке (кроме демпфера вилки)	242 см ³

Параметр	Характеристика
Двигатель	
Тип	4-тактный, с жидкостным охлаждением
Расположение цилиндра	Один цилиндр с углом наклона 6°30'
Диаметр цилиндра и ход поршня	96,0 × 62,1 мм
Рабочий объем	449,7 см ³
Степень сжатия	12,5:1
Зазоры клапанов (холодные)	Впускной: 0,16 ± 0,03 мм
	Выпускной: 0,28 ± 0,03 мм
Объем моторного масла	
после слива	0,58 л
после замены фильтра	0,62 л
после разборки	0,77 л
Объем трансмиссионного масла	
после слива	0,64 л
после разборки	0,72 л
Корпус дроссельной заслонки	
Идентификационный номер	GQ27A
Частота холостого хода	2 000 ± 100 об/мин
Система охлаждения	
Емкость расширительного бачка охлаждающей жидкости	
после замены	0,94 л
после разборки	1,02 л

ТЕХНИЧЕСКИЕ ХАРАКТЕРИСТИКИ

Параметр	Характеристика
Трансмиссия	
Тип сцепления	Многодисковое, в масляной ванне
Коробка передач	5-ступенчатая, с шестернями постоянного зацепления
Первичное передаточное число	2,739
Передаточное число 1-й передачи	1,800
Передаточное число 2-й передачи	1,470
Передаточное число 3-й передачи	1,235
Передаточное число 4-й передачи	1,050
Передаточное число 5-й передачи	0,909
Передаточное число главной передачи	3,692
Переключение передач	Переключение левой ногой, с поворотным механизмом 1-N-2-3-4-5

Параметр	Характеристика
Электрооборудование	
Зажигание	Электронный блок управления двигателем
Стартер	Кикстартер
Свеча зажигания:	
Стандартная	NGK SILMAR9A-9S
Для продолжительного движения на высокой скорости	NGK SILMAR10A-9S
Зазор между электродами свечи зажигания	0,8–0,9 мм

Болты, гайки, прочий крепеж

Перед каждым выездом проверяйте и затягивайте гайки, болты и крепления.

ЛЕВАЯ СТОРОНА

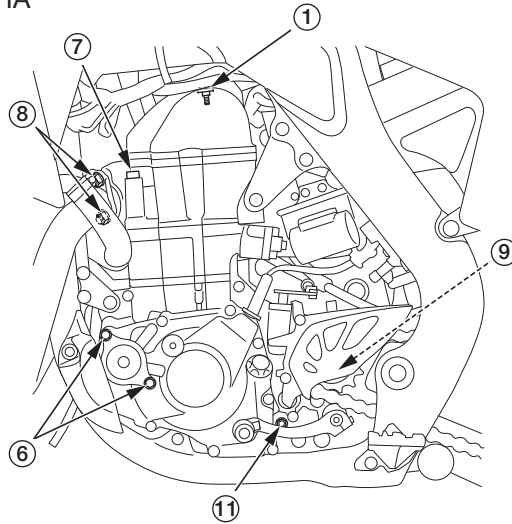

ПРАВАЯ СТОРОНА

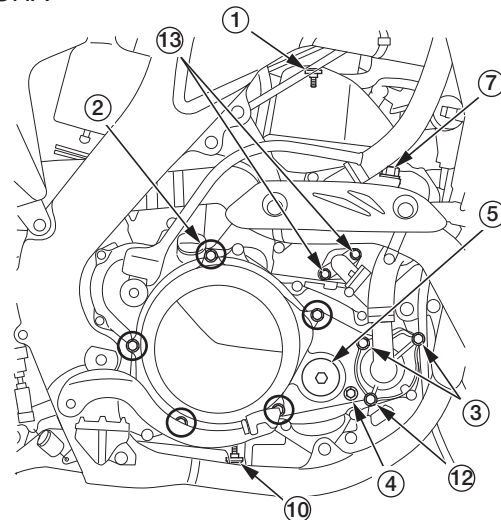

ДВИГАТЕЛЬ

	Параметр	Момент затяжки		Примечания
		Н·м	кгс·м	
1	Болты крышки головки цилиндра	10	1,0	
2	Болты кожуха сцепления	10	1,0	
3	Болты крышки водяного насоса	10	1,0	
4	Болт контрольного отверстия трансмиссионного масла	12	1,2	
5	Крышка контрольного отверстия коленчатого вала	15	1,5	1
6	Болты крышки масляного фильтра	10	1,0	
7	Болты головки цилиндра	51	5,2	2
8	Соединительные гайки выхлопной трубы	21	2,1	
9	Болт ведущей звездочки	31	3,2	
10	Болт сливного отверстия моторного масла	16	1,6	2
11	Болт сливного отверстия трансмиссионного масла	16	1,6	2
12	Болт сливного отверстия охлаждающей жидкости	10	1,0	
13	Болты крепления патрубка радиатора	10	1,0	

ПРИМЕЧАНИЯ:

1. Смажьте резьбу.
2. Смажьте резьбу болтов и прилегающую поверхность моторным маслом.

МОМЕНТЫ ЗАТЯЖКИ

ЛЕВАЯ СТОРОНА

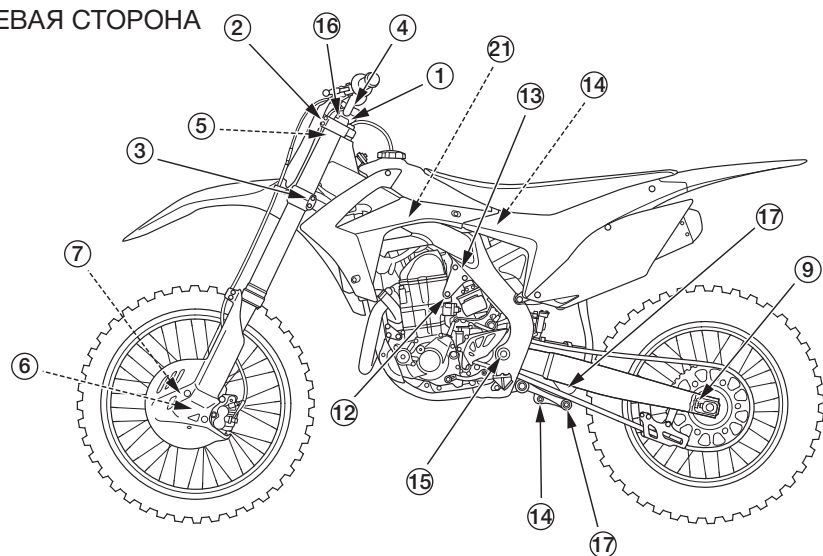

ПРАВАЯ СТОРОНА

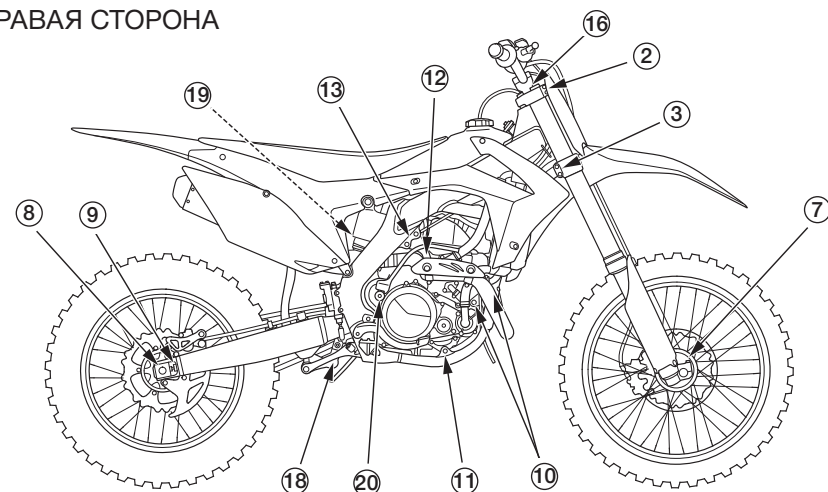

ПРИМЕЧАНИЯ:

1. U-образная гайка.
2. Гайка UBS.
5. Зажимной болт: замените новым
6. Нанесите молибденовую смазку на резьбу и на поверхность фланца.

РАМА

	Параметр	Момент затяжки		Примечания	
		Н·м	кгс·м		
1	Осевая гайка рулевой колонки	108	11,0		
2	Верхние стяжные болты траверсы вилки	22	2,2		
3	Нижние стяжные болты траверсы вилки	20	2,0		
4	Верхние крепежные болты руля	22	2,2		
5	Нижние крепежные гайки руля	44	4,5		
6	Гайка передней оси	88	9,0		
7	Стяжные болты передней оси	20	2,0		
8	Гайка задней оси	128	13,1	1	
9	Контргайки регулировки прогиба приводной цепи	27	2,8	2	
10	Гайки переднего кронштейна двигателя	54	5,5		
	Гайки пластины переднего кронштейна двигателя	26	2,7		
11	Гайки нижнего кронштейна двигателя	54	5,5		
12	Болты держателя головки цилиндра	54	5,5		
13	Болты пластин держателя головки цилиндра	32	3,3		
14	Задняя подвеска	(верхние)	44	4,5	1
		(нижние)	44	4,5	1
15	Гайка шарнира маятника	88	9,0	1	
16	Передняя вилка	(узел наконечника вилки)	28	2,9	
		(демпфер вилки)	30	3,1	
17	Гайки рычага заднего амортизатора	(со стороны подвески: ширина гайки — 17 мм)	53	5,4	1, 6
		(со стороны тяги амортизатора: ширина гайки — 19 мм)	53	5,4	1, 6
18	Гайки тяги заднего амортизатора	53	5,4	1, 6	
19	Контргайка пружины амортизатора	28	2,9		
20	Болт рычага кикстартера	38	3,9	5	
21	Крепежные болты водяного насоса	11	1,1		

ЛЕВАЯ
СТОРОНА

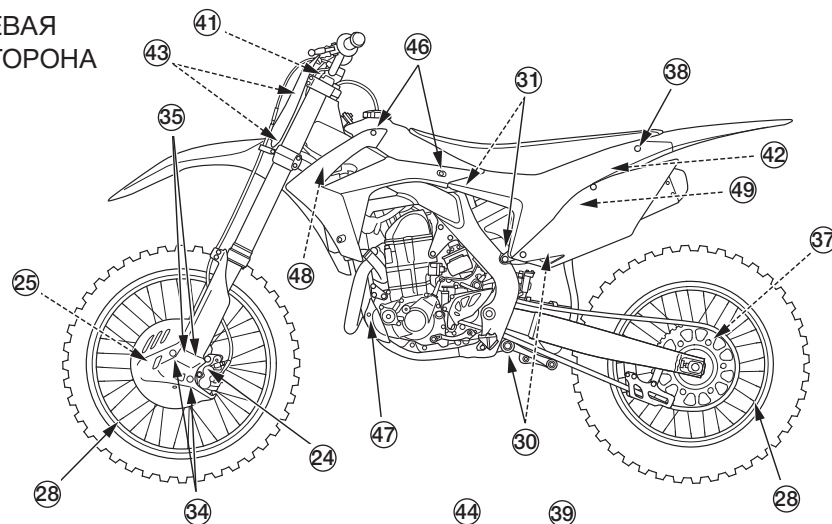

ПРАВАЯ
СТОРОНА

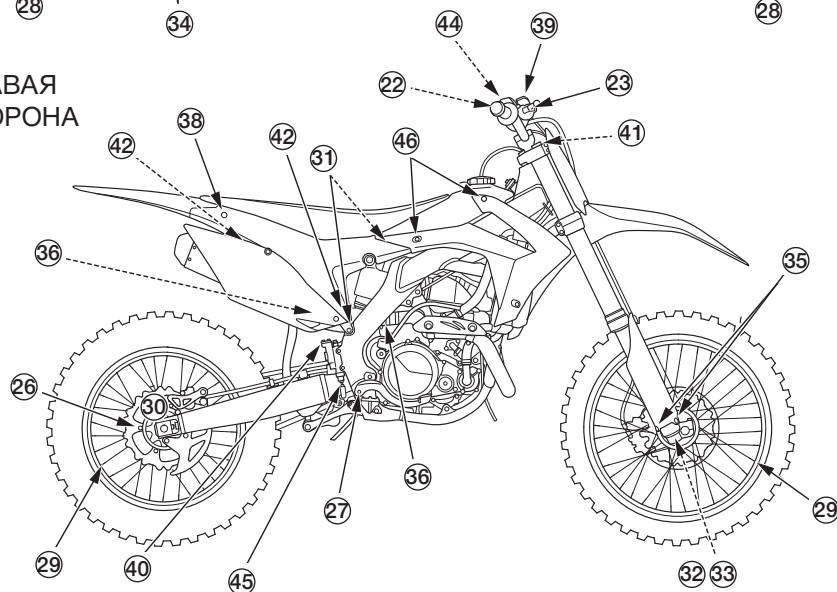

ПРИМЕЧАНИЯ:

1. U-образная гайка.
2. Гайка UBS.
3. Нанесите на резьбу скрепляющее вещество.
4. Болт SH.
5. Зажимной болт: замените новым

РАМА

	Параметр	Момент затяжки		Примечания	
		Н·м	кгс·м		
22	Крепежные болты главного цилиндра переднего тормоза	9,9	1,0		
23	Болты хомута тормозного шланга	34	3,5		
24	Крепежные болты переднего тормозного суппорта	30	3,1	5	
25	Гайки переднего тормозного диска	16	1,6	1	
26	Гайки заднего тормозного диска	16	1,6	1	
27	Шарнирный болт педали заднего тормоза	36	3,7	5	
28	Спицы	(передние)	3,7	0,4	
		(задние)	3,7	0,4	
29	Замок обода колеса	12	1,2		
30	Направляющие ролики приводной цепи	(верхний)	12	1,2	4
		(нижний)	12	1,2	1
31	Болты подрамника	(верхний)	32	3,3	
		(нижний)	49	5,0	
32	Центральный болт передней вилки	55	5,6	3	
33	Контргайка центрального болта передней вилки	29	3,0		
34	Болты кожуха тормозного диска	13	1,3		
35	Болты защитных панелей передней вилки	7,0	0,7	5	
36	Болты хомутов левого/правого глушителей	20	2,0		
37	Гайки ведомой звездочки	32	3,3	1	
38	Крепежные болты седла	26	2,7		
39	Винты крышки бачка переднего тормоза	1,0	0,1		
40	Болты крышки бачка заднего тормоза	1,0	0,1		
41	Узлы воздушных клапанов пневматических пружин передней вилки	5,8	0,6		
42	Болт правого/левого глушителя (задний)		26	2,7	
		Болт левого глушителя (передний)	26	2,7	
43	Крепежные болты амортизатора рулевого механизма	20	2,0	5	
44	Контргайки регулятора троса рукоятки акселератора	4,0	0,4		
45	Контргайка штока толкателя заднего тормозного цилиндра	5,9	0,6		
46	Крепежные болты кожуха «В» (верхние)	5,2	0,5		
47	Болт/шайба левой защитной панели	10	1,0		
48	Болт для выпуска воздуха	1,6	0,2		
49	Винты брызговика	1,5	0,2		

ИСПОЛЬЗОВАНИЕ СПИРТСОДЕРЖАЩИХ ВИДОВ ТОПЛИВА

Если Вы решили пользоваться спиртово-бензиновой смесью (газоголь), убедитесь, что октановое число этого топлива не ниже рекомендованного компанией Honda.

Существует два вида спиртово-бензиновых смесей: этаноловые и метаноловые. Не используйте газоголь с содержанием этанола более 10%. Не используйте газоголь с содержимым метанола (метила), если он не содержит соразтворителей и ингибиторов коррозии. Не используйте смеси с содержанием метанола более 5%, даже если они содержат соразтворители и ингибиторы коррозии.

Гарантия не покрывает неисправности в работе двигателя, возникшие в результате использования спиртосодержащих видов топлива. Компания Honda не одобряет использования топлива, содержащего метанол, поскольку данные о его пригодности еще до сих пор неполные.

Прежде чем приобрести топливо на незнакомой заправочной станции, узнайте, не содержит ли оно спирта. Если спирт содержится, узнайте вид спирта и его концентрацию в топливе. Если Вы заметили признаки нарушения работы двигателя при использовании бензина, который содержит или может содержать спирт, немедленно перейдите на бензин, который гарантированно не содержит спирта.

Удачные выступления в гонках большей частью зависят от знаний, накопленных во время предыдущих соревнований. Ведение журнала является наилучшим способом, чтобы упорядочить полученную информацию.

В журнале соревнований Вы можете фиксировать информацию о регулировке подвески, настройке амортизатора рулевого механизма, переключении передач и выборе шин. Подробная информация, дополненная Вашими комментариями, будет полезной во время соревнований на подобных трассах или грунтах.

Журнал поможет фиксировать, когда проводились предыдущие обслуживания и когда нужно проводить следующие. Также в журнале можно отмечать сделанные ремонты и записывать пробег компонентов двигателя и подвески в моточасах.

Если Вы решите продать мотоцикл, точные записи в журнале о выполненном обслуживании могут стать решающим аргументом для потенциального покупателя, чтобы приобрести Ваш мотоцикл.

Для записи важной информации по конкретным вопросам используйте ручки и карандаши разного цвета. Например, результаты соревнований записывайте черным цветом, регулировки амортизатора рулевого механизма — красным, регулировки подвески/шасси — синим, а выбор передачи — зеленым. Разные цвета помогут Вам быстро находить нужную информацию.

Записи о настройках и регулировках

Записывайте настройки и регулировки, оказавшиеся удачными в конкретных условиях, в частности:

- базовые условия трассы, высота над уровнем моря и температура воздуха;
- регулировки подвески;
- регулировки амортизатора рулевого механизма;
- испытанные и выбранные настройки шасси;
- переключение передач;
- выбор шин;
- давление воздуха в шинах.

Записи о соревнованиях

- занятые места;
- идеи относительно улучшения результатов на будущих соревнованиях: как собственного выступления, так и показателей работы мотоцикла;
- записи относительно стратегии.

Записи об обслуживании

- регулярные интервалы между обслуживаниями;
- ремонтные работы;
- пробег двигателя в моточасах;
- пробег компонентов подвески в моточасах

Учет времени

В данном Руководстве содержится информация об интервалах между обслуживаниями, исходя из количества заездов или пройденных моточасов. Поскольку все заезды разные, планировать обслуживание мотоцикла наиболее эффективно на основе пройденных моточасов.

Даже приблизительная оценка пройденных моточасов позволит правильно определять период, когда необходимо провести следующее обслуживание. Вы можете фиксировать время таким же способом, как это делают в авиации (но без электронного счетчика моточасов). Все моточасы разбиваются на часы и на десятые части часов (каждые 6 минут соответствуют десятой части часа).

Записи о гонке

В этом разделе журнала можно записывать следующую информацию:

- Занятые места в промежуточных заездах и в общем зачете.
- Идеи относительно улучшения результатов на будущих соревнованиях.
- Записи о вариантах выбора положения на старте или об особенностях преодоления определенных участков трассы, которые могут быть полезными во время следующих соревнований.
- Места на трассе, где Вы выбрали неправильную траекторию и где Вас легко обогнали.
- Записи об интересных стратегических решениях, выбранных соперниками или спортсменами на других соревнованиях.

Записи об обслуживании

В журнале соревнований также нужно фиксировать следующую информацию о регулярном обслуживании мотоцикла:

- даты и результаты осмотра цилиндра, поршня и колец;
- частоту очистки деталей от нагара с помощью специального масла;
- дату последнего обслуживания крепления амортизатора и подшипников шарнира маятника;
- замену моторного, трансмиссионного и амортизационного масла;
- замену цепи, звездочки, направляющей и ползуна цепи;
- замену охлаждающей жидкости и компонентов систем охлаждения;
- замену свечей зажигания, тормозных колодок и тросов привода.

Также фиксируйте любой нетипичный износ компонентов, чтобы на следующих соревнованиях держать такие компоненты под контролем.

ЖУРНАЛ СОРЕВНОВАНИЙ

Дата	Моточасы	Место проведения/ Соревнование	Примечания (регулировка подвески, настройка амортизатора рулевого механизма, переключение передач, регулировка шасси, проведенное обслуживание, и т.д.)

Техническая информация



8

(Сделайте несколько копий этой страницы для использования в будущем)

СПИСОК ДОПОЛНИТЕЛЬНЫХ ЗАПАСНЫХ ЧАСТЕЙ

Данные детали и инструменты можно заказать у официального дилера Honda.

РАМА		Примечания
Ведомая звездочка	Стандартная	< >: Звенья приводной цепи 48 зубцов алюминиевая. <116>
	Нестандартная	47 зубцов, алюминиевая 49 зубцов, алюминиевая
Приводная цепь размер/звено		D.I.D 520 DMA4/120RB RK520TXZ/120RJ
Нижнее крепление руля	Стандартное	Смещение 3 мм
	Нестандартное	Без смещения

ИНСТРУМЕНТ	Примечания
Рожковый ключ А 	Для регулировки преднатяга пружины (необходимо два ключа)
Упор 	Для проведения обслуживания
Манометр	Для проверки давления в колесах и пневматических пружинах

РАМА		Примечания
Пружина амортизатора	Стандартная (средняя)	54 Н/мм  Красная краска
	Оptionная (мягкая)	52 Н/мм  Желтая краска
	Оptionная (жесткая)	56 Н/мм  Белая краска

ЗАПАСНЫЕ ЧАСТИ И ОБОРУДОВАНИЕ

Во время соревнований Вам может понадобиться большое количество разных запасных частей, необходимых для ремонта мотоцикла. Вдобавок к гайкам и болтам, предлагаем следующий список:

Запасные части

- свечи зажигания
- воздушный фильтр (чистый и смазанный, герметически запакованный в пластиковый пакет)
- цепь и соединительные звенья
- ползун направляющей приводной цепи
- направляющая приводной цепи
- направляющие ролики приводной цепи
- камеры (передняя и задняя)
- крылья
- подножки
- топливопровод и хомуты
- фильтр топливного насоса
- номерная пластина и боковые щитки
- руль
- рукоятки
- рычаги (тормозной и сцепления)
- крепление рычага сцепления
- трос сцепления
- дроссельная заслонка (в сборе)
- передаточный трос акселератора
- рычаг переключения передач
- педаль заднего тормоза
- спицы (передние и задние, с обеих сторон)
- звездочки (больше и меньше стандартных)
- разные типы гаек, болтов, шайб, винтов, шплинтов

Дополнительные запасные части

- топливный насос
- бачок переднего тормоза
- задний тормоз (в сборе)
- колеса и шины (передние и задние, в сборе)
- фрикционные и гладкие диски сцепления
- моторное и трансмиссионное масло
- седло
- детали системы зажигания
- патрубки радиатора
- кожухи радиатора (левый (L) и правый (R))
- тормозные шланги (переднего и заднего тормоза)

Общие инструменты

- насадки торцевые (размер 3/8 дюйма)
- отвертки: плоская и крестообразная № 1, 2, 3
- гаечный ключ, большой разводной
- ключи: гаечный и торцевой
- шестигранный ключ (ключ Аллена)
- ниппельный ключ
- динамометрический ключ (с метрической шкалой, с автоматической остановкой после достижения нужного момента)
- плоскогубцы: стандартные, острогубцы, разводные
- молоток, пластиковый
- технический шприц с регулируемым стопором
- манометр
- лопатки для снятия шин
- насос для шин или баллон с воздухом
- набор щупов
- штангенциркуль с нониусом (метрическая шкала)
- оборудование для проверки давления/герметичности
- гаечный ключ 15 мм

Специальные инструменты Honda

Любые специальные инструменты для мотоцикла можно приобрести у официального дилера Honda.

- | | |
|-----------------------------------|---------------|
| • Стопорный натяжитель | 070MG-0010100 |
| • Ключ для контргаек | 070MA-MEN0100 |
| • Ниппельный ключ | 07JMA-MR60100 |
| • Ниппельный ключ | 070MA-KZ30100 |
| • Проводка аккумуляторной батареи | 070MZ-MEN0100 |
| • Адаптер проводки | 070MZ-KRN0100 |

Вы можете приобрести инструмент для настройки системы PGM-FI [1], [2] и [3] у официального дилера Honda.

- | | |
|---|---------------|
| [1] Модуль подключения Serial-USB | 38880-N1C-770 |
| [2] Диск с программным обеспечением | 38772-NX7-000 |
| [3] Диск с инструкцией по эксплуатации инструмента настройки системы PGM-FI | 38773-N1C-A00 |

Химические вещества

- Масло Honda «Для МОТОЦИКЛОВ 3 4-ТАКТНЫМ ДВИГАТЕЛЕМ» (моторное и трансмиссионное масло)
- трансмиссионное масло SAE 80 или 90
- KHL15-11 (KYB)
- Тормозная жидкость DOT 4
- Смазка для приводной цепи
- Масло Honda для поролоновых воздушных фильтров
- Диэлектрическая смазка Honda
- Герметик для рукояток
- Герметик Honda для резьбы
- Смазка на основе дисульфида молибдена (с содержанием присадки дисульфида молибдена больше 3%)
- Белая литиевая смазка Honda
- Универсальная консистентная смазка
- Антикоррозионное масло
- Смазка для тросов
- Высококачественный антифриз на основе этиленгликолей с содержимым ингибиторов коррозии
- Универсальная смазка на основе мочевины для использования при высоких температурах и в условиях повышенных нагрузок (например: EXCELITE EP2 производства KYODO YUSHI (Япония), Shell Stamina EP2 или ее аналог).

Другая продукция

- контрольная проволока плоскогубцев
- контрольная проволока
- проволока
- клейкая лента
- пластиковый материал для обвертывания
- хомуты для патрубков
- переносная лампа
- изоляционная лента
- губка Scotch-Brite Honda Pad №7447 (бордового цвета)
- тефлоновая лента

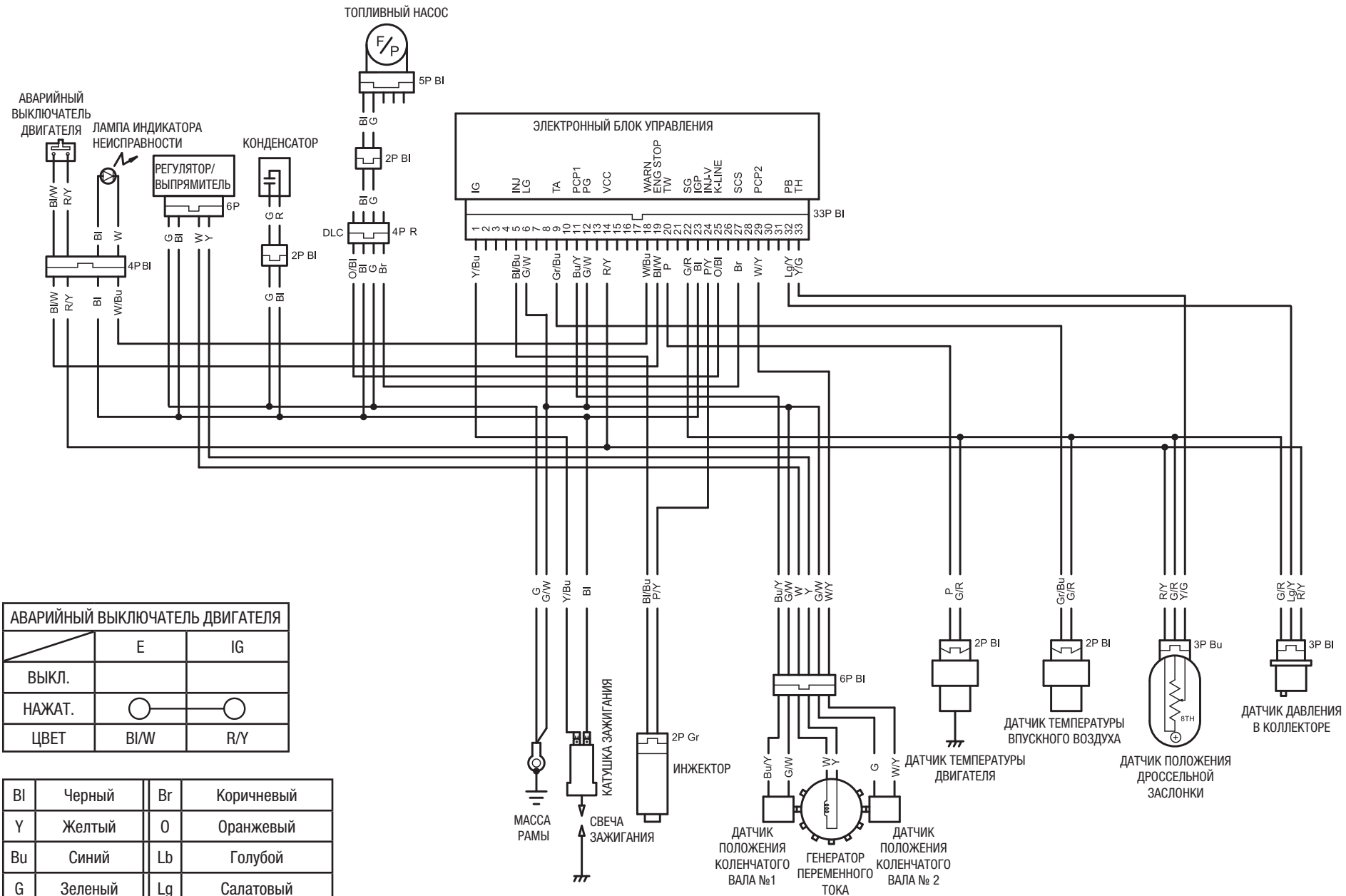

	E	IG
ВЫКЛ.		
НАЖАТ.	○	○
ЦВЕТ	Bl/W	R/Y

Bl	Черный	Br	Коричневый
Y	Желтый	O	Оранжевый
Bu	Синий	Lb	Голубой
G	Зеленый	Lg	Салатовый
R	Красный	P	Розовый
W	Белый	Gr	Серый

АЛФАВИТНЫЙ УКАЗАТЕЛЬ

А

Аксессуары	3
Амортизатор рулевого механизма	
Проверка работы	108
Регулировка	140
Рекомендации	141

Б

Безопасность	
Безопасность эксплуатации	1
Важные предостережения	2
Важные предостережения при эксплуатации	20
Меры обеспечения безопасности	2
Таблички-предупреждения	4
Технического обслуживания	27
Бензин	43
Бензоспирт	160

В

Важные предостережения	2
Воздушный фильтр	59
Возможные неисправности и способы их устранения	151

Д

Давление воздуха	
В пневматических пружинах передней вилки	117
В шинах	99

Двигатель	
Детонация	43
Залит	21
Запуск	21
Кнопка остановки	22
Моторное масло	52
Не заводится	151
Низкая мощность	151
Остановка	22
Серийный номер	154
Частота холостого хода	64

Движение	
Важные предостережения	2
Меры обеспечения безопасности	2
Перед началом движения	15
Эксплуатация	19

Детонация в двигателе	43
Дополнительные запасные части	
Список	163
Звездочки	143

Е

Емкость топливного бака	43
-------------------------------	----

Ж

Журнал соревнований	161
---------------------------	-----

З

Зазор свечи зажигания	70
Зазоры клапанов	71
Залитый двигатель	21
Замена внутренней камеры	99
Запасные части и оборудование	164
Запасные части, дополнительные	163

Запуск двигателя	21
Проблемы при запуске	151
Защита окружающей среды	150
Защитная мотоэкипировка	2

И

Идентификация транспортного средства	154
Индикатор неисправности	
Проверка кодов неисправности	13
Проверка соединений	12
Работа индикатора неисправности	11
Инструменты	163

К

Колеса	98
Колодки, тормозные	97

М

Масло	
Моторное	52
Передней вилки	92
Трансмиссионное	55
Модификации	3
Мойка мотоцикла	113
Моменты затяжки резьбовых соединений	
Двигателя	157
Рамы	158 – 159

Н

Настройки, индивидуальные	146
---------------------------------	-----

О

Обкатка	23
Обслуживание между заездами	34
Обслуживание после соревнований	35
Обслуживание	
Важность технического обслуживания	26
До и после соревнований	34
Между заездами	34
Меры безопасности при проведении технического обслуживания	27
Основы правильного обслуживания	30
Расположение частей и механизмов	36
Регламент технического обслуживания	28
Органы управления	9
Осмотр рулевой колонки	111
Осмотр перед поездкой	17
Осмотр руля	111
Остановка двигателя	22
Охлаждающая жидкость	57

П

Перевозка мотоцикла	148
Перед поездкой	15
Передаточное число	143
Передняя вилка	
Осмотр передней подвески	90
Регулировка передней подвески	116
Рекомендуемое амортизационное масло для вилки	92
Пневматические пружины передней вилки	117
Подвеска	
Задняя	91
Передняя	90
Подрамник	41
Предварительная нагрузка пружины задней подвески	131
Приборы и органы управления	9

Приводная цепь	101
Пружина задней подвески	131

Р

Рамы, регулировка	142
Расположение органов управления	10
Регламент технического обслуживания	28
Регулятор воздушной заслонки	21
Регулировка задней подвески	131
Регулировка передней подвески	116
Регулировка подвески	
В зависимости от дорожных условий	135
Задней	131
Передней	116
Рекомендации	136
Регулировка рычага переднего тормоза	94
Регулировка системы сцепления	66
Регулировка степени отбоя	
Амортизатора рулевого механизма	140
Задней подвески	132
Передней подвески	116
Регулировка	
Амортизатора рулевого механизма	140
Выбор шин в зависимости от дорожных усло- вий	145
Для соревнований	115
Задней подвески	131
Индивидуальные настройки	146
Органов управления	62, 65, 94
Передаточного числа	143
Передней подвески	116
Рамы	142
Регулировка подвески в зависимости от дорожных условий	135
Рекомендации по регулировке	
Амортизатора рулевого механизма	141
Подвески	136
Свечи зажигания	139

Рукоятка акселератора	
Осмотр	63
Свободный ход	62

С

Свеча зажигания	
Обслуживание	70
Рекомендации по регулировке	139
Седло	37
Серийные номера	154
Серийный номер рамы (VIN)	154
Снятие цилиндра	82
Спиртосодержащие виды топлива	160
Стук в двигателе	43
Схема электропроводки	165

Т

Таблички-предупреждения	4
Технические характеристики	155
Топливо	
Давление топлива	44
Емкость бака	43
Замена топливопровода	44
Заправка	43
Система	43
Фильтр топливного насоса	47
Тормоза	
Высота педали заднего тормоза	94
Колодки	97
Регулировка рычага переднего тормоза	94
Уровень жидкости	95
Трансмиссионное масло	55

АЛФАВИТНЫЙ УКАЗАТЕЛЬ

У

Уход за мотоциклом 113

Ф

Фильтр
Воздушный 59
Масляный 54
Топливного насоса 47

Х

Холостого хода, частота 64
Хранение мотоцикла 149

Ц

Цепь, приводная 101

Ч

Частота холостого хода двигателя 64

Ш

Шины
Выбор шин
в зависимости от дорожных условий 145
Давление воздуха 99
Замена шин 100
Прокол камеры 99

Э

Эксплуатация 19
Электропроводки, схема 165

ПРОИЗВОДИТЕЛЬ И УПОЛНОМОЧЕННЫЙ ПРЕДСТАВИТЕЛЬ НА РЫНКЕ СТРАН ЕС

Производитель	Уполномоченный представитель на рынке стран ЕС
Honda Motor Co., Ltd. 2-1-1, Minami-Aoyama, Minato-ku, Токио 107-8556, Япония	Honda Motor Europe Ltd. — Алст (Королевство Бельгия) Wijngaardveld 1 (Noord V). B-9300 Aalst, Belgium



A series of horizontal dotted lines spanning the width of the page, intended for handwriting practice. There are 20 lines in total, evenly spaced from top to bottom.



A series of 20 horizontal dotted lines spanning the width of the page, intended for handwriting practice.

