

HONDA
The Power of Dreams



МOMVFR1200X/D

Напечатано в России

VFR1200X-XD

RU

РУКОВОДСТВО ПО ЭКСПЛУАТАЦИИ

 **HONDA**
VFR1200X-XD



Номер одобрения типа транспортного средства

Е-JP.AЯ04.B.00154

Выдан органом сертификации

продукции машиностроения ВНИИНМАШ (ОС «ПРОММАШ»)

№ РОСС RU.0001.22АЯ04 от 20.03.2008 г.

123007, г. Москва, ул. Шеногина, д. 4, тел: (499) 256-14-77, (499) 259-74-85

Данное Руководство должно рассматриваться как неотъемлемая часть мотоцикла и передаваться следующему владельцу при его продаже.

Все сведения в данном Руководстве соответствуют состоянию выпускаемой продукции на дату подписания документа в печать. Компания Honda Motor Co., Ltd оставляет за собой право в любое время вносить любые изменения без предварительного предупреждения и без каких-либо обязательств со своей стороны.

Запрещается воспроизводить данное издание полностью или частично без письменного разрешения правообладателя.

Рисунки, представленные в данном Руководстве по эксплуатации, могут не совпадать с вашим мотоциклом.

Приветствие

Поздравляем вас с приобретением нового мотоцикла Honda. Становясь владельцем мотоцикла Honda, вы вливаетесь во всемирную счастливую семью людей, имеющих возможность в полной мере насладиться всеми преимуществами продукции компании Honda, которая имеет репутацию производителя товаров исключительно высокого качества.

Для обеспечения вашей полной безопасности и удовольствия от управления данным мотоциклом:

- Внимательно прочитайте данное Руководство по эксплуатации.
- Неукоснительно соблюдайте все требования, рекомендации и процедуры, изложенные в данном Руководстве.
- Особое внимание уделите информации о безопасности, содержащейся в данном Руководстве и на мотоцикле.

- Следующими кодами в данном Руководстве обозначаются страны.
- На иллюстрациях данного Руководства изображена версия VFR1200XD.

Коды стран

| Код | Страна |
|-----|--------|
|-----|--------|

VFR1200X

| | |
|----|-----------------|
| RU | Россия, Украина |
|----|-----------------|

VFR1200XD

| | |
|----|-----------------|
| RU | Россия, Украина |
|----|-----------------|

* Характеристики могут изменяться применительно к конкретной стране.

Предупреждение об опасности

Ваша безопасность и безопасность окружающих исключительно важны. Поэтому управление мотоциклом в полном соответствии с правилами безопасности является вашей прямой обязанностью. Соответствующая информация по мерам предосторожности, размещенная на предупреждающих табличках на самом транспортном средстве и в Руководстве по эксплуатации, призвана облегчить задачу обеспечения безопасности вождения. Эта информация служит для предупреждения о ситуациях, в которых существует опасность причинения вреда вам и окружающим людям.

Конечно, невозможно предостеречь обо всех рисках, связанных с управлением или обслуживанием мотоцикла. Поэтому всегда сами проявляйте здравый смысл, осмотрительность и осторожность. Важная информация, относящаяся к безопасности, будет встречаться вам в различном виде, включая:

- Таблички безопасности на самом мотоцикле.
- Информацию, относящуюся к безопасности, перед которой помещен символ внимания и одно из трех сигнальных слов: **ОПАСНОСТЬ**, **ПРЕДУПРЕЖДЕНИЕ** или **ВНИМАНИЕ**. Эти сигнальные слова означают следующее:

ОПАСНОСТЬ

Вы **ПОГИБНЕТЕ** или **ПОЛУЧИТЕ ТЯЖЕЛЫЕ УВЕЧЬЯ**, если будете игнорировать данное предупреждение.

ПРЕДОСТЕРЕЖЕНИЕ

Вы можете **ПОГИБНУТЬ** или **ПОЛУЧИТЬ СЕРЬЕЗНУЮ ТРАВМУ**, если не будете следовать инструкциям.

ПРЕДУПРЕЖДЕНИЕ

Вы **МОЖЕТЕ БЫТЬ ТРАВМИРОВАНЫ**, если не будете соблюдать необходимых мер предосторожности.

Другая важная информация по безопасности содержится в следующих разделах:

ПРИМЕЧАНИЕ

Эта информация поможет избежать повреждения мотоцикла и причинения ущерба чужой собственности и окружающей среде.

Содержание

Безопасность Стр. 2

Эксплуатация Стр. 18

Техническое обслуживание Стр. 48

Поиск и устранение неисправностей Стр. 90

Информация Стр. 111

Технические характеристики Стр. 127

Алфавитный указатель Стр. 130

Безопасность

В данном разделе содержится информация о мерах безопасности при управлении вашим мотоциклом. Пожалуйста, прочтите этот раздел, чтобы обеспечить свою безопасность и безопасность пассажира.

| | |
|--|---------|
| Меры обеспечения безопасности | Стр. 3 |
| Пиктограммы | Стр. 6 |
| Правила безопасности | Стр. 11 |
| Меры предосторожности при вождении | Стр. 12 |
| Дополнительное оборудование и внесение изменений в конструкцию мотоцикла..... | Стр. 16 |
| Перевозка грузов | Стр. 17 |

Меры обеспечения безопасности

Следуйте нижеприведенным указаниям, чтобы обеспечить свою безопасность:

- Выполняйте все проверки и процедуры, описанные в данном Руководстве.
- Перед заправкой топливом остановите двигатель и следите, чтобы рядом не было источников искр и открытого пламени.
- Не запускайте двигатель в закрытом или полуоткрытом помещении. Оксид углерода, содержащийся в выхлопных газах, очень опасен для человека и может вас убить.

Всегда используйте шлем

Это доказанный факт: шлемы и специальная мотоэкипировка существенно снижают количество и тяжесть травм. Всегда пользуйтесь сертифицированным шлемом и мотоэкипировкой. ➔ Стр. 11

Перед поездкой

Категорически запрещается управлять мотоциклом в состоянии алкогольного и наркотического опьянения, при недомогании и потере внимания. Водитель и пассажир обязаны во время движения использовать сертифицированные шлемы и мотоэ-

кипировку. Объясните своему пассажиру, что при езде он должен держаться за специальные ручки и всегда держать ноги на подножках, даже если мотоцикл остановился.

Уделите необходимое время для изучения мотоцикла и практики вождения

Даже если у вас есть опыт вождения других мотоциклов, необходимо попрактиковаться в безопасном месте в управлении именно этого мотоцикла, чтобы привыкнуть к поведению мотоцикла, его размерам, весу и расположению органов управления.

Проявляйте осмотрительность при езде

Всегда внимательно отслеживайте движение транспортных средств рядом с вами. Не надейтесь на то, что другие водители видят вас. Будьте готовы к экстренному торможению и маневрированию для ухода от столкновения.

См. продолжение

Меры обеспечения безопасности

Сделайте так, чтобы вы были заметны на дороге

Чтобы сделать себя более заметным, особенно ночью, надевайте яркую светоотражающую одежду, занимайте такое положение на дороге, чтобы другие водители могли вас увидеть, сигнализируйте перед поворотом или сменой полосы движения и при необходимости пользуйтесь звуковым сигналом.

Двигайтесь с учетом своих возможностей

Управляйте мотоциклом в пределах своих возможностей и не двигайтесь быстрее, чем позволяют дорожные условия. Усталость и невнимательность могут отразиться на вашей способности правильно оценивать ситуацию и безопасно управлять мотоциклом.

Не управляйте мотоциклом после употребления алкоголя

Алкоголь абсолютно несовместим с вождением. Даже небольшая доза алкоголя существенно снижает способность реагировать на изменения дорожной обстановки и ухудшает реакцию. Поэтому не управляйте мотоциклом после употребления алкоголя и не позволяйте делать это друзьям.

Запрещается отпускать руки во время движения

Не допустимо управление мотоциклом одной рукой или вообще без рук. Даже в очень коротком временном промежутке. Важнейшие органы управления находятся именно на руле. Дорожная ситуация или качество дорожного полотна могут измениться очень быстро.

Содержите мотоцикл в полностью исправном состоянии

Очень важно содержать мотоцикл в полностью исправном состоянии, обеспечивающем необходимую безопасность его эксплуатации. Необходимо проводить визуальный осмотр мотоцикла перед каждой поездкой и соблюдать регламент технического обслуживания. Никогда не превышайте предельную массу груза. ➤ Стр. 17 и не вносите изменения в конструкцию мотоцикла. Не устанавливайте дополнительное оборудование, если это сделает ваш мотоцикл небезопасным. ➤ Стр. 16.

Если вы попали в аварию

Если случилась авария, наивысший приоритет приобретает ваша личная безопасность. Если в результате аварии вы или кто-то еще получили травмы, необходимо оценить степень тяжести полученных травм и решить, есть ли возможность продолжать езду. При необходимости вызовите скорую помощь. Если в аварии пострадали другие люди или транспортные средства, соблюдайте действующее местное законодательство, касающееся поведения в таких ситуациях.

Если вы уверены, что ваше состояние позволяет вам продолжить движение, то, прежде чем ехать, проверьте состояние вашего мотоцикла. Если двигатель не заглох, выключите его.

Проверьте, нет ли утечек жидкостей. Проверьте надежность затяжки резьбовых соединений, а также органы управления, тормоза и колеса. Двигайтесь медленно, соблюдая осторожность. Ваш мотоцикл мог получить повреждения, которые проявляются не сразу. Как можно скорее доставьте мотоцикл в сервисный центр для проверки.

Опасность отравления оксидом углерода

Отработавшие газы содержат токсичный оксид углерода, который представляет собой бесцветный газ без запаха. Вдыхание оксида углерода может привести к потере сознания и смерти.

При работе двигателя в закрытом помещении (или даже в частично закрытом помещении) воздух может содержать опасную концентрацию оксида углерода. Никогда не держите двигатель работающим в гараже или других помещениях.

**ПРЕДУПРЕЖДЕНИЕ**

Оксид углерода является токсичным газом. Вдыхание оксида углерода вызывает потерю сознания и может привести к смертельному исходу.

Остерегайтесь находиться в замкнутом, непроветриваемом помещении или производить работы, при которых вы вынуждены дышать воздухом, содержащим оксид углерода.

Пиктограммы

Пиктограммы

Ниже приведены расшифровки предупреждающих табличек. Некоторые из них предупреждают вас о потенциальной опасности серьезного травмирования. Другие содержат важную информацию, касающуюся безопасности. Внимательно изучите содержание данных наклеек и никогда не удаляйте их.

Если таблички отклеились, или текст на них стал трудночитаем, обратитесь к дилеру компании Honda для замены табличек.

Предупреждающие таблички содержат определенные пиктограммы. Расшифровка значений пиктограмм и предупреждающих табличек дана ниже.



Внимательно ознакомьтесь с руководством по эксплуатации.



Внимательно ознакомьтесь с Руководством по ремонту. В целях безопасности рекомендуется доверить выполнение сервисных операций официальному дилеру Honda.

**ОПАСНОСТЬ (на КРАСНОМ фоне)**

Вы ПОГИБНЕТЕ или ПОЛУЧИТЕ ТЯЖЕЛЫЕ УВЕЧЬЯ, если будете игнорировать данное предупреждение.

ПРЕДУПРЕЖДЕНИЕ (на ОРАНЖЕВОМ фоне)

Вы можете ПОГИБНУТЬ или ПОЛУЧИТЬ СЕРЬЕЗНУЮ ТРАВМУ, если не будете следовать инструкциям.

ВНИМАНИЕ (на ЖЕЛТОМ фоне)

Вы МОЖЕТЕ БЫТЬ ТРАВМИРОВАНЫ, если не будете соблюдать необходимых мер предосторожности.

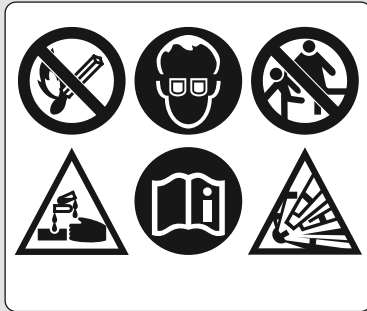
**ТАБЛИЧКА С ПРЕДУПРЕЖДЕНИЕМ
ОБ ОПАСНОСТИ НА АККУМУЛЯТОРНОЙ БАТАРЕЕ**

- Не приближайте к аккумуляторной батарее источники открытого пламени или искр. При работе аккумуляторная батарея вырабатывает горючий газ, который может стать причиной взрыва.
- При работе с аккумуляторной батареей всегда надевайте защитные очки и резиновые перчатки, иначе вы можете получить химические ожоги или лишиться зрения при контакте с электролитом.
- Не позволяйте детям и другим людям прикасаться к аккумуляторной батарее, если они не понимают опасности, связанной с ней или не умеют с ней обращаться.
- Обращайтесь с электролитом очень аккуратно, поскольку он представляет собой раствор серной кислоты. При контакте электролита с вашей кожей или глазами вы можете получить химические ожоги или лишиться зрения.
- Внимательно прочитайте данное Руководство и убедитесь, что понимаете его, прежде чем начинать работу с аккумуляторной батареей. Пренебрежение данными правилами может привести к травмам и повреждению мотоцикла.
- Запрещается использовать аккумуляторную батарею при низком уровне электролита. Это может привести к взрыву аккумуляторной батареи и тяжелым травмам.

См. продолжение



ТАБЛИЧКА С ПРЕДУПРЕЖДЕНИЕМ ОБ ОПАСНОСТИ НА КРЫШКЕ РАДИАТОРА

НЕ ОТКРЫВАТЬ, КОГДА НАХОДИТСЯ В ГОРЯЧЕМ СОСТОЯНИИ
Горячая охлаждающая жидкость ошпарит вас.
Редукционный клапан открывается при давлении в **1,1 кгс/см²**.

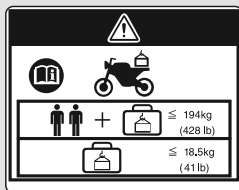

ТАБЛИЧКА О ДОПОЛНИТЕЛЬНОМ ОБОРУДОВАНИИ И ПЕРЕВОЗКЕ ГРУЗОВ ДОПОЛНИТЕЛЬНОЕ ОБОРУДОВАНИЕ И ПЕРЕВОЗКА ГРУЗОВ

Устойчивость и управляемость мотоцикла могут быть нарушены установкой дополнительного оборудования и размещенным на мотоцикле грузом.

- Внимательно прочтите инструкцию по эксплуатации мотоцикла и инструкцию по установке дополнительного оборудования, прежде чем устанавливать дополнительное оборудование на мотоцикл.
- Общая масса дополнительного оборудования и багажа вместе с массой водителя и пассажира не должна превышать **194 кг**. Это максимальная грузоподъемность мотоцикла.
- В любом случае масса перевозимого груза не должна превышать **18,5 кг**.
- Не рекомендуется устанавливать крупногабаритные передние обтекатели, крепящиеся на вилку или руль.



**ТАБЛИЧКА НА ЗАДНЕМ АМОРТИЗАТОРЕ
ЗАПОЛНЕНО ГАЗОМ**

Не вскрывать. Не нагревать.

ТАБЛИЧКА С ИНФОРМАЦИЕЙ О ШИНАХ

Давление воздуха в холодных шинах:

[Только водитель]

| | |
|----------|--|
| Передняя | 250 кПа (2,50 кгс/см²) |
| Задняя | 290 кПа (2,90 кгс/см²) |

[Водитель и пассажир]

| | |
|----------|--|
| Передняя | 250 кПа (2,50 кгс/см²) |
| Задняя | 290 кПа (2,90 кгс/см²) |

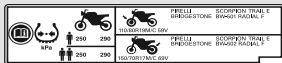

Размер шины:

| | |
|----------|---------------------------|
| Передняя | 110/80R19M/C (59V) |
| Задняя | 150/70R17M/C (69V) |

Марка и модель шины: PIRELLI

BRIDGESTONE

| | | |
|----------|-------------------------|------------------------|
| Передняя | SCORPION TRAIL E | BW-501 RADIAL F |
| Задняя | SCORPION TRAIL E | BW-501 RADIAL F |

См. продолжение

Пиктограммы

**ТАБЛИЧКА С ТРЕБОВАНИЕМ СОБЛЮДЕНИЯ ПРАВИЛ БЕЗОПАСНОСТИ**

Для обеспечения собственной безопасности во время езды всегда пользуйтесь шлемом и защитной экипировкой.

ТАБЛИЧКА С УКАЗАНИЕМ ТИПА ТОПЛИВА

Рекомендуется использовать только неэтилированный бензин категории Премиум.

**ТАБЛИЧКА С ИНФОРМАЦИЕЙ О МАКСИМАЛЬНОЙ МАССЕ ПЕРЕВОЗИМОГО ГРУЗА**

Не превышайте нагрузку 10 кг.

Правила безопасности

- При езде на мотоцикле будьте внимательны, держите руки на руле, а ноги на подножках.
- Во время езды пассажир должен держаться руками за пассажирскую ручку, а ноги должен держать на пассажирских подножках.
- Всегда заботьтесь о безопасности вашего пассажира и других участников дорожного движения.

Защитная экипировка

Водитель и пассажир обязаны во время движения использовать сертифицированные шлемы, защиту глаз и яркую, хорошо заметную защитную одежду. При езде всегда учитывайте погодные и дорожные условия.

Шлем

Сертифицированный в соответствии со стандартами безопасности, хорошо заметный, соответствующий вашему размеру.

- Шлем должен плотно сидеть на голове, но при этом не вызывать дискомфорта. Ремешок шлема должен быть застегнут.

- Шлем должен иметь прозрачное, не искажающее видимость забрало. Если конструкцией шлема таковое не предусмотрено, вы должны использовать соответствующую защиту глаз.



ПРЕДУПРЕЖДЕНИЕ

Управление мотоциклом без шлема повышает риск серьёзной травмы или смертельного исхода при дорожно-транспортном происшествии.

Водитель и пассажир обязаны во время движения использовать сертифицированные шлемы и мотозкипировку.

Перчатки

Полнопалые, кожаные с высокой стойкостью к истиранию

Мотоботы или специальные ботинки

Прочные мотоботы или ботинки с подошвой, препятствующей скольжению, и с защитой лодыжек.

Куртка и штаны

Хорошо заметная куртка с длинными рукавами и защитными элементами и прочные мотоштаны (или мотокомбинезон).

Меры предосторожности при вождении

Период обкатки

На протяжении первых 500 км пробега нового мотоцикла рекомендуется соблюдать приведенные ниже ограничения и рекомендации. Это обеспечит вашему мотоциклу надежность и сохранение рабочих характеристик в дальнейшей эксплуатации.

- Избегайте резких разгонов и не трогайтесь с места с полностью открытой дроссельной заслонкой.
- Избегайте резких торможений и быстрого переключения на пониженную передачу.
- Езьте спокойно.

Тормоза

Соблюдайте следующие рекомендации:

- Избегайте резких торможений и быстрого переключения на пониженную передачу.
 - ▶ Резкое торможение может дестабилизировать мотоцикл.
 - ▶ По возможности выполняйте торможение до входа в поворот, иначе колеса могут начать скользить.
- Будьте особенно внимательны на покрытии с низким сцеплением.
 - ▶ На таких покрытиях блокировка колес на торможении происходит при меньшем тормозном усилии, кроме того, возрастает тормозной путь.
- Избегайте частых интенсивных торможений.
 - ▶ Слишком частые интенсивные торможения, например, на протяженном спуске, могут привести к перегреву тормозных механизмов, что снизит эффективность торможения. Используйте торможение двигателем совместно с прерывистым использованием тормозов для замедления мотоцикла.

■ Комбинированная антиблокировочная система

Ваш мотоцикл оборудован комбинированной тормозной системой, распределяющей тормозное усилие между передним и задним тормозом.

В данной системе при нажатии только рычага переднего тормоза или только педали заднего тормоза тормозное усилие подводится к обоим тормозным механизмам и распределяется между ними. Для достижения максимальной эффективности торможения используйте педаль и рычаг тормозов одновременно.

Данная модель также оснащена антиблокировочной системой (ABS), сконструированной для предотвращения блокировки колеса при интенсивном торможении. Всегда используйте только рекомендованные шины, чтобы обеспечить корректную работу антиблокировочной системы.

- Антиблокировочная система не сокращает оставочный путь. В определенных ситуациях работа антиблокировочной системы может привести к увеличению тормозного пути.
- Антиблокировочная система не функционирует на скоростях менее 10 км/ч.
- При срабатывании системы на рычаге и педали тормоза может ощущаться вибрация. Это нормальное явление.

■ Торможение двигателем

Торможение двигателем при отпущенной рукоятке акселератора помогает замедлить ваш мотоцикл. Для более эффективного снижения скорости по мере замедления переключайтесь на пониженные передачи. Используйте торможение двигателем совместно с прерывистым использованием тормозов для замедления мотоцикла на затяжных спусках.

■ Езда по мокрой дороге или в дождь

Поверхность дороги при намокании становится скользкой, кроме того, мокрые тормозные механизмы менее эффективны, чем сухие.

Будьте предельно внимательны при торможении на мокрой дороге.

Если тормоза намокли, просушите их несколько раз, притормозив на небольшой скорости.

См. продолжение

Меры предосторожности при вождении

Стоянка

- Установите мотоцикл на ровной горизонтальной площадке.
- Если вам приходится ставить мотоцикл на неровной поверхности, устанавливайте его так, чтобы он не мог сдвинуться или упасть.
- Убедитесь, что нагретые части мотоцикла не контактируют с горючими материалами.
- Не прикасайтесь к двигателю, выпускной трубе с глушителем, тормозам и другим нагретым агрегатам до тех пор, пока они не остынут.
- Чтобы снизить вероятность угона вашего мотоцикла, всегда запирайте рулевую колонку и забирайте с собой ключи, когда оставляете мотоцикл без присмотра.
- Рекомендуется использовать дополнительное противоугонное устройство.

Постановка мотоцикла на боковую подножку

1. Остановите двигатель.
2. Толкните боковой упор вниз.

3. Медленно наклоните мотоцикл влево, пока мотоцикл полностью не обопрется на упор.
4. Поверните руль влево до упора.
 - ▶ Поворот руля вправо снизит устойчивость мотоцикла и может привести к падению.
5. Установите ключ в замке зажигания в положение LOCK и выньте его из замка. ➤ Стр. 35

Заправка топливом и выбор топлива

Для защиты двигателя и каталитического нейтрализатора вашего мотоцикла соблюдайте следующие рекомендации:

- Применяйте ТОЛЬКО НЕЭТИЛИРОВАННЫЙ БЕНЗИН.
- Используйте только топливо с рекомендуемым октановым числом. Использование топлива с более низким октановым числом может привести к снижению мощности двигателя.
- Не используйте топливо с высоким содержанием спирта. ➡ Стр. 115
- Запрещается использовать загрязненный бензин или смесь бензина с маслом.
- Не допускайте попадания в топливный бак грязи, пыли или воды.

Противобуксовочная система (TCS)

Противобуксовочная система позволяет мотоциклу сохранять сцепление с дорогой при разгоне на скользких покрытиях. Это достигается за счет регулирования развиваемой двигателем мощности при начале пробуксовке заднего колеса.

Противобуксовочная система не действует при блокировке заднего колеса, вызванной резким закрытием дроссельной заслонки. Не рекомендуется резко бросать рукоятку акселератора при езде по скользкой дороге.

Работа противобуксовочной системы не всегда способна компенсировать дефекты дорожного покрытия и неправильное обращение с рукояткой акселератора.

При эксплуатации мотоцикла обязательно учитывайте состояние дорожного покрытия и погодные условия. В определенных неблагоприятных условиях при застревании мотоцикла на влажной почве или слякоти временное выключение противобуксовочной системы может способствовать более легкому освобождению мотоцикла.

Кроме того, выключение противобуксовочной системы может помочь сохранить равновесие и повысить управляемость мотоцикла при езде по пересеченной местности.

Для обеспечения корректной работы противобуксовочной системы всегда используйте только рекомендованные шины.

Дополнительное оборудование и внесение изменений в конструкцию мотоцикла

Мы настоятельно не рекомендуем вам использовать дополнительное оборудование, которое не было специально разработано компанией Honda для вашего мотоцикла, равно как и вносить изменения в конструкцию мотоцикла. В противном случае мотоцикл может стать небезопасным. Изменение конструкции мотоцикла также может привести к отмене действия гарантии производителя на данный мотоцикл. Кроме того, внесенные изменения могут сделать незаконным использование мотоцикла на дорогах общего пользования. Прежде чем установить какое-либо дополнительное оборудование на свой мотоцикл, убедитесь, что это будет безопасным и законным.

ПРЕДУПРЕЖДЕНИЕ

Установка нерекондуемого дополнительного оборудования или внесение в конструкцию мотоцикла недопустимых изменений может послужить причиной аварии с серьезными последствиями или летальным исходом.

Соблюдайте инструкции данного Руководства, относящиеся к использованию дополнительного оборудования и внесению в конструкцию мотоцикла изменений.

Любое изменение конструкции мотоцикла, может привести к снятию мотоцикла с гарантии.

Запрещается эксплуатировать мотоцикл с прицепом или коляской. Конструкция мотоцикла не предусматривает работы с прицепом или коляской. Их использование серьезно нарушит управляемость мотоцикла.

Перевозка грузов

- Перегрузка влечет ухудшение характеристик управляемости и устойчивости мотоцикла. Всегда поддерживайте безопасную скорость мотоцикла, соответствующую массе перевозимого на нем груза.
- Не превышайте ограничение по массе груза.
➤ **Максимальная грузоподъемность/максимально допустимая масса перевозимого багажа** Стр. 127
- Надежно закрепите груз так, чтобы он находился ближе к центру масс мотоцикла и был сбалансирован с обеих сторон.
- Не размещайте груз возле глушителя и не загромождайте грузом приборы освещения.



ПРЕДУПРЕЖДЕНИЕ

Перегрузка транспортного средства или неправильное размещение груза может привести к аварии с серьезными последствиями, травмами или смертельным исходом.

Необходимо строго соблюдать ограничения по весу груза и неукоснительно выполнять рекомендации данного Руководства.

Расположение узлов и механизмов





Панель приборов

(VFR1200X)

**ПРИМЕЧАНИЕ**

Не допускайте работу двигателя в красной зоне тахометра. Превышение максимально допустимой частоты вращения коленчатого вала отрицательно сказывается на ресурсе двигателя.

Спидометр



Указатель уровня топлива

Если первый сегмент шкалы указателя (E) начал мигать, значит, в топливном баке осталось следующее количество топлива: приблизительно 4,0 л



Одновременно отображается расчетный пробег на остатке топлива.

Режим самодиагностики дисплея

При включении зажигания одновременно включаются все приборы и цифровые указатели. Если какой-либо элемент дисплея не включается в установленном режиме, обратитесь к официальному дилеру Honda для проведения проверки.

См. продолжение

Панель приборов (продолжение)



Кнопка TOTAL/TRIP

Кнопка FCD

Указатель температуры воздуха (AIR)

Диапазон показаний: от -10 до 50°C

- Ниже -11 °C: На дисплее отображаются символы «- -»
- Выше 50 °C:
- Указатель температуры воздуха (цифры мигают)

▶ При движении на малой скорости температура может быть отображена неправильно из-за влияния горячего воздуха от двигателя.



Часы (режим 12-часового формата отображения времени)

Порядок установки времени стр. 24

Указатель температуры охлаждающей жидкости

- Выше 122 °С:
 - Загорится сигнализатор высокой температуры охлаждающей жидкости
 - Пятый сегмент (H) шкалы индикатора начнет мигать
-  Даже если температура охлаждающей жидкости продолжает оставаться ниже рекомендуемой, вентилятор системы охлаждения может включиться при высоких оборотах двигателя. Это нормальное явление.

Настройка яркости подсветки дисплея стр. 25

Индикатор включенной передачи

Показывает, какая передача (с 1-ой по 6-ю) включена в данный момент.

Одометр и счетчик пробега за поездку

Кнопка **TOTAL/TRIP** служит для переключения между одометром и счетчиком пробега за поездку.

- Одометр: Отображает полный пробег мотоцикла с начала эксплуатации.
- Счетчик пробега за поездку: Отображает дистанцию, пройденную с момента обнуления счетчика (для обнуления счетчика необходимо нажать и удерживать кнопку **TOTAL/TRIP**). Одновременно будут сброшены на нуль показания указателя среднего расстояния, пройденного на единицу топлива.

См. продолжение

Панель приборов (продолжение)

Установка часов

- ❶ Установите ключ в замке зажигания в положение ON, одновременно нажав и держа нажатой кнопку **FCD**. Начнет мигать индикация часов.

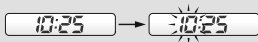

- ❷ Нажимайте кнопку **FCD**, пока на дисплее не появится желаемое значение часов.
▶ Для ускоренного перехода к следующим значениям нажмите и держите кнопку.

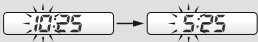

- ❸ Нажмите кнопку **TOTAL/TRIP**. Индикация минут на дисплее начнет мигать.

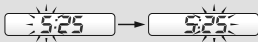

- ❹ Нажимайте кнопку **FCD**, пока на дисплее не появится желаемое значение минут.
▶ Для ускоренного перехода к следующим значениям минут нажмите и держите кнопку.

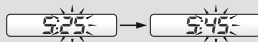

- ❺ Нажмите кнопку **TOTAL/TRIP**. Время установлено.
▶ Для завершения установки времени также можно повернуть ключ в замке зажигания в положение OFF.

Дисплей автоматически перестанет мигать и установка будет отменена, если не нажать кнопку в течение 30 секунд.

Настройка яркости подсветки дисплея:

Доступны пять уровней яркости подсветки.

- 1 Нажмите и удерживайте нажатой кнопку **TOTAL/TRIP** при выведенном на дисплее одомере. Индикация яркости подсветки дисплея начнет мигать.
- 2 Нажимайте кнопку **FCD**, пока на дисплее не появится желаемая индикация яркости.

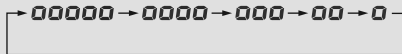

- 3 Нажмите кнопку **TOTAL/TRIP**. Яркость подсветки дисплея будет изменена.
► Для завершения установки яркости подсветки дисплея также можно повернуть ключ в замке зажигания в положение OFF.

Установка будет отменена, если не нажать кнопку в течение 30 секунд.

Панель приборов (продолжение)



Указатель расстояния, пройденного на единицу топлива

Нажатие кнопки **FCD** позволяет выбирать следующие варианты отображения: текущее расстояние, пройденное на единицу топлива, среднее расстояние, пройденное на единицу топлива, и отсутствие индикации.



Мигает первый сегмент (E) указателя уровня топлива

Отображается расчетный пробег на остатке топлива. Нажатие кнопки **FCD** позволяет выбирать следующие варианты отображения: остаток топлива в баке, текущее расстояние, пройденное на единицу топлива, среднее расстояние, пройденное на единицу топлива, отсутствие индикации, запас хода по топливу.



См. продолжение

Изменение режима отображения текущего и среднего расстояния, пройденного на единицу топлива

Нажмите и держите кнопку **FCD** для выбора «км/л» (км/л) или «л/100 км» (л/100 км).

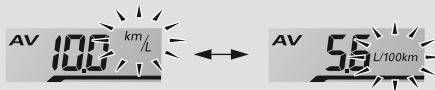

Текущее расстояние, пройденное на единицу топлива

Текущее расстояние, пройденное на единицу топлива, – это текущее или мгновенное значение расстояния, пройденного на единицу топлива. Если скорость мотоцикла составляет 5 км/ч и ниже, отображаются символы «- - -».

Среднее расстояние, пройденное на единицу топлива

Среднее расстояние, пройденное на единицу топлива, основано на показаниях счетчика пробега за поездку А и В. Отсчет среднего расстояния, пройденного на единицу топлива, начинается с последнего сброса показаний счетчика пробега за поездку. Если отображаются символы «- - -», необходимо обратиться к официальному дилеру Honda для ремонта мотоцикла. При сбросе на нуль показаний счетчика пробега за поездку также обновляются показания указателя среднего расстояния, пройденного на единицу топлива. ➔ стр. 23

Расчетный пробег на остатке топлива

Когда начинает мигать первый сегмент (E) шкалы указателя уровня топлива (в баке осталось менее 4,0 л бензина), на дисплее отображается расчетный пробег на остатке топлива. Если остаток топлива составляет менее 1,0 л, на дисплее появятся символы «← —». Отображаемый на дисплее расчетный пробег на остатке топлива рассчитывается с учетом дорожных условий, и полученная величина может иногда не соответствовать фактическому пробегу на остатке топлива. Если показания указателя приблизились к сегменту E или сегмент E начал мигать, незамедлительно заправьте бак топливом.



Указатель остатка топлива в баке

Когда начинает мигать первый сегмент (E) шкалы указателя уровня топлива (в баке осталось менее 4,0 л бензина), можно вывести на дисплей указатель остатка топлива в баке. Если остаток топлива составляет менее 1,0 л, на дисплее появятся символы «-.-». Остаток топлива рассчитывается, исходя из условий движения. Индицируемый остаток топлива может отличаться от фактического. Если показания указателя приблизились к сегменту E или сегмент E начал мигать, незамедлительно заправьте бак топливом.



Панель приборов (продолжение) (VFR1200XD)



Индикатор D



Индикатор D высвечивается, когда при автоматическом режиме коробки передач включен режим D.  стр. 44

Индикатор S

Индикатор S высвечивается, когда при автоматическом режиме коробки передач включен режим S.  стр. 44

Индикатор включенной передачи

При включении режимов S и D, а также при переходе к ручному переключению передач, на дисплее высвечивается номер включенной передачи.

- ▶ Символ « - » появляется на несколько секунд при пуске двигателя и затем гаснет.
- ▶ Символ « - » мигает при переводе выключателя двигателя из положения RUN  в положение OFF  при включенном зажигании.
- ▶ Символ « - » мигает, если включить зажигание при выключателе двигателя, установленном в положение OFF .

Индикатор может мигать, если:

Переднее колесо оторвалось от дороги.

Колесо провернулось, когда мотоцикл вывешен на подставке.

Это нормальное явление. Для восстановления работоспособности системы выключите зажигание и снова включите его.

Если символ « - » мигает во время езды на дисплее индикатора включенной передачи:  стр. 97

Индикаторы

 **Индикатор стояночного тормоза (только VFR1200XD)**

Загорается для информирования о включении стояночного тормоза. ➔ стр. 36

 **Сигнализатор падения давления масла**

Включается при установке ключа зажигания в положение ON.

Гаснет при пуске двигателя.

Если сигнализатор включается при работающем двигателе: ➔ стр. 93

 **Индикатор антиблокировочной системы (ABS)**

Включается при установке ключа зажигания в положение ON. Гаснет, когда скорость мотоцикла достигает приблизительно 10 км/ч.

Если сигнализатор включается при движении: ➔ стр. 94

 **Сигнализатор высокой температуры охлаждающей жидкости**

Если сигнализатор включается при движении: ➔ стр. 92

 **Сигнализатор неисправности (MIL) системы впрыска (PGM-FI)**

Кратковременно включается при повороте ключа в замке зажигания в положение ON при выключателе двигателя, находящемся в положении RUN.

Если сигнализатор включается при работающем двигателе: ➔ стр. 93





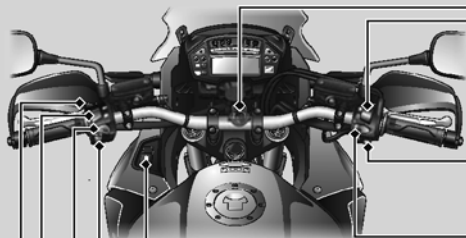

Переключатели

(VFR1200X)



Выключатель двигателя

При обычной эксплуатации должен оставаться в положении RUN .

- ▶ В экстренной ситуации переведите выключатель в положение OFF  для остановки двигателя.



Кнопка стартера

Служит для отключения фары при включении стартера.



Выключатель противобуксочной системы (TCS OFF)

Нажмите и держите, чтобы включить или выключить противобуксочную систему (TCS).

- ▶ При выключении противобуксочной системы загорается сигнализатор отключения противобуксочной системы (TCS OFF).



Выключатель указателей поворота

- ▶ При нажатии на выключатель указатели поворота выключаются



Кнопка звукового сигнала

Переключатель ближнего и дальнего света фары



: Дальний свет



: Ближний свет

Кнопка сигнализации дальним светом фары

Позволяет осуществлять сигнализацию дальним светом фары.



Выключатель аварийной сигнализации

Работает, когда ключ в замке зажигания установлен в положение ON. Может быть установлен в выключенное состояние при любом положении ключа в замке зажигания.

- ▶ Аварийная сигнализация продолжает работать и при положениях ключа в замке зажигания OFF и LOCK, после того как была включена при ключе в замке зажигания, находящемся в положении ON.

Замок зажигания

Включение/выключение электрооборудования мотоцикла, блокировка руля.

- ▶ Ключ может быть извлечен из замка зажигания, только когда замок зажигания находится в положении OFF или LOCK.

Замок руля

Блокирует руль на стоянке, предотвращая угон мотоцикла.

Также рекомендуется использовать U-образный противоугонный блокиратор колеса.

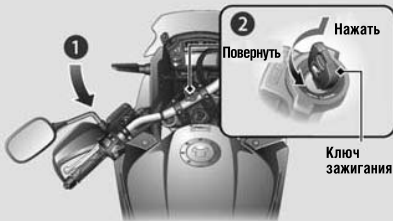

ON

Включение электрической системы мотоцикла для пуска двигателя/езды.

OFF

Выключение двигателя.

LOCK

Блокировка руля.



Блокировка

- 1 Поверните руль влево до упора.
- 2 Нажмите на ключ и установите его в замке зажигания в положение LOCK.
- ▶ Если ключ не поворачивается в положение LOCK, слегка покачайте руль из стороны в сторону.
- 3 Выньте ключ.

Разблокировка

Вставьте ключ в замок зажигания, нажмите на него и поверните в положение OFF.

Переключатели (продолжение)

(VFR1200XD)

Рычаг стояночного тормоза и кнопка разблокировки

При стоянке мотоцикла и прогревании двигателя стояночный тормоз должен быть включен.

Перед началом движения полностью отпустите стояночный тормоз.

Чтобы включить стояночный тормоз

Потяните за рычаг стояночного тормоза назад.

Это приведет к блокировке заднего колеса.

► Убедитесь, что кнопка разблокировки стояночного тормоза вышла наружу и что рычаг тормоз зафиксирован во включенном положении.

► Стояночный тормоз не будет функционировать, если тормозной механизм стояночного тормоза отрегулирован неправильно. ➔ стр. 78

Выключение стояночного тормоза

Слегка потяните за рычаг стояночного тормоза ① и нажмите кнопку разблокировки ②.

► Перед началом движения убедитесь, что индикатор стояночного тормоза выключен, стояночный тормоз полностью опущен и не препятствует вращению колеса.



Выключатель аварийной сигнализации ➔ стр. 34

Кнопка включения более высокой передачи (+)
Переключение на более высокую передачу ➔ стр. 45

Переключатель ближнего и дальнего света фары / сигнализации дальним светом фары

- : Дальний свет
- : Ближний свет
- : Позволяет осуществлять сигнализацию дальним светом фары.



Выключатель указателей поворота

Кнопка включения более низкой передачи (-)
Переключение на более низкую передачу. ➔ стр. 45

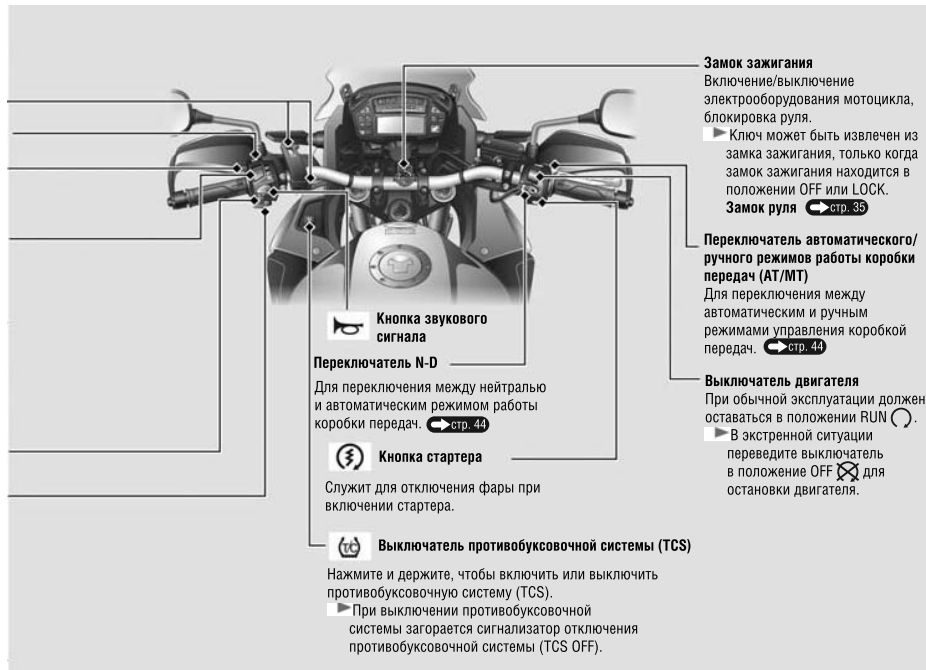

 **Кнопка звукового сигнала**

Переключатель N-D
 Для переключения между нейтралью и автоматическим режимом работы коробки передач. ➔ стр. 44

 **Кнопка стартера**

Служит для отключения фары при включении стартера.

 **Выключатель противобуксочной системы (TCS)**

Нажмите и держите, чтобы включить или выключить противобуксочную систему (TCS).
 ► При выключении противобуксочной системы загорается сигнализатор отключения противобуксочной системы (TCS OFF).



Замок зажигания
 Включение/выключение электрооборудования мотоцикла, блокировка руля.

► Ключ может быть извлечен из замка зажигания, только когда замок зажигания находится в положении OFF или LOCK.
Замок руля ➔ стр. 35

Переключатель автоматического/ручного режимов работы коробки передач (AT/MT)

Для переключения между автоматическим и ручным режимами управления коробкой передач. ➔ стр. 44

Выключатель двигателя

При обычной эксплуатации должен оставаться в положении RUN 
 ► В экстренной ситуации переведите выключатель в положение OFF  для остановки двигателя.

Пуск двигателя

(VFR1200X)

Запустите двигатель мотоцикла, проделав нижеописанные действия в зависимости от того, холодный двигатель или прогретый.

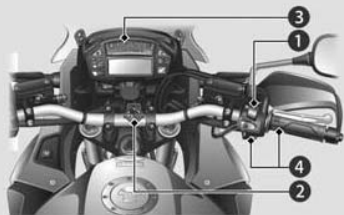

ПРИМЕЧАНИЕ

- Если двигатель не запустился после 5 секунд работы стартера, поверните ключ в замке зажигания в положение OFF и подождите 10 секунд до следующей попытки пуска, чтобы избежать ускоренной разрядки аккумуляторной батареи.
- Длительная стоянка с работающим двигателем, а также длительная езда на повышенных оборотах могут привести к повреждению двигателя и выпускной системы.
- Резкая работа дроссельной заслонкой или работа двигателя на увеличенной частоте холостого хода более 5 минут может вызвать изменение цвета выпускной трубы.

- 1 Убедитесь, что выключатель двигателя находится в положении RUN .
- 2 Установите ключ в замке зажигания в положение ON.
- 3 Включите нейтральную передачу (загорится индикатор включения нейтральной передачи **N**). Можно запустить двигатель и при включенной передаче, предварительно выжав рычаг сцепления. При этом боковой упор должен быть поднят.
- 4 При полностью закрытой дроссельной заслонке нажмите кнопку стартера.

Если двигатель не запускается:

- 1 Полностью откройте дроссельную заслонку и в течение 5 секунд прокручивайте вал двигателя с помощью стартера.
- 2 Повторите обычную процедуру пуска двигателя.
- 3 Если двигатель запустился, слегка приоткройте дроссельную заслонку
- 4 Если двигатель работает нестабильно на холостом ходу. Если двигатель не запустился сразу, то, перед тем как предпринять повторную попытку (пункты 1 и 2) запустить двигатель, сделайте паузу не менее 10 секунд.

Если двигатель не запускается  стр. 91

(VFR1200XD)

Запустите двигатель мотоцикла, проделав нижеописанные действия в зависимости от того, холодный двигатель или прогретый.

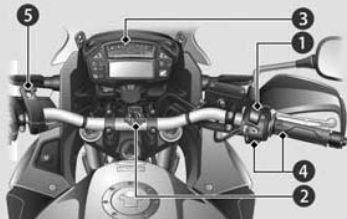

ПРИМЕЧАНИЕ

- Если двигатель не запустился после 5 секунд работы стартера, поверните ключ в замке зажигания в положение OFF и подождите 10 секунд до следующей попытки пуска, чтобы избежать ускоренной разрядки аккумуляторной батареи.
- Длительная стоянка с работающим двигателем, а также длительная езда на повышенных оборотах могут привести к повреждению двигателя и выпускной системы.
- Резкая работа дроссельной заслонкой или работа двигателя на увеличенной частоте холостого хода более 5 минут может вызвать изменение цвета выпускной трубы.

- 1 Убедитесь, что выключатель двигателя находится в положении RUN .
- 2 Установите ключ в замке зажигания в положение ON.
- 3 Включите в коробке передач НЕЙТРАЛЬНУЮ ПЕРЕДАЧУ (загорится индикатор включения нейтральной передачи N).
- 4 При полностью закрытой дроссельной заслонке нажмите кнопку стартера.
- 5 Перед началом движения полностью отпустите стояночный тормоз.

Если двигатель не запускается  стр. 38

Остановка двигателя

- 1 Для остановки двигателя включите в коробке передач НЕЙТРАЛЬНУЮ ПЕРЕДАЧУ (загорится индикатор включения нейтральной передачи N). Если вы установите ключ в замке зажигания в положение OFF при включенной передаче, двигатель выключится с выключенным сцеплением.
- 2 Установите ключ в замке зажигания в положение OFF.
- 3 При постановке мотоцикла на стоянку потяните за рычаг стояночного тормоза.

Переключение передач

(VFR1200X)

Ваш мотоцикл оснащен шестиступенчатой коробкой передач, с переключением первой передач вниз, а пяти следующих – вверх.

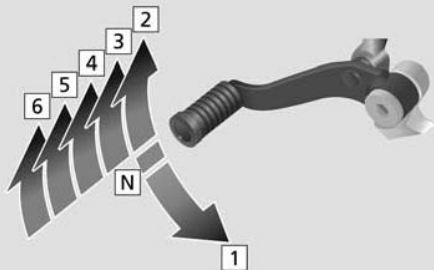

Если вы включите передачу при откинута боковом упоре, то двигатель автоматически остановится.

(VFR1200XD)

VFR1200XD оснащен шестиступенчатой коробкой передач с автоматическим управлением. Передачи переключаются автоматически (Автоматический режим) или вручную (Ручной режим).

См. продолжение

Переключение передач

(Продолжение)

(VFR1200XD)

Коробка передач с двумя сцеплениями

Для полного удовлетворения потребностей водителя коробка передач мотоцикла имеет три режима работы: Автоматический (делящийся на режимы D (обычный) и S (спортивный)) и Ручной (последовательное переключение 6 передач вручную), которые обеспечивают ощущения, не отличающиеся от таковых при езде с традиционной механической коробкой передач.

Коробка передач с двумя сцеплениями имеет функцию самодиагностики, запускаемую автоматически сразу после запуска двигателя. При выполнении самодиагностики в окошке номера включенной передачи отображается « - ».

Пока на дисплее горит символ « - », переключение передач невозможно.

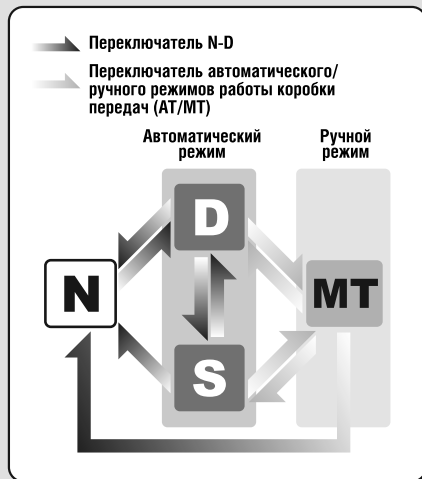

Нейтральная передача (N): Нейтральная передача включается автоматически при установке ключа в замке зажигания в положение ON.

Если нейтральная передача не включается автоматически при установке ключа в замке зажигания в положение ON:

- ▶ Установите ключ в замке зажигания в положение OFF, а затем снова в положение ON.
- ▶ Если нейтральная передача не включается и после выключения-включения зажигания.

↪ стр. 97

Вы можете услышать характерные щелчки при включении нейтральной передачи. Это нормальное явление.

Когда можно выполнять переключение между режимами N и D

- ▶ Мотоцикл стоит на месте, и двигатель работает на холостом ходу.
- ▶ Дроссельная заслонка полностью закрыта.
- ▶ Нельзя переключиться из режима N в режим D, если открыта дроссельная заслонка.
- ▶ Вы не можете переключиться между режимами N и D, если колеса мотоцикла крутятся.
- ▶ Происходит убиране бокового упора.

ПРИМЕЧАНИЕ

Чтобы предотвратить поломку сцепления, не используйте рукоятку акселератора для удержания мотоцикла на подъеме.

Автоматический режим: В этом режиме передачи переключаются автоматически, в зависимости от условий движения.

С помощью кнопок включения более высокой и более низкой передачи можно временно переключиться, соответственно, на более высокую или более низкую передачу. Этими кнопками удобно пользоваться, например, при необходимости перейти на более низкую передачу при приближении к повороту. ↪ стр. 45

В автоматическом режиме вы можете выбрать два режима: D и S.

Режим D: Это стандартный вариант работы автоматического режима коробки передач. Данный режим предпочтителен для обычных поездок и экономии топлива.

Режим S: Данный режим можно использовать в моменты, когда вам нужно больше мощности, например при обгоне, движении в гору, интенсивном разгоне.

Ручной режим: Переключение передач вручную. В данном режиме вы можете выбрать одну из 6 передач.

Переключение с нейтральной передачи в автоматический/ручной режим

Переключение с нейтральной передачи в автоматический режим

Нажмите на сторону D/S переключателя N-D ①. Загорится индикатор D, а в окошке номера включенной передачи появится 1, что свидетельствует о включении первой передачи.

Переключение из автоматического/ручного режима на нейтральную передачу

Нажмите на сторону N переключателя N-D ②.

Переключение между режимами D и S в автоматическом режиме

Нажмите на сторону D/S переключателя N-D. Включится индикатор S или индикатор D (③, ④).

Переключение между автоматическим и ручным режимами

Нажмите переключатель AT/MT ⑤.

Если выбран ручной режим, индикаторы S и D гаснут ⑥.

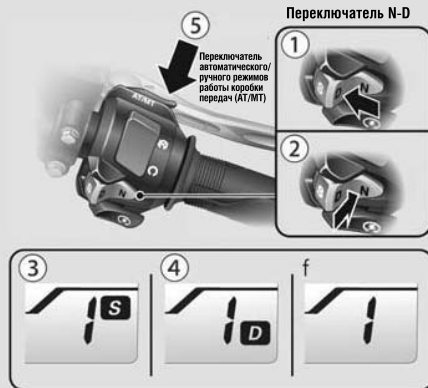

Езда в режиме ручного переключения передач

Переключение передач вверх и вниз осуществляется кнопками «+» и «-» соответственно. Номер включенной передачи отображается на дисплее приборной панели.

- ▶ Если выбран ручной режим, то автоматического переключения на следующую передачу не происходит. Не допускайте нахождения стрелки тахометра в красной зоне.
- ▶ Коробка передач автоматически переключается на более низкую передачу, даже если включен ручной режим.
- ▶ Даже если включен ручной режим, мотоцикл всегда будет трогаться с места на 1-ой передаче.

Управление переключением на пониженные передачи

В ручном режиме система автоматически повышает обороты двигателя для их соответствия включаемой передаче, даже если рукоятка акселератора полностью отпущена.

- ▶ Система может не повышать обороты двигателя в некоторых случаях.

Переключение передач

Включение более высокой передачи:

Нажмите на кнопку включения более высокой передачи (+) ⑦.

Включение более низкой передачи:

Нажмите на кнопку включения более низкой передачи (-) ⑧.

Продолжительное нажатие любой из этих кнопок не приводит к последовательному переключению нескольких передач.

Для переключения на следующую передачу отпустите кнопку и нажмите ее снова.

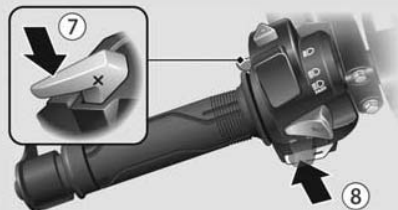

Ограничение при переключении передач:

Система не включит более низкую передачу, если обороты двигателя превышают допустимые.

Заправка топливом

Пробка топливного бака



Не заполняйте топливный бак выше нижнего края заправочной горловины.

Тип топлива: Только неэтилированный бензин

Октановое число: Ваш мотоцикл рассчитан на работу на топливе с октановым числом 95 или выше (по исследовательскому методу).

Заправочная емкость топливного бака: 21,5 л

← стр. 15

Заправка топливом и выбор топлива

Открытие крышки заправочной горловины
Откройте крышку замка, вставьте ключ зажигания в замок крышки заливной горловины и поверните его по часовой стрелке, чтобы открыть крышку.

Закрывание крышки заправочной горловины

- 1 После заправки топливного бака нажмите на крышку заливной горловины, пока она не защелкнется.
 - 2 Выньте ключ из замка и закройте крышку.
- ▶ Ключ не вынется, если крышка не защелкнулась.

ПРЕДУПРЕЖДЕНИЕ

Бензин огнеопасен и взрывоопасен. Работая с топливом, вы можете получить серьезные ожоги и травмы.

- Перед заправкой топливного бака заглушите двигатель. Не подносите близко к открытой горловине раскаленные или искрящие предметы, а также открытое пламя.
- Все операции с бензином выполняйте только на открытом воздухе вне помещений.
- Немедленно вытирайте брызги и потеки бензина.

Дополнительные приспособления в отсеке под седлом

Держатели шлема, тросик крепления шлема (входит в набор инструментов) и сам набор инструментов расположены под седлом. Там же предусмотрено место для укладки U-образного противоугонного блокиратора колеса. Пакт для документов расположен на дне подседельной емкости.



- ▶ U-образный противоугонный блокиратор колеса крепится на заднем крыле под седлом с помощью резинового ремня.
- ▶ Используйте держатели шлема только во время стоянки.
- ▶ Некоторые механические противоугонные блокираторы из-за своей формы и конструкции не могут быть размещены в этом отсеке.

Демонтаж седла → стр. 63

ПРЕДУПРЕЖДЕНИЕ

При езде на мотоцикле со шлемом, закрепленным в держателе, шлем может попасть в колесо или в подвеску и вызвать дорожно-транспортное происшествие, в котором вы можете получить серьезные травмы или погибнуть.

Поэтому используйте держатель шлема только во время стоянки. Запрещается двигаться на мотоцикле со шлемом, закрепленным в держателе.

Техническое обслуживание

Прежде чем выполнять какие-либо сервисные работы обязательно внимательно прочтите разделы “Важность технического обслуживания” и “Основы правильного обслуживания” данного Руководства. Технические данные касающиеся обслуживания приведены в разделе “Технические характеристики”.

| | |
|--|----------------|
| Важность технического обслуживания | Стр. 49 |
| Регламент технического обслуживания | Стр. 50 |
| Основы правильного обслуживания | Стр. 53 |
| Комплект инструментов | Стр. 62 |
| Снятие/установка компонентов | Стр. 63 |
| Седло | Стр. 63 |
| Фиксатор | Стр. 64 |
| Кожух главной передачи | Стр. 64 |
| Правый теплоотражатель двигателя и правый нижний обтекатель | Стр. 65 |
| Аккумуляторная батарея | Стр. 67 |
| Моторное масло | Стр. 68 |

| | |
|---|----------------|
| Охлаждающая жидкость | Стр. 74 |
| Тормоза/Сцепление | Стр. 76 |
| Боковой упор | Стр. 80 |
| Масло в главной передаче | Стр. 81 |
| Акселератор | Стр. 82 |
| Другие регулировки | Стр. 84 |
| Рычаги сцепления и тормозов | Стр. 84 |
| Передняя подвеска | Стр. 85 |
| Задняя подвеска | Стр. 86 |
| Регулировка направления светового лучка фары | Стр. 88 |
| Концевой выключатель стоп-сигнала | Стр. 88 |
| Высота ветрового щитка | Стр. 89 |

Важность технического обслуживания

Всегда необходимо содержать мотоцикл в хорошем техническом состоянии, прежде всего из соображений вашей безопасности. Кроме того это поможет вам сэкономить ваши деньги, достичь максимальных технических характеристик, избежать поломок и уменьшить загрязнение окружающей среды. Владелец несет полную ответственность за техническое состояние своего мотоцикла. Обязательно выполняйте осмотр мотоцикла перед каждой поездкой и проводите все периодические проверки, указанные в разделе «Регламент технического обслуживания». ➔ Стр. 50



ПРЕДУПРЕЖДЕНИЕ

Ненадлежащее техническое обслуживание или неисправность, оставленная перед поездкой без внимания, могут стать причиной аварии, в которой вы можете получить серьезные травмы или погибнуть.

Всегда следуйте рекомендациям по осмотру и техническому обслуживанию, имеющимся в Руководстве по эксплуатации мотоцикла.

Меры безопасности при проведении технического обслуживания

Всегда читайте указания по выполнению работ, прежде чем приступить к ним. Убедитесь, что в наличии имеется необходимый инструмент и запасные части и что вы владеете соответствующими навыками. Мы не можем предостеречь вас от всех возможных рисков, которые могут возникнуть в связи с проведением технического обслуживания. Только вы сами можете определить, в состоянии вы справиться с той или иной работой или нет.

При выполнении технического обслуживания мотоцикла следуйте приведенным ниже правилам.

- Заглушите двигатель, выключите зажигание и выньте ключ из замка зажигания.
- Установите мотоцикл на твердой ровной горизонтальной площадке, используя штатный боковой упор или подставку для технического обслуживания.
- Прежде чем начинать работы, дайте двигателю, выпускной трубе с глушителем, тормозам и другим нагретым агрегатам остыть. В противном случае, вы можете получить ожоги.
- Запускайте двигатель, только если это требуется по инструкции, и только в хорошо проветриваемых зонах.

Регламент технического обслуживания содержит требования, необходимые для обеспечения безопасности, полной реализации возможностей мотоцикла и его экологичности.

Работы технического обслуживания должны выполняться в соответствии со стандартами и спецификациями Honda персоналом, имеющим надлежащий инструмент и соответствующую квалификацию. Ваш официальный дилер Honda отвечает всем этим требованиям. Ведение записей о техническом обслуживании является залогом правильного технического обслуживания мотоцикла. В обязательном порядке удостоверьтесь, что при проведении технического обслуживания ведется вся необходимая документация.

Все работы, связанные с проведением регулярного технического обслуживания, являются платными и подлежат оплате владельцем мотоцикла. Сохраняйте все квитанции. При продаже мотоцикла передавайте их новому владельцу.

Компания Honda рекомендует, чтобы официальный дилер Honda после каждого периодического технического обслуживания проводил дорожные испытания мотоцикла.



ПРЕДУПРЕЖДЕНИЕ

Помните, что самостоятельное техническое обслуживание возможно только при отсутствии возможности приезда в официальный сервис. Перед проведением работ самостоятельно, предупредите об этом своего дилера.

| Пункт | Осмотр перед поездкой. ➔ Стр. 53 | | Периодичность проведения работ*1 | | | | | Ежегодная проверка | Регулярная замена | См. стр. | |
|---------------------------------------|-------------------------------------|---|----------------------------------|-----|----|----|----|--------------------|-------------------|--------------|----|
| | | | 1000 км | 1 | 12 | 24 | 36 | | | | 48 |
| | | | 1000 миль | 0,6 | 8 | 16 | 24 | | | | 32 |
| Топливопровод | | | | | I | I | I | I | I | - | |
| Уровень топлива в баке | | I | | | | | | | | 46 | |
| Функционирование дроссельной заслонки | | I | | | I | I | I | I | I | 82 | |
| Воздушный фильтр*2 | | | | | | R | | R | | - | |
| Свеча зажигания | | | | | | I | | R | | - | |
| Зазор клапанов | | | | | | I | | I | | - | |
| Моторное масло | | I | | R | R | R | R | R | R | 68 | |
| Масляный фильтр | | | | R | R | R | R | R | R | 69 | |
| Масляный фильтр сцепления | | | VFR1200XD | R | | R | | R | | 72 | |
| Частота холостого хода | | | | I | I | I | I | I | I | - | |
| Охлаждающая жидкость двигателя*3 | | I | | | I | I | I | I | I | 3 года 74 | |
| Система охлаждения | | | | | I | I | I | I | I | - | |
| Система подачи воздуха холостого хода | | | | | I | I | I | I | I | - | |

Уровень технического обслуживания:



Средний. Операция должна выполняться официальным дилером Honda, за исключением тех случаев, когда у вас есть необходимый инструмент и вы обладаете соответствующей квалификацией, чтобы выполнить работы самостоятельно. Описание операций приведено в официальном Руководстве по ремонту мотоциклов Honda.



Технический. В целях безопасности рекомендуется доверить выполнение сервисных операций официальному дилеру Honda.

Расшифровка символов, приведенных в таблице



Проверка (при необходимости, очистка, регулировка, смазка или замена)









Замена

Работы по очистке, регулировке и смазке выполняются по отдельному нормативу и не входят в норму времени ответственного на проведения ТО.

См. продолжение

Регламент технического обслуживания

| Пункт | Осмотр перед поездкой. → Стр. 53 | | Периодичность проведения работ*1 | | | | | Ежегодная проверка | Регулярная замена | См. стр. | |
|--|---|-------------------------------------|-------------------------------------|-------------------------------------|-------------------------------------|-------------------------------------|-------------------------------------|-------------------------------------|-------------------|----------|----|
| | | | 1000 км | 1 | 12 | 24 | 36 | | | | 48 |
| | | | 1000 миль | 0,6 | 8 | 16 | 24 | | | | 32 |
| Масло в главной передаче |  | | | | | | | | 3 года | 81 | |
| Тормозная жидкость *3 | | <input checked="" type="checkbox"/> | | <input checked="" type="checkbox"/> | <input checked="" type="checkbox"/> | <input checked="" type="checkbox"/> | <input checked="" type="checkbox"/> | <input checked="" type="checkbox"/> | 2 года | 76 | |
| Износ тормозных колодок | | <input checked="" type="checkbox"/> | | <input checked="" type="checkbox"/> | <input checked="" type="checkbox"/> | <input checked="" type="checkbox"/> | <input checked="" type="checkbox"/> | <input checked="" type="checkbox"/> | | 77 | |
| Тормозная система | | | <input checked="" type="checkbox"/> | <input checked="" type="checkbox"/> | <input checked="" type="checkbox"/> | <input checked="" type="checkbox"/> | <input checked="" type="checkbox"/> | <input checked="" type="checkbox"/> | | 53 | |
| Концевой выключатель стоп-сигнала | | | | <input checked="" type="checkbox"/> | <input checked="" type="checkbox"/> | <input checked="" type="checkbox"/> | <input checked="" type="checkbox"/> | <input checked="" type="checkbox"/> | | 88 | |
| Функционирование замка тормозов |  | | VFR1200XD | <input checked="" type="checkbox"/> | <input checked="" type="checkbox"/> | <input checked="" type="checkbox"/> | <input checked="" type="checkbox"/> | <input checked="" type="checkbox"/> | | 78 | |
| Регулировка направления светового пучка фары | | | | <input checked="" type="checkbox"/> | <input checked="" type="checkbox"/> | <input checked="" type="checkbox"/> | <input checked="" type="checkbox"/> | <input checked="" type="checkbox"/> | | 88 | |
| Осветительные приборы/Звуковой сигнал | | <input checked="" type="checkbox"/> | | | | | | | | - | |
| Выключатель двигателя | | <input checked="" type="checkbox"/> | | | | | | | | - | |
| Система сцепления | | | VFR1200X | <input checked="" type="checkbox"/> | <input checked="" type="checkbox"/> | <input checked="" type="checkbox"/> | <input checked="" type="checkbox"/> | <input checked="" type="checkbox"/> | | 84 | |
| Рабочая жидкость гидравлического привода сцепления*3 | | <input checked="" type="checkbox"/> | VFR1200X | <input checked="" type="checkbox"/> | <input checked="" type="checkbox"/> | <input checked="" type="checkbox"/> | <input checked="" type="checkbox"/> | <input checked="" type="checkbox"/> | 2 года | 79 | |
| Боковой упор | | <input checked="" type="checkbox"/> | | <input checked="" type="checkbox"/> | <input checked="" type="checkbox"/> | <input checked="" type="checkbox"/> | <input checked="" type="checkbox"/> | <input checked="" type="checkbox"/> | | 80 | |
| Подвеска |  | | | <input checked="" type="checkbox"/> | <input checked="" type="checkbox"/> | <input checked="" type="checkbox"/> | <input checked="" type="checkbox"/> | <input checked="" type="checkbox"/> | | - | |
| Болты, гайки, прочий крепеж |  | | | <input checked="" type="checkbox"/> | <input checked="" type="checkbox"/> | <input checked="" type="checkbox"/> | <input checked="" type="checkbox"/> | <input checked="" type="checkbox"/> | | - | |
| Колеса/шины |  | <input checked="" type="checkbox"/> | | <input checked="" type="checkbox"/> | <input checked="" type="checkbox"/> | <input checked="" type="checkbox"/> | <input checked="" type="checkbox"/> | <input checked="" type="checkbox"/> | | 59 | |
| Подшипники рулевой колонки |  | | | <input checked="" type="checkbox"/> | <input checked="" type="checkbox"/> | <input checked="" type="checkbox"/> | <input checked="" type="checkbox"/> | <input checked="" type="checkbox"/> | | - | |

Примечания:

*1 : При километраже, превышающем указанные значения, выполняйте работы через указанные промежутки времени.

*2 : Выполняйте обслуживание чаще, если эксплуатируете мотоцикл в условиях повышенной влажности или запыленности.

*3 : Замена должна производиться квалифицированным механиком.

Осмотр перед поездкой

Для обеспечения безопасности перед каждой поездкой необходимо проводить тщательный визуальный осмотр мотоцикла и в обязательном порядке устранять обнаруженные неисправности.

Предварительный визуальный осмотр перед поездкой обязателен, поскольку неисправности, обнаруженные в пути, устранить гораздо сложнее, и даже спущенное колесо способно причинить значительные трудности.

Перед каждой поездкой необходимо проводить следующие виды проверок:

- Уровень топлива – при необходимости долейте топливо в топливный бак. ➤ Стр. 46
- Дроссельная заслонка – проверьте плавность ее открывания и полноту закрывания во всех положениях руля. ➤ Стр. 82
- Уровень моторного масла – при необходимости долейте масла в двигатель. Убедитесь в отсутствии утечек. ➤ Стр. 68
- Уровень охлаждающей жидкости – при необходимости долейте охлаждающей жидкости. Убедитесь в отсутствии утечек. ➤ Стр. 74
- Тормоза – проверьте работу;
- Передний и задний тормоз: проверьте уровень тормозной жидкости и износ тормозных колодок. ➤ Стр. 76, 77
- Осветительные приборы и звуковой сигнал – убедитесь в исправности осветительных приборов и звукового сигнала.
- Выключатель двигателя – проверьте правильность работы.

(VFR1200X)

- Сцепление – проверьте уровень рабочей жидкости сцепления. ➤ Стр. 79
- Система выключения зажигания при откидывании бокового упора - убедитесь, что система работает нормально. ➤ Стр. 80
- Колеса и шины – проверьте состояние и давление воздуха в шинах, при необходимости отрегулируйте. ➤ Стр. 59

Основы правильного обслуживания

Запасные части

Всегда используйте для замены только оригинальные запасные части производства компании Honda или аналогичные по качеству детали, чтобы обеспечить надежность и безопасность. При заказе окрашенных деталей указывайте название модели, цвет и код, указанный на табличке с кодом краски. Табличка с кодом краски прикреплена на заднем крыле под седлом. ➤ Стр. 63

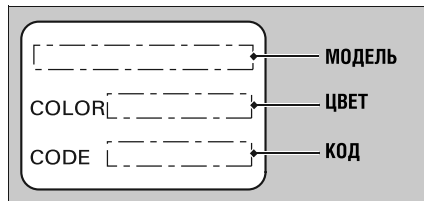

ПРЕДУПРЕЖДЕНИЕ

Установка на мотоцикл неоригинальных деталей может сделать его небезопасным и послужить причиной аварии с серьезными последствиями или смертельным исходом.

Всегда используйте только оригинальные запасные части, произведенные компанией Honda, или эквивалентные им по качеству детали, одобренные для применения на вашем мотоцикле.

Аккумуляторная батарея

Ваш мотоцикл оснащен необслуживаемой аккумуляторной батареей. Поэтому нет необходимости проверять уровень электролита либо доливать дистиллированную воду. Очистите клеммы аккумуляторной батареи, если они загрязнены или окислены.

Не открывайте пробки аккумуляторной батареи. При зарядке аккумуляторной батареи открывать пробки не нужно.

ПРИМЕЧАНИЕ

На данном мотоцикле применяется необслуживаемая аккумуляторная батарея. Открытие пробок может привести к выходу аккумуляторной батареи из строя.



ПРЕДУПРЕЖДЕНИЕ

Аккумуляторная батарея при работе выделяет взрывоопасный водород.

Искра или пламя могут вызвать взрыв аккумуляторной батареи, сила которого достаточна для причинения серьезных травм.

При работах с аккумуляторной батареей следует носить защитную одежду и защиту для лица либо доверить работы с аккумуляторной батареей квалифицированному механику.

Очистка контактных выводов аккумуляторной батареи

1. Снимите аккумуляторную батарею. ➡ Стр. 67
2. Если контактные выводы начали окисляться и на них присутствует вещество белого цвета, то промойте их теплой водой и вытрите насухо.

Основы правильного обслуживания

3. Если выводы аккумуляторной батареи сильно окислены, очистите их при помощи металлической щетки или наждачной бумаги с мелкой абразивной крошкой. При выполнении работ носите защитные очки.

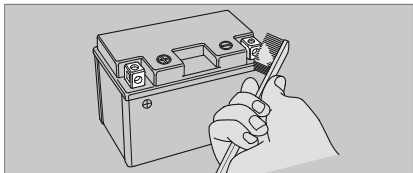

4. После чистки установите аккумуляторную батарею на место.

Аккумуляторная батарея имеет ограниченный срок службы. Проконсультируйтесь с вашим дилером по поводу периодичности замены аккумуляторной батареи. Для замены используйте необслуживаемую аккумуляторную батарею такого же типа.

ПРИМЕЧАНИЕ

Установка неоригинальных электрических компонентов может привести к перегрузке электрооборудования мотоцикла, разряду аккумуляторной батареи и поломке электрической системы.

Предохранители

Предохранители защищают электрические цепи вашего мотоцикла. Если какой-либо электрический компонент вашего мотоцикла перестал работать, прежде всего, проверьте сохранность предохранителей. Сгоревшие предохранители замените.

➤ Стр. 109

Проверка и замена предохранителей

Установите ключ в замке зажигания в положение OFF и проверьте предохранители. Если предохранитель перегорел, замените его предохранителем такого же номинала. Для определения номиналов предохранителей см. раздел «Технические характеристики». ➤ Стр. 129



ПРИМЕЧАНИЕ

Использование запасного предохранителя с большим значением номинального тока существенно повышает риск повреждения электрооборудования мотоцикла.

См. продолжение

Если предохранитель перегорел снова, то это означает, что электрооборудование вашего мотоцикла неисправно. Обратитесь к дилеру для проверки мотоцикла.

Моторное масло

Расход моторного масла и срок его службы зависят от условий эксплуатации и ее продолжительности. Регулярно проверяйте уровень масла в двигателе и при необходимости доливайте его. Если масло загрязнено или истек срок его службы, масло необходимо в ближайшее время заменить.

Выбор моторного масла

Рекомендуемое моторное масло см. в разделе «Технические характеристики». ➔ Стр. 128

Если вы используете неоригинальное моторное масло, убедитесь, что оно полностью соответствует всем требуемым стандартам:

- Стандарт JASO T 903¹: MA
- Стандарт SAE²: 10W-30
- Классификация API³: SG или выше

1. Стандарт JASO T 903 определяет выбор моторных масел для 4-тактных мотоциклетных двигателей. По этому стандарту предусмотрено два класса: MA и MB. Например, на этикетке ниже показана маркировка масла класса MA.

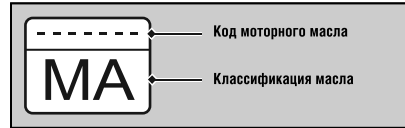

2. Стандарт SAE делит моторные масла на классы, в зависимости от их вязкости.
3. Классификация API отражает качество и уровень показателей моторных масел. Используйте масла класса SG или выше, исключая масла, маркированные на круглой этикетке API как энергосберегающие.

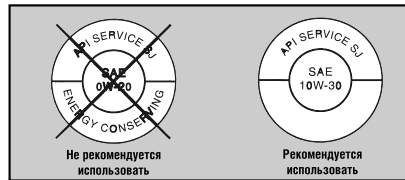



Оригинальное моторное масло Honda высшего качества, разработанное с учётом специфики конструкции и эксплуатации мотоцикла.

Иницированные Honda исследования, помогли классифицировать масла, предназначенные для использования только в мотоциклетных двигателях.

Масло соответствует международным техническим требованиям стандарта API, SAE и JASO T903. Компания Honda гарантирует высокое качество своих масел, подтверждённое испытаниями двигателя, коробки передач и сцепления.

Используйте оригинальное масло HONDA для сохранения высоких показателей вашего мотоцикла.



Основы правильного обслуживания

Тормозная жидкость (Рабочая жидкость гидропривода сцепления)

Запрещается производить долив или замену тормозной жидкости.

ПРИМЕЧАНИЕ

Попадание тормозной жидкости на окрашенные или пластиковые поверхности может их повредить. Немедленно вытрите пролитую жидкость и тщательно промойте места, на которые она попала.

Рекомендованная тормозная жидкость:
Тормозная жидкость Honda DOT 4

Масло в главной передаче

Рекомендованное трансмиссионное масло в главной передаче:
Масло для гипоидных передач Hypoid gear oil SAE 80

Рекомендуемая охлаждающая жидкость

Pro Honda HP – это готовая смесь антифриза и дистиллированной воды.

Процентное содержание (%):

50% антифриза и 50% дистиллированной воды

При концентрации антифриза менее 40% невозможно обеспечить достаточную защиту системы охлаждения от коррозии и замораживания. Увеличение концентрации антифриза до 60% обеспечивает более надежную защиту в холодном климате.

ПРИМЕЧАНИЕ

Использование охлаждающей жидкости, не предназначенной для двигателей из алюминиевого сплава, или простой водопроводной воды может привести к коррозии двигателя.

Шины (проверка/замена)

Проверка давления воздуха в шинах

Регулярно осматривайте шины и, как минимум, раз в месяц проверяйте давление воздуха в них, используя манометр. Проверьте давление, если на вид шина выглядит спущенной. Всегда проверяйте давление воздуха только на холодных шинах.

Проверка на наличие повреждений

Убедитесь, что на шинах нет порезов, трещин и других повреждений, обнажающих каркас шины. Удостоверьтесь, что в боковинах и протекторе нет гвоздей или других посторонних предметов. Также внимательно осмотрите шины на предмет наличия выпуклостей или вздутий на боковинах.

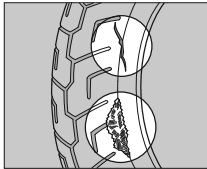

Проверка характера износа шин

На поверхностях шин, контактирующих с дорогой не должно быть следов ненормального износа.

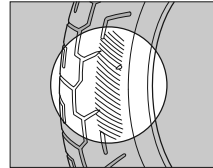

Проверка глубины протектора

Проверьте индикаторы предельного износа протектора шины. Если они стали видны, незамедлительно замените шины. Для обеспечения безопасности вы обязаны заменить шины, если их износ достиг предельного значения.



См. продолжение



ПРЕДУПРЕЖДЕНИЕ

Эксплуатация мотоцикла с чрезмерно изношенными шинами или с неправильным давлением воздуха в шинах может стать причиной дорожно-транспортного происшествия, в котором вы можете получить серьезные травмы или погибнуть.

Следуйте всем инструкциям данного Руководства, относящимся к поддержанию давления в шинах и уходу за шинами.

Обратитесь к дилеру для замены шин.

Рекомендованный тип шин, рекомендованное давление в шинах и минимально допустимую глубину протектора см. в разделе «Технические характеристики». ➤ Стр. 128

При замене шин следуйте нижеприведенным указаниям:

- Используйте рекомендуемые модели шин или их аналоги с таким же размером, конструкцией, индексом скорости и допустимой нагрузкой.

- Для балансировки колес используйте специальные оригинальные грузики Honda или аналогичные им.
- Запрещается установка на данный мотоцикл бескамерных шин со вставленными в них камерами. Постепенный разогрев камеры при эксплуатации мотоцикла может вызвать ее внезапный разрыв.
- Используйте на данном мотоцикле только бескамерные шины. Обода колес сконструированы для установки бескамерных шин, и при интенсивном разгоне или торможении шина камерного типа может провернуться на ободе, что вызовет резкую потерю давления в шине.

ПРЕДУПРЕЖДЕНИЕ

Установка на мотоцикл неподходящих шин может вызвать ухудшение управляемости и стать причиной дорожно-транспортного происшествия, в котором вы можете получить серьезные увечья или погибнуть.

Всегда используйте шины размера и типа, рекомендуемых в данном Руководстве по эксплуатации.

Воздухоочиститель

Данный мотоцикл оснащен бумажным фильтрующим элементом.

Продувка такого фильтрующего элемента сжатым воздухом или любой другой способ очистки могут привести к повреждению фильтрующего элемента и проникновению грязи в двигатель.

Не пытайтесь чистить засорившийся фильтрующий элемент.

Эту процедуру следует поручить дилеру.

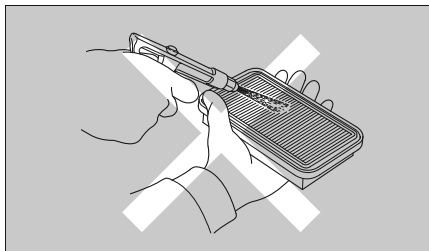

Комплект инструмента находится под седлом.

➔ Стр. 47

С помощью инструмента из комплекта можно выполнить некоторые операции ремонта в дороге, несложную регулировку и замену деталей.

- Свечной ключ
- Рожковый ключ 8x12
- Рожковый ключ 10x14
- Рожковый ключ 12x17
- Рожковый ключ 14x17
- Отвертка с плоским жалом/крестообразная отвертка
- Рукоятка отвертки
- Торцевой ключ на 5 мм
- Тросик крепления шлема

Седло

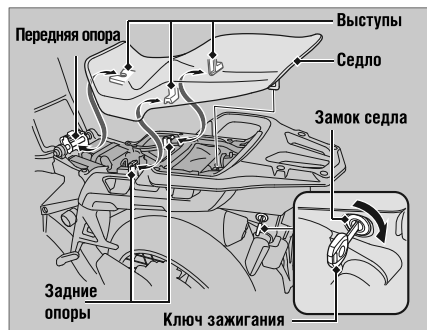

Снятие

1. Вставьте ключ зажигания в замок седла, поверните его по часовой стрелке, удерживайте в повернутом положении и откройте седло.
2. Потяните седло назад и вверх.

Установка

1. Вставьте передние и задние выступы на седле в соответствующие опоры на раме.
2. Нажмите вперед и вниз на заднюю часть седла до его защелкивания на месте.

Слегка потяните седло вверх, чтобы убедиться в надежности его установки. Седло запирается автоматически при закрытии. Будьте внимательны, чтобы не запереть ключи в подседельном пространстве.

Фиксатор

Для снятия правого заднего кожуха необходимо вынуть фиксаторы.

Снятие

1. Продавите центральный штифт для освобождения защелки.
2. Извлеките фиксатор из отверстия.

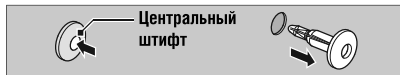

Установка

1. Надавите на низ штифта.



2. Вставьте фиксатор в отверстие.
3. Продавите центральный штифт до запираания фиксатора.

Кожух главной передачи

Для слива отработанного трансмиссионного масла из главной передачи необходимо предварительно снять кожух главной передачи.

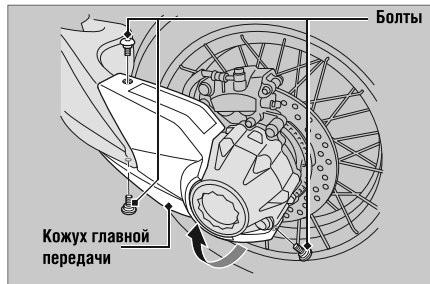

Снятие

1. Выверните болты.
2. Снимите кожух главной передачи.

Установка

Установка деталей осуществляется в обратной последовательности.

Правый теплоотражатель двигателя и правый нижний обтекатель

Для операций с расширительным бачком системы охлаждения, а также для доступа к номеру двигателя необходимо предварительно снять правый теплоотражатель двигателя.

(VFR1200X)

Правый нижний кожух снимается при замене масляного фильтра двигателя.

(VFR1200XD)

Правый нижний кожух снимается при замене масляного фильтра двигателя и масляного фильтра сцепления.

Снятие

1. Снимите фиксатор. ► Стр. 64
2. Извлеките выступы из втулок.
3. Снимите правый теплоотражатель двигателя.

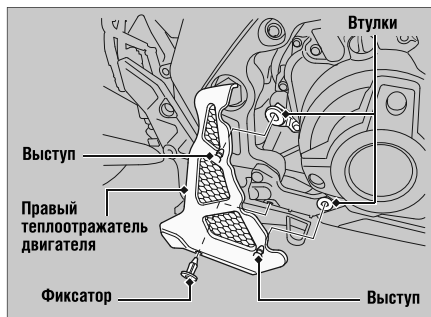

См. продолжение

Правый теплоотражатель двигателя и правый нижний обтекатель

4. Выверните болты.
5. Извлеките выступ из втулки.
6. Снимите правый нижний обтекатель.

(VFR1200X)

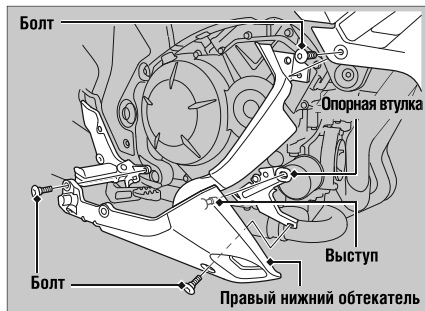

(VFR1200XD)

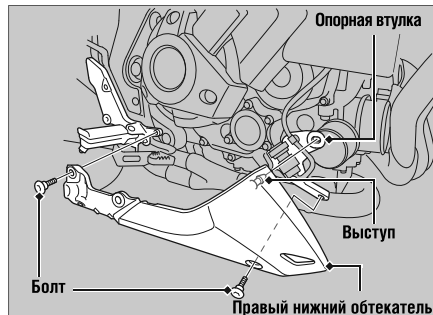

Установка

Установка деталей осуществляется в обратной последовательности.

Аккумуляторная батарея

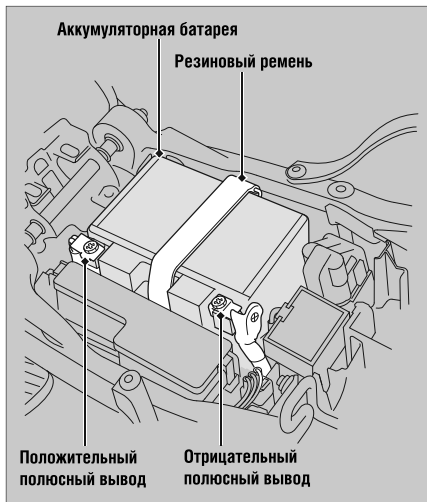

Снятие

1. Снимите седло ► Стр. 63
2. Отсоедините резиновый ремень.
3. Отсоедините клемму от отрицательного (-) вывода аккумуляторной батареи.
4. Отсоедините клемму от положительного вывода аккумуляторной батареи.
5. Выньте аккумуляторную батарею, следя за тем, чтобы не потерять гайки ее выводов.

Установка

Установка деталей осуществляется в обратной последовательности. Первым всегда подключайте положительный вывод аккумуляторной батареи. Убедитесь, что болты и гайки надежно затянуты. При отсоединении аккумуляторной батареи часы сбрасывают показания на 01:00:00. Рекомендации по правильному обращению с аккумуляторной батареей см. в разделе «Основы правильного обслуживания». ► Стр. 55
Разряженная аккумуляторная батарея. ► Стр. 105

Проверка уровня моторного масла

1. Если двигатель холодный, запустите его и прогрейте в течение 3-5 минут.
2. Выключите зажигание, остановите двигатель и подождите 2-3 минуты.
3. Установите мотоцикл вертикально на ровной горизонтальной площадке.
4. Проверьте уровень масла, который должен находиться между отметками максимального и минимального уровня в контрольном окне.



Долив моторного масла

Если уровень масла находится на отметке минимального уровня или ниже ее, необходимо долить рекомендованное моторное масло. ➡ Стр. 57

1. Долейте масло с рекомендованными характеристиками до отметки максимального уровня.
 - ▶ При проверке уровня масла установите мотоцикл вертикально на ровной горизонтальной площадке
 - ▶ Запрещается превышать отметку максимального уровня.
 - ▶ Не допускайте попадания посторонних материалов в маслозаливную горловину. Немедленно вытирайте пролитое масло.
2. Надежно установите на место пробку заливной горловины.

ПРИМЕЧАНИЕ

Работа двигателя при недостаточном или избыточном уровне моторного масла может привести к поломке двигателя. Запрещается смешивать моторные масла разных марок и сортов. Это может отрицательно сказаться на смазке и эффективности работы сцепления.

Рекомендации по выбору моторного масла см. в разделе «Основы правильного обслуживания».

► Стр. 57

Замена моторного масла и масляного фильтра двигателя

Замена масла и масляного фильтра требует применения специальных инструментов. Рекомендуется поручить выполнение сервисных операций официальному дилеру Honda.

Используйте только новые оригинальные масляные фильтры Honda, предназначенные для мотоцикла данной модели, либо их аналоги.

ПРИМЕЧАНИЕ

Использование неподходящего масляного фильтра может привести к серьезной поломке двигателя.

1. Если двигатель холодный, запустите его и прогрейте в течение 3-5 минут.
2. Выключите зажигание, заглушите двигатель и подождите 2-3 минуты.
3. Установите мотоцикл на боковой упор на ровной горизонтальной площадке.
4. Расположите под сливным отверстием подходящую емкость для сбора масла.
5. Для слива масла снимите пробку маслозаливной горловины, отверните сливную пробку с уплотнительной шайбой.

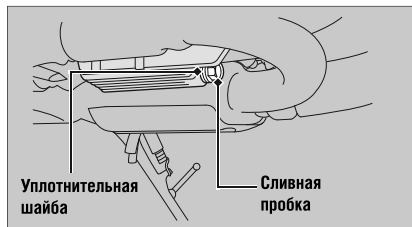

Моторное масло ► Замена моторного масла и масляного фильтра двигателя

6. Снимите правый теплоотражатель двигателя и правый нижний обтекатель. ► Стр. 65
7. С помощью специального ключа для фильтра отверните масляный фильтр и дайте стечь остаткам масла. Убедитесь, что старое уплотнение не осталось в двигателе.
► Утилизируйте использованный масляный фильтр и отработанное масло в соответствующем центре утилизации.

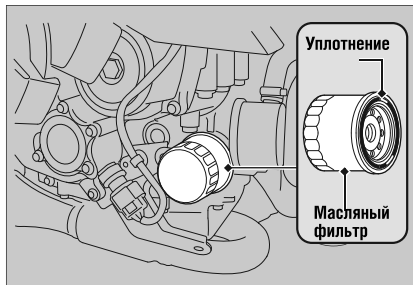

8. Нанесите тонкий слой моторного масла на резиновое уплотнение нового масляного фильтра.
9. Установите новый масляный фильтр и затяните его.

Момент затяжки: 26 Нм (2,7 кгс-м)

10. Наденьте новую уплотнительную шайбу на сливную пробку. Затяните сливную пробку.

Момент затяжки: 29 Нм (3,0 кгс-м)

11. Залейте в картер масло с рекомендованными характеристиками (► стр. 57) и установите на место крышку маслозаливной горловины.

**Необходимое количество моторного масла
VFR1200X**

**При одновременной замене масла
и масляного фильтра:**

3,3 л

При замене только моторного масла:

3,1 л

VFR1200XD

**При одновременной замене масла
и масляного фильтра:**

3,9 л

При замене только моторного масла:

3,6 л

12. Проверьте уровень масла. ► Стр. 68

13. Проверьте отсутствие утечек.

14. Установите правый теплоотражатель двигателя и правый нижний обтекатель.

Замена масляного фильтра сцепления (только VFR1200XD)

Используйте только новые оригинальные масляные фильтры сцепления Honda, предназначенные для мотоцикла данной модели, либо эквивалентные им.

ПРИМЕЧАНИЕ

Использование неподходящего масляного фильтра сцепления может привести к серьезной поломке коробки передач.

1. Выполните этапы 1 - 7 по замене моторного масла и масляного фильтра двигателя. ► Стр. 69

2. Снимите крышку масляного фильтра сцепления, масляный фильтр сцепления и пружину, сняв крепежные болты масляного фильтра сцепления А и В.
► Утилизируйте использованный масляный фильтр сцепления и отработанное масло в соответствующем центре утилизации.

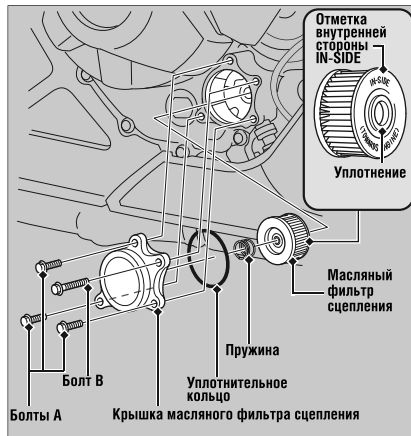

Моторное масло ► Замена масляного фильтра сцепления (только VFR1200XD)

3. Установите новый фильтр резиновым уплотнителем внутрь, к двигателю. На фильтр нанесена надпись IN-SIDE (внутренняя сторона) рядом с резиновым уплотнителем.
4. Замените старое уплотнительное кольцо на новое. Перед установкой нового уплотнительного кольца покройте его тонким слоем моторного масла.
5. Установите на место пружину и крышку масляного фильтра сцепления.
6. Установите крепежные болты А и В и затяните их.
7. Нанесите тонкий слой моторного масла на резиновое уплотнительное кольцо нового масляного фильтра двигателя. ►Стр. 70
8. Установите новый масляный фильтр двигателя и затяните его.

Момент затяжки: 26 Нм (2,7 кгс-м)

9. Наденьте новую уплотнительную шайбу на сливную пробку. Затяните сливную пробку.

Момент затяжки: 29 Нм (3,0 кгс-м)

10. Залейте в картер масло с рекомендованными характеристиками (►стр. 57) и установите на место крышку маслосливной горловины.

Необходимое количество моторного масла
При одновременной замене масла, масляного
фильтра двигателя и масляного фильтра сцепления:
4,0 л

11. Проверьте уровень масла. ►Стр. 68
12. Проверьте отсутствие утечек.
13. Установите правый теплоотражатель двигателя и правый нижний обтекатель.

Проверка уровня охлаждающей жидкости

1. Установите мотоцикл на ровной горизонтальной площадке.
2. Удерживайте мотоцикл в вертикальном положении.
3. Проверьте уровень охлаждающей жидкости: он должен находиться между метками максимального и минимального уровней на расширительном бачке.



Если уровень охлаждающей жидкости очень мал или расширительный бачок пуст, значит, в системе присутствует серьезная утечка. Обратитесь к дилеру для проверки мотоцикла.

Долив охлаждающей жидкости

1. Если уровень охлаждающей жидкости находится ниже отметки минимального уровня, добавьте рекомендуемую охлаждающую жидкость ➤ Стр. 58, чтобы ее уровень достиг отметки максимального уровня. Доливайте охлаждающую жидкость только через заливную горловину в расширительном бачке. Не открывайте крышку радиатора.
2. Снимите правый теплоотражатель двигателя. ➤ Стр. 65

- Откройте крышку заливной горловины расширительного бачка и долейте охлаждающую жидкость, одновременно следя за ее уровнем.
 - Запрещается превышать метку максимального уровня.
 - Не допускайте попадания посторонних предметов в расширительный бачок.
- Установите на место крышку заливной горловины расширительного бачка.
- Установите на место правый теплоотражатель двигателя.



ПРЕДУПРЕЖДЕНИЕ

Если снять крышку радиатора, пока двигатель еще горячий, охлаждающая жидкость может выплеснуться и причинить серьезные ожоги.

Дайте двигателю и радиатору остыть, прежде чем снимать крышку радиатора.

Замена охлаждающей жидкости

Замену охлаждающей жидкости должен выполнять официальный дилер Honda, за исключением тех случаев, когда у вас есть необходимый инструмент и вы обладаете соответствующей квалификацией, чтобы выполнить работы самостоятельно.

Проверка уровня тормозной жидкости

1. Установите мотоцикл вертикально на ровной горизонтальной площадке.
2. **Передний тормоз**
Убедитесь, что бачок для тормозной жидкости расположен горизонтально, и проверьте уровень тормозной жидкости, который должен находиться выше метки минимального уровня.
3. **Задний тормоз**
Убедитесь, что бачки тормозов расположены горизонтально. Проверьте уровень тормозной жидкости, он должен находиться между отметками минимального и максимального уровня.

Если уровень тормозной жидкости в любом из бачков ниже отметки минимального уровня, а рычаг переднего и педаль заднего тормоза имеют чрезмерный свободный ход, проверьте износ тормозных колодок. Если колодки не изношены, то, скорее всего, в тормозной системе имеется утечка. Обратитесь к дилеру для проверки мотоцикла.

Передний
тормоз

Бачок переднего
тормоза

Отметка
минимального
уровня

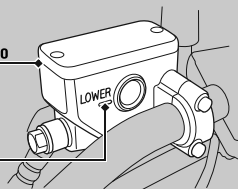

Задний
тормоз

Бачок заднего
тормоза

Отметка
максимального
уровня

Отметка
минимального
уровня

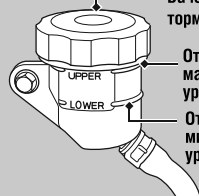

Проверка тормозных колодок

Проверьте состояние индикаторов износа тормозных колодок. Если колодки изношены до индикатора износа, их необходимо заменить на новые.

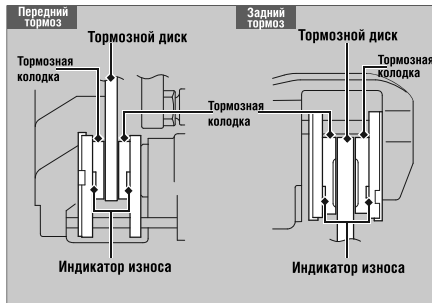

1. Передний тормоз

Осмотрите тормозные колодки с нижней стороны тормозного суппорта.

► Всегда осматривайте колодки в обоих (левом и правом) передних суппортах.

2. Задний тормоз

Осмотрите тормозные колодки с задней левой стороны мотоцикла.

При необходимости замены тормозных колодок обратитесь к официальному дилеру Honda. Всегда меняйте левые и правые тормозные колодки одновременно.

Проверка стояночного тормоза (только VFR1200XD)

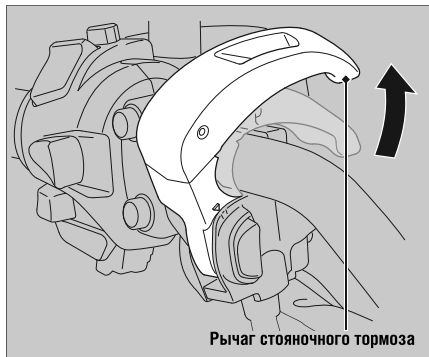

Установите мотоцикл на ровной горизонтальной площадке. Для проверки исправности стояночного тормоза остановите двигатель и попытайтесь толкнуть мотоцикл вперед при полностью вытянутом рычаге стояночного тормоза.

Если эффективность стояночного тормоза снизилась, обратитесь к официальному дилеру компании HONDA для регулировки стояночного тормоза.

Замена рабочей жидкости привода сцепления (только VFR1200X)

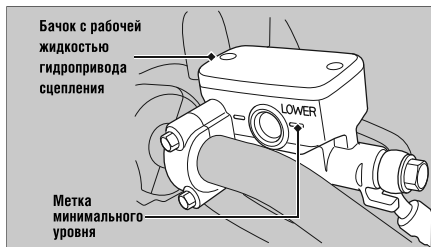

1. Установите мотоцикл вертикально на ровной горизонтальной площадке.
2. Убедитесь, что крышка бачка сцепления расположена горизонтально и проверьте уровень тормозной жидкости, который должен находиться выше метки минимального уровня.

Если уровень рабочей жидкости гидропривода сцепления слишком низок или если вы обнаружили утечки, повреждения шлангов и соединений системы, обратитесь к официальному дилеру Honda.

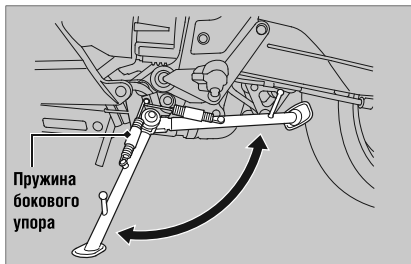

1. Убедитесь, что боковой упор работает нормально. Если боковой упор перемещается с трудом или скрипом, проведите чистку поверхностей вокруг шарнира и нанесите чистую смазку на болт шарнира.
2. Убедитесь в отсутствии повреждений и потери упругости пружины бокового упора.
3. **(VFR1200X)**
Сядьте в седло мотоцикла, включите нейтральную передачу в коробке передач и поднимите боковой упор.

(VFR1200XD)

Сядьте на мотоцикл и поднимите боковой упор.

4. **(VFR1200X)**

Запустите двигатель, нажмите рычаг сцепления и включите передачу.

(VFR1200XD)

Запустите двигатель, затем нажмите сторону D переключателя N-D для включения режима D коробки передач.

5. Опустите до конца боковой упор. Двигатель должен остановиться, как только боковой упор будет опущен. Если двигатель не остановился, обратитесь к дилеру для проверки мотоцикла.

Замена масла в главной передаче

1. Установите мотоцикл на боковой упор на ровной горизонтальной площадке.
2. Снимите кожух главной передачи. ➔ Стр. 64
3. Расположите под сливным отверстием подходящую емкость для сбора масла.
4. Для слива масла снимите пробку маслозаливной горловины, пробку слива масла из картера главной передачи и уплотнительную шайбу.



5. Наденьте новую уплотнительную шайбу на сливную пробку. Затяните сливную пробку.

Момент затяжки: 12 Нм (1,2 кгс-м)

6. Залейте масло с рекомендованными характеристиками. ➔ Стр. 58

Необходимый объем трансмиссионного масла:
200 см³

7. Проверьте уровень масла. Уровень масла должен доходить до нижней кромки заливной горловины.
8. Установите пробку на место и надежно затяните ее.

Момент затяжки: 8 Нм (0,8 кгс-м)

9. Проверьте отсутствие утечек.
10. Установите кожух главной передачи.

Проверка акселератора

При выключенном двигателе проверьте плавность работы рукоятки акселератора при ее вращении от упора до упора во всех положениях руля. Также проверьте свободный ход рукоятки акселератора. Если рукоятка акселератора вращается с заеданиями, не возвращается в исходное положение при отпускании или если поврежден трос привода дроссельной заслонки, обратитесь к дилеру для проверки мотоцикла.

**Свободный ход рукоятки акселератора
(измеренный по фланцу):**

2 - 4 мм

Свободный ход

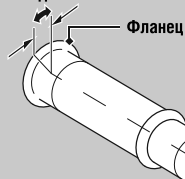

Регулировка свободного хода рукоятки акселератора

1. Сдвиньте защитный чехол наконечника троса.
2. Ослабьте стопорную гайку.
3. Вращайте регулировочную муфту пока свободный ход рукоятки акселератора не достигнет 2-4 мм.
4. Затяните стопорную гайку, сдвиньте обратно защитный чехол и еще раз проверьте работу привода дроссельной заслонки.

(VFR1200X)

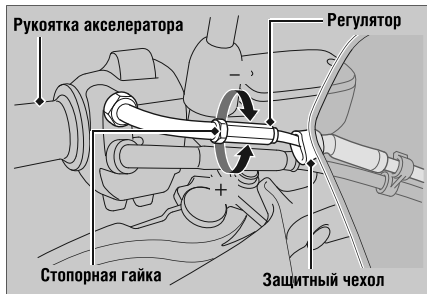

(VFR1200XD)

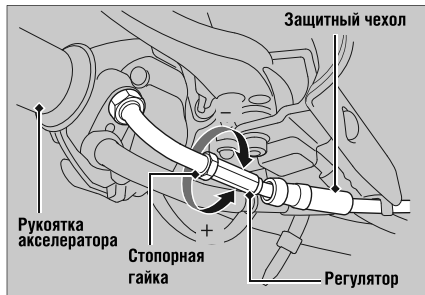

Регулировка свободного хода рычагов сцепления и переднего тормоза

Расстояние между концом рычага сцепления и рычага тормоза до рукоятки руля можно отрегулировать.

Принцип регулировки

Вращайте регулировочную муфту до совмещения цифры на нем с меткой, одновременно толкая рычаг вперед до нужного положения.

После регулировки проверьте правильность работы рычагов, прежде чем отправляться в поездку.

ПРИМЕЧАНИЕ

Запрещается устанавливать регулировки, находящиеся за пределами шкал регуляторов.

Модель VFR1200XD не имеет рычага сцепления и узла его регулировки.

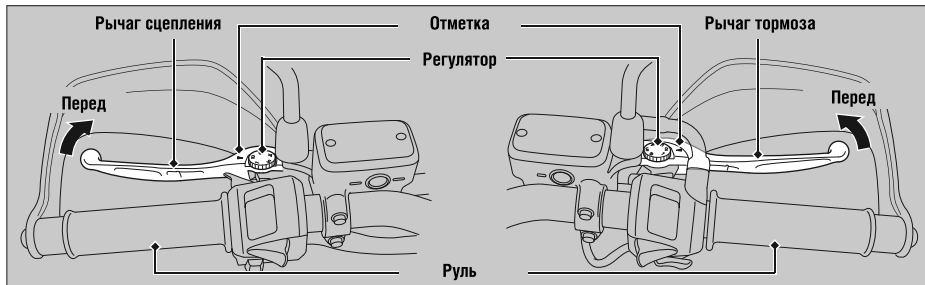

Регулировка передней подвески

Предварительное сжатие пружины

Вы можете отрегулировать предварительное сжатие пружины при помощи регулятора, настроив таким образом подвеску в соответствии с нагрузкой и дорожными условиями. Поверните регулятор по часовой стрелке, чтобы увеличить предварительное сжатие пружины (увеличить жесткость подвески), или против часовой стрелки, чтобы уменьшить предварительное сжатие пружин (уменьшить жесткость подвески). Стандартной регулировкой является положение регулятора, при котором пятая (VFR1200X) / четвертая (VFR1200XD) канавка от его верха совмещена с верхней плоскостью болтов пера вилки.

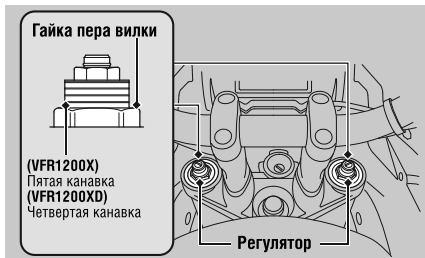

Регулировка хода отбоя

Вы можете отрегулировать усилие демпфирования отбоя вилки при помощи регулятора, настроив, таким образом, подвеску в соответствии с нагрузкой и дорожными условиями. Поверните регулятор по часовой стрелке, чтобы сделать ход отбоя жестче (увеличить демпфирующее усилие) или против часовой стрелки, чтобы сделать ход отбоя мягче (уменьшить демпфирующее усилие). Стандартной является настройка на 7 щелчков (VFR1200X) / 6 щелчков (VFR1200XD) от максимального значения.

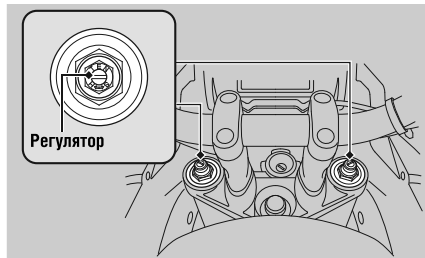

См. продолжение

ПРИМЕЧАНИЕ

Запрещается устанавливать регулировки, находящиеся за пределами шкал регуляторов. Оба пера вилок должны иметь одинаковые настройки предварительного сжатия пружины и усилия демпфирования отбоя.

Регулировка задней подвески**Предварительное сжатие пружины**

Вы можете отрегулировать предварительное сжатие пружин при помощи рукоятки регулятора, настроив таким образом подвеску в соответствии с нагрузкой и дорожными условиями. Поверните регулятор по часовой стрелке, чтобы увеличить предварительное сжатие пружины (увеличить жесткость подвески), или против часовой стрелки, чтобы уменьшить предварительное сжатие пружин (уменьшить жесткость подвески). Стандартной является настройка на 7 щелчков (**VFR1200X**) / 9 щелчков (**VFR1200XD**) от минимального значения.



Регулировка хода отбоя

Вы можете отрегулировать усилие демпфирования отбоя вилки при помощи регулятора, настроив, таким образом, подвеску в соответствии с нагрузкой и дорожными условиями. Поверните регулятор по часовой стрелке, чтобы сделать ход отбоя жестче (увеличить демпфирующее усилие) или против часовой стрелки, чтобы сделать ход отбоя мягче (уменьшить демпфирующее усилие). Стандартной является настройка на 1 3/8 оборота (**VFR1200X**) / 7/8 оборота (**VFR1200XD**) от максимального значения.

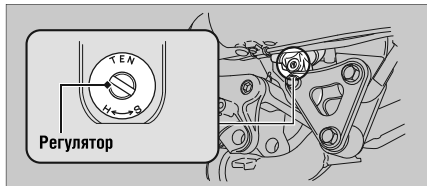

ПРИМЕЧАНИЕ

Запрещается устанавливать регулировки, находящиеся за пределами шкал регуляторов.

ПРИМЕЧАНИЕ

Узел заднего амортизатора включает демпфирующее устройство, которое содержит азот под высоким давлением. Не пытайтесь самостоятельно разбирать или ремонтировать демпфирующее устройство. Для выполнения этих работ обратитесь к официальному дилеру Honda.

Регулировка направления светового пучка фары

Вы можете отрегулировать вертикальное смещение светового пучка фары. Поворачивайте рукоятку регулятора в соответствующую сторону. Соблюдайте требования местного законодательства.

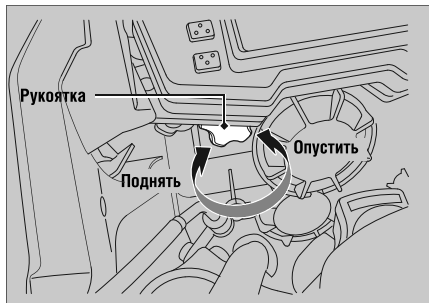

Регулировка концевого выключателя стоп-сигнала

Проверьте работоспособность концевого выключателя стоп-сигнала. Поворачивайте регулировочную гайку в направлении А, если выключатель включает стоп-сигнал слишком поздно, или в направлении В, если включение стоп-сигнала происходит слишком рано.



Регулировка высоты ветрового щитка

Существует два положения ветрового щитка по высоте.

1. Снимите ветровой щиток, вывернув соответствующие винты с шайбами.

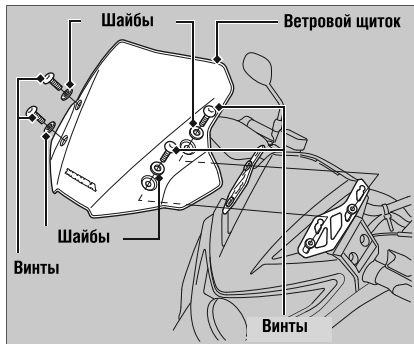

2. Отверните гайки.

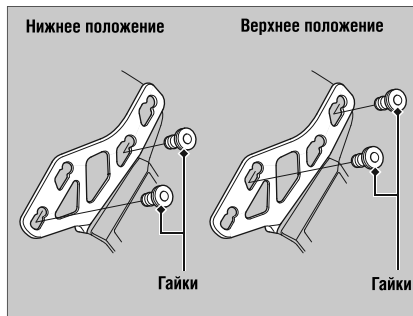

3. Установите все гайки в нижние отверстия или верхние отверстия.
4. Установите ветровой щиток
5. Вверните и затяните винты с шайбами.

Поиск и устранение неисправностей

| | |
|---|----------------|
| Двигатель не заводится (индикатор системы HISS остается включенным)..... | Стр. 91 |
| Перегрев двигателя (горит сигнализатор высокой температуры охлаждающей жидкости)..... | Стр. 92 |
| Горят или мигают световые сигнализаторы..... | Стр. 93 |
| Сигнализатор падения давления масла..... | Стр. 93 |
| Система электронного впрыска (PGM-FI) | |
| Сигнализатор неисправности (MIL)..... | Стр. 93 |
| Сигнализатор антиблокировочной системы..... | Стр. 94 |
| Индикатор противобуксовочной системы (TCS)..... | Стр. 95 |
| Другие сигнализаторы..... | Стр. 96 |

| | |
|---|-----------------|
| Символ « - » в окне номера включенной передачи мигает на ходу..... | Стр. 97 |
| Прокол шины..... | Стр. 98 |
| Неисправность электрооборудования..... | Стр. 105 |
| Разряженная аккумуляторная батарея..... | Стр. 105 |
| Перегоревшая лампа..... | Стр. 105 |
| Перегоревший предохранитель..... | Стр. 109 |

■ Электростартер работает, но двигатель не заводится

Проверьте следующее:

- Проверьте правильность последовательности пуска двигателя. ➤ Стр. 38
- Убедитесь, что в баке достаточно топлива
- Проверьте, не горит ли сигнализатор неисправности (MIL) системы электронного впрыска (PGM-FI)
 - ▶ Если сигнализатор горит, при первой же возможности обратитесь к вашему дилеру
- Проверьте, не горит ли индикатор системы HISS
 - ▶ Установите ключ в замке зажигания в положение OFF и извлеките его из замка. Снова вставьте ключ в замок зажигания и установите его в положение ON. Если сигнализатор продолжает гореть и после пуска двигателя, проверьте следующее:

Нет ли рядом с замком зажигания другого ключа системы HISS (включая ваш запасной ключ).

Нет ли на ключе посторонних металлических частиц или наклеек.

Если после устранения вышеприведенных помех индикатор системы HISS продолжает гореть, обратитесь к дилеру для проверки мотоцикла.

■ Электростартер не работает

Проверьте следующее:

- Находится ли выключатель двигателя в положении RUN ○. ➤ Стр. 34, 37
- Не перегорел ли предохранитель. ➤ Стр. 109
- Не ослабло ли крепление клемм на аккумуляторной батарее, и нет ли на клеммах и выводах окислов. ➤ Стр. 67
- Проверьте состояние аккумуляторной батареи. ➤ Стр. 105

Если проблема не исчезла, обратитесь к дилеру для проверки мотоцикла.

Перегрев двигателя (горит сигнализатор высокой температуры охлаждающей жидкости)

О перегреве двигателя свидетельствует следующее:

- Включение сигнализатора высокой температуры охлаждающей жидкости
- Вялая реакция двигателя на поворот рукоятки акселератора
- Если такое произошло, остановитесь в безопасном месте на обочине дороги или у края проезжей части и проделайте описанные ниже действия.

Продолжительная работа двигателя на повышенных холостых оборотах может привести к перегреву двигателя и включению сигнализатора высокой температуры охлаждающей жидкости.

ПРИМЕЧАНИЕ

Эксплуатация двигателя при чрезмерной температуре охлаждающей жидкости может привести к выходу двигателя из строя.

1. Остановите двигатель, выключив зажигание, а затем снова включите зажигание, переведя ключ в замке зажигания в положение ON.

2. Убедитесь, что вентилятор радиатора работает, после чего установите ключ в замке зажигания в положение OFF.

Если вентилятор не работает:

Возможно, мотоцикл неисправен. Не запускайте двигатель. Доставьте мотоцикл к официальному дилеру Honda.

Если вентилятор работает:

Дайте двигателю остыть, установив ключ в замке зажигания в положение OFF.

3. После того как двигатель остынет, проверьте нет ли утечек в системе охлаждения. ➤ Стр. 74

В случае обнаружения утечки:

Не запускайте двигатель. Доставьте мотоцикл к официальному дилеру Honda.

4. Проверьте уровень охлаждающей жидкости в расширительном бачке и при необходимости долейте охлаждающую жидкость. ➤ Стр. 74
5. Если пункты 1-4 выполнены, вы можете продолжить движение, но при этом должны внимательно следить за сигнализатором высокой температуры охлаждающей жидкости.

Сигнализатор падения давления моторного масла

Если сигнализатор падения давления масла включился на ходу, остановитесь в безопасном месте на обочине дороги или у края проезжей части и заглушите двигатель.

ПРИМЕЧАНИЕ

Эксплуатация мотоцикла с низким давлением масла в двигателе может привести к выходу двигателя из строя.

1. Проверьте уровень масла в двигателе и долийте его при необходимости. ➤ Стр. 68
2. Запустите двигатель.

Вы можете продолжить движение, только убедившись, что сигнализатор падения давления масла не горит. Резкое ускорение может вызвать кратковременное включение сигнализатора падения давления масла, особенно если уровень масла находится на минимальной отметке или вблизи нее. Если сигнализатор падения давления масла продолжает гореть при рекомендованном уровне масла, остановите двигатель и свяжитесь с вашим дилером.

Если уровень масла в двигателе начал быстро снижаться, это означает, что в системе смазки появилась утечка или другая серьезная неисправность. Обратитесь к дилеру для проверки мотоцикла.

Сигнализатор неисправности (MIL) системы впрыска (PGM-FI)

Если сигнализатор загорелся на ходу, это означает, что в системе впрыска появилась серьезная неисправность. Снизьте скорость и доставьте мотоцикл в сервисный центр дилера для проверки.

Сигнализатор антиблокировочной системы

Если сигнализатор включается в описанных ниже ситуациях, это указывает на серьезную неисправность системы. Снизьте скорость и доставьте мотоцикл в сервисный центр дилера для проверки.

- Сигнализатор загорается или начинает мигать во время движения.
- Сигнализатор не загорается при установке ключа в замке зажигания в положение ON.
- Сигнализатор не гаснет при достижении скорости выше 10 км/ч.

Если сигнализатор антиблокировочной системы продолжает гореть, тормоза вашего мотоцикла сохраняют работоспособность, но без антиблокировочной функции.

Сигнализатор антиблокировочной системы может мигать, если вращается вывешенное заднее колесо находящегося на опоре мотоцикла. В этом случае установите ключ в замке зажигания в положение OFF, а затем верните его в положение ON. Сигнализатор погаснет, когда скорость мотоцикла превысит приблизительно 10 км/ч.

Индикаторы противобуксовочной системы (TCS)

Если сигнализатор включается в описанных ниже ситуациях, это указывает на серьезную неисправность системы. Снизьте скорость и доставьте мотоцикл в сервисный центр дилера для проверки.

- Сигнализатор загорается во время движения.
- Сигнализатор не загорается при установке ключа в замке зажигания в положение ON.
- Сигнализатор не гаснет при достижении скорости выше 10 км/ч.

Даже при горящем сигнализаторе противобуксовочной системы работоспособность мотоцикла сохраняется, за исключением того, что не будет работать противобуксовочная система.

- Если сигнализатор загорелся при срабатывании противобуксовочной системы, вам придется полностью отпустить рукоятку акселератора, чтобы мотоцикл мог вернуться в нормальный режим работы.

Сигнализатор противобуксовочной системы может загореться, если вращается вывешенное заднее колесо находящегося на опоре мотоцикла. В этом случае установите ключ в замке зажигания в положение OFF, а затем верните его в положение ON. Сигнализатор погаснет, когда скорость мотоцикла превысит приблизительно 10 км/ч.

Неисправность указателя уровня топлива

При неисправности указателя уровня топлива все сегменты будут мигать, как показано на иллюстрации. Если это произошло, при первой же возможности обратитесь к официальному дилеру Honda.

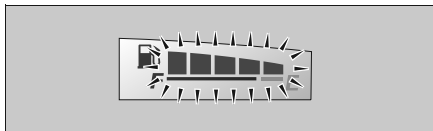

Символ « - » в окне номера включенной передачи мигает на ходу

(Только VFR1200XD)

Если символ « - » загорается на ходу, это может указывать на серьезную неисправность коробки передач с двумя сцеплениями.

Незамедлительно остановитесь в безопасном месте и доставьте мотоцикл к официальному дилеру компании HONDA для проверки.

Вы можете добраться до сервиса своим ходом, если будете следовать процедуре, описанной ниже.

1. Выключите зажигание.
2. Установите ключ в замке зажигания в положение ON и запустите двигатель.

Если вы не можете запустить двигатель:

Установите ключ в замке зажигания в положение OFF и немного покатайте мотоцикл вперед и назад, чтобы выключить передачу. Снова установите ключ в замке зажигания в положение ON и запустите двигатель.

Если двигатель все равно не запускается:

Запустите двигатель, одновременно нажав рычаг или педаль тормоза.

Если вы не можете переключить коробку передач из режима N в режим D:

Запустите двигатель, одновременно нажав рычаг или педаль тормоза.

Если вы не можете переключиться из режима N в режим D и при этом мигает индикатор « - »:

Неисправность слишком серьезная. Дальнейшее движение невозможно. Незамедлительно обратитесь к дилеру для проверки мотоцикла.

Ремонт проколотой шины и снятие колеса требуют специальных инструментов и навыков.

Рекомендуется поручить выполнение этих сервисных операций официальному дилеру Honda. Если был проведен аварийный ремонт шины, в дальнейшем обязательно доставьте мотоцикл к официальному дилеру Honda для проверки/замены шины.

Аварийный ремонт шины при помощи ремонтного комплекта

Если ваша шина получила мелкий прокол, вы можете воспользоваться ремонтным комплектом для бескамерных шин.

Для выполнения аварийного ремонта следуйте прилагаемым к ремонтному комплекту инструкциям.

Езда на отремонтированной в аварийном порядке шине небезопасна. Если шина подверглась аварийному ремонту, запрещается движение со скоростью более 50 км/ч. Незамедлительно доставьте мотоцикл в сервисный центр дилера для замены шины.



ПРЕДУПРЕЖДЕНИЕ

Постоянная езда на отремонтированной в аварийном порядке шине опасна. Если аварийная заплатка вылетит, вы можете попасть в серьезную аварию, получить тяжелые увечья или погибнуть.

Если вам приходится ехать на мотоцикле с отремонтированной в аварийном порядке шине, соблюдайте осторожность и не превышайте скорость 50 км/ч, пока отремонтированная шина не будет заменена на новую.

Снятие колес

Если вам необходимо снять колесо для ремонта прокола шины, следуйте нижеприведенным указаниям.

Снимая и устанавливая колесо, будьте осторожны, чтобы не повредить датчик скорости вращения колеса и импульсное кольцо датчика.

Переднее колесо

Снятие

1. Установите мотоцикл на ровной горизонтальной площадке.
2. Покройте переднее колесо с обеих сторон и тормозные суппорты защитной лентой или ветошью.
3. С левой стороны выверните крепежные болты и снимите тормозной суппорт.

4. С правой стороны выверните крепежные болты и снимите тормозной суппорт.
 - Подвяжите или положите тормозной суппорт так, чтобы он не висел на тормозном шланге. Не перекручивайте тормозной шланг.
 - Не допускайте попадания смазки, масла или грязи на тормозной диск или тормозные колодки.
 - Не нажимайте на рычаг тормоза или педаль тормоза при снятом тормозном суппорте.
 - Будьте аккуратны, чтобы при снятии колеса не поцарапать его о тормозной суппорт.



См. продолжение

Прокол шины ► Снятие колес

5. Выверните болт оси переднего колеса.
6. Ослабьте правые стяжные болты оси.
7. Надежно закрепите мотоцикл и поднимите переднее колесо с помощью специальной подставки или лебедки.
8. Ослабьте левые стяжные болты оси.
9. Извлеките ось переднего колеса с левой стороны, снимите боковые втулки и переднее колесо.

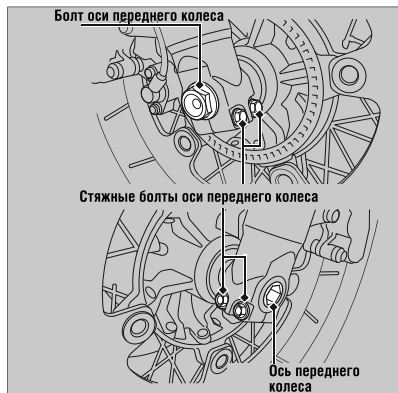

Установка

1. Установите боковые втулки на колесо.
2. Поместите переднее колесо между перьями вилки и вставьте с левой стороны до упора слегка смазанную ось колеса через левое перо вилки и ступицу колеса.
3. Выровняйте торец оси заподлицо с поверхностью пера вилки.

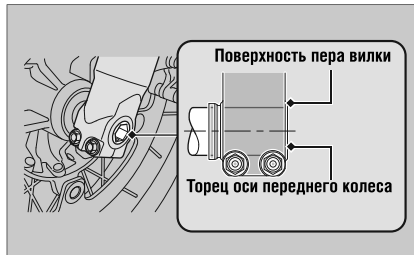

4. Затяните левые стяжные болты оси для ее удержания на месте.
5. Затяните болт оси переднего колеса.

Момент затяжки: 59 Нм (6,0 кгс-м)

6. Ослабьте левые стяжные болты оси.
7. Затяните левые стяжные болты оси переднего колеса.

Момент затяжки: 22 Нм (2,2 кгс-м)

8. Установите правый тормозной суппорт и затяните крепежные болты.

Момент затяжки: 31 Нм (3,2 кгс-м)

Прокол шины ► Снятие колес

9. Установите левый тормозной суппорт и затяните крепежные болты.

Момент затяжки: 31 Нм (3,2 кгс-м)

- Будьте осторожны, чтобы при установке колеса не поцарапать его о тормозной суппорт.
- При установке тормозного суппорта используйте только новые болты.

ПРИМЕЧАНИЕ

Чтобы не повредить тормозные колодки во время установки тормозного суппорта, будьте внимательны, заводя тормозной диск между тормозных колодок.

10. Опустите переднее колесо на землю.
11. Несколько раз нажмите на рычаг и педаль тормоза. Затем несколько раз надавите на руль, чтобы сжать переднюю вилку.

12. Снова затяните левые стяжные болты.

Момент затяжки: 22 Нм (2,2 кгс-м)

13. Снова поднимите переднее колесо и проверьте, свободно ли вращается колесо при отпущенном тормозе.
14. Снимите защитную ленту или ветошь.

Если при сборке не использовался динамометрический ключ, в кратчайшее время обратитесь к официальному дилеру Honda для проверки правильности сборки. Неправильная сборка может привести к утрате тормозной системой своих свойств.

Заднее колесо

Снятие

1. Надежно закрепите мотоцикл и поднимите заднее колесо с помощью подставки для технического обслуживания или лебедки.
2. Ослабьте болт хомута глушителя.
3. Выверните болт, отверните гайку и снимите шайбы кронштейна глушителя.

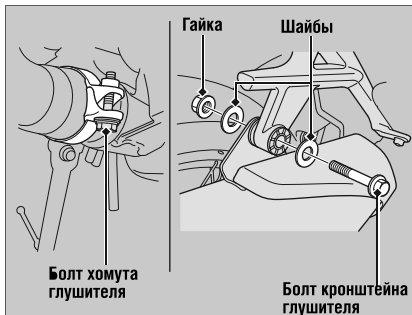

4. Потяните глушитель наружу.
5. Снимите гайки крепления заднего колеса и заднее колесо.

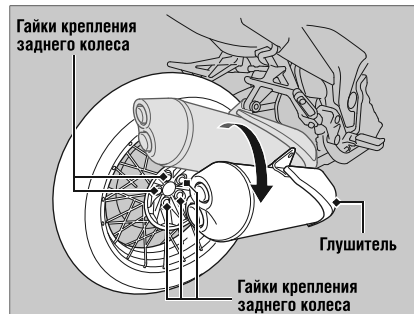

См. продолжение

Установка

1. При установке заднего колеса выполняйте указанные выше операции в обратном порядке.
2. Установите заднее колесо и затяните гайки крепления заднего колеса предписанным моментом.

Момент затяжки: 108 Нм (11 кгс-м)

3. Затяните болт хомута глушителя.

Момент затяжки: 17 Нм (1,7 кгс-м)

4. Убедитесь, что колесо вращается свободно.

Если при сборке не использовался динамометрический ключ, в кратчайшее время обратитесь к официальному дилеру Honda для проверки правильности сборки. Неправильная сборка может привести к утрате тормозной системой своих свойств.

Разряженная аккумуляторная батарея

Зарядите аккумуляторную батарею, используя специальное зарядное устройство для мотоциклетных аккумуляторных батарей.

Перед зарядкой снимите аккумуляторную батарею с мотоцикла.

Не используйте для зарядки зарядные устройства, предназначенные для автомобильных аккумуляторных батарей. Зарядные устройства такого типа могут вызвать перегрев мотоциклетной аккумуляторной батареи и ее последующий выход из строя. Если аккумуляторная батарея не заряжается, обратитесь к вашему дилеру.

ПРИМЕЧАНИЕ

Запуск двигателя от сторонней автомобильной аккумуляторной батареи не рекомендуется, поскольку может вывести из строя электрическую систему мотоцикла.

Перегоревшая лампа

Для замены перегоревшей лампы сделайте следующее.

Установите ключ в замке зажигания в положение OFF или LOCK.

Прежде чем менять лампу, дайте ей остыть.

Не используйте лампы, отличающиеся от рекомендованных.

После замены проверьте функционирование лампы.

Мощность ламп см. в разделе «Технические характеристики». 📄 Стр. 129

См. продолжение

Лампа фары

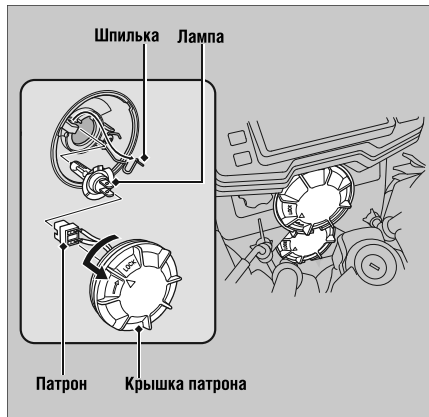

1. Снимите крышку патрона лампы, повернув ее против часовой стрелки.
2. Вытащите патрон, не поворачивая его.
3. Надавите на шпильку вниз и вытяните лампу, не поворачивая ее.
4. Установите новую лампу, выполняя операции в обратном порядке.

Не прикасайтесь пальцами к колбе новой лампы. Если вы касались колбы лампы голыми пальцами, протрите ее ветошью, смоченной в спирте.

Лампа стояночного фонаря

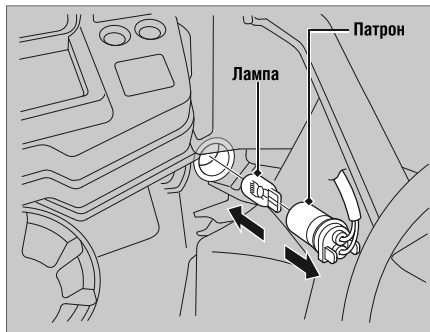

1. Вытяните и извлеките патрон лампы стояночного света.
2. Вытяните лампу, не поворачивая ее.
3. Установите новую лампу, выполняя операции в обратном порядке.

Стоп-сигнал / задний фонарь

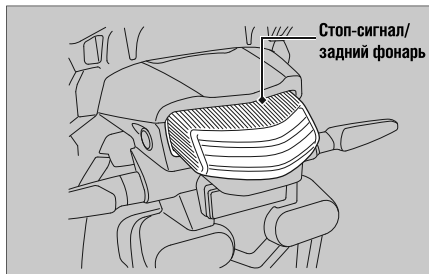

В стоп-сигнале и заднем фонаре используются светодиоды. Если какой-либо из светодиодов не загорается, обратитесь к официальному дилеру Honda.

Передние/задние указатели поворота

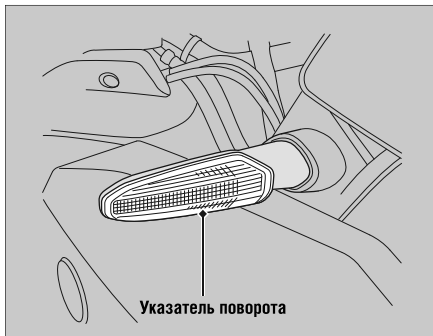

В передних и задних указателях поворота применено сразу несколько светодиодов. Если какой-либо из светодиодов не загорается, обратитесь к официальному дилеру Honda.

Фонари освещения регистрационного знака

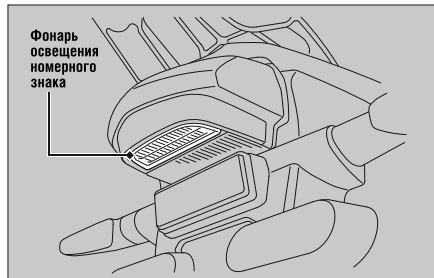

В фонаре освещения номерного знака применено сразу несколько светодиодов. Если какой-либо из светодиодов не загорается, обратитесь к официальному дилеру Honda.

Перегоревший предохранитель

Прежде чем проводить действия с предохранителями, внимательно прочтите раздел «Проверка и замена предохранителей». ► Стр. 56

Табличка в блоке предохранителей ► Стр. 126

Предохранители в блоке предохранителей

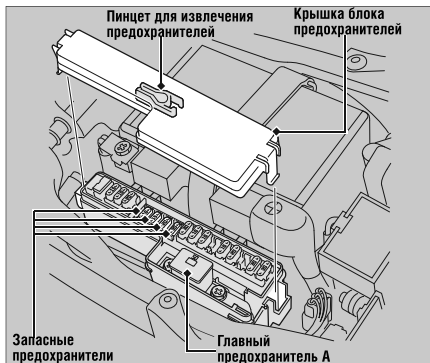

1. Снимите седло ► Стр. 63
2. Снимите крышку блока предохранителей.
3. При помощи пинцета, закрепленного на крышке блока предохранителей выньте главный предохранитель А и другие предохранители и проверьте их исправность. Замените перегоревший предохранитель на предохранитель такого же номинала.
4. Установите на место крышку блока предохранителей.
5. Установите на место седло.

Предохранители из держателя предохранителей

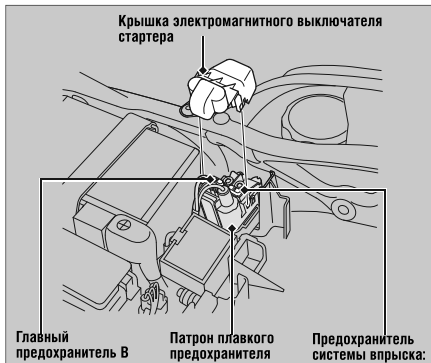

1. Снимите седло ► Стр. 63
2. Снимите крышку электромагнитного выключателя стартера.

3. При помощи пинцета один за другим выньте главный предохранитель В и другие предохранители и проверьте их исправность. Замените перегоревший предохранитель на предохранитель такого же номинала.
 - Запасные плавкие предохранители находятся внутри блока предохранителей.
 - Пинцет для снятия плавких предохранителей находится на крышке блока предохранителей.
4. Установите детали в порядке, обратном снятию.

ПРИМЕЧАНИЕ

Если предохранитель снова перегорел, то это означает, что в электрооборудовании вашего мотоцикла появилась неисправность. Обратитесь к дилеру для проверки мотоцикла.

Информация

| | |
|--|----------|
| Ключи..... | Стр. 112 |
| Приборы, органы управления и другое оборудование..... | Стр. 113 |
| Использование спиртосодержащих видов топлива..... | Стр. 115 |
| Каталитический нейтрализатор..... | Стр. 116 |
| Уход за мотоциклом..... | Стр. 117 |
| Хранение мотоцикла..... | Стр. 120 |
| Перевозка мотоцикла..... | Стр. 121 |
| Вы и окружающая среда..... | Стр. 122 |
| Идентификационные номера..... | Стр. 123 |
| Другие этикетки и таблички..... | Стр. 124 |

Ключи

Ключ зажигания

В ключ зажигания встроен специальный запрограммированный чип, распознаваемый системой HISS в момент пуска двигателя. Обращайтесь с ключом осторожно, чтобы не повредить компоненты системы HISS.

- Не подвергайте ключ изгибу и другим недопустимым нагрузкам.
- Не оставляйте ключ под прямыми солнечными лучами или в зонах с повышенной температурой.
- Не подпиливайте ключи, не просверливайте в них отверстия и не пытайтесь иным образом изменить их оригинальную форму.
- Не оставляйте ключи рядом с источниками электромагнитного излучения.

Если утрачены все ключи и табличка с номером ключа, блок управления системой впрыска/зажигания подлежит замене дилером Honda. Чтобы избежать такой ситуации, всегда сохраняйте запасной ключ.

Если вы потеряли основной ключ, незамедлительно закажите его дубликат.

Для изготовления запасного ключа и его регистрации в системе HISS вашего мотоцикла вам необходимо передать вашему дилеру запасной ключ, табличку с номером ключа и мотоцикл.

Металлический брелок на ключе зажигания может вызвать повреждения зоны вокруг замка зажигания.

Приборы, органы управления и другое оборудование

Замок зажигания

Фара всегда включена, когда ключ в замке зажигания находится в положении ON. Оставление мотоцикла с включенным зажиганием и выключенным двигателем приведет к разряду аккумуляторной батареи. Запрещается поворачивать ключ зажигания во время езды.

Выключатель двигателя

Используйте выключатель двигателя только в экстренных случаях. Его использование при езде приведет к внезапной остановке двигателя, что сделает езду небезопасной.

Если для остановки двигателя вы воспользовались выключателем двигателя, обязательно установите ключ в замке зажигания в положение OFF. В противном случае, произойдет постепенный разряд аккумуляторной батареи.

Одометр

При превышении пробега в 999 999 км, одометр будет всегда показывать «999 999».

Счетчик пробега за поездку

При превышении пробега в 99 999,9 показания счетчиков пробега за поездку A и B будут сброшены на нуль.

HISS

Система HISS (Honda Ignition Security System – охранный система зажигания Honda) блокирует зажигание при попытке запуска двигателя незарегистрированным ключом. После установки ключа в замке зажигания в положение OFF система HISS переходит в рабочее состояние, даже если индикатор системы не мигает. При установке ключа в замке зажигания в положение ON с выключателем двигателя, находящимся в положении RUN, индикатор системы HISS загорится и через несколько секунд погаснет, свидетельствуя о возможности беспрепятственного пуска двигателя.

➔ **Индикатор системы HISS не выключается.** Стр. 91

Если ключ в замке зажигания находится в положении OFF, индикатор будет мигать каждые 2 секунды в течение 24 часов. Прекращение или возобновление мигания индикатора HISS:

См. продолжение

1. Установите ключ в замке зажигания в положение ON, одновременно нажав и держа нажатой кнопку **TOTAL/TRIP** (☞ Стр. 20, 30).
▶ Индикатор HISS мигнет один раз.
2. Установите ключ в замке зажигания в положение OFF.

Директива ЕС

Система иммобилайзера вашего мотоцикла соответствует Директиве R & TTE, определяющей соответствие оборудования нормам эксплуатации радиосистем и телекоммуникационных устройств.



Пакет для документов

Храните Руководство по эксплуатации, регистрационные документы и страховые документы в пластиковом пакете, поместив его в багажный отсек, расположенный под седлом. ☞ Стр. 47

Система отключения зажигания

При падении мотоцикла на бок датчик наклона дает команду на автоматическую остановку двигателя и отключение топливного насоса. Перед перезапуском двигателя необходимо установить ключ в замке зажигания в положение OFF, а затем снова в положение ON.

Использование спиртосодержащих видов топлива

В некоторых странах для снижения токсичности выхлопных газов в качестве топлива используется смесь традиционного бензина и спирта. Если вы планируете использовать такое топливо, убедитесь, что оно неэтилированное и его октановое число соответствует рекомендуемому для вашего мотоцикла.

Для использования на вашем мотоцикле подходят следующие типы топливных смесей:

- Содержащие не более 10% этанола (этилового спирта) по объему.
- Топливо, содержащее этанол, может продаваться под названием Gasohol (бензоспирт).
- Содержащие не более 5% метанола (метилового спирта) по объему, а также специальные присадки и ингибиторы для защиты топливной системы. Запрещается использовать бензин, содержащий более 5% метанола.

При использовании топлива, содержащего более 10% этанола (или более 5% метанола) может привести к следующим неисправностям:

- Повреждению лакокрасочного покрытия топливного бака
- Повреждению резиновых шлангов топливной магистрали
- Коррозии топливного бака
- Снижению эксплуатационных показателей мотоцикла

ПРИМЕЧАНИЕ

Использование топлива с содержанием спирта, превышающим рекомендуемые значения, может привести к повреждению металлических, пластиковых и резиновых деталей топливной системы.

Если вы заметите ухудшение эксплуатационных показателей и другие проблемы, попробуйте сменить марку топлива.

Каталитический нейтрализатор

Данная модель мотоцикла оснащена трехкомпонентным каталитическим нейтрализатором. Каталитический нейтрализатор содержит драгоценные металлы, являющиеся катализаторами при высокотемпературном химическом процессе, преобразующем углеводороды (HC), оксид углерода (CO) и оксид азота (NOx), содержащиеся в выхлопных газах, в безопасную газовую смесь.

Неисправный каталитический нейтрализатор увеличивает выброс токсичных веществ в атмосферу и может ухудшить эффективность работы двигателя. После исчерпания ресурса каталитического нейтрализатора необходимо установить новый каталитический нейтрализатор, изготовленный компанией Honda (или его полный аналог).

Для защиты каталитического нейтрализатора мотоцикла следуйте следующим рекомендациям.

- Всегда используйте неэтилированный бензин. Использование этилированного бензина приводит к выходу из строя каталитического нейтрализатора отработавших газов.
- Поддерживайте двигатель в исправном состоянии.
- Если имеются нарушения сгорания топлива, обратная вспышка, перебои в работе двигателя и другие нарушения в работе, остановите мотоцикл, заглушите двигатель и доставьте мотоцикл к дилеру для проверки.

Уход за мотоциклом

Регулярная мойка и полировка очень важны для увеличения срока службы вашего мотоцикла Honda. На чистом мотоцикле проще выявить проблемы в самом начале их развития. Это особенно справедливо для тех районов, где имеется морская вода или используются антигололедные реагенты, являющиеся причиной коррозии. Всегда мойте мотоцикл после езды по прибрежным или обработанным антигололедными реагентами дорогам.

Мойка

Прежде чем мыть мотоцикл дайте двигателю, выпускной трубе с глушителем, тормозам и другим нагретым агрегатам, остыть.

1. Тщательно смойте грязь с мотоцикла, используя садовый шланг.
2. При необходимости используйте мягкую губку или полотенце для удаления сильных загрязнений.
 - ▶ Особую осторожность проявляйте при мойке ветрового щитка, фар, наружных панелей облицовки и других пластиковых деталей, чтобы не поцарапать их. Не направляйте струю воды на воздухозаборник воздухоочистителя, выходное отверстие глушителя и электрические компоненты.

3. Тщательно вымойте мотоцикл большим количеством чистой воды и вытрите его мягкой и чистой тканью.
4. После мытья смажьте все движущиеся части.
 - ▶ Убедитесь, что масло не попало на шины или тормоза. Масло, попавшее на тормозной диск или тормозные колодки, сильно снижает эффективность работы тормозов, что может привести к дорожно-транспортному происшествию.
5. Нанесите специальный состав на основе воска, чтобы защитить детали от коррозии.
 - ▶ Запрещается применять составы, содержащие агрессивные моющие добавки и растворители. Они могут повредить лакокрасочное покрытие, а также металлические или пластиковые детали вашего мотоцикла.
 - ▶ Очистите шины и тормоза от остатков воскового полироля. Если наружные панели мотоцикла окрашены матовой краской не применяйте для их обработки восковые полироли.

См. продолжение

Уход за мотоциклом

Меры предосторожности при мойке

Следуйте приведенным ниже правилам при мойке мотоцикла:

- Не используйте мойки высокого давления:
 - ▶ Мойки высокого давления могут повредить движущиеся детали и электрические компоненты, сделав их неработоспособными.
- Не направляйте струю воды на глушитель:
 - ▶ Вода, скопившаяся в глушителе, может препятствовать запуску двигателя и стать причиной коррозии глушителя.
- Просушите тормоза:
 - ▶ Вода неблагоприятно сказывается на эффективности работы тормозов. После мытья совершите небольшую поездку на малой скорости, во время которой периодически задействуйте тормоза, чтобы просушить их.
- Не направляйте струю воды под седло:
 - ▶ Вода, попавшая в подседельное пространство, может повредить находящиеся в нем документы и вещи.
- Не направляйте струю воды в воздухоочиститель:
 - ▶ Вода, попавшая в воздухоочиститель, может препятствовать пуску двигателя.

- Не направляйте струю воды на фару:
 - ▶ Конденсат внутри фары должен рассеяться после нескольких минут работы двигателя.
- Не используйте полировочные составы на матовых окрашенных поверхностях.
 - ▶ Промойте матовые окрашенные поверхности мягкой тканью или губкой с большим количеством воды. Просушите мягкой сухой ветошью.
 - ▶ Используйте нейтральные моющие средства для очистки матовых окрашенных поверхностей.

Компоненты из алюминиевого сплава

Алюминий корродирует при контакте с грязью, землей и дорожной солью. Регулярно очищайте детали из алюминиевого сплава и следуйте приведенным ниже указаниям, чтобы избежать появления на них царапин:

- Исключите использование жестких щеток, металлических губок или очистителей, содержащих абразивные или химические вещества.
- Избегайте контактов с бордюрами, не переезжайте через них.

Панели облицовки и ветровой щиток

Следуйте приведенным ниже указаниям, чтобы избежать появления царапин и других дефектов:

- Для мойки мотоцикла используйте мягкую губку и большое количество воды.
- Для удаления въевшейся грязи используйте мягкое моющее средство, которое необходимо тщательно смыть после удаления загрязнения большим количеством воды.
- Избегайте попадания бензина, тормозной жидкости и моющих средств на приборы, ветровой щиток, панели облицовки и фару.

Уход за выхлопной трубой и глушителем

Выхлопная труба и глушитель изготовлены из нержавеющей стали, но могут покрыться пятнами под воздействием грязи и пыли. Для удаления грязи и пыли используйте влажную губку и жидкий кухонный абразив, затем сполосните чистой водой. Вытрите замшей или мягкой салфеткой. При необходимости удалите пятна побелости при помощи продаваемых тонкодисперсных составов. Затем ополосните, как после удаления грязи и пыли.

ПРИМЕЧАНИЕ

Несмотря на то, что выпускная труба изготовлена из нержавеющей стали, грязь может въестся в ее поверхность. Удаляйте все загрязнения по мере их появления.

Хранение мотоцикла

Если вы храните мотоцикл на улице, то желательно использовать специальный чехол, закрывающий весь мотоцикл.

Если вы собираетесь ставить мотоцикл на длительное хранение, следуйте нижеприведенным указаниям:

- Вымойте мотоцикл и обработайте его специальными защитными средствами (кроме поверхностей, окрашенных матовой краской). Нанесите на хромированные поверхности смазку, предохраняющую от коррозии.
- Установите мотоцикл на подставку для технического обслуживания, чтобы колеса не касались земли.
- После дождя снимите наружные облицовочные панели и дайте мотоциклу высохнуть.
- Снимите аккумуляторную батарею  Стр. 67, чтобы избежать ее разряда. Зарядите аккумуляторную батарею в затененном, хорошо проветриваемом помещении.
 - ▶ Если вы не снимаете аккумуляторную батарею с мотоцикла, то отсоедините провод от отрицательного полюсного вывода, чтобы избежать ее разряда.

При расконсервации мотоцикла после длительного хранения выполните все пункты, указанные в разделе «Регламент технического обслуживания».

Перевозка мотоцикла

Если ваш мотоцикл нуждается в транспортировке, то он должен быть погружен на специальный трейлер для перевозки мотоциклов, эвакуатор или на грузовой автомобиль с платформой и подъемным механизмом. В любом случае он должен быть надежно закреплен. Запрещается буксировать мотоцикл, даже способом частичной погрузки.

ПРИМЕЧАНИЕ

Буксировка мотоцикла может вызвать серьезные повреждения его коробки передач.

Вы и окружающая среда

Обладание мотоциклом может доставлять удовольствие от его вождения, но нельзя забывать об охране окружающей среды.

Используйте неагрессивные чистящие средства.

Для очистки мотоцикла применяйте моющие средства, которые разлагаются естественным путем под воздействием микроорганизмов. Не используйте очистители аэрозольного типа, в состав которых входит хлорфтороуглерод, наносящий вред озоновому слою.

Утилизируйте отходы

Сливайте масло и другие токсичные вещества в отдельные емкости и сдавайте на пункты утилизации. Узнайте места расположения местных пунктов утилизации и получите консультации относительно правил утилизации токсичных материалов. Не выбрасывайте отработанное масло в контейнеры для бытового мусора и не выливайте его на землю или в дренажные стоки. Отработанное масло,

топливо, охлаждающая жидкость и растворители имеют в своем составе ядовитые вещества, которые являются источником загрязнения окружающей среды.

Идентификационные номера

Серийные номера рамы и двигателя однозначно идентифицируют ваш мотоцикл и необходимы при его регистрации. Они могут также потребоваться при заказе запасных частей. Номер рамы выштампован на правой стороне рулевой колонки. Номер двигателя выбит на боковой стороне картера. Для доступа к номеру двигателя необходимо снять правый теплоотражатель двигателя.

➔ Стр. 65

Вы должны переписать эти номера и хранить записи в надежном месте.

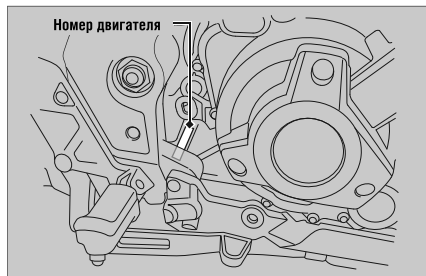
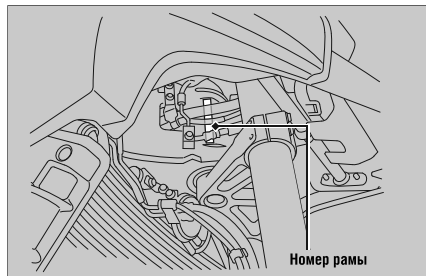

Другие этикетки и таблички

Табличка с идентификационными данными мотоцикла

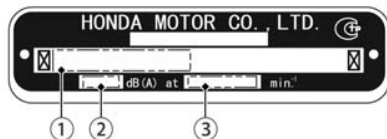

- ① VIN-номер
- ② Уровень громкости в дБ (А) при частоте вращения коленчатого вала в об/мин

Этикетка о зарядке аккумуляторной батареи

この電池は、注液充電済みなので開路電圧が CL162
12.4V未満の場合補充電をしてください。
This battery is filled with acid. If the stabilized open
circuit voltage is below 12.4V, this needs charging.

Аккумуляторная батарея заполнена кислотой. Если величина стабилизированного напряжения в разомкнутой электрической цепи мотоцикла опустилась ниже 12,4 В, это указывает на необходимость зарядки батареи.

Крышка главного тормозного цилиндра

Передний тормоз

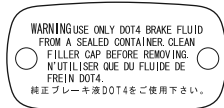

ПРЕДУПРЕЖДЕНИЕ
ЗАЛИВАТЬ ТОЛЬКО ТОРМОЗНУЮ ЖИДКОСТЬ
DOT4 ИЗ ЗАПЕЧАТАННОЙ ЕМКОСТИ.
ПЕРЕД СНЯТИЕМ ПРОТРИТЕ КРЫШКУ.

Задний тормоз



Крышка главного цилиндра гидропривода сцепления

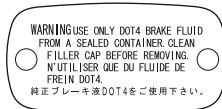

ПРЕДУПРЕЖДЕНИЕ
ЗАЛИВАТЬ ТОЛЬКО ТОРМОЗНУЮ ЖИДКОСТЬ
DOT4 ИЗ ЗАПЕЧАТАННОЙ ЕМКОСТИ.
ПЕРЕД СНЯТИЕМ ПРОТРИТЕ КРЫШКУ.

См. продолжение

Этикетка блока предохранителей

VFR1200X

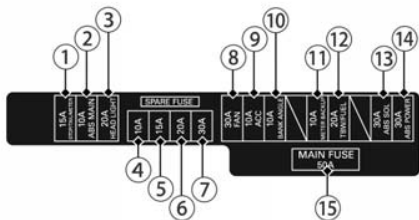

- | | |
|-------------------|----------------|
| ① STOP/TAIL/METER | ⑨ ACC |
| ② ABS MAIN | ⑩ BANK ANGLE |
| ③ HEAD LIGHT | ⑪ METER BACKUP |
| ④ SPARE | ⑫ TBW/FUEL |
| ⑤ SPARE | ⑬ ABS SOL |
| ⑥ SPARE | ⑭ ABS POWER |
| ⑦ SPARE | ⑮ MAIN FUSE |
| ⑧ FAN | |

VFR1200XD

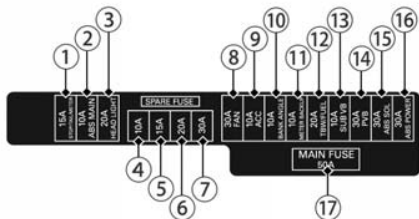

- | | |
|-------------------|----------------|
| ① STOP/TAIL/METER | ⑩ BANK ANGLE |
| ② ABS MAIN | ⑪ METER BACKUP |
| ③ HEAD LIGHT | ⑫ TBW/FUEL |
| ④ SPARE | ⑬ SUB VB |
| ⑤ SPARE | ⑭ PVB |
| ⑥ SPARE | ⑮ ABS SOL |
| ⑦ SPARE | ⑯ ABS POWER |
| ⑧ FAN | ⑰ MAIN FUSE |
| ⑨ ACC | |

Технические характеристики

■ Основные компоненты

| | | |
|--|-------------------------------|--------|
| Тип | BC-SC70 | |
| Габаритная длина | 2285 мм | |
| Габаритная ширина | 915 мм | |
| Габаритная высота | 1335 мм | |
| Колесная база | 1595 мм | |
| Минимальный дорожный просвет | 180 мм | |
| Угол продольного наклона оси поворота колеса | 28 °00' | |
| Вылет | 107 мм | |
| Снаряженная масса | VFR1200X | 275 кг |
| | VFR1200XD | 285 кг |
| Максимальная грузоподъемность*1 | 194 кг | |
| | 18,5 кг | |
| Максимальный вес багажа*2 | Задний транспортный кронштейн | 10 кг |
| | | |
| Вместимость | Водитель и 1 пассажир | |
| Минимальный радиус поворота | 2,7 м | |
| Рабочий объем | 1237 см ³ | |
| Диаметр цилиндра и ход поршня | 81,0 60,0 мм | |

*1 Включая водителя, пассажира, весь багаж и дополнительное оборудование.

*2 Включая вес всего багажа и дополнительного оборудования.

| | |
|-------------------------|---|
| Степень сжатия | 12,0 |
| Топливо | Неэтилированный бензин Рекомендуемое октановое число: 95 по исследовательскому методу и выше |
| Емкость топливного бака | 21,5 л |
| Аккумуляторная батарея | YTZ14S 12 В – 11,2 Ач (10 HR) / 11,8 Ач (20 HR) |

VFR1200X

| | |
|--------------|-------|
| 1-я передача | 2,600 |
|--------------|-------|

| | |
|--------------|-------|
| 2-я передача | 1,600 |
|--------------|-------|

| | |
|--------------|-------|
| 3-я передача | 1,260 |
|--------------|-------|

| | |
|--------------|-------|
| 4-я передача | 1,076 |
|--------------|-------|

| | |
|--------------|-------|
| 5-я передача | 0,961 |
|--------------|-------|

| | |
|--------------|-------|
| 6-я передача | 0,897 |
|--------------|-------|

Передаточные числа

VFR1200XD

| | |
|--------------|-------|
| 1-я передача | 2,250 |
|--------------|-------|

| | |
|--------------|-------|
| 2-я передача | 1,700 |
|--------------|-------|

| | |
|--------------|-------|
| 3-я передача | 1,304 |
|--------------|-------|

| | |
|--------------|-------|
| 4-я передача | 1,107 |
|--------------|-------|

| | |
|--------------|-------|
| 5-я передача | 0,967 |
|--------------|-------|

| | |
|--------------|-------|
| 6-я передача | 0,886 |
|--------------|-------|

| | | |
|--|------------------|-----------------------|
| Передаточное число (моторная / вторичная / главная передачи) | VFR1200X | 1.738 / 1.060 / 2.545 |
| | VFR1200XD | 1.738 / 1.063 / 2.545 |

Технические характеристики

■ Технические данные, касающиеся обслуживания

| | | |
|---|--|--|
| Размер шины | Передняя | 110/80R19M/C (59V) |
| | Задняя | 150/70R17M/C (69V) |
| Тип шины | Радиальная, бескамерная | |
| Рекомендуется использовать Шины | Передняя | PIRELLI SCORPION TRAIL E BRIDGESTONE BW-501 RADIAL F |
| | Задняя | PIRELLI SCORPION TRAIL E BRIDGESTONE BW-502 RADIAL F |
| Давление воздуха в шинах | Передняя | 250 кПа (2,50 кгс/см ²) |
| | Задняя | 290 кПа (2,90 кгс/см ²) |
| Минимальная глубина протектора | Передняя | 1,5 мм |
| | Задняя | 2,0 мм |
| Свечи зажигания | (стандартные) | IMR8E-9HES (NGK) или VUH24ES (DENSO) |
| Зазор между электродами свечи зажигания | (нерегулируемый) | 0,80 – 0,90 мм |
| Частота холостого хода | 1 150 ± 100 об/мин | |
| Рекомендуемое моторное масло | Моторное масло Honda для 4-тактных двигателей, классификация по API не ниже SG кроме маркированных как Energy Conserving (энергосберегающие), вязкость по SAE 10W-30, соответствие классу MA по стандарту JASO T 903 | |

| | | |
|--|--|---------------------|
| | VFR1200X | |
| | При замене масла | 3,1 л |
| | При замене масла и масляного фильтра двигателя | 3,3 л |
| | После разборки | 4,0 л |
| Заправочная емкость системы смазки двигателя | VFR1200XD | |
| | При замене масла | 3,6 л |
| | При замене масла и масляного фильтра двигателя | 3,9 л |
| | При замене масла и масляных фильтров двигателя и сцепления | 4,0 л |
| | После разборки | 4,9 л |
| Рекомендованное трансмиссионное масло в главной передаче | Масло для гипоидных передач Hypoid gear oil SAE 80 | |
| Заправочная емкость картера главной передачи | При замене масла | 200 см ³ |
| | После разборки | 220 см ³ |

| | |
|---|--------------------------------|
| Рекомендованная тормозная жидкость и рабочая жидкость привода сцепления | Тормозная жидкость Honda DOT 4 |
|---|--------------------------------|

| | |
|--|----------------------------|
| Заправочная емкость системы охлаждения | VFR1200X 3,56 л |
| | VFR1200XD 3,70 л |

| | |
|--------------------------------------|----------------------|
| Рекомендованная охлаждающая жидкость | Pro Honda HP Coolant |
|--------------------------------------|----------------------|

■ Лампы

| | |
|------------------------------------|------------------|
| Фара | 12 В - 55 Вт x 2 |
| Стоп-сигнал/задний фонарь | Светодиод |
| Передние указатели поворота | Светодиод |
| Фонари задних указателей поворотов | Светодиод |
| Стояночный фонарь | 12 В - 5 Вт x 2 |
| Фонарь освещения номерного знака | Светодиод |

■ Предохранители

| | | |
|------------------------|--------------------|-----|
| Главный предохранитель | A | 50А |
| | B | 30А |
| Другие предохранители | 30А, 20А, 15А, 10А | |

■ Моменты затяжки

| | |
|--|-------------------|
| Сливная пробка кратера двигателя | 29 Нм (3,0 кгс-м) |
| Масляный фильтр | 26 Нм (2,7 кгс-м) |
| Заливная пробка главной передачи | 8 Нм (0,8 кгс-м) |
| Сливная пробка главной передачи | 12 Нм (1,2 кгс-м) |
| Болт оси переднего колеса | 59 Нм (6,0 кгс-м) |
| Крепежные болты передних тормозных суппортов | 31 Нм (3,2 кгс-м) |
| Стяжные болты оси переднего колеса | 22 Нм (2,2 кгс-м) |
| Гайки крепления заднего колеса | 108 Нм (11 кгс-м) |
| Болт хомута глушителя | 17 Нм (1,7 кгс-м) |

А

| | |
|------------------------------|----------------|
| Автоматический режим | 31, 42, 43, 44 |
| Аккумуляторная батарея | 55, 67 |
| Акселератор | 82 |

Б

| | |
|--|---------|
| Бензин | 46, 115 |
| Бензол (бензин с добавлением спирта) | 115 |
| Боковой упор | 80 |

В

| | |
|--|--------|
| Ветровой щиток | 89 |
| Внесение изменений в конструкцию мотоцикла | 16 |
| Выключатель аварийной сигнализации | 34, 36 |
| Выключатель противобуксовочной системы (TCS) | 34, 37 |
| Выключение двигателя | 113 |

Д

| | |
|--------------------------------|----|
| Давление воздуха в шинах | 59 |
|--------------------------------|----|

| | |
|-----------------------------------|-----|
| Датчик угла наклона | 114 |
| Держатель шлема | 47 |
| Дополнительное оборудование | 16 |

З

| | |
|---|----------------|
| Задние указатели поворота | 108 |
| Заливание свечей зажигания топливом | 38 |
| Замена ламп | 59, 98 |
| Замок зажигания | 35, 37, 38, 39 |
| Замок руля | 35 |
| Заправка топливом | 46 |
| Защита окружающей среды | 122 |
| Защитная экипировка | 11 |

И

| | |
|--|--------|
| Идентификационные номера | 123 |
| Износ тормозных колодок | 77 |
| Индикатор включенной передачи | 31 |
| Индикатор нейтрали | 33 |
| Индикатор противобуксовочной системы (TCS) | 33, 95 |
| Индикатор системы HISS | 33, 91 |
| Индикатор стояночного тормоза | 32 |

| | |
|--|-----|
| Индикаторы | 32 |
| Использование спиртосодержащих видов топлива | 115 |

К

| | |
|--|---------------------|
| Ключ зажигания | 112 |
| Кнопка звукового сигнала | 34, 37 |
| Кнопка сигнализации дальним светом фары | 34, 36 |
| Кнопка стартера | 34, 37, 38, 39 |
| Кожух главной передачи | 64 |
| Комбинированная антиблокировочная система | 13 |
| Комплект инструментов | 62 |
| Контрольная лампа включения указателя поворота | 33 |
| Концевой выключатель стоп-сигнала | 34, 37, 38, 39, 113 |

М

| | |
|--|----|
| Максимальная допустимая нагрузка | 17 |
| Максимальная масса груза | 17 |
| Масло в главной передаче | 58 |

| | |
|--|--------|
| Масляный фильтр | 69, 72 |
| Меры предосторожности при вождении | 12 |
| Мойка мотоцикла | 117 |
| Моторное масло | 57, 68 |

Н

| | |
|---|-----|
| Настройка цифровых часов | 24 |
| Неисправность электрооборудования | 105 |
| Номер рамы | 123 |

О

| | |
|-------------------------------|--------|
| Ограничения по загрузке | 17 |
| Одометр | 113 |
| Остановка | 113 |
| Остаток топлива | 21 |
| Охлаждающая жидкость | 58, 74 |

П

| | |
|---------------------------|-----|
| Панель приборов | 20 |
| Перевозка грузов | 17 |
| Перевозка мотоцикла | 121 |
| Перегрев двигателя | 92 |

| | |
|---|--------------|
| Передние указатели поворота | 108 |
| Переключатели | 34 |
| Переключатель автоматического/ручного режимов работы коробки передач (АТ/МТ) | 37 |
| Переключатель света фар | 34, 36 |
| Переключение передач | 40 |
| Пиктограммы | 6 |
| Поиск и устранение неисправностей | 90 |
| Правила безопасности | 11 |
| Правый нижний обтекатель | 65 |
| Правый теплоотражатель двигателя | 65 |
| Предохранители | 56, 109, 126 |
| Предупреждающие таблички | 6, 124 |
| Прокол шины | 98 |
| Противобуксовочная система (TCS) | 15 |
| Пуск двигателя | 38 |

Р

| | |
|---|----------------|
| Расположение узлов и механизмов | 18 |
| Регулировка направления светового пучка фары | 88 |
| Режим D | 31, 42, 43, 44 |
| Режим S | 31, 42, 44 |
| Ремонтный набор | 98 |
| Руководство по эксплуатации | 114 |

С

| | |
|---|--------|
| Сигнализатор антиблокировочной системы | 32, 94 |
| Сигнализатор неисправности (MIL) системы впрыска (PGM-FI) | 32, 93 |
| Сигнализатор отключения противобуксовочной системы (TCS OFF) | 33 |
| Сигнализатор падения давления масла | 32, 93 |
| Система отключения зажигания при откидывании бокового упора | 80 |
| Система пуска | 38 |
| Снятие заднего колеса | 103 |
| Снятие переднего колеса | 99 |
| Спидометр | 21 |
| Стоп-сигнал/задний фонарь | 107 |
| Стоянка | 14 |
| Стояночный тормоз | 78 |
| Стояночный фонарь | 107 |
| Счетчик пробега за поездку | 113 |

Т

| | |
|-------------------------------|--------|
| Табличка с кодом краски | 54 |
| Тахометр | 20, 30 |

| | |
|----------------------------------|-----|
| Технические характеристики | 127 |
| Топливо | 46 |

У

| | |
|---------------------------------------|-----|
| Указатель уровня топлива в баке | 21 |
| Уход за мотоциклом | 117 |

Ф

| | |
|------------|-----|
| Фара | 106 |
|------------|-----|

Х

| | |
|--------------------------|-----|
| Хранение мотоцикла | 120 |
|--------------------------|-----|



Рис. 1

! ОПАСНО / ЯД

ВСЕГДА ОДЕВАЙТЕ ЗАЩИТНЫЕ ОЧКИ

ВЗРЫВООПАСНЫЙ ГАЗ, выделяемый аккумуляторной батареей, может стать причиной потери зрения и других серьезных травм.

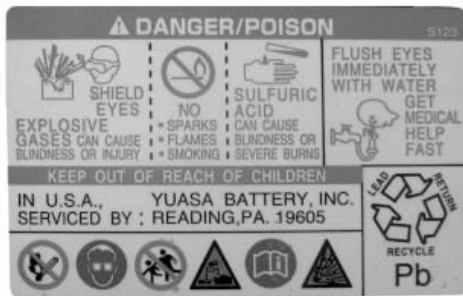
НЕ ПРИБЛИЖАЙТЕ К АККУМУЛЯТОРНОЙ БАТАРЕЕ ИСТОЧНИКИ ОТКРЫТОГО ПЛАМЕНИ ИЛИ ИСКРЯЩИЕ ПРЕДМЕТЫ, НЕ КУРИТЕ РЯДОМ С НЕЙ.

СЕРНАЯ КИСЛОТА вы можете получить химические ожоги или лишитесь зрения при контакте с электролитом.

ПРИ ПОПАДАНИИ ЭЛЕКТРОЛИТА В ГЛАЗА СРОЧНО ПРОМОЙТЕ ИХ БОЛЬШИМ КОЛИЧЕСТВОМ ВОДЫ И НЕЗАМЕДЛИТЕЛЬНО ОБРАТИТЕСЬ К ВРАЧУ.

Не позволяйте детям прикасаться к аккумуляторной батарее

В США обслуживанием данной аккумуляторной батареи занимается: YUASA BATTERY INC. READING, PA. 19605

Использованная аккумуляторная батарея подлежит утилизации в соответствии с местным действующим законодательством.



Рис. 2

ВНИМАНИЕ

Используйте только тормозную жидкость класса Dot4. Не используйте жидкость, хранившуюся в неплотно закрытой таре. Перед отворачиванием крышки начисто протрите ее.



Рис.3

ВНИМАНИЕ

Используйте только тормозную жидкость класса Dot4. Не используйте жидкость, хранившуюся в неплотно закрытой таре. Перед отворачиванием крышки начисто протрите ее.



Рис.4

ОПАСНОСТЬ

НЕ ОТКРЫВАЙТЕ КРЫШКУ ПРИ ГОРЯЧЕМ ДВИГАТЕЛЕ
Вы можете получить ожог горячей охлаждающей жидкостью.