

HONDA TLR250

**OWNER'S MANUAL
MANUEL DU CONDUCTEUR
FAHRER-HANDBUCH**

© HONDA MOTOR CO., LTD. 1985

- Following codes in this manual indicate each country.
- Les lettres suivantes représentent dans ce manuel les pays suivants.
- Die folgenden Modellcoden in dieser Anleitung zeigen das jeweilige Land an.

F	France	France	Frankreich	F
---	--------	--------	------------	---

- The specifications may vary with destinations.
- Les caractéristiques peuvent varier selon les pays de distribution.
- Die technischen Daten können je nach Bestimmungsland unterschiedlich sein.

-
- ALL INFORMATION, ILLUSTRATIONS, DIRECTIONS AND SPECIFICATIONS INCLUDED IN THIS PUBLICATION ARE BASED ON THE LATEST PRODUCT INFORMATION AVAILABLE AT THE TIME OF APPROVAL FOR PRINTING. HONDA MOTOR CO., LTD. RESERVES THE RIGHT TO MAKE CHANGES AT ANY TIME WITHOUT NOTICE AND WITHOUT INCURRING ANY OBLIGATION WHATEVER.

NO PART OF THIS PUBLICATION MAY BE REPRODUCED WITHOUT WRITTEN PERMISSION.

- TOUS LES RENSEIGNEMENTS, ILLUSTRATIONS, INSTRUCTIONS ET SPECIFICATIONS QUE PRESENTENT CETTE PUBLICATION SONT ELABORES A PARTIR DES RENSEIGNEMENTS DES MODELES LES PLUS RECENTS DISPONIBLES AU MOMENT DE L'APROBATION D'IMPRESSION. HONDA MOTOR CO. LTD. SE RESERVE LE DROIT D'APPORTER DES MODIFICATIONS A TOUT MOMENT SANS PREAVIS ET SANS ENGAGEMENT PARTICULIER DE SA PART.

AUCUN PASSAGE DE CETTE PUBLICATION NE PEUT ETRE REPRODUIT SANS L'ASSENTI-MENT FOURNI PAR ECRIT.

- ALLE ANGABEN, ABBILDUNGEN, ANLEITUNGEN UND TECHNISCHE DATEN IN DIESER DRUCKSCHRIFT GRUNDEN SICH AUF DER NEUESTEN PRODUKT-INFORMATION, DIE ZUR ZEIT DER DRUCKGENEHMIGUNG ERHALTLICH WAR. FIRMA HONDA MOTOR CO., LTD. BEHALT SICH DAS RECHT VOR, JEDERZEIT OHNE VORANKUNDIGUNG ANDERUNGEN VORZUNEHMEN, OHNE DABEI IRGENDWELCHE VERPFLICHTUNGEN EINZUGEHEN. KEIN TEIL DIESER DRUCKSCHRIFT DARF OHNE SCHRIFTLICHE GENEHMIGUNG ABGEDRUCKT WERDEN.

WELCOME,

Your new motorcycle presents you with an invitation to adventure and a challenge to master the machine. Your safety depends not only on your own alertness and familiarity with the motorcycle, but also the motorcycle's mechanical condition. A pre-ride inspection before every outing and regular maintenance are essential.

To help meet the challenges safely and enjoy the adventure fully, become thoroughly familiar with this Owner's Manual **BEFORE YOU RIDE THE MOTORCYCLE.**

When service is required, remember that your Honda dealer knows what it takes to keep your Honda going strong. If you have the required mechanical "know-how" and tools, your dealer can supply you with an official Honda Shop Manual to help you perform many maintenance and repair tasks.

Pleasant riding and thank you for choosing a Honda!

AVANT-PROPOS

Un motorcycle offre la possibilité de “dominer la machine” et de lancer un défi à l’aventure. Il permet de rouler sur des terrains divers avec une maîtrise des commandes que l’on ne rencontre sur aucun autre véhicule. A la différence de l’automobile, il n’existe aucune enveloppe métallique autour du pilote. Et, comme pour les avions, la sécurité exige que des contrôles soient effectués avant le départ, et que la machine soit soumise à un entretien régulier. La liberté en est la récompense.

Pour relever le défi de l’aventure, tout en roulant en toute sécurité, il importe que ce manuel soit étudié attentivement **AVANT L’UTILISATION DE LA MACHINE.**

Lorsqu’un entretien ou une réparation sont nécessaires, ne pas oublier que c’est le concessionnaire Honda qui connaît le mieux la machine. Si l’utilisateur dispose de la compétence mécanique et des outils nécessaires, le concessionnaire pourra lui fournir le Manuel d’Atelier pour lui faciliter les opérations d’entretien et de réparation.

Nous vous souhaitons bonne route et vous remercions d’avoir choisi Honda!

WILLKOMMEN

Ihr neues Motorrad ist eine Einladung zum Abenteuer und eine Herausforderung zur Beherrschung dieser Maschine. Ihre Sicherheit hängt nicht von Ihrer eigenen Aufmerksamkeit und Ihrem fahrerischen Können allein ab, sondern auch vom mechanischen Zustand des Fahrzeugs. Überprüfungen vor jeder Fahrt und in regelmäßigen Zeitabständen sind unbedingt erforderlich.

Lesen Sie dieses Fahrer-Handbuch aufmerksam durch, **BEVOR SIE MIT DEM MOTORRAD FAHREN**, damit Sie die Herausforderungen sicher bestehen und das Abenteuer voll genießen können.

Lassen Sie Wartungsarbeiten am besten von Ihrem Honda-Händler vornehmen, denn er weiß, wie Ihre Maschine auf Vordermann zu bringen ist. Falls Sie das erforderliche technische "know-how" und die notwendigen Werkzeuge besitzen, können Sie bei Ihrem Händler ein offizielles Honda-Werkstatt-Handbuch anfordern, welches nützliche Anleitungen für viele Instandhaltungs- und Reparaturarbeiten enthält.

Angenehme Fahrt und Vielen Dank, daß Sie sich für Honda entschieden haben!

.....

CONTENTS

MOTORCYCLE SAFETY	10
EQUIPMENT AND CONTROLS	30
FUEL AND OIL	46
PRE-RIDING INSPECTION	54
STARTING THE ENGINE	58
BREAK-IN PROCEDURE	62
RIDING THE MOTORCYCLE	64
BRAKING	66
PARKING	70
MAINTENANCE SCHEDULE	72
MAINTENANCE	78
Engine oil	78
Spark plug	88
Valve tappet clearance	90
Cam chain adjustment	96
Air cleaner	98
Throttle operation	100
Carburetor adjustment	102
Clutch	104
Drive chain	108
Brakes	118
Front and rear suspension inspection	128
Front wheel removal	130
Rear wheel removal	134
Tool kit	138
Serial numbers	140
Color label	142
STORAGE GUIDE	144
SPECIFICATIONS	
WIRING DIAGRAM	

TABLE DES MATIERES

SECURITE MOTOCYCLISTE	11
EQUIPEMENT ET COMMANDES	31
ESSENCE ET HUILE	47
INSPECTION AVANT CONDUITE	55
DEMARRAGE DU MOTEUR	59
RODAGE	63
CONDUITE	65
FREINAGE	67
STATIONNEMENT	71
PROGRAMME D'ENTRETIEN	74
ENTRETIEN	79
Huile moteur	79
Bougie	89
Jeu des soupapes	91
Réglage de la chaîne de cames	97
Filtre à air	99
Fonctionnement de la poignée des gaz	101
Réglage du carburateur	103
Embrayage	105
Chaîne de transmission	109
Freins	119
Inspection des suspensions avant et arrière	129
Dépose de la roue avant	131
Dépose de la roue arrière	135
Trousse à outils	139
Numéros de série	141
Etiquette de coloris	143
GUIDE DE RANGEMENT	145
CARACTERISTIQUES TECHNIQUES	
SCHEMA ELECTRIQUE	

INHALTSVERZEICHNIS	
SICHERHEIT BEIM MOTORRADFAHREN	11
AUSSTATTUNG UND BEDIENUNGSELEMENTE	31
BENZIN UND ÖL	47
ÜBERPRÜFUNG VOR DEM FAHREN	55
ANLASSEN DES MOTORS	59
EINFAHREN	63
FAHREN DES MOTORRADES	65
BREMSEN	67
PARKEN	71
WARTUNGSPLAN	76
WARTUNG	79
Motoröl	79
Zündkerze	89
Ventilspiel	91
Einstellung der Steuerkette	97
Luftfilter	99
Bedienung des Gasdrehgriffes	101
Einstellung des Vergasers	103
Kupplung	105
Antriebskette	109
Bremsen	119
Überprüfung der vorderen und hinteren Federung	129
Ausbau des Vorderrades	131
Ausbau des Hinterrades	135
Werkzeugsatz	139
Seriennummern	141
Farbetikette	143
ANLEITUNG ZUR STILLSETZUNG	145
TECHNISCHE DATEN	
SCHALTBILD	

MOTORCYCLE SAFETY

WARNING: Motorcycle riding requires special efforts on your part to ensure your safety. Know these requirements before you ride.

SAFE RIDING RULES

1. Always make a pre-ride inspection (page 54) before you start the engine. You may prevent an accident or equipment damage.
2. Learn to ride in an uncongested off-road area free of obstacles before venturing into unfamiliar terrain.
3. Always obey local off-road riding laws and regulations.
4. Obtain permission to ride on private property. Avoid posted areas and obey “no trespassing” signs.

SECURITE MOTOCYCLISTE

ATTENTION: Conduire une motocyclette demande des efforts et une attention spéciale de votre part pour assurer votre propre sécurité. Il importe de connaître ces exigences avant d'enfourcher la machine.

REGLES DE SECURITE SUR ROUTE

1. Toujours effectuer les contrôles avant l'utilisation (Page 55) avant de mettre le moteur en marche. L'on pourra ainsi éviter des accidents et protéger la machine contre les détériorations.
2. Avant de s'aventurer sur des terrains mal connus, s'exercer à piloter dans une zone peu encombrée et exempte d'obstacles.
3. Toujours respecter la réglementation locale sur le pilotage tout-terrain.
4. Avant de pénétrer dans une propriété privée, ne pas oublier de demander une autorisation. Eviter les zones dont l'entrée est interdite.

SICHERHEIT BEIM MOTORRADFAHREN

WARNUNG: Motorradfahren erfordert besondere Aufmerksamkeit von Ihnen, damit Ihre Sicherheit gewährleistet ist. Vor Antritt der Fahrt sollten Sie folgende Punkte berücksichtigen.

REGELN FÜR SICHERES FAHREN

1. Vor dem Anlassen des Motors immer eine Überprüfung (Seite 55) durchführen. Diese kann einen Unfall oder Beschädigung des Motorrads verhindern.
2. Das Fahren soll in einer verkehrarmen, hindernisfreien Gegend außerhalb des öffentlichen Verkehrs gelernt werden, bevor Sie sich auf ein unbekanntes Gelände begeben.
3. Stets die örtlichen Gesetze für das Fahren außerhalb des öffentlichen Verkehrs beachten.
4. Erhalten Sie Genehmigung für das Fahren auf Privatgrundstücken. Gelände zu dem der Zutritt verboten ist vermeiden, und Verbotstafeln beachten.

5. Ride with a friend on another motorcycle so that you can assist each other in case of trouble.
6. Familiarity with your motorcycle is critically important should a problem occur far from help.
7. Never ride beyond your ability and experience or faster than conditions warrant.
8. If you are not familiar with the terrain, ride cautiously. Hidden rocks, holes, or ravines could spell disaster.

-
5. Se faire accompagner d'un ami ou d'une autre moto afin de pouvoir se faire aider en cas d'ennui.
 6. Il est extrêmement important de bien connaître la machine pour pouvoir faire face soimême à des ennuis mécaniques survenant loin de toute aide.
 7. Ne jamais rouler sur des terrains trop difficiles pour les capacités et l'expérience que l'on possède, ni à des vitesses excessives pour les conditions du terrain.
 8. Si l'on n'est pas familiarisé avec le terrain, conduire avec prudence. Des roches, trous ou crevasses pourraient, en effet, occasionner de graves accidents.

-
5. Mit einem Freund auf einem anderen Motorrad fahren, so daß man, sich um Fall auftretender Schwierigkeiten, gegenseihg helfen kann.
 6. Eine Vertautheit mit Ihrem Motorrad ist von äußerster Bedeutung, sollten Schwierigkeiten auftreten, wo keine Hilfe vorhanden ist.
 7. Nie das Motorrad außerhalb Ihrer Fähigkeit und Erfahrung fahren oder mit einer größeren Geschwindigkeit, als es die Umstände rechtfertigen.
 8. Wenn das Gelände Ihnen unbekannt ist, vorsichtig fahren. Verborgene Felsen, Löcher oder Schluchten können Unheil bringen.

-
9. Spark arresters and mufflers are required in most areas. Don't modify your exhaust system. Remember that excessive noise bothers everyone and creates a bad image for motorcycling.
 10. This motorcycle is not legally equipped to be ridden on the highway. Remember to walk an off-road motorcycle when crossing public highways, roads or streets.

-
9. Des pare-étincelles et silencieux sont exigés dans la plupart des régions. Ne pas modifier le système d'échappement. Ne pas oublier que le bruit est désagréable pour tous et qu'il crée une image défavorable du motocyclisme.
 10. Cette motocyclette, n'est pas équipée pour être conduite sur la voie publique. Ne pas omettre d'en descendre et de la pousser lorsqu'il est nécessaire de traverser des routes ou rues.

-
9. In den meisten Ländern sind Funkenlöscher und Auspufftopfe erforderlich. Ändern Sie das Auspuffsystem nicht. Denken Sie daran, daß ein übermäßiges Geräusch jeden stört und einen schlechten Eindruck auf das Motorradfahren macht.
 10. Dieses Motorrad ist nicht gesetzmäßig für das Befahren von Landstrassen ausgerüstet. Vergessen Sie nicht ein solches Motorrad zu Fuß zu führen, wenn Autobahnen, Landstrassen oder Strassen überquert werden.

PROTECTIVE APPAREL

1. Most motorcycle accident fatalities are due to head injuries: **ALWAYS** wear a helmet. You should also wear a face shield or goggles; boots, gloves and protective clothing.
2. The exhaust system becomes very hot during operation, and it remains hot after operation. Never touch any part of the hot exhaust system. Wear clothing that fully covers your legs.
3. Do not wear loose clothing which could catch on the control levers, kickstarter, footpegs or wheels.

MODIFICATIONS

WARNING: Modification of the motorcycle, or removal of original equipment may render the vehicle unsafe or illegal. Obey all national and local equipment regulations.

HABILLEMENT PROTECTEUR

1. Bon nombre d'accidents de moto provoquent des blessures à la tête et c'est pourquoi le port du casque est **INDISPENSABLE**. En outre, portez une visière ou des lunettes, de même que des bottes, des gants et des vêtements assurant une protection adéquate.
2. Le circuit d'échappement devient très chaud en roulant et il le reste après utilisation de la moto. C'est pourquoi, il est recommandé d'éviter de le toucher et de porter un pantalon couvrant parfaitement les jambes.
3. Ne portez jamais de vêtements lâches, qui risquent d'accrocher les commandes, le kick de démarrage, les repose-pieds ou les roues.

MODIFICATIONS

ATTENTION: Il se peut que des modifications apportées à la machine ou la dépose d'équipements qui s'y trouvaient rendent dangereuse ou illégale l'utilisation de celle-ci. Conformez-vous à tous les règlements nationaux, provinciaux ou locaux en matière d'équipements de la motocyclette.

SCHUTZBEKLEIDUNG

1. Viele Motorradunfälle mit tödlichem Ausgang sind auf Kopfverletzungen zurückzuführen. Tragen Sie und Ihr Beifahrer **IMMER** einen Helm. Bei offenen Helmen sollte ein Gesichtschutz oder eine Schutzbrille getragen werden.
2. Während des Fahrens wird die Auspuffanlage sehr heiß und kühlt nach beendeter Fahrt langsam ab. Berühren Sie nie einen Teil der Auspuffanlage. Tragen Sie Kleidung, die Ihre Beine völlig bedeckt.
3. Keine losen Kleidungsstücke tragen, die sich in den Handgriffen, den Kickstarter, den Fußstützen oder den Rädern verfangen könnten.

FAHRZEUGVERÄNDERUNGEN

WARNUNG: Technische Veränderungen der Serienausstattung am Motorrad sind nur im Rahmen der gesetzlichen Bestimmungen der Straßenverkehrszulassungsordnung (StVZO) erlaubt.

LOADING AND ACCESSORIES

WARNING: A motorcycle is sensitive to changes in weight distribution. Improper loading of cargo and mounting of accessories can impair the motorcycle's stability and performance. To prevent an accident, use extreme care when mounting accessories and riding with cargo.

These general guideline may help you decide whether or how to equip your motorcycle.

CHARGEMENT ET ACCESSOIRES

ATTENTION: Une motocyclette est une machine sensible aux variations de répartition des poids. Une mauvaise disposition du chargement peut porter atteinte à la stabilité ainsi qu'aux performances de la motocyclette. Dans le but d'éviter les accidents, il convient de redoubler de prudence lors du montage d'accessoires et de la conduite avec chargement.

Ces directives générales pourront vous aider à décider de l'opportunité et de la manière d'équiper votre machine.

GEPACK UND ZUBEHOR

WARNUNG: Ein Motorrad reagiert empfindlich auf Veränderungen der Gewichtsverteilung. Falsches Anbringen von Ladung und Montieren von Zubehör können Fahrstabilität und Leistung des Motorrads beeinträchtigen. Um Unfälle zu vermeiden, beim Montieren von Zubehör und Fahren mit Gepäck äußerst vorsichtig sein.

Diese allgemeinen Richtlinien sollen Ihnen helfen, ob oder wie Sie Ihr Motorrad ausrüsten.

Loading

- 1. Keep luggage weight low and close to the center of the motorcycle. Load weight equally on both sides to minimize imbalance. As weight is located farther from the motorcycle's center of gravity, handling is proportionally affected.**
- 2. All cargo must be secure for stable handling. Re-check cargo security frequently.**
- 3. Do not attach large or heavy items to the handlebars, front forks, or fender. Unstable handling or slow steering response may result.**

Chargement

1. **Maintenir le chargement bas et rapproché du centre de la motocyclette. Afin de minimiser le déséquilibre, répartir les poids d'une manière équivalente de chaque côté. Plus le poids est éloigné du centre de gravité de la machine, plus la maniabilité diminue.**
2. **Pour qu'il n'y ait pas de problème de maniabilité, le chargement doit être bien arrimé. Vérifier fréquemment l'immobilité du chargement.**
3. **Ne pas adjoindre d'objets grands ou lourds au guidon, à la fourche ou au garde-boue faute de quoi la machine perde sa maniabilité et la direction répondrait mal.**

Gepäck

1. **Das Gewicht des Gepäcks niedrig und nahe an der Motorradmitte halten. Das Gewicht gleichmäßig auf beide Seiten verteilen, um eine gute Balance sicherzustellen. Wenn sich das Gewicht weiter vom Schwerpunkt des Motorrads entfernt befindet, wird das Lenken entsprechend erschwert.**
2. **Gepäck muß ausreichend gesichert werden, damit ein stabiles Fahrverhalten erreicht wird. Überprüfen Sie vor Antritt jeder Fahrt die Befestigung des Gepäcks.**
3. **Bringen Sie keine Gegenstände am Lenksystem (Lenker, Gabelholm etc.) an. Instabiles Fahrverhalten oder verzögertes Ansprechen der Lenkung könnte sonst die Folge sein.**

Accessories

CAUTION: This motorcycle was not designed to accept accessories such as saddlebags or fairings. Installation of these accessories may overstress frame components causing possible equipment damage.

Do not add electrical equipment that will exceed the motorcycle's electrical system capacity. An electrical failure could cause a dangerous loss of lights or engine power at night, in traffic or far from help.

Accessoires

ATTENTION: Cette machine n'a pas été conçue pour recevoir des accessoires tels que sacs latéraux ou carénage. L'adjonction de ces accessoires risque de soumettre les pièces constitutives du cadre à un effort excessif, ce qui risque de provoquer des dégâts matériels.

Ne pas ajouter d'équipements électriques dépassant la capacité d'assimilation du circuit de la machine. Toute panne du circuit électrique est dangereuse; en effet, elle provoque une perte d'éclairage ou une baisse de puissance la nuit, dans la circulation ou en-dehors des agglomérations.

Zubehör

VORSICHT: Dieses Motorrad ist nicht für die Montage von Zubehör wie Satteltaschen oder Verkleidung konstruiert. Die Montage solcher Teile kann die Rahmenteile überbeanspruchen und mögliche Beschädigung der Ausrüstung verursachen.

Montieren Sie kein elektrisches Zubehör, das die Kapazität der elektrischen Anlage des Motorrads überschreitet. Ein Ausfall der elektrischen Anlage kann gefährlichen Verlust der Beleuchtung oder Motorleistung bei Nacht, in dichtem Verkehr oder weit weg von jeder Hilfe verursachen.

TIRES

Proper air pressure will provide maximum stability, riding comfort and tire life.
Check tire pressure frequently and adjust if necessary.

NOTE: Check tire pressure when the tires are "cold", before you ride.

		Front	Rear
Tire size		2.75-21-4PR	4.00-18-4PR
Cold tire pressures kpa (kg/cm ² , psi)	Standard	150 (1.5, 21)	150 (1.5, 21)
	Competition use	50 (0.5, 7)	30 (0.3, 4)

Check the tires for cuts, imbedded nails or other sharp objects. Check the rims for dents or deformation. If there is any damage, see your authorized Honda dealer for repair, replacement, and balancing.

PNEUS

Une pression de gonflage appropriée assurera la stabilité, le confort en roulant et la longévité des pneus. Dès lors, vérifiez-la régulièrement et réglez-la, le cas échéant.

NOTE: Contrôler la pression de gonflage quand les pneus sont froids, avant de rouler.

		Avant	Arrière
Dimension de pneu		2.75-21-4PR	4.00-18-4PR
Pression du pneu à froid en kPa (kg/cm ² , psi)	Standard	150 (1,5, 21)	150 (1,5, 21)
	Pour compétition	50 (0,5, 7)	30 (0,3, 4)

Vérifiez la présence éventuelle de coupures ou de pénétrations de clous ou autres objets pointus dans les pneus. Examinez également la présence de bosses ou de déformations sur les jantes. Si vous décelez la présence de dégâts, prenez contact avec votre concessionnaire Honda pour réparation, remplacement et équilibrage.

REIFEN

Richtiger Luftdruck sorgt für maximale Stabilität, Fahrkomfort Reifenlebensdauer.

Den Reifendruck häufig überprüfen und erforderlichenfalls berichtigen.

ZUR BEACHTUNG: Den Reifendruck vor dem Fahren bei kaltem Reifen überprüfen.

		Vorif	Hinten
Reifengröße		2.75-21-4PR	4.00-18-4PR
Luftdruck bei kalten Reifen in kPa (kg/cm ² , psi)	Standard	150 (1,5, 21)	150 (1,5, 21)
	Renneinsatz	50 (0,5, 7)	30 (0,3, 4)

Die Reifen auf Schnitte, eingefahrene Nägel oder andere scharfe Gegenstände überprüfen. Die Felgen auf Beulen oder Verformung überprüfen. Bei irgendeiner Beschädigung wenden Sie sich wegen Reparatur, Auswechseln und Auswuchten an Ihren autorisierten Honda-Fachhändler.

WARNING:

- **Improper tire inflation will cause abnormal tread wear and create a safety hazard. Underinflation may result in the tire slipping on, or coming off of the rim.**
- **Operation with excessively worn tires is hazardous and will adversely affect traction and handling.**

Replace tires before tread depth at the center of the tire reaches the following limit:

Minimum tread depth
4 mm (0.16 in)

WARNING:

- **The use of tires other than those listed on the tire information label may adversely affect handling.**

ATTENTION:

- Un gonflage inapproprié des pneus provoquera une usure anormale de leur surface de roulement et, par conséquent, un danger. Un gonflage insuffisant peut provoquer un glissement ou un déboîtement du pneu sur la jante.
- L'emploi de pneus trop usés est dangereux, car il gêne la traction et la manœuvre de la machine.

Remplacez les pneus si la profondeur de leurs dessins au centre atteint la limite suivante:

Profondeur minimale du dessin du pneu
4 mm

ATTENTION:

- L'utilisation des pneus autres que ceux énumérés sur l'étiquette informative des pneus peut entraîner des mauvaises influences sur le contrôle de la moto.

WARNUNG:

- Falscher Reifendruck verursacht anormale Laufflächenabnutzung und stellt eine Sicherheitsgefahr dar. Bei ungenügendem Luftdruck rutscht der Reifen auf der Felge oder wird über die Felge gedrückt.
- Fahren mit zu stark abgenutzten Reifen ist gefährlich, weil Traktion und Fahrverhalten beeinträchtigt werden.

Die Reifen auswechseln, bevor die Profiltiefe in der Reifenmitte die folgenden Grenzwerte erreicht:

Minimale Profiltiefe
4 mm

WARNUNG:

- Durch Verwendung von anderen Reifen als auf dem Reifenhinweisschild angegeben kann das Lenken beeinträchtigt werden.

- **Proper wheel balance is necessary for safe, stable handling of the motorcycle. Do not remove or change any wheel balance weights. When wheel balancing is required, see your authorized Honda dealer. Wheel balancing is required after tire repair or replacement.**
 - **Foreign object intrusion of tire face will reduce the performance of any tire. Subsequent repair may not restore original safety factor.**
 - **Maintenance of spoke tension and wheel trueness are critical to safe motorcycle operation. During the first 200 miles (350 km), spokes will loosen more rapidly due to initial seating of parts. Excessively loose spokes may result in high speed instability and possible loss of control. See your authorized Honda dealer for maintenance of spoke tension and wheel trueness.**
- CAUTION: If the tire sidewall is punctured or damaged, the tire must be replaced.**

- **Il est nécessaire d'avoir un bon équilibrage des roues pour une conduite sûre et stable de la moto. Ne pas enlever ni modifier aucun contre-poids des roues. Lorsque telle modification est requise, consulter votre concessionnaire HONDA. Il faut contrôler l'équilibrage lorsqu'un pneu est réparé ou remplacé.**
- **L'intrusion des matières étrangères dans la surface du pneu empêche un bon fonctionnement de tous les pneus. La réparation suivante ne pourrait pas restituer le facteur de sécurité d'origine.**
- **La tension des rayons et la rectitude de la roue sont essentiels à la sécurité de fonctionnement de la machine. Durant les premiers 350 km, le desserrage des rayons sera important par suite de l'ajustement de la position des pièces. Des rayons excessivement desserrés peuvent entraîner une instabilité à grande vitesse et occasionner une perte de contrôle du véhicule. Voir votre revendeur Honda autorisé pour l'entretien de la tension des rayons et l'alignement de roue.**

PRECAUTION: Si le mur latéral du pneu est crevé ou endommagé, ce dernier doit être remplacé par un neuf.

- **Ein richtiges Auswuchten der Räder ist für eine sichere, stabile Lenkung des Motorrads erforderlich. Keine Radausgleichsgewichte entfernen oder ändern. Falls die Räder ausgewuchtet werden müssen, wenden Sie sich an einen autorisierten Honda-Fachhändler. Die Räder müssen nach dem Reparieren oder Auswechseln der Reifen ausgewuchtet werden.**
- **Durch Eindringen von Fremdkörpern in die Reifenfläche wird die Leistung jedes Reifens beeinträchtigt. Spätere Reparaturen können den ursprünglichen Sicherheitsfaktor nicht wiederherstellen.**
- **Ausgewuchtete Räder und richtige Speichenspannung sind für die Fahrsicherheit außerordentlich wichtig. Während der ersten 350 km lösen sich die Speichen schneller, weil sich die Teile erst "einsitzen" müssen. Zu lose Speichen können zu unstabilem Fahrverhalten bei hohen Geschwindigkeiten, ja sogar zu einem Verlust der Kontrolle über das Motorrad führen. Lassen Sie die Speichenspannung und den Rundlauf der Räder von Ihrem autorisierten Honda-Händler korrigieren.**

VORSICHT: Bei durchlöcherter oder beschädigter Reifenseitenwand muß der Reifen ausgewechselt werden.

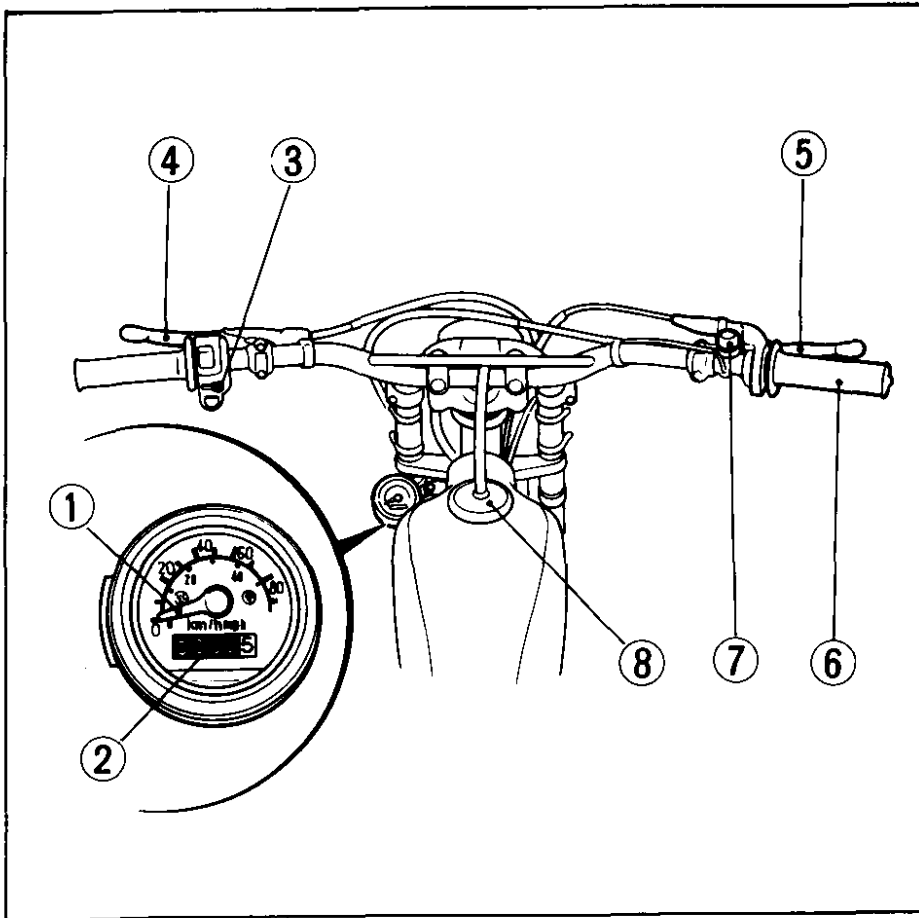

EQUIPMENT AND CONTROLS

Control Location

- (1) Speedometer
- (2) Odometer
- (3) Headlight dimmer switch (above)
- Headlight switch (center)
- Horn button (below)
- (4) Clutch lever
- (5) Front brake lever
- (6) Throttle grip
- (7) Engine stop switch
- (8) Fuel filler cap

EQUIPMENT ET COMMANDES

Emplacement des commandes

- (1) Compteur de vitesse
- (2) Totalisateur kilométrique
- (3) Commutateur feux de code/
route de phare (au dessus)
Commutateur de phare
(centre)
Commande d'avertisseur
sonore (en bas)
- (4) Levier d'embrayage
- (5) Levier de frein avant
- (6) Poignée des gaz
- (7) Bouton d'arrêt du moteur
- (8) Bouchon du trou de
remplissage d'essence

AUSSTATTUNG UND BEDIENUNGSELEMENTE

Anordnung der Bedienungselemente

- (1) Geschwindigkeitsmesser
- (2) Wegsteckenmesser
- (3) Abblendschalter (oben)
Lichtschalter (Mitte)
Hupenknopf (unten)
- (4) Kupplungshebel
- (5) Vorderrad-Handbremshebel
- (6) Gasdrehgriff
- (7) Motorabschalter
- (8) Benzineinfüllverschluß

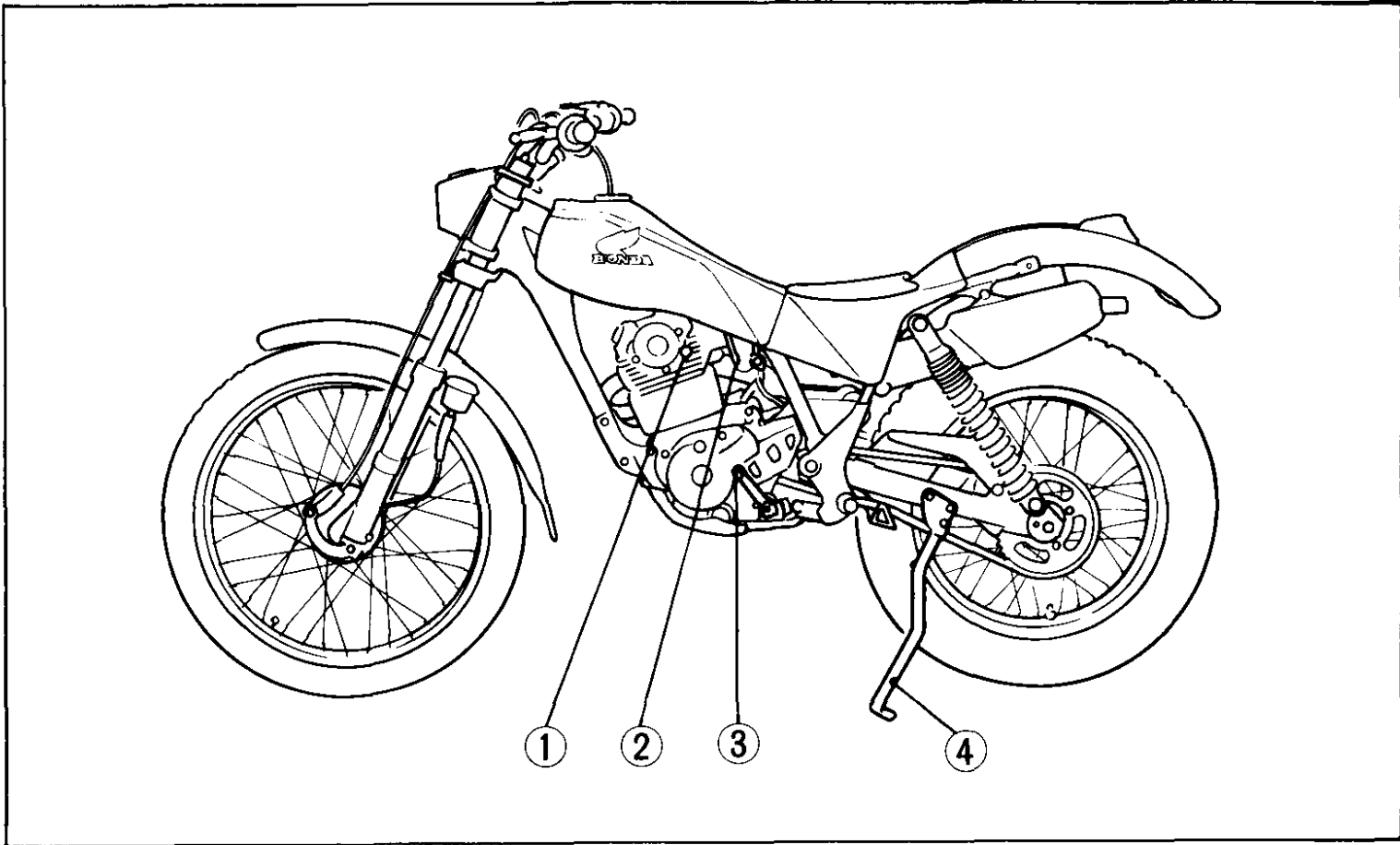

(1) Choke lever (2) Fuel valve (3) Gear change pedal (4) Side stand

-
- (1) Pousser le starter**
 - (2) Robinet d'arrivé d'essence**
 - (3) Pédale de changement de vitesse**
 - (4) Bequille latérale**

- (1) Starterklappe**
- (2) Benzinhahn**
- (3) Gangschaltpedal**
- (4) Seitenständer**

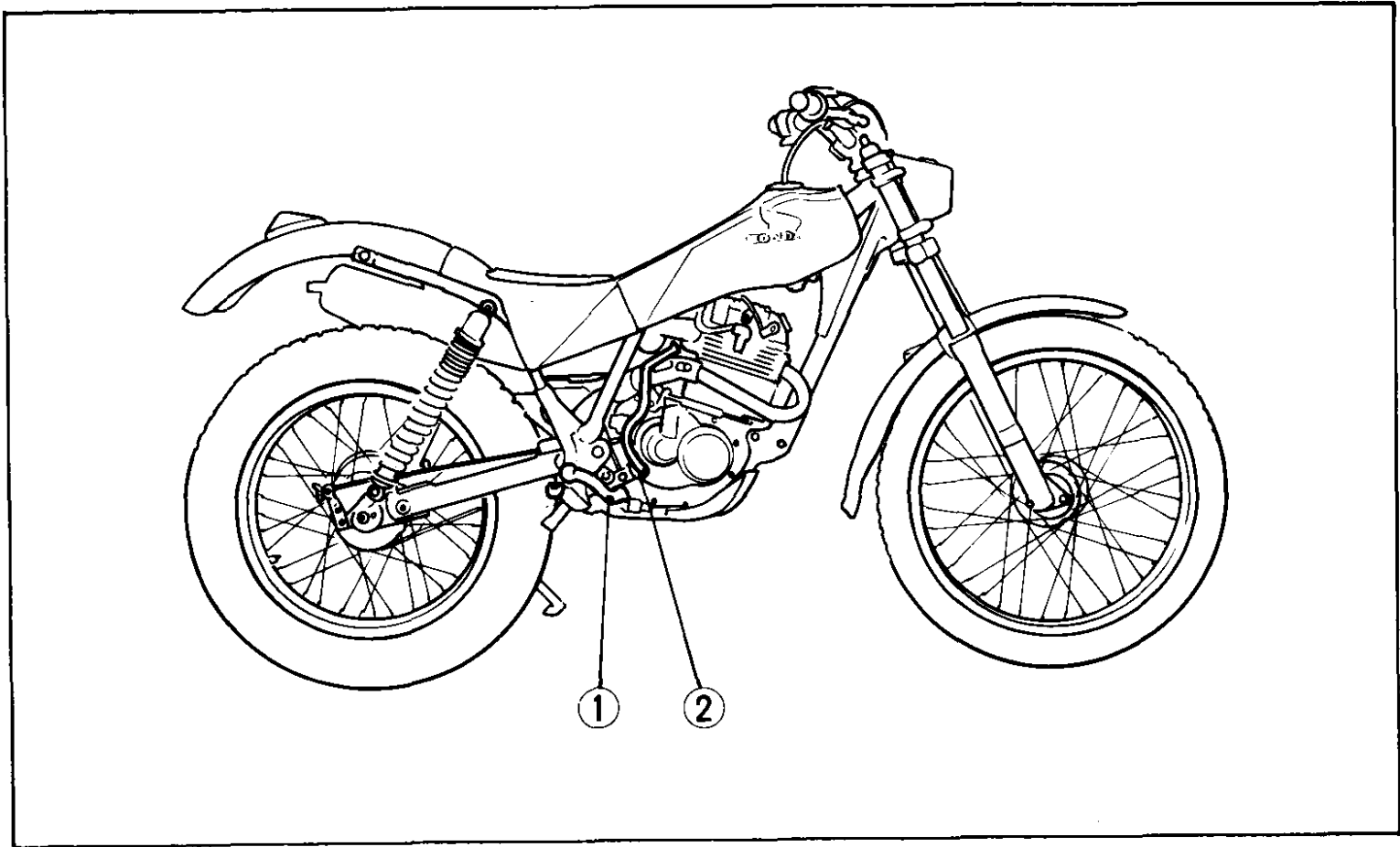

(1) Rear brake pedal (2) Kickstarter pedal

-
- (1) Pédale du frein arrière
 - (2) Kick de démarrage

- (1) Hinterrad-Bremspedal
- (2) Kickstarter

Headlight Switch

The headlight switch (1) has two positions: "H" and "OFF" marked by a red dot.

NOTE: The headlight and taillight can be operated whenever the engine is running.

H: Headlight and taillight on.

OFF (red dot): Headlight and taillight off.

Headlight Dimmer Switch

Turn the headlight dimmer switch (2) to "LO" for low beam, and "HI" for high beam.

Horn Button

When this button (3) is pressed the horn sounds.

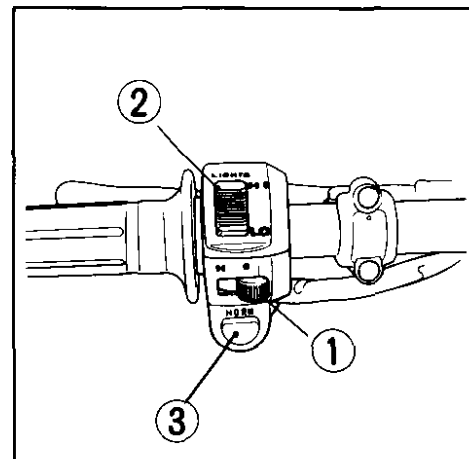

Commutateur de phare

Le commutateur de phare (1) possède deux positions: "H" et "OFF" marquée par un point rouge.

NOTE: Le phare et le feu arrière peuvent être utilisés lorsque le moteur tourne.

H: Phare et feu arrière allumés.

OFF (point rouge): Phare et feu arrière éteints.

Inverseur code-phare

Abaissier l'inverseur du phare (2) dans la position "LO" pour obtenir le faisceau du feu de croisement et "HI" pour le faisceau de route.

Commande d'avertisseur

Exercer une pression sur le bouton d'avertisseur (3) pour assurer le fonctionnement de l'avertisseur sonore.

Scheinwerferschalter

Der Scheinwerferschalter (1) hat zwei Stellungen: "H" und "AUS", markiert durch einen roten Punkt.

ZUR BEACHTUNG: Scheinwerfer und Schlußlicht können jederzeit eingeschaltet werden, wenn der Motor läuft.

H: Scheinwerfer und Schlußlicht sind eingeschaltet.

AUS (roter Punkt): Scheinwerfer und Schlußlicht sind ausgeschaltet.

Scheinwerfer-Abblendschalter

Stellen Sie den Scheinwerfer-Abblendschalter (2) auf "LO" für Abendlicht und auf "HI" für Fernlicht.

Hupenschalter

Wenn sie diesen Schalter (3) drücken, ertönt die Hupe.

Engine Stop Button

The engine stop button (1) is next to the right handlebar grip.
Press the button until the engine stops completely.

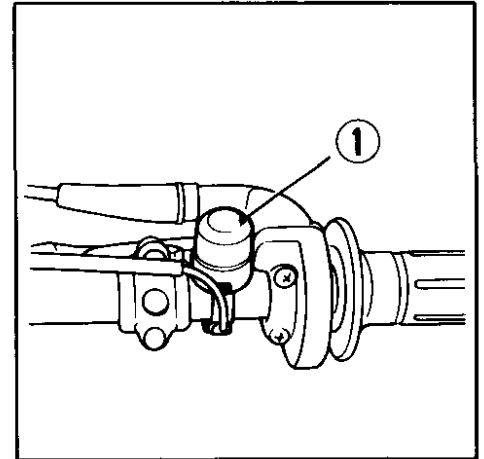

Interrupteur d'arrêt du moteur

L'interrupteur d'arrêt du moteur (1) se trouve près de la poignée gauche du guidon. Appuyer sur le bouton jusqu'à ce que le moteur s'arrête totalement.

Motorabstellknopf

Der motorabstellknopf (1) befindet sich neben dem linken Stangengriff.
Den Knopf drücken, bis der Motor vollkommen abgestellt ist.

Front Suspension

The front suspension of this motorcycle is air-assisted to provide a comfortable ride under various riding conditions.

The recommended pressure is:

0–40 kPa (0–0.4 kg/cm², 0–6 psi)

Check air pressure when the front fork tubes are cold before riding.

1. Place a support under the engine to raise the wheel off the ground.
Do not use the side stand or you will get false pressure readings.
2. Remove the front fork air valve cap.
3. Check the air pressure using a pressure gauge (1).

NOTE: Some pressure will be lost when removing the gauge from the valve. Determine the amount of loss and compensate accordingly.

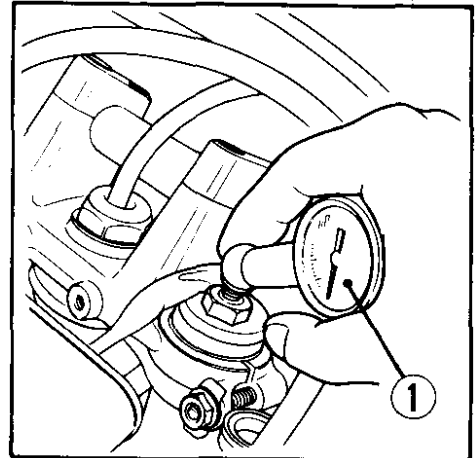

Suspension avant

Afin que la conduite soit confortable dans différentes conditions d'utilisation, la suspension avant de cette motocyclette est assistée à air.

La pression recommandée est la suivant:

0–0,4 kg/cm² (0–40 kPa)

Vérifier la pression d'air lorsque les tubes de fourche avant et les amortisseurs sont froids, avant de prendre la route.

1. Disposer une cale sous le moteur afin de décoller la roue avant du sol. Afin que les indications de pression ne soient pas erronées, ne pas utiliser la béquille latérale.
2. Retirer le capuchon de clapet d'air de fourche avant.
3. Vérifier la pression d'air à l'aide du manomètre (1).

NOTE: Lorsque l'on retire le manomètre du clapet, une certaine quantité d'air s'échappe. Déterminer la valeur de la perte et compenser en conséquence.

Vorderradaufhängung

Die Vorderradaufhängung dieses Motorrads ist ein Druckluft-Hilfskrafttyp, die unter verschiedenen Fahrbedingungen Fahrkomfort bietet.

Empfohlener Druck:

0–40 kPa (0–0,4 kg/cm²)

Wenn die Vordergabelrohre kalt sind, den Luftdruck vor der Fahrt überprüfen.

1. Eine Unterlage unter den Motor stellen, um das Rad vom Boden abzuheben. Nicht den Seitenständer verwenden, da man sonst falsche Druckmeßwerte erhält.
2. Die Kappe des Vordergabelluftventils entfernen.
3. Den Luftdruck mit einem Manometer (1).

ZUR BEACHTUNG: Beim Abnehmen des Manometers vom Ventil geht etwas Luft verloren. Den Verlustbetrag feststellen und entsprechend ausgleichen.

4. Add air to the recommended pressure.
5. Apply the front brake and push down on the handlebars several times. Release the brake and recheck front fork air pressure. Release air if necessary to obtain the recommended pressure.

NOTE: Do not exceed recommended air pressure or the ride will be harsh and uncomfortable.

6. Reinstall the front fork air valve caps.

-
4. Ajouter de l'air jusqu'à la pression recommandée.
 5. Appuyer sur le frein avant et presser le guidon vers le bas à plusieurs reprises. Relâcher le frein et remesurer la pression d'air dans la fourche avant. Si nécessaire, évacuer de l'air afin d'atteindre la pression recommandée.

NOTE: Ne pas dépasser faute de quoi la conduite sera rude et inconfortable.

6. Remettre en place les capuchons de valves de fourche avant.

-
4. Den empfohlenen Druck herstellen.
 5. Die Vorderradbremse betätigen und am Lenker einige Male nach unten drücken. Die Bremse loslassen und den Vordergabelluftdruck noch einmal kontrollieren. Erforderlichenfalls Luft ablassen, um den empfohlenen Druck zu erhalten.

ZUR BEACHTUNG: Den empfohlenen Luftdruck nicht überschreiten, da das Fahren sonst hart und unbequem wird.

6. Die kappen wieder auf die Ventile der Teleskopgabel aufsetzen.

Rear Shock Absorbers

Each rear shock absorber (1) has five adjustment positions for different types of road or riding conditions.

Position I is for light loads and smooth road conditions. Positions II to V progressively increase spring tension for a stiffer rear suspension, and are used when the motorcycle is more heavily laden or operated on rough roads. Adjustment can be made with the pin spanner (2).

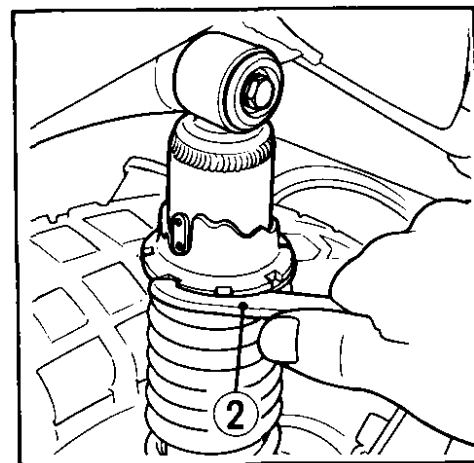
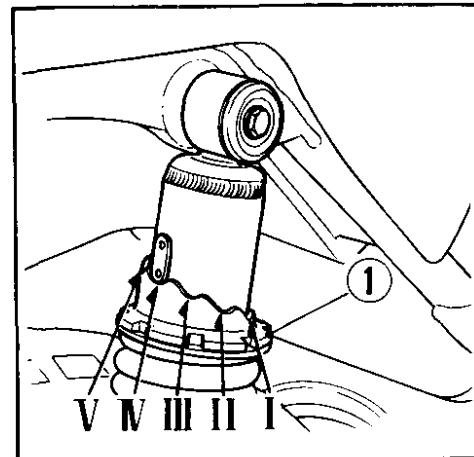

Amortisseurs arrière

Les amortisseurs arrière (1) comportent cinq positions de réglage correspondant aux différentes conditions des routes ou de la conduite.

Position I est pour la conduite avec un fardeau léger et sur la route et bon état.

Positions II à V augmentent progressivement la tension du ressort pour obtenir une suspension arrière plus raide. Ces positions sont applicables pour la conduite avec des fardeaux plus lourds ou sur la route plus accidentée. Le réglage s'effectue à l'aide d'une clé à griffes (2).

Hinterrad-Stoßdämpfer

Jeder Hinterrad-Stoßdämpfer (1) kann in fünf Positionen für unterschiedliche Straßen- oder Fahrbedingungen eingestellt werden.

Position I eignet sich für leichte Fahrer und gute Straßenverhältnisse. Bei den Positionen II bis V wird die Federkraft zunehmend verstärkt und somit die Hinterradfederung härter; sie eignen sich für eine schwerere Beladung des Motorrades und für Fahren über schlechte Straßen. Die Einstellung kann mit Hilfe des Hakenschlüssels (2) vorgenommen werden.

FUEL AND OIL

Fuel Tank

The fuel tank holds 4.0 liters (1.06 U.S. gal., 0.88 Imp. gal.). To open the fuel cap (1), pull off the breather tube (2) from the steering stem nut and turn the cap (1) counterclockwise. Use low-lead gasoline with an octane number of 91 or higher. If this is not available, leaded regular gasoline can be used.

FOR NEW SOUTH WALES ONLY:

Use unleaded fuel with a research octane number of 91 or higher. After refueling, be sure to tighten the fuel tank cap firmly by turning clockwise until the arrow (3) on the cap faces forward. Insert the breather tube into the steering stem nut.

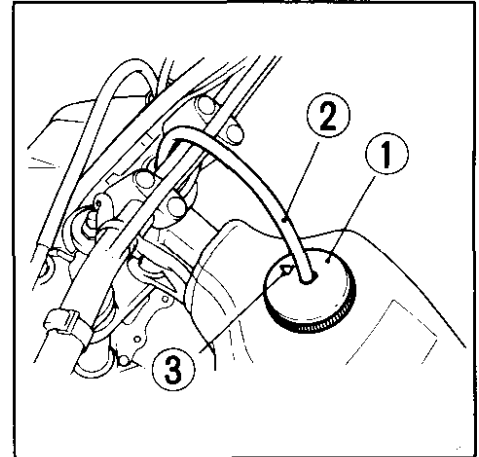

ESSENCE ET HUILE

Réservoir d'essence

La capacité du réservoir est de 4,0 litres. Pour ouvrir le bouchon d'essence (1), tirer le tuyau du reniflard (2) de l'écrou de la tige du guidon, et tronner le bouchon (1) sur la gauche.

Utiliser de l'essence à faible contenu de plomb a indice d'octane de 91 ou supérieur. Après avoir fait le plein d'essence, ne pas omettre de serrer fermement le bouchon du réservoir en le faisant tourner dans le sens des aiguilles d'une montre jusqu'à ce que sa flèche (3) se trouve sur l'avant. Introduire le tube reniflard dans l'écrou de colonne de direction.

BENZIN UND OL

Benzintank

Der Benzintank hat ein Fassungsvermögen von 4,0 Liter einschließlich. Um den Einfüllverschluß (1) zu öffnen, zieh Sie die Entlüfterröhre (2) aus der Lenksäulenmutter und drehen den Einfüllverschluß (1) entgegen dem Uhrzeigersinn. Verwenden Sie Benzin mit geringem Bleigehalt und einer Oktanzahl von 91 oder mehr. Falls diese Benzinqualität nicht vorhanden ist, können Sie gebleites Normalbenzin verwenden. Nach dem Tanken nicht vergessen, den Tankdeckel durch Drehen im Uhrzeigersinn wieder fest aufzuschrauben, bis der Pfeil (3) am Deckel nach vorne weist. Den Entlüftungsschaluch in die Lenksäulenmutter einsetzen.

WARNING:

- Do not overfill the tank (there should be no fuel in the filler neck (1)). After refueling, make sure the filler cap is closed securely.
- Gasoline is extremely flammable and even explosive under certain conditions. Whenever the filler cap is open, be sure the engine is stopped and that there are no lighted cigarettes or flames nearby.

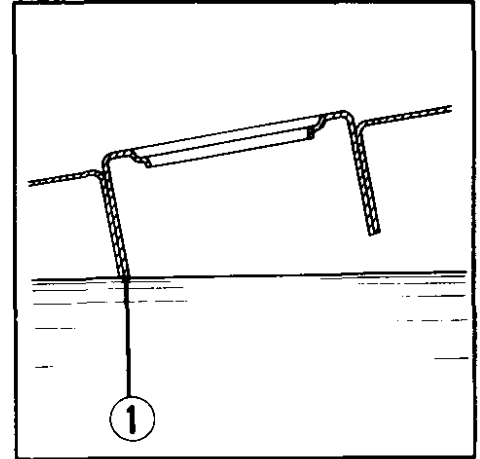

ATTENTION:

- **Ne pas débrouder le réservoir (le goulot de remplissage ne doit pas être rempli d'essence (1)). Après le remplissage à nouveau, s'assurer que le bouchon est fixé fermement.**
- **L'essence est inflammable, et elle peut exploser dans certaines conditions. Lorsque le bouchon est ouvert, s'assurer que le moteur est arrêté, et que des cigarettes allumées ou des flammes ne se trouvent pas à proximité.**

WARNUNG:

- **Machen Sie den Benzintank nicht zu voll (im Einfüllstutzen darf sich kein Benzin befinden (1)). Achten Sie nach dem Auftanken darauf, den Einfüllverschluß fest zu schließen.**
- **Benzin ist außerordentlich leicht entzündlich und kann unter bestimmten Bedingungen sogar explodieren. Bei geöffnetem Einfüllverschluß sollten Sie darauf achten, daß der Motor abgestellt ist und daß sich keine brennenden Zigaretten oder offene Flammen in der Nähe befinden.**

Fuel Valve

The fuel valve (1) is located under the left side of the fuel tank. With the valve set in the "OFF" position, fuel supply is cut off. The valve should be set in this position when the motorcycle is not in use.

Turn to the "ON" (straight down) position for normal riding (gasoline will flow to the carburetor).

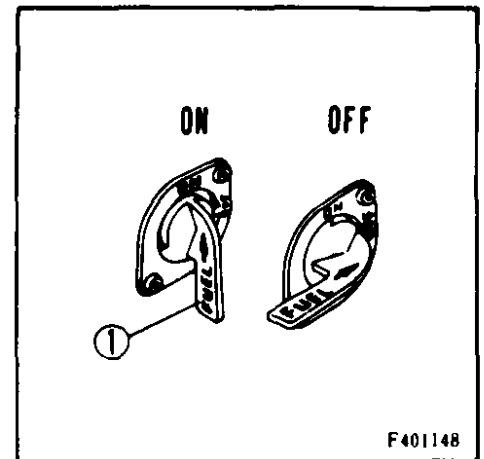

Robinet d'essence

La robinet d'essence (1) est situé sous le flanc gauche du réservoir. En position OFF, l'arrivée d'essence est fermée. Le robinet doit être mis sur cette position, lorsque la moto est stationnée.

Tourner sur la position ON (position verticale) pour la conduite normale (l'essence coulera vers le carburateur).

Benzinhahn

Der Benzinhahn (1) befindet sich auf der linken Seite unter dem Benzintank. Die Benzinzufuhr ist unterbrochen, wenn sich der Benzinhahn in der Stellung "OFF" (Zu) befindet.

Beim Parken des Motorrads sollten Sie den Benzinhahn auf diese Stellung stellen.

Für normales Fahren drehen Sie den Benzinhahn auf die Stellung "ON" (gerade nach unten), wobei dem Vergaser Benzin zugeleitet wird.

Engine Oil

Good engine oil has many desirable qualities. Use only high detergent, quality motor oil certified on the container to meet or exceed requirements for service SE or SF. It is not necessary to use additives.

Viscosity:

Viscosity grade of engine oil should be based on average atmospheric temperature in your riding area. The following provides a guide to the selection of the proper grade or viscosity of oil to be used at various atmospheric temperatures.

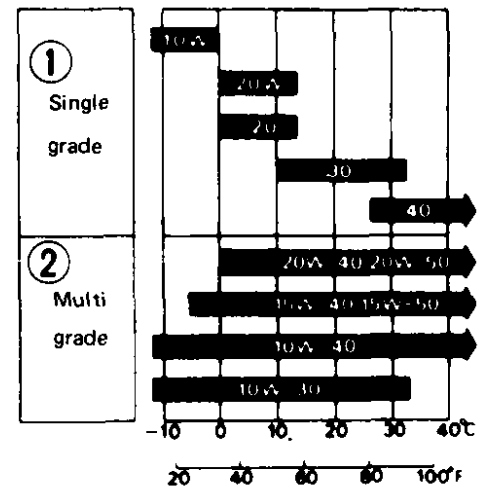

Huile moteur

Une bonne huile moteur doit posséder beaucoup de qualités. N'utiliser que de l'huile de première qualité hautement détergente mentionnée sur le bidon, conforme ou supérieure aux conditions requises pour grade SE ou SF. Cependant il n'est pas nécessaire d'utiliser d'additifs.

Viscosité:

Le grade de viscosité de l'huile moteur doit être basé en fonction de la température atmosphérique. Concernant la sélection du grade de viscosité de l'huile, se reporter aux indications ci-après:

- (1) Monograde
- (2) Multigrade

Motoröl

Gutes Motoröl hat viele wünschenswerte Qualitäten. Verwenden Sie nur erstklassiges Motoröl mit hoher Detergentwirkung der Klasse SE oder SF. Auf dessen Behälter vermerkt ist, daß es die Anforderung der Wartungsvorschrift erfüllt oder überschreitet. Von der Verwendung von geglichen Öl-Zusatzmitteln wird abgeraten.

Viskosität:

Die Viskosität des zu verwendenden Motoröls sollte der durchschnittlichen Außentemperatur ihres Fahrgebietes angepaßt sein. Die folgende Tabelle soll Ihnen bei der Wahl der geeignetsten Qualität und Viskosität des Motoröls je nach den saisonbedingten Temperaturverhältnissen behilflich sein.

- (1) Einbereichsöl
- (2) Mehrbereichsöl

PRE-RIDE INSPECTION

Prior to starting your motorcycle, perform a general inspection as a matter of habit to make sure that the motorcycle is in good, safe riding condition.

Check the following items and if adjustment or servicing is necessary, refer to the appropriate section in the manual.

Engine oil level – Check the level and add if necessary. (See page 78)

Fuel level – Fill the fuel tank when necessary. (See page 46)

Brakes – Inspect the operation of the front and rear brakes. Adjust the free play if it is excessive. (See pages 118–124)

INSPECTION AVANT CONDUITE

Avant la mise en marche, prendre l'habitude de vérifier que la moto se trouve en bon état de conduite et de sécurité.

Vérifier les points suivants et, s'il faut quelques réglages ou travaux d'entretien, se reporter à la section correspondante du présent manuel pour les détails de vérifications.

Niveau d'huile moteur – Vérifier le niveau et ajouter, si nécessaire. (Page 79)

Niveau d'essence – Vérifier le niveau et faire le plein si nécessaire. (Page 47)

Freins – Vérifier le fonctionnement des freins avant et arrière. Régler la garde si un jeu excessif existe. (Pages 119–125)

ÜBERPÜFUNG VOR DEM FAHREN

Bevor Sie Ihrem Motorrad fahren, sollten Sie es sich zur Gewohnheit machen, eine allgemeine Überprüfung vorzunehmen, um sicherzustellen, daß sich das Motorrad in guter und sicherer Fahrbereitschaft befindet.

Nehmen Sie die nachfolgend aufgeführten Überprüfungen vor und beziehen Sie sich auf den entsprechenden Teil der Betriebsanleitung, falls Einstellungen oder Wartungsarbeiten erforderlich sind.

Motorölstand – Ölstand überprüfen und gegebenenfalls Öl nachfüllen. (Seite 79)

Benzinstand – Den Benzintank gegebenenfalls auffüllen. (Seite 47)

Bremsen – Funktion der Vorderrad- und Hinterradbremse überprüfen. Falls übermäßiges Spiel vorhanden ist Stelle man die Bremsen nach. (Seiten 119–125)

Tires – Check the air pressure and tires for wear or damage. (See page 24)

Throttle operation – Check the throttle operation, cable routing and free play. Correct or replace if necessary. (See page 100)

Lighting – See that all lights operate properly.

Drive chain – Check condition of drive chain and measure the chain tension. Adjust if the chain tension is incorrect. Lubricate if it appears dry. Replace if it is badly worn or damaged. (See page 108)

Pneus – Vérifier la pression des pneus et l'état d'usure ou dommage de ceux-ci. (Page 25)

Fonctionnement de la poignée des gaz – Vérifier le bon état de fonctionnement de la poignée des gaz, passage des câbles, et la garde à la poignée des gaz. Régler ou remplacer, si nécessaire. (Page 101)

Eclairage – S'assurer que tous les feux fonctionnent correctement.

Chaîne de transmission – Vérifier l'état de la chaîne de transmission et mesurer sa tension. Si la tension est incorrecte, la régler. Graisser la chaîne si elle est sèche. La remplacer si elle est très usée ou endommagée. (Page 109)

Reifen – Reifendruck und Reifen auf Abnutzung oder Beschädigung überprüfen. (Seite 25)

Vargaserbetätigung – Gasdrehgriff und Gaszug auf einwandfreie Funktion und Spiel überprüfen. Gegebenenfalls richtig einstellen oder auswechseln. (Seite 101)

Beleuchtung – Nachprüfen, ob alle Leuchten und Anzeigelampen einwandfrei funktionieren.

Antriebskette – Den Zustand der Antriebskette überprüfen und die Kettenspannung messen. Bei falscher Kettenspannung eine entsprechende Einstellung vornehmen. Die Kette schmieren, wenn sie trocken zu sein scheint. Die Kette auswechseln, wenn sie stark abgenutzt oder beschädigt ist. (Seite 109)

STARTING THE ENGINE

WARNING: Exhaust gases contain poisonous carbon monoxide. Never run the engine in a closed garage or confined area.

1. Turn the fuel valve to ON.
2. Set the transmission in Neutral.
3. Pull the choke lever (1) up all the way to Fully closed. Do not use the choke when the engine is warm.

NOTE: Since the engine decompression system is interlocked with the kickstarter, a quick, vigorous kick from the top of the stroke is most effective.

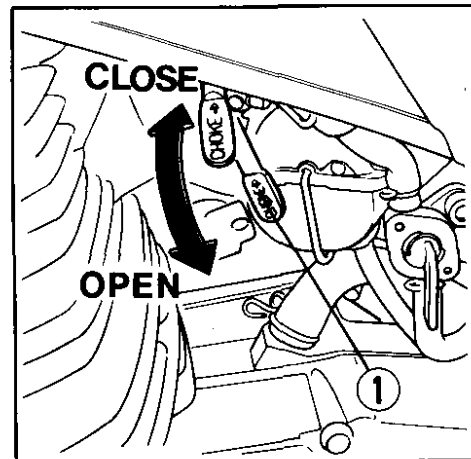

MISE EN MARCHÉ DU MOTEUR

ATTENTION: Les gaz d'échappement contiennent de l'oxyde de carbone poison. Ne jamais faire tourner le moteur dans un garage fermé ou dans un endroit clos.

1. Mettre le robinet d'essence sur ON.
2. Placer la boîte de vitesses au point-mort.
3. Tirer le levier de starter (1) à fond vers le haut sur la position de fermeture complète. Ne pas utiliser le starter lorsque le moteur est chaud.

NOTE: Puisque le système de décompression du moteur est enclenché avec le kick de démarrage, un coup de pied énergique et sec du haut de la course sera très efficace.

MOTOR STARTEN

WARNUNG: Auspuffgase enthalten giftiges Kohlenmonoxid. Lassen Sie daher den Motor niemals in einer geschlossenen Garage oder in einer schlecht gelüfteten Werkstatt laufen.

1. Drehen Sie den Kraftstoffhahn auf (ON).
2. Schalten Sie das Getriebe auf Leerlauf.
3. Ziehen Sie den Chokehebel (1) auf die ganz geschlossene Stellung hoch. Benutzen Sie den Choke nicht, wenn der Motor noch warm ist.

ZUR BEACHTUNG: Da das Motordekompressionssystem mit dem Kickstarter zusammengeschlossen ist, sollte der Kickstarter am besten von der oberen Stellung aus schnell und kräftig durchgetreten werden.

-
4. Open the throttle slightly and operate the kickstarter. (The engine uses a primary kickstarter and can be started in any gear with the clutch disengaged).
 5. Immediately after the engine starts, push the choke lever halfway down to keep fast idle. Push the choke lever down to Fully Open when idling is stable.

-
4. Ouvrir les gaz légèrement et faire jouer le kick de démarrage. (Le moteur utilise un kickstarter primaire et peut être mis en marche quel que soit le rapport en débroyant).
 5. Dès que le moteur démarre, abaisser le levier de starter à mi-course pour obtenir un ralenti rapide. Lorsque le régime de ralenti se stabilise, abaisser le levier de starter sur la position d'ouverture complète.

-
4. Drehen Sie den Gasdrehgriff leicht auf und treten Sie den Kickstarter durch. (Der Motor verwendet einen Primärkickstarter und kann auch bei eingelegtem Gang gestartet werden, wenn die Kupplung ausgerückt wird.)
 5. Drücken Sie sofort nach dem Anspringen des Motors den Chokehebel halb hinein, um die Schnelleerlaufdrehzahl aufrechtzuerhalten. Drücken Sie den Chokehebel auf die ganz geöffnete Stellung vollständig nach unten, wenn eine gleichmäßige Leerlaufdrehzahl erreicht ist.

BREAK-IN PROCEDURE

During the first 1,000 km (600 miles) operate your new motorcycle so the engine neither pulls laboriously nor exceeds 80% of the maximum rpm in any gear. Avoid full throttle operation, and select your gear changes to spare the engine undue stress. Careful break-in operation during the initial mileage period will measurably extend the service life of the engine.

RODAGE

Pendant les premiers 1.000 km, conduire votre nouvelle moto de sorte que le moteur ne peine pas ni dépasse 80% du régime maximum dans toutes les vitesses. Ne pas conduire la moto à pleine admission des gaz, et choisir la vitesse convenablement de sorte qu'on puisse éviter des charges inutiles au moteur. La conduite en rodage avec soin durant les premiers kilomètres prolongera la durée de service du moteur.

EINFAHREN

Während den ersten 1.000 km sollten Sie Ihr neues Motorrad unter Last nicht mit zu niedriger Drehzahl fahren, außerdem sollten 80% der maximalen Drehzahl in sämtlichen Gängen nicht überschritten werden. Vermeiden Sie es, den Gasgriff ganz aufzudrehen und wechseln Sie die Gänge so, daß der Motor nicht übermäßig beansprucht wird. Durch vorsichtiges Einfahren während der Anfangskilometerzahl wird die Betriebslebensdauer des Motors beträchtlich verlängert.

RIDING THE MOTORCYCLE

1. Warm up the engine.
2. With the engine idling, squeeze the clutch lever and shift into low (1st) by depressing the gearshift pedal.
3. Slowly release the clutch lever while gradually increasing speed. Coordination of these two operations will assure a smooth start.
4. When the motorcycle attains smooth forward motion, slow down the engine, squeeze the clutch lever again and shift into 2nd by raising the shift pedal. Do the same for the other gears.
5. Coordinate the throttle and brakes for smooth deceleration.
6. Both front and rear brakes should be used at the same time and should not be applied strongly enough to lock the wheel, or braking effectiveness will be reduced and control of the motorcycle be difficult.

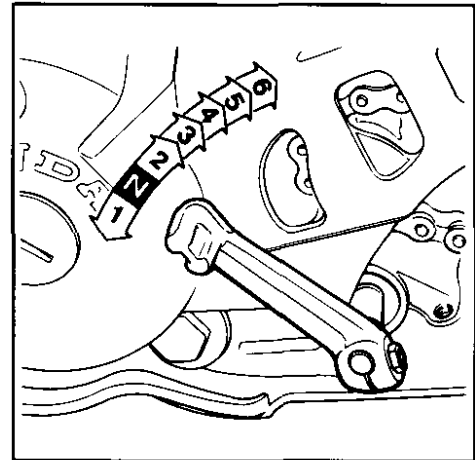

CONDUITE

1. Faire chauffer le moteur.
2. Le moteur tournant au ralenti, presser le levier d'embrayage et faire passer la pédale à la première vitesse.
3. Libérer progressivement l'embrayage tout en accélérant le moteur à l'aide de la poignée des gaz. L'équilibrage de ces deux actions assure un démarrage en douceur.
4. Lorsqu'une certaine vitesse est atteinte, couper les gaz et presser de nouveau le levier d'embrayage et passer en seconde en amenant la pédale vers le haut. Procéder de même pour les autres vitesses.
5. Les mouvements de la poignée des gaz doivent être coordonnés à l'action des freins pour assurer une décélération en douceur.
6. Les freins avant et arrière doivent être actionnés en même temps, et ne doivent pas être appliqués trop fort afin que la roue ne soit complètement bloquée, autrement le rendement de freinage sera notablement réduit, entraînant la perte de contrôle de la moto.

FAHREN DES MOTORRADES

1. Lassen Sie den Motor warmlaufen.
2. Ziehen Sie den Kupplungshebel, während der Motor mit Leerlaufdrehzahl läuft, und treten Sie den Schalthebel nach unten, um den 1. Gang einzulegen.
3. Lassen Sie den Kupplungshebel langsam los, während Sie gleichzeitig etwas Gas geben. Eine richtige Abstimmung dieser beiden Bedienungsvorgänge garantiert ein weiches Anfahren.
4. Sobald eine bestimmte Geschwindigkeit erreicht ist, drehen Sie das Gas zurück, ziehen den Kupplungshebel erneut an und drücken das Gangschaltpedal nach oben, um den zweiten Gang einzurücken. Wiederholen Sie diesen Vorgang auch für die restlichen Gänge.
5. Stimmen Sie Gas und Bremsen gegenseitig ab, um die Geschwindigkeit einwandfrei zu verringern.
6. Vorder- und Hinterradbremsen sollten gleichzeitig und mit einer solchen Kraft betätigt werden, daß die Räder nicht blockiert werden, da sonst die Bremswirkung stark reduziert wird und Sie eventuell die Kontrolle über das Motorrad verlieren können.

BRAKING

1. For normal braking, gradually apply both front and rear brakes while downshifting to suit your road speed.
2. For maximum deceleration, close the throttle and apply the front and rear brakes firmly. Disengage the clutch before the motorcycle stops.

WARNING:

- **Independent use of only the front or rear brake reduces stopping performance. Extreme braking may cause either wheel to lock, reducing control of the motorcycle.**
- **When possible, reduce speed or brake before entering a turn; closing the throttle or braking in mid-turn may cause wheel slip. Wheel slip will reduce control of the motorcycle.**

FREINAGE

1. Le freinage normal s'effectue en actionnant progressivement les freins avant et arrière tout en rétrogradant selon la vitesse de la machine.
2. Pour obtenir une décélération maximum, fermer la poignée des gaz et actionner les freins avant et arrière fermement. Débrayer avant l'arrêt de la machine.

ATTENTION:

- **L'utilisation du seul frein avant ou du seul frein arrière réduit l'efficacité du freinage. Un freinage excessif peut se traduire par le blocage d'une roue et faire perdre le contrôle de la machine.**
- **Dans la mesure du possible, ralentir ou freiner avant d'amorcer un virage; le fait de couper les gaz ou de freiner à mi-virage risque d'entraîner un dérapage de la rue, ce qui nuit au contrôle de la moto-cycllette. Un dérapage des roues peut occasionner une perte de contrôle du véhicule.**

BREMSEN

1. Beim normalen Bremsen die Vorder- und Hinterradbremse langsam betätigen und dabei das Getriebe entsprechend der Fahrgeschwindigkeit nach unten schalten.
2. Für maximales Abbremsen den Gasdrehgriff ganz zurückdrehen und die Vorder- und Hinterradbremse fest betätigen. Die Kupplung ausrücken, bevor das Motorrad anhält.

WARNUNG:

- **Wird nur die Vorder- oder Hinterradbremse betätigt, ist die Bremswirkung geringer. Durch zu starkes Bremsen kann das Vorder- oder Hinterrad blockiert werden bzw. die Herrschaft über das Motorrad verlorengehen.**
- **Es empfiehlt sich, vor der Kurve das Gas wegzunehmen bzw. zu bremsen. Gaswegnehmen und Bremsen in der Kurve kann dazu führen, daß das Rad schleudert. Das Rutschen des Rads führt dazu, daß man das Motorrad nicht mehr ausreichend kontrollieren kann.**

- **When riding in wet or rainy conditions, or on loose surfaces, the ability to maneuver and stop will be reduced. All of your actions should be smooth under these conditions. Sudden acceleration, braking, or turning may cause loss of control. For your safety, exercise extreme caution when braking, accelerating or turning.**
- **When descending a long, steep grade, use engine compression braking by downshifting, with intermittent use of both brakes. Continuous brake application can overheat the brakes and reduce their effectiveness.**

-
- **Lorsque l'on conduit sur route mouillée, sous la pluie ou sur des surfaces non macadamisées la machine est moins aisément manœuvrable et il est plus difficile de s'arrêter. Dans de telles conditions, toutes les actions du pilote doivent se faire en douceur. Les accélérations, freinages ou entrées en virage brusques risquent de provoquer une perte de contrôle. Dans un but de sécurité, il convient d'être particulièrement prudent lors du freinage, de l'accélération ou des virages.**
 - **Pour descendre une pente longue et raide, utiliser le frein moteur en rétrogradant et actionner les deux freins par intermittence. Un freinage continu risquerait de provoquer une surchauffe des freins et de réduire leur efficacité.**

-
- **Beim Fahren auf unbefestigten Straßen bzw. in Regen und Feuchtigkeit ist die Möglichkeit des Bremsens und die Manövrierfähigkeit eingeschränkt. Daher sollte man in solchen Fällen jede abrupte Bedienung unterlassen. Plötzliche Beschleunigung, plötzliches Bremsen oder abruptes Abbiegen kann zu Schleudern führen. Daher empfiehlt.**
 - **Beim Hinabfahren eines langen, steilen Gefälles durch Herunterschalten des Getriebes mittels Motorkompression bremsen und dabei von Zeit zu Zeit beide Bremsen betätigen. Durch ständiges Betätigen der Bremsen können diese überhitzt und ihre Bremswirkung verringert werden.**

PARKING

1. After stopping the motorcycle, shift the transmission into neutral, turn the fuel valve OFF. Press the engine stop switch until the engine stops completely.
2. Use the side stand to support the motorcycle while parked.

CAUTION: Park the motorcycle on firm, level ground to prevent overturning.

STATIONNEMENT

1. Après avoir arrêté la motocyclette, mettre la boîte de vitesses au point mort et placer le robinet d'essence sur la position OFF (fermé). Appuyer sur l'interrupteur d'arrêt du moteur jusqu'à ce que le moteur s'arrête complètement.
2. Utiliser la béquille latérale pour supporter la machine au stationnement.

PRECAUTION: Ranger la machine sur un terrain ferme et plat pour éviter qu'elle ne se renverse.

PARKEN

1. Den Motorabschalter gedrückt halten, bis der Motor vollkommen stillsteht.
2. Beim Parken den Seitenständer zum Abstützen des Motorrads verwenden.

VORSICHT: Das Motorrad auf festem, ebenem Boden parken, damit es nicht umfällt.

MAINTENANCE SCHEDULE

Perform Pre-ride Inspection (Page 54) at each scheduled maintenance period.

I: Inspect and Clean, Adjust, Lubricate or Replace if necessary.

C: Clean R: Replace A: Adjust L: Lubricate

ITEM	FREQUENCY	EVERY	BREAK-IN MAINT.	REGULAR MAINT. INTERVAL	Refer to
			200 mi 350 km	1000 mi 1600 km	
*	FUEL LINE			I	—
*	THROTTLE OPERATION			I	100
	AIR CLEANER	NOTE 1		C	98
	SPARK PLUG			I	88
*	VALVE CLEARANCE		I	I	90
	ENGINE OIL		R	R	78
	ENGINE OIL STRAINER SCREEN			C	80
*	ENGINE OIL CENTRIFUGE FILTER			C	84
*	CAM CHAIN TENSION		A	A	96
*	CARBURETOR IDLE SPEED		I	I	102

ITEM	FREQUENCY	EVERY	BREAK-IN MAINT.	REGULAR MAINT. INTERVAL	Refer to
			200 mi 350 km	1000 mi 1600 km	
DRIVE CHAIN		NOTE 1	I, L	EVERY 500 km (800 mi.) I, L	108
BRAKE SHOE WEAR				I	126
BRAKE SYSTEM			I	I	118
* HEADLIGHT AIM				I	—
CLUTCH SYSTEM			I	I	104
SIDE STAND				I	—
* SUSPENSION				I	
* NUT, BOLT, FASTENER			I	I	—
** WHEEL			I	I	—
** STEERING HEAD BEARING			I	I	—

* SHOULD BE SERVICED BY AN AUTHORIZED HONDA DEALER, UNLESS THE OWNER HAS PROPER TOOLS AND SERVICE DATA AND IS MECHANICALLY QUALIFIED. REFER TO THE OFFICIAL HONDA SHOP MANUAL.

** IN THE INTEREST OF SAFETY, WE RECOMMEND THESE ITEMS BE SERVICED ONLY BY AN AUTHORIZED HONDA DEALER.

NOTE 1: Service more frequently when ridden in wet or dusty conditions.

PROGRAMME D'ENTRETIEN

Effectuez l'inspection avant la conduite (page 55) à chaque opération d'entretien périodique.

I: Examiner et nettoyer, régler, lubrifier ou remplacer si nécessaire.

C: Nettoyer R: Remplacer A: Régler L: Lubrifier

ELEMENT	FREQUENCE	TOUS LES	ENTRETIEN DE RODAGE	INTERVALLE D'ENTRETIEN REGULIER	Voir page
			350 km	1600 km	
*	CONDUITE D'ESSENCE			I	—
*	FONCTIONNEMENT DES GAZ			I	101
	FILTRE A AIR	NOTE 1		C	99
	BOUGIE D'ALLUMAGE			I	89
*	JEU AUX SOUPAPES		I	I	91
	HUILE MOTEUR		R	R	79
	TAMIS DE CREPINE D'HUILE MOTEUR			C	81
*	FILTRE CENTRIFUGE D'HUILE MOTEUR			C	85
*	TENSION DE CHAINE DE DISTRIBUTION		A	A	97
*	REGIME DE RALENTI DE CARBURATEUR		I	I	103

ELEMENT	FREQUENCE	TOUS LES	ENTRETIEN DE RODAGE	INTERVALLE D'ENTRETIEN REGULIER	Voir page
			350 km	1600 km	
CHAINE SECONDAIRE		NOTE 1	I, L	TOUS LES 500 km. I, L	109
USURE DE MACHOIRE DE FREIN					127
CIRCUIT DE FREINAGE					119
* ORIENTATION DU PHARE					—
SYSTEME D'EMBRAYAGE					105
BEQUILLE LATERALE					—
* SUSPENSION					—
* ECROU, BOULON, DISPOSITIF DE FIXATION					—
** ROUE					—
** ROULEMENT DE TETE DE DIRECTION					—

* DOIT ETRE ENTRETENU PAR UN REVENDEUR HONDA AUTORISE A MOINS QUE LE PROPRIETAIRE NE POSSEDE LES OUTILS ET LES DONNEES D'ENTRETIEN APPROPRIES ET EN SOIT MECANIQUEMENT QUALIFIE. SE REPORTER AU MANUEL D'ATELIER HONDA OFFICIEL.

** POUR DES RAISONS DE SECURITE, CES ELEMENTS NE DOIVENT ETRE ENTRETENUS QUE PAR UN REVENDEUR HONDA AUTORISE.

NOTE 1: Entretenir plus fréquemment lors de la conduite dans des régions poussiéreuses ou humides.

WARTUNGSTABELLE

Die Überprüfung vor dem Fahren bei (Seite 55) jeder Wartung vornehmen.

I: Überprüfen, reinigen, einstellen oder auswechseln, falls erforderlich.

R: Auswechseln C: Reinigen A: Einstellen L: Schmieren

GEGENSTAND	HÄUFIGKEIT	JEWEILS	REGELMÄSSIGER WARTUNGSABSTAND			
			ERSTE INSPEKTION	350 km	1600 km	Siehe Seite
*	KRAFTSTOFFSCHLAUCH				I	—
*	DROSSELBETÄTIGUNG				I	101
	LUFTFILTER	ANMERKUNG 1			C	99
	ZÜNDKERZE				I	89
*	VENTILSPIEL		I		I	91
	MOTORÖL		R		R	79
	MOTORÖLSIEB				C	81
*	MOTORÖL-SCHLEUDERFILTER				C	85
*	STEUERKETTENSPIEL		A		A	97
*	LEERLAUFDREHZAHLEN		I		I	103

GEGENSTAND	HÄUFIGKEIT	JEWELLS	ERSTE INSPEKTION	REGELMÄSSIGER WARTUNGSABSTAND	
			350 km	1600 km	Siehe Seite
ANTRIEBSKETTE		ANMERKUNG 1	I, L	ALLE 500 km I, L	109
BREMSBACKENVERSCHLEISS				I	127
BREMSANLAGE			I	I	119
* SCHEINWERFEREINSTELLUNG				I	—
KUPPLUNG			I	I	105
SEITENSTÜTZE				I	—
* FEDERUNG				I	—
* MUTTERN, SCHRAUBEN, BEFESTIGUNGSTEILE			I	I	—
** RÄDER			I	I	—
** LENKKOPFLAGER			I	I	—

* DIESE WARTUNGSARBEITEN SOLLTEN NUR DANN VOM BESITZER VORGENOMMEN WERDEN, WENN ER ÜBER DIE GEEIGNETEN WERKZEUGE UND SERVICEUNTERLAGEN VERFÜGT. TECHNISCHE QUALIFIKATION IST IN DIESEM FALL ABSOLUTE VORAUSSETZUNG. IM NORMALFALL SOLLTEN DIESE WARTUNGSARBEITEN JEDOCH EINEM AUTORISIERTEN HONDA-HÄNDLER ÜBERLASSEN WERDEN.

** IM INTERESSE DER EIGENEN SICHERHEIT EMPFEHLEN WIR, DIESE TEILE NUR VON EINEM AUTORISIERTEN HONDA-HÄNDLER WARTEN ZU LASSEN.

ANMERKUNG 1: Bei Fahren in staubigem Gelände und bei schlechtem Wetter ist eine häufigere Wartung erforderlich.

MAINTENANCE

Engine Oil

Oil level check:

Check engine oil level each day before operating the motorcycle.

The oil filler cap (1) is at the rear of the right crankcase cover and has a dipstick for measuring the oil level. Oil level must be maintained between the upper (2) and lower (3) level marks on the dipstick.

1. With the motorcycle upright on level ground and its side stand extended, remove the oil filler cap/dipstick, wipe it clean, and reinsert the dipstick without screwing it in.
2. Add the specified oil up to the upper level mark, if required.
3. Install the filler cap/dipstick. Check for oil leaks.

CAUTION: Running the engine with insufficient oil can cause serious engine damage.

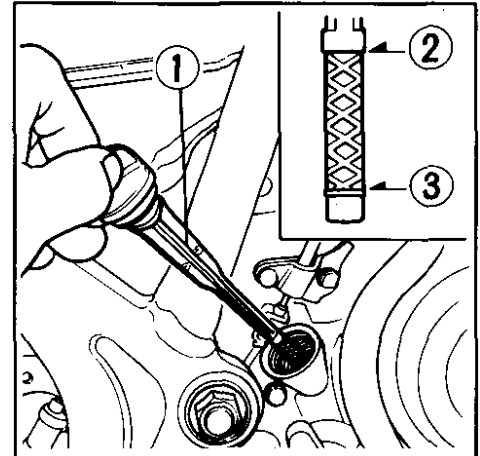

ENTRETIEN HUILE DU MOTEUR

Contrôle du niveau d'huile du moteur:

Vérifier le niveau d'huile du moteur avant la première utilisation de la journée.

Le bouchon de remplissage d'huile (1) se trouve à l'arrière du couvercle droit du carter moteur. Il comporte une jauge pour la mesure du niveau d'huile. L'huile doit être maintenue entre les repères de niveau maximum (2) et minimum (3) de la jauge.

1. Avec la machine à la verticale sur un terrain à niveau et sa béquille latérale déployée, retirer le bouchon-jauge de remplissage, essuyer la jauge et l'enfoncer sans serrer le bouchon.
2. Faire l'appoint d'huile préconisée jusqu'au niveau maximum s'il y a lieu.
3. Remettre le bouchon-jauge de remplissage et vérifier s'il n'y a pas de fuites d'huile.

PRECAUTION: Une insuffisance d'huile dans le moteur peut occasionner une détérioration importante de celui-ci.

WARTUNG

Motoröl

Überprüfen des Motorölstands:

Den Motorölstand täglich vor dem Motorradfahren überprüfen. Der Öleinfüllverschluß (1) befindet sich am hinteren Teil des rechten Kurbelgehäusedeckels; er ist mit einem Ölmeßstab zum Messen des Ölstands ausgestattet. Der Ölstand muß zwischen der oberen (2) und unteren (3) Pegelmarke am Ölmeßstab gehalten werden.

1. Das Motorrad aufrecht auf ebenem Boden abstellen und den Seitenständer ausschwenken, dann den Öleinfüllverschluß/Ölmeßstab entfernen, abwischen und wieder einführen, ohne ihn jedoch einzuschrauben.
2. Erforderlichenfalls vorgeschriebenes Öl bis zur oberen Pegelmarke nachfüllen.
3. Den Öleinfüllverschluß/Ölmeßstab wieder anbringen.

Auf Auslaufen von Öl überprüfen.

VORSICHT: Läuft der Motor mit nicht ausreichender Ölmenge, kann schwerer Motorschaden die Folge sein.

Oil change and oil strainer screen cleaning:

Drain the oil while the engine is still warm.

1. Remove the skid plate (1) and engine cushion rubber (2).
2. Remove the oil filler cap.
3. Place an empty oil drain pan under the engine and remove the oil strainer cap (3).
4. Operate the kick starter several times to aid in complete draining of the remaining oil.

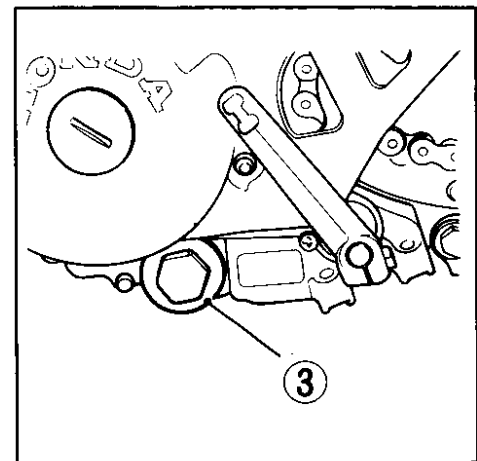
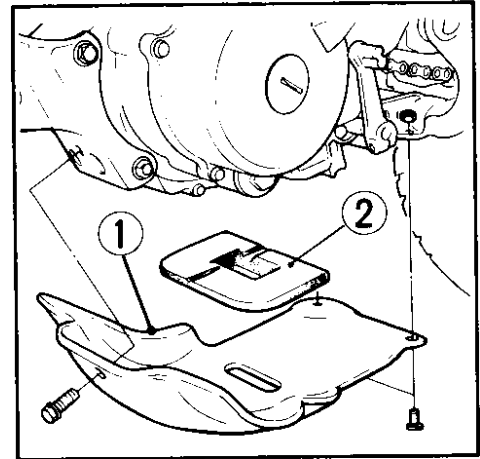

Remplacement d'huile et nettoyage du filtre à huile:

Vidanger l'huile lorsque le moteur est encore chaud.

1. Déposer la plaque anti-dérapage (1) et le caoutchouc de coussinet de moteur (2).
2. Enlever le bouchon d'huile.
3. Mettre un récipient sous le carter moteur et enlever le bouchon du filtre à huile (3).
4. Faire jouer le kick de démarrage plusieurs fois afin de chasser le reste d'huile.

Ölwechsel und Reinigen des Ölfilters:

Lassen Sie das Öl ab, solange der Motor noch warm ist.

1. Das Rutschblech (1) und den Motor-Gummipuffer (2) entfernen.
2. Entfernen Sie den Öleinfüllverschluß.
3. Stellen Sie eine leer Ölauffangschale unter den Motor und entfernen Sie die Ölfilter-Verschlußkappe (3).
4. Treten Sie den Kickstarter mehrmals durch, um das restlich Öl ganz herauszudrängen.

5. Remove the strainer screen (4) and wash it in clean solvent.
 6. Install the strainer screen (4), spring (5) and oil strainer cap (3), making sure that the sealing rubber and O-ring are in good condition.
 7. Fill with approx. 1.1 liters (1.2 U.S. qt., 0.1 Imp. qt) of recommended grade oil. Check the oil level. Add oil if necessary.
- CAUTION: Change the oil more frequently than recommended on page 72 depending upon the severity of dust conditions.**
8. Install the skid plate and engine cushion rubber. Tighten the bolt and nuts securely.

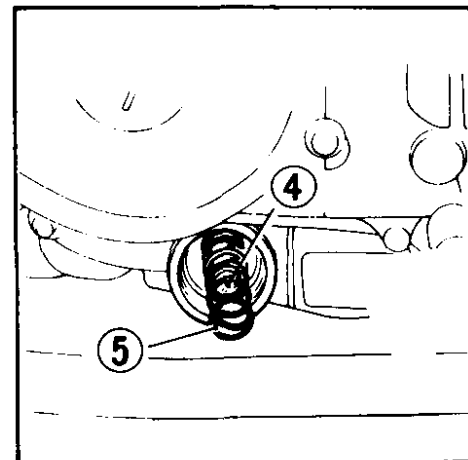

-
5. Déposer la crépine filtrante (4) et la rincer dans une solution propre.
 6. Remonter la crépine filtrante (4), le ressort (5) et le bouchon du filte à huile (3), en s'assurant que le joint de caoutchouc et le joint torque se trouve en bon état de serrage.
 7. Remplir d'approximativement 1, 1 litres avec de l'huile de la classe recommandée. Vérifier le niveau de l'huile. Faire l'appoint si nécessaire.

PRECAUTION: Remplacer l'huile plus fréquemment que recommandé en page 74, cela en fonction de la sévérité des conditions de poussière.

8. Remettre la plaque anti-dérapage et le caoutchouc de coussinet de moteur en place. Bien serrer les écrous et les boulons.

-
5. Entfernen Sie den Filtersieb (4) und waschen Sie ihn in einem sauberen Lösungsmittel aus.
 6. Bringen Sie den Filtersieb (4), die Feder (5) und die Ölfilter Verschlußkappe (3) wieder an, wobei Sie darauf achten sollten, sich der Dichtgummi und die O-Ring in gutem Zustand befinden.
 7. Fullen Sie ungefähr 1.1 Liter empfohlenes Qualitätsöl ein. Überprüfen Sie den Ölstand nochmals. Falls erforderlich, fullen Sie Öl nach.

WARNUNG: Führen Sie bei sehr staubigen Betriebsverhältnissen den Ölwechsel häufiger durch als auf Seite 76 empfohlen.

8. Das Rutschblech und den Motor-Gummipuffer montieren. Die Schraube und die Muttern fest anziehen.

Oil centrifuge filter cleaning:

Clean the centrifuge filter after draining the oil.

1. Remove the skid plate.
2. remove the kickstarter pedal (1).
3. Disconnect the clutch cable from the clutch arm (2).
4. Remove the decompression cable clamp (3) and disconnect the decompression cable (4) from the cam follower arm (5).
5. Remove the bolt attaching the cam follower arm and remove the cam follower arm.
6. Remove the right crankcase cover.
7. Remove the rotor cover and clean any sludge from the center of the rotor (6) with a lint-free cloth.

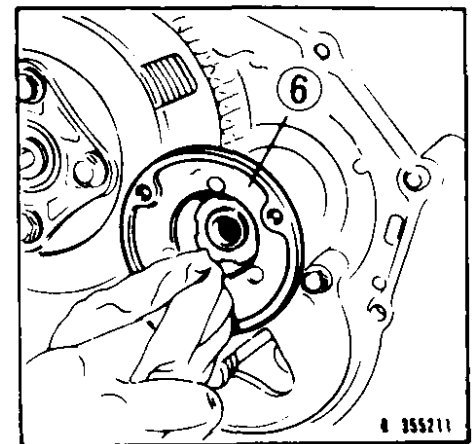
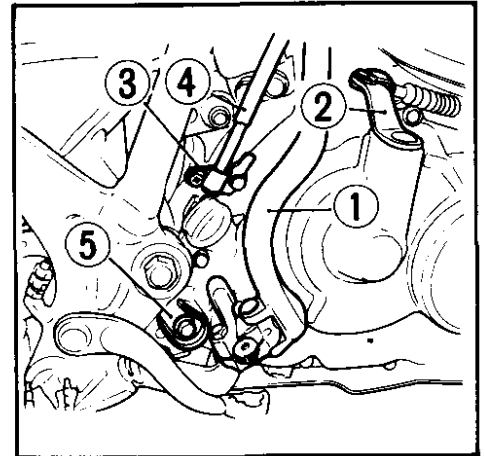

Nettoyage du rotor du filtre à huile:

Nettoyer le rotor du filtre à huile après avoir vidangé de l'huile de la façon suivante:

1. Déposer la plaque anti-derapage.
2. Démonter la pédale du kick de démarrage (1).
3. Détacher le câble d'embrayage depuis le bras d'embrayage (2).
4. Déposer la bride du câble de décompression (3) et débrancher le-dit câble de décompression (4) de la biellette de guide de came (5).
5. Déposer le boulon fixant la biellette de guide de came et déposer la biellette de guide de came.
6. Démonter le couvercle du carter de droite.
7. Démonter le couvercle du rotor ensuite nettoyer ce dernier pour éliminer toute la calamine accumulée au centre du rotor (6) avec un chiffon propre et sec.

Reinigen des Ölfilterrotors:

Den Ölfilterrotor nach Ablassen des Öls reinigen.

1. Das Rutschblech abbauen.
2. Das Kickstarterpedal entfernen (1).
3. Den Kupplungsseilzug vom Kupplungsarm trennen (2).
4. Die Klemme (3) des Dekompressionszugs entfernen, und den Dekompressionszug (4) vom Nockenstößelhebel (5) trennen.
5. Die Befestigungsschraube des Nockenstößelhebels herausdrehen und den Hebel abnehmen.
6. Den rechten Kurbelgehäusedeckel entfernen.
7. Den Rotordeckel entfernen und mit einem fusselfreien Tuch Schmutz von der Rotormitte (6) abwischen.

9. Install the rotor cover, making sure the packing is in good condition.
10. Make sure the gasket of the right crankcase cover is in good condition.
11. Install the right crankcase cover while holding the clutch arm in the normal position.
12. Install the decompression cable and cam follower arm.
13. Connect the clutch cable to the clutch arm and adjust the clutch free play.
14. Install the kickstarter pedal.
15. Fill the crankcase with the recommended grade oil. (See page 52)
16. Install the skid plate.

9. Monter le couvercle du rotor en s'assurant que le joint est en bonne condition.
10. S'assurer que le joint d'étanchéité du couvercle du carter de droite est en bonne condition.
11. Monter le couvercle du carter de droite en maintenant le bras d'embrayage dans la position normale.
12. Mettre le câble de décompression et la biellette de guide de came en place.
13. Attacher le câble d'embrayage au bras d'embrayage et régler le jeu libre de l'embrayage.
14. Monter la pédale du lick de démarrage.
15. Remplir le carter avec de l'huile recommandée. (Voir la page 53).
16. Remettre Déposer la plaque anti-dérapiage en place.

-
9. Den Rotordeckel wieder anbringen und dabei darauf achten, daß sich die Dichtung in gutem Zustand befindet.
 10. Darauf achten, daß sich die Dichtung des rechten Kurbelgehäusedeckels in gutem Zustand befindet.
 11. Den rechten Kurbelgehäusedeckel wieder anbringen und dabei den Kupplungsarm in normaler Stellung halten.
 12. Den Dekompressionszug und den Nockenstößelhebel montieren.
 13. Den Kupplungsseilzug am Kupplungsarm befestigen und das Kupplungsspiel einstellen. Den Auspuffrohrschutz wieder anbringen.
 14. Das Kickstarterpedal wieder anbringen.
 15. Das Kurbelgehäuse mit dem empfohlenen Öl füllen. (Siehe Seite 53).
 16. Das Rutschblech montieren.

Spark Plug

Specified spark plug:

Standard: (NGK) DPR6EA-9, (ND)X20EPR-U9

Option: (NGK) DPR5EA-9, DPR7EA-9
(ND)X16EPR-U9, X22EPR-U9

1. Remove the spark plug lead and take out the plug with the special wrench provided in the tool kit.
2. Inspect the electrodes and center porcelain for deposits, erosion or carbon fouling. If the erosion or deposit is heavy, replace the plug. Clean a carbon or wet-fouled plug with a plug cleaner, otherwise use a wire brush.
3. Measure with a feeler gauge and adjust to 0.8 – 0.9 mm (0.031 – 0.035 in.) (1) by bending the side electrode (2). Do not overtighten.

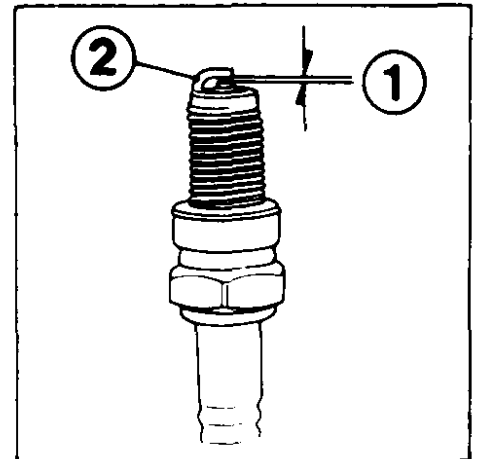

Bougie

Bougie spécifiée:

Standard: (NGK) DPR6EA-9, (ND)X20EPR-U9,

Option: (NGK) DPR5EA-9, DPR7EA-9, (ND)X16EPR-U9, X22EPR-U9

1. Détacher les fils et retirer chaque bougie à l'aide de la clé spéciale de la trousse à outils.
2. Vérifier les électrodes et la partie en porcelaine, susceptible d'être couverte de dépôts, de calamine, ou érodées. Remplacer la bougie lorsque celle-ci est trop érodée ou encrassée. Utiliser une brosse à bougie pour le nettoyage ou une brosse en fil de fer.
3. Régler à nouveau l'écart des électrodes à 0,8 – 0,9 mm (1). Mesurer à l'aide d'une d'épaisseur et régler en courbant l'électrode latérale (2) seulement. Ne pas trop serrer.

Zündkerze

Vorgeschriebene Zündkerze:

Standard: (NGK) DPR6EA-9, (ND)X20EPR-U9

Zusätzlich: (NGK) DPR5EA-9, DPR7EA-9, (ND)X16EPR-U9, X22EPR-U9

1. Ziehen Sie die Zündkerze ab und schrauben Sie die Zündkerze mit dem Spezialschlüssel des Werkzeugsets heraus.
2. Überprüfen Sie die Elektroden und den mittleren Teil aus Porzellan auf Ablagerungen, ausgebrannten Zustand oder Rußrückstände. Falls Sie ausgebrannte Elektroden oder übermäßige Ablagerungen feststellen, wechseln Sie die Zündkerze aus. Reinigen Sie verrußte oder verölte Zündkerzen mit einem Zündkerzenreiniger oder einer Drahtbürste.
3. Stellen Sie den Elektrodenabstand (1) auf 0,8 – 0,9 mm ein. Messen Sie den Abstand mit einer Fühlerlehre und stellen Sie ihn nur durch Biegen der Seitenelektrode (2) richtig ein. Ziehen Sie die Zündkerzen beim Einschrauben nicht zu fest an.

Valve Tappet clearance

Checking or adjusting of the tappet clearance should be performed while the engine is cold.

1. Remove the seat (1) by removing the bolts (2).
2. Turn the fuel valve (3) to the "OFF" position and disconnect the upper fuel line (4) from the fuel valve.
3. Remove the fuel valve mounting bolt (5) and the fuel tank.

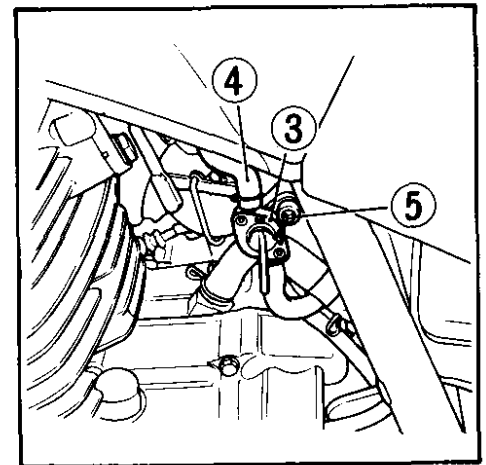
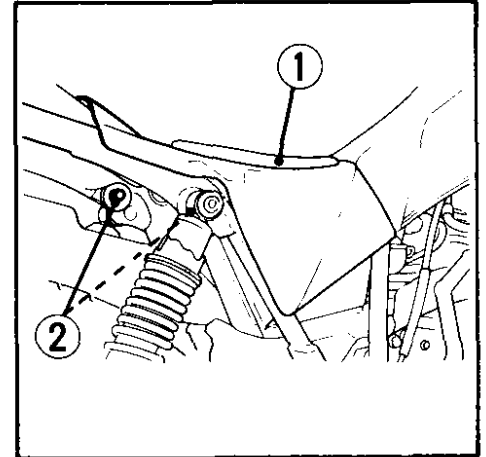

Jeu des soupapes

La vérification ou le réglage du jeu des soupapes doit s'effectuer lorsque le moteur est froid.

1. Déposer la selle (1) en retirant les boulons (2).
2. Placer le robinet d'essence (3) sur la position "OFF" (fermé) et déconnecter la conduite d'essence supérieure (4) du robinet d'essence.
3. Déposer le boulon de montage du robinet d'essence (5) ainsi que le réservoir d'essence.

Ventilspiel

Überprüfen und Einstellen des Ventilspiels sollte nur bei kaltem Motor durchgeführt werden.

1. Den Sitz (1) durch Entfernen der Schrauben (2) abmontieren.
2. Den Kraftstoffhahn (3) zudrehen (OFF), und den oberen Kraftstoffschlauch (4) vom Kraftstoffhahn abziehen.
3. Die Befestigungsschraube (5) des Kraftstoffhahns berausdrehen, und den Kraftstofftank abnehmen.

4. Remove the index mark cap, generator rotor cap and two tappet covers (6).
5. Rotate the generator rotor counterclockwise and align the "T" mark (7) with the index mark (8). Make sure the piston is at the top of the compression stroke by feeling the tappets with your fingers. If the tappets are free, it is an indication that the piston is at the top of the compression stroke. If the tappets are tight, rotate the generator rotor 360° and re-align the marks.

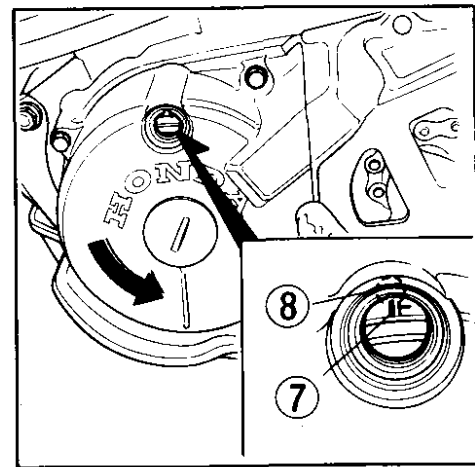
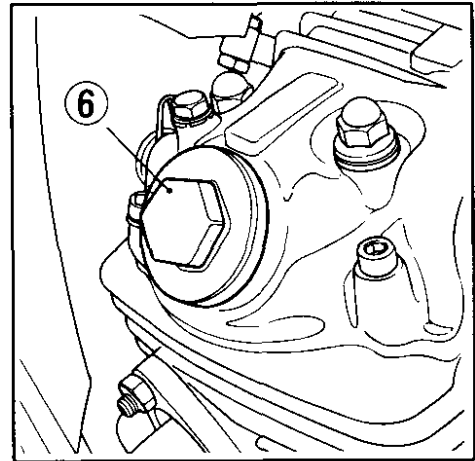

4. Enlever le chapeau de repère d'indice, celui du rotor de l'alternateur et les deux couvercle (6) de basculeurs.
5. Faire tourner le rotor de l'alternateur au sens inverse du mouvement des aiguilles d'une montre et aligner le repère "T" (7) avec le repère d'indice (8). Veiller à ce que le piston est au point mort haut en fin de compression en sentant par le doigt les basculeurs.
Si les basculeurs sont libres, ceci est une indication que le piston est au PMH de course de compression.
Si les basculeurs sont bloqués, faire tourner le rotor de l'alternateur de 360° et aligner les repères de nouveau.

-
4. Entfernen Sie die Indexmarkierungs-Kappe, die Lichtmaschinenrotorkappe und die beiden Ventildeckel (6).
 5. Drehen Sie den Lichtmaschinenrotor entgegen dem Uhrzeigersinn und richten Sie die "T" -Markierung (7) auf die Indexmarkierung (8) aus. Achten sie darauf, daß sich der Kolben am oberen Totpunkt des Verdichtungshubs befindet, indem Sie die Kipphebel mit Ihren Fingern abfühlen. Wenn die Kipphebel frei sind, wird dadurch angezeigt, daß sich der Kolben am oberen Totpunkt des Verdichtungshubs befindet, Falls die Falls die Kipphebel festsitzen, drehen Sie den Lichtmaschinernrotor um 360° und richten die Markierungen wieder aus.

6. Check the clearance of both valves by inserting the feeler gauge (9) between the tappet adjusting screw (10) and valve stem.

Standard tappet clearance: In. 0.05 mm (0.002 in.)

Ex.0.05 mm (0.002 in.)

7. Adjustment is made by loosening the lock nut (11) and turning the screw (10). After tightening the lock nut (11), recheck the clearance.

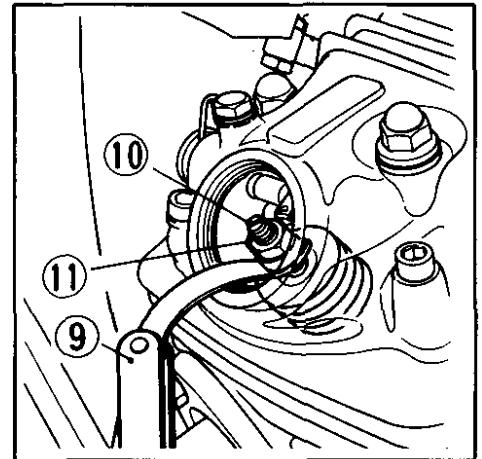

-
6. Vérifier le jeu des deux soupapes en mettant la jauge d'épaisseur (9) entre la vis de réglage des basculeurs (10) et la tige de soupape.
Le jeu standard des soupapes est: IN, 0,05 mm, EX, 0.05 mm.
 7. Le réglage s'effectue en desserrant le contre-écrou (11) et en dévissant la vis (10). Après avoir desserré le contre-écrou (11). Vérifier le jeu de nouveau.

-
6. Überprüfen Sie das Spiel beider Ventile, indem Sie die Fühlerlehre (9) zwischen die Ventilstößel-Einstellschraube (10) und den Ventilschaft einführen.
Das normale Ventilspiel beträgt: Einlaßventil 0,05 mm Auslaßventil 0,05 mm
 7. Sie können die Einstellung durch Lösen der Gegemutter (11) und Drehen der Schraube (10) vornehmen. Überprüfen Sie nach dem Anziehen Der gegemutter (11) nochmals das Ventilspiel.

Cam Chain Adjustment

1. Start the engine and set the idle speed.
2. Remove the rubber cap and loosen the cam chain adjuster (1) [not the 6 mm sealing bolt (2)]. This will automatically apply the proper tension to the cam chain.
3. After completing the adjustment , tighten the adjuster securely.

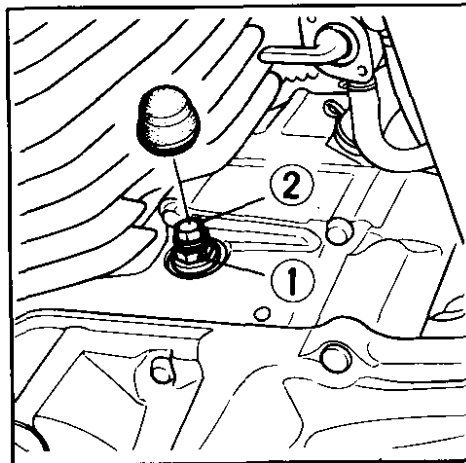

Réglage de la chaîne de distribution

1. Démarrer le moteur et le faire tourner à une vitesse.
2. Enlever le bouchon de caoutchouc et dévisser la vis de réglage de la chaîne de distribution (1) [non le boulon de fixation de 6 mm (2)]. Ceci appliquera automatiquement une tension adéquate à la chaîne.
3. Après avoir terminé le réglage, resserrer la vis de réglage fermement.

Einstellung der Steuerkette

1. Lassen Sie den Motor an und stellen Sie die Leerlaufdrehzahl.
2. Entfernen Sie die Gummischutzkappe und lösen Sie den Steuerketten-Einstellbügel (1) [nicht die 6mm-Abdichtschraube (2)]. Dadurch wird die Nockenketten automatisch auf die richtige Spannung eingestellt.
3. Ziehen Sie nach Durchführung der Einstellung den Einstellbügel fest an.

Air Cleaner

The air cleaner should be serviced at regular intervals (page 72). When riding in dusty areas, more frequent service may be necessary.

1. Remove the right side cover.
2. Remove the air cleaner cover screws (1) and the cover (2).
3. Remove the set plate (3) and air cleaner element (4).
4. Wash the element in non-flammable or high flash point solvent and let it dry thoroughly.

WARNING: Never use gasoline or low flash point solvents for cleaning the air cleaner element. A fire or explosion could result.

5. Soak the element in clean gear oil (SEA 80 or 90) until saturated. Then squeeze it to remove the excess.
6. Install the air cleaner element, by reversing the removal procedure.

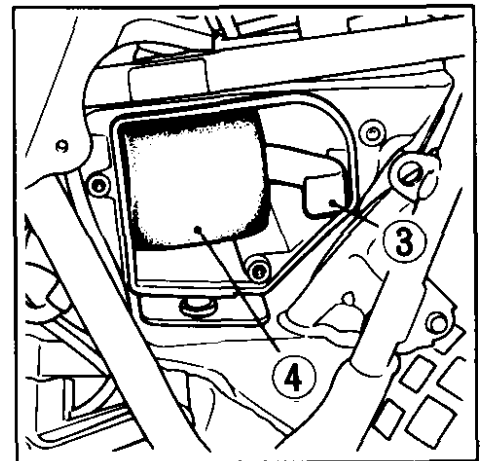
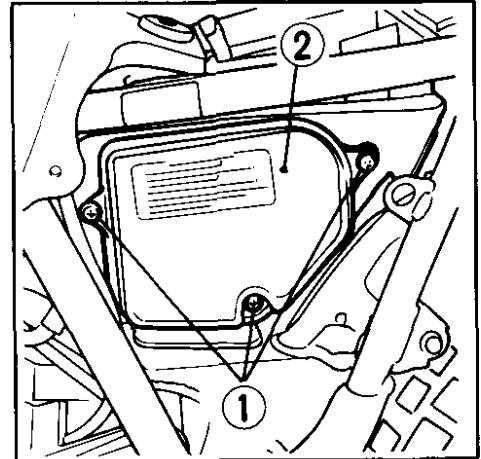

Filtre à air

Le filtre à air doit être entretenu régulièrement (page 74).

Si la machine est utilisée dans des endroits poussiéreux, un entretien plus fréquent pourra être nécessaire.

1. Déposer le cache droit.
2. Déposer les vis du couvercle de filtre à air (1) et le couvercle (2).
3. Déposer la plaque de fixation et l'élément de filtre à air.
4. Laver l'élément filtrant dans un solvant propre non inflammable ou à point d'éclair élevé, puis bien le laisser sécher.

ATTENTION: Ne jamais utiliser de l'essence ou des solvants à point d'éclair bas pour nettoyer l'élément du filtre à air. En effet, cela pourrait occasionner un feu ou une explosion.

5. Tremper l'élément filtrant dans de l'huile pour engrenages propre (SAE 80 ou 90) jusqu'à ce qu'il en soit imbibé. L'essorer ensuite pour en faire sortir l'huile en excès.
6. Pour la repose de l'élément du filtre à air, procéder à l'inverse de la dépose.

Luftfilter

Der Luftfilter ist in regelmäßigen Abständen (Seite 76) zu warten. Bei Fahren auf staubigen Straßen kann eine häufigere Wartung erforderlich sein.

1. Nehmen Sie den rechten Seitendeckel ab.
2. Die Luftfilterdeckelschrauben (1) und den Deckel (2) entfernen.
3. Die Halteplatte (3) und den Luftfiltereinsatz (4) entfernen.
4. Das Element in einem nichtentzündlichen bzw. in einem schwerentzündlichen Lösemittel reinigen und gut trocknen lassen.

WARNUNG: Auf keinen Fall Benzin oder Lösemittel mit niedrigem Flammpunkt zur Reinigung des Luftfilterelements verwenden, da dadurch ein Brand oder eine Explosion verursacht werden könnte.

5. Das Element in sauberes Getriebeöl (SAE 80 oder 90) tauchen, bis es vollgesaugt ist. Dann überschüssiges Öl herausdrücken.
6. Das Luftfilterelement in der umgekehrten Ausbaureihenfolge einbauen.

Throttle Operation

1. Check for smooth rotation of the throttle grip from the fully open to the fully close position at both full steering positions.
2. Check the throttle grip free play at the grip. Standard play is approx. 2–6 mm (1/8–1/4 in.) at the grip flange. To adjust the play, loosen the lock nut (1) and turn the adjuster (2).

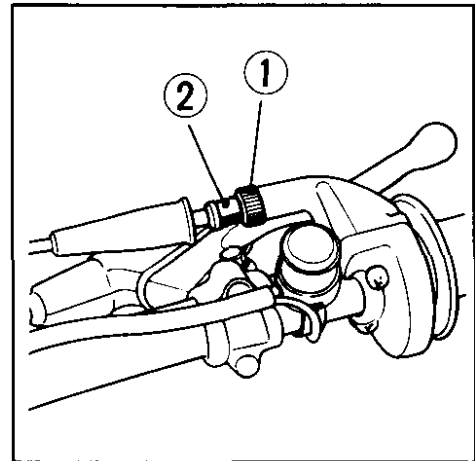

Fonctionnement de la poignée des gaz

1. Vérifier la bonne rotation de la poignée des gaz de la position de pleine admission à celle de fermeture complète, en deux positions extrêmes de direction.
2. Vérifier le jeu de la poignée des gaz. Le jeu normal est de 2–6 mm environ à la bride de la poignée. Pour régler le jeu, desserrer le contre-écrou (1) et faire tourner le régleur (2).

Bedienung des Gasdrehgriffes

1. Lassen Sie den Motor mit Leerlaufdrehzahl laufen und bewegen dabei den Lenker von Anschlag zu Anschlag. Dabei darf sich die Motordrehzahl nicht verändern. Erhöht sich dabei die Motordrehzahl, muß das Verlegen der Gaszüge überprüft werden.
2. Überprüfen Sie des Spiel des Gasdrehgriffes. Das normale Spiel am Griffanschluß beträgt ca. 2–6 mm. Zum Einstellen des Spiels lösen Sie die Gegenmutter (1) und drehen die Einstellschraube (2).

Carburetor Adjustment

1. Start and warm up the engine to normal operating temperature.
2. Set the engine idle speed to $1,300 \text{ min}^{-1}$ (rpm) by adjusting the throttle stop screw (1). Turning the stop screw in the (A) direction will increase the rpm, and turning in the (B) direction will result in a decrease.
3. Turn the air screw (2) clockwise until the engine misses or decreases in speed, then counterclockwise until the engine again misses or decreases in speed. Set the screw exactly between these two extreme positions to adjust fuel mixture. Usually the correct setting will be found to be $1 \frac{3}{4}$ turns open from fully closed position.
4. If the idle speed changes after adjusting fuel mixture, readjust the idle speed by turning the throttle stop screw.

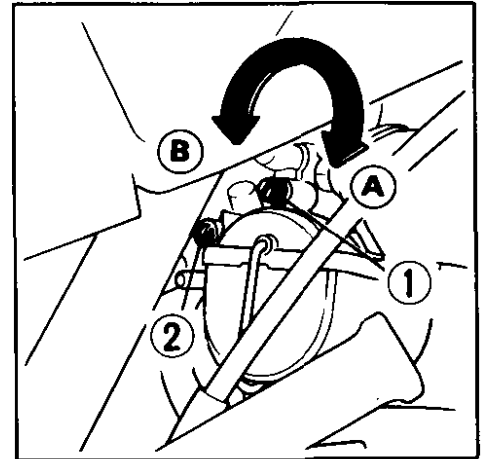

Réglage du carburateur

1. Démarrer et faire chauffer le moteur jusqu'à ce qu'il atteigne la température normale de fonctionnement.
2. Régler la vitesse du moteur au ralenti à 1.300 min^{-1} (t.p.m.) en réglant la vis d'arrêt (1). Faire tourner la vis d'arrêt dans la direction (A), et la vitesse du moteur sera augmentée; et en revanche, le faire tourner dans le sens contraire (B), la vitesse sera réduite.
3. Tourner la vis de d'air (2) dans le sens du mouvement des aiguilles d'une montre jusqu'à ce qu'on puisse entendre le ralentissement du moteur, ensuite la tourner en sens inverse jusqu'à ce que le moteur ralentisse. Fixer la vis de richesse exactement au point central entre ces deux extrémités. En général, le point correct de réglage se trouve à $1 \frac{3}{4}$ tours de la position complètement fermée.
4. Si la vitesse de marche au ralenti oscille après la modification de mélange d'essence, régler à nouveau la vitesse de marche au ralenti en faisant tourner la vis d'arrêt pour obtenir un mélange optimum d'essence.

Einstellung des Vergasers

1. Lassen Sie den Motor an und warten Sie, bis er sich auf normale Betriebstemperatur erwärmt hat.
2. Stellen Sie die Drehzahl des Motors im Leerlauf durch entsprechendes Drehen der Anschlagschraube (1) auf 1.300 min^{-1} (U/min) ein. Durch Drehen der Anschlagschraube in Richtung (A) wird die Drehzahl erhöht und durch Drehen in Richtung (B) verringert.
3. Drehen Sie die Luftschraube (2) im Uhrzeigersinn, bis Sie hören, daß der Motor Fehlzündungen hat oder dessen Drehzahl niedriger wird, und dann entgegen dem Uhrzeigersinn, bis der Motor wieder Fehlzündungen hat oder dessen Drehzahl niedriger wird. Stellen Sie die Leerlaufschraube genau zwischen diesen beiden extremen Positionen ein, um das Kraftstoffgemisch richtig einzustellen. Normalerweise wird die richtige Einstellung durch $1 \frac{3}{4}$ Drehungen zum Öffnen von einer ganz geschlossenen Position aus erzielt.
4. Falls sich die Leerlaufdrehzahl nach Einstellung des Kraftstoffgemisches ändert, stellen Sie die Leerlaufdrehzahl durch Drehen der Anschlagschraube nochmals ein.

Clutch

Clutch adjustment may be required if the motorcycle stalls when shifting into gear or tends to creep, or if the clutch slips, causing acceleration to lag behind engine speed.

Normal clutch lever free play should be 10-20 mm (0.4 -0.8 in) at the lever (1).

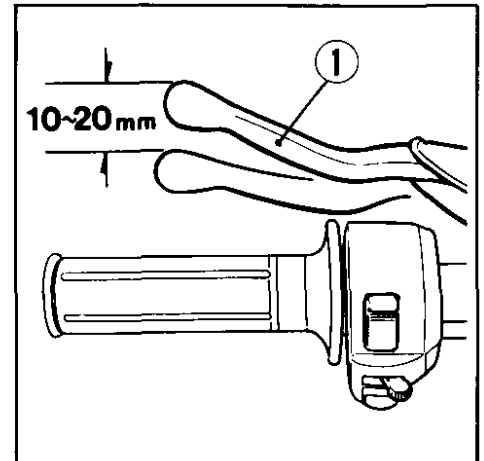

Embrayage

Il pourra être nécessaire de régler l'embrayage si la machine cale lors du passage des vitesses, si elle avance au débrayage, ou si l'embrayage patine et provoque un retard de l'accélération par rapport au régime du moteur.

La garde normale au levier d'embrayage (1) doit être de 10 à 20 mm.

Kupplung

Eine Einstellung der Kupplung kann erforderlich sein, wenn der Motor beim Schalten würgt, oder das Motorrad zu allmählichem Wandern neigt, oder wenn die Kupplung rutscht, wodurch die Beschleunigung im Vergleich zur Motordrehzahl verzögert wird.

Das normale freie Spiel des Kupplungshebels beträgt 10–20mm am Hebel (1) gemessen.

1. Pull back the rubber dust cover (2). Loosen the lock nut (3) and turn the clutch cable adjuster (4). Tighten the lock nut (3), and check adjustment.
2. If the adjuster is threaded out near its limit or the correct free play cannot be obtained using the cable adjuster (4), loosen the lock nut (3) and turn in the cable adjuster (4) completely. Tighten the lock nut (3) and pull on the rubber dust cover.
3. At the lower end of the cable, loosen the lock nut (5). Turn the adjusting nut (6) to obtain the specified free play. Tighten the lock nut (5), and check adjustment.

(A) Decrease free play (B) Increase free play

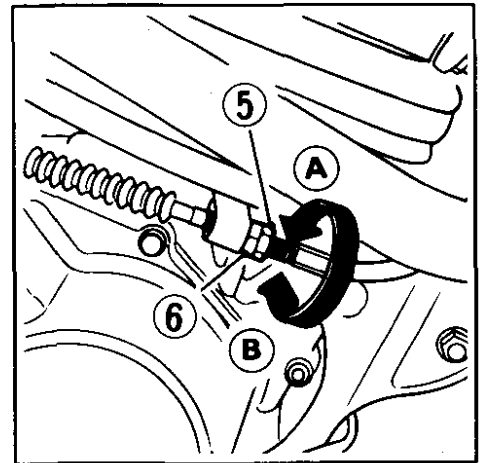
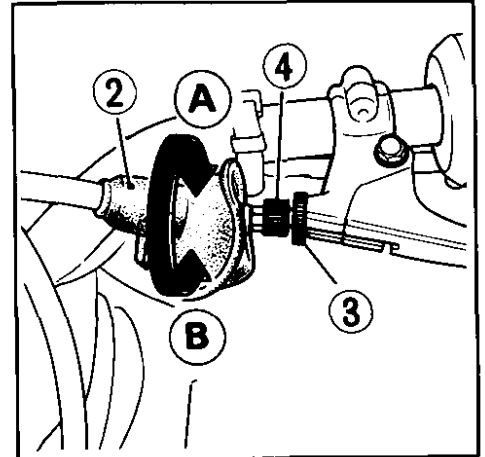

-
1. Dégager le cache-poussière en caoutchouc (2). Desserrer le contre-écrou supérieur (3) et visser à fond le tendeur (4). Resserrer le contre-écrou supérieur (3) et vérifier le réglage.
 2. Si le tendeur (4) ne permet pas d'obtenir la garde recherchée, desserrer le contre-écrou supérieur (3) et visser à fond le tendeur (4). Resserrer le contre-écrou supérieur (3) et remettre le cache-poussière en caoutchouc.
 3. A l'extrémité inférieure du câble, desserrer le contre-écrou (5). Tourner l'écrou de réglage (6) sorte à obtenir la garde spécifiée. Resserrer le contre-écrou (5), et vérifier le réglage.

(A) Pour diminuer le jeu libre

(B) Pour augmenter le jeu libre

-
1. Den Gummistaubschutz (2) zurückziehen. Die Kontermutter (3) lösen und den Kupplungsseinzugesteller (4) drehen. Die Kontermutter (3) anziehen und die Einstellung nachkontrollieren.
 2. Wenn der Einsteller fast ganz herausgeschraubt ist bzw. das richtige freie Spiel mit dem Seilzugesteller (4) nicht erhalten werden kann, die Kontermutter (3) lösen und den Seilzugesteller (4) ganz hineindreuen. Die Kontermutter (3) anziehen und den Gummischütz wieder überziehen.
 3. Am unteren Ende des Seilzugs die Kontermutter (5) lösen. Die Einstellmutter (6) drehen, um das vorgeschriebene freie Spiel zu erhalten. Die Kontermutter (5) anziehen und die Einstellung überprüfen.

(A) Spiel Verringern

(B) Spiel Vergrößern

Drive Chain

The service life of the drive chain (1) is dependent upon proper lubrication and adjustment. Poor maintenance can cause premature wear or damage to the drive chain and sprockets.

The drive chain should be checked and lubricated as part of the Pre-ride Inspection (Page 56). Under severe usage, or when the motorcycle is ridden in unusually dusty area, more frequent maintenance will be necessary.

Drive chain inspection:

1. Turn the engine off, place the motorcycle on its side stand and shift the transmission into neutral. Keep the drive chain free of tension by pushing down the drive chain tensioner (2).

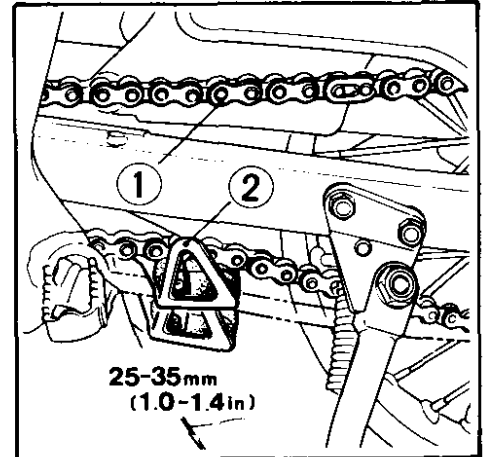

Chaîne de transmission

Le durée de service de la chaîne de transmission (1) dépend de son graissage et de son réglage. Un entretien insuffisant peut provoquer une usure prématurée ou une détérioration de la chaîne et des pignons.

Le contrôle et le graissage de la chaîne font partie des contrôles avant chaque utilisation (Page 57). Dans le cas de conditions d'utilisation sévères, ou si la machine est pilotée dans des endroits anormalement poussiéreux, la fréquence d'entretien devra être augmentée.

Contôle:

1. Arrêter le moteur, placer la machine sur sa béquille latérale et placer la boîte de vitesses au point mort. Libérer la tension de la chaîne de transmission en abaissant le tendeur (2) de chaîne de transmission.
-

Antriebskette

Die Lebensdauer der Antriebskette (1) ist von der richtigen Schmierung und Einstellung abhängig. Bei schlechter Wartung können die Antriebskette und die Kettenräder frühzeitig verschlissen oder beschädigt werden.

Die Antriebskette sollte als ein Teil der Überprüfung vor dem Fahren (Seite 57) überprüft und geschmiert werden. Beim heftigen Gebrauch oder, wenn das Motorrad in den ungewöhnlich staubigen Gebieten gefahren wird, wird eine häufigere Wartung benötigt.

Überprüfung der Antriebskette:

1. Den Motor abschalten, das Motorrad auf dem Seitenständer aufbocken und das Getriebe in Leerlauf schalten. Die Antriebskette durch Hinunterdrücken des Kettenspanners (2) spannungsfrei halten.

-
2. Check slack in the lower drive chain run midway between the sprockets.

Drive chain slack should be adjusted to allow 25–35 mm (1.0–1.4 in.) vertical movement by hand. Rotate the rear wheel and check drive chain slack as the wheel rotates. Drive chain slack should remain constant as the wheel rotates. If the chain is slack in one section and taut in another, some links are kinked and binding. Binding can frequently be eliminated by lubrication.

3. Inspect the sprocket teeth for wear or damage.

4. If the drive chain or sprockets are excessively worn or damaged, they should be replaced. Never use a new chain with worn sprockets; rapid chain wear will result.

-
2. Mesurer la flèche du brin inférieur de chaîne à mi-chemin entre les deux pignons. La tension de la chaîne doit être réglée de manière à permettre un mouvement vertical de 25 à 35 mm du brin inférieur lorsqu'on le déplace avec la main.
Faire rouler le véhicule avec la main et vérifier la tension de la chaîne alors que la roue tourne. La tension de la chaîne ne doit pas changer avec la rotation de la roue. Si la chaîne est tendue sur une partie et détendue sur l'autre, c'est le signe que certains maillons sont pliés et qu'il y a grippage. Un grippage peut souvent être corrigé par un graissage.
 3. Vérifier si la denture des pignons n'est pas usée ou détériorée.
 4. Si la chaîne de transmission ou les pignons sont excessivement usés ou détériorés, ils doivent être remplacés. Ne jamais utiliser une chaîne neuve avec des pignons usés. Ceci provoquerait une usure rapide de la chaîne.

-
2. Das Spiel (Durchhang) der unteren Antriebskette in der Mitte zwischen den beiden Kettenrädern überprüfen. Das Antriebskettenspiel sollte mit den Fingern nicht mehr als 25–35 mm auf und ab bewegt werden können. Das Hinterrad drehen und das Antriebskettenspiel während des Drehens des Rades überprüfen. Das Antriebskettenspiel sollte während des Drehens des Rades immer beständig sein. Wenn die Kette schlaff in einem Abschnitt und straff in einem anderen ist, dann sollten einige Kettenglieder verdreht und dann geklemmt werden. Das Klemmen kann oft durch Schmierung erspart werden.
 3. Die Zähne der Kettenräder auf eventuelle Beschädigung oder Verschleiß überprüfen.
 4. Falls die Antriebskette und/oder die Kettenräder übermäßig verschlissen bzw. beschädigt sind, sollten sie durch eine neue ersetzt werden. Eine neue Kette auf keinen Fall mit den verschlissenen Kettenrädern verwenden: dadurch wird der schnelle Verschleiß der Kette verursacht.

Drive chain adjustment:

To adjust the drive chain:

1. Loosen the rear axle nut (1).
2. Turn both right and left adjusters (2) equally to increase or decrease chain slack.
3. After adjusting to the specified chain slack, be sure the same adjuster index marks (3) align with the stopper pins (4) on both sides of the swingarm.

NOTE: If drive chain slack is excessive when the rear axle is moved to the furthest limit of adjustment, the drive chain is worn and must be replaced.

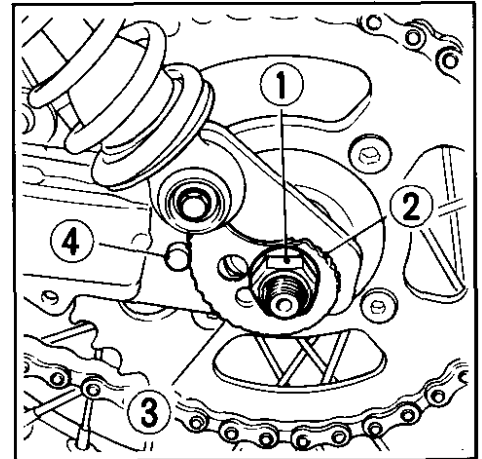

Réglage de la chaîne de transmission:

Pour régler la chaîne de transmission:

1. Desserrer l'écrou (1) de l'axe de roue.
2. Régler la tension de chaîne en tournant les tendeurs (2) des deux côtés.
3. Après le réglage, s'assurer que les mêmes repères (3) sont en regard des ergots (4) des deux côtés du bras oscillant.

NOTE: Si la flèche de la chaîne est excessive lorsque la roue arrière a été déplacée sur la limite maximale de réglage, c'est le signe que la chaîne est usée et qu'elle doit être remplacée.

Einstellung der Antriebskette:

Um die Antriebskette einzustellen:

1. Die Hinterachsenmutter (1) lösen.
2. Beide Einsteller (2), rechts und links, gleichmäßig drehen, um den Kettendurchhang zu erhöhen oder zu vermindern.
3. Nachdem die Kette gemäß Vorschrift gespannt ist, vergewissern Sie sich, daß dieselben Einstellindexmarken (3) auf die Anschlagstifte (4) auf beiden Seiten der Schwinge ausgerichtet sind.

ZUR BEACHTUNG: Falls der Kettendurchhang übermäßig groß ist, wenn die Hinterachse bereits am hinteren Anschlag steht, ist die Antriebskette verschlissen und muß erneuert werden.

CAUTION: Never install a new drive chain on badly worn sprockets, or use new sprockets with a badly worn drive chain.

3. Tighten the rear axle nut.
Rear axle nut torque: 80–100 N·m (8.0–10.0 kg-m, 58–72 ft-lb)
4. Recheck chain slack.
5. Rear brake pedal free play is affected when repositioning the rear wheel to adjust drive chain slack.
Check rear brake pedal free play and adjust as necessary (page 122).

PRECAUTION: Ne jamais monter une nouvelle chaîne de transmission sur des barbotins excessivement usés. D'une manière similaire, ne jamais utiliser des nouveaux barbotins pour une chaîne de transmission trop usée.

3. Serrer l'écrou d'axe de roue.

Couple de serrage de l'écrou d'axe arrière: 80 à 100 N·m (8,0 à 10,0 kg-m)

4. Contre-vérifier la tension de la chaîne.

5. La garde à la pédale de frein arrière se modifie lorsque l'on repositionne la roue arrière pour régler la tension de la chaîne. Vérifier la garde à la pédale de frein et la régler s'il y a lieu (page 123).

VORSICHT: Niemals eine neue Antriebskette auf stark abgenutzten Kettenrädern montieren oder neue Kettenräder zusammen mit einer stark abgenutzten Antriebskette verwenden.

3. Die Hinterachsmutter anziehen.

Anzugsdrehmoment der Hinterachsmutter: 80–100 N·m (8,0–10,0 kg-m)

4. Den Kettendruckhang nachkontrollieren.

5. Das freie Spiel des Bremspedals wird beim Wiedereinsetzen des Hinterrads zur Einstellung der Kettenspannung beeinflusst. Überprüfen Sie das freie Spiel des Bremspedals und korrigieren Sie es erforderlichenfalls (Seite 123).

Drive chain lubrication:

1. Carefully remove the master link retaining clip (1) with pliers. Remove the drive chain by removing the master link.
2. Clean the drive chain in solvent and allow to dry.
3. Inspect the chain for wear (sloppy joints), stiffness and binding at the joints, and broken or separated rollers. If damaged or worn, the chain should be replaced.
4. Lubricate the drive chain by applying a liberal amount of engine oil or chain lubricant.
5. Reinstall and adjust the drive chain.

NOTE: Install the retaining clip (1) so that the closed end of the clip is in the normal direction of rotation.

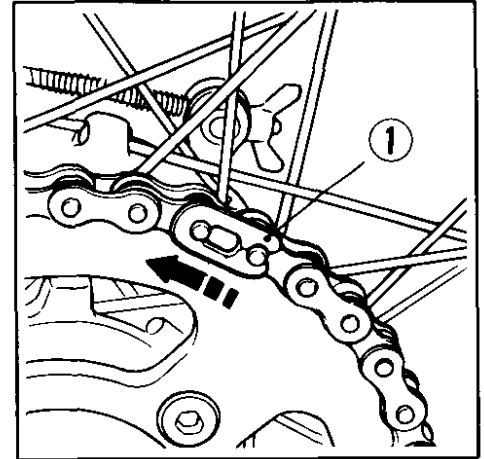

Lubrification de la chaîne de transmission:

1. Déposer avec soin le clip qui retient le maillon principal (1) avec une pince. Démonter la chaîne de transmission en enlevant le maillon principal.
2. Laver la chaîne de transmission dans une solution et la laisser à sécher.
3. Vérifier l'état d'usure de la chaîne (joints desserrés), la rigidité et l'adhésion dans les joints, et les rouleaux cassés ou désunis.
Si la chaîne se trouve endommagée ou usée au-delà de la limite pré-déterminée, il faut remplacer celle-ci par une nouvelle.
4. Lubrifier la chaîne de transmission en l'appliquant une quantité de l'huile moteur ou du lubrifiant de chaîne de bonne qualité.
5. Remonter et régler la chaîne de transmission.

NOTE: Fixer le clip de retenue de sorte que l'extrémité fermée du clip (1) soit dans la direction normale de tour.

Schmierens der Antriebskette:

1. Entfernen Sie vorsichtig mit einer Zange die Hauptglied-Halterklammer (1). Nehmen Sie die Kette ab, indem Sie das Hauptglied entfernen.
2. Reinigen Sie die Antriebskette in einem Lösungsmittel und lassen Sie diese trocknen.
3. Überprüfen Sie die Kette, ob Abnutzungserscheinungen (Verbindungsstellen mit zu viel Spiel). Unbeweglichkeit und Klemmen an den Verbindungsstellen festzustellen und ob gerissene oder abgetrennte Rollen vorhanden sind.
Falls die Kette beschädigt oder abgenutzt ist, sollte sie durch eine neue ersetzt werden.
4. Ölen Sie die Antriebskette, indem Sie eine reichlich bemessene Menge guten Motoröls oder Kettenschmierfetts auftragen.
5. Bringen Sie die Antriebskette wieder an und stellen Sie die richtige Kettenspannung ein.

ZUR BEACHTUNG: Bringen Sie die Halterklammer (1) so an, daß sich deren geschlossenes Ende in normaler Drehrichtung befindet.

BRAKES

Front brake adjustment:

1. Raise the front wheel off the ground by placing a support block under the engine, spin the front wheel by hand and measure the free play distance that the front brake lever moves before the brake starts to engage.
2. Free play, measured at the tip of the brake lever (1), should be 10–20 mm (0.4–0.8 in) at the lever.
3. Pull back the rubber dust cover (2). Loosen the lock nut (3) and turn the brake cable adjuster (4). Tighten the lock nut (3), and check adjustment.
(A) Decrease free play
(B) Increase free play

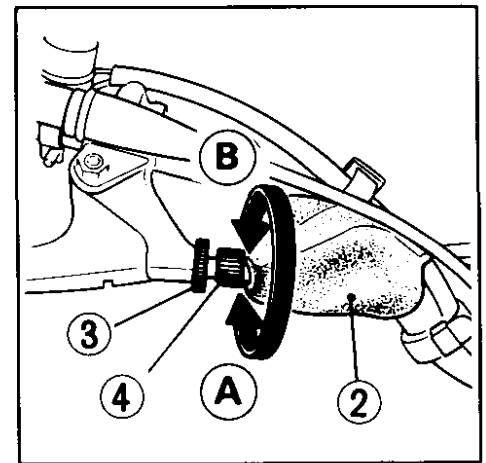
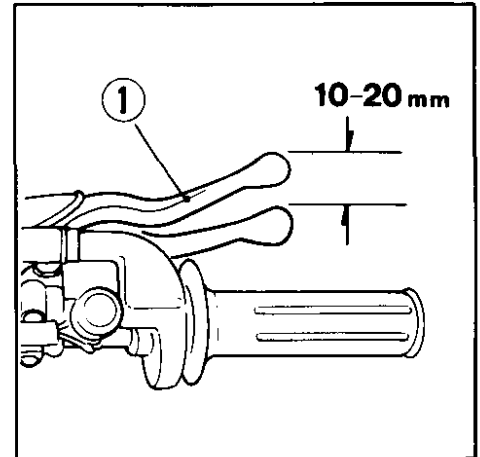

FREINS

Réglage du frein avant:

1. Soulever la roue AV au-dessus du sol en plaçant un bloc sous le moteur, faire tourner la roue AV à la main, et mesurer le jeu libre du levier de frein AV.
2. Le jeu libre correct, mesuré à l'extrémité du levier de frein (1), doit être maintenu à 10 à 20 mm.
3. Dégager le cache-poussière en caoutchouc (2). Desserrer le contre-écrou (3) et tourner le tendeur de câble de frein (4). Resserrer le contre-écrou (3), et vérifier le réglage.
(A) Pour diminuer le jeu libre (B) Pour augmenter le jeu libre

BREMSEN

Einstellung der Vorderradbremse:

1. Heben Sie das Vorderrad vom Boden ab, indem Sie eine passende Unterlage unter den Motor schieben, drehen Sie das Vorderrad von Hand und messen Sie den Weg, um den der Vorderrad-Bremshebel bewegt werden muß, bis die Bremse anspricht.
2. Das an der Spitze des Bremshebels (1) gemessene Spiel sollte 10–20 mm betragen.
3. Den Gummistaubschutz (2) zurückziehen. Die Kontermutter (3) lösen und den Bremsseilzugeinsteller (4) drehen. Die Kontermutter (3) anziehen und die Einstellung nachkontrollieren.

(A) Spiel Verringern

(B) Spiel Vergrößern

4. If the adjuster is threaded out near its limit or the correct free play cannot be obtained using the cable adjuster (4), loosen the lock nut (3) and turn in the cable adjuster (4) completely. Tighten the lock nut (3) and pull on the rubber dust cover.
5. At the lower end of the cable, loosen the lock nut (5). Turn the adjusting nut (6) to obtain the specified free play. Tighten the lock nut (5), and check adjustment.
6. If proper adjustment cannot be obtained by this method, see your authorized Honda dealer.
7. Apply the brake several times and check for free wheel rotation when released.
(A) Decrease free play
(B) Increase free play

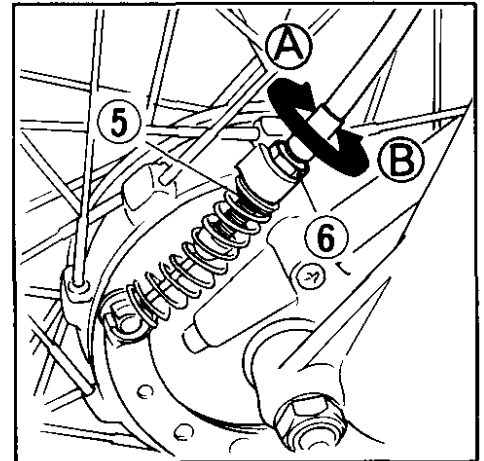

-
4. Si le tendeur (4) ne permet pas d'obtenir la garde recherchée, desserrer le contre-écrou (3) et visser à fond le tendeur (4). Resserrer le contre-écrou (3) et remettre le cache-poussoir en caoutchouc.
 5. A l'extrémité inférieure du câble, desserrer le contre-écrou (5). Tourner l'écrou de réglage (6) de sorte à obtenir la garde spécifiée. Resserrer le contre-écrou (5), et vérifier le réglage.
 6. Si un réglage correct ne peut toujours pas être obtenu, s'adresser au concessionnaire Honda.
 7. Actionner le frein à plusieurs reprises et s'assurer que la roue puisse tourner librement.
 - (A) Pour diminuer le jeu libre
 - (B) Pour augmenter le jeu libre

-
4. Wenn der Einsteller fast ganz herausgeschraubt ist bzw. das freie Spiel mit dem Seilzugeinsteller (4) nicht richtig eingestellt werden kann, die Kontermutter (3) lösen und den Seilzugeinsteller (4) ganz hineindreuen. Die Kontermutter (3) anziehen und den Gummischutz überziehen.
 5. Die Kontermutter (5) am unteren Ende des Seilzugs lösen. Die Einstellmutter (6) drehen, bis das vorgeschriebene freie Spiel erhalten ist. Die Kontermutter (5) anziehen und die Einstellung überprüfen.
 6. Falls diese Einstellmethode nicht zum gewünschten Ergebnis führt, wenden Sie sich an Ihren autorisierten Hondahändler.
 7. Drücken Sie das Bremspedal einige Male und überprüfen Sie, ob sich das Hinterrad nach dem Loslassen der Bremse frei drehen läßt.
 - (A) Spiel Verringern
 - (B) Spiel Vergrössern

Rear brake adjustment:

The stopper bolt (1) is provided to allow adjustment of the pedal height. To adjust the pedal height, loosen the lock nut (2) and turn the stopper bolt.

1. Place the motorcycle on its side stand.
2. Measure the distance the rear brake pedal (3) moves before the brake starts to take hold. Free play should be 20–30 mm (3/4–1-1/4 in).

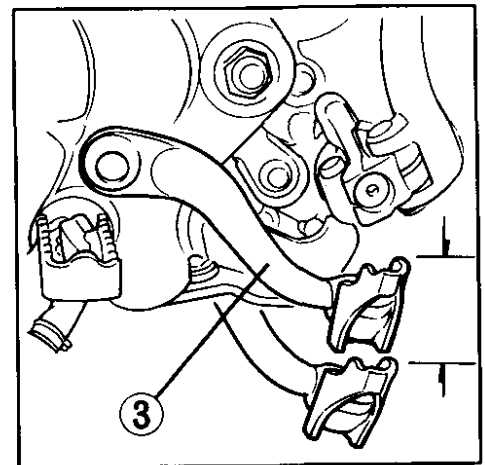
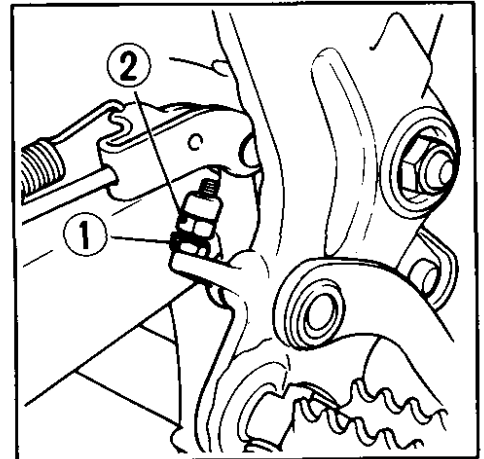

Réglage du frein arrière:

Le boulon d'arrêt (1) sert à régler la hauteur de la pédale. Pour régler le frein arrière, desserrer le contre-écrou (2) puis tourner le boulon d'arrêt.

1. Placer la machine sur sa béquille latérale.
2. Mesurer la distance dont se déplace la pédale de frein arrière (3) avant que le frein ne commence à être actionné. La garde à la pédale doit être maintenue entre 20 et 30 mm.

Einstellung der Hinterradbremse:

Mit Hilfe des Arretierbolzens (1) kann die Pedalhöhe einreguliert werden. Zum Einstellen der Hinterradbremse wird die Gegenmutter (2) gelöst und der Arretierbolzen gedreht.

1. Stellen Sie das Kraftrad auf den Seitenständer.
2. Messen Sie den Weg des Bremspedals (3) von der Ausgangsstellung bis zu der Stelle, wo die Bremse zu greifen beginnt. Das freie Spiel sollte 20 bis 30 mm betragen.

3. If adjustment is necessary, turn the rear brake adjusting nut (4).
4. Apply the brake several times and check for free wheel rotation when released.

NOTE: Make sure that the cut-out on the adjusting nut is seated on the brake arm pin after the final adjustment has been made.

(A) Decrease free play

(B) Increase free play

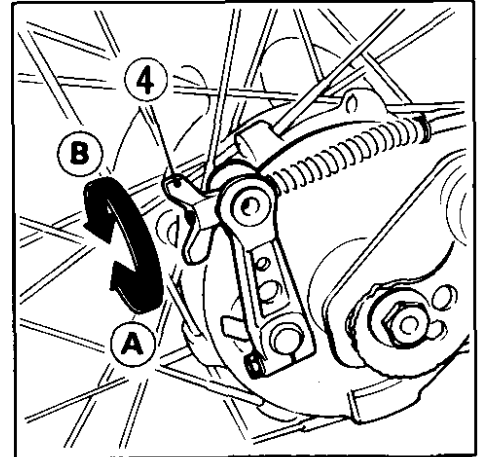

3. Si un réglage s'avère nécessaire, tourner l'écrou de réglage du frein arrière (4).

4. Serrer plusieurs fois le frein et, lorsqu'on le relâche, vérifier si la roue tourne librement.

NOTE: Après avoir effectué le réglage final, s'assurer que la découpe de l'écrou de réglage soit engagé avec l'axe de la biellette de frein.

(A) Pour diminuer le jeu libre

(B) Pour augmenter le jeu libre

3. Erforderlichenfalls durch Drehen der Hinterradbremseinstellmutter (4) korrigieren.

4. Einige Male auf das Bremspedal treten und überprüfen, ob sich das Hinterrad nach dem Loslassen des Pedals leicht drehen läßt.

ZUR BEACHTUNG: Sicherstellen, daß der Ausschnitt in der Einstellmutter nach der endgültigen Einstellung am Bremsarmstift sitzt.

(A) Spiel Verringern

(B) Spiel Vergrößern

Brake wear indicator:

With the brake pedal held down, check to see that the arrow (1) is not aligned with the reference mark (2). If the arrow (1) aligns with the mark (2), replace the brake shoes with new ones.

NOTE: When the brake service is necessary, see your authorized Honda dealer. Use only genuine Honda parts or its equivalent.

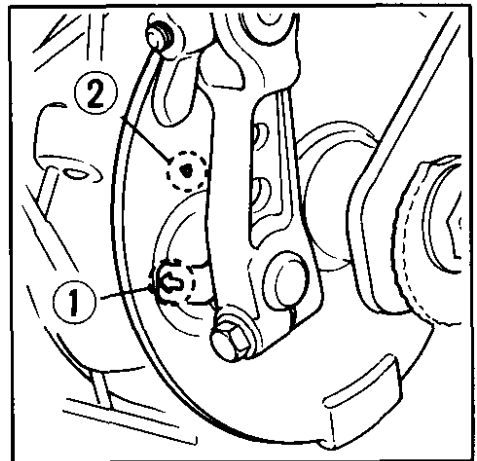
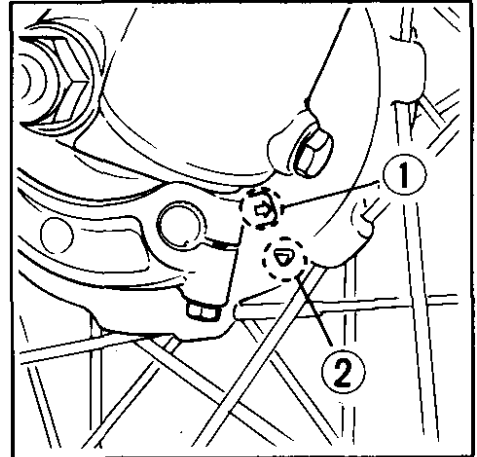

Indicateur d'usure:

En appuyant sur la pédale de frein, vérifier si la flèche (1) soit alignée avec la marque de référence (2). Si la flèche (1) est alignée avec la marque (2), remplacer les sabots de frein par des nouveaux.

NOTE: N'utiliser que des sabots de frein de rechange d'origine HONDA fournies par le concessionnaire HONDA. Au cas où un service d'entretien est nécessaire pour les freins, consulter votre concessionnaire HONDA.

Abnutzungsanzeiger:

Vergewissern Sie sich bei niedergedrücktem Bremspedal, daß der Pfeil (1) nicht auf die Bezugsmarkierung (2) ausgerichtet ist. Falls der Pfeil (1) auf die Markierung (2) ausgerichtet ist, ersetzen Sie die Bremsbeläge durch neue.

ZUR BEACHTUNG: Verwenden Sie nur Original-Bremsbeläge von Honda, die bei Honda-Fachhändlern vorrätig sind. Setzen Sie sich mit Ihrem Honda-Händler in Verbindung, falls die Bremsen überholt werden müssen.

Front and Rear Suspension Inspection

1. Check the front fork assembly by locking the front brake and pumping the fork up and down vigorously. Suspension action should be smooth and there must be no oil seepage.
2. Check for play in the swingarm by moving the rear wheel sideways.
3. Carefully inspect all front and rear suspension fasteners for tightness.

Inspection des suspensions avant et arrière

1. Vérifier l'ensemble de fourche avant en bloquant le frein avant et en pompant la fourche vers le haut et vers le bas vigoreusement. L'action de la suspension doit être sans à-coups et il ne faut pas exister aucune infiltration de l'huile.
2. Faire bouger la roue arrière d'un côté sur l'autre pour vérifier si il n'y a pas du jeu dans le bras oscillant.
3. Vérifier soigneusement l'état de serrage des visseries des suspensions avant et arrière.

Überprüfung der vorderen und hinteren Federung

1. Überprüfen Sie den Aufbau der vorderen Gabel, indem Sie die Vorderradbremse anziehen und die Gabel kräftig nach oben und unten drücken. Die Federwirkung sollte gleichmäßig sein und kein Öl darf auslaufen.
2. Das Hinterrad seitlich hin- und her rütteln, um festzustellen, ob Spiel in der Schwinge vorhanden ist.
3. Prüfen Sie sorgfältig nach, ob alle Schrauben und Muttern der Vorder- und Hinterradfederung fest angezogen sind.

Front Wheel Removal

1. Raise the wheel off the ground by placing a support block under the engine.
2. Remove the speedometer cable (1) from the front wheel hub assembly.
3. Disconnect the brake cable (3) from the brake arm (2).
4. Remove the axle nut (4) and pull out the front axle.
5. Remove the front wheel.

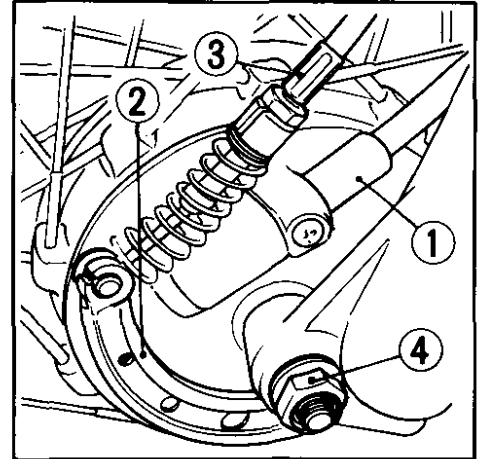

Dépose de la roue avant

1. Soulever la roue au-dessus du sol en disposant un support sous le moteur.
2. Enlever le câble (1) du compteur de vitesse du moyeu de la roue avant.
3. Détacher le câble du frein (3) du bras du frein (2).
4. Déposer l'écrou de l'arbre (4) et retirer l'essieu avant.
5. Enlever la roue avant.

Ausbau des Vorderrades

1. Holzkiste unter den Motor schieben damit das Vorderrad vom Boden abgehoben wird.
2. Welle des Geschwindigkeitsmessers (1) von der Vorderradnabe demontieren.
3. Trennen Sie das Bremskabel (3) vom Bremsarm (2).
4. Entfernen Sie die Achsmutter (4) und ziehen Sie die Vorderradachse heraus.
5. Entfernen Sie das Vorderrad.

Installation Notes:

- Reverse the removal procedure.
- Insert the axle through the wheel hub and left fork leg.
Make sure that the tang (5) on the fork leg is located in the slot (6) in the brake panel (7).
Tighten the front axle.
Front axle torque: 60–80 N·m (6.0–8.0 kg-m, 43–58 ft-lbs)
- Check the brake adjustment.
- Apply the brake several times and check for free wheel rotation when released.

WARNING: If a torque wrench was not used for installation, see your dealer as soon as possible to verify proper assembly.

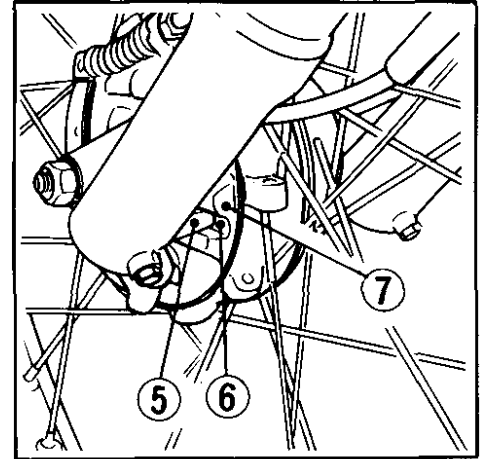

Notes pour la reposer:

- Procéder à l'inverse de la dépose.
- Introduire l'axe par le moyeu de la roue et le bras de fourche gauche.
Veiller à ce que le tenon (5) situé sur le bras de fourche soit positionné dans la fente (6) du flasque de frein (7). Serrer d'axe.
Couple d'axe de roue: 60–80 N·m (6,0 à 8,0 kg-m)
- Vérifier le réglage du frein.
- Actionner les freins à plusieurs reprises et, lorsqu'on le relâche, s'assurer que la roue puisse tourner librement.

ATTENTION: Si une clé dynamométrique n'a pas été utilisée pour reposer la roue, faire vérifier le montage par un concessionnaire-Honda aussitôt que possible.

Hinweise zum Einbau:

- In der umgekehrten Ausbaureihenfolge einbauen.
- Die Achse durch die Radnabe und den linken Gabelholm stecken.
Sicherstellen, daß sich der Zapfen (5) am Gabelholm im Schlitz (6) in der Bremsplatte (7) befindet.
Die Vorderachse anziehen.
Vorderachsenanzugsmoment: 60–80 N·m (6,0–8,0 kg-m)
- Die Bremseinstellung überprüfen.
- Den Bremshebel mehrmals anziehen und überprüfen, ob sich das Rad nach dem Loslassen der Bremse frei drehen läßt.

WARNUNG: Falls zum Einbau kein Drehmomentschlüssel verwendet worden ist, lassen Sie die Montage so schnell wie möglich von ihrem Händler nachkontrollieren.

Rear Wheel Removal

1. Raise the rear wheel off the ground by placing a support under the engine.
2. Remove the rear brake adjusting nut (1) and disconnect the brake rod (2) from the brake arm (3).
3. Loosen the rear axle nut (4).
4. Turn both adjusters so the rear wheel can be moved all the way forward for maximum drive chain slack.
5. Derail the drive chain from the driven sprocket.
6. Pull out the rear wheel axle (5) and then remove the rear wheel from the motorcycle.

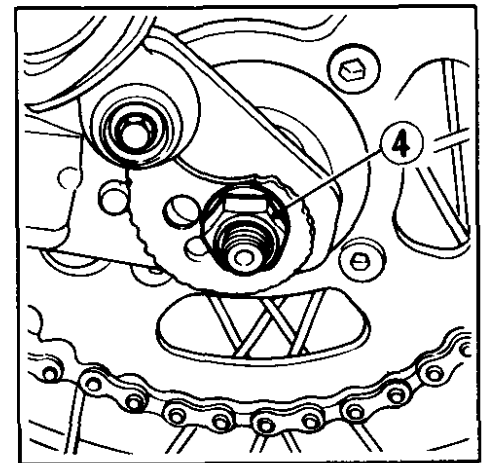
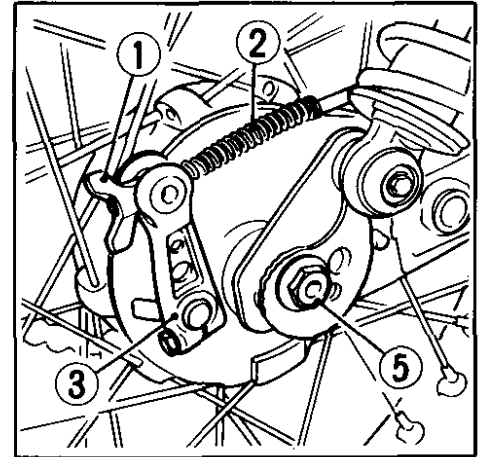

Dépose de la roue arrière

1. Décoller la roue arrière du sol en plaçant un support sous le moteur.
2. Déposer l'écrou de tension (1) du câble de frein arrière et débrancher le câble de frein (2) de la biellette de frein (3).
3. Desserrer l'écrou d'axe arrière (4).
4. Tourner les deux tendeurs de sorte que la roue AR puisse être avancée au maximum pour donner un mou maximum de la chaîne de transmission.
5. Déconnecter la butée de bras d'ancrage de frein ainsi que le bras d'ancrage du flasque de frein. Et tirer la plaque de butée.
6. Retirer l'axe de la roue arrière (5), ensuite déposer la roue arrière de la moto.

Ausbau des Hinterrads

1. Eine Unterlage unter den Motor stellen, um das Hinterrad vom Boden abzuheben.
2. Die Hinterradbremseinstellmutter (1) entfernen und die Bremsstange (2) vom Bremsarm (3) lösen.
3. Die Hinterachsenmutter (4) lösen.
4. Die beiden Einsteller so drehen, daß sich das Hinterrad ganz nach vorne schieben läßt, damit die Kette wo weit wie möglich durchhängt.
5. Die Kette vom Abtriebskettenrad nehmen.
6. Ziehen Sie die Hinterradachse (5) heraus und entfernen Sie dann des Hinterrad vom Motorrad.

Installation Notes:

- Reverse the removal procedure to install the wheel.
- Make sure the tank (6) on the swingarm is located in the slot (7) in the brake panel (8).
- Adjust the right and left chain adjusters so the same index mark on both sides align with the stopper pins on the swingarm.
- Adjust the brake (page 122) and drive chain (pages 112–114).
- Torque the axle nut to 80–100 N·m (8.0–10.0 kg-m, 58–72 ft-lbs).
- Apply the brake several times and check for free wheel rotation when released.

WARNING: If a torque wrench was not used for installation, see your dealer as soon as possible to verify proper assembly.

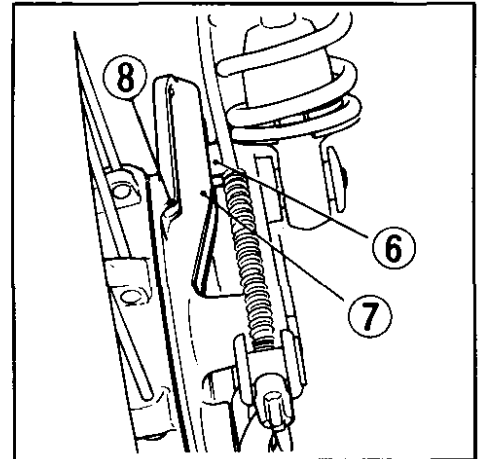

Notes pour la repose:

- Pour remonter la roue, suivre la procédure de dépose en sens inverse.
 - S'assurer que le tenon (6) sur la patte de fourche soit bien introduit dans la fente (7) du flasque de frein (8).
 - Régler les tendeurs droit et gauche de la chaîne de sorte que le même repère de chaque côté soit en ligne avec les ergots du bras oscillant.
 - Régler le frein (page 123) et la chaîne de transmission (pages 113–115).
 - Serrer l'écrou d'axe à 80–100 N·m (8,0–10,0 kg·m).
 - Actionner le frein à plusieurs reprises et, lorsqu'on le relâche, s'assurer que la roue tourne librement.
- ATTENTION: Si une clé dynamométrique n'a pas été utilisée pour reposer la roue, faire vérifier le montage par un concessionnaire Honda aussitôt que possible.**

Hinweise zum Einbau:

- Das Rad in der umgekehrten Ausbaureihenfolge einbauen.
- Sicherstellen, daß sich der Apfen (6) an der Schwinge im Schlitz (7) in der Bremsplatte (8) befindet.
- Den rechten und linken Ketteneinsteller so justieren, daß dieselbe Index-Marke auf beiden Seiten auf die Anschlagstifte an der Schwinge ausgerichtet ist.
- Die Bremse (Seite 123) und Antriebskette (Seiten 113–115) einstellen.
- Die Achsmutter auf ein Anzugsmoment von 80–100 N·m (8,0–10,0 kg·m) anziehen.
- Das Bremspedal mehrmals betätigen und überprüfen, ob sich das Hinterrad nach dem Loslassen der Bremse frei drehen läßt.

WARNUNG: Wenn zum Einbau kein Drehmomentschlüssel verwendet worden ist, lassen Sie die Montage so schnell wie möglich von Ihrem Händler nachkontrollieren.

Tool Kit

Listed below are the items included in the tool bag.

- Pliers
- No. 2 screwdriver
- No. 2 phillips screwdriver
- No. 3 phillips screwdriver
- Screw driver grip
- Eye wrench 24 mm
- Eye wrench 19 mm
- Eye wrench 22 mm
- 120 mm eye wrench handle
- 8 x 12 mm open end wrench
- 10 x 14 mm open end wrnech
- Spark plug wrench
- Box wrench 8 mm
- Hex wrench 6 mm
- Pin spanner
- Speedometer gear box cap

Trousse à outiles

Les articles énumérés ci-dessous sont ceux compris dans la trousse de rangement.

- Pincés
- Tournevis No. 2
- Tournevis (+) No. 2
- Tournevis (+) No. 3
- Porte-tournevis
- Clé à œil 24 mm
- Clé à œil 19 mm
- Clé à œil 22 mm
- Manche de clé à œil 120 mm
- Clé ouverte 8 x 12 mm
- Clé ouverte 10 x 14 mm
- Clé pour bougie d'allumage
- Clé de 8 mm
- Clé à 6 pans de 6 mm
- Pincés à goupille
- Capuchon de boîtier de pignon de compteur de vitesse

Werkzeugsatz

Die folgenden Werkzeuge gehören zum Werkzeugtasche.

- Zange
- Nr. 2 Schraubenzieher
- Nr. 2 Kreuzschlitzschraubenzieher
- Nr. 3 Kreuzschlitzschraubenzieher
- Griff für Schraubenzieher
- Ösenschlüssel, 24 mm
- Ösenschlüssel, 19 mm
- Ösenschlüssel, 22mm
- 120 mm-Ösenschlüsselgriff
- 8 x 12 mm-Gabelschlüssel
- 10 x 14 mm-Gebelschlüssel
- Zündkerzenschlüssel
- Ringschlüssel, 8 mm
- Sechskantschlüssel, 6 mm
- Hakenschlüssel
- Kappe für Tachometerantrieb

Serial Numbers

The frame and engine serial numbers are required when registering your motorcycle. They may also be required by your dealer when ordering replacement parts. Record the numbers here for your reference.

The frame number (1) is stamped on the right side of the steering head.

The engine number (2) is stamped on the left side of the crankcase.

FRAME NO. _____

ENGINE NO. _____

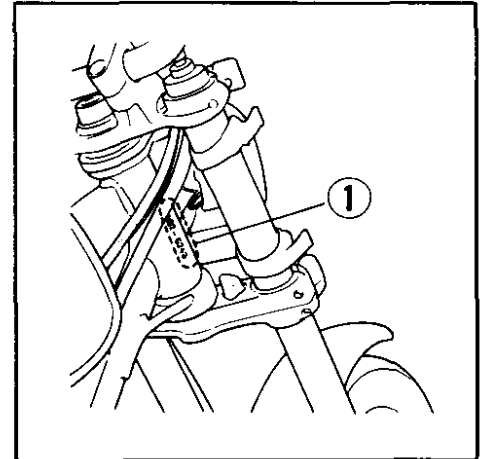

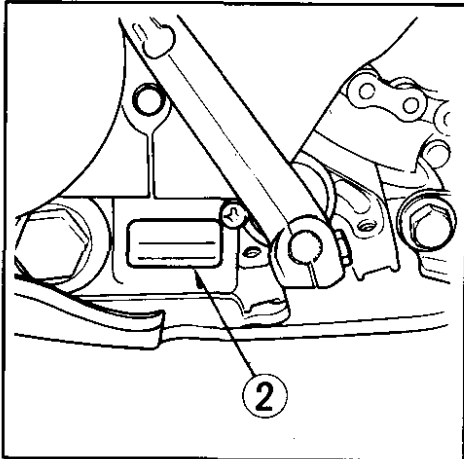

Numéros de série

Les numéros de série du châssis et du moteur sont nécessaires pour l'immatriculation de la machine. Ils peuvent également servir au concessionnaire pour la commande de pièces de rechange. Les noter ici pour pouvoir les retrouver facilement.

Le numéro de châssis (1) est estampillé sur le côté droit du tube de direction.

Le numéro du moteur (2) est poinçonné du côté gauche du carter.

CHASSIS N° _____

MOTEUR N° _____

Seriennummern

Rahmen- und Motornummer sind zum Anmelden des Kraftrads erforderlich. Diese Seriennummern können von Ihrem Händler auch beim Bestellen von Ersatzteilen verlangt werden. Tragen Sie die Nummern hier ein, um sie stets parat zu haben. (Die Rahmennummer (1) ist auf der rechten Seite des. Die Motornummer (2) ist auf der linken Seite in das Kurbelgehäuse eingestanzt.

RABMENNER. _____

MOTORNR. _____

Color Label

The color label (1) is attached to the frame on the left side behind the side cover. It is helpful when ordering replacement parts. Record the color and code here for your reference.

COLOR _____

CODE _____

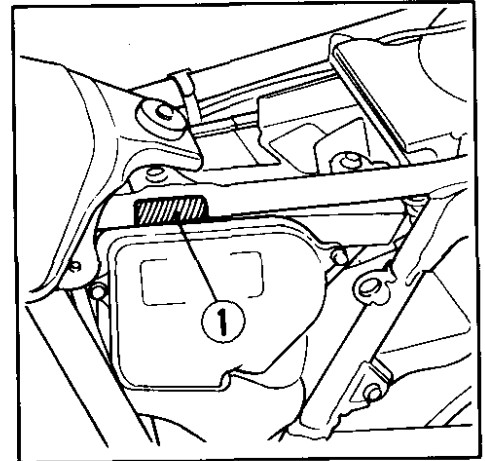

Etiquette de coloris

L'étiquette de coloris (1) est fixée au cadre, du côté gauche, derrière le cache latéral. Elle est utile pour la commande de pièces de rechange. Noter le coloris et le code ici afin de pouvoir le retrouver facilement.

COLORIS _____

CODE _____

Farbetikette

Die Farbplakette (1) ist auf der linken Seite am Rahmenrohr hinter dem Seitendeckel angebracht. Es ist bei der Bestellung von Ersatzteilen von Nutzen. Tragen Sie Farbe und Code hier als Gedächtnisstütze ein.

FARBE _____

CODE _____

STORAGE GUIDE

Storage

Extended storage, such as for winter, requires that you take certain steps to reduce the effects of deterioration from non-use of the motorcycle. In addition, necessary repairs should be made **BEFORE** storing the motorcycle; otherwise, these repairs may be forgotten by the time the motorcycle is removed from storage.

1. Change the engine oil and filter.
2. Drain the fuel tank and carburetor. Spray the inside of the tank with an aerosol rust-inhibiting oil. Reinstall the fuel cap on the tank.

WARNING: Gasoline is flammable and is explosive under certain conditions. Do not smoke or allow flames or sparks near the equipment while draining fuel.

GUIDE DE RANGEMENT

Rangement

Pour remiser la motocyclette pendant une période de longue durée, comme la saison d'hiver, il est nécessaire de procéder à certaines opérations afin de réduire les effets néfastes de son immobilisation. En outre, ces opérations devront être exécutées **AVANT** de remiser la machine afin d'éviter tout risque d'oubli lors de la remise en service.

1. Remplacer l'huile moteur et le filtre à huile.
2. Vidanger le réservoir à carburant et la carburateur. Vaporiser l'intérieur du réservoir avec un produit anticorrosion en aérosol.
Remettre le bouchon du réservoir en place.

AVERTISSEMENT: L'essence est un produit inflammable et détonant dans certaines conditions, s'abstenir de fumer et de tenir éloigné de l'équipement toute flamme vive, lors de la vidange du réservoir à carburant.

ANLEITUNG ZUR STILLSETZUNG

Stillsetzung

Bei längerer Aufbewahrung, wie zum Beispiel im Winter, müssen bestimmte Punkte beachtet werden, damit das Motorrad durch die Stillsetzung keinen Schaden erleidet. Ferner sollen erforderliche Reparaturen **VOR STILLSETZUNG DES MOTORRADS** gemacht werden, da diese sonst bei erneuter Inbetriebnahme leicht vergessen werden können.

1. Motoröl und Filter wechseln.
2. Kraftstofftank und Vergaser entleeren. Den Tank innen mit Aerosol-Rostschutzöl aussprühen.
Den Tankdeckel wieder aufschrauben.

WARNUNG: Benzin ist außerordentlich gefährlich und unter gewissen Bedingungen explosiv. Beim Ablassen des Kraftstoffs nicht rauchen und offene Flammen sowie Funken vom Arbeitsbereich fernhalten.

-
3. Remove the spark plug and pour a tablespoon (15–20 cc) of clean engine oil into cylinder. Crank the engine several times to distribute the oil, then reinstall the spark plug.

NOTE: When turning the engine over, the Engine Stop Switch should be OFF and spark plug placed in its cable cap and grounded to prevent damage to the ignition system.

4. Wash and dry the motorcycle. Wax all painted surfaces. Coat chrome with rust-inhibiting oil.
5. Inflate the tires to their recommended pressures. Place the motorcycle on blocks to raise both tires off the ground.

-
3. Retirer la bougies d'allumage et introduire la valeur d'une cueillère (15–20 cm³) d'huile moteur neuve à l'intérieur du cylindre. Entraîner le moteur à plusieurs reprises afin de répartir l'huile, puis revisser la bougies en place.

NOTE: Lors de l'arrêt du moteur, l'interrupteur du coupe contact doit être placé en position OFF et la bougie doit être raccordée à son câble et à la masse afin d'éviter tout endommagement du système d'allumage.

4. Laver puis sécher la machine. Passer à la cire les surfaces peintes. Enduire d'un produit anticorrosion les parties chromées.
5. Gonfler les pneus aux pressions requises. Placer la motocyclette sur cales afin de surélever les deux roues.

-
3. Die Zündkerze entfernen und einen Teelöffel (15–20 cm³) sauberen Motoröls in den Zylinder geben. Den Motor einige Male durchkurbeln, um das Öl zu verteilen, und dann die Zündkerze wieder einschrauben.

ZUR BEACHTUNG: Beim Durchkurbeln des Motors muß der Motorabstellschalter auf OFF gestellt sein und alle Zündkerzen müssen in den Steckern sitzen und geerdet sein, um eine Beschädigung des Zündsystems zu vermeiden.

4. Das Motorrad waschen und abtrocknen. Alle Lackflächen einwachsen. Rostschutzöl auf Chromteile auftragen.
5. Die Reifen auf den vorgeschriebenen Druck aufpumpen. Das Motorrad auf Blöcke stellen, um beide Reifen vom Boden abzuheben.

-
7. Cover the motorcycle (don't use plastic or other coated materials) and store in an unheated area, free of dampness with a minimum of daily temperature variation. Do not store the motorcycle in direct sunlight.

Removal from Storage

1. Uncover and clean the motorcycle. Change the engine oil if more than 4 months have passed since the start of storage.
2. Drain any excess aerosol rust-inhibiting oil from the fuel tank. Fill the fuel tank with fresh gasoline.
3. Perform all Pre-ride Inspection checks (page 54). Test ride the motorcycle at low speeds in a safe riding area away from traffic.

7. Recouvrir la machine (n'utiliser ni plastique ni matière enduite) et la remiser en un lieu faiblement chauffé, à l'abri de l'humidité et supportant des amplitudes de température quotidiennes limitées. Ne pas abandonner la motocyclette exposée aux rayons du soleil.

Remise en service

1. Découvrir et nettoyer la motocyclette. Changer l'huile du moteur si plus de quatre mois se sont écoulés depuis le début du remisage.
2. Vidanger le réservoir à carburant du produit anti-corrosion résiduel et le remplir de carburant.
3. Effectuer tous les contrôles préalables (page 55). Essayer la machine à faible vitesse sur parcours facile en se tenant éloigné des zones encombrées.

-
7. Das Motorrad abdecken (keine Kunststoffplane oder anderes beschichtetes Material verwenden) und an einem trockenen, nicht beheizten Platz mit möglichst geringen Temperaturschwankungen abstellen. Das Motorrad nicht direkter Sonnenbestrahlung aussetzen.

Inbetriebnahme nach Stillsetzung

1. Das Motorrad abdecken und säubern. Das Motoröl wechseln, wenn das Motorrad länger als vier Monate nicht gelaufen ist.
2. Überschüssiges Aerosol-Rostschutzöl vom Kraftstofftank ablassen. Den Tank mit frischem Benzin füllen.
3. Alle Überprüfungen vor der Fahrt (Seite 55). durchführen. Das Motorrad mit niedrigen Drehzahlen abseits vom Verkehr probefahren.

TLR250 (F)

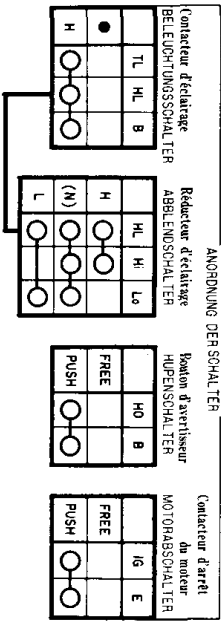
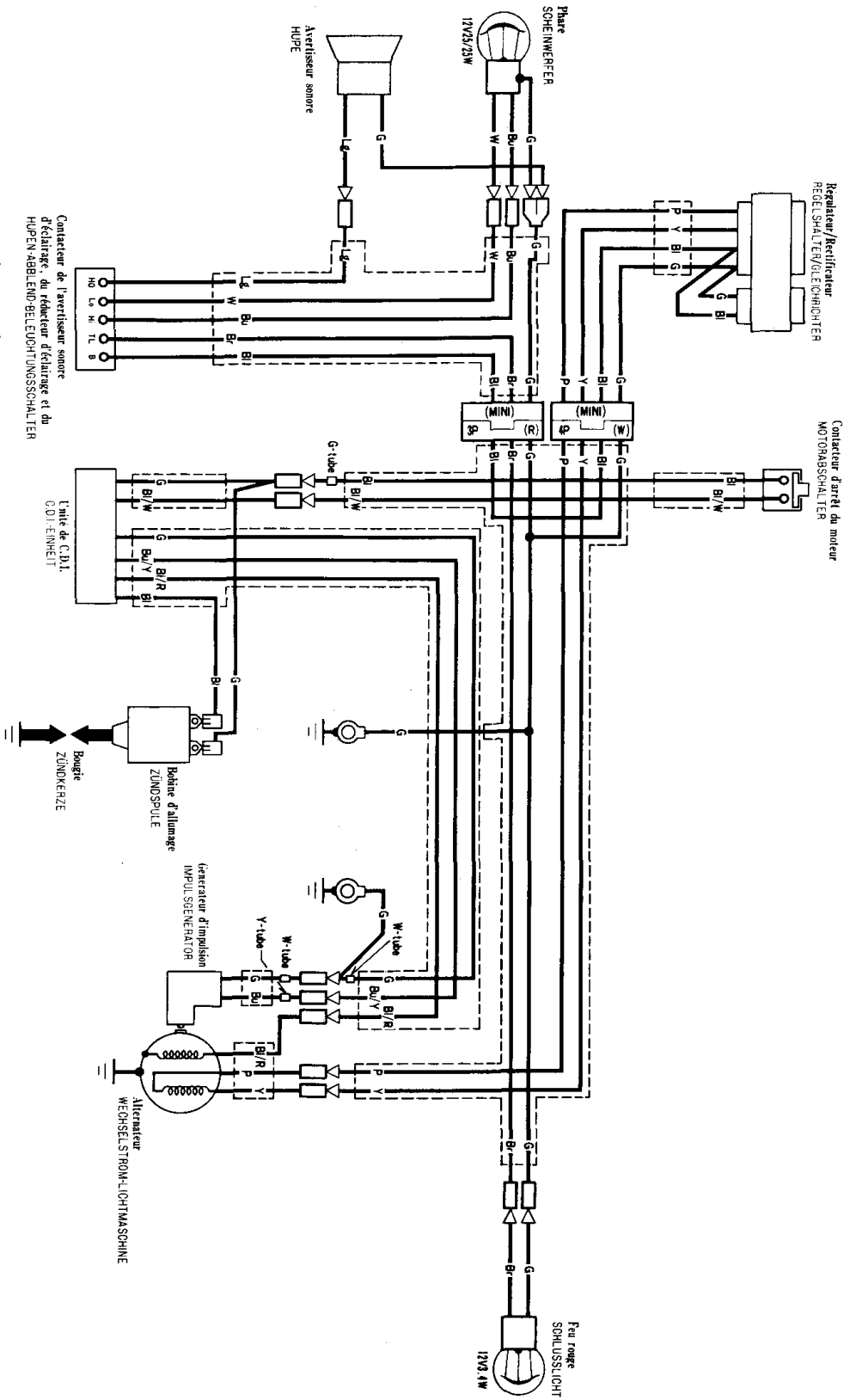

Bl	Ner	Br	Ban	Bl	SCHWARTZ	Br	BRÄUN
Y	Jaun	O	Orange	Y	GELB	O	ORANGE
Ba	Bleu	La	Bleu clair	Ba	BLAU	La	HELLBLAU
G	Vert	Lg	Vert clair	G	GRÜN	Lg	HELLGRÜN
R	Rouge	P	Rose	R	ROT	P	ROSA
W	Blanc	Gr	Grise	W	WEISS	Gr	GRAU

TLR250

CARACTERISTIQUES

TECHNISCHE DATEN

<p>DIMENSIONS Longueur hors-tout Largeur hors-tout Hauteur hors-tout Empattement</p>	<p>ABMESSUNGEN Gesamtlänge Gesamtbreite Gesamthöhe Radstand</p>	<p>2000 mm (78,7 in) 825 mm (32,5 in) 1100 mm (43,3 in) 1315 mm (51,8 in)</p>
<p>POIDS Poids à vide</p>	<p>GEWICHT Leergewicht</p>	<p>88 kg (194 lb)</p>
<p>CAPACITES Nombre de places Huile moteur Réservoir d'essence</p>	<p>LADE- UND FASSUNGSVERMOGEN Ladevermögen Motoröl Benzintank</p>	<p>Conducteur seul Conducteur Nur Fahrer 1,1 liter (1,2 U.S. qt., 0,1 Imp. qt.) 4,0 liter (1,06 U.S. gal., 0,88 Imp. gal.)</p>
<p>MOTEUR Alésage et course Rapport volumétrique Cylindrée Ecart électrodes de bougie Jeu aux soupapes, Admission Echappement</p>	<p>MOTOR Bohrung und Hub Verdichtungsverhältnis Hubraum Elektrodenabstand der Zündkerzen Ventilstößelspiel, Einlaßventil Auslaßventil</p>	<p>70 x 64,9 mm (2,76 x 2,56 in) 8,5 249 cm³ (15,19 cu-in) 0,8—0,9 mm (0,031—0,035 in) 0,05 mm (0,002 in) 0,05 mm (0,002 in)</p>
<p>CHASSIS ET SUSPENSION Chasse Trainée Dimensions des pneus, Avant Arrière</p>	<p>RAHMEN UND AUFHANGUNG Nachlauf des Vorderrades Nachlaufbetrag Reifengröße, Vorderrad Hinterrad</p>	<p>24° 30' 78 mm (3,07 in) 2,75—21—4PR 4,00—18—4PR</p>
<p>TRANSMISSION Réduction primaire Rapport des vitesses</p> <p>1 ètre 2 ème 3 ème 4 ème 5 ème 6 ème</p> <p>Réduction finale</p>	<p>KRAFTÜBERTRAGUNG Primäre Unteretzung Übersetzungsverhältnis, 1. 2. 3. 4. 5. 6. Gang</p> <p>Gesamtunteretzung</p>	<p>4,056 2,500 1,941 1,500 1,227 0,923 0,786 4,333</p>
<p>SYSTEME ELECTRIQUE Alternateur</p>	<p>ELEKTRISCHE AUSRÜSTUNG Lichtmaschine</p>	<p>Alternateur Wechselstrom-Generator 70W/5000 min⁻¹ (U/min) 70W/5000 min⁻¹ (l.p.m.) 70W/5000 min⁻¹ (U/min)</p>

TLR250

SPECIFICATIONS

<p>DIMENSIONS Overall length Overall width Overall height Wheelbase</p>	<p>2,000 mm (78.7 in) 825 mm (32.5 in) 1,100 mm (43.3 in) 1,315 mm (51.8 in)</p>
<p>WEIGHT Dry weight</p>	<p>88 kg (194 lb)</p>
<p>CAPACITIES Passenger capacity Engine oil Fuel tank</p>	<p>Driver only 1.1 liter (1.2 U.S. qt., 0.1 Imp. qt.) 4.0 liter (1.06 U.S. gal., 0.88 Imp. gal.)</p>
<p>ENGINE Bore and stroke Compression ratio Displacement Spark plug gap Valve tappet clearance Intake Exhaust</p>	<p>70 x 64.9 mm (2.76 x 2.56 in) 8.5 249 cm³ (15.19 cu-in) 0.8-0.9 mm (0.031-0.035 in) 0.05 mm (0.002 in) 0.05 mm (0.002 in)</p>
<p>CHASSIS AND SUSPENSION Caster Trail Tire size, front Tire size, rear</p>	<p>24° 30' 78 mm (3.07 in) 2.75-21-4PR 4.00-18-4PR</p>
<p>POWER TRANSMISSION Primary reduction Gear ratio, 1st 2nd 3rd 4th 5th 6th Final reduction</p>	<p>4.056 2.500 1.941 1.500 1.227 0.923 0.786 4.333</p>
<p>ELECTRICAL Alternator</p>	<p>Alternator 70W/5000 min⁻¹ (rpm)</p>