



РУКОВОДСТВО ДЛЯ ВЛАДЕЛЬЦА

TW

TW200R(C)

LIT-11626-16-17

5FY-28199-R5

EAU03438

⚠ WARNING

The engine exhaust from this product contains chemicals known to the State of California to cause cancer, birth defects or other reproductive harm.

YAMAHA

LIT-CALIF-65-01

Поздравляем с приобретением мотоцикла TW200/TW200C. Эта модель является результатом огромного опыта фирмы “Ямаха” в области производства спортивных, туристских и задающих тон гоночных машин. Она представляет высокую степень мастерства и надежности, которые сделали фирму “Ямаха” лидером в этих областях.

Это Руководство поможет Вам понять, как эксплуатировать, проверять и выполнять основные операции технического обслуживания этого мотоцикла. Если у Вас возникли какие-либо вопросы по эксплуатации или по техническому обслуживанию Вашего мотоцикла, пожалуйста, обращайтесь к Вашему дилеру фирмы “Ямаха”.

Конструкция и производство этого мотоцикла “Ямаха” полностью соответствуют стандартам по нормам выбросов для сохранения чистоты воздуха, действующим на момент изготовления мотоцикла. Фирма “Ямаха” соблюдает эти стандарты без снижения эксплуатационных качеств или экономичности мотоцикла. Для сохранения этих строгих стандартов важно, чтобы Вы сами и Ваш дилер фирмы “Ямаха” обращали серьезное внимание на соблюдение рекомендованных графиков технических обслуживаний и инструкций по эксплуатации, приведенных в этом Руководстве.

Особо важная информация в этом Руководстве обозначается следующим образом:



Значок, относящийся к безопасности, означает : **ВНИМАНИЕ ! БУДЬТЕ ОСТОРОЖНЫ ! ЭТО КАСАЕТСЯ ВАШЕЙ БЕЗОПАСНОСТИ !**



Пренебрежение инструкциями под заголовками **ПРЕДУПРЕЖДЕНИЕ** может вести к серьезным травмам или к гибели водителя мотоцикла, окружающих или лиц, производящих осмотр или ремонт мотоцикла.

ОСТОРОЖНО :

Заголовок **ОСТОРОЖНО** обозначает специальные меры предосторожности, которые необходимо принимать для предупреждения повреждения мотоцикла.

ПРИМЕЧАНИЕ :

Под заголовком **ПРИМЕЧАНИЕ** содержится информация, облегчающая или поясняющая выполнение операций.

ПРИМЕЧАНИЕ :

- Это Руководство следует считать неотъемлемой частью мотоцикла и должно оставаться с ним, даже если в последствии он будет продан.
 - Фирма Ямаха постоянно внедряет усовершенствования в конструкцию мотоцикла и повышает качество своих изделий. Поэтому, хотя это Руководство и содержит самую последнюю информацию об изделии, имеющуюся на момент его издания, Ваш мотоцикл может незначительно отличаться от приведенных в Руководстве описаний. Если у Вас возникают какие-либо вопросы, касающиеся этого Руководства, пожалуйста, обращайтесь к Вашему дилеру фирмы Ямаха.
-

⚠ ПРЕДУПРЕЖДЕНИЕ

ПОЖАЛУЙСТА, ВНИМАТЕЛЬНО ПРОЧИТАЙТЕ ДО КОНЦА ЭТО РУКОВОДСТВО И БРОШЮРУ “ВЫ И ВАШ МОТОЦИКЛ: КАК НА НЕМ ЕЗДИТЬ” ПРЕЖДЕ, ЧЕМ НАЧАТЬ ЭКСПЛУАТАЦИЮ ЭТОГО МОТОЦИКЛА. НЕ НАЧИНАЙТЕ ЕЗДИТЬ НА МОТОЦИКЛЕ ДО ТЕХ ПОР, ПОКА ВЫ НЕ ОСВОИТЕСЬ В ДОСТАТОЧНОЙ СТЕПЕНИ С ЕГО ОРГАНАМИ УПРАВЛЕНИЯ И С ОСОБЕННОСТЯМИ ОБРАЩЕНИЯ С НИМ, И ДО ТЕХ ПОР, ПОКА ВЫ НЕ ОВЛАДЕЕТЕ ПРИЕМАМИ ПРАВИЛЬНОЙ И БЕЗОПАСНОЙ ЕЗДЫ НА НЕМ. РЕГУЛЯРНЫЕ ОСМОТРЫ И ТЩАТЕЛЬНОЕ ТЕХНИЧЕСКОЕ ОБСЛУЖИВАНИЕ НАРЯДУ С ИСКУССТВОМ ВОЖДЕНИЯ ПОЗВОЛЯТ ВАМ ОЦЕНИТЬ ВОЗМОЖНОСТИ И НАДЕЖНОСТЬ ЭТОГО МОТОЦИКЛА, НЕ ПОДВЕРГАЯ СЕБЯ ОПАСНОСТИ.

EAU04247

TW200R(C)

РУКОВОДСТВО ДЛЯ ВЛАДЕЛЬЦА

**© 2002 авторские права принадлежат фирме
Yamaha Motor Corporation U.S.A.**

1-е Издание, апрель 2002 г.

Все права защищены.

**Любая перепечатка или несанкционированное
использование без письменного разрешения
фирмы Yamaha Motor Corporation U.S.A.**

строго запрещены.

Отпечатано в Японии.

№ LIT-11626-16-17

1	ИНФОРМАЦИЯ ПО ТЕХНИКЕ БЕЗОПАСНОСТИ	1
2	ОПИСАНИЕ	2
3	ФУНКЦИИ ПРИБОРА И ОРГАНОВ УПРАВЛЕНИЯ	3
4	ПРОВЕРКИ ПЕРЕД ЭКСПЛУАТАЦИЕЙ	4
5	ЭКСПЛУАТАЦИЯ И ВАЖНЫЕ СОВЕТЫ ПО УПРАВЛЕНИЮ МОТОЦИКЛОМ	5
6	ПЕРИОДИЧЕСКИЕ ТЕХНИЧЕСКИЕ ОБСЛУЖИВАНИЯ И МЕЛКИЙ РЕМОНТ	6
7	УХОД ЗА МОТОЦИКЛОМ И ЕГО ХРАНЕНИЕ	7
8	ТЕХНИЧЕСКИЕ ДАННЫЕ	8
9	ИНФОРМАЦИЯ ДЛЯ ВЛАДЕЛЬЦА	9
	АЛФАВИТНЫЙ УКАЗАТЕЛЬ	

БЕЗОПАСНОСТЬ ПРЕЖДЕ ВСЕГО	1-1
Безопасное вождение	1-1
Защитная одежда	1-4
Внесение изменений	1-4
Груз и дополнительное оборудование	1-4
Бензин и выхлопные газы	1-8
Расположение важных табличек	1-9

! ИНФОРМАЦИЯ ПО ТЕХНИКЕ БЕЗОПАСНОСТИ

МОТОЦИКЛЫ ЯВЛЯЮТСЯ ОДНОКОЛЕЙНЫМИ ТРАНСПОРТНЫМИ СРЕДСТВАМИ. ИХ БЕЗОПАСНАЯ ЭКСПЛУАТАЦИЯ ЗАВИСИТ ОТ ИСПОЛЬЗОВАНИЯ ПРАВИЛЬНЫХ ПРИЕМОВ ЕЗДЫ, А ТАКЖЕ ОТ ИСКУССТВА ВОДИТЕЛЯ. КАЖДЫЙ ВОДИТЕЛЬ ДОЛЖЕН УСВОИТЬ ПРИВЕДЕННЫЕ НИЖЕ ТРЕБОВАНИЯ ПРЕЖДЕ, ЧЕМ НАЧАТЬ ЭКСПЛУАТАЦИЮ ЭТОГО МОТОЦИКЛА:

ОН ИЛИ ОНА ДОЛЖНЫ :

1. ПОЛУЧИТЬ ПОДРОБНЫЙ ИНСТРУКТАЖ ИЗ КОМПЕТЕНТНОГО ИСТОЧНИКА ПО ВСЕМ АСПЕКТАМ ЭКСПЛУАТАЦИИ МОТОЦИКЛА.
2. СОБЛЮДАТЬ ВСЕ “ПРЕДУПРЕЖДЕНИЯ” И ТРЕБОВАНИЯ К ТЕХНИЧЕСКОМУ ОБСЛУЖИВАНИЮ, ПРИВЕДЕННЫЕ В ЭТОМ РУКОВОДСТВЕ ДЛЯ ВЛАДЕЛЬЦА.
3. ПРОЙТИ КВАЛФИЦИРОВАННОЕ ОБУЧЕНИЕ ПРАВИЛЬНЫМ И БЕЗОПАСНЫМ ПРИЕМАМ ВОЖДЕНИЯ.
4. ОБРАЩАТЬСЯ ЗА ПРОФЕССИОНАЛЬНОЙ ТЕХНИЧЕСКОЙ ПОМОЩЬЮ В ОБСЛУЖИВАНИИ МОТОЦИКЛА, КАК УКАЗАНО В РУКОВОДСТВЕ ДЛЯ ВЛАДЕЛЬЦА И КАК ТРЕБУЕТ ТЕХНИЧЕСКОЕ СОСТОЯНИЕ МОТОЦИКЛА.

Безопасное вождение

1. Всегда проводите проверки перед поездкой. Тщательное проведение таких проверок может предотвратить аварию.
2. Этот мотоцикл предназначен для перевозки водителя и одного пассажира.
3. Тот факт что другие участники движения не заметили или не распознали присутствие мотоцикла в транспортном потоке является преобладающей причиной столкновений мотоциклов с автомобилями. Причиной многих аварий являлось то, что водитель автомобиля не заметил мотоцикла. Повышение своей заметности похоже является самым эффективным способом снижения риска таких аварий.

Поэтому :

- а. Надевайте яркую куртку.
 - б. Проявляйте особую осторожность на подъезде и при пересечении перекрестков, поскольку перекрестки являются наиболее вероятным местом, где происходят аварии с участием мотоциклов.
 - в. Занимайте такое положение на дороге, где другие водители могут видеть Вас. Избегайте движения в мертвых зонах обзора других участников движения.
4. Во многих авариях участвуют неопытные водители. На самом деле, многие водители, попавшие в аварию, даже не имели водительских удостоверений.
- а. Обязательно получайте водительское удостоверение и передавайте мотоцикл только лицам, имеющим такое удостоверение.
 - б. Трезво оценивайте степень своего мастерства и пределы Ваших возможностей. Осознание своих возможностей может помочь избежать несчастных случаев.
 - в. Мы рекомендуем обучаться вождению Вашего мотоцикла в местах, где отсутствуют другие транспортные средства, до тех пор, пока Вы полностью не освоитесь с мотоциклом и с его органами управления.
5. Многие аварии происходили в результате ошибок водителей мотоциклов. Типичной ошибкой является то, что водитель “не вписывается в поворот” в результате СЛИШКОМ БОЛЬШОЙ СКОРОСТИ или недостаточного угла наклона для данной скорости.
- а. Всегда соблюдайте ограничения скорости и всегда выбирайте скорость, соответствующую состоянию дороги и плотности транспортного потока.
 - б. Всегда подавайте сигнал при повороте и при изменении полосы движения. Следите за тем, видят ли Вас другие водители.

ИНФОРМАЦИЯ ПО ТЕХНИКЕ БЕЗОПАСНОСТИ

6. Поза водителя и пассажира является важным фактором, влияющим на управляемость мотоцикла.
 - а. При движении водитель должен держать обе руки на рукоятках руля и обе ноги на водительских подножках для сохранения контроля над мотоциклом.
 - б. Пассажир должен всегда держаться двумя руками за водителя, за седельный ремень или за заднюю опорную скобу, если они имеются, и держать обе ноги на пассажирских подножках.
 - в. Не перевозите пассажиров, которые не могут уверенно поставить обе ноги на пассажирские подножки.
7. Никогда не ездите на мотоцикле под воздействием алкоголя или наркотиков.

Защитная одежда

Большинство смертельных случаев при авариях мотоциклов происходит из-за черепно-мозговых травм. Использование защитного шлема является единственным эффективным средством для предотвращения или снижения тяжести травм головы.

1. Всегда надевайте шлем установленного образца.
2. Надевайте лицевой щиток или мотоциклетные очки. Ветер, бьющий в незащищенные глаза, мешает обзору, что может стать причиной позднего обнаружения опасности.
3. Использование куртки, прочных ботинок, брюк, перчаток и т. п. является эффективным средством защиты от ссадин и порезов.
4. Никогда не надевайте свободно свисающую одежду, которая может зацепиться за органы управления, подножки или попасть в колеса и вызывать травмы или вести к аварии.
5. Никогда не прикасайтесь к двигателю или к выхлопной системе во время и сразу после поездки. Они очень сильно нагреваются и могут вызывать ожоги. Всегда надевайте защитную одежду, покрывающую ноги, щиколотки и стопы.
6. Пассажиры также должны соблюдать указанные выше меры предосторожности.

Внесение изменений

Внесение изменений в конструкцию этого мотоцикла, не одобренных фирмой “Ямаха”, или демонтаж штатного оборудования могут вести к снижению безопасности использования мотоцикла и вызывать серьезные травмы. Внесенные изменения могут также делать его использование противоречащим местному законодательству.

Груз и дополнительное оборудование

Добавление дополнительного оборудования или наличие груза могут вредно влиять на устойчивость и управляемость мотоцикла, если на нем изменяется распределение масс. Во избежание несчастных случаев очень внимательно относитесь к укладке груза и к размещению дополнительного оборудования.

ИНФОРМАЦИЯ ПО ТЕХНИКЕ БЕЗОПАСНОСТИ

Проявляйте особую осторожность при вождении мотоцикла с тяжелым грузом или с дополнительным оборудованием. Далее приведены общие рекомендации по укладке груза и по установке оборудования на Ваш мотоцикл:

1

Груз

Суммарная масса груза, водителя, пассажира и дополнительного оборудования не должны превышать предела максимальной нагрузки, которая составляет 180 кг (397 фунтов) для модели TW200 и 179 кг (395 фунтов) для модели TW200C. При загрузке мотоцикла в пределах этих ограничений помните о следующем:

1. Массы груза и дополнительного оборудования должны быть как можно меньше и располагаться как можно ближе к мотоциклу. Старайтесь распределять массы как можно более равномерно по обеим сторонам мотоцикла для уменьшения дисбаланса и неустойчивости.
2. Смещение масс может вызывать неожиданное нарушение равновесия. Обеспечивайте надежное закрепление дополнительного оборудования и груза перед поездкой. Регулярно проверяйте крепления дополнительного оборудования и груза.
3. Никогда не закрепляйте громоздкие или тяжелые предметы на руле, передней вилке или на переднем крыле. Такие предметы, включая спальные мешки, мешки со спортивными костюмами или палатки могут нарушать управляемость или замедлять маневрирование.

Дополнительное оборудование

Оригинальное дополнительное оборудование разрабатывалось фирмой “Ямаха” специально для использования на этом мотоцикле. Поскольку фирма “Ямаха” не имеет возможности проводить испытания всего имеющегося на рынке дополнительного оборудования, Вы должны нести персональную ответственность за правильный выбор, установку и использование оборудования, изготовленного другими фирмами. Проявляйте особую осторожность при выборе и установке любого дополнительного оборудования.

ИНФОРМАЦИЯ ПО ТЕХНИКЕ БЕЗОПАСНОСТИ

При установке оборудования руководствуйтесь приведенными ниже советами, а также рекомендациями, приведенными в разделе “Груз”:

1. **Никогда не устанавливайте оборудование и не перевозите грузы, которые могут ухудшить эксплуатационные качества Вашего мотоцикла. Внимательно осмотрите дополнительное оборудование перед использованием и убедитесь в том, что оно на каком-либо образом не уменьшит дорожный или поворотный просвет, ограничит рабочий ход подвески, перемещение руля или действие органов управления, а также не будет загромождать световые приборы и отражатели.**
 - а. Дополнительное оборудование, установленное на руль или на переднюю вилку может нарушать устойчивость в результате неправильного распределения масс и изменения аэродинамики. Если дополнительное оборудование устанавливается на руль или на переднюю вилку, оно должно иметь как можно меньшую массу и должно быть сведено к минимуму.
 - б. Громоздкое дополнительное оборудование может серьезно влиять на устойчивость мотоцикла в результате аэродинамического эффекта. Ветер может начать поднимать мотоцикл или устойчивость мотоцикла может нарушаться при боковом ветре. Такое оборудование может также нарушать устойчивость при обгонах крупногабаритных транспортных средств или при обгоне Вашего мотоцикла такими транспортными средствами.
 - в. Некоторые виды дополнительного оборудования могут вызывать смещение водителя со своего нормального места посадки. Такое неправильное размещение водителя ограничивает свободу его/ее движений и может ограничивать возможности управления, поэтому такое оборудование не может быть рекомендовано.
2. Проявляйте осторожность при установке дополнительного электрического оборудования. Если дополнительное электрическое оборудование превышает возможности электрической системы мотоцикла, то это может вести к выходу ее из строя, что создает опасность потери освещения или останова двигателя.

Бензин и выхлопные газы

1. БЕНЗИН ЯВЛЯЕТСЯ ЛЕГКОВОСПЛАМЕНЯЮЩИМСЯ ВЕЩЕСТВОМ:
 - а. Всегда останавливайте двигатель при заправке.
 - б. Не допускайте при заправке попадания бензина на двигатель и на выхлопную систему.
 - в. Никогда не курите во время заправки и не заливайте бензин вблизи источников открытого пламени.
2. Не запускайте двигатель и не давайте ему работать на холостых оборотах даже в течение короткого времени в закрытых пространствах. Выхлопные газы являются ядовитыми и могут вызывать потерю сознания или даже смерть в течение очень короткого времени. Всегда используйте Ваш мотоцикл в местах с хорошей вентиляцией.
3. Оставляя мотоцикл без присмотра, всегда останавливайте двигатель и вынимайте ключ из главного переключателя. При парковке мотоцикла обращайтесь внимание на следующее:
 - а. Двигатель и выхлопная система могут быть горячими, поэтому оставляйте мотоцикл в местах, где прохожие и дети не смогут прикоснуться к этим горячим зонам.
 - б. Не паркуйте мотоцикл на склонах или на мягком грунте, чтобы исключить его падение.
 - в. Не оставляйте мотоцикл вблизи источников возгорания (например, около керосиновых обогревателей, или около открытого пламени), т. к. он может загореться.
4. При перевозке мотоцикла на другом транспортном средстве он должен быть закреплен в вертикальном положении, а топливный краник должен быть установлен в положение “ON” (“ОТКРЫТ”) или “RES” (“РЕЗЕРВ”) (для вакуумного типа) и в положение “OFF” (“ЗАКРЫТ”) (для ручного типа). При наклоне мотоцикла бензин может вытекать из карбюратора или из топливного бака.
5. Если Вы случайно проглотили бензин, надышались его парами или бензин попал Вам в глаза, немедленно обращайтесь к врачу. Если бензин попал Вам на кожу или на одежду, немедленно смойте его водой с мылом и переоденьтесь.

Расположение важных табличек

Пожалуйста, внимательно прочитайте следующие важные таблички перед началом эксплуатации Вашего мотоцикла.

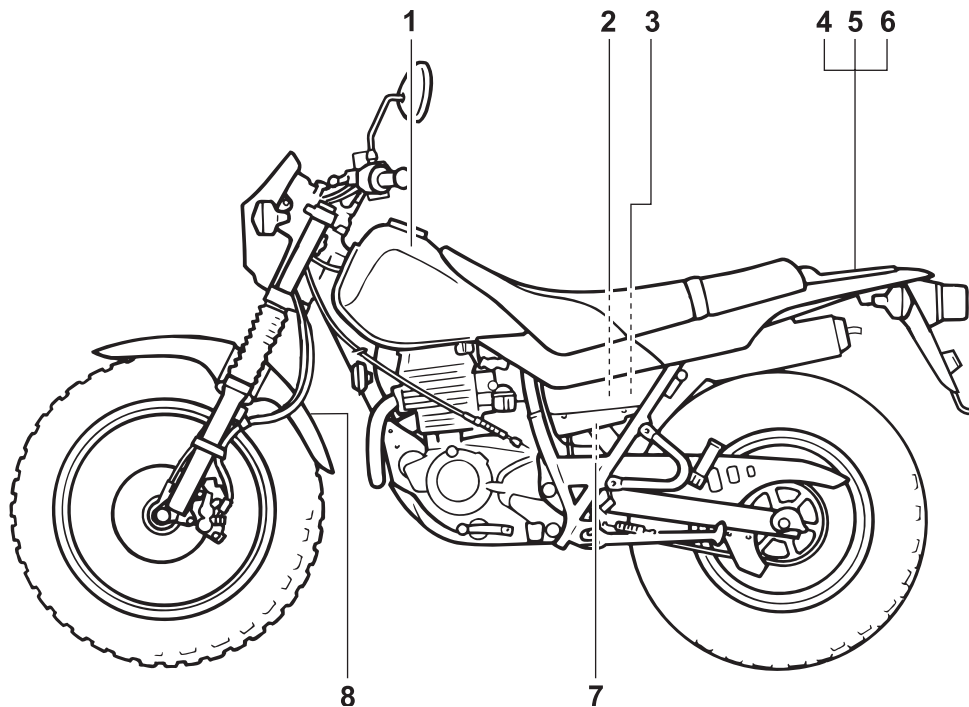

1

WARNING

- **BEFORE YOU OPERATE THIS VEHICLE, READ THE OWNER'S MANUAL AND ALL LABELS.**
- **ALWAYS WEAR AN APPROVED MOTORCYCLE HELMET,** eye protection, and protective clothing.

5GK-2118K-00

2

CAUTION

- Read owner's manual before servicing battery.
- Electrolyte will damage metal parts or paint. If electrolyte spills, wash area with fresh water immediately.
- Be sure to connect breather hose after installing battery.

3JL-28177-A0

3

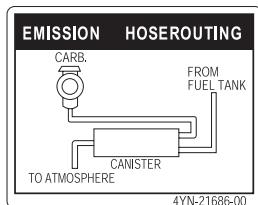

4

WARNING

NEVER sit here.

3M0-24875-A0

5

LOAD LIMIT

3 kg {7 lbs}

3TB-24877-A0

6

WARNING

Improper loading can cause loss of control. Read owner's manual for proper loading.

3JL-28446-A0

7

WARNING

This unit contains high pressure nitrogen gas. Mishandling can cause explosion. Read owner's manual for instructions. Do not incinerate, puncture or open.

4AA-22259-80

8

TIRE INFORMATION

Cold tire normal pressure should be set as follows.

Up to 90kg (198 lbs) load

FRONT : 125 kPa, {1.25 kgf/cm²}, 18 psi

REAR : 125 kPa, {1.25 kgf/cm²}, 18 psi

90kg (198 lbs) ~ maximum load

FRONT : 150 kPa, {1.50 kgf/cm²}, 22 psi

REAR : 175 kPa, {1.75 kgf/cm²}, 25 psi

3XT-21668-A0

1

Вид слева	2-1
Вид справа	2-2
Органы управления и приборы	2-3

ОПИСАНИЕ

Вид слева

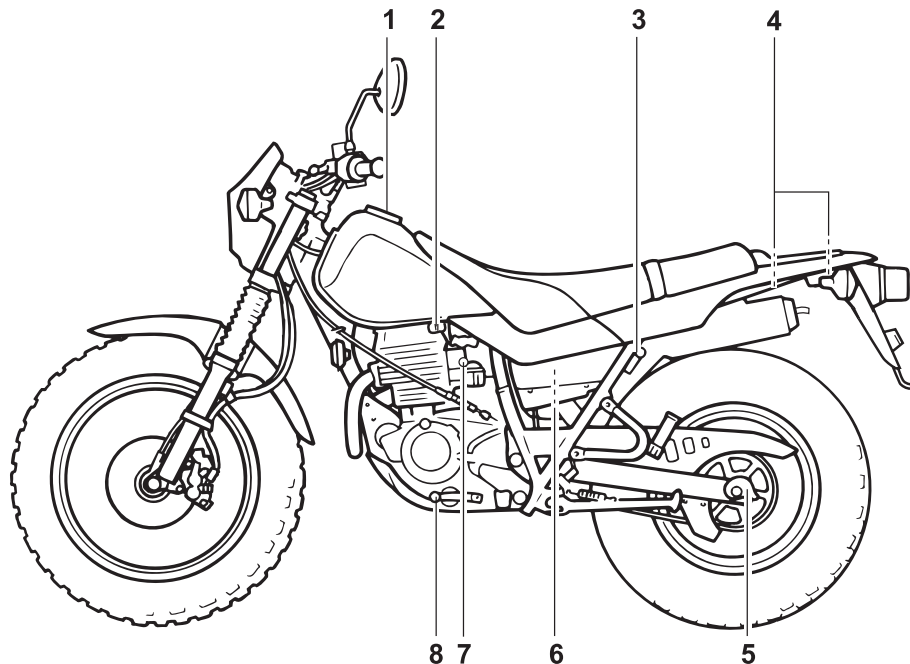

- | | |
|--|-------------|
| 1. Крышка топливного бака | (стр. 3-5) |
| 2. Топливный краник | (стр. 3-8) |
| 3. Держатель шлема | (стр. 3-10) |
| 4. Держатели багажных ремней | (стр. 3-11) |
| 5. Пластина регулировки натяжения цепи | (стр. 6-32) |
| 6. Фильтрующий элемент воздушного фильтра | (стр. 6-17) |
| 7. Ручка пускового устройства (воздушной заслонки) | (стр. 3-9) |
| 8. Педаль переключателя передач | (стр. 3-4) |

Вид справа

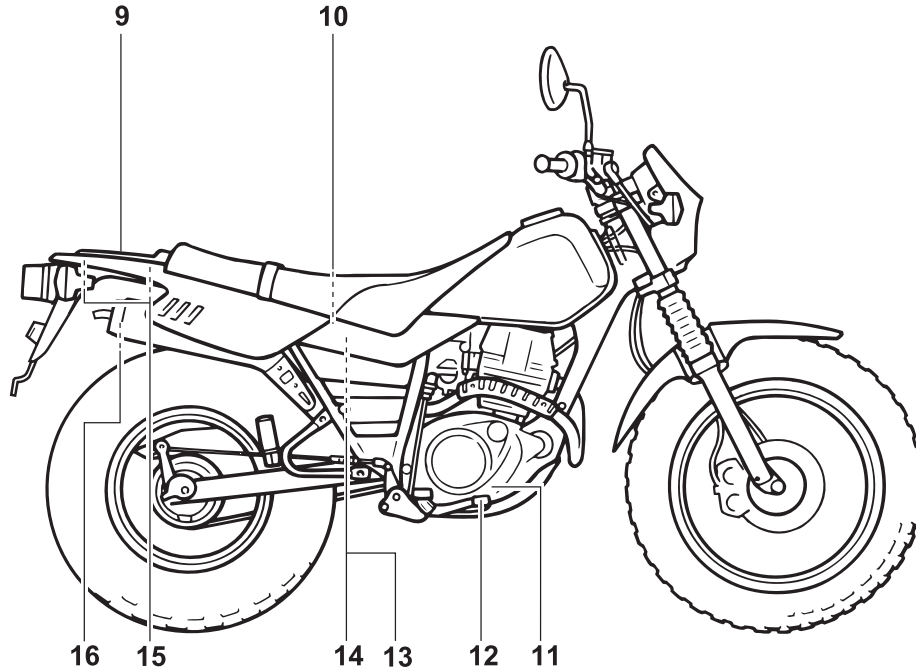

9. Багажник
 10. Аккумуляторная батарея
 11. Смотровое окно для проверки уровня масла в двигателе
 12. Педаль тормоза
 13. Комплект инструментов владельца
 14. Плавкий предохранитель
 15. Держатели багажных ремней
 16. Искрогаситель

- (стр. 3-11)
 (стр. 6-38)
 (стр. 6-13)
 (стр. 3-5, 6-27)
 (стр. 6-1)
 (стр. 6-42)
 (стр. 3-11)
 (стр. 6-19)

ОПИСАНИЕ

Органы управления и приборы

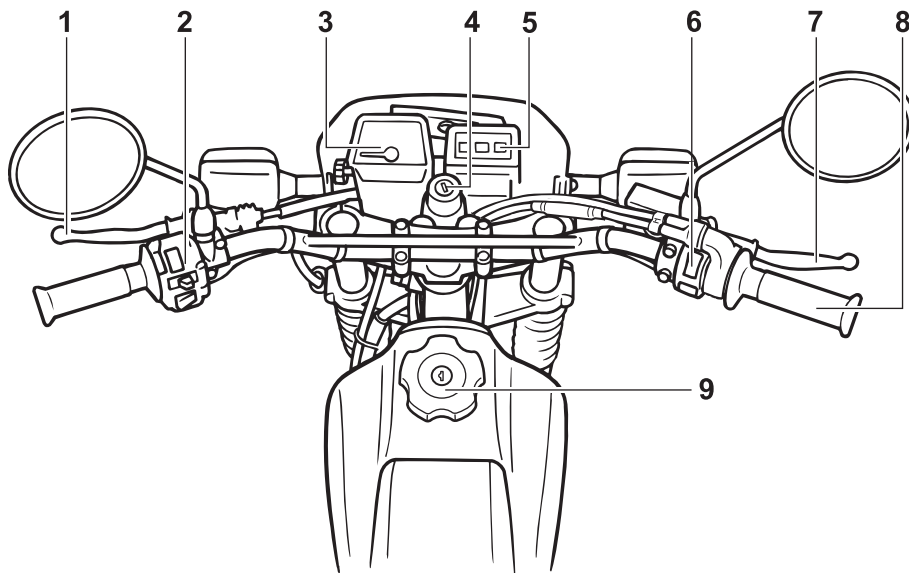

- | | |
|-------------------------------------|------------------|
| 1. Рычаг сцепления | (стр. 3-4, 6-25) |
| 2. Выключатели на левой рукоятке | (стр. 3-2) |
| 3. Спидометр | (стр. 3-2) |
| 4. Главный выключатель / Замок руля | (стр. 3-1) |
| 5. Индикаторы | (стр. 3-2) |
| 6. Выключатели на правой рукоятке | (стр. 3-3) |
| 7. Рычаг тормоза | (стр. 3-5, 6-26) |
| 8. Рукоятка дроссельной заслонки | (стр. 6-20) |
| 9. Крышка топливного бака | (стр. 3-5) |

Главный выключатель/Замок руля	3-1
Положение "LOCK" ("ЗАПЕРТО")	3-1
Сигнальные лампы	3-2
Спидометр	3-2
Выключатели на рукоятках	3-2
Рычаг сцепления	3-4
Педаль переключателя передач	3-4
Рычаг тормоза	3-5
Педаль тормоза	3-5
Крышка топливного бака	3-5
Топливо	3-6
Топливный краник	3-8
Ручка пускового устройства (воздушной заслонки)	3-9
Сиденье	3-9
Держатель для шлема	3-10
Амортизатор	3-10
Багажник	3-11
Держатели багажных ремней	3-11
Боковая подставка	3-11
Система блокировки зажигания	3-12

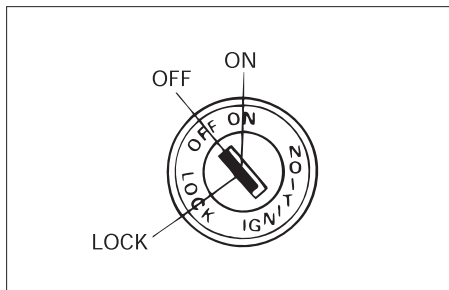

EAU00029

Главный выключатель/Замок руля

Главный выключатель/Замок руля выполняет функции управления зажиганием и световыми приборами и используется для запираания руля. Описание разных положений приведено ниже.

EAU00032

Положение "ON" ("ВКЛЮЧЕНО")

Питание подается на все электрические системы, и включены фара, освещение прибора, передний и задний габаритные фонари и двигатель можно запустить. Ключ нельзя вынуть.

EAU00038

ВЫКЛЮЧЕНО

Все электрические системы выключены. Ключ можно вынуть.

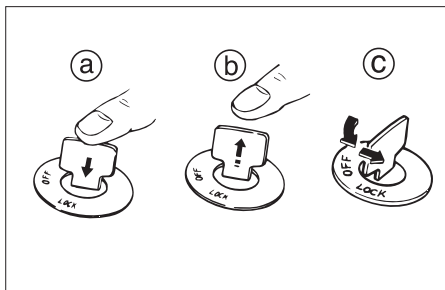

- Нажать
- Отпустить
- Повернуть

EAU00043

Положение "LOCK" ("ЗАПЕРТО")

Руль заперт и все электрические системы выключены. Ключ можно вынуть.

Как запереть руль

- Полностью поверните руль налево или направо.
- Нажмите на ключ, установленный в положение "OFF" ("ВЫКЛЮЧЕНО"), отпустите его, а затем поверните его в положение "LOCK" ("ЗАПЕРТО").
- Выньте ключ.

Как отпереть руль

Вставьте ключ и поверните его в положение "OFF" ("ВЫКЛЮЧЕНО")

EW000017

⚠ ПРЕДУПРЕЖДЕНИЕ

Никогда не переводите ключ в положение "LOCK" во время движения мотоцикла.

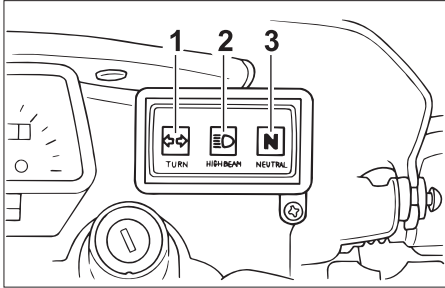

1. Сигнальная лампа дальнего света “D”
2. Сигнальная лампа указателя поворотов “← →”
3. Сигнальная лампа нейтрالي “N”

EAU00056

Сигнальные лампы

EAU00063

Сигнальная лампа дальнего света “D”

EAU00057

Сигнальная лампа указателя поворотов “← →”

При переводе переключателя указателя поворотов вправо или влево эта сигнальная лампа начинает мигать.

EAU00061

Сигнальная лампа нейтрالي “N”

Когда коробка передач находится в нейтрали, эта сигнальная лампа горит.

Эта лампа горит, когда в фаре включена лампа дальнего света.

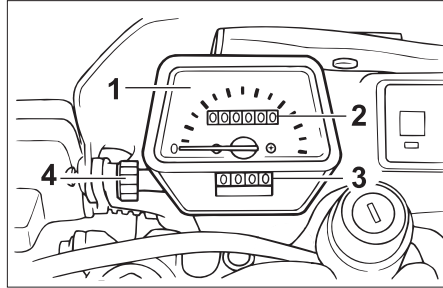

1. Спидометр
2. Одометр
3. Счетчик дальности поездки
4. Ручка сброса

EAU00095

Спидометр

В узел спидометра входят собственно спидометр, одометр и счетчик дальности поездки. Спидометр показывает скорость движения. Одометр показывает общий пробег мотоцикла. Счетчик дальности поездки показывает пройденное расстояние с момента сброса счетчика на нуль при помощи ручки сброса. Счетчик дальности данной поездки можно использовать для оценки расстояния, которое можно проехать с полным баком топлива. Эта информация позволяет планировать будущие остановки для заправки.

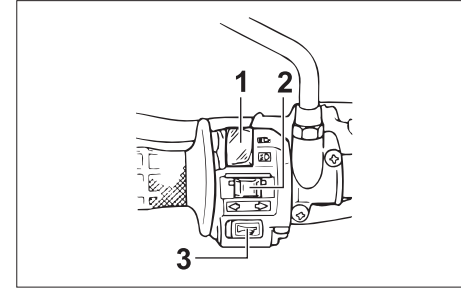

1. Переключатель света фары “D/D”
2. Переключатель указателя поворотов “← →”
3. Выключатель звукового сигнала “🔔”

EAU00118





Выключатели на рукоятках

EAU03888

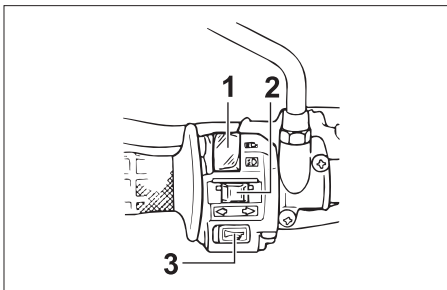
Переключатель света фары “D/D”



Установите этот переключатель в положение “D” для включения дальнего света и в положение “D” для включения ближнего света.



1. Переключатель света фары “/ ”
2. Переключатель указателя поворотов “/ ”
3. Выключатель звукового сигнала “”

EAU03889

Переключатель указателя поворотов “/ ”



Для индикации правого поворота переведите переключатель в положение “”. Для индикации левого поворота переведите переключатель в положение “”. При отпускании переключатель возвращается в центральное положение. Для отмены подачи сигнала поворота нажмите на переключатель после того, как он вернется в центральное положение.

EAU00129

Выключатель звукового сигнала “”

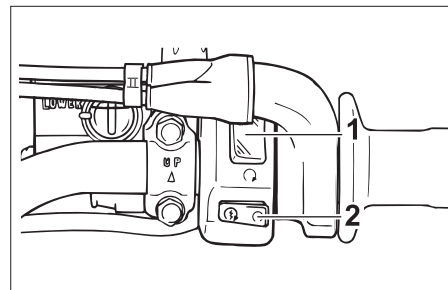

Нажмите на этот выключатель для подачи звукового сигнала.



1. Выключатель остановки двигателя “/ ”
2. Выключатель стартера “”

EAU03890

Выключатель остановки двигателя “/ ”

Перед запуском двигателя установите этот выключатель в положение “”. Устанавливайте этот выключатель в положение “” в аварийных ситуациях, например, при опрокидывании мотоцикла или при заедании троса дроссельной заслонки.

EAU00143

Выключатель стартера “”

Нажмите на этот выключатель для проворачивания коленчатого вала двигателя стартером.

EC000005

ОСТОРОЖНО :

Прочитайте инструкции по запуску на стр. 5-1 прежде, чем запускать двигатель.

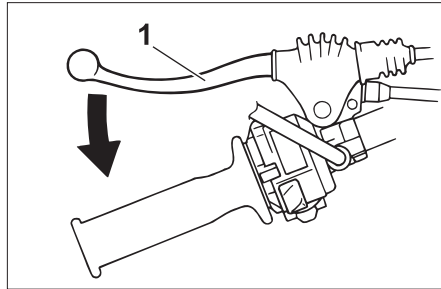

1. Рычаг сцепления

EAU00152

Рычаг сцепления

Рычаг сцепления расположен на левой рукоятке руля. Для выключения сцепления прижмите рычаг к рукоятке руля. Для включения сцепления отпустите рычаг. Для обеспечения плавной работы сцепления рычаг следует нажимать быстро, а отпускать медленно.

Рычаг сцепления оборудован выключателем, который является частью системы блокировки цепей зажигания. (Описание системы блокировки цепей зажигания приведено на стр. 3-12.)

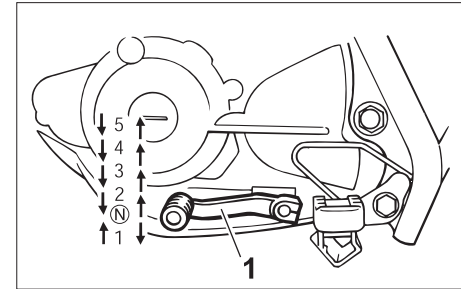

1. Педаль переключателя передач
N. Нейтраль

EAU00157

Педаль переключателя передач

Педаль переключателя передач расположена с левой стороны двигателя и используется в сочетании с рычагом сцепления для переключения 6-ступенчатой коробки передач с шестернями постоянного зацепления, используемой на этом мотоцикле.

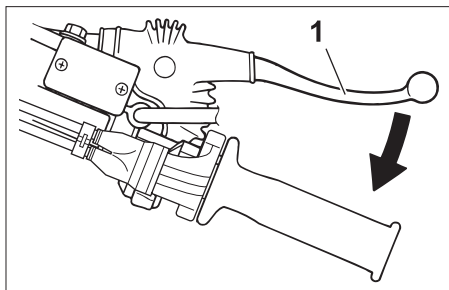

1. Рычаг тормоза

EAU00158

Рычаг тормоза

Рычаг тормоза расположен на правой рукоятке руля. Для включения переднего тормоза прижмите рычаг к рукоятке руля.

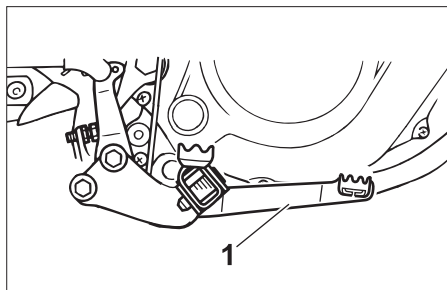

1. Педаль тормоза

EAU00162

Педаль тормоза

Педаль тормоза расположена на правой стороне мотоцикла. Для того, чтобы включить задний тормоз нажмите на педаль тормоза.

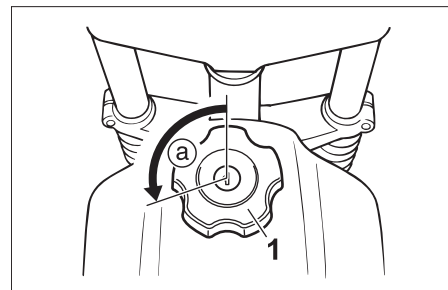

1. Крышка топливного бака

а. Отпирание

EAU00177*

Крышка топливного бака

Как снять крышку топливного бака

1. Вставьте ключ в замок и поверните его на 1/3 оборота против часовой стрелки.
2. Поверните крышку топливного бака на 1/3 оборота против часовой стрелки и снимите ее.

Как установить крышку топливного бака

1. Установите крышку со вставленным в замок ключом на горловину бака и поверните крышку на 1/3 оборота по часовой стрелке.
2. Поверните ключ на 1/3 оборота по часовой стрелке и выньте его из замка.

ПРИМЕЧАНИЕ :

Крышку топливного бака нельзя установить на место, не вставив ключ в замок. Кроме того, ключ нельзя вынуть, если крышка не установлена правильно и не заперта.

EW000023

⚠ ПРЕДУПРЕЖДЕНИЕ

Перед каждой поездкой проверяйте, надежно ли закрыта и заперта крышка топливного бака.

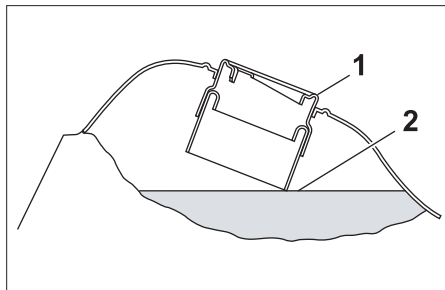

1. Наливная горловина
2. Уровень топлива

EAU03753

Топливо

Проверьте, достаточное ли количество топлива в баке. Заполняйте топливный бак до нижней кромки наливной горловины, как показано на рисунке.

EW000130

⚠ ПРЕДУПРЕЖДЕНИЕ

- Не допускайте переполнения топливного бака, иначе топливо может начать выливаться при расширении в результате нагрева.
- Не допускайте попадания топлива на горячий двигатель.

ОСТОРОЖНО :

Немедленно вытирайте пролитое топливо чистой сухой мягкой тканью, поскольку топливо может повредить окрашенные поверхности или пластмассовые детали.

Рекомендуемое топливо:

ТОЛЬКО НЕЭТИЛИРОВАННЫЙ БЕНЗИН

Емкость топливного бака:
Общее количество:

7,0 л
(1,5 имперских галлона, 1,8 галлона США)

Резервный запас:

1,7 л
(0,4 имперских галлона, 0,5 галлона США)

ECA00104

ОСТОРОЖНО : _____

Используйте только неэтилированный бензин. Использование этилированного бензина ведет к серьезным повреждениям таких деталей двигателя, как клапаны и поршневые кольца, а также выпускной системы мотоцикла.

Двигатель Вашего мотоцикла “Ямаха” рассчитан на использование обычного неэтилированного бензина со стендовым октановым числом $[(R+M)/2]$ 86 или выше или с исследовательским октановым числом 91 или выше. Если происходит детонация (металлические стуки) используйте бензин другой марки или высококачественное неэтилированное топливо. Использование неэтилированного топлива продлевает срок службы свечей зажигания и уменьшает расходы на техническое обслуживание.

Бензоспирт

Существует два типа бензоспирта: бензоспирт, содержащий этиловый спирт, и содержащий метиловый спирт. Бензоспирт, содержащий этиловый спирт, можно использовать, если содержание спирта в нем не превышает 10 %. Использовать бензоспирт на основе метилового спирта фирма “Ямаха” не рекомендует, поскольку он может повредить топливную систему или ухудшить эксплуатационные характеристики мотоцикла.

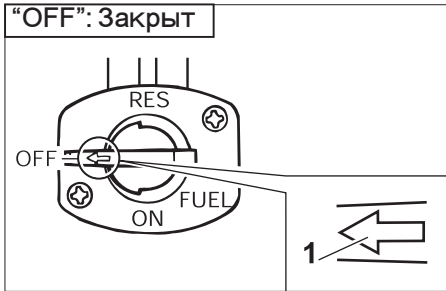

1. Стрелка находится напротив надписи "OFF"

EAU03050

Топливный краник

Топливный краник служит для подачи топлива в карбюратор, а также для фильтрации топлива. Топливный краник имеет три положения :

OFF (ЗАКРЫТ)

Когда рычажок краника установлен в это положение, подача топлива перекрыта. Всегда устанавливайте рычажок в это положение, когда двигатель не работает.

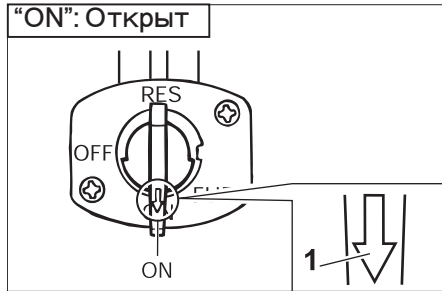

1. Стрелка находится напротив надписи "ON"

ON (ОТКРЫТ)

Когда рычажок краника установлен в это положение, топливо подается в карбюратор. Обычная езда на мотоцикле осуществляется при таком положении краника.

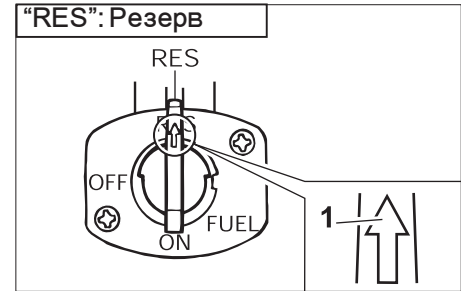

1. Стрелка находится напротив надписи "RES"

RES (РЕЗЕРВ)

Это обозначает "Резерв". Если во время езды у Вас закончилось топливо, переведите рычажок в это положение. Залейте топливо при первой возможности. Не забудьте перевести рычажок обратно в положение "ON" ("ОТКРЫТ") после заправки !

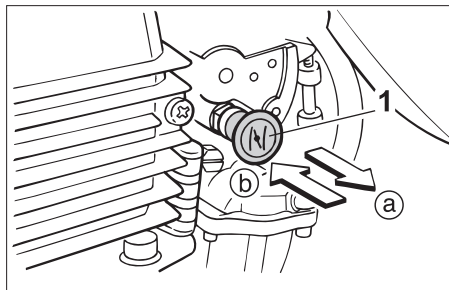

1. Ручка пускового устройства (воздушной заслонки) "1"

EAU04038

Ручка пускового устройства (воздушной заслонки) "1"

Для запуска холодного двигателя требуется более богатая воздушно-топливная смесь, что обеспечивается пусковым устройством (воздушной заслонкой).

Переведите ручку в положение (a) для использования пускового устройства (воздушной заслонки).

Переведите рычажок в положение (b) для возврата пускового устройства (воздушной заслонки) в исходное положение.

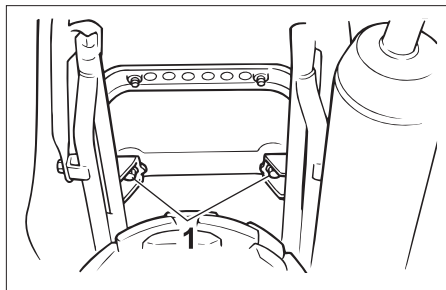

1. Болт (2 шт.)

EAU01092

Сиденье

Как снять сиденье

Отверните болты и снимите сиденье.

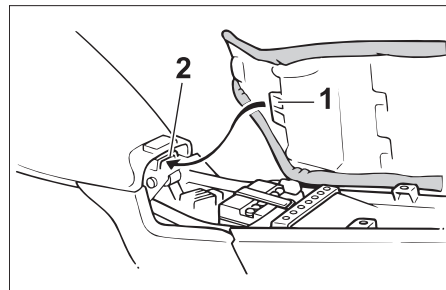

1. Выступ

2. Держатель сиденья

Как установить сиденье

1. Вставьте выступ, расположенный на передней части сиденья, в держатель сиденья, как показано на рисунке.
2. Установите сиденье на место и закрепите его болтами.

ПРИМЕЧАНИЕ : _____
Проверяйте, надежно ли закреплено сиденье, перед каждой поездкой.

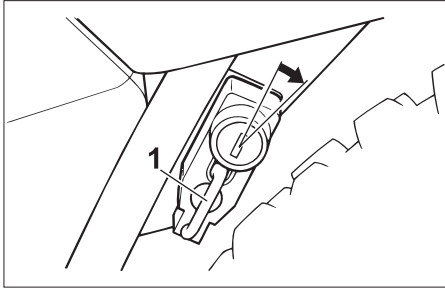

1. Держатель для шлема

EAU00260

Держатель для шлема

Для того, чтобы открыть держатель для шлема, вставьте ключ в замок и поверните его, как показано на рисунке.

Для того, чтобы запереть держатель для шлема, установите его в исходное положение и выньте ключ.

EW000030

⚠ ПРЕДУПРЕЖДЕНИЕ

Никогда не ездите на мотоцикле со шлемом, закрепленном на держателе, поскольку шлем может зацепиться за какое-нибудь препятствие, что ведет к потере управления, а возможно и к несчастному случаю.

EAU01343

Амортизатор

EAU00315

⚠ ПРЕДУПРЕЖДЕНИЕ

В этом амортизаторе находится газообразный азот под очень высоким давлением. Для того, чтобы правильно обращаться с ним, прочитайте и усвойте приведенную ниже информацию. Фирма-изготовитель не несет ответственности за повреждение имущества или за травмы людей, которые могут произойти в результате неправильного обращения.

- Не переделывайте и не пытайтесь открывать газовый баллон.
- Не подвергайте амортизатор воздействию открытого пламени или других источников тепла, поскольку в результате теплового расширения газа он может взорваться.
- Не допускайте никаких деформаций или повреждений газового баллона, поскольку это снижает эффективность демпфирования.

- Всегда поручайте техническое обслуживание амортизатора дилеру фирмы “Ямаха”.

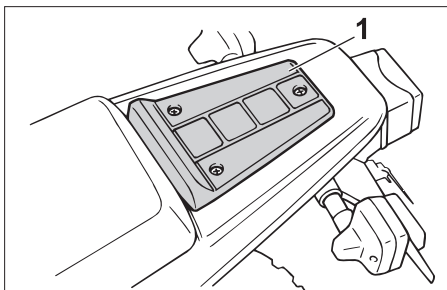

1. Багажник

EAU00320

Багажник

EW000032

⚠ ПРЕДУПРЕЖДЕНИЕ

- Не превышайте предельно допустимую нагрузку для багажника, которая составляет 3 кг (7 фунтов).
- Не превышайте допустимую нагрузку для мотоцикла, которая составляет 180 кг (397 фунтов) для модели TW200 и 179 кг (395 фунтов) для модели TW200(C).

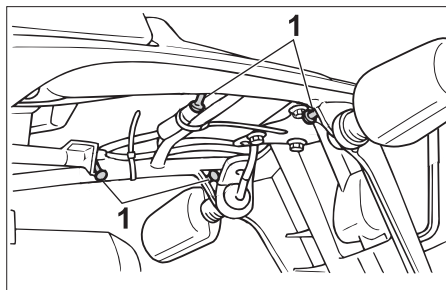

1. Держатель багажного ремня (4 шт.)

EAU01493

Держатели багажных ремней

Под багажником расположены четыре держателя для багажных ремней.

Боковая подставка

Боковая подставка расположена на левой стороне рамы. Поднимайте боковую подставку или опускайте ее ногой, удерживая мотоцикл в вертикальном положении.

ПРИМЕЧАНИЕ :

Установленный на подножке выключатель является частью системы блокировки зажигания, который выключает зажигание в некоторых ситуациях. (Описание работы системы блокировки цепи зажигания приведено ниже.)

EAU00330

EW000044

⚠ ПРЕДУПРЕЖДЕНИЕ

На мотоцикле нельзя ездить с опущенной или с не полностью поднятой боковой подставкой (если она не фиксируется в поднятом положении), в противном случае подставка может касаться земли, что отвлекает водителя и может вести к потере управления. Система блокировки зажигания фирмы Ямаха предна-

значена для облегчения водителю выполнения его обязанности поднимать боковую подставку перед началом движения. Поэтому регулярно проверяйте эту систему, как указано ниже, и обращайтесь к дилеру фирмы Ямаха по поводу ее ремонта, если она не работает должным образом.

EAU03720

Система блокировки зажигания

Система блокировки зажигания (в которую входят выключатель на боковой подставке, выключатель на сцеплении и выключатель на нейтрали) выполняет следующие функции:

- Она предотвращает запуск двигателя при включенной передаче и поднятой боковой подставке, но с опущенным рычагом сцепления.
- Она предотвращает запуск двигателя при включенной передаче и нажатом рычаге сцепления, но с опущенной боковой подставкой.
- Она вызывает остановку двигателя, когда при включенной передаче боковая подставка опускается.

Периодически проверяйте работу системы блокировки зажигания, выполняя указанные ниже операции.

EW000045

⚠ ПРЕДУПРЕЖДЕНИЕ

При обнаружении любых неисправностей обращайтесь к дилеру фирмы “Ямаха” по поводу проверки этой системы прежде, чем продолжить эксплуатацию мотоцикла.

ФУНКЦИИ ПРИБОРОВ И ОРГАНОВ УПРАВЛЕНИЯ

3

При остановленном двигателе :

1. Опустите боковую подставку.
2. Выключатель остановки двигателя должен находиться в положении "0".
3. Поверните ключ в положение "ON" ("ВКЛЮЧЕНО").
4. Установите коробку передач в нейтральное положение.
5. Нажмите на выключатель стартера.

Запускается ли двигатель ?

ДА

ДА НЕТ

ПРИМЕЧАНИЕ : _____

Эту проверку лучше проводить на прогретом двигателе.

Может быть неисправен выключатель на нейтрали.
На мотоцикле нельзя ездить до тех пор, пока он не будет проверен дилером фирмы Ямаха.

При работающем двигателе :

6. Поднимите боковую подставку.
7. Держите рычаг сцепления нажатым.
8. Включите какую-нибудь передачу.
9. Опустите боковую подставку.

Остановился ли двигатель ?

ДА

ДА НЕТ

Может быть неисправен выключатель на боковой подставке.
На мотоцикле нельзя ездить до тех пор, пока он не будет проверен дилером фирмы Ямаха.

После того, как двигатель остановился :

10. Поднимите боковую подставку.
11. Держите рычаг сцепления нажатым.
12. Нажмите на выключатель стартера.

Запускается ли двигатель ?

ДА

ДА НЕТ

Может быть неисправен выключатель на сцеплении.
На мотоцикле нельзя ездить до тех пор, пока он не будет проверен дилером фирмы Ямаха.

Система исправна. **На мотоцикле можно ездить**

Перечень проверок перед эксплуатацией..... 4-1

ПРОВЕРКИ ПЕРЕД ЭКСПЛУАТАЦИЕЙ

Ответственность за состояние транспортного средства лежит на владельце. Важные детали мотоцикла могут начать выходить из строя быстро и неожиданно, даже если мотоциклом не пользуются (например, в результате воздействия окружающих погодных условий). Любые повреждения, утечки жидкостей или низкое давление воздуха в шинах могут иметь серьезные последствия. Поэтому очень важно в дополнение к тщательной визуальной проверке перед каждой поездкой проверять следующее :

EAU03439

Перечень проверок перед эксплуатацией

УЗЕЛ	ПРОВЕРКА	СТР.
Топливо	<ul style="list-style-type: none">• Проверьте уровень топлива в баке.• Долейте, если необходимо.• Проверьте, нет ли утечек в топливопроводе.	3-8
Масло в двигателе	<ul style="list-style-type: none">• Проверьте уровень масла в двигателе.• Если необходимо, долейте рекомендованное масло и доведите уровень до нормы.• Проверьте, нет ли утечек масла.	6-13–6-16
Передний тормоз	<ul style="list-style-type: none">• Проверьте работу.• При ощущении мягкости или вязкости поручите дилеру фирмы “Ямаха” удалить воздух из гидравлической системы.• Проверьте свободный ход рычага.• Проверьте уровень тормозной жидкости в бачке.• Если необходимо, долейте рекомендованную тормозную жидкость и доведите уровень до нормы.• Проверьте, нет ли утечек в гидравлической системе.	3-5, 6-27 6-29-6-31
Сцепление	<ul style="list-style-type: none">• Проверьте работу.• Проверьте свободный ход педали.• Отрегулируйте, если необходимо.	3-5, 6-25–6-30
Сцепление	<ul style="list-style-type: none">• Проверьте работу.• Смажьте трос, если необходимо.• Проверьте свободный ход рычага.• Отрегулируйте, если необходимо.	3-4, 6-25

ПРОВЕРКИ ПЕРЕД ЭКСПЛУАТАЦИЕЙ

УЗЕЛ	ПРОВЕРКА	СТР.
Рукоятка дроссельной заслонки	<ul style="list-style-type: none"> • Убедитесь в плавности перемещения. • Проверьте свободный ход. • Если необходимо, поручите дилеру фирмы “Ямаха” отрегулировать свободный ход троса и смазать трос и корпус рукоятки. 	6-20
Тросы управления	<ul style="list-style-type: none"> • Убедитесь в плавности перемещения. • Смажьте, если необходимо. 	6-34- 6-35
Приводная цепь	<ul style="list-style-type: none"> • Проверьте натяжение цепи. • Отрегулируйте, если необходимо. • Проверьте состояние цепи. • Смажьте, если необходимо. 	6-32, 6-34
Шины и диски	<ul style="list-style-type: none"> • Проверьте, нет ли повреждений. • Проверьте состояние шин и глубину рисунка протектора. • Проверьте давление воздуха. • Доведите до нормы. 	6-20- 6-25
Педали тормоза и переключателя передач	<ul style="list-style-type: none"> • Убедитесь в плавности перемещения. • Смажьте оси вращения педалей, если необходимо. 	6-35
Рычаги тормоза и сцепления	<ul style="list-style-type: none"> • Убедитесь в плавности перемещения. • Смажьте оси вращения рычагов, если необходимо. 	6-35
Боковая подставка	<ul style="list-style-type: none"> • Убедитесь в плавности перемещения. • Смажьте ось вращения, если необходимо. 	6-35
Элементы крепления ходовой части	<ul style="list-style-type: none"> • Проверьте, надежно ли затянуты все гайки, болты и винты. • Затяните, если необходимо. 	-
Приборы, фонари, сигналы и выключатели	<ul style="list-style-type: none"> • Проверьте работу. • Исправьте, если необходимо. 	3-2, 3-3, 6-42-6-45
Выключатель на боковой подставке	<ul style="list-style-type: none"> • Проверьте работу системы блокировки зажигания. • Если система неисправна, поручите дилеру фирмы “Ямаха” проверить мотоцикл. 	3-11
Аккумуляторная батарея	<ul style="list-style-type: none"> • Проверьте уровень электролита. • Долейте дистиллированную воду, если необходимо. 	6-38-6-41

ПРОВЕРКИ ПЕРЕД ЭКСПЛУАТАЦИЕЙ

ПРИМЕЧАНИЕ :

Проводите предстартовые проверки каждый раз перед использованием мотоцикла. На проведение этих проверок требуется совсем немного времени, а повышение безопасности, которое они обеспечивают, стоит этого затраченного времени.

EWA00033

⚠ ПРЕДУПРЕЖДЕНИЕ

Если любой из узлов, перечисленных в списке проверок, не работает должным образом, осмотрите его и отремонтируйте прежде, чем продолжить эксплуатацию мотоцикла.

Запуск и прогрев холодного двигателя	5-1
Запуск прогретого двигателя	5-3
Переключение передач	5-4
Рекомендуемые моменты переключения передач	5-5
Обкатка двигателя	5-6
Парковка	5-7

EAU00373

⚠ ПРЕДУПРЕЖДЕНИЕ

- Внимательно изучите все органы управления и их функции прежде, чем начать ездить на мотоцикле. Обращайтесь к дилеру фирмы Ямаха, если Вы не понимаете функции какого-либо из органов управления.
- Никогда не запускайте двигатель и не давайте ему работать в закрытых помещениях даже в течение короткого времени. Выхлопные газы являются ядовитыми и вдыхание их может вести к потере сознания и к смерти в течение очень короткого времени. Всегда обеспечивайте достаточную вентиляцию.
- Прежде, чем трогаться с места, проверьте, поднята ли боковая подставка. Если боковая подставка будет поднята не полностью, она может зацепиться за землю и от-

влекать водителя, что может вести к потере управления мотоциклом.

EAU00376

ОСТОРОЖНО :

- Не держите личные вещи около заборника воздухоочистителя, т. к. это может вести к загоранию воздухозаборника и снижению эксплуатационных качеств.
- Не храните никакие предметы около аккумуляторной батареи и ее выводов, т. к. это может вести к короткому замыканию или к повреждению предметов кислотой.

EAU01751

Запуск и прогрев холодного двигателя

Для того, чтобы система блокировки зажигания обеспечила возможность запуска двигателя, необходимо выполнение одного из указанных ниже условий:

- Коробка передач находится в нейтрале.
- Включена какая-либо передача, а рычаг сцепления нажат и боковая подставка поднята.

EW000054

⚠ ПРЕДУПРЕЖДЕНИЕ

- Перед запуском двигателя проверьте функционирование системы блокировки зажигания, как указано на стр. 3-13.
- Никогда не ездите на мотоцикле с опущенной боковой подставкой.

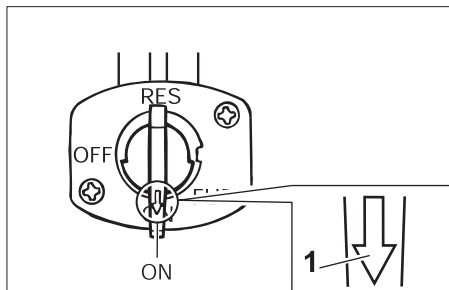

1. Значок стрелки расположен напротив надписи "ON" ("ОТКРЫТ")

1. Установите рычажок топливного краника в положение "ON" ("ОТКРЫТ").
2. Установите ключ в положение "ON" ("ВКЛЮЧЕНО"), а выключатель остановки двигателя в положение "O".
3. Установите коробку передач в нейтраль.

ПРИМЕЧАНИЕ : _____

При установке коробки передач в нейтраль должен включиться индикатор нейтрали, в противном случае поручите дилеру фирмы "Ямаха" проверить электрические цепи мотоцикла.

4. Включите пусковое устройство (прикройте воздушную заслонку) и полностью закройте дроссельную заслонку. (См. стр. 3-8, где приведено описание работы пускового устройства (воздушной заслонки).)
5. Запустите двигатель, нажав на выключатель стартера.

ПРИМЕЧАНИЕ : _____

Если двигатель не запустился, отпустите выключатель стартера, подождите несколько секунд и повторите попытку. Для сохранения заряда аккумуляторной батареи каждая попытка запуска должна быть как можно более короткой. Не проворачивайте двигатель стартером дольше 10 секунд подряд.

6. После запуска двигателя верните ручку пускового устройства (воздушной заслонки) назад на половину ее хода.

ОСТОРОЖНО : _____

Для продления срока службы двигателя всегда прогревайте его прежде, чем начать движение. Не допускайте резких ускорений с холодным двигателем !

7. Когда двигатель прогреется, выключите пусковое устройство (откройте воздушную заслонку).

ПРИМЕЧАНИЕ : _____

Двигатель считается прогретым, если он быстро реагирует на открытие дроссельной заслонки при выключенном пусковом устройстве (при открытой воздушной заслонке). Во избежание увеличения вредных выбросов не держите пусковое устройство включенным (воздушную заслонку прикройте) дольше, чем это необходимо. Время использования пускового устройства зависит от окружающей температуры. При температуре выше 10 °C (50 °F) пуско-

вое устройство должно оставаться включенным примерно 7 секунд, а при температуре ниже 10 °C (50 °F) необходимо держать пусковое устройство полностью включенным около 35 секунд, а затем перевести его ручку в промежуточное положение еще примерно на 2,5 минуты.

EAU01258

Запуск прогретого двигателя

Выполняйте те же самые операции, что и при запуске холодного двигателя, за исключением того, что использовать пусковое устройство (воздушную заслонку) на горячем двигателе не нужно.

EC000048

EAU02988

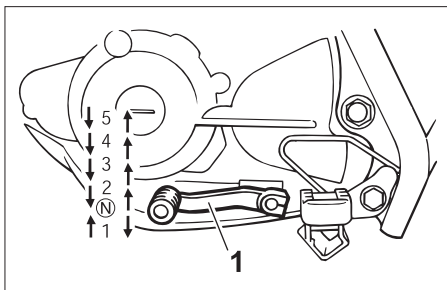

1. Педаль переключателя передач
N. Нейтраль

EAU00423

Переключение передач

Переключение передач позволяет Вам контролировать величину мощности двигателя, необходимую для трогания с места, ускорения, езды вверх по склону и т. д.

Положения передач показано на рисунке.

ПРИМЕЧАНИЕ :

Для переключения коробки передач в нейтраль многократно нажимайте на педаль переключателя передач до тех пор, пока она не дойдет до конца своего хода, а затем немного приподнимите ее.

ОСТОРОЖНО :

- Даже при включенной нейтрالي не двигайтесь накатом в течение длительного времени с остановленным двигателем и не буксируйте мотоцикл на дальние расстояния.

Коробка передач получает адекватную смазку только при работающем двигателе. Недостаточное количество смазки может вести к повреждению коробки передач.

- При переключении передач всегда используйте сцепление для предотвращения повреждения двигателя, коробки передач и силовой передачи, которые не способны выдерживать ударные нагрузки, возникающие при силовом переключении передач.

Как трогаться с места и ускоряться

1. Выключите сцепление, нажав на его рычаг.
2. Установите первую передачу в коробке передач. Индикатор нейтрالي должен погаснуть.
3. Постепенно открывайте дроссельную заслонку, одновременно плавно отпуская рычаг сцепления.
4. В рекомендованные моменты переключения, указанные в таблице на стр. 5-5, закрывайте дроссельную заслонку и одновременно быстро нажимайте на рычаг сцепления.
5. Переключайте коробку передач на вторую передачу. (Следите за тем, чтобы не включить нейтраль.)
6. Немного откройте дроссельную заслонку и постепенно отпускайте рычаг сцепления.
7. Выполняйте такие же операции при переходе на следующие более высокие передачи.

ПРИМЕЧАНИЕ : _____
Всегда производите переключения в рекомендованные моменты.

EAU00427

EAU02974

Как производить замедление

1. Используя передний и задний тормоза, замедляйте движение мотоцикла.
2. Когда скорость мотоцикла упадет до 20 км/час (12,5 мили/час) включите первую передачу. Если двигатель начинает глохнуть или работать очень неровно, выключите сцепление и остановите мотоцикл при помощи тормозов.
3. Когда мотоцикл почти остановится, переведите коробку передач в нейтраль. При этом должен загореться индикатор нейтрали.

Рекомендуемые моменты переключения передач

Рекомендуемые моменты переключения передач при ускорении и замедлении приведены в следующей таблице.

	Моменты переключения при ускорении, км/час (миль/час)	Моменты переключения при замедлении, км/час (миль/час)
1-я → 2-я	15 (9,3)	20 (12,5)
2-я → 3-я	20 (12,5)	20 (12,5)
3-я → 4-я	30 (18,6)	20 (12,5)
4-я → 5-я	40 (24,9)	20 (12,5)

Обкатка двигателя

EAU01128

Нет более важного периода в жизни Вашего двигателя, чем период между 0 и 1.600 км. Поэтому внимательно прочитайте приведенные ниже инструкции. Поскольку двигатель совершенно новый, не допускайте чрезмерных нагрузок на первых 1.600 километрах. Различные детали двигателя притираются друг к другу и полируют друг друга, обеспечивая необходимые рабочие зазоры между ними. На протяжении этого периода нельзя допускать длительной работы двигателя на максимальных оборотах и избегать условий, которые могут вызывать перегрев двигателя.

0-1.000 км (0-600 миль)

EAU04805

Избегайте длительной езды с дроссельной заслонкой, открытой больше, чем на 1/3.

1.000-1 600 км (600-1.000 миль)

Избегайте длительной езды с дроссельной заслонкой, открытой больше, чем на 1/2.

ECA00118

ОСТОРОЖНО : _____

После первой 1.000 км (600 миль) необходимо заменить масло в двигателе и очистить фильтрующий элемент масляного фильтра и сетчатый масляный фильтр.

1.000 км (600 миль)

Мотоцикл можно эксплуатировать обычным образом.

EC000049

ОСТОРОЖНО : _____

Если в период обкатки двигателя возникают какие-либо неисправности, немедленно обращайтесь к дилеру фирмы "Ямаха" по поводу проверки мотоцикла.

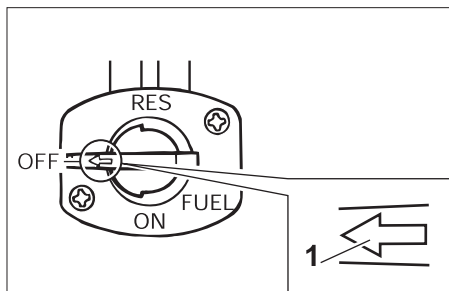

1. Значок стрелки установлен напротив положения "OFF" ("ЗАКРЫТ")

EAU00457

Парковка

Поставив мотоцикл на стоянку, остановите двигатель, выньте ключ из главного переключателя и установите топливный кран в положение "OFF".

EW000058

⚠ ПРЕДУПРЕЖДЕНИЕ

- Поскольку двигатель и выхлопная система могут быть очень горячими, оставляйте мотоцикл в таком месте, где пешеходы или дети не могли бы к нему прикоснуться.

- Не оставляйте мотоцикл на склонах или на мягком грунте, т. к. он может опрокинуться.

ПЕРИОДИЧЕСКОЕ ТЕХНИЧЕСКОЕ ОБСЛУЖИВАНИЕ	6-1	Регулировка выключателя стоп-сигнала на заднем тормозе	6-28
Комплект	6-2	Проверка передних тормозных накладок и задних тормозных колодок	6-29
Таблица периодических технических обслуживаний систем, влияющих на состав выхлопных газов	6-3	Проверка уровня тормозной жидкости ..	6-30
Таблица общих технических обслуживаний и смазывания	6-5	Замена тормозной жидкости	6-31
Снятие и установка кожуха и панелей	6-9	Натяжение приводной цепи	6-32
Проверка свечи зажигания	6-11	Смазывание приводной цепи	6-33
Угольный фильтр (только для Калифорнии)	6-13	Проверка и смазывание тросов	6-34
Моторное масло и масляный фильтр	6-13	Проверка и смазывание рукоятки и троса дроссельной заслонки	6-35
Чистка фильтрующего элемента воздушного фильтра и контрольного шланга	6-17	Проверка и смазывание педалей тормоза и переключателя передач	6-35
Чистка искрогасителя	6-19	Проверка и смазывание рычагов тормоза и сцепления	6-35
Регулировка карбюратора	6-20	Проверка и смазывание боковой подставки	6-36
Регулировка свободного хода троса дроссельной заслонки	6-20	Смазывание задней подвески	6-36
Регулировка зазоров клапанного механизма	6-20	Проверка передней вилки	6-37
Шины	6-21	Проверка руля	6-37
Колеса со спицами	6-24	Проверка подшипников колес	6-38
Дополнительное оборудование и запасные части	6-24	Аккумуляторная батарея	6-38
Регулировка свободного хода рычага сцепления	6-25	Замена плавкого предохранителя	6-42
Регулировка свободного хода рычага сцепления	6-26	Замена лампы фары	6-42
Регулировка положения и свободного хода педали тормоза	6-27	Замена лампы указателя поворотов	6-44
		Замена лампы заднего габаритного фонаря/ стоп-сигнала	6-45
		Поддержка мотоцикла	6-45
		Переднее колесо	6-46
		Заднее колесо	6-47
		Поиск и устранение неисправностей	6-49
		Карта поиска и устранения неисправностей	6-50

EAU01790

Соблюдение безопасности является обязанностью водителя. Периодические осмотры, регулировки и смазывания помогут содержать Ваш мотоцикл в самом безопасном и эффективном состоянии. Наиболее важные объекты осмотров, регулировок и смазываний указаны на следующих страницах.

Техническое обслуживание, замену или ремонт устройств, влияющих на вредные выбросы могут осуществляться любой ремонтной организацией или лицом имеющим соответствующую лицензию (если это применимо).

EW000060

⚠ ПРЕДУПРЕЖДЕНИЕ

Если у Вас нет опыта технического обслуживания мотоциклов, поручите эту работу дилеру фирмы Ямаха.

EAU00467

ПЕРИОДИЧЕСКОЕ ТЕХНИЧЕСКОЕ ОБСЛУЖИВАНИЕ

СВОЕВРЕМЕННОЕ ПРОВЕДЕНИЕ ПЕРИОДИЧЕСКИХ ТЕХНИЧЕСКИХ ОБСЛУЖИВАНИЙ ВАШЕГО МОТОЦИКЛА ЯВЛЯЕТСЯ ВАЖНЫМ ФАКТОРОМ ОБЕСПЕЧЕНИЯ ЕГО ДЛИТЕЛЬНОЙ ПРИЯТНОЙ ЭКСПЛУАТАЦИИ. ОСОБЕННО ВАЖНЫМИ ЯВЛЯЮТСЯ ОПЕРАЦИИ ТЕХНИЧЕСКОГО ОБСЛУЖИВАНИЯ, ВЛИЯЮЩИЕ НА СОДЕРЖАНИЕ ВРЕДНЫХ ВЫБРОСОВ В ВЫХЛОПНЫХ ГАЗАХ. ЭТИ ОПЕРАЦИИ НЕ ТОЛЬКО ВЫПОЛНЯЮТ ФУНКЦИЮ СОХРАНЕНИЯ ЧИСТОГО ВОЗДУХА, НО И СЕРЬЕЗНО ВЛИЯЮТ НА НОРМАЛЬНУЮ РАБОТУ ДВИГАТЕЛЯ И ОБЕСПЕЧИВАЮТ НАИЛУЧШИЕ ЭКСПЛУАТАЦИОННЫЕ КАЧЕСТВА. В ПРИВЕДЕННЫХ НИЖЕ ТАБЛИЦАХ ПЕРИОДИЧЕСКИХ ТЕХНИЧЕСКИХ ОБСЛУЖИВАНИЙ ОПЕРАЦИИ, ВЛИЯЮЩИЕ НА СОДЕРЖАНИЕ ВРЕДНЫХ ВЫБРОСОВ, СОБРАНЫ В ОТДЕЛЬНУЮ ГРУППУ. ДЛЯ ВЫ-

ПОЛНЕНИЯ ЭТИХ ОПЕРАЦИЙ НЕОБХОДИМЫ СПЕЦИАЛЬНЫЕ ДАННЫЕ, ЗНАНИЯ И ОБОРУДОВАНИЕ. ДИЛЕРЫ ФИРМЫ “ЯМАХА” ИМЕЮТ НЕОБХОДИМЫЙ ОПЫТ И ОБОРУДОВАНИЕ ДЛЯ ВЫПОЛНЕНИЯ ЭТИХ ОПЕРАЦИЙ.

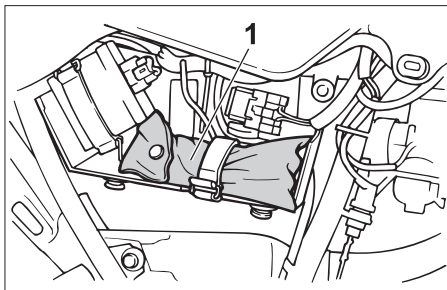

1. Комплект

EAU01175

Комплект

инструментов владельца. Комплект инструментов находится за панелью "А" (Описание операций снятия и установки панели приведены на стр. 6-10.) Информация по техническому обслуживанию, приведенная в этом Руководстве и инструменты, входящие в комплект владельца, предназначены для облегчения проведения профилактических обслуживаний и мелкого ремонта. Однако, для правильного выполнения некоторых операций технического обслуживания могут потребоваться дополнительные инструменты, например, динамометрический ключ.

ПРИМЕЧАНИЕ : _____
Если у Вас нет инструментов или опыта, необходимых для конкретных операций, поручите их выполнение дилеру фирмы "Ямаха".

EW000063

⚠ ПРЕДУПРЕЖДЕНИЕ _____

Внесение изменений, не согласованных с фирмой Ямаха, могут вести к ухудшению эксплуатационных качеств мотоцикла и сделать его эксплуатацию опасной. Прежде, чем вносить какие бы то ни было изменения в конструкцию мотоцикла, проконсультируйтесь у дилера фирмы Ямаха.

ПЕРИОДИЧЕСКИЕ ТЕХНИЧЕСКИЕ ОБСЛУЖИВАНИЯ И МЕЛКИЙ РЕМОНТ

EAU00471

Таблица периодических технических обслуживаний систем, влияющих на состав выхлопных газов

№	ОБЪЕКТ	ОПЕРАЦИЯ	ИСХОДНО	ПОКАЗАНИЯ ОДОМЕТРА				
			600 миль (1.000 км) или 1 месяц	4.000 миль (6.000 км) или 6 мес.	7.000 миль (11.000 км) или 12 мес.	10.000 миль (16.000 км) или 18 мес.	13.000 миль (21.000 км) или 24 мес.	
1	*	Зазоры в клапанном механизме	✓	✓	✓	✓	✓	
2		Свечи зажигания		✓	Замените	✓	Замените	
3	*	Топливопровод		✓		✓		
4	*	Выхлопная система		✓	✓	✓	✓	
5		Искрогаситель		✓	✓	✓	✓	
6	*	Холостые обороты		✓	✓	✓	✓	
7	*	Испарительная система контроля выбросов**			✓		✓	

* Поскольку для этих объектов требуются специальные инструменты, данные и технические навыки, поручите выполнение этих операций дилеру фирмы "Ямаха".

**Только для Калифорнии.

ПЕРИОДИЧЕСКИЕ ТЕХНИЧЕСКИЕ ОБСЛУЖИВАНИЯ И МЕЛКИЙ РЕМОНТ

ПРИМЕЧАНИЕ :

После 16.000 миль (26.000 км) или после 30 месяцев, повторяйте интервалы между техническими обслуживаниями, начиная с 4.000 миль (6.000 км) или 6 месяцев.

ПЕРИОДИЧЕСКИЕ ТЕХНИЧЕСКИЕ ОБСЛУЖИВАНИЯ И МЕЛКИЙ РЕМОНТ

EAU00472

Таблица общих технических обслуживаний и смазывания

№	ОБЪЕКТ	ОПЕРАЦИЯ	ТИП	ИСХОДНО	ПОКАЗАНИЯ ОДОМЕТРА				
				600 миль (1.000 км) или 1 месяц	4.000 миль (6.000 км) или 6 мес.	7.000 миль (11.000 км) или 12 мес.	10.000 миль (16.000 км) или 18 мес.	13.000 миль (21.000 км) или 24 мес.	
1	Масло в двигателе	<ul style="list-style-type: none"> Перед тем, как слить масло, прогрейте двигатель. 	См. стр. 8-1	✓	✓	✓	✓	✓	
2	* Масляный фильтр/ Сетчатый фильтр	<ul style="list-style-type: none"> Очистьте фильтрующий элемент и сетчатый фильтр. Замените масляный фильтр и сетчатый фильтр при наличии поврежденных. 	-	✓		✓		✓	
3	* Воздушный фильтр	<ul style="list-style-type: none"> Фильтр влажного типа необходимо промыть и смочить маслом. 	Масло для губчатых воздушных фильтров фирмы "Ямаха" или другое качественное масло для воздушных фильтров	✓	✓	✓	✓	✓	

ПЕРИОДИЧЕСКИЕ ТЕХНИЧЕСКИЕ ОБСЛУЖИВАНИЯ И МЕЛКИЙ РЕМОНТ

№	ОБЪЕКТ	ОПЕРАЦИЯ	ТИП	ИСХОДНО	ПОКАЗАНИЯ ОДОМЕТРА				
				600 миль (1.000 км) или 1 месяц	4.000 миль (6.000 км) или 6 мес.	7.000 миль (11.000 км) или 12 мес.	10.000 миль (16.000 км) или 18 мес.	13.000 миль (21.000 км) или 24 мес.	
4	*	Тормозная система	• Отрегулируйте свободный ход. • Проверьте, нет ли утечек (Передний) (См. ПРИМЕЧАНИЕ на стр. 6-8) • Замените щитки, если необходимо (Передние) • Замените тормозные колодки, если необходимо (Задние)	-	✓	✓	✓	✓	✓
5	*	Сцепление	• Отрегулируйте свободный ход.	-	✓	✓	✓	✓	✓
6		Приводная цепь	• Проверьте состояние. • Отрегулируйте и тщательно смажьте.	Специальная смазка для цепей с уплотнительными кольцами	Каждые 300 миль (500 км)				
7		Тросы приборов и управления	Тщательно смажьте смазкой для цепей.	Смазка для цепей и тросов фирмы "Ямаха" или моторное масло	✓	✓	✓	✓	✓
8	*	Ось вращения заднего рычага	Нагнетайте смазку, пока не покажется новая.	Смазка на основе литиевого мыла (универсальная)	✓	✓	✓	✓	✓
9		Оси вращения рычагов тормоза и сцепления	Нанесите немного смазки для цепей.	Смазка на основе литиевого мыла (универсальная)	✓	✓	✓	✓	✓

ПЕРИОДИЧЕСКИЕ ТЕХНИЧЕСКИЕ ОБСЛУЖИВАНИЯ И МЕЛКИЙ РЕМОНТ

№	ОБЪЕКТ	ОПЕРАЦИЯ	ТИП	ИСХОДНО	ПОКАЗАНИЯ ОДОМЕТРА				
				600 миль (1.000 км) или 1 месяц	4.000 миль (6.000 км) или 6 мес.	7.000 миль (11.000 км) или 12 мес.	10.000 миль (16.000 км) или 18 мес.	13.000 миль (21.000 км) или 24 мес.	
10	Оси педалей тормоза и переключателя передач	<ul style="list-style-type: none"> Смажьте. Нанесите немного смазки для цепей 	Смазка на основе литиевого мыла (универсальная)		✓	✓	✓	✓	
11	* Ось боковой подставки	<ul style="list-style-type: none"> Проверьте работу и смажьте. Нанесите немного смазки для цепей 	Смазка на основе литиевого мыла (универсальная)		✓	✓	✓	✓	
12	* Передняя вилка	<ul style="list-style-type: none"> Проверьте работу и отсутствие утечек. 	-		✓	✓	✓	✓	
13	* Подшипники руля	<ul style="list-style-type: none"> Проверьте люфт. Умеренно смазывайте каждые 10.000 миль (16.000 км) 	Смазка для подшипников колес малой массы.		✓	✓	Замените смазку	✓	
14	* Подшипники колес	<ul style="list-style-type: none"> Проверьте плавность вращения подшипников 	-		✓	✓	✓	✓	
15	Аккумуляторная батарея	<ul style="list-style-type: none"> Проверьте удельную плотность электролита. Проверьте, исправен ли вентиляционный шланг Исправьте, если необходимо. 	-		✓	✓	✓	✓	

ПЕРИОДИЧЕСКИЕ ТЕХНИЧЕСКИЕ ОБСЛУЖИВАНИЯ И МЕЛКИЙ РЕМОНТ

№	ОБЪЕКТ	ОПЕРАЦИЯ	ТИП	ИСХОДНО	ПОКАЗАНИЯ ОДОМЕТРА				
				600 миль (1.000 км) или 1 месяц	4.000 миль (6.000 км) или 6 мес.	7.000 миль (11.000 км) или 12 мес.	10.000 миль (16.000 км) или 18 мес.	13.000 миль (21.000 км) или 24 мес.	
16	*	Выключатель на боковой подставке	• Проверьте и очистьте или замените, если необходимо.	-	✓	✓	✓	✓	✓

* Поскольку для этих объектов требуются специальные инструменты, данные и технические навыки, поручите выполнение этих операций дилеру фирмы “Ямаха”.

EAU03906

ПРИМЕЧАНИЕ :

После 16.000 миль (26.000 км) или после 30 месяцев, повторяйте интервалы между техническими обслуживаниями, начиная с 4.000 миль (6.000 км) или 6 месяцев.

EAU03057

ПРИМЕЧАНИЕ :

- Воздушный фильтр необходимо очищать чаще при езде в очень влажной или запыленной местности.
- Гидравлическая система тормозов:
 - При разборке главного тормозного цилиндра или тормозной скобы, всегда заменяйте тормозную жидкость. Регулярно проверяйте уровень тормозной жидкости и доводите его до нормы.
 - Заменяйте манжеты на внутренних деталях главного тормозного цилиндра и тормозной скобы каждые два года.
 - Заменяйте тормозные шланги каждые четыре года или при появлении на них трещин или повреждений.

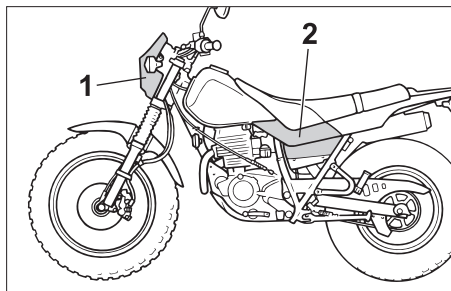

1. Кожух "А"
2. Панель А

EAU03516

Снятие и установка кожуха и панелей

Показанные на рисунках кожух и панели необходимо снимать для выполнения некоторых операций технического обслуживания, описание которых приведено в этой главе.

Руководствуйтесь инструкциями этой главы каждый раз при необходимости снятия и установки кожуха или панели.

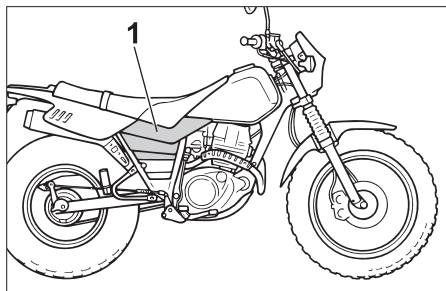

1. Панель В

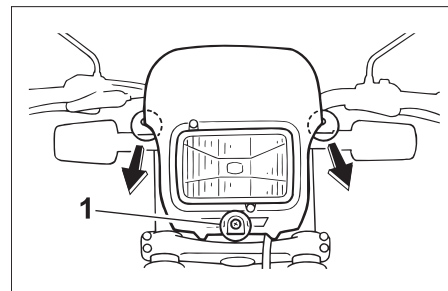

1. Винт

EAU01145

Кожух "А"

Как снять кожух

Выверните винт, а затем снимите кожух, как показано на рисунке.

Как установить кожух

Установите кожух на место и заверните винт

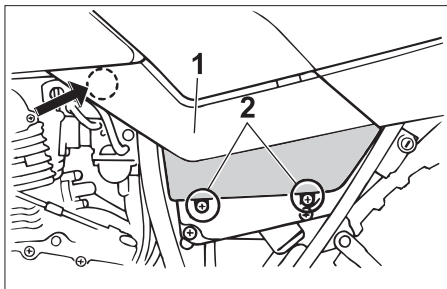

1. Панель А
2. Винт (2 шт.)

EAU01492

Панель А

Как снять панель

Выверните винты, а затем вытяните панель наружу в указанной на рисунке зоне.

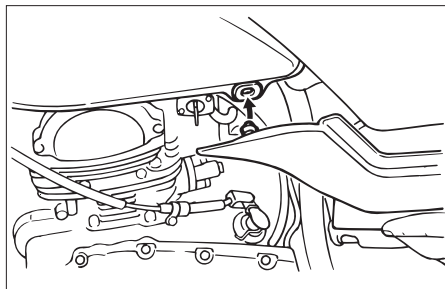

Как установить панель

Установите кожух на место и заверните винт

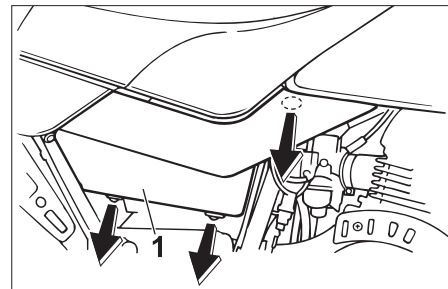

1. Панель В

EAU00494

Панель В

Как снять панель

Вытяните панель наружу, как показано на рисунке.

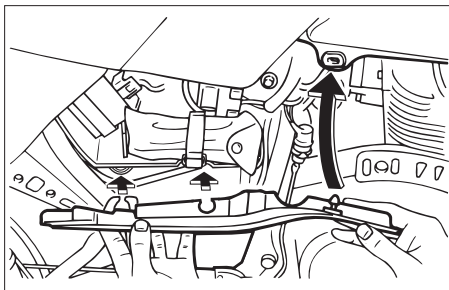

Как установить панель

Установите панель в исходное положение.

EAU01833

Проверка свечи зажигания

Свеча зажигания является важным компонентом двигателя и ее легко проверить. Поскольку нагрев и отложения нагара вызывают постепенную эрозию любых свечей зажигания, свечу следует выворачивать и проверять в соответствии с таблицей периодических технических обслуживаний и смазываний. Кроме того, по состоянию свечи можно судить о состоянии двигателя.

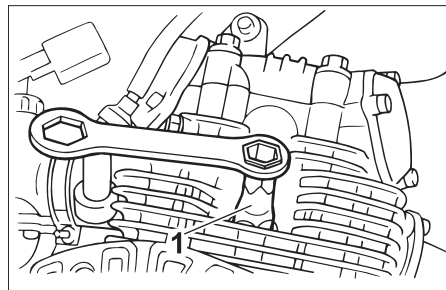

1. Ключ для свечей зажигания

Как извлечь свечу зажигания

1. Снимите наконечник свечи.
2. Выверните свечу зажигания, как показано на рисунке, используя для этого свечной ключ, входящий в комплект инструментов владельца.

Как проверить свечу зажигания

1. Проверьте цвет фарфорового изолятора центрального электрода свечи - его цвет должен быть от светло- до умеренно коричневого (идеальный цвет при обычной эксплуатации мотоцикла).

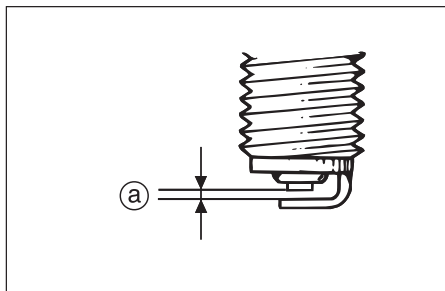

а. Зазор между электродами свечи зажигания

ПРИМЕЧАНИЕ :

Если свеча имеет заметно другой цвет, это может свидетельствовать о неисправности двигателя. Не пытайтесь проводить такую диагностику самостоятельно. Лучше поручите дилеру фирмы “Ямаха” проверить мотоцикл.

2. Проверьте, не видны ли следы эрозии электродов и нагара или других отложений на свече и заменяйте ее, если необходимо.

Требуемые свечи зажигания :
DR8EA(NGK) или
X24ESR-U (DENSO)

3. Заверните свечу при помощи свечного ключа, а затем затяните ее с требуемым моментом.

Момент затяжки :
Свеча зажигания :
17,5 Нм (1,75 кгс.м)

Как установить свечу зажигания

1. Измерьте зазор между электродами свечи при помощи проволочного щупа и, если необходимо, установите требуемую величину зазора.

Зазор между электродами
свечи зажигания :
0,6-0,7 мм

2. Очистьте поверхность уплотнительного кольца свечи и поверхность, на которую он устанавливается, и удалите все загрязнения с резьбовой части свечи.

ПРИМЕЧАНИЕ :

Если при установке свечи у Вас нет динамометрического ключа, хорошим приближением требуемого момента затяжки является затягивание на 1/4-1/2 оборота после заворачивания от руки. Однако, свечу следует затянуть с требуемым моментом при первой возможности.

4. Установите наконечник свечи.

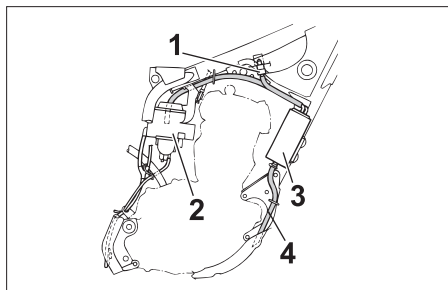

1. Поворотный клапан
2. Карбюратор
3. Угольный фильтр
4. Вентиляционный шланг

EAU01796

Угольный фильтр (только для Калифорнии)

Настоящая модель оборудована угольным фильтром для предотвращения попадания паров бензина в атмосферу.

- Проверить крепление каждого шланга.
- Проверить все шланги и угольный фильтр на предмет трещин и повреждений. Заменить при повреждениях.
- Убедитесь, что вентиляционный шланг не засорен. Прочистите, если необходимо.

EAU04616

Моторное масло и масляный фильтр

Уровень моторного масла должен проверяться перед каждой поездкой. Кроме того, меняйте масло и очищайте масляный фильтр с периодичностью, указанной в таблице по обслуживанию и смазке.

Для проверки уровня моторного масла

1. Разместить мотоцикл на ровной горизонтальной поверхности в устойчивом положении.

ПРИМЕЧАНИЕ: _____

Убедитесь, что мотоцикл находится в устойчивом положении при проверке уровня масла. Небольшой крен в сторону может привести к неверным показаниям.

2. Запустите мотор, прогрейте его в течение нескольких минут и заглушите.

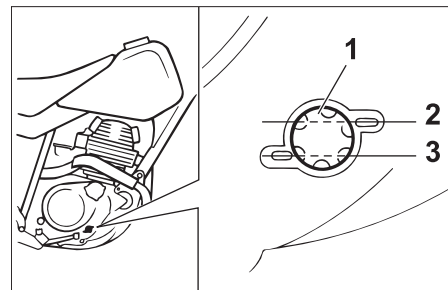

1. Окошко для проверки уровня моторного масла
2. Максимальная отметка
3. Минимальная отметка

3. Подождите несколько минут, чтобы масло стекло и проверьте уровень масла через окошко, расположенное на справа и снизу от картера коленвала.

ПРИМЕЧАНИЕ: _____

Уровень масла должен находиться между максимальной и минимальной отметками.

4. Если уровень моторного масла находится ниже минимальной отметки, добавить масло рекомендованного типа до правильного уровня.

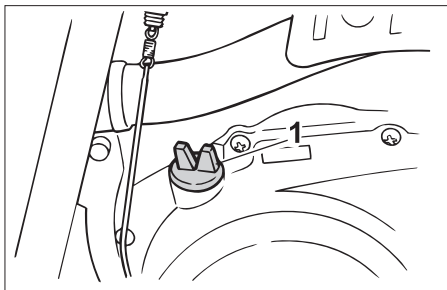

1. Пробка маслоналивного отверстия двигателя

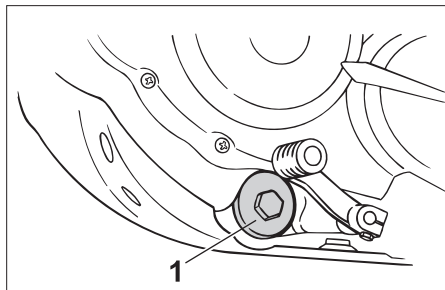

1. Пробка отверстия для слива масла из двигателя

Как заменять масло в двигателе (с чисткой фильтрующего элемента или без нее)

1. Запустите двигатель, прогрейте его в течение нескольких минут, а затем остановите его.
2. Установите под двигатель поддон для сбора отработанного масла.
3. Слейте масло из картера двигателя, сняв крышку маслоналивного отверстия и вывернув пробку отверстия для слива масла из двигателя.

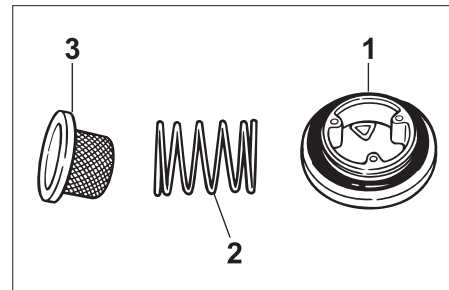

1. Уплотнительное кольцо
2. Пружина
3. Масляный сетчатый фильтр

ECA00039

ОСТОРОЖНО :

При выворачивании пробки сливного отверстия выпадают уплотнительное кольцо, прижимная пружина и масляный сетчатый фильтр. Следите за тем, чтобы не потерять эти детали.

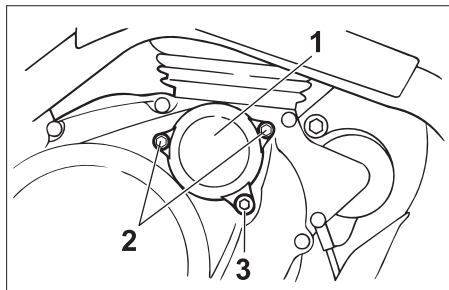

1. Крышка фильтрующего элемента масляного фильтра
2. Болт (2 шт.)
3. Пробка сливного отверстия масляного фильтра

ПРИМЕЧАНИЕ :

Если чистка фильтрующего элемента не производится, пропустите шаги 4-9.

4. Выверните пробку сливного отверстия масляного фильтра и слейте масло из фильтрующего элемента.

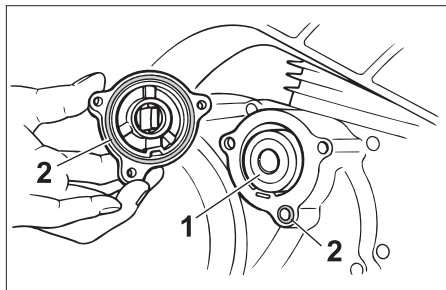

1. Фильтрующий элемент масляного фильтра
2. Уплотнительное кольцо (2 шт.)

5. Снимите крышку фильтрующего элемента масляного фильтра, вывернув болты.
6. Извлеките фильтрующий элемент и снимите уплотнительные кольца.
7. Проверьте, нет ли на уплотнительных кольцах повреждений, и замените их, если необходимо.
8. Очистьте фильтрующий элемент масляного фильтра растворителем и установите его на место.

ПРИМЕЧАНИЕ :

Проверьте, не поврежден ли фильтрующий элемент, и замените его, если необходимо.

9. Установите крышку фильтрующего элемента, закрепив ее болтами, и установите пробку сливного отверстия, а затем затяните их с требуемыми моментами.

Моменты затяжки:

Болты крышки фильтрующего элемента:

10 Н.м (1,0 кгс.м)

Пробка сливного отверстия фильтрующего элемента масляного фильтра:

10 Н.м (1,0 кгс.м)

ПРИМЕЧАНИЕ :

Следите за тем, чтобы уплотнительные кольца были установлены правильно.

- Очистьте масляный сетчатый фильтр растворителем и проверьте, не поврежден ли он. Замените его, если необходимо.
- Установите масляный сетчатый фильтр, прижимную пружину, уплотнительное кольцо и пробку отверстия для слива масла из двигателя, а затем затяните пробку сливного отверстия с требуемым моментом.

Момент затяжки:

Пробка сливного отверстия двигателя:
43 Н.м (4,3 кгс.м)

- Залейте требуемое количество рекомендованного моторного масла и установите и затяните крышку маслоналивного отверстия.

Рекомендуемое моторное масло:

См. стр. 8-1

Количество масла:

Без снятия фильтрующего элемента масляного фильтра:

1,0 л (0,9 имперской кварты, 1,1 кварты США)

Со снятием фильтрующего элемента масляного фильтра:

1,1 л (1,0 имперская кварта, 1,2 кварты США)

Общее количество (для сухого двигателя):

1,3 л (1,1 имперской кварты, 1,4 кварты США)

ECA00133

ОСТОРОЖНО :

- Во избежание пробуксовывания сцепления (поскольку оно также смазывается моторным маслом) не используйте никакие химические добавки. Не используйте масла с обозначением "CD"**

для дизельных двигателей или масла более высокого качества, чем указано. Кроме того, не используйте масла с обозначением "ENERGY CONSERVING II" или выше.

- Не допускайте попадания в картер двигателя посторонних материалов.**

- Запустите двигатель и дайте ему поработать на холостых оборотах в течение нескольких минут, проверяя, нет ли утечек масла. При наличии утечки масла немедленно остановите двигатель и устраните причину.
- Остановите двигатель, проверьте уровень масла и доведите его до нормы, если необходимо.

EAU04211

Чистка фильтрующего элемента воздушного фильтра и контрольного шланга

Фильтрующий элемент воздушного фильтра следует очищать через интервалы времени, указанные в таблице периодических технических обслуживаний и смазывания. Очищайте фильтрующий элемент воздушного фильтра более часто при езде в особо влажной или запыленной местности. Кроме того, контрольный шланг воздушного фильтра необходимо регулярно проверять и очищать, если необходимо.

Как чистить фильтрующий элемент воздушного фильтра

1. Снимите панель А. (Описание операций снятия и установки панели приведено на стр. 6-10.)

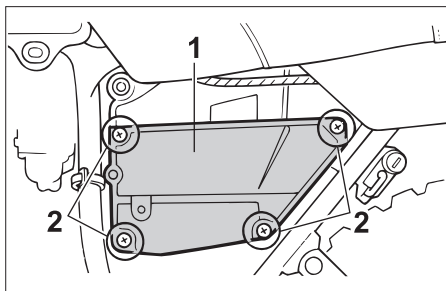

1. Крышка корпуса воздушного фильтра
2. Винт (4 шт.)

2. Снимите крышку корпуса воздушного фильтра, вывернув винты.

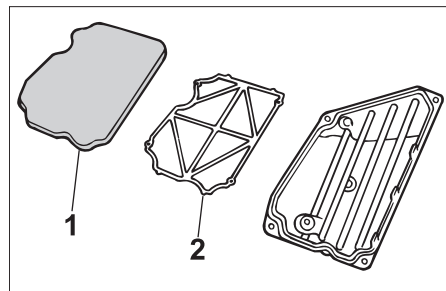

1. Губчатый материал
2. Каркас фильтрующего элемента воздушного фильтра

3. Извлеките фильтрующий элемент воздушного фильтра.
4. Снимите губчатый материал фильтрующего элемента с каркаса, промойте его растворителем и отожмите излишек растворителя.

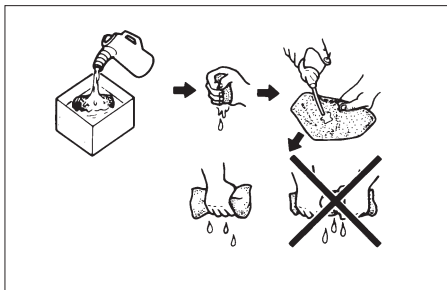

5. Нанесите масло рекомендованного типа на всю поверхность губчатого материала, а затем отожмите излишек масла.

ПРИМЕЧАНИЕ : _____
Губчатый материал должен быть влажным, но масло не должно с него капать.

Рекомендуемое масло:
Масло для губчатых воздушных фильтров фирмы «Ямаха» или другое качественное масло для воздушных фильтров.

6. Натяните губчатый материал на каркас фильтрующего элемента воздушного фильтра.
7. Установите фильтрующий элемент в корпус воздушного фильтра.

EC000082*

ОСТОРОЖНО : _____

- Следите за тем, чтобы фильтрующий элемент был правильно установлен в корпус.
 - Ни в коем случае нельзя эксплуатировать двигатель без фильтрующего элемента воздушного фильтра, т.к. это ведет к быстрому износу поршней и /или цилиндров.
8. Установите крышку корпуса воздушного фильтра и закрепите ее винтами.
9. Установите панель на место.

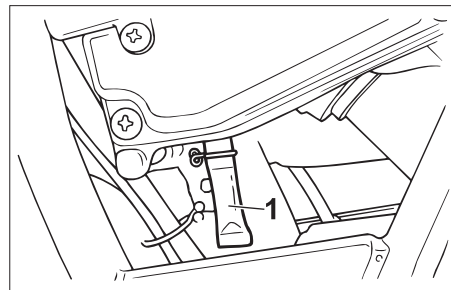

1. Контрольный шланг воздушного фильтра

Как очистить контрольный шланг воздушного фильтра

1. Проверьте, нет ли в контрольном шланге, расположенном на нижней части корпуса воздушного фильтра, скоплений грязи или воды.
2. При наличии грязи или воды снимите шланг, очистьте его и установите его на место.

EAU01549

Чистка искрогасителя

Искрогаситель следует очищать через интервалы времени, указанные в таблице периодических технических обслуживаний и смазывания.

EWA00007

⚠ ПРЕДУПРЕЖДЕНИЕ

- Прежде, чем прикасаться к деталям выпускной системы, дайте им остыть.
- Не запускайте двигатель во время чистки выхлопной системы.

ПРИМЕЧАНИЕ :

Производите чистку искрогасителя только в хорошо проветриваемых местах, свободных от горючих материалов.

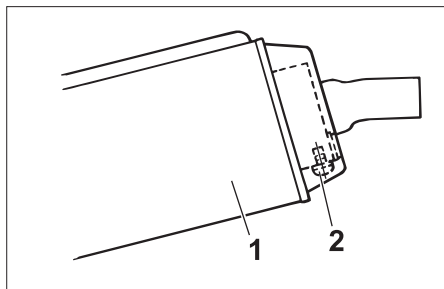

1. Глушитель
2. Винт

1. Снимите окончательный патрубок, отвернув винт и вытянув его из глушителя.

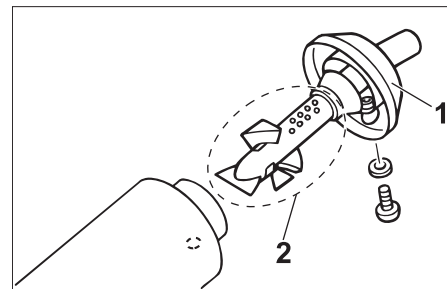

1. Оконечный патрубок
2. Искрогаситель

2. Слегка постучите по окончательному патрубку, а затем удалите отложения нагара с секции искрогасителя при помощи проволочной щетки.
3. Вставьте окончательный патрубок в глушитель и закрепите его, затянув винт.

ПРИМЕЧАНИЕ :

Вставляя окончательный патрубок, совместите отверстия под винт.

EAU01752

Регулировка карбюратора

Карбюратор является важной частью двигателя и его системы контроля вредных выбросов и он нуждается в очень сложных регулировках, поэтому регулировку карбюратора следует поручить дилеру фирмы “Ямаха”, обладающему необходимыми профессиональными знаниями и опытом.

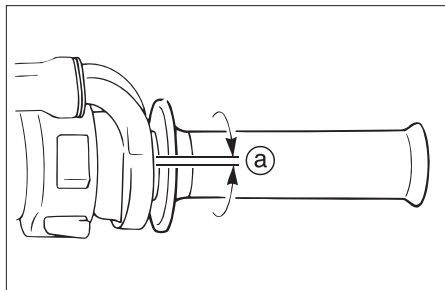

а. Свободный ход

EAU00635

Регулировка свободного хода троса дроссельной заслонки

Величина свободного хода троса дроссельной заслонки, измеренная на рукоятке, должна составлять 3-5 мм.

Периодически проверяйте величину свободного хода троса дроссельной заслонки и, если необходимо, поручайте эту регулировку дилеру фирмы Ямаха.

EAU00637

Регулировка зазоров клапанного механизма

Величина зазоров в клапанном механизме изменяется в процессе эксплуатации, что ведет к изменению состава воздушно-топливной смеси и/или к шумности работы двигателя. Для предотвращения этого дилер фирмы Ямаха должен производить эту регулировку через интервалы времени, указанные в таблице периодических технических обслуживаний и смазываний.

EAU03790

Шины

Для обеспечения наилучших эксплуатационных качеств, долговечности и безопасности эксплуатации Вашего мотоцикла обратите внимание на следующие рекомендации, относящиеся к выбору шин

Давление воздуха в шинах

Давление воздуха в шинах необходимо проверять и, если необходимо, доводить до нормы перед каждой поездкой.

EW000082

⚠ ПРЕДУПРЕЖДЕНИЕ

- Давление воздуха следует проверять и доводить до нормы на холодных шинах (т. е. когда температура шин равна температуре окружающего воздуха).
- Давление воздуха должно соответствовать скорости движения и суммарной массе водителя, пассажира, багажа и вспомогательного оборудования, разрешенного для этой модели.

Давление воздуха (для холодных шин)		
Нагрузка*	Передняя	Задняя
До 90 кг	125 кПа (1,25 кгс/ см ² , 1,25 бар)	125 кПа (1,25 кгс/ см ² , 1,25 бар)
90 кг-максимум	150 кПа (1,50 кгс/ см ² , 1,50 бар)	175 кПа (1,75 кгс/ см ² , 1,75 бар)

Максимальная нагрузка*	180 кг(TW200) 179 кг(TW200C)
------------------------	---------------------------------

* Суммарная масса водителя, пассажира, багажа и вспомогательного оборудования

EW000087

⚠ ПРЕДУПРЕЖДЕНИЕ

Правильная загрузка Вашего мотоцикла имеет большое значение для таких его характеристик, как управляемость, торможение, эксплуатационные качества и безопасность. Не перевозите плохо закрепленные предметы, которые могут перемещаться. Надежно закрепляйте самые тяжелые предметы близко к центру тяжести мотоцикла и равномерно распределяйте массы по его сторонам. Проверьте состояние шин и давление воздуха в них. **НЕ ДОПУСКАЙТЕ ПЕРЕГРУЗКИ ВАШЕГО МОТОЦИКЛА.** Следите за тем, чтобы суммарная масса груза, водителя, пассажира и дополнительного оборудования (обтекателя, седельных сумок и т. п., если они разрешены для данной модели) не превышала максимально допустимой для данного мотоцикла. Эксплуатация перегруженного мотоцикла может вести к по-

вреждению шин, авариям или даже к несчастным случаям.

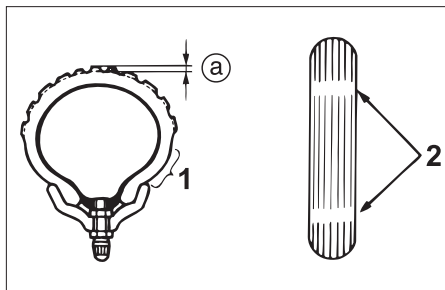

- 1. Боковая стенка
- 2. Индикатор износа
- а. Глубина рисунка протектора

Осмотр шин

Шины необходимо проверять перед каждой поездкой. Если на шине появились поперечные полосы (минимальная глубина рисунка протектора), если в шину попал гвоздь, осколок стекла или если на боковой стенке шины имеются трещины, немедленно поручите дилеру фирмы “Ямаха” заменить такую шину.

Минимальная глубина протектора (передней и задней шины)	1,0 мм
---	--------

ПРИМЕЧАНИЕ : _____
 Ограничения по глубине рисунка протектора могут отличаться в разных странах. Всегда соблюдайте местные правила.

EW000079

⚠ ПРЕДУПРЕЖДЕНИЕ

- Обращайтесь к дилеру фирмы Ямаха по поводу замены сильно изношенных шин. Помимо того, что это противозаконно, эксплуатация мотоцикла с сильно изношенными шинами снижает устойчивость мотоцикла и может вести к потере управления.
- Замена всех деталей, относящихся к колесам и тормозам, включая шины, должна быть поручена дилеру фирмы Ямаха, который обладает необходимыми профессиональными знаниями и опытом.

Информация о шинах

Этот мотоцикл оборудован камерными шинами.

EW000078

⚠ ПРЕДУПРЕЖДЕНИЕ

- Передняя и задняя шины должны быть одной и той же фирмы и одной и той же конструкции, иначе характеристики управляемости мотоцикла не могут быть гарантированы.
- После многочисленных испытаний только перечисленные ниже шины были рекомендованы фирмой Yamaha Motor Co., Ltd. для этой модели мотоцикла.

ПЕРЕДНЯЯ

Фирма-изготовитель	Размер	Модель
Bridgestone	130/80-18 66P	TW31
	130/80-18 M/C 66P	

ЗАДНЯЯ

Фирма-изготовитель	Размер	Модель
Bridgestone	180/80-14 M/C 78P	TW34

EAU00680

⚠ ПРЕДУПРЕЖДЕНИЕ

- Ездить на изношенных шинах опасно. Когда на шине появляются поперечные полосы, немедленно поручайте дилеру фирмы “Ямаха” заменить такие шины.
- Замена всех деталей, относящихся к колесам и тормозам, включая шины, следует поручать дилеру фирмы “Ямаха”, обладающему необходимыми профессиональными знаниями и опытом.
- Не рекомендуется заклеивать проколотые камеры. Однако, если нет другого выхода, заклеивайте камеру очень тщательно и заменяйте ее при первой возможности камерой высокого качества.

EAU00685

Колеса со спицами

Для сохранения оптимальных эксплуатационных качеств, долговечности и безопасности эксплуатации Вашего мотоцикла обратите внимание на следующие рекомендации, относящиеся к штатным колесам:

- Перед каждой поездкой следует проверять, нет ли на ободах колес трещин, изгибов или складок и нет ли ослабленных или поврежденных спиц. При обнаружении любых повреждений обращайтесь к дилеру фирмы “Ямаха” по поводу замены колеса. Не пытайтесь самостоятельно выполнять даже мелкий ремонт дисков. При наличии деформации или трещин колесо должно быть заменено.
- После замены шины или диска колесо необходимо отбалансировать. Неотбалансированные колеса ведут к ухудшению эксплуа-

тационных качеств, затрудняют управление мотоциклом и сокращают срок службы шин.

- После замены шины ездите с небольшими скоростями, поскольку поверхность шины должна “приработаться” для того, чтобы достичь оптимальных характеристик.

EAU00691

Дополнительное оборудование и запасные части

EW000098

⚠ ПРЕДУПРЕЖДЕНИЕ

Этот мотоцикл не предназначен для буксировки прицепа или для езды с боковой коляской. Дополнительное оборудование и запасные части, которые Вы выбираете для Вашего мотоцикла, должны быть специально предназначены для этой модели и их необходимо надежно закреплять для сохранения устойчивости исходной конструкции. Оригинальное дополнительное оборудование и детали фирмы “Ямаха” специально разрабатывались и испытывались на совместимость с Вашим мотоциклом. Пожалуйста, рассмотрите оригинальные детали и дополнительное оборудование, предлагаемые фирмой “Ямаха” прежде, чем сделать покупку. Использование дополнительного оборудования и запасных частей, не одобренных

фирмой “Ямаха”, могут вызывать потерю устойчивости, нарушение управления, и безопасности езды. Поскольку фирма “Ямаха” не имеет возможности контролировать качество дополнительного оборудования или деталей, изготовленных другими фирмами, она не может нести ответственности за любые последствия, вызванные использованием устройств, не одобренных ею.

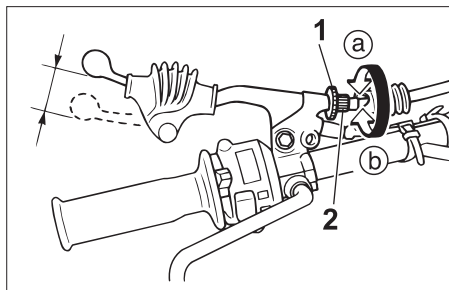

1. Контргайка (на рычаге сцепления)
2. Регулировочный штуцер
- с. Свободный ход

EAU00694

Регулировка свободного хода рычага сцепления

Величина свободного хода рычага сцепления должна составлять 10-15 мм, как показано на рисунке. Периодически проверяйте величину свободного хода рычага сцепления и, если необходимо, регулируйте ее следующим образом :

1. Ослабьте контргайку на рычаге сцепления.
2. Для увеличения свободного хода рычага сцепления вращайте регулировочный штуцер в направлении (а). А для

его уменьшения вращайте штуцер в направлении (б).

3. Если требуемая величина свободного хода рычага сцепления была достигнута, затяните контргайку и пропустите остальные операции. Если нет, то поступайте следующим образом:
4. Полностью заверните регулировочный штуцер рычага сцепления в направлении (а) для того, чтобы освободить трос сцепления.

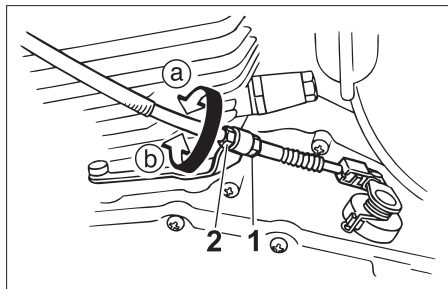

1. Контргайка (на картере двигателя)
2. Регулировочная гайка

5. Ослабьте контргайку на картере двигателя.
6. Для того, чтобы увеличить свободный ход рычага сцепления, вращайте регулировочную гайку в направлении **(a)**.
Для того, чтобы уменьшить свободный ход рычага сцепления, вращайте регулировочную гайку в направлении **(b)**.
7. Затяните контргайки на рычаге сцепления и на картере двигателя.

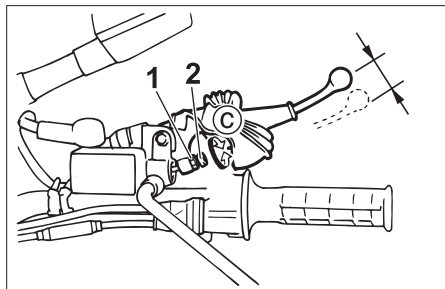

1. Контргайка
2. Регулировочный штуцер
- с. Свободный ход

EAU00696

Регулировка свободного хода рычага сцепления

Величина свободного хода рычага тормоза должна составлять 5-8 мм, как показано на рисунке. Периодически проверяйте величину свободного хода рычага тормоза и, если необходимо, регулируйте ее следующим образом:

1. Ослабьте контргайку на рычаге тормоза.
2. Для того, чтобы увеличить свободный ход рычага тормоза, вращайте регулировочный штуцер в направлении **(a)**.

Для того, чтобы уменьшить свободный ход рычага тормоза, вращайте регулировочный штуцер в направлении **(b)**.

3. Затяните контргайку.

EW000099

⚠ ПРЕДУПРЕЖДЕНИЕ

- После регулировки свободного хода рычага тормоза проверьте величину свободного хода и убедитесь в том, что тормоз срабатывает нормально.
- Ощущение мягкости или вязкости перемещения рычага тормоза может свидетельствовать о наличии воздуха в гидравлической системе. Если в гидравлической системе присутствует воздух, поручите дилеру фирмы "Ямаха" удалить воздух из системы прежде, чем продолжить эксплуатацию мотоцикла. Воздух в гидравлической системе ухудшает эффективность торможения, что может вести к потере управления и к аварии.

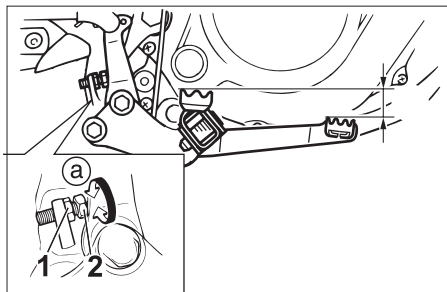

1. Контргайка
2. Регулировочный штуцер
- с. Положение педали тормоза

EAU000707

Регулировка положения и свободного хода педали тормоза

EW000104

⚠ ПРЕДУПРЕЖДЕНИЕ

Рекомендуется поручить выполнение этих регулировок дилеру фирмы "Ямаха".

Положение педали тормоза

Верхняя часть педали тормоза должна находиться приблизительно на 15 мм (0,6 дюйма) ниже верхней части подножки. Периодически проверяйте поло-

жение педали тормоза и, если необходимо, регулируйте его следующим образом:

1. Ослабьте контргайку на педали тормоза.
2. Для того, чтобы поднять педаль тормоза, вращайте регулировочный болт в направлении (a). Чтобы опустить педаль, вращайте регулировочный болт в направлении (b).
3. Затяните контргайку.

EWA00044

⚠ ПРЕДУПРЕЖДЕНИЕ

После регулировки положения педали тормоза необходимо отрегулировать ее свободный ход.

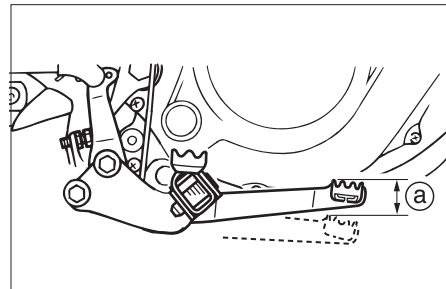

а. Свободный ход педали тормоза

Свободный ход педали тормоза

Свободный ход педали тормоза должен составлять 20-30 мм (0,8-1,22 дюйма), как показано на рисунке. Периодически проверяйте величину свободного хода педали тормоза и, если необходимо, регулируйте ее следующим образом:

EW000106

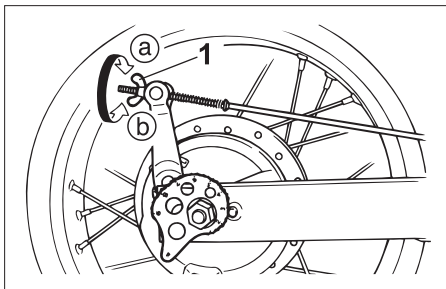

1. Гайка регулировки свободного хода педали тормоза

Для того, чтобы увеличить свободный ход педали тормоза, вращайте регулировочную гайку на тяге тормоза в направлении (a). Чтобы уменьшить свободный ход, вращайте регулировочную гайку в направлении (b).

⚠ ПРЕДУПРЕЖДЕНИЕ

- После регулировки натяжения приводной цепи или после снятия и установки заднего колеса, всегда проверяйте свободный ход педали тормоза.
- Если необходимую величину свободного хода педали не удастся получить указанным выше способом, поручите дилеру фирмы “Ямаха” выполнить эту регулировку.
- После регулировки свободного хода педали тормоза проверьте действие стоп-сигнала.

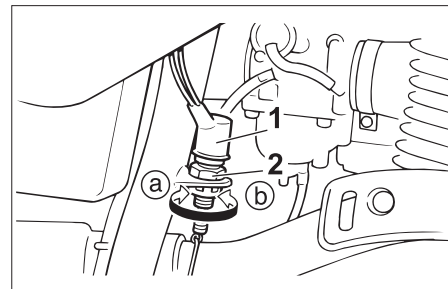

1. Выключатель стоп-сигнала
2. Регулировочная гайка

EAU00713

Регулировка выключателя стоп-сигнала на заднем тормозе

Выключатель стоп-сигнала на заднем тормозе, который приводится в действие педалью тормоза, считается отрегулированным правильно, если стоп-сигнал загорается перед самым началом тормозного действия. Если необходимо, отрегулируйте выключатель стоп-сигнала следующим образом:

Удерживая выключатель стоп-сигнала на месте, вращайте регулировочную гайку. Для того, чтобы стоп-сигнал загорался

раньше, вращайте регулировочную гайку в направлении **(a)**. Чтобы стоп-сигнал загорался позже, вращайте регулировочную гайку в направлении **(b)**.

EAU00720

Проверка передних тормозных накладок и задних тормозных колодок

Проверку износа передних тормозных накладок и задних тормозных колодок следует проводить через интервалы времени, указанные в таблице периодических технических обслуживаний и смазываний.

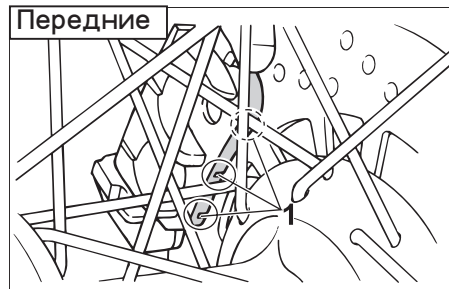

1. Канавка индикатора износа (3 шт.)

EAU03938

Передние тормозные накладки

На всех передних тормозных накладках имеются канавки индикации износа, которые позволяют оценивать износ накладок, не разбирая тормоза. Для того, чтобы определить величину износа, осмотрите индикаторные канавки. Если накладка изношена настолько, что индикаторной канавки почти не видно, поручите дилеру фирмы «Ямаха» заменить весь комплект тормозных колодок.

Задние

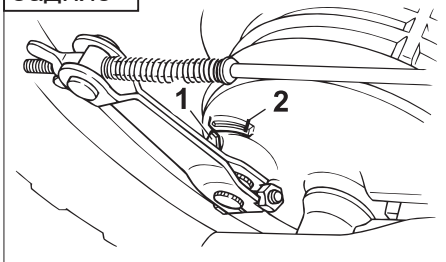

1. Индикатор износа
2. Линия предельно допустимого износа

EAU04502

Задние тормозные колодки

Задний тормоз оборудован индикатором износа, который позволяет контролировать износ тормозных накладок, не разбирая тормоза. Для того, чтобы проверить износ тормозных накладок, проверьте положение индикатора износа при нажатии на педаль тормоза. Если тормозные накладки изношены настолько, что индикатор износа достигает линии предельно допустимого износа, поручите дилеру фирмы “Ямаха” заменить весь комплект тормозных колодок.

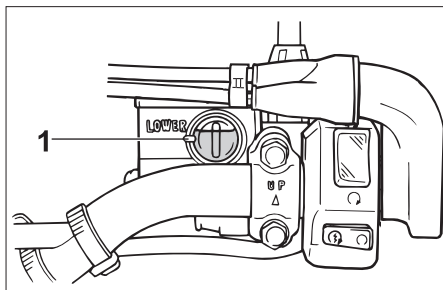

1. Отметка минимального уровня

EAU03294

Проверка уровня тормозной жидкости

При недостаточном количестве тормозной жидкости в тормозную систему может попадать воздух, что может вести к снижению эффективности системы. Перед поездкой убедитесь в том, что уровень тормозной жидкости находится выше отметки минимального уровня, и долейте жидкость, если необходимо. Низкий уровень тормозной жидкости может указывать на износ тормозных накладок и/или на наличие утечек в тормозной системе. Если уровень тормозной

жидкости низкий, проверьте износ тормозных накладок и убедитесь в отсутствии утечек в тормозной системе.

Соблюдайте следующие меры предосторожности :

- Во время проверки уровня жидкости верхняя часть бачка с тормозной жидкостью должна быть горизонтальной.
- Используйте только рекомендованную тормозную жидкость, иначе резиновые уплотнения могут быть повреждены, что ведет к возникновению утечек и снижению эффективности торможения.

Рекомендуемая тормозная жидкость : DOT 4

- Доливайте тормозную жидкость того же самого типа. Смешивание разных жидкостей может вызывать вредную химическую реакцию и вести к снижению эффектив-

ности торможения.

- Следите за тем, чтобы при заливке в бачок тормозной жидкости в него не попала вода. Вода существенно понижает точку вскипания тормозной жидкости и может вести к образованию паровых пробок.
- Тормозная жидкость может разъесть окрашенные поверхности и пластмассовые детали. Всегда сразу же удаляйте пролитую тормозную жидкость.
- По мере износа тормозных накладок происходит естественное постепенное понижение уровня тормозной жидкости. Однако, если уровень тормозной жидкости понизился внезапно, поручите дилеру фирмы “Ямаха” установить причину.

EAU03985

Замена тормозной жидкости

Поручайте дилеру фирмы Ямаха заменять тормозную жидкость через интервалы времени, указанные в ПРИМЕЧАНИЯХ в конце таблицы периодических технических обслуживаний и смазываний. Кроме того, заменяйте уплотнительные манжеты главных тормозных цилиндров и тормозных скоб, а также тормозные шланги через указанные ниже интервалы времени или при обнаружении на них признаков утечек или повреждений.

- Манжеты : Заменяйте каждые два года.
- Тормозные шланги: Заменяйте каждые четыре года.

EAU00744

Натяжение приводной цепи

Натяжение приводной цепи следует проверять перед каждой поездкой и, если необходимо, регулировать его.

Как проверить натяжение приводной цепи

1. Установите мотоцикл на горизонтальную площадку и удерживайте его в вертикальном положении.

ПРИМЕЧАНИЕ :

При проверке и регулировке натяжения приводной цепи мотоцикл должен стоять вертикально и быть полностью освобожденным от нагрузки.

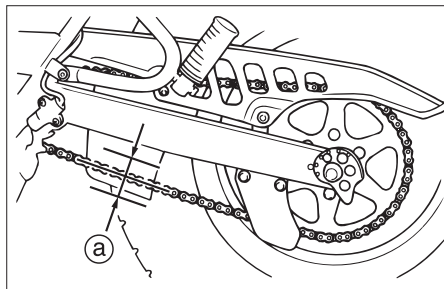

а. Прогиб приводной цепи

2. Установите коробку передач в нейтральное положение.
3. Найдите самый натянутый участок приводной цепи, продвигая мотоцикл и вращая заднее колесо, а затем измерьте прогиб приводной цепи, как показано на рисунке.

Прогиб приводной цепи :
30-40 мм

4. Если величина прогиба не соответствует указанной, отрегулируйте следующим образом :

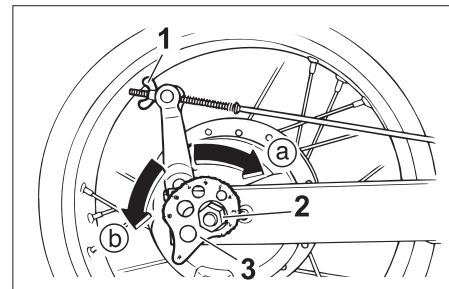

1. Гайка регулировки свободного хода педали тормоза
2. Гайка оси
3. Регулировочная пластина

EAU04369

Как отрегулировать натяжение приводной цепи

1. Ослабьте гайку регулировки свободного хода педали тормоза.
2. Ослабьте гайку оси.
3. Для того, чтобы натянуть приводную цепь, вращайте регулировочные пластины на обоих концах качающегося рычага в направлении (a). Для того, чтобы ослабить натяжение приводной цепи, вращайте регулировочные пластины на концах качающего-

ся рычага в направлении (b), а затем продвиньте заднее колесо вперед.

ПРИМЕЧАНИЕ : _____

Следите за тем, чтобы обе регулировочные пластины находились в одном и том же положении для сохранения правильного совмещения заднего колеса.

EC000096

ОСТОРОЖНО : _____

Неправильное натяжение приводной цепи вызывает перегрузку двигателя и других важных узлов мотоцикла и может вести к проскальзыванию цепи или к ее обрыву. Для предотвращения этого поддерживайте натяжение цепи в указанных пределах.

4. Затяните гайку оси с требуемым моментом.

Момент затяжки:

Гайка оси:

90 Н.м (9,0 кгс.м, 65 футо-фунтов)

5. Отрегулируйте свободный ход педали тормоза. (Описание регулировки свободного хода педали тормоза приведено на стр. 6-24.)

EW000103

⚠ ПРЕДУПРЕЖДЕНИЕ _____

После того, как будет отрегулирован свободный ход педали тормоза, проверьте действие стоп-сигнала.

EAU00767

Смазывание приводной цепи

Приводную цепь необходимо очищать и смазывать через интервалы времени, указанные в таблице общих периодических технических обслуживаний и смазывания, иначе она очень быстро изнашивается, особенно при езде в очень влажных или запыленных местах. Обрабатывайте приводную цепь следующим образом:

EC000097

ОСТОРОЖНО : _____

Приводную цепь необходимо смазывать после мойки мотоцикла или после поездки под дождем.

1. Удалите всю пыль и грязь с приводной цепи щеткой или тканью.

ПРИМЕЧАНИЕ : _____

Для более тщательной очистки поручите дилеру фирмы "Ямаха" снять приводную цепь и промыть ее растворителем.

2. Нанесите смазку для цепей и тросов фирмы “Ямаха” из аэрозольного баллона или другую качественную аэрозольную смазку для приводных цепей на обе стороны и на центральную часть цепи, обеспечив достаточное смазывание боковых пластин и роликов.

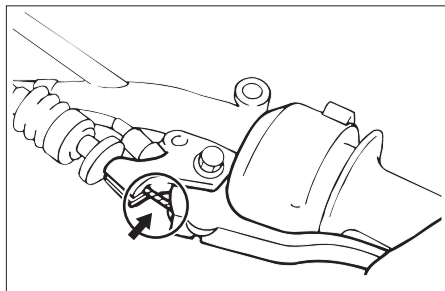

EAU03297*

Проверка и смазывание тросов

Работу всех тросов управления и их состояние следует проверять перед каждой поездкой и в случае необходимости тросы и их наконечники следует смазывать. Если какой-либо из тросов поврежден или не перемещается плавно, поручите дилеру фирмы “Ямаха” заменить его.

Рекомендуемая смазка:

Смазка для цепей и тросов фирмы “Ямаха” или моторное масло

EW000111

⚠ ПРЕДУПРЕЖДЕНИЕ

Повреждение наружной оболочки троса может вести к образованию ржавчины на центральной жиле, мешающему ее плавному перемещению. Во избежание опасных ситуаций заменяйте поврежденные тросы при первой возможности.

EAU04034

Проверка и смазывание рукоятки и троса дроссельной заслонки

Работу рукоятки привода дроссельной заслонки следует проверять перед каждой поездкой. Кроме того, трос следует смазывать или заменять через интервалы времени, указанные в таблице периодических технических обслуживаний и смазываний.

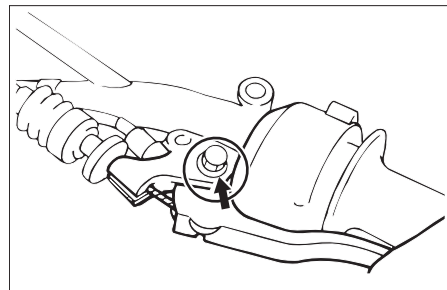
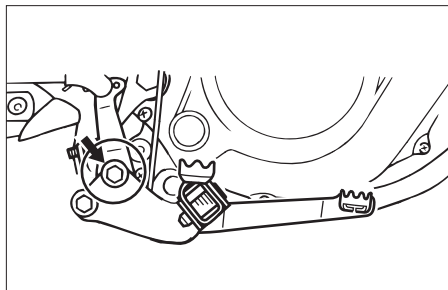

EAU03370

Проверка и смазывание педалей тормоза и переключателя передач

Работу педалей тормоза и переключателя передач необходимо проверять перед каждой поездкой и оси вращения педалей следует смазывать по мере необходимости.

Рекомендуемая смазка :
Консистентная смазка на основе литиевого мыла (универсальная смазка)

EAU03164

Проверка и смазывание рычагов тормоза и сцепления

Работу рычагов тормоза и сцепления необходимо проверять перед каждой поездкой и оси вращения рычагов следует смазывать по мере необходимости.

Рекомендуемая смазка :
Консистентная смазка на основе литиевого мыла (универсальная смазка)

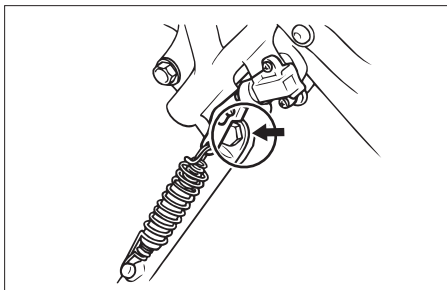

EAU03165

Проверка и смазывание боковой подставки

Работу боковой подставки следует проверять перед каждой поездкой, а ось вращения и места контакта “металл-по-металлу” следует смазывать по мере необходимости.

EW000113

⚠ ПРЕДУПРЕЖДЕНИЕ

Если боковая подставка не перемещается плавно вверх и вниз, то обращайтесь к дилеру фирмы “Ямаха” по поводу ее проверки или ремонта.

Рекомендуемая смазка:
Консистентная смазка на основе литиевого мыла
(Универсальная смазка)

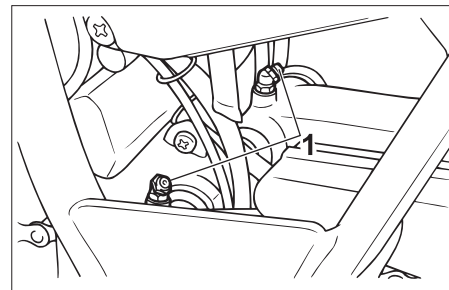

EAU04282

Смазывание задней подвески

Точки вращения задней подвески необходимо смазывать через интервалы времени, указанные в таблице периодических технических обслуживаний и смазывания.

Рекомендуемая смазка: Консистентная смазка на основе литиевого мыла

EAU02939

Проверка передней вилки

Проверка состояния и работы передней вилки должна проводиться через интервалы времени, указанные в таблице периодических технических обслуживаний и смазываний, следующим образом :

Как проверить состояние

EW000115

⚠ ПРЕДУПРЕЖДЕНИЕ

Надежно установите мотоцикл так, чтобы исключить опасность его падения.

Проверьте, нет ли на внутренних трубах царапин, повреждений и больших утечек масла.

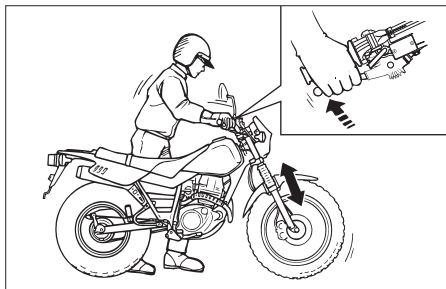

Как проверить работу

1. Установите мотоцикл на горизонтальную площадку и удерживайте его в вертикальном положении.
2. Нажав на ручной тормоз, сильно надавите на рукоятки руля несколько раз и убедитесь в том, что передняя вилка сжимается и выдвигается обратно без заеданий.

EC000098

ОСТОРОЖНО :

Если обнаружены какие-либо неисправности или если вилка не перемещается плавно, обращайтесь к дилеру фирмы Ямаха по поводу ее проверки или ремонта.

EAU00794

Проверка руля

Износ или люфт подшипников руля могут представлять опасность. Поэтому проверку работы руля необходимо проводить через интервалы времени, указанные в таблице периодических технических обслуживаний и смазываний, следующим образом :

1. Установите под двигатель опору для того, чтобы вывесить переднее колесо над землей.

EW000115

⚠ ПРЕДУПРЕЖДЕНИЕ

Надежно установите мотоцикл так, чтобы исключить опасность его падения.

EAU01144

EAU03806

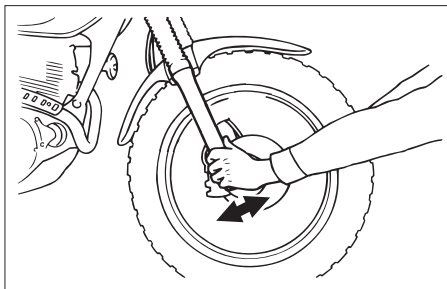

Проверка подшипников колес

Проверка подшипников переднего и заднего колеса должна проводиться через интервалы времени, указанные в таблице периодических технических обслуживаний и смазываний. Если ступица колеса имеет люфт или если колесо не вращается плавно, обращайтесь к дилеру фирмы Ямаха по поводу проверки подшипников колес.

2. Возьмитесь за нижние концы стоек передней вилки и постарайтесь сдвинуть их вперед и назад. Если ощущается даже незначительный люфт, обращайтесь к дилеру фирмы Ямаха по поводу проверки или ремонта руля.

Аккумуляторная батарея

Без надлежащего ухода аккумуляторная батарея корродирует и быстро разряжается. Уровень электролита, состояние выводов и укладку вентиляционного шланга аккумуляторной батареи следует проверять перед каждой поездкой и через интервалы времени, указанные в таблице периодических технических обслуживаний и смазывания.

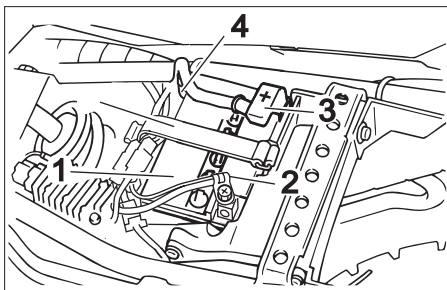

1. Аккумуляторная батарея
2. Отрицательный провод (черный)
3. Положительный провод (красный)
4. Вентиляционный шланг батареи
5. Лента

Как проверить уровень электролита

1. Снимите сиденье. (Описание операций снятия и установки сиденья приведено на стр. 3-9.)
2. Отсоедините отрицательный провод от вывода аккумуляторной батареи.
3. Отсоедините положительный провод и вентиляционный шланг от батареи.
4. Отстегните ленту крепления батареи и выньте батарею из аккумуляторного отсека.

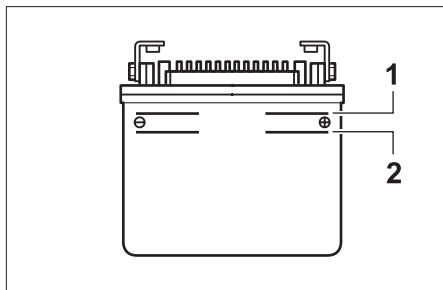

1. Отметка максимального уровня
 2. Отметка минимального уровня
5. Установите аккумуляторную батарею на горизонтальную поверхность и проверьте уровень электролита в ней.

ПРИМЕЧАНИЕ : _____
 Электролит должен находиться между отметками минимального и максимального уровня.

6. Если электролит находится на отметке минимального уровня или ниже нее, долейте дистиллированную воду до отметки максимального уровня.

⚠ ПРЕДУПРЕЖДЕНИЕ

- Электролит ядовит и опасен, поскольку содержит серную кислоту, которая вызывает тяжелые ожоги. Не допускайте попадания электролита на кожу, в глаза или на одежду и всегда защищайте глаза, работая рядом с аккумуляторной батареей. В случае контакта с электролитом принимайте следующие меры ПЕРВОЙ ПОМОЩИ :
- **НАРУЖНЫЕ :** Промойте большим количеством воды.
- **ВНУТРЕННИЕ :** Выпейте большое количество воды или молока и немедленно обращайтесь к врачу.
- **ГЛАЗА :** Промывайте водой в течение 15 минут и обращайтесь за медицинской помощью как можно скорее.

- Аккумуляторные батареи выделяют взрывоопасный газ - водород. Поэтому не приближайтесь к аккумуляторной батарее с источниками искр, открытого пламени, зажженными сигаретами и т. п. и обеспечивайте достаточную вентиляцию при зарядке батареи в закрытых помещениях.
- ХРАНИТЕ ЭТУ И ЛЮБЫЕ ДРУГИЕ АККУМУЛЯТОРНЫЕ БАТАРЕИ В МЕСТАХ, НЕДОСТУПНЫХ ДЛЯ ДЕТЕЙ.

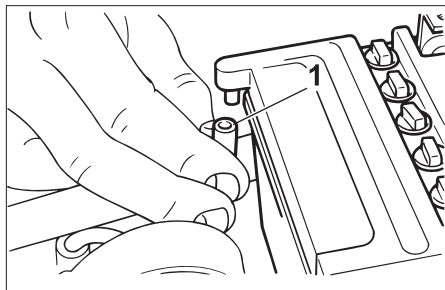

1. Вентиляционный шланг аккумуляторной батареи

ЕС000100

ОСТОРОЖНО :

Используйте только дистиллированную воду, поскольку водопроводная вода содержит минералы, вредные для аккумуляторной батареи.

7. Установите батарею в аккумуляторный отсек и застегните ленту ее крепления на держателе.
8. Присоедините вентиляционный шланг к батарее и убедитесь в том, что он проложен правильно.

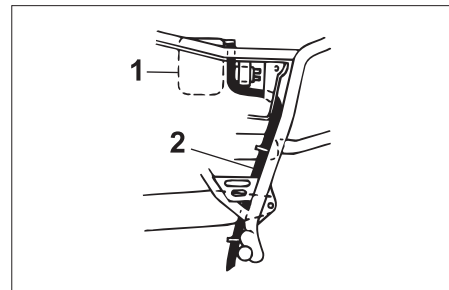

1. Аккумуляторная батарея
2. Вентиляционный шланг батареи

9. Присоедините и надежно затяните клемму положительного провода на положительном (+) выводе батареи.
10. Присоедините и надежно затяните клемму отрицательного провода на отрицательном (-) выводе батареи.
11. Установите сиденье на место.

Как хранить аккумуляторную батарею

1. Если мотоцикл не будет использоваться более одного месяца, снимите аккумуляторную батарею, полностью зарядите ее, а затем поместите ее в сухое прохладное место.
2. Если батарея будет храниться более двух месяцев, проверяйте уровень электролита в ней по крайней мере один раз в месяц и полностью заряжайте ее, если необходимо.
3. Перед установкой на мотоцикл полностью зарядите аккумуляторную батарею.
4. После установки проверьте, правильно ли присоединены провода к выводам батареи и правильно ли проложен ее вентиляционный шланг, в хорошем ли он состоянии и не засорен ли он.

ОСТОРОЖНО : _____

Если вентиляционный шланг расположен таким образом, что электролит или газы, выделяющиеся из батареи, попадают на раму мотоцикла, то это приведет к возникновению конструктивных и наружных повреждений рамы.

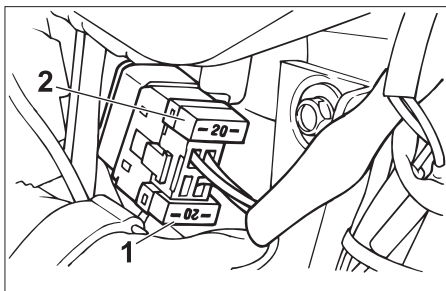

1. Предохранитель
2. Запасной предохранитель

EAU01307

Замена плавкого предохранителя

Держатель предохранителя находится за панелью "А" (Описание операций снятия и установки панели приведены на стр. 6-10.) Если предохранитель перегорел, замените его следующим образом :

1. Установите ключ в положение "OFF" ("ВЫКЛЮЧЕНО") и отключите все электрические цепи.
2. Выньте перегоревший плавкий предохранитель и установите новый предохранитель с указанным номинальным током срабатывания.

Устанавливаемый предохранитель:
20 А

EC000103

ОСТОРОЖНО :

Не используйте предохранители с более высоким, чем рекомендовано, номинальным током срабатывания во избежание больших повреждений внутренних электрических компонентов и возможного возникновения пожара.

3. Установите ключ в положение "ON" ("ВКЛЮЧЕНО"), включите электрические цепи и убедитесь в исправности электрооборудования.
4. Если предохранитель опять сразу же перегорает, поручите дилеру фирмы "Ямаха" проверить электрическую систему мотоцикла.

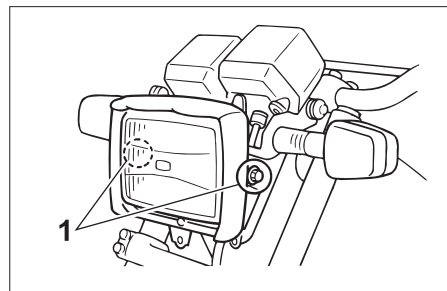

1. Болт (2 шт.)

EAU01528

Замена лампы фары

Фара этого мотоцикла оборудована кварцевой лампой. Если лампа фары перегорела, замените ее следующим образом:

1. Снимите щиток А. (Описание операций снятия и установки щитка приведено на стр. 6-9.)
2. Снимите блок фары, отвернув болты.

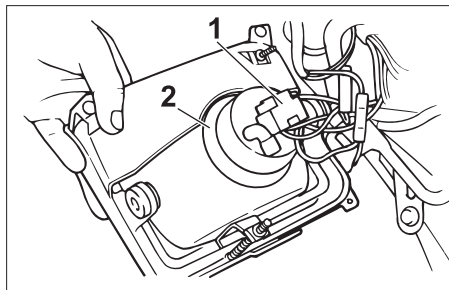

1. Соединитель фары
2. Крышка лампы фары

3. Отсоедините соединитель фары и снимите крышку лампы фары.

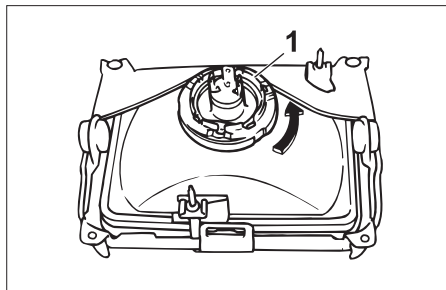

1. Держатель лампы фары
4. Снимите держатель лампы фары, повернув его против часовой стрелки, и выньте перегоревшую лампу.

EW000119

⚠ ПРЕДУПРЕЖДЕНИЕ

Лампы фары нагреваются очень сильно. Поэтому не допускайте контакта горючих материалов с горячей лампой фары и не прикасайтесь к ней до тех пор, пока она не остынет.

5. Установите новую лампу и закрепите ее держателем лампы.

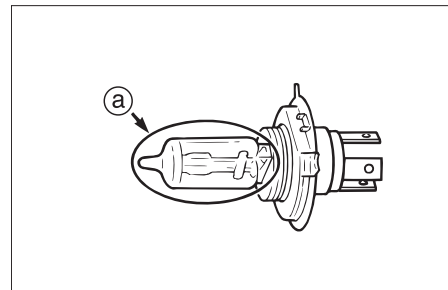

а. Не прикасайтесь к этой зоне

EC000105

ОСТОРОЖНО :

Не прикасайтесь к стеклянной колбе лампы фары, чтобы не оставлять на ней масляных пятен, в противном случае прозрачность стекла, яркость света и срок службы лампы существенно уменьшаются.

Тщательно удалите любые загрязнения и отпечатки пальцев с лампы фары при помощи ткани, смоченной спиртом или растворителем.

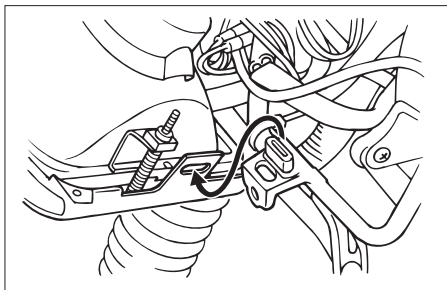

6. Установите крышку лампы фары и присоедините соединитель.
7. Установите блок фары на место, закрепив его болтами.
8. Установите щиток.
9. Поручите дилеру фирмы "Ямаха" отрегулировать направление луча фары, если необходимо.

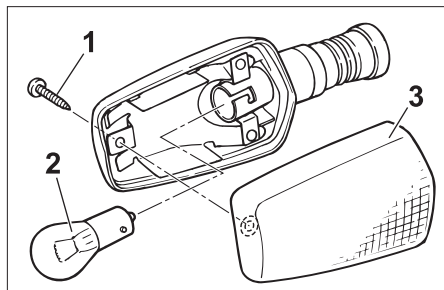

1. Винт
2. Лампа
3. Рассеиватель

EAU03497

Замена лампы указателя поворотов

1. Снимите рассеиватель указателя поворотов, вывернув винт.
2. Выньте перегоревшую лампу, нажав на нее и повернув ее против часовой стрелки.
3. Вставьте новую лампу в патрон, нажмите на нее, а затем поверните ее по часовой стрелке до упора.
4. Установите рассеиватель, закрепив его винтами.

ОСТОРОЖНО : _____

Не затягивайте винты слишком сильно, т. к. это может вести к поломке рассеивателя.

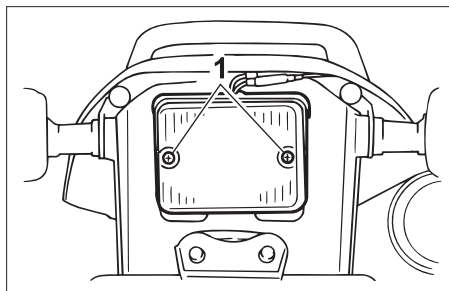

1. Винт (2 шт.)

EAU01623

Замена лампы заднего габаритного фонаря/стоп-сигнала

1. Снимите рассеиватель заднего фонаря/стоп-сигнала, вывернув винты.

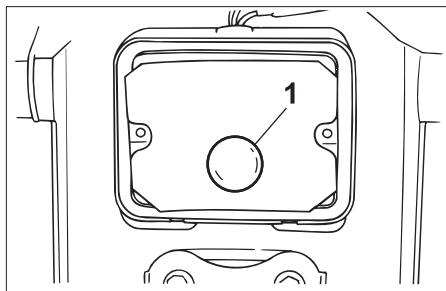

1. Лампа

2. Выньте перегоревшую лампу, нажав на нее и повернув ее против часовой стрелки.
3. Вставьте новую лампу в патрон, нажмите на нее, а затем поверните ее по часовой стрелке до упора.
4. Установите рассеиватель, закрепив его винтами.

EC000108

ОСТОРОЖНО :

Не затягивайте винты слишком сильно, т. к. это может вести к поломке рассеивателя.

EAU01579

Поддержка мотоцикла

Поскольку эта модель не оборудована центральной подставкой, соблюдайте указанные ниже меры предосторожности при снятии переднего или заднего колеса или при проведении каких-либо других операций технического обслуживания, при которых мотоцикл должен стоять вертикально.

Перед проведением каких бы то ни было работ по техническому обслуживанию мотоцикла, он должен быть устойчиво установлен на горизонтальной площадке. Для обеспечения устойчивого положения мотоцикла под его двигатель можно установить прочный деревянный ящик.

Как проводить техническое обслуживание переднего колеса

1. Обеспечьте устойчивость задней части мотоцикла, используя специальную мотоциклетную стойку, а если ее нет, то установив домкрат

под раму мотоцикла перед задним колесом.

2. Поднимите переднее колесо над землей при помощи мотоциклетной стойки.

Как проводить техническое обслуживание заднего колеса

Приподнимите заднее колесо над землей, используя мотоциклетную стойку, а если ее нет, то установив домкраты либо с обеих сторон рамы перед задним колесом, либо с обеих сторон качающегося рычага.

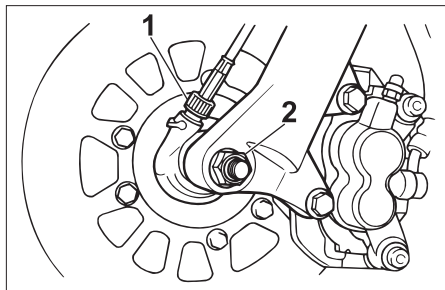

1. Трос спидометра
2. Гайка оси

EAU03517

Переднее колесо

Как снять переднее колесо

EW000122

⚠ ПРЕДУПРЕЖДЕНИЕ

- Рекомендуется поручить техническое обслуживание колеса дилеру фирмы "Ямаха".
- Надежно установите мотоцикл так, чтобы исключить опасность его падения.

1. Отсоедините трос спидометра от переднего колеса.
2. Ослабьте гайку оси.

3. Поднимите переднее колесо над землей, как указано на стр. 6-45.
4. Отверните гайку оси, вытяните ось колеса наружу и снимите колесо.

ECA00048

ОСТОРОЖНО :

Не нажимайте на рычаг тормоза после того, как будет снято колесо вместе с тормозными дисками, т. к. это ведет к смыканию тормозных колодок.

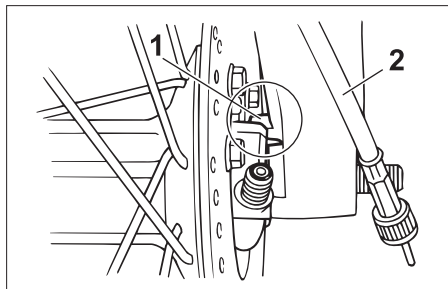

1. Держатель
2. Трос спидометра

EAU03518

Как установить переднее колесо

1. Установите редуктор спидометра в ступицу колеса так, чтобы его выступы попали в углубления.
2. Поднимите колесо между стойками вилки.

ПРИМЕЧАНИЕ :

Обеспечьте достаточное расстояние между тормозными колодками перед тем, как вставить тормозной диск, и проследите за тем, чтобы фиксатор на стойке вилки вошел в прорезь на редукторе спидометра.

3. Вставьте ось колеса и наверните гайку оси.
4. Опустите переднее колесо на землю.
5. Затяните гайку оси с требуемым моментом.

Момент затяжки:

Гайка оси:

90 Н.м (9,0 кгс.м, 65 футо-фунтов)

6. Присоедините трос спидометра.

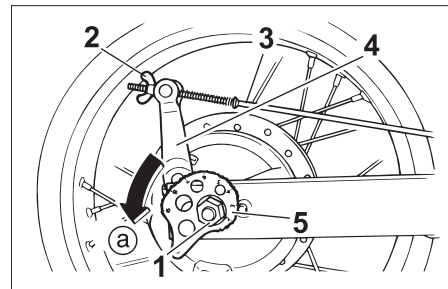

1. Гайка оси
2. Гайка регулировки свободного хода педали тормоза
3. Тяга тормоза
4. Рычаг тормозного кулака
5. Пластина регулировки натяжения приводной цепи

EAU03519

Заднее колесо

Как снять заднее колесо

EW000122

⚠ ПРЕДУПРЕЖДЕНИЕ

- Рекомендуется по поводу технического обслуживания колеса обращаться к дилеру фирмы "Ямаха".
- Обеспечьте надежную опору мотоцикла для исключения его падения.

1. Ослабьте гайку оси.

2. Отверните гайку регулировки свободного хода педали тормоза и отсоедините тягу тормоза от рычага тормозного кулака.
3. Полностью поверните пластины регулировки натяжения цепи на обоих концах качающегося рычага в направлении (а).
4. Поднимите заднее колесо над землей, как указано на стр. 6-45.
5. Отверните гайку оси и вытяните ось колеса наружу.
6. Продвиньте колесо вперед и снимите приводную цепь с задней звездочки.

ПРИМЕЧАНИЕ : _____
 Для того, чтобы снять или установить колесо, разнимать цепь не нужно.

7. Снимите колесо

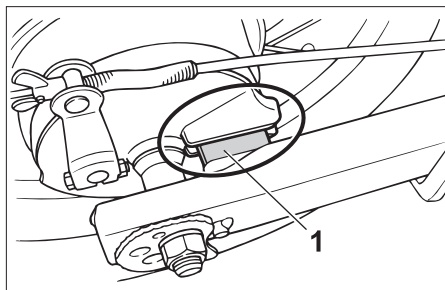

1. Фиксатор

EAU03520

Как установить заднее колесо

1. Вставьте ось колеса с левой стороны.

ПРИМЕЧАНИЕ : _____
 Следите за тем, чтобы регулировочные пластины приводной цепи были установлены проштампованной стороной наружу и чтобы фиксатор на качающемся рычаге вошел в щит тормозного кулака.

2. Установите приводную цепь на заднюю звездочку и отрегулируйте натяжение приводной цепи. (Описание регулировки натяжения приводной цепи приведено на стр. 6-32.)

3. Наверните гайку оси и опустите заднее колесо на землю.
4. Заяните гайку оси с требуемым моментом.

Момент затяжки:

Гайка оси:
 90 Н.м (9,0 кгс.м, 65 футо-фунтов)

5. Установите тягу тормоза на рычаг тормозного кулака и наверните гайку регулировки свободного хода педали тормоза на тягу тормоза.
6. Отрегулируйте свободный ход педали тормоза. (Описание регулировки свободного хода педали тормоза приведено на стр. 6-27.)

EW000103

⚠ ПРЕДУПРЕЖДЕНИЕ

После регулировки свободного хода педали тормоза проверьте действие стоп-сигнала.

EAU01008

Поиск и устранение неисправностей

Несмотря на то, что мотоциклы фирмы Ямаха проходят тщательную проверку перед отгрузкой с завода, в процессе эксплуатации могут возникать неисправности. Любые проблемы, связанные, например, с топливом, компрессией или с системой зажигания, могут затруднять запуск и вести к потере мощности.

Приведенная ниже карта поиска и устранения неисправностей дает Вам возможность быстро и легко проверять эти системы самостоятельно. Однако, если Ваш мотоцикл нуждается в каком-либо ремонте, отправляйте его к дилеру фирмы Ямаха, у квалифицированных механиков которого есть необходимые инструменты, опыт и ноу-хау для правильного обслуживания мотоциклов.

Используйте только оригинальные запасные части фирмы Ямаха. Поддельные детали могут выглядеть также, как и детали, изготовленные фирмой Ямаха, но очень часто они уступают им по качеству, имеют меньший срок службы и могут вести к получению очень больших счетов за ремонт.

Карта поиска и устранения неисправностей

⚠ ПРЕДУПРЕЖДЕНИЕ

Не приближайтесь к мотоциклу с источниками открытого пламени и не курите во время проверки или работы с топливной системой.

1. Топливо

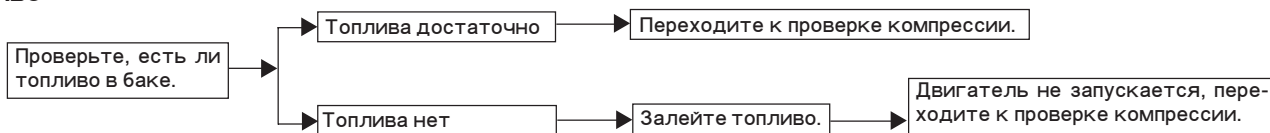

2. Компрессия

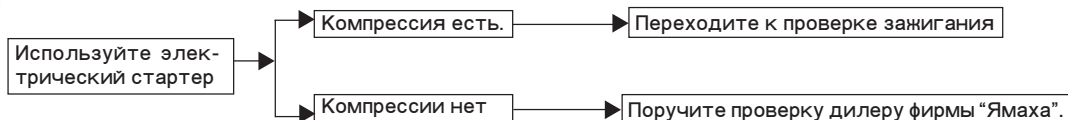

3. Зажигание

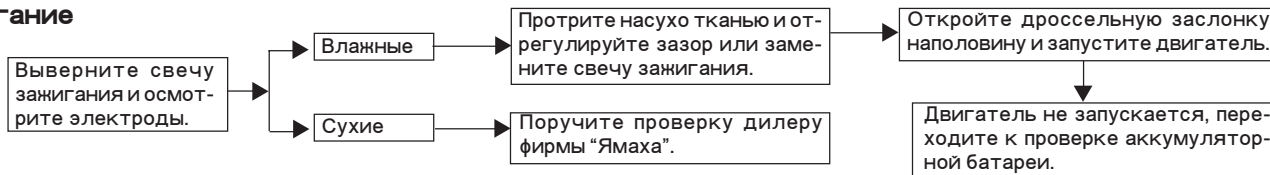

4. Аккумуляторная батарея



Уход	7-1
Хранение	7-4

Уход

Наряду с тем, что открытая конструкция мотоцикла имеет свою привлекательность, она ведет также и к его уязвимости. Ржавление и коррозия могут проявляться, несмотря на использование высококачественных деталей. Ржавая выхлопная труба может быть незаметной на автомобиле, но портит общий вид мотоцикла. Постоянный и правильный уход за мотоциклом не только соответствует условиям гарантии, но и сохраняет хороший внешний вид Вашего мотоцикла, продлевает срок его службы и обеспечивает его оптимальные эксплуатационные качества.

Перед чисткой

1. После того, как двигатель остынет, закройте выходное отверстие глушителя пластиковым пакетом.
2. Убедитесь в том, что все колпачки и крышки, а также все электрические соединители и разъемы, включая наконечники свечей зажигания, надежно закреплены.
3. Удалите особо стойкие отложения грязи, например, масло, пригоревшее к картеру двигателя, при помощи обезжиривающего состава и кисти, но не допускайте попадание этих составов на сальники, прокладки, звездочки, приводную цепь и оси колес. Всегда смывайте грязь и обезжириватель водой.

Чистка

ECA00010

ОСТОРОЖНО : _____

- Не применяйте крепкие кислотные очистители колес, в особенности для чистки колес со спицами. При использовании таких составов для удаления трудно удаляемых отложений грязи не оставляйте их на обрабатываемых поверхностях дольше, чем указано в инструкции по их применению. Кроме того, тщательно промойте эти поверхности водой, немедленно вытирайте их и наносите антикоррозионный состав.
- Неправильная чистка ведет к повреждениям ветрового стекла, кожухов, панелей и других пластмассовых деталей. Используйте для очистки пластиковых деталей только мягкую чистую ткань или губку, смоченную водой с мягким моющим средством.

- Не наносите никакие сильнодействующие химические вещества на пластиковые детали. Не используйте ткань или губку, которые находились в контакте с сильнодействующими или абразивными чистящими средствами, растворителями или разбавителями, топливом (бензином), очистителями или ингибиторами ржавчины, тормозной жидкостью, антифризом или электролитом.
- Не используйте моющие агрегаты с применением воды или пара под высоким давлением, поскольку они могут вызывать проникновение воды внутрь узлов мотоцикла, ведущее к повреждению следующих зон: сальники (колес и подшипников качающегося рычага, вилки и тормозов), электрические компоненты (соединители, разъемы, измерительные приборы, выключатели и фо-

нари), шланги сапуна и вентиляционные решетки.

- На мотоциклах, оборудованных ветровым стеклом: Не используйте крепкие растворители и жесткие губки, поскольку они вызывают появление помутнений и царапин. Некоторые очистители пластиковых деталей могут оставлять на ветровом стекле царапины. Проверьте очиститель на небольшом незаметном участке стекла, чтобы быть уверенным, что он не оставляет никаких следов. Если на стекле появились царапины, после мойки мотоцикла используйте качественный состав для полировки пластиков .

После обычного использования
Удалите грязь теплой водой, мягким моющим средством и мягкой чистой губкой, а затем тщательно промойте чистой водой. Используйте зубную щетку или ершик для мытья бутылок, для чистки трудно доступных мест. Затвердевшая грязь и насекомые удаляются легче, если перед чисткой накрыть это место влажной тканью на несколько минут.

После езды под дождем, по морскому побережью или по дорогам, обработанным соевыми составами

Поскольку морская соль или соли, которыми зимой посыпают дороги, обладают сильными коррозионными свойствами в присутствии воды, выполняйте следующие операции после каждой поездки под дождем, по морскому побережью или по дорогам, посыпанным солью :

УХОД ЗА МОТОЦИКЛОМ И ЕГО ХРАНЕНИЕ

ПРИМЕЧАНИЕ :

Соль, которой посыпают дороги зимой, может сохраняться до поздней весны.

1. После того, как двигатель остынет, промойте мотоцикл холодной водой с мягким моющим средством.

ECA00012

ОСТОРОЖНО :

Не используйте теплую воду, поскольку она усиливает коррозионное действие соли.

2. Нанесите состав для защиты от коррозии на все металлические поверхности (включая хромированные и никелированные детали).

После чистки

1. Протрите мотоцикл насухо замшей или впитывающей тканью.
2. Немедленно протрите приводную цепь и смажьте ее для предотвращения образования ржавчины.
3. Используйте средство для чистки хрома для полировки хромированных и алюминиевых деталей и деталей из нержавеющей стали, включая выхлопную систему. (Даже цветной налет, образовавшийся в результате тепловых процессов на деталях выхлопной системы, изготовленных из нержавеющей стали, можно удалить полированием.)
4. Для предотвращения коррозии рекомендуется наносить антикоррозионный состав на все металлические поверхности (включая хромированные и никелированные).
5. Используйте аэрозольные

смазки в качестве универсального очистителя для удаления всех остатков грязи.

6. Обрабатывайте мелкие повреждения окрашенных поверхностей, вызванные камнями и т. п.
7. Обрабатывайте все окрашенные поверхности восковыми составами.
8. Полностью просушите мотоцикл прежде, чем установить его на хранение или накрыть чехлом.

EWA00001

⚠ ПРЕДУПРЕЖДЕНИЕ

- Следите за тем, чтобы масло или воск не попадали на тормоза или на шины. Если необходимо, очистьте тормозные диски и тормозные накладки обычным очистителем дисковых тормозов или ацетоном, а шины вымойте теплой водой с мягким моющим средством.
- Перед возобновлением эксплуатации проверьте эффек-

тивность действия тормозов и поведение мотоцикла на поворотах.

ECA00013

ОСТОРОЖНО : _____

- Наносите масло и восковые составы экономно и обязательно удаляйте лишнее.
- Не наносите масло или воск на резиновые и пластиковые детали, а обрабатывайте их специальными составами, предназначенными для ухода за ними.
- Избегайте использования абразивных полировальных составов, поскольку они стирают краску.

ПРИМЕЧАНИЕ : _____

Проконсультируйтесь с дилером фирмы “Ямаха” по поводу того, какие составы лучше использовать.

Хранение **Краткосрочное**

Всегда храните мотоцикл в сухом прохладном месте и, если необходимо, защищайте его от пыли пористым чехлом.

ECA00014

ОСТОРОЖНО : _____

- Хранение непросушенного мотоцикла в плохо проветриваемом помещении или под брезентовым чехлом ведет к просачиванию воды внутрь и к образованию ржавчины.
- Для предотвращения образования ржавчины не храните мотоцикл в подвалах, скотных дворах (из-за присутствия аммиака) и в местах, где хранятся агрессивные химические вещества.

Долгосрочное

Перед хранением Вашего мотоцикла в течение нескольких месяцев :

1. Выполните все инструкции, приведенные в разделе “Уход” в этой главе.
2. На мотоциклах, оборудованных топливным краником, имеющим положение “OFF” (“ЗАКРЫТ”) : Переведите рычажок топливного краника в положение “OFF” (“ЗАКРЫТ”).
3. Слейте топливо из поплавковой камеры карбюратора, повернув сливную пробку; этим предотвращается скопление смолистых отложений. Вылейте слитое топливо обратно в топливный бак.
4. Полностью залейте топливный бак и добавьте в него стабилизатор топлива (если он имеется) для предотвращения образования ржавчины и разложения топлива.
5. Выполните следующие операции для предотвращения образования ржавчины на стен-

ках цилиндра, поршневых колец и т. п.

- a. Снимите наконечник свечи и выверните свечу.
- b. Залейте по одной чайной ложке моторного масла в свечное отверстие.
- c. Установите наконечник свечи на свечу и положите свечу на головку цилиндра так, чтобы электроды были соединены с массой. (Этим ограничивается искрообразование при выполнении следующего шага.)
- d. Проверните коленчатый вал двигателя несколько раз при помощи стартера. (При этом стенки цилиндра покрываются маслом.)
- e. Снимите со свечи наконечник, заверните свечу на место и установите на нее наконечник.

EWA00003

⚠ ПРЕДУПРЕЖДЕНИЕ

Для предотвращения повреждений или травм, вызванных искрообразованием при проворачивании коленчатого вала двигателя, обязательно замыкайте электроды свечей на массу.

6. Смажьте все тросы управления и оси вращения всех рычагов и педалей, а также боковой/центральной подставки.
7. Проверьте и, если необходимо, доведите до нормы давление в шинах, а затем установите мотоцикл так, чтобы оба его колеса не касались земли.
Если это не сделано, то поворачивайте колеса на небольшой угол каждый месяц для предотвращения ухудшения свойств резины в точке контакта с землей.
8. Закройте выходное отверстие глушителя пластиком

вым пакетом для предотвращения проникновения в него влаги.

9. Снимите аккумуляторную батарею и полностью зарядите ее. Храните ее в сухом прохладном месте и подзаряджайте ее каждый месяц. Не храните аккумуляторную батарею в слишком холодном или в слишком теплом месте (ниже 0°C или выше 30°C). Более подробная информация о хранении аккумуляторной батареи приведена на стр. 6-41.

ПРИМЕЧАНИЕ : _____
Перед хранением мотоцикла проведите все необходимые ремонтные работы.

ТЕХНИЧЕСКИЕ ДАННЫЕ 8-1

ТЕХНИЧЕСКИЕ ДАННЫЕ

ТЕХНИЧЕСКИЕ ДАННЫЕ

Модель	TW200(C)
Размеры	
Общая длина	2.090 мм (82,3 дюйма)
Общая ширина	820 мм (32,3 дюйма)
Общая высота	1.120 мм (44,1 дюйма)
Высота сиденья	790 мм (31,1 дюйма)
Колесная база	1.325 мм (52,2 дюйма)
Дорожный просвет	265 мм (10,4 дюйма)
Минимальный радиус поворота	1.900 мм (74,8 дюйма)
Базовая масса (с маслом и полным топливным баком)	
	126 кг (278 фунтов) (модель TW200)
	127 кг (280 фунтов) (модель TW200C)
Двигатель	
Тип двигателя	С воздушным охлаждением, 4-тактный, с одинарным верхним распределительным валом
Расположение цилиндров	Один цилиндр с наклоном вперед
Рабочий объем	196 см ³
Диаметр цилиндра x Ход поршня	67,0 x 55,7 мм
Степень сжатия	9,5 : 1
Система запуска	Электрический стартер
Система смазки	Картер с маслом

Моторное масло

Тип

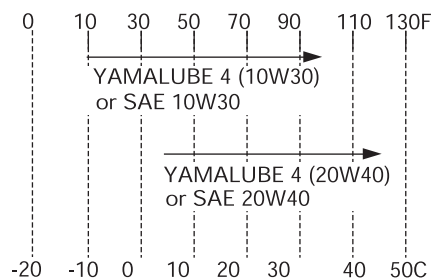

Рекомендуемая классификация моторного масла

Тип SE, SF, SG или выше по классификации API

ОСТОРОЖНО :

Используйте только масла, не содержащие антифрикционных присадок. Масла для легковых автомобилей (часто имеющие маркировку "ENERGY CONSERVING II") содержат антифрикционные присадки, которые вызывают пробуксовку сцепления и/или муфты стартера, что ведет к сокращению сроков службы этих компонентов и ухудшению эксплуатационных качеств мотоцикла.

Количество	
Без замены фильтрующего элемента масляного фильтра	1,0 л (0,9 имперских кварты, 1,1 кварты США)
С заменой фильтрующего элемента масляного фильтра	1,1 л (1,0 имперская кварта, 1,2 кварты США)
Общее количество (сухой двигатель)	1,3 л (1,1 имперской кварты, 1,4 кварты США)
Воздушный фильтр	Элемент влажного типа

Топливо	
Тип	ТОЛЬКО НЕЭТИЛИРОВАННЫЙ БЕНЗИН
Емкость топливного бака	7,0 л (1,5 имперского галлона, 1,8 галлона США)
Резервный запас	1,7 л (0,4 имперского галлона, 0,5 галлона США)
Карбюратор	
Фирма-изготовитель	TEIKEI
Модель x Количество	MV28 x 1 (модель TW200) MV28 1B x 1 (модель TW200C)
Свеча зажигания	
Фирма-изготовитель/Тип	NGK / DR8EA DENSO / X24ESR-U
Зазор	0,6-0,7 мм
Тип сцепления	Многодисковое, в масляной ванне

ТЕХНИЧЕСКИЕ ДАННЫЕ

Трансмиссия

Первичная система понижения	Цилиндрические прямозубые шестерни
Передаточное отношение первичной ступени	73/22 (3,318)
Вторичная система понижения	Цепной привод
Передаточное отношение вторичной системы	3,571
Число зубьев на звездочках приводной цепи	
(задняя/передняя)	50/14
Тип коробки передач	Постоянного зацепления, 5-ступенчатая
Привод	Переключение левой ногой
Передаточные соотношения	1-я 2,833 2-я 1,789 3-я 1,318 4-я 1,040 5-я 0,821

Ходовая часть

Тип рамы	Ромбовидная
Угол продольного наклона	26°
Снос реакции	95 мм (3,74 дюйма)

Шины

Передние	
Тип	С камерой
Размер	130/80-18 66P или 130/80-18 M/C 66P
Фирма-изготовитель/Модель	BRIDGESTONE / TW31
Задние	
Тип	С камерой
Размер	180/80-14M/C 78P
Фирма-изготовитель/Модель	BRIDGESTONE / TW34

Максимальная нагрузка*

180 кг (397 фунтов)
(модель TW200)
179 кг (395 фунтов)
(модель TW200C)

Давление воздуха (на холодной шине)

При нагрузке до 90 кг*

Передняя	125 кПа (1,25 кгс/см ² , 18 фунт.дюйм ²)
Задняя	125 кПа (1,25 кгс/см ² , 18 фунт.дюйм ²)

При нагрузке 90 кг – максимум*

Передняя	150 кПа (1,50 кгс/см ² , 22 фунт.дюйм ²)
Задняя	175 кПа (1,75 кгс/см ² , 25 фунт.дюйм ²)

* Суммарная масса водителя, пассажира, багажа и дополнительного оборудования

Диски колес

Передний	
Тип	Колесо со спицами
Размер	2.50 x 18
Задний	
Тип	Колесо со спицами
Размер	14M/C x MT 4,50

Тормоза

Передний	
Тип	С одним диском
Привод	Правой рукой
Тормозная жидкость	DOT 4
Задний	
Тип	Барабанный
Привод	Правой ногой

Подвеска	
Передняя	Телескопическая вилка
Задняя	Качающийся рычаг (Подвеска Монокросс)
Пружины/Амортизаторы	
Передние	Спиральная пружина/Масляный демпфер
Задние	Спиральная пружина/Газо-масляный демпфер
Ход колес	
Переднее	160 мм (6,3 дюйма)
Заднее	150 мм (5,9 дюйма)
Электрическая система	
Система зажигания	C.D.I.
Система зарядки	Магнето переменного тока
Номинальный выход	14 В, 170 Вт при 5.000 об/мин
Аккумуляторная батарея	
Модель	GM7CZ-3D
Напряжение, емкость	12 В, 7 А.ч.

Тип лампы фары	Галогеновая лампа
Напряжение, мощность x количество ламп	
Фара	12 В, 60/55 Вт x 1
Стоп-сигнал/Задний габаритный фонарь	12 В, 8/27 Вт x 1
Передние фонари указателя поворотов	12 В, 27/8 Вт x 2
Задние фонари указателя поворотов	12 В, 27 Вт x 2
Освещение прибора	12 В, 3,4 Вт x 1
Индикатор нейтрали	12 В, 3,4 Вт x 1
Индикатор дальнего света	12 В, 3,4 Вт x 1
Индикатор указателя поворотов	12 В, 1,4 Вт x 2
Плавкий предохранитель	20 А

Идентификационные номера	9-1
Идентификационный номер ключа	9-1
Идентификационный номер мотоцикла	9-1
Табличка с обозначением модели	9-2

ИНФОРМАЦИЯ ДЛЯ ВЛАДЕЛЬЦА

EAU02944

Идентификационные номера

Для облегчения заказа запасных частей у дилера фирмы Ямаха или для справок в случае угона мотоцикла запишите идентификационный номер ключа, идентификационный номер мотоцикла и информацию с таблички обозначения модели в предназначенные для этого рамки, приведенные ниже.

1. ИДЕНТИФИКАЦИОННЫЙ НОМЕР КЛЮЧА :

2. ИДЕНТИФИКАЦИОННЫЙ НОМЕР МОТОЦИКЛА :

3. ТАБЛИЧКА С ИНФОРМАЦИЕЙ О МОДЕЛИ :

○
●

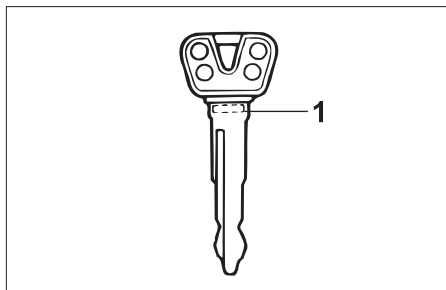

1. Идентификационный номер ключа

EAU01042

Идентификационный номер ключа

Идентификационный номер ключа проштампован на самом ключе. Запишите этот номер в соответствующую рамку и используйте его при заказе нового ключа.

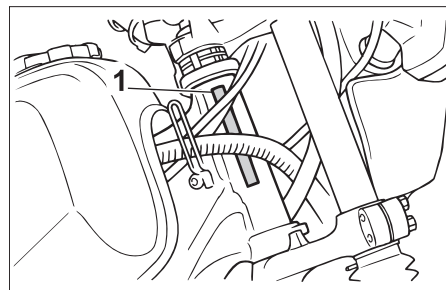

1. Идентификационный номер модели

EAU01043

Идентификационный номер мотоцикла

Идентификационный номер мотоцикла проштампован на головке трубы рулевой колонки. Запишите этот номер в соответствующую рамку.

ПРИМЕЧАНИЕ :

Идентификационный номер мотоцикла используется для опознания Вашего мотоцикла и может быть использован при регистрации Вашего мотоцикла в местных органах учета.

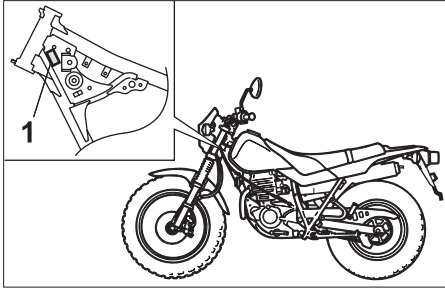

1. Табличка с обозначением модели

EAU03757

Табличка с обозначением модели

Место установки таблички с обозначением модели показано на рисунке. Занесите эту информацию в предусмотренное для этого место. Эта информация необходима при заказе запасных частей у дилера фирмы “Ямаха”.

АЛФАВИТНЫЙ УКАЗАТЕЛЬ

А

- Аккумуляторная батарея 6-38
- Амортизатор 3-10

Б

- БЕЗОПАСНОСТЬ ПРЕЖДЕ ВСЕГО ... 1-1
- Багажник 3-11
- Безопасное вождение 1-1
- Бензин и выхлопные газы 1-8
- Боковая подставка 3-11

В

- Вид слева 2-1
- Вид справа 2-2
- Внесение изменений 1-4
- Выключатели на рукоятках 3-2

Г

- Главный выключатель/
Замок руля 3-1
- Груз и дополнительное
оборудование 1-4

Д

- Держатели багажных ремней 3-11
- Держатель для шлема 3-10
- Дополнительное оборудование и за-
пасные части 6-24

З

- Заднее колесо 6-47
- Замена лампы заднего габаритного
фонаря/стоп-сигнала 6-45
- Замена лампы указателя
поворотов 6-44
- Замена лампы фары 6-42
- Замена плавкого
предохранителя 6-42

- Замена тормозной жидкости 6-31
- Запуск и прогрев холодного двигате-
ля 5-1
- Запуск прогретого двигателя 5-3
- Защитная одежда 1-4

И

- Идентификационные номера 9-1
- Идентификационный номер ключа 9-1
- Идентификационный номер мотоцик-
ла 9-1

К

- Карта поиска и устранения неисправ-
ностей 6-50
- Колеса со спицами 6-24
- Комплект 6-2
- Крышка топливного бака 3-5

М

- Моторное масло и масляный
фильтр 6-13

Н

- Натяжение приводной цепи 6-32

О

- Обкатка двигателя 5-6
- Органы управления и приборы 2-3

П

- ПЕРИОДИЧЕСКОЕ ТЕХНИЧЕСКОЕ ОБ-
СЛУЖИВАНИЕ 6-1
- Парковка 5-7
- Педаль переключателя передач .. 3-4
- Педаль тормоза 3-5
- Переднее колесо 6-46
- Переключение передач 5-4
- Перечень проверок перед эксплуата-
цией 4-1
- Поддержка мотоцикла 6-45
- Поиск и устранение
неисправностей 6-49
- Положение "LOCK" ("ЗАПЕРТО") 3-1
- Проверка и смазывание боковой под-
ставки 6-36
- Проверка и смазывание педалей торм-
оза и переключателя передач 6-35
- Проверка и смазывание рукоятки и
троса дроссельной заслонки ... 6-35
- Проверка и смазывание рычагов тор-
моза и сцепления 6-35
- Проверка и смазывание тросов ... 6-34
- Проверка передней вилки 6-37
- Проверка передних тормозных наклад-
ок и задних тормозных
колодок 6-29
- Проверка подшипников колес 6-38
- Проверка руля 6-37
- Проверка свечи зажигания 6-11
- Проверка уровня тормозной
жидкости 6-30

Р

Расположение важных табличек ...	1-9
Регулировка выключателя стоп-сигнала на заднем тормозе	6-28
Регулировка зазоров клапанного механизма	6-20
Регулировка карбюратора	6-20
Регулировка положения и свободного хода педали тормоза	6-27
Регулировка свободного хода рычага сцепления	6-25
Регулировка свободного хода рычага сцепления	6-26
Регулировка свободного хода троса дроссельной заслонки	6-20
Рекомендуемые моменты переключения передач	5-5
Ручка пускового устройства (воздушной заслонки)	3-9
Рычаг сцепления	3-4
Рычаг тормоза	3-5
С	
Сигнальные лампы	3-2
Сиденье	3-9
Система блокировки зажигания	3-12
Смазывание задней подвески	6-36
Смазывание приводной цепи	6-33
Снятие и установка кожуха и панелей	6-9
Спидометр	3-2

Т

ТЕХНИЧЕСКИЕ ДАННЫЕ	8-1
Таблица общих технических обслуживаний и смазывания	6-5
Таблица периодических технических обслуживаний систем, влияющих на состав выхлопных газов	6-3
Табличка с обозначением модели	9-2
Топливный краник	3-8
Топливо	3-6
У	
Угольный фильтр (только для Калифорнии)	6-13
Уход	7-1
Х	
Хранение	7-4
Ш	
Шины	6-21
Ч	
Чистка искрогасителя	6-19
Чистка фильтрующего элемента воздушного фильтра и контрольного шланга	6-17



YAMAHA MOTOR CO., LTD

НАПЕЧАТАНО НА БУМАГЕ, ИЗГОТОВЛЕННОЙ
ИЗ БУМАЖНЫХ ОТХОДОВ

ОТПЕЧАТАНО В ЯПОНИИ
2002.5 - 0.7 * 1
(R)