



РУКОВОДСТВО ПО ЭКСПЛУАТАЦИИ

MidnightStar

XV1900A

5C4-28199-XO

Добро пожаловать в мир мотоциклов YAMAHA!



Являясь обладателем мотоцикла XV1900A YAMAHA, вы пользуетесь преимуществами богатого опыта компании YAMAHA и новейших технологий в области разработки и производства высококачественной продукции, которые заработали компании YAMAHA солидную репутацию. Пожалуйста, найдите время для тщательного изучения настоящего Руководства, чтобы в полной мере насладиться преимуществами вашего мотоцикла модели XV1900A. Руководство пользователя разъясняет вам не только как управлять, контролировать и обслуживать ваш мотоцикл, но также как уберечь себя и других от неприятностей и ущерба.

Кроме того, в этом Руководстве приводится множество советов, которые помогут вам поддерживать ваш мотоцикл в наилучшем состоянии. Если у вас возникнут любые дополнительные вопросы, обращайтесь в вашу дилерскую организацию компании YAMAHA. Коллектив компании YAMAHA желает вам безопасной и приятной езды. Помните: безопасность на первом месте!

ВАЖНАЯ ИНФОРМАЦИЯ, СОДЕРЖАЩАЯСЯ В РУКОВОДСТВЕ

EAU10151

Особенно важная информация выделена в Руководстве следующими пометками:

	Знак предупреждения об опасности означает: ОПАСНОСТЬ! БУДЬТЕ ОСТОРОЖНЫ! ВАША БЕЗОПАСНОСТЬ ПОД УГРОЗОЙ!
 ПРЕДУПРЕЖДЕНИЕ	Несоблюдение инструкций может окончиться серьёзной травмой или смертью водителя транспортного средства, находящихся поблизости лиц или человека, осматривающего или ремонтирующего транспортное средство.
ПРЕДОСТЕРЕЖЕНИЕ:	Данное предупреждение информирует о необходимости принятия специальных мер предосторожности, чтобы избежать повреждения машины.
ПРИМЕЧАНИЕ:	После заголовка ПРИМЕЧАНИЕ дается важная информация, облегчающая выполнение различных действий или поясняющая смысл сказанного.

ПРИМЕЧАНИЕ:

- Данное Руководство должно считаться неотъемлемой частью мотоцикла и должно всегда находиться при нём, даже в случаях перепродаж.
- Компания YAMAHA непрерывно улучшает конструкцию и качество своей продукции. Таким образом, поскольку данное Руководство содержит наиболее свежую информацию о продукции, доступную на момент выхода из печати, могут существовать незначительные расхождения между вашим мотоциклом и этим Руководством. Если у Вас возникают любые вопросы, связанные с данным Руководством, пожалуйста, обратитесь к вашему дилеру компании YAMAHA.

ПРЕДУПРЕЖДЕНИЕ

ПОЖАЛУЙСТА, ПРОЧИТАЙТЕ ЭТО РУКОВОДСТВО ВНИМАТЕЛЬНО И ПОЛНОСТЬЮ ПЕРЕД НАЧАЛОМ ЭКСПЛУАТАЦИИ МОТОЦИКЛА.

Производитель может изменить данные характеристики без предварительного уведомления.

ВАЖНАЯ ИНФОРМАЦИЯ, СОДЕРЖАЩАЯСЯ В РУКОВОДСТВЕ

EAU10200

XV1900A
РУКОВОДСТВО ПО ЭКСПЛУАТАЦИИ
©2006 by Yamaha Motor Co., Ltd.
1-ое издание, февраль 2006
Все права защищены.
Воспроизведение данного документа или
его несанкционированное использование
запрещено без письменного разрешения
Yamaha Motor Co., Ltd.
категорически запрещено.
Напечатано в России.

ОГЛАВЛЕНИЕ

СВЕДЕНИЯ О МЕРАХ БЕЗОПАСНОСТИ	1-1	Система отключения зажигания	3-19	сигнала	6-14
ОПИСАНИЕ	2-1	Дополнительный электрический разъем	3-21	Проверка передних и задних тормозных колодок	6-14
Вид слева	2-1	КОНТРОЛЬНЫЙ ОСМОТР ПЕРЕД ПУСКОМ ДВИГАТЕЛЯ	4-1	Проверка уровней тормозной жидкости и рабочей жидкости привода сцепления	6-15
Вид справа	2-2	Перечень проверок	4-2	Замена тормозной жидкости и рабочей жидкости привода сцепления	6-16
Органы управления и приборы	2-3	ЭКСПЛУАТАЦИЯ И ОСОБЕННОСТИ ВОЖДЕНИЯ МОТОЦИКЛА	5-1	Прогиб приводной цепи	6-16
РАБОТА ОРГАНОВ УПРАВЛЕНИЯ И ПРИБОРОВ	3-1	Пуск двигателя	5-1	Проверка и смазка тросов	6-17
Система иммобилайзера	3-1	Переключение передач	5-2	Проверка и смазка рукоятки акселератора и троса привода дроссельной заслонки	6-17
Замок зажигания/блокиратор руля	3-2	Советы по снижению расхода топлива	5-3	Проверка и смазка педалей тормоза и переключения передач	6-18
Индикаторы и сигнализаторы	3-3	Обкатка двигателя	5-3	Проверка и смазка рычагов тормоза и сцепления	6-18
Многофункциональная приборная панель	3-5	Стоянка	5-4	Проверка и смазка бокового упора	6-19
Охранная сигнализация (дополнительное оборудование)	3-9	ПЕРИОДИЧЕСКОЕ ОБСЛУЖИВАНИЕ И УСТРАНЕНИЕ МЕЛКИХ НЕПОЛАДОК	6-1	Смазка задней подвески	6-19
Рулевые переключатели	3-10	Комплект инструментов	6-1	Проверка передней вилки	6-20
Рычаг сцепления	3-11	Таблица периодического обслуживания и смазки	6-2	Проверка рулевого устройства	6-20
19 Педаль переключения передач	3-11	Проверка свечей зажигания	6-5	Проверка подшипников колёс	6-21
Рычаг тормоза	3-11	Моторное масло и масляный фильтр	6-6	Аккумуляторная батарея	6-21
Педаль тормоза	3-12	Масло раздаточной коробки	6-9	Замена плавких предохранителей	6-23
(6) Крышка топливного бака	3-12	Фильтрующий элемент воздухоочистителя	6-9	Замена лампы фары	6-24
Топливо	3-13	Проверка свободного хода троса привода дроссельной заслонки	6-10	Задний фонарь/стоп-сигнал	6-27
Вентиляционная трубка топливного бака	3-14	Зазоры клапанов	6-10	Замена ламп указателей поворотов	6-27
Каталитический нейтрализатор	3-14	Шины	6-10	Освещение номерного знака	6-28
Седло водителя	3-14	Литые колёса	6-13	Замена ламп вспомогательного света	6-28
Держатель шлема	3-15	Рычаг сцепления	6-13	Установка мотоцикла на штатную опору	6-29
Регулировка узла амортизатора	3-16	Регулировка концевого выключателя стоп-		Устранение неполадок	6-29
Система EXUP	3-18			Алгоритм поиска неисправностей	6-30
Боковой упор	3-18				

СОДЕРЖАНИЕ УХОД И ХРАНЕНИЕ7-1

Уход за мотоциклом7-1

Хранение7-3

ТЕХНИЧЕСКИЕ ХАРАКТЕРИСТИКИ . . .8-1

ИНФОРМАЦИЯ ДЛЯ ВЛАДЕЛЬЦА . . .9-1

Идентификационные номера9-1

СВЕДЕНИЯ О МЕРАХ БЕЗОПАСНОСТИ

EAU10281

МОТОЦИКЛЫ ЯВЛЯЮТСЯ ОДНОКОЛЕЙНЫМИ ТРАНСПОРТНЫМИ СРЕДСТВАМИ. ИХ БЕЗОПАСНАЯ ЭКСПЛУАТАЦИЯ ЗАВИСИТ ОТ ИСПОЛЬЗОВАНИЯ ПРАВИЛЬНОЙ ТЕХНИКИ ВОЖДЕНИЯ И ОТ ОПЫТА ВОДИТЕЛЯ. КАЖДЫЙ ВОДИТЕЛЬ ДО НАЧАЛА ВОЖДЕНИЯ МОТОЦИКЛА ДОЛЖЕН ЗНАТЬ СЛЕДУЮЩИЕ ТРЕБОВАНИЯ. ОН ДОЛЖЕН:

- ПОЛУЧИТЬ ИЗ КОМПЕТЕНТНОГО ИСТОЧНИКА ИСЧЕРПЫВАЮЩИЕ ИНСТРУКЦИИ ПО ВСЕМ АСПЕКТАМ ФУНКЦИОНИРОВАНИЯ МОТОЦИКЛА.
- СЛЕДОВАТЬ ПРЕДУПРЕЖДЕНИЯМ И ТРЕБОВАНИЯМ ПО ОБСЛУЖИВАНИЮ, ИЗЛОЖЕННЫМ В РУКОВОДСТВЕ ПО ЭКСПЛУАТАЦИИ.
- ПРОЙТИ КВАЛИФИЦИРОВАННОЕ ОБУЧЕНИЕ ПРИЁМАМ БЕЗОПАСНОГО И ПРАВИЛЬНОГО ВОЖДЕНИЯ.
- ОБЕСПЕЧИВАТЬ МОТОЦИКЛУ ПРОФЕССИОНАЛЬНОЕ ТЕХНИЧЕСКОЕ ОБСЛУЖИВАНИЕ В СООТВЕТСТВИИ С УКАЗАНИЯМИ РУКОВОДСТВА ПО ЭКСПЛУАТАЦИИ И/ИЛИ С УСЛОВИЯМИ ЭКСПЛУАТАЦИИ.

Безопасное вождение

- Всегда проверяйте мотоцикл перед ездой. Тщательная проверка может по-

мочь предотвратить аварию.

- Конструкция этого мотоцикла предусматривает перевозку водителя и пассажира.
- Ошибки водителей в обнаружении и распознавании мотоциклов в условиях дорожного движения являются основной причиной столкновений автомобилей и мотоциклов. Многие аварии были вызваны тем, что водитель автомобиля не заметил мотоцикл. Привлекающий внимание внешний вид является эффективным средством снижения возможности подобных аварий.

Поэтому:

- Надевайте куртку яркой расцветки.
- Будьте особо осторожны, приближаясь к перекрёсткам и пересекая их, поскольку перекрёстки являются наиболее вероятным местом аварий с участием мотоциклов.
- Выбирайте траекторию движения так, чтобы другие водители могли видеть вас. Избегайте езды в “мёртвых” зонах обзора других водителей.
- Многие аварии происходят с неопытными водителями. Действительно, многие водители, попавшие в аварии, даже не имели действующих водительских документов.
 - Удостоверьтесь в собственных навы-

ках и доверяйте управление вашим мотоциклом только квалифицированным водителям.

- Трезво оценивайте пределы своих возможностей. Соблюдение пределов ваших возможностей позволит избежать аварии.
- Советуем вам попрактиковаться в вождении мотоцикла в местах, где отсутствует интенсивное движение, пока вы не освоитесь полностью с мотоциклом и его органами управления.
- Многие аварии вызваны ошибками мотоциклистов. Типичной ошибкой является “широкий заход” в поворот из-за ПРЕВЫШЕНИЯ СКОРОСТИ или “недоворот” (недостаточный для данной скорости угол наклона).

- Всегда подчиняйтесь требованиям ограничения скорости и никогда не превышайте безопасные пределы, определяемые условиями дорожного покрытия и дорожного движения.
- Перед поворотом или сменой полосы движения всегда подавайте соответствующий сигнал. Убедитесь, что другие участники движения могут вас видеть.
- Положение водителя и пассажира является важным фактором правильного управления.
- Во время управления, для сохранения контроля над мотоциклом, водитель должен держать руль обеими руками и обе ноги держать на подножках места водителя.
- Пассажир должен всегда держаться двумя руками за водителя, за ремень сиденья или поручень и обе ноги держать на подножках места пассажира.
- Никогда не перевозите пассажиров, если они не держат ноги на подножках.
- Никогда не садитесь за руль, будучи под воздействием алкоголя или других наркотических средств.
- Данный мотоцикл сконструирован только для езды по дорогам. Он не предназначен для внедорожной эксплуатации.

Защитная одежда

Большинство смертельных исходов в авариях мотоциклистов вызвано повреждениями головы. Использование защитного шлема является единственным наиболее важным фактором предотвращения или снижения повреждений головы.

- Всегда надевайте шлем одобренной, в соответствующих инстанциях, конструкции.
- Носите защитный щиток или защитные очки. Попадая в незащищённые глаза, ветер может вызвать ухудшение зрения, которое может привести к несвоевременному распознаванию опасной ситуации.
- Использование куртки, прочной обуви, брюк, перчаток и т.д. эффективно предохраняет или уменьшает последствия ссадин и травм.
- Никогда не надевайте просторную одежду, иначе она может зацепиться за рычаги управления, подножки или колёса и привести к телесным повреждениям или аварии.
- Никогда не прикасайтесь к двигателю или элементам системы выпуска во время или сразу после использования мотоцикла. Они сильно разогреваются и могут стать причиной ожогов. Всегда носите защитную одежду, закрывающую ноги, лодыжки и ступни.

- Пассажиру также следует соблюдать вышеприведённые рекомендации.

Изменения конструкции

Не одобренные компанией YAMAHA изменения, внесённые в конструкцию данного мотоцикла, или удаление с мотоцикла оригинального оборудования могут привести к тому, что мотоцикл станет небезопасным для использования и может послужить причиной серьёзных травм. Подобные изменения могут также сделать эксплуатацию мотоцикла противозаконной.

Перевозка грузов и дополнительное оборудование

Добавление дополнительного оборудования или груза на ваш мотоцикл может неблагоприятно сказаться на устойчивости и управляемости, если изменится распределение масс мотоцикла. Чтобы исключить возможность аварии, будьте предельно осторожны, добавляя на ваш мотоцикл груз или дополнительное оборудование. Будьте крайне внимательны, управляя мотоциклом с грузом или дополнительным оборудованием. Добавляя груз или дополнительное оборудование, соблюдайте следующие основные правила:

СВЕДЕНИЯ О МЕРАХ БЕЗОПАСНОСТИ

1

Загрузка

Общая масса водителя, пассажира, дополнительного оборудования и груза не должна превышать максимально допустимый предел.

Максимальная нагрузка:

204 кг

Нагружая мотоцикл в указанных пределах, учитывайте следующее:

Груз и дополнительное оборудование должны быть размещены, как только возможно низко и близко к мотоциклу. Постарайтесь, насколько это возможно, равномерно распределить груз по обеим сторонам мотоцикла для минимизации дисбаланса и неустойчивости.

Плохо закреплённый груз может привести к внезапному проявлению неустойчивости движения. Перед началом движения убедитесь, что дополнительное оборудование и груз надёжно закреплены. Регулярно проверяйте крепление дополнительного оборудования и груза.

Никогда не закрепляйте крупные или тяжёлые предметы на руле, передней вилке или переднем крыле. Такие предметы как спальные мешки или палатки могут послужить причиной нестабильного управления мотоциклом или его замедленной реакции.

Аксессуары

Оригинальное дополнительное оборудование компании YAMAHA специально создано для использования на этом мотоцикле. Поскольку компания YAMAHA не в состоянии протестировать всё доступное дополнительное оборудование, вы должны лично отвечать за правильный выбор, установку и использование дополнительного оборудования, произведённого не компанией YAMAHA. Соблюдайте предельную осторожность при выборе и установке любого дополнительного оборудования.

При установке дополнительного оборудования соблюдайте следующие основные правила, а также правила, изложенные в разделе "Нагрузка":

- Никогда не устанавливайте дополнительное оборудование и не перевозите груз, который может ухудшить характеристики вашего мотоцикла. Перед использованием тщательно проверяйте дополнительное оборудование, чтобы убедиться, что оно ни в коем случае не уменьшает дорожный просвет или угол крена при повороте, не ограничивает ход подвески, углы поворота руля или работу органов управления, или не перекрывает приборы освещения и световозвращатели.

- Дополнительное оборудование, установленное на руле или в зоне передней вилки, может вызвать неустойчивость из-за неправильного распределения масс или изменений в аэродинамике. Если дополнительное оборудование устанавливается на руле или в зоне передней вилки, оно должно быть, как можно более легким, и сведено к минимуму.
- Громоздкое или крупногабаритное дополнительное оборудование может серьёзно повлиять на устойчивость мотоцикла из-за аэродинамических эффектов. Встречный поток воздуха может стремиться приподнять мотоцикл или мотоцикл может стать неустойчивым при боковом ветре. Подобное дополнительное оборудование может также стать причиной неустойчивости при проезде крупно размерных транспортных средств или проезде мимо них.
- Некоторые виды дополнительного оборудования могут вынудить водителя сместиться из положения его нормальной посадки. Неправильная посадка ограничивает свободу движений водителя и может снизить эффективность управления, таким образом, подобное дополнительное оборудование не может быть рекомендовано.

СВЕДЕНИЯ О МЕРАХ БЕЗОПАСНОСТИ

- Будьте осторожны при установке дополнительного электрооборудования. Если потребляемая мощность дополнительного электрооборудования превышает возможности электросистемы мотоцикла, это может привести к опасному снижению эффективности приборов освещения или мощности двигателя.

Бензин и отработавшие газы

● БЕНЗИН ЛЕГКОВОСПЛАМЕНЯЕМ:

- При заправке топливом всегда останавливайте двигатель. Следите, чтобы при заправке не пролить бензин на двигатель или элементы системы выпуска.
- Никогда не производите заправку, куря, или вблизи от открытого огня. Никогда не запускайте двигатель и не допускайте его работу даже самое непродолжительное время в замкнутых объёмах. Отработавшие газы ядовиты и могут быстро вызвать потерю сознания и смерть.
- Всегда эксплуатируйте ваш мотоцикл в зонах с достаточной вентиляцией.
- Всегда останавливайте двигатель и вынимайте ключ из замка зажигания, покидая мотоцикл. Оставляя мотоцикл на стоянке, имейте в виду следующее:
- Двигатель и система выпуска могут быть

раскалены, поэтому оставляйте мотоцикл в местах, где пешеходы и дети вряд ли смогут коснуться раскалённых зон.

- Не оставляйте мотоцикл на склонах или мягкой почве, иначе он может опрокинуться.
- Не оставляйте мотоцикл вблизи источников огня (например, рядом с нагревателем или открытым пламенем), иначе огонь может перекинуться на него.
- При транспортировке мотоцикла другим транспортным средством обеспечьте его вертикальное положение. Если мотоцикл наклонится, бензин может пролиться из топливного бака.
- Если вы случайно глотнули бензин, вдохнули его пары или он попал вам в глаза, немедленно обратитесь к врачу.
- Если бензин попал на вашу кожу или одежду, немедленно промойте водой с мылом и смените вашу одежду.

ОПИСАНИЕ

Вид слева

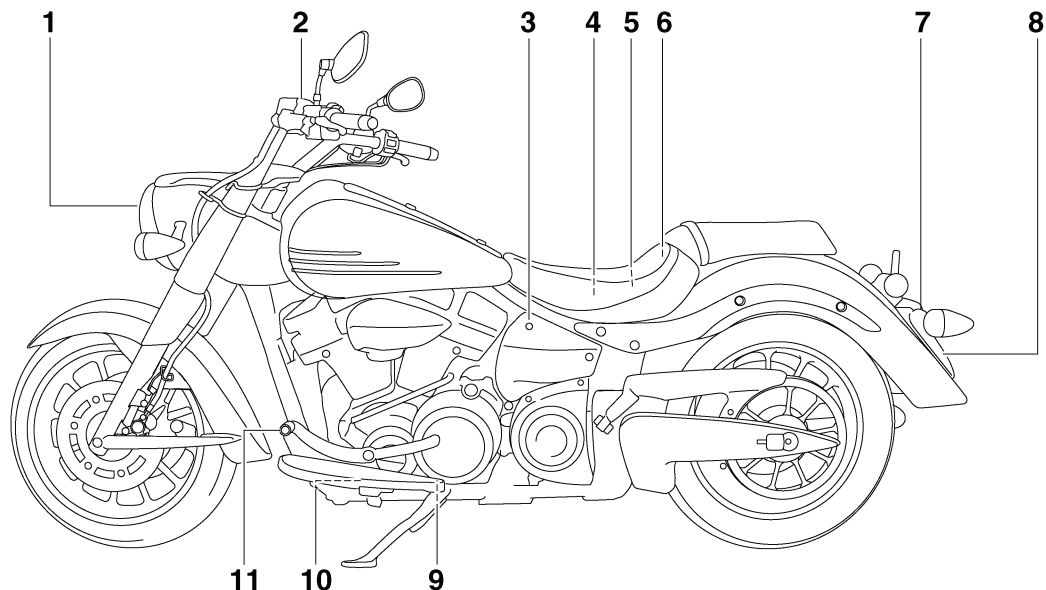

1. Фара (стр. 6-24)
2. Бачок рабочей жидкости сцепления (стр. 6-15)
3. Замок седла (стр. 3-14)
4. Главный предохранитель (стр. 6-23)
5. Аккумуляторная батарея (стр. 6-21)
6. Прилагаемый комплект инструментов (стр. 6-1)
7. Фонарь освещения номерного знака (стр. 6-28)
8. Задний фонарь/стопсигнал (стр. 6-27)

9. Болт для слива моторного масла (картер) (стр. 6-6)
10. Болт для слива моторного масла (картер) (стр. 6-6)
11. Педаль переключения передач (стр. 3-11)

Вид справа

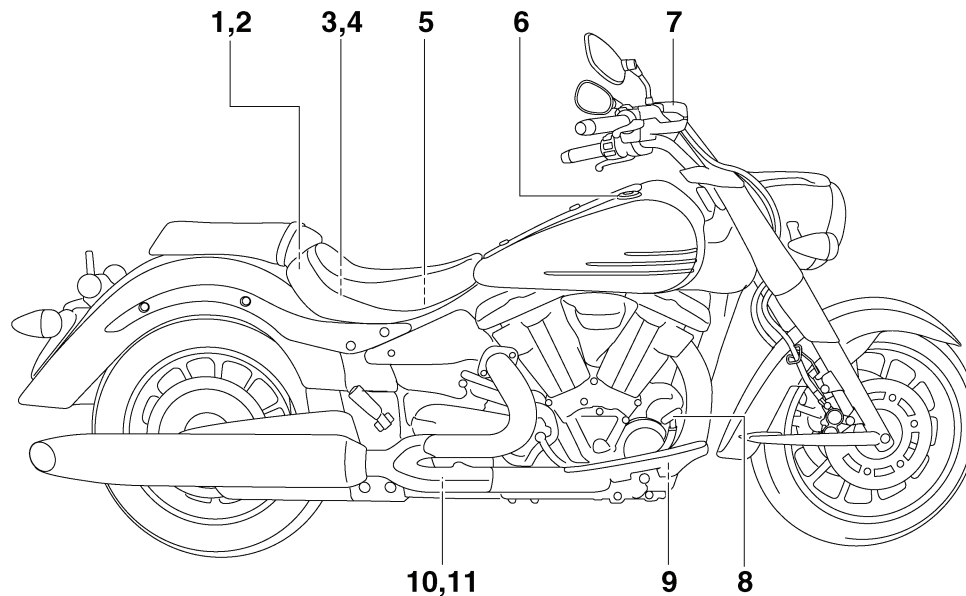

1. Держатель шлема (стр. 3-15)
2. Предохранитель системы впрыска топлива (стр. 6-23)
3. Задний бачок тормозной жидкости (стр. 6-15)
4. Блок предохранителей (стр. 6-23)
5. Пробка заправочной горловины для моторного масла (стр. 6-6)
6. Пробка топливного бака (стр. 3-12)
7. Бачок тормозной жидкости переднего тормоза (стр. 6-15)
8. Педаль тормоза (стр. 3-12)

9. Картридж масляного фильтра (стр. 6-6)
10. Болт для слива моторного масла (масляный резервуар) (стр. 6-6)
11. Гайка регулировки предварительного сжатия пружины узла амортизатора (стр. 3-16)

ОПИСАНИЕ

Органы управления и приборы

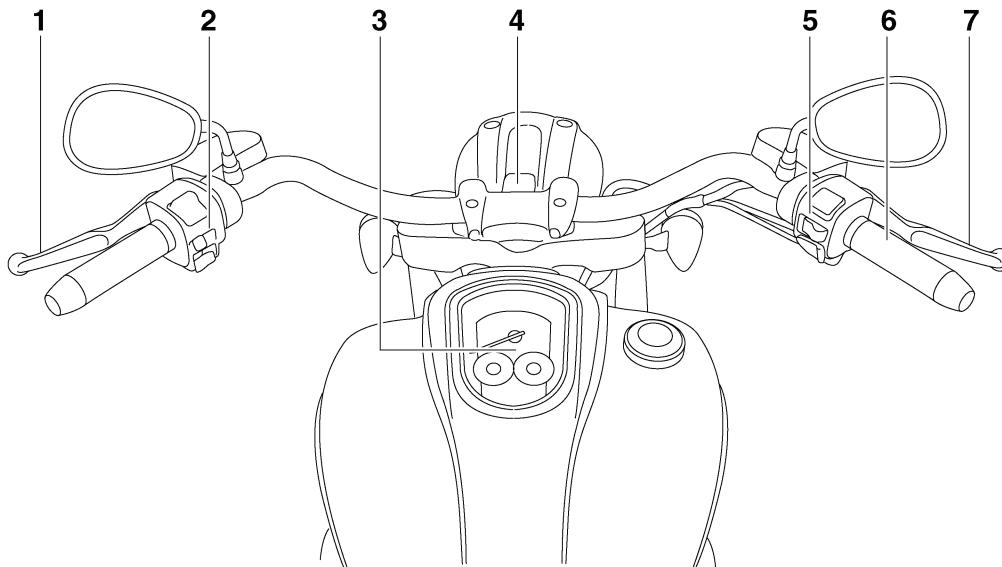

1. Рычаг сцепления (стр. 3-11)
2. Переключатели левой рукоятки (стр. 3-10)
3. Многофункциональная приборная панель (стр. 3-5)
4. Замок зажигания/блокиратор руля (стр. 3-2)
5. Переключатели правой рукоятки (стр. 3-10)
6. Рукоятка привода дроссельной заслонки (стр. 6-10)
7. Рычаг тормоза (стр. 3-11)

EAU10972

Система иммобилайзера

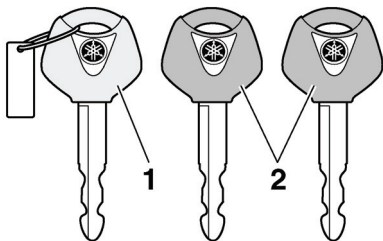

1. Ключ перерегистрации кода (красная головка)
2. Стандартные ключи (чёрные головки)

Данное транспортное средство оборудовано системой иммобилайзера, помогающей предотвратить угон путём перерегистрации кодов в стандартных ключах. Эта система состоит из следующих компонентов.

- ключ перерегистрации кода (красная головка)
два стандартных ключа (с черной головкой), которые могут быть перерегистрированы с новыми кодами
- транспондер (вмонтированный в ключ перерегистрации)
- блок иммобилайзера
- блок электронного управления (БЭУ)
- индикатор системы иммобилайзера (см.стр. 3-3)
- Ключ с красной головкой использу-

ется для перерегистрации кодов в каждом стандартном ключе. Поскольку перерегистрация является сложным процессом, обратитесь в дилерскую организацию компании YAMAHA для проведения перерегистрации, предоставив мотоцикл со всеми тремя ключами. Не используйте ключ с красной головкой для эксплуатации мотоцикла. Он должен использоваться только для перерегистрации стандартных ключей. Для эксплуатации мотоцикла всегда используйте стандартный ключ.

ECA11820

ПРЕДОСТЕРЕЖЕНИЕ:

- **НЕ ТЕРЯЙТЕ КЛЮЧ ПЕРЕРЕГИСТРАЦИИ! В СЛУЧАЕ ЕГО УТРАТЫ НЕМЕДЛЕННО СВЯЖИТЕСЬ С ВАШЕЙ ДИЛЕРСКОЙ ОРГАНИЗАЦИЕЙ! Если ключ перерегистрации кода утрачен, регистрация новых кодов в стандартных ключах невозможна. Стандартные ключи могут продолжать использоваться для запуска двигателя мотоцикла, однако, если потребуется перерегистрация (например, если изготовлен новый стандартный ключ или все ключи потеряны), то вся система иммобилайзера подлежит замене комплектом.**

Таким образом, настоятельно рекомендуется пользоваться каким-либо из стандартных ключей и хранить ключ перерегистрации в надёжном месте.

- Не допускайте попадания ключей в воду.
- Не подвергайте ключи воздействию высоких температур.
- Не размещайте ключи вблизи магнитов (включая, но не исчерпываясь такими изделиями, как громкоговорители и т.п.).
- Не кладите на ключи тяжёлые предметы.
- Не подтачивайте ключи и не меняйте их форму.
- Не разбирайте пластиковые части ключей.
- Не прикрепляйте на одно кольцо брелка два ключа от одной или разных систем иммобилайзера.
- Храните стандартные ключи, также как и ключи от других систем иммобилайзера отдельно от их ключа перерегистрации кода транспортного средства.
- Держите ключи от других систем иммобилайзера вдали от замка зажигания, поскольку они могут вызвать взаимовлияние сигналов.

РАБОТА ОРГАНОВ УПРАВЛЕНИЯ И ПРИБОРОВ

EAU10471

Замок зажигания/блокиратор руля

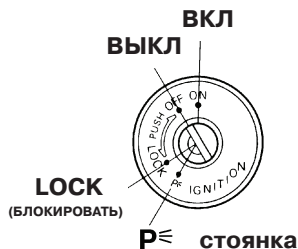

Замок зажигания/блокиратор руля включает зажигание и приборы освещения, а также используется для блокирования руля.

ПРИМЕЧАНИЕ:

При обычном использовании мотоцикла пользуйтесь стандартным ключом (с чёрной головкой). Для снижения риска потери ключа (с красной головкой) храните его в безопасном месте и используйте только для перерегистрации кода.

ON (ВКЛ)

Во все электрические цепи мотоцикла подаётся питание, светятся подсветка приборов, задний фонарь, освещение номерного знака, габаритные фонари, и двигатель может быть запущен. В этом положении ключ вынуть невозможно.

EAU36870

ПРИМЕЧАНИЕ:

Фара загорается автоматически с запуском двигателя и не гаснет до поворота ключа в положение OFF (ВЫКЛ), даже если двигатель заглох.

EAU10660

OFF (ВЫКЛ)

Все электрические приборы выключены. В этом положении ключ может быть вынут.

EAU10680

LOCK (БЛОКИРОВАТЬ)

Руль заблокирован и электрические системы выключены. В этом положении ключ может быть вынут.

Для блокирования руля

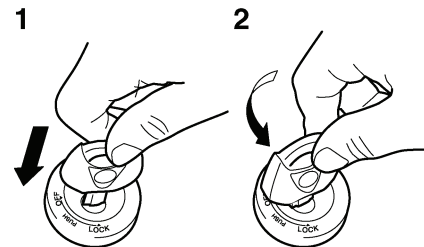

1. Нажать
2. Повернуть

1. Поверните руль влево до упора.
2. В положении OFF (ВЫКЛЮЧЕНО) нажмите ключ и, продолжая нажимать, поверните его в положение LOCK (БЛОКИРОВАТЬ).
3. Извлеките ключ.

РАБОТА ОРГАНОВ УПРАВЛЕНИЯ И ПРИБОРОВ

Для разблокирования руля

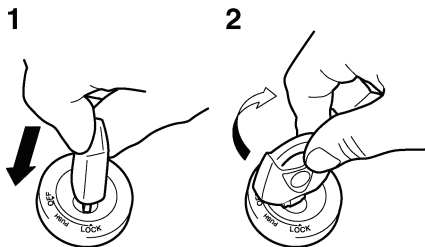

1. Нажать
2. Повернуть

Нажмите ключ и, продолжая нажимать, поверните его в положение OFF (ВЫКЛ).

EWA10060



Никогда при движении мотоцикла не поворачивайте ключ в положение OFF (ВЫКЛЮЧЕНО) или LOCK (БЛОКИРОВАТЬ), иначе электросистемы будут выключены, что может привести к потере контроля над мотоциклом или аварии. Перед поворотом ключа в положение OFF (ВЫКЛЮЧЕНО) или LOCK (БЛОКИРОВАТЬ) убедитесь, что мотоцикл остановлен.

Р (Стоянка)

Руль заблокирован, задний фонарь, освещение номерного знака и габаритные огни включены. Аварийная сигнализация и указатели поворотов могут быть включены, но остальные электросистемы выключены. В этом положении ключ может быть вынут. До поворота ключа в положение Р (СТОЯНКА) руль должен быть заблокирован.

EAU10941

ECA11020

ПРЕДОСТЕРЕЖЕНИЕ:

Не используйте режим Р (СТОЯНКА) продолжительное время, иначе аккумуляторная батарея может разрядиться.

Индикаторы и сигнализаторы

EAU11003

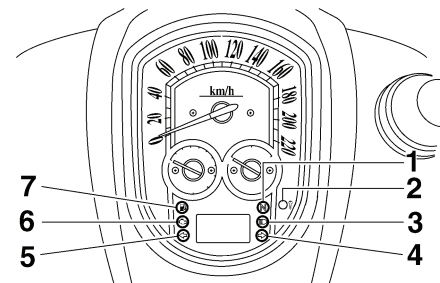

1. Индикатор нейтральной передачи "N"
2. Индикатор системы иммобилайзера
3. Индикатор включения дальнего света « E »
4. Индикатор правого указателя поворота « \rightarrow »
5. Индикатор левого указателя поворота « \leftarrow »
6. Сигнализатор неисправности двигателя « E »
7. Сигнализатор уровня топлива « F »

EAU11030

Индикаторы поворотов « \leftarrow » и « \rightarrow »

Соответствующий индикатор мигает при повороте переключателя сигналов поворота влево или вправо.

EAU11060

Индикатор нейтральной передачи

Индикатор загорается при включении нейтральной передачи.

РАБОТА ОРГАНОВ УПРАВЛЕНИЯ И ПРИБОРОВ

EAU11080

Индикатор включения дальнего света «» Данный индикатор высвечивается при включении дальнего света фары.

EAU11361

Сигнализатор уровня топлива «» Этот сигнализатор высвечивается, когда уровень топлива опускается ниже приблизительно 3,0 л. Когда подобное случится, пополните запас топлива как можно скорее. Исправность электрической цепи сигнализатора проверяется при повороте ключа зажигания в положение ON (ВКЛ). Если сигнализатор не высвечивается на несколько секунд с последующим погасанием, обратитесь в дилерскую организацию компании YAMAHA для проверки электрической цепи.

ПРИМЕЧАНИЕ:

Данная модель также оснащена устройством самодиагностики контура определения уровня топлива. Если контур определения уровня топлива неисправен, следующий цикл будет повторяться до устранения неполадки: Сигнализатор низкого уровня топлива мигает восемь раз, затем выключается

на 3,0 секунды. Если подобное случится, обратитесь к дилеру компании YAMAHA для проверки мотоцикла.

EAU11530

Сигнализатор неисправности двигателя «»

Данный сигнализатор высвечивается или мигает при неполадках мониторинга электрических систем двигателя. Если подобное случится, обратитесь в дилерскую организацию компании YAMAHA для проверки системы самодиагностики. (Описание устройства самодиагностики см. на стр. 3-5.) Исправность электрической цепи сигнализатора проверяется при повороте ключа зажигания в положение ON (ВКЛ). Если сигнализатор не высвечивается на несколько секунд с последующим погасанием, обратитесь к дилеру компании YAMAHA для проверки электрической цепи.

EAU38620

Индикатор системы иммобилайзера

Исправность электрической цепи индикатора проверяется при повороте ключа зажигания в положение ON

(ВКЛ).

Если индикатор не высвечивается на несколько секунд с последующим погасанием, обратитесь к дилеру компании YAMAHA для проверки электрической цепи.

По истечении 30 секунд после поворота ключа зажигания в положение OFF (ВЫКЛЮЧЕНО) индикатор начинает мигать, указывая на активацию системы иммобилайзера. По истечении 24 часов индикатор прекратит мигать, однако система иммобилайзера останется активированной. Данная модель также оснащена устройством самодиагностики системы иммобилайзера. (Описание устройства самодиагностики см. на стр. 3-5.)

РАБОТА ОРГАНОВ УПРАВЛЕНИЯ И ПРИБОРОВ

EAU40730

Многофункциональная приборная панель

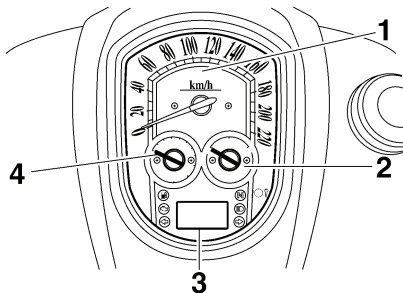

1. Спидометр
2. Указатель уровня топлива
3. Одометр/счетчики пути/счетчик пути на остатке топлива/часы
4. Тахометр

EWA12421

ПРЕДУПРЕЖДЕНИЕ

Любые изменения в установках многофункциональной приборной панели производите только при остановленном мотоцикле.

В оснащение многофункциональной приборной панели входят:

- спидометр (показывающий скорость движения)

- тахометр (показывающий частоту вращения коленчатого вала двигателя)
- указатель уровня топлива
- одометр (показывающий общий пробег)
- два счётчика пути (показывающие пробег после последнего обнуления)
- счетчик пути на остатке топлива (показывающий путь, который можно пройти на остатке топлива)
- часы
- устройство самодиагностики
- режим регулирования интенсивности подсветки

ПРИМЕЧАНИЕ:

- Перед использованием кнопок SELECT (ВЫБОР) и RESET (СБРОС) обязательно включите зажигание; кроме режима установки интенсивности подсветки.
- Только для Великобритании: Для переключения индикации показаний спидометра и одометра/счётчика пути между километрами и милями нажмите кнопку SELECT (ВЫБОР) не менее чем на две секунды.

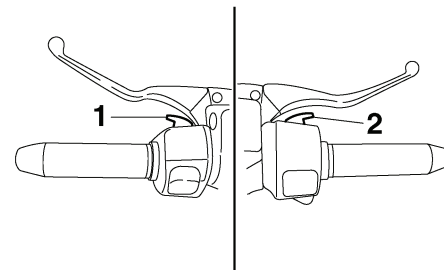

1. Переключатель режимов "ВЫБОР"
2. КНОПКА "СБРОС"

3

Спидометр

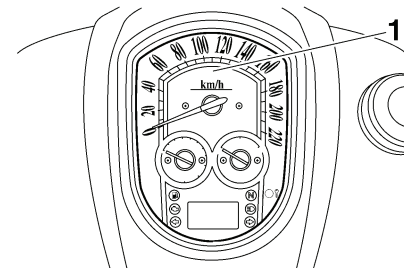

1. Спидометр

Спидометр показывает скорость движения.

РАБОТА ОРГАНОВ УПРАВЛЕНИЯ И ПРИБОРОВ

ECA10031

Когда ключ зажигания повернут в положение ON (ВКЛ), стрелка спидометра в порядке диагностики электрической цепи качнётся по всей шкале и затем вернётся к нулю.

ПРЕДОСТЕРЕЖЕНИЕ:

Не допускайте работу двигателя в красной зоне тахометра. Красная зона: 5000 об/мин и выше

Когда ключ зажигания повернут в положение ON (ВКЛ), стрелка указателя уровня топлива качнётся по всей шкале и затем вернётся к отображению текущего количества топлива в баке.

ПРИМЕЧАНИЕ:

- Не допускайте полного опустошения топливного бака.
- После заправки указатель уровня топлива на протяжении первых пяти километров будет отображать некорректный уровень топлива.

Режимы одометра, счетчика пробега и часов

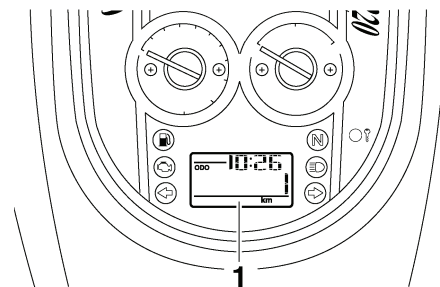

1. Одометр/счетчики пути/счѣтчик пути на остатке топлива/часы

Тахометр

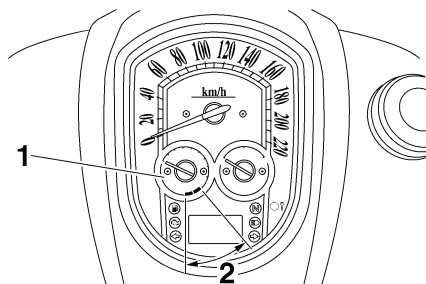

1. Тахометр
2. Красная зона тахометра

Электронный тахометр позволяет водителю отслеживать скорость вращения двигателя и поддерживать её в идеальном диапазоне. Когда ключ зажигания повернут в положение ON (ВКЛ), стрелка тахометра в порядке диагностики электрической цепи качнётся по всей шкале об/мин и затем вернётся к нулевым об/мин.

Указатель уровня топлива

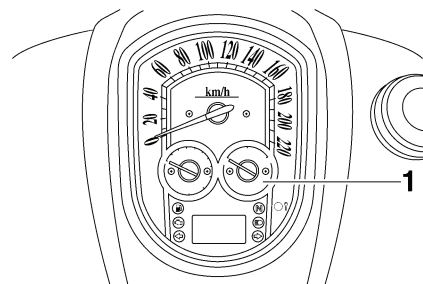

1. Указатель уровня топлива

Указатель уровня топлива индицирует количество топлива в топливном баке. По мере расхода топлива стрелка перемещается к символу "E" (пустой). Если стрелка указателя уровня топлива достигнет маркировки "E" (Пустой), это означает, что в баке осталось около 3,0 литров топлива. Когда подобное случится, пополните запас топлива как можно скорее.

РАБОТА ОРГАНОВ УПРАВЛЕНИЯ И ПРИБОРОВ

Нажатие кнопки SELECT (ВЫБОР) переключает индикацию дисплея между режимами одометра "ODO", счётчиков пути "TRIP 1" и "TRIP 2" и часов в следующей последовательности: ODO (Одометр) → TRIP 1 → (Счетчик 1) → TRIP 2 (Счетчик 2) → Clock (Часы) → ODO (Одометр)

Если высвечивается сигнализатор уровня топлива (см. стр. 3-3), дисплей одометра автоматически переходит в режим счётчика пути на остатке топлива "F-TRIP" и начинает подсчитывать пробег с этого момента. В этом случае нажатие кнопки SELECT (ВЫБОР) переключает дисплей между различными режимами счётчика пути, одометра и часов в следующей последовательности: F-TRIP → (Счетчик пути на остатке топлива) → TRIP 1 → (Счетчик 1) → TRIP 2 (Счетчик 2) → ODO (Одометр) → F-TRIP (Счетчик пути на остатке топлива)

Для обнуления показаний счётчика пути выберите нужный режим кнопкой SELECT (ВЫБОР) и затем нажмите кнопку RESET (СБРОС) не менее чем на одну секунду. Если вы не сбросили вручную показания счётчика пути на остатке топлива, они сбросятся автоматически через 5 км после дозаправки и дисплей вернётся к индикации предыдущего режима.

Режим часов

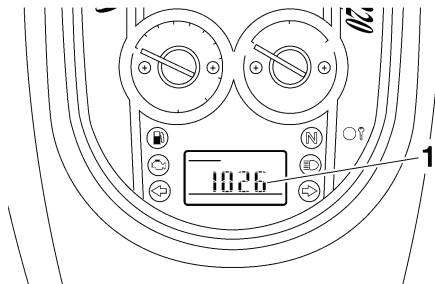

1. Часы

Для установки показаний времени:

1. Для перевода дисплея в режим отображения часов необходимо нажать кнопку "SELECT" (Выбор).
2. Нажмите одновременно кнопки SELECT (ВЫБОР) и RESET (СБРОС) не менее чем на две секунды.
3. Когда цифры показаний часов начнут мигать, нажмите кнопку "RESET" (СБРОС) для установки показаний часов.
4. Нажмите кнопку SELECT (ВЫБОР) и цифры показаний минут начнут мигать.
5. Нажмите кнопку RESET (СБРОС) для

установки показаний минут.

6. Кратковременно нажмите кнопку SELECT (ВЫБОР) для запуска часов.

Устройства самодиагностики

Данная модель оснащена устройством самодиагностики различных электрических цепей.

Если какая-либо из этих цепей неисправна, высвечивается сигнализатор неисправности двигателя, после чего многофункциональный дисплей индицирует двузначный код ошибки (например, 12, 13, 14). Данная модель также оснащена устройством самодиагностики системы иммобилайзера.

Если какая-либо из цепей системы иммобилайзера неисправна, сигнализатор системы иммобилайзера начинает мигать, после чего дисплей индицирует двузначный код ошибки (например, 51, 52, 53, 53).

ПРИМЕЧАНИЕ:

Если дисплей индицирует код 52, это может быть вызвано взаимодействием транспондеров. Если появляется данный код ошибки, попробуйте следующее.

1. Воспользуйтесь ключом перерегистрации для запуска двигателя.

РАБОТА ОРГАНОВ УПРАВЛЕНИЯ И ПРИБОРОВ

ПРИМЕЧАНИЕ:

Убедитесь, что вблизи замка зажигания нет других ключей с функцией иммобилайзера, и носите на связке ключей не более одного ключа с функцией иммобилайзера! Ключи системы иммобилайзера могут вызывать взаимовлияние сигналов, что предотвратит запуск двигателя.

3

- Если двигатель запустится, остановите его и попытайтесь запустить при помощи стандартных ключей.
- Если двигатель не запускается одним или обоими стандартными ключами, обратитесь в дилерскую организацию компании YAMAHA для проведения процедуры перерегистрации ключей, предоставив мотоцикл, ключ перерегистрации кода и оба стандартных ключа.

Если дисплей индицирует любые другие коды ошибок, зафиксируйте их и обратитесь в дилерскую организацию компании YAMAHA для проверки мотоцикла.

ECA11590

ПРЕДОСТЕРЕЖЕНИЕ:

Если дисплей индицирует какой-либо код ошибки, мотоцикл должен быть проверен как можно скорее во избежание повреждения двигателя.

Режим регулирования интенсивности подсветки

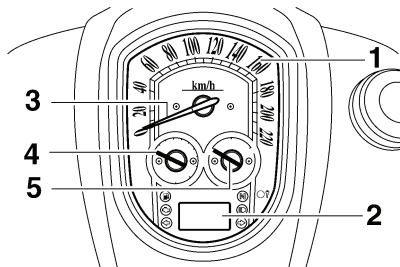

1. Многофункциональная приборная панель
2. Жидкокристаллический дисплей
3. Стрелка спидометра
4. Стрелка тахометра
5. Стрелка указателя уровня топлива

Интенсивность подсветки может быть отрегулирована для:

- многофункциональной приборной панели (объект номер "1")
- жидкокристаллического дисплея (объект номер "2")
- стрелок спидометра, тахометра и указателя уровня топлива (объект номер "3")

Войдите в режим регулирования интенсивности подсветки следующим образом.

1. Поверните ключ зажигания в положение OFF (ВЫКЛЮЧЕНО).
2. Нажмите и удерживайте нажатой кнопку SELECT (ВЫБОР).

3. Поверните ключ зажигания в положение ON (ВКЛЮЧЕНО) и через пять секунд отпустите кнопку SELECT (ВЫБОР). Высвечивается номер объекта "1".

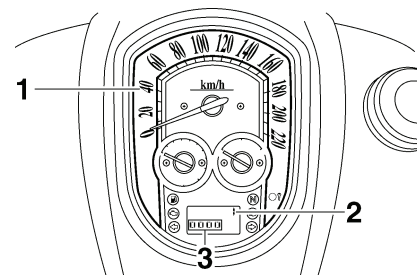

1. Многофункциональная приборная панель
2. Номер объекта
3. Уровень интенсивности подсветки

4. Отрегулируйте интенсивность подсветки многофункциональной панели нажатием кнопки RESET (СБРОС).
5. Нажмите кнопку SELECT (ВЫБОР) для перехода к жидкокристаллическому дисплею. Высвечивается номер объекта "2". Отрегулируйте интенсивность подсветки жидкокристаллического дисплея нажатием кнопки RESET (СБРОС).

РАБОТА ОРГАНОВ УПРАВЛЕНИЯ И ПРИБОРОВ

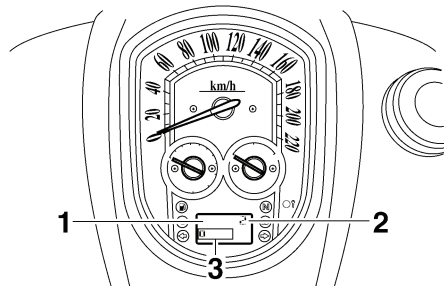

1. Жидкокристаллический компьютер
2. Номер объекта
3. Уровень интенсивности подсветки

6. Нажмите кнопку SELECT (ВЫБОР) для перехода к режиму регулировки интенсивности подсветки стрелок спидометра, тахометра и указателя уровня топлива. Высвечивается номер объекта "3". Отрегулируйте интенсивность подсветки стрелок спидометра, тахометра и указателя уровня топлива нажатием кнопки RESET (СБРОС).

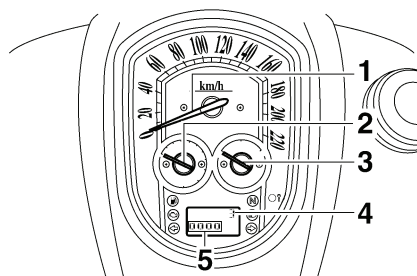

1. Стрелка спидометра
2. Стрелка тахометра
3. Стрелка указателя уровня топлива
4. Номер объекта
5. Уровень интенсивности подсветки

7. Нажмите кнопку SELECT (ВЫБОР) Дисплей вернётся в режим индикации показаний одометра/счётчика пути/часов.

EAU12331

Охранная сигнализация (дополнительное оборудование)

На данную модель дилерскими организациями компании YAMAHA может быть установлена охранная сигнализация. Обратитесь в дилерскую организацию компании YAMAHA за дополнительной информацией.

РАБОТА ОРГАНОВ УПРАВЛЕНИЯ И ПРИБОРОВ

EAU12345

Переключатели рукояток Левая рукоятка

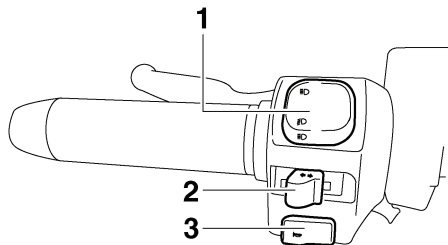

1. Переключатель “ \equiv ○” дальний/ближний “ \equiv ○” свет/
Кнопка помигивания дальним светом “ \equiv ○”
2. Выключатель указателей поворота “ \leftarrow / \rightarrow ”
3. Кнопка звукового сигнала “ \hookrightarrow ”

Вправо

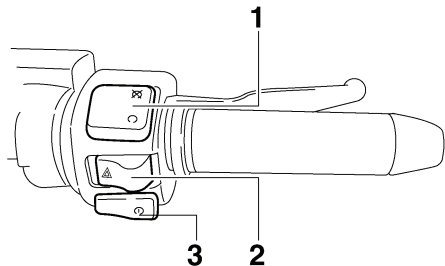

1. Выключатель двигателя “○/⊗”
2. Выключатель аварийной сигнализации “ \triangle ”
3. Кнопка запуска двигателя “ \otimes ”

EAU40750

Переключатель “ \equiv ○ / \equiv ○” дальний/ближний свет

Установите переключатель в положение “ \equiv ○” для включения дальнего света “ \equiv ○” и в положение “ \equiv ○” для включения ближнего света. Для подачи сигналов дальним светом “ \equiv ○” нажмите на сторону включения ближнего света переключателя при включенной фаре ближнего света.

EAU12460

Указатель поворота “ \leftarrow / \rightarrow ”

Для подачи сигнала поворота направо переведите этот переключатель в положение “ \rightarrow ” Для подачи сигнала поворота налево переведите этот переключатель в положение “ \leftarrow ” Будучи отпущен, переключатель возвращается в центральное положение. Для прекращения подачи сигналов поворота нажмите на переключатель после его возврата в центральное положение.

EAU12500

Кнопка звукового сигнала “ \hookrightarrow ”

Нажимайте кнопку для подачи звукового сигнала.

EAU12660

Выключатель двигателя “○/⊗”

Перед запуском двигателя установите выключатель в положение “○”. Установите этот выключатель в положение “⊗” для остановки двигателя в неотложных случаях, таких

как опрокидывание мотоцикла или заедание троса привода дроссельной заслонки.

EAU12710

Кнопка запуска двигателя “ \otimes ”

Нажав на кнопку, вы при помощи стартера запустите двигатель.

ECA10050

ПРЕДОСТЕРЕЖЕНИЕ:

Прежде чем запускать двигатель, прочтите инструкции по запуску на стр. 5-1.

EAU12733

Выключатель аварийной сигнализации “ \triangle ”

Когда ключ зажигания находится в положении ON (ВКЛ) или “P” (СТОЯНКА), используйте этот выключатель для включения аварийной сигнализации (одновременного мигания всех указателей поворота).

Аварийная сигнализация применяется в неотложных случаях или для предупреждения других водителей о том, что ваше транспортное средство остановлено в потенциально опасном месте.

ECA10061

ПРЕДОСТЕРЕЖЕНИЕ:

Не используйте аварийную сигнализацию в течение продолжительного времени при остановленном двигателе во избежание разряда аккумуляторной батареи.

РАБОТА ОРГАНОВ УПРАВЛЕНИЯ И ПРИБОРОВ

Рычаг сцепления

EAU12820

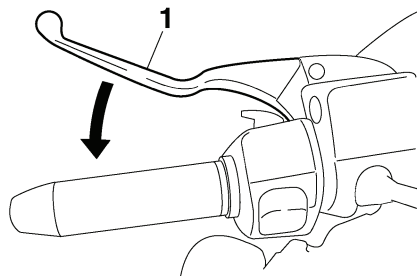

1. Рычаг сцепления

Рычаг сцепления расположен на левой рукоятке. Для выключения сцепления прижмите рычаг к рукоятке. Для выключения сцепления отпустите рычаг. Для плавной работы сцепления рычаг следует выжимать быстро, а отпускать медленно.

Рычаг сцепления оснащён концевым выключателем, являющимся частью системы отключения зажигания. (См. стр. 3-19.)

Педаль переключения передач

EAU12880

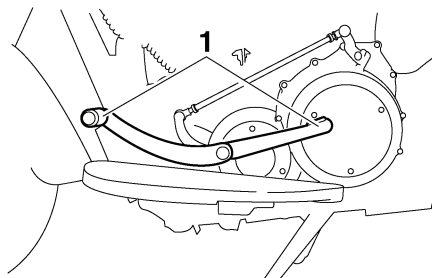

1. Педаль переключения передач

Педаль переключения передач расположена с левой стороны двигателя и используется в сочетании с рычагом сцепления при переключении передач 5-ступенчатой коробки передач постоянного зацепления, установленной на данном мотоцикле.

ПРИМЕЧАНИЕ:

Для переключения на повышенные передачи используйте носок ноги или пятку, для переключения на пониженные передачи используйте носок ноги.

Рычаг тормоза

EAU12890

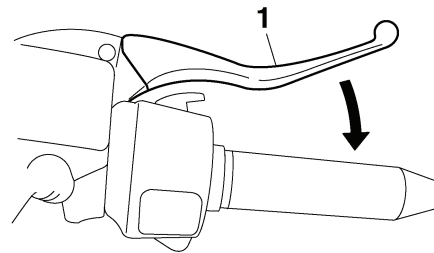

1. Рычаг тормоза

Рычаг тормоза расположен на правой рукоятке. Для использования переднего тормоза прижмите рычаг к рукоятке.

РАБОТА ОРГАНОВ УПРАВЛЕНИЯ И ПРИБОРОВ

Педаль тормоза

EAU12941

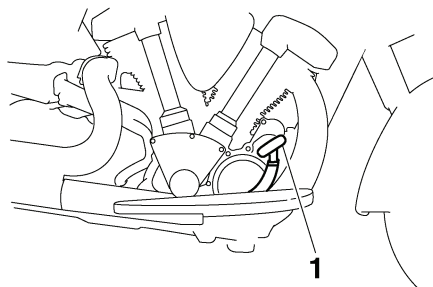

1. Педаль тормоза

Педаль тормоза расположена с правой стороны мотоцикла. Для использования заднего тормоза нажмите на педаль.

Крышка топливного бака

EAU13120

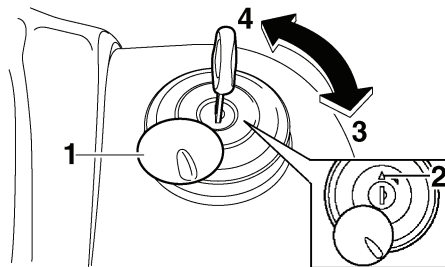

1. Крышка замка пробки топливного бака
2. Метка “ Δ ”
3. Открыть
4. Закрыть.

Для снятия пробки топливного бака:

Откройте защиту замка крышки топливного бака, вставьте ключ в замок и поверните его на 1/4 оборота по часовой стрелке. Замок будет разблокирован и пробка топливного бака может быть снята.

Для установки пробки топливного бака

1. Вставьте крышку топливного бака в горловину (ключ вставлен в замок, а метка “ Δ ” направлена вперед).

2. Поверните ключ против часовой стрелки в исходное положение, выньте его и закройте крышку замка пробки топливного бака.

ПРИМЕЧАНИЕ:

Пробка топливного бака не может быть закрыта, если ключ не находится в замке. Кроме того, ключ не может быть вынут, если пробка должным образом не завёрнута и не заблокирована.

EWA10130



ПРЕДУПРЕЖДЕНИЕ

Перед началом движения убедитесь, что пробка топливного бака должным образом завёрнута.

РАБОТА ОРГАНОВ УПРАВЛЕНИЯ И ПРИБОРОВ

Топливо

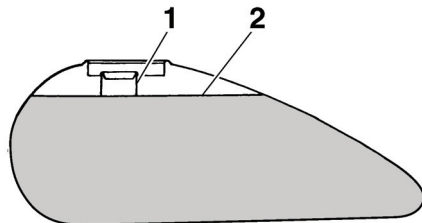

1. Заливная горловина топливного бака
2. Уровень топлива в баке

Убедитесь, что в баке достаточно топлива. Заполните топливный бак до нижней части топливозаправочной горловины, как показано на иллюстрации.

EWA10880

ПРЕДУПРЕЖДЕНИЕ

- Избегайте перелива топлива, поскольку оно может вылиться при последующем нагреве и расширении.
- Не допускайте попадания топлива на горячий двигатель.

ECA10070

ПРЕДОСТЕРЕЖЕНИЕ:

Незамедлительно вытрите пролитое топливо чистой сухой мягкой тканью, поскольку топливо может повредить окрашенные поверхности и детали из пластика.

EAU13390

Рекомендуемое топливо:

**ТОЛЬКО ВЫСОКООКТАНОВЫЙ
НЕЭТИЛИРОВАННЫЙ БЕНЗИН**

Заправочная ёмкость топливного бака:

17,0 л

Резервный запас топлива (на момент высвечивания сигнализатора уровня топлива):

3,0 л

ECA11400

ПРЕДОСТЕРЕЖЕНИЕ:

Пользуйтесь только неэтилированным бензином. Этилированный бензин серьёзно повредит внутренние детали двигателя: клапаны, поршневые кольца и т.д., а также систему выпуска отработавших газов.

Двигатель данного мотоцикла YAMAHA сконструирован для использования высокооктанового неэтилированного бензина с октановым числом по исследовательскому методу 95 и выше. В случае возникновения детонаций используйте топливо другого производителя или топливо повышенного качества. Использование неэтилированного топлива продлит срок службы свечей зажигания и снизит расходы на обслуживание.

РАБОТА ОРГАНОВ УПРАВЛЕНИЯ И ПРИБОРОВ

Вентиляционная трубка топливного бака

EAU13410

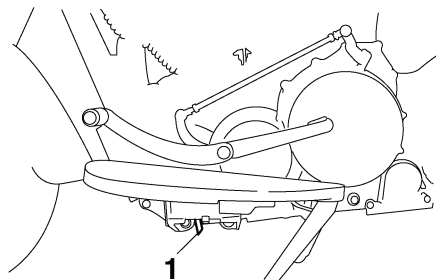

1. Вентиляционная трубка топливного бака

Перед началом эксплуатации мотоцикла:

- Проверьте подсоединение вентиляционной трубки.
- Проверьте вентиляционную трубку топливного бака на отсутствие трещин и повреждений и в случае повреждения замените её.
- Убедитесь, что конец вентиляционной трубки топливного бака не засорён и при необходимости очистьте её.

EAU 13431

Каталитический нейтрализатор

Выпускная система данного мотоцикла оснащена каталитическим нейтрализатором.

EWA10860

⚠ ПРЕДУПРЕЖДЕНИЕ

При эксплуатации мотоцикла система выпуска разогревается. Перед производством работ по обслуживанию удостоверьтесь, что система выпуска остыла.

ПРЕДОСТЕРЕЖЕНИЕ:

ECA10700

Для предотвращения опасности возгорания и других повреждений должны соблюдаться следующие меры предосторожности.

- Пользуйтесь только неэтилированным бензином. Использование этилированного бензина может вызвать необратимые повреждения каталитического нейтрализатора.
- Никогда не оставляйте мотоцикл вблизи источников потенциальной пожарной опасности, таких как сухие растения и другие легковоспламеняющиеся материалы.
- Не допускайте продолжительной работы двигателя в режиме холостого хода.

Седло водителя

EAU34042

Для снятия седла водителя

1. Вставьте ключ в замок седла и поверните его против часовой стрелки.

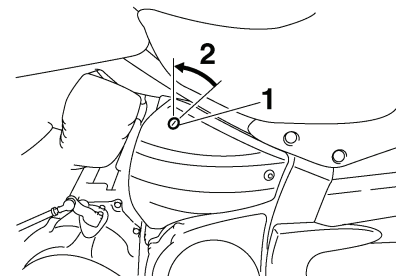

1. Замок седла
2. Открыть

2. Удерживая ключ в этом положении, приподнимите переднюю часть седла пассажира и снимите седло вперёд.

Для установки седла

1. Вставьте в держатель выступ передней части седла, как показано.

РАБОТА ОРГАНОВ УПРАВЛЕНИЯ И ПРИБОРОВ

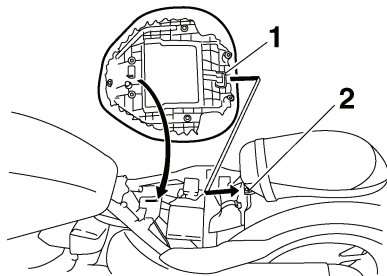

1. Выступ
2. Держатель седла

2. Нажмите на переднюю часть седла для установки его на место.
3. Извлеките ключ.

ПРИМЕЧАНИЕ:

Перед началом движения убедитесь в надёжном закреплении седла.

Держатель шлема

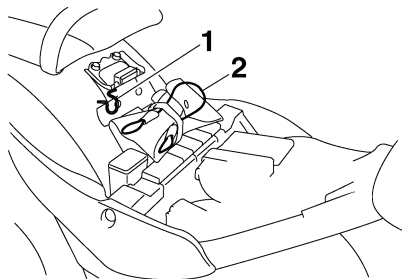

1. Держатель шлема
2. Тросик держателя шлема

Держатель шлема находится под седлом водителя. Для фиксации шлема в держателе предусмотрен тросик держателя, хранящийся вместе с комплектом инструментов.

Для закрепления шлема за держатель

1. Снимите седло водителя. (См. стр. 3-14.)
2. Пропустите тросик держателя через пряжку ремня шлема и затем заведите петлю тросика в держатель.
3. Расположите шлем с левой стороны мотоцикла и затем установите на место сиденье водителя.

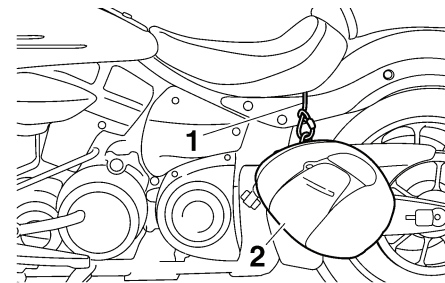

1. Тросик держателя шлема
2. Шлем

ECA15330

ПРЕДОСТЕРЕЖЕНИЕ:

Шлем в обязательном порядке располагайте с левой стороны мотоцикла. Некоторые разновидности шлемов, будучи закреплёнными с правой стороны, из-за своей формы или размеров могут касаться глушителя.

EWA10160

⚠ ПРЕДУПРЕЖДЕНИЕ

Никогда не передвигайтесь на мотоцикле с закреплённым за держатель шлемом, поскольку шлем может удариться об объекты, мимо которых вы проезжаете, вызывая потерю контроля и возможность аварии.

РАБОТА ОРГАНОВ УПРАВЛЕНИЯ И ПРИБОРОВ

Для открепления шлема от держателя

Снимите седло водителя, снимите шлем с держателя и установите седло на место.

EAU38401

Регулировка узла амортизатора

Данный узел амортизатора оснащён гайкой регулировки предварительного сжатия пружины.

ECA10100

ПРЕДОСТЕРЕЖЕНИЕ:

Никогда не пытайтесь закручивать механизм регулировки за пределы максимальных или минимальных установок.

Отрегулируйте величину предварительного сжатия пружины следующим образом.

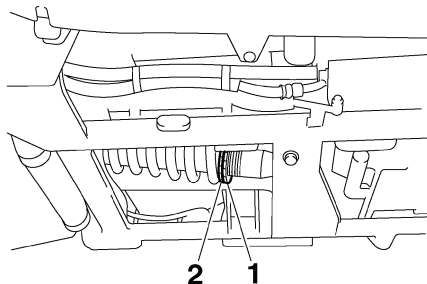

1. Контргайка
2. Регулятор предварительного сжатия пружины

1. Ослабьте контргайку 1.
2. Для увеличения предварительного сжатия пружины и, таким образом, придания подвеске большей жёсткости, поворачивайте гайку в

направлении (a). Для уменьшения предварительного сжатия пружины и, таким образом, придания подвеске меньшей жёсткости, поворачивайте гайку в направлении (b).

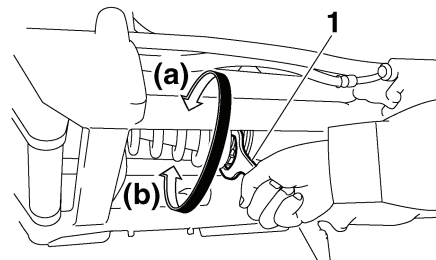

1. Специальный гаечный ключ

ПРЕДОСТЕРЕЖЕНИЕ:

- Для выполнения регулировки воспользуйтесь специальным ключом, прилагаемым к дополнительному комплекту инструментов, который отдельно вручается владельцу при покупке мотоцикла.
- Установка предварительного сжатия пружины определяется измерением расстояния А, показанного на изображении. Чем больше расстояние А, тем ниже предварительное сжатие пружины; чем меньше расстояние А, тем выше предварительное сжатие пружины.

РАБОТА ОРГАНОВ УПРАВЛЕНИЯ И ПРИБОРОВ

ECA10120

При поворачивании регулировочной гайки на один полный оборот расстояние А изменяется на 2 мм.

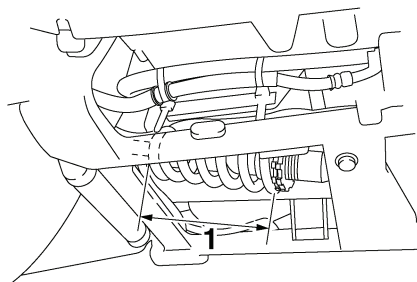

1. Расстояние А

Предварительное сжатие пружины:

Минимальное расстояние (жесткая настройка):

Расстояние А = 162 мм

Стандартное положение:

Расстояние А = 171 мм

Максимальное расстояние (мягкая настройка):

Расстояние А = 171 мм

3. Затяните контргайки рекомендованным моментом.

Момент затяжки:

Контргайка:

30 Нм

ПРЕДОСТЕРЕЖЕНИЕ:

Всегда затягивайте контргайку и регулировочную гайку навстречу друг другу и затем затягивайте контргайку указанным моментом.

EWA10220

⚠ ПРЕДУПРЕЖДЕНИЕ

Данный амортизатор содержит азот под высоким давлением. Для правильного обращения с амортизатором предварительно прочтите и усвойте следующую информацию. Производитель не может нести ответственность за ущерб собственности или здоровью, который может быть нанесён вследствие неправильного обращения.

- Оберегайте газонаполненный цилиндр от ударов и не пытайтесь его вскрыть.
- Не подвергайте амортизатор воздействию открытого пламени или других источников высокой температуры, иначе он может взорваться из-за избыточного давления.
- Не подвергайте газонаполненный цилиндр деформации и

оберегайте его от любых повреждений, поскольку это может привести к ухудшению его демфирующих свойств.

- Ремонт амортизатора всегда доверяйте только станциям технического обслуживания дилерских организаций компании YAMAHA.

РАБОТА ОРГАНОВ УПРАВЛЕНИЯ И ПРИБОРОВ

EAU15281

Система EXUP

Данная модель оснащена системой EXUP (EXhaust Ultimate Power valve - Выпускной клапан обеспечения предельной мощности) компании YAMAHA. Эта система увеличивает мощность двигателя посредством клапана, регулирующего диаметр выхлопной трубы. Клапан системы EXUP непрерывно регулируется сервомотором, управляемым компьютером в соответствии с частотой вращения двигателя.

ПРЕДОСТЕРЕЖЕНИЕ:

ECA10191

- Первоначальные регулировки системы EXUP устанавливаются и проверяются на заводе YAMAHA. Изменение этих установок без достаточной технической компетенции может привести к снижению отдачи и повреждению двигателя.
- Если работа системы EXUP не слышна при включении зажигания, обратитесь в дилерскую организацию компании YAMAHA для её проверки.

EAU 15301

Боковой упор

Боковой упор расположен на левой стороне рамы. Выдвигайте или уберите боковой упор ногой, удерживая мотоцикл вертикально.

ПРИМЕЧАНИЕ:

Встроенный в боковой упор концевой выключатель является частью системы отключения зажигания, которая прерывает подачу искры в определённых ситуациях. (См. ниже разъяснение действия системы отключения зажигания.)

EWA10240

ПРЕДУПРЕЖДЕНИЕ

Данный мотоцикл не может эксплуатироваться с опущенным боковым упором, если боковой упор не поднят полностью, он может коснуться опорной поверхности и отвлечь водителя, приведя к вероятной потере контроля. Система отключения зажигания компании YAMAHA создана для помощи водителю в исполнении обязанности поднимать боковой упор перед началом движения. Поэтому проверяйте эту систему

регулярно как описано ниже и в случае неисправности системы обращайтесь в дилерскую организацию YAMAHA для проведения ремонта.

EAU15311

Система отключения зажигания

Система отключения зажигания (включающая концевые выключатели бокового упора, сцепления и нейтральной передачи) выполняет следующие функции.

- Она предотвращает запуск двигателя при включённой передаче (кроме нейтральной) и поднятом боковом упоре, но не выключенном сцеплении.
- Она предотвращает запуск двигателя при включённой передаче (кроме нейтральной) и выключенном сцеплении, но не поднятом боковом упоре.
- Она останавливает работающий двигатель при включённой передаче (кроме нейтральной) и опускании бокового упора.

Проверяйте периодически работу системы отключения зажигания с помощью следующей процедуры.

EWA10250

ПРЕДУПРЕЖДЕНИЕ

При обнаружении неправильного функционирования перед продолжением эксплуатации обратитесь к дилеру компании YAMAHA для проверки.

РАБОТА ОРГАНОВ УПРАВЛЕНИЯ И ПРИБОРОВ

3

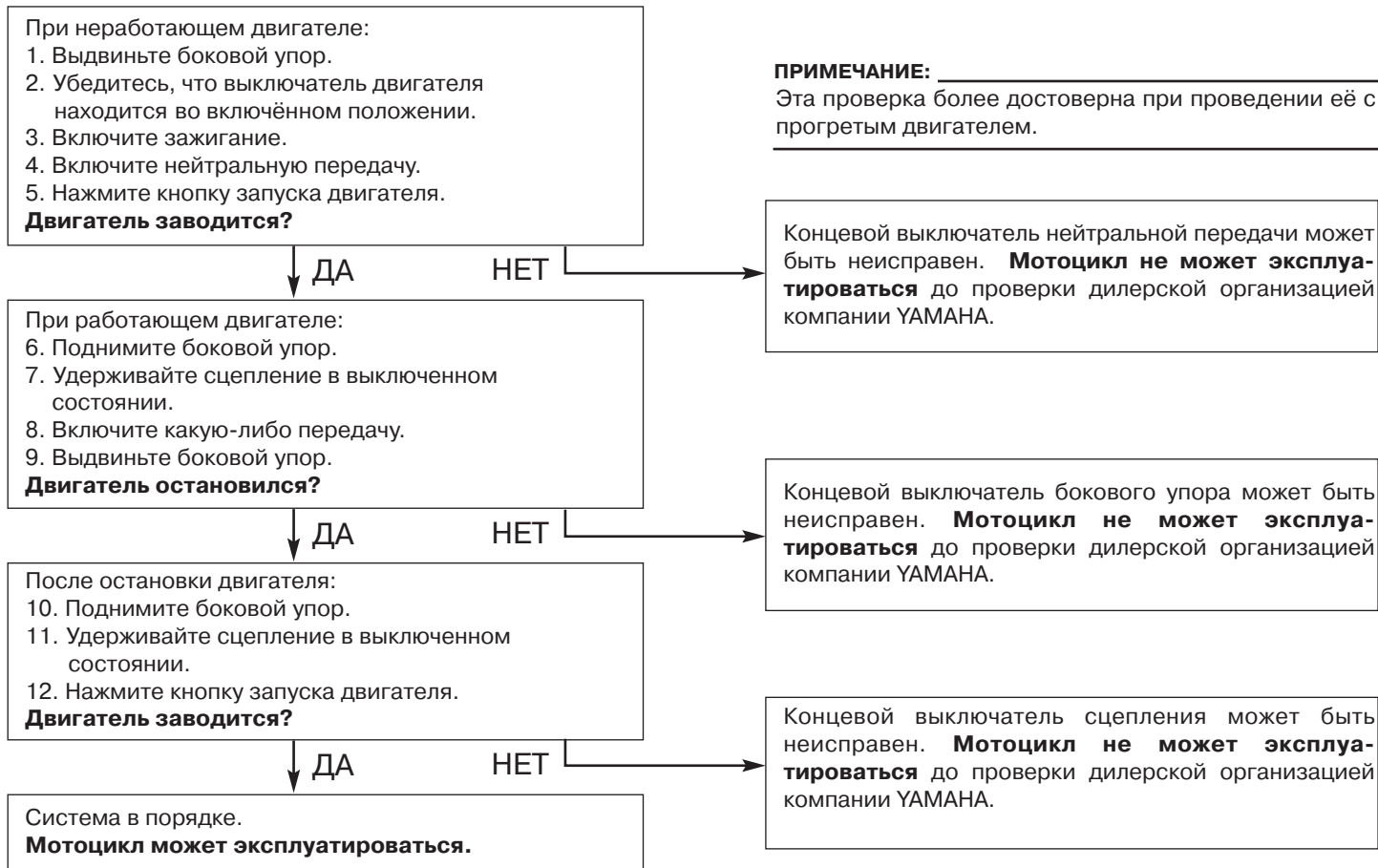

EWA12531

Дополнительный электрический разъем

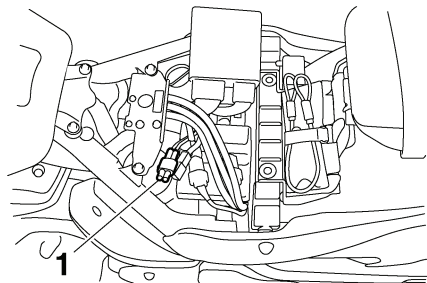

1. Дополнительный электрический разъем

Дополнительное оборудование на 12 В может быть подключено к дополнительному электрическому разъему при включенном зажигании.

ECA15310

ПРЕДОСТЕРЕЖЕНИЕ:

Электроприборы постоянного тока не должны использоваться, когда двигатель заглушен, и их максимальная нагрузка не должна превышать 35 Вт (3 А), иначе аккумуляторная батарея быстро может разрядиться.

ПРЕДУПРЕЖДЕНИЕ

Чтобы предотвратить короткое замыкание или удар электрическим током, когда розетка постоянного тока не используется, всегда устанавливайте защитную крышку.

РАБОТА ОРГАНОВ УПРАВЛЕНИЯ И ПРИБОРОВ

Владелец транспортного средства несёт ответственность за состояние последнего. Важнейшие узлы могут начать быстро и неожиданно разрушаться, даже если мотоцикл не использовался (к примеру, как результат воздействия стихии). Любое повреждение, утечки жидкостей или снижение давления в шине могут иметь серьёзные последствия. Таким образом, очень важно, в дополнение к тщательному визуальному осмотру, перед каждой поездкой проводить следующие проверки.

ПРИМЕЧАНИЕ:

Контрольные проверки должны проводиться перед каждым использованием мотоцикла. Подобная проверка может быть проведена в очень короткое время, а дополнительная уверенность в безопасности, которую она обеспечивает, значит больше затрат времени на неё.

4

ПРЕДУПРЕЖДЕНИЕ

EWA11150

В случае, если любой объект в Перечне контрольных проверок не функционирует должным образом, внимательно обследуйте его и отремонтируйте прежде, чем использовать мотоцикл.

РАБОТА ОРГАНОВ УПРАВЛЕНИЯ И ПРИБОРОВ

Перечень проверок

EAU15603

ПОКАЗАТЕЛИ	ПРОВЕРКИ	СТРАНИЦА
Топливо	<ul style="list-style-type: none"> • Проверьте уровень топлива в топливном баке. • При необходимости дозаправьте. • Проверьте топливопроводы на наличие утечек. 	3-13
Моторное масло	<ul style="list-style-type: none"> • Проверьте уровень масла в масляном бачке. • При необходимости добавьте рекомендованное масло до указанного уровня. • Проверьте отсутствие утечек масла. 	6-6
Масло раздаточной коробки	<ul style="list-style-type: none"> • Проверьте отсутствие утечек масла. 	6-9
Передний тормоз	<ul style="list-style-type: none"> • Проверьте работоспособность. • Если привод слишком легкий или «ватный», обратитесь к дилеру компании YAMAHA для прокачки гидравлической системы. • Проверьте степень износа колодок. • При необходимости замените. • Проверьте уровень рабочей жидкости в бачке. • При необходимости добавьте рекомендованную тормозную жидкость до указанного уровня. • Проверьте гидравлическую систему на отсутствие утечек. 	6-14, 6-15
Задний тормоз	<ul style="list-style-type: none"> • Проверьте работоспособность. • Если привод слишком легкий или «ватный», обратитесь к дилеру компании YAMAHA для прокачки гидравлической системы. • Проверьте степень износа колодок. • При необходимости замените. • Проверьте уровень рабочей жидкости в бачке. • При необходимости добавьте рекомендованную тормозную жидкость до указанного уровня. • Проверьте гидравлическую систему на отсутствие утечек. 	6-14, 6-15
Сцепление	<ul style="list-style-type: none"> • Проверьте работоспособность. • Если привод слишком легкий или «ватный», обратитесь к дилеру компании YAMAHA для прокачки гидравлической системы. • Проверьте уровень рабочей жидкости в бачке. • При необходимости добавьте рекомендованную жидкость до указанного уровня. • Проверьте гидравлическую систему на отсутствие утечек. 	6-13, 6-15
Рукоятка акселератора	<ul style="list-style-type: none"> • Убедитесь в плавности работы. • Проверьте свободный ход троса. • При необходимости обратитесь к дилеру компании YAMAHA для регулировки свободного хода троса и смазки троса и рукоятки. 	6-10, 6-17

3

РАБОТА ОРГАНОВ УПРАВЛЕНИЯ И ПРИБОРОВ

КОНТРОЛЬНЫЙ ОСМОТР ПЕРЕД ПУСКОМ ДВИГАТЕЛЯ

ПОКАЗАТЕЛИ	ПРОВЕРКИ	СТРАНИЦА
Тросы управления	<ul style="list-style-type: none">• Убедитесь в плавности работы.• При необходимости смажьте.	6-17
Колеса и шины	<ul style="list-style-type: none">• Проверьте на отсутствие повреждений.• Проверьте состояние шины и глубину протектора.• Проверьте давление воздуха.• При необходимости устраните неисправность.	6-10,6-13
Педали тормоза и переключения передач	<ul style="list-style-type: none">• Убедитесь в плавности работы.• При необходимости смажьте ось вращения педали.	6-18
Рычаги тормоза и сцепления	<ul style="list-style-type: none">• Убедитесь в плавности работы.• При необходимости смажьте ось вращения рычага.	6-18
Боковой упор	<ul style="list-style-type: none">• Убедитесь в плавности работы.• При необходимости смажьте ось вращения.	6-19
Крепёжные элементы шасси	<ul style="list-style-type: none">• Убедитесь, что все гайки, болты и винты затянуты должным образом.• При необходимости затяните.	–
Приборы индикации, освещения, сигнализации и переключатели	<ul style="list-style-type: none">• Проверьте работоспособность.• При необходимости устраните неисправность.	–
Концевой выключатель бокового упора	<ul style="list-style-type: none">• Проверьте работу системы отключения зажигания.• В случае неисправности системы обратитесь в дилерскую организацию компании YAMAHA для проверки мотоцикла.	3-18

РАБОТА ОРГАНОВ УПРАВЛЕНИЯ И ПРИБОРОВ

EAU15950
EWA10270

ПРЕДУПРЕЖДЕНИЕ

- Перед первой поездкой досконально изучите все органы управления и их работу. Проконсультируйтесь в дилерской организации компании YAMAHA по поводу любого органа управления или его работы, которые остались для вас не вполне ясны.
- Никогда не запускайте двигатель и не допускайте его работу даже самое непродолжительное время в замкнутых объёмах. Отработавшие газы ядовиты и могут быстро вызвать потерю сознания и смерть. Убедитесь в наличии достаточной вентиляции.
- Перед запуском двигателя убедитесь, что боковой упор поднят. Если боковой упор поднят не полностью, он может коснуться опорной поверхности и отвлечь водителя, приведя к вероятной потере контроля.
- Мотоцикл не должен находиться в движении с опущенным или не до конца поднятым (незафиксированным) боковым упором, иначе боковой упор может коснуться опорной поверхности

и отвлечь водителя, приведя к вероятной потере контроля.

Пуск двигателя

Для того, чтобы пуск двигателя был разрешён системой отключения зажигания, должно выполняться одно из следующих условий:

- Включена нейтральная передача.
- Включена какая-либо передача (кроме нейтральной), сцепление выключено и боковой упор поднят.

EWA10290

ПРЕДУПРЕЖДЕНИЕ

- Перед запуском двигателя проверьте работу системы отключения зажигания с помощью процедуры, приведённой на стр. 3-19.
- Никогда не допускайте езды с опущенным боковым упором.

1. Поверните ключ зажигания в положение ON (ВКЛ) и убедитесь, что выключатель двигателя установлен в положение .

ECA15070

ПРЕДОСТЕРЕЖЕНИЕ:

Следующие индикаторы и сигнализаторы должны высветиться на несколько секунд и затем погаснуть.

- Сигнализатор уровня топлива
- Сигнализатор неисправности двигателя

- Индикатор системы иммобилайзера

Если какой-либо индикатор или сигнализатор не погас, см. стр. 3-3 для проверки цепи соответствующего индикатора или сигнализатора.

2. Включите нейтральную передачу.

ПРИМЕЧАНИЕ:

Когда включена нейтральная передача, должен высветиваться индикатор включения нейтральной передачи, в противном случае обратитесь в дилерскую организацию компании YAMAHA для проверки электрической цепи.

3. Нажмите кнопку стартера для запуска двигателя.

ПРИМЕЧАНИЕ:

Если двигатель не запустился, отпустите кнопку стартера, подождите несколько секунд и затем попробуйте ещё раз. Каждая попытка запуска должна быть как можно более короткой для обеспечения сохранности аккумуляторной батареи. Любая попытка запуска двигателя не должна превышать 10 секунд.

РАБОТА ОРГАНОВ УПРАВЛЕНИЯ И ПРИБОРОВ

ПРЕДОСТЕРЕЖЕНИЕ:

Для продления срока службы двигателя никогда не разгоняйте его до высоких оборотов непрогретым!

ПРИМЕЧАНИЕ:

Прогретый двигатель сразу "отзывается" на открытие дроссельной заслонки.

Переключение передач

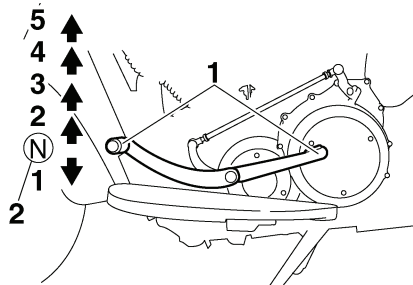

1. Педаль переключения передач
2. Нейтральное положение

Переключение передач позволяет вам управлять величиной мощности двигателя, доступной для трогания, разгона, подъёма на возвышенности и т.д. Положения передач показаны на изображении.

ПРИМЕЧАНИЕ:

Для переключения на нейтральную передачу последовательно нажимайте педаль вниз до конца её хода, а затем слегка приподнимите.

ПРЕДОСТЕРЕЖЕНИЕ:

- Не допускайте движения накатом с остановленным двигателем продолжительное время (например, на спусках), даже если включена нейтральная передача, и не буксируйте мотоцикл на длинные расстояния. Надлежащее смазывание коробки передач обеспечивается только при работающем двигателе. Плохая смазка может привести к повреждению коробки передач.
- Всегда пользуйтесь сцеплением при переключении передач во избежание повреждения двигателя, коробки передач, приводной цепи, которые не рассчитаны на ударную нагрузку резкого переключения передач.

РАБОТА ОРГАНОВ УПРАВЛЕНИЯ И ПРИБОРОВ

Советы по снижению расхода топлива

EAU16810

Расход топлива сильно зависит от вашего стиля вождения. Примите во внимание следующие советы по снижению расхода топлива:

- Переключайтесь на более высокую передачу без промедления и не допускайте работу двигателя на высоких оборотах во время разгона.
- Не разгоняйте двигатель при переключении на более низкие передачи и не допускайте работу двигателя на высоких оборотах без нагрузки.
- Останавливайте двигатель, не допуская его работу продолжительное время на холостом ходу (например, в дорожных заторах, ожидая разрешающего сигнала светофора или на перекрёстках).

Обкатка двигателя

EAU16841

Из всего срока службы двигателя самым важным является период между 0 и 1600 км. По этой причине вам следует внимательно прочесть нижеизложенную информацию. Поскольку двигатель ещё совсем новый, не перегружайте его первые 1600 км. Различные детали двигателя притираются и прирабатываются до правильных рабочих зазоров между ними. В течение этого периода следует избегать продолжительной работы двигателя с полностью открытой дроссельной заслонкой или в любых условиях, которые могут послужить причиной перегрева.

EAU17111

0-1000 км

Не допускайте продолжительную работу двигателя на частоте выше 2500 об/мин.

1000 - 1600 км

Не допускайте продолжительную работу двигателя на частоте выше 3000 об/мин.

ECA10891

ПРЕДОСТЕРЕЖЕНИЕ:

После пробега 1000 км должны быть заменены моторное масло двигателя, рабочая жидкость коробки передач, масляный фильтр двигателя или его фильтрующий элемент.

1600 км и далее

Мотоцикл может эксплуатироваться обычным образом.

ECA10310

ПРЕДОСТЕРЕЖЕНИЕ:

- Не допускайте работу двигателя в красной зоне тахометра.
- При возникновении любых проблем в период обкатки двигателя немедленно обратитесь к дилеру компании YAMAHA для проверки мотоцикла.

РАБОТА ОРГАНОВ УПРАВЛЕНИЯ И ПРИБОРОВ

Стоянка

EAU17212

При постановке мотоцикла на стоянку остановите двигатель, затем выньте ключ из замка зажигания.

EWA10310

ПРЕДУПРЕЖДЕНИЕ

- Двигатель и система выпуска могут быть раскалены, поэтому оставляйте мотоцикл в местах, где пешеходы и дети вряд ли смогут коснуться их.
- Не оставляйте мотоцикл на склонах или мягкой почве, иначе он может опрокинуться.

ECA10380

ПРЕДОСТЕРЕЖЕНИЕ:

Никогда не оставляйте мотоцикл вблизи источников потенциальной пожарной опасности, таких как трава и другие легковоспламеняющиеся материалы.

ПЕРИОДИЧЕСКОЕ ОБСЛУЖИВАНИЕ И УСТРАНЕНИЕ МЕЛКИХ НЕПОЛАДОК

Владелец транспортного средства несёт ответственность за безопасность его эксплуатации. Периодический осмотр, регулировка и смазка обеспечат поддержание вашего мотоцикла в наиболее безопасном и работоспособном состоянии. Наиболее важные моменты, касающиеся проверки, регулировки и смазки приведены на следующих страницах. Интервалы, приведённые в таблице периодического обслуживания и смазки, должны рассматриваться лишь как общие рекомендации, соответствующие обычным условиям эксплуатации. Однако, В ЗАВИСИМОСТИ ОТ КЛИМАТА, ДОРОЖНЫХ УСЛОВИЙ, ГЕОГРАФИЧЕСКОГО ПОЛОЖЕНИЯ И ИНДИВИДУАЛЬНЫХ ОСОБЕННОСТЕЙ ЭКСПЛУАТАЦИИ МОЖЕТ ПОТРЕБОВАТЬСЯ СОКРАЩЕНИЕ МЕЖСЕРВИСНЫХ ИНТЕРВАЛОВ.

EWA10320

⚠ ПРЕДУПРЕЖДЕНИЕ

Если вы не искушены в проведении работ по обслуживанию, обратитесь по этому вопросу к дилеру компании YAMAHA.

Комплект инструментов

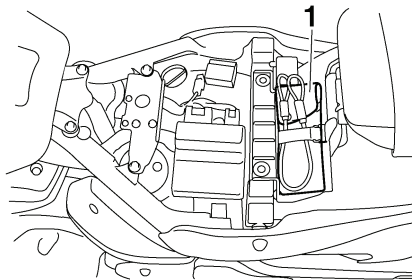

1. Комплект инструментов

Прилагаемый комплект инструмента располагается под седлом водителя. (См. стр. 3-14.)

Информация по обслуживанию, включённая в настоящее Руководство, и инструменты, входящие в прилагаемый комплект инструментов, помогут вам эффективно выполнять профилактическое обслуживание и устранять мелкие неполадки. Однако, для правильного выполнения некоторых операций по обслуживанию может потребоваться дополнительный инструмент, такой как динамометрический ключ.

ПРИМЕЧАНИЕ:

Если у вас нет инструментов или опыта для выполнения какой-либо работы, обратитесь по этому вопросу к официальному дилеру компании YAMAHA.

WA10350

⚠ ПРЕДУПРЕЖДЕНИЕ

Не одобренные компанией YAMAHA изменения могут вызвать потерю мотоциклом потребительских свойств и привести его в состояние, небезопасное для эксплуатации. Проконсультируйтесь в дилерском центре Yamaha перед внесением каких-либо изменений.

ПЕРИОДИЧЕСКОЕ ОБСЛУЖИВАНИЕ И УСТРАНЕНИЕ МЕЛКИХ НЕПОЛАДКОВ

Таблица периодического обслуживания и смазки

ПРИМЕЧАНИЕ:

- Ежегодные проверки должны проводиться каждый год, если вместо них не проводится обслуживание, основанное на пробеге.
- После пробега 50000 км повторяйте межсервисные интервалы, начиная с 10000 км.
- Объекты, отмеченные "звёздочкой" должны обслуживаться дилерской организацией компании YAMAHA, поскольку они требуют применения специального инструмента, технических данных и навыков.

N	ПОКАЗАТЕЛИ	ПРОВЕРКА ИЛИ ОПЕРАЦИЯ ПО ОБСЛУЖИВАНИЮ	ПОКАЗАНИЯ ОДОМЕТРА (x 1000 км)					ЕЖЕГОДНАЯ ПРОВЕРКА
			1	10	20	30	40	
1	* Топливопровод	• Проверьте топливопроводы на отсутствие трещин и повреждений.		√	√	√	√	√
2	* Свечи зажигания	• Проверьте состояние.		√		√		
		• Очистите и отрегулируйте зазор. • Замените			√		√	
3	* Клапаны	• Проверьте зазоры в клапанном механизме • Отрегулируйте.			√		√	
4	* Фильтрующий элемент воздухоочистителя	• Замените					√	
5	* Сцепление	• Проверьте работоспособность, уровень жидкости и отсутствие протечек.	√	√	√	√	√	
6	* Передний тормоз	• Проверьте работоспособность, уровень жидкости и отсутствие протечек.	√	√	√	√	√	√
		• Замените тормозные колодки.	В случае предельного износа					
7	* Задний тормоз	• Проверьте работоспособность, уровень жидкости и отсутствие протечек.	√	√	√	√	√	√
		• Замените тормозные колодки.	В случае предельного износа					
8	* Тормозные шланги	• Проверьте на отсутствие трещин и повреждений.		√	√	√	√	√
		• Замените	Каждые 4 года (2)					
9	* Колёса	• Проверьте биение и отсутствие повреждений.		√	√	√	√	

ПЕРИОДИЧЕСКОЕ ОБСЛУЖИВАНИЕ И УСТРАНЕНИЕ МЕЛКИХ НЕПОЛАДОК

Наименование

N	ПОКАЗАТЕЛИ	ПРОВЕРКА ИЛИ ОПЕРАЦИЯ ПО ОБСЛУЖИВАНИЮ	ПОКАЗАНИЯ ОДОМЕТРА (x 1000 км)					ЕЖЕГОДНАЯ ПРОВЕРКА	
			1	10	20	30	40		
10	*	Шины		√	√	√	√	√	
11	*	Подшипники колёс		√	√	√	√		
12	*	Маятниковый рычаг		√	√	√	√		
13	*	Приводной ремень		Каждые 4000 км					
14	*	Подшипники руля	√	√	√	√	√		
			Каждые 50000 км						
15	*	Крепёжные элементы шасси		√	√	√	√	√	
16	*	Боковой упор		√	√	√	√	√	
17	*	Концевой выключатель бокового упора	√	√	√	√	√	√	
18	*	Передняя вилка		√	√	√	√		
19	*	Узел амортизатора		√	√	√	√		
20	*	Оси качания тяг и рычагов задней подвески		√	√	√	√		
					√		√		
21		Система впрыска топлива		√	√	√	√	√	
22		Моторное масло	√	√	√	√	√	√	
23		Фильтрующий элемент масляного фильтра двигателя	√		√		√		

ПЕРИОДИЧЕСКОЕ ОБСЛУЖИВАНИЕ И УСТРАНЕНИЕ МЕЛКИХ НЕПОЛАДК

N	ПОКАЗАТЕЛИ	ПРОВЕРКА ИЛИ ОПЕРАЦИЯ ПО ОБСЛУЖИВАНИЮ	ПОКАЗАНИЯ ОДОМЕТРА (x 1000 км)					ЕЖЕГОДНАЯ ПРОВЕРКА
			1	10	20	30	40	
24 *	Масло раздаточной коробки	<ul style="list-style-type: none"> Проверьте уровень. Замените. 		√		√		
25 *	Концевые выключатели переднего и заднего тормозов	<ul style="list-style-type: none"> Проверьте работоспособность. 	√		√		√	
26 *	Движущиеся детали и тросы	<ul style="list-style-type: none"> Смажьте. 	√	√	√	√	√	√
27 *	Рукоятка акселератора и трос привода дроссельной заслонки	<ul style="list-style-type: none"> Проверьте функционирование и свободный ход. Смажьте рукоятку акселератора и трос привода дроссельной заслонки. При необходимости отрегулируйте свободный ход троса привода дроссельной заслонки. 		√	√	√	√	√
28 *	Глушитель и выхлопная труба	<ul style="list-style-type: none"> Проверьте, не ослаблены ли хомуты крепления. 	√	√	√	√	√	
29 *	Приборы освещения, сигнализации и переключатели	<ul style="list-style-type: none"> Проверьте работоспособность. Отрегулируйте положение светового пучка фары. 	√	√	√	√	√	√

ПРИМЕЧАНИЕ:

- Воздухоочиститель
 - Воздухоочиститель данной модели мотоцикла оснащён одноразовым бумажным фильтрующим элементом с масляной пропиткой, который не подлежит очистке сжатым воздухом во избежание повреждения.
 - Фильтрующий элемент воздухоочистителя подлежит более частой замене при эксплуатации мотоцикла в нетипично влажных или пыльных условиях.
- Обслуживание гидравлических приводов тормозов и сцепления.
 - Регулярно проверяйте и, при необходимости, корректируйте уровни тормозной жидкости и рабочей жидкости в приводе сцепления.
 - Каждые два года заменяйте на новые все внутренние компоненты главных и рабочих цилиндров приводов тормозов и сцепления и меняйте тормозную жидкость, а также рабочую жидкость в приводе сцепления.
 - Заменяйте на новые шланги приводов тормозов и сцепления каждые четыре года, а также в случае образования трещин и повреждений.

ПЕРИОДИЧЕСКОЕ ОБСЛУЖИВАНИЕ И УСТРАНЕНИЕ МЕЛКИХ НЕПОЛАДОК

EAU19642

Проверка свечей зажигания

Свечи зажигания являются важным компонентом двигателя, которые должны регулярно проверяться, предпочтительно на станции технического обслуживания дилерской организации компании YAMAHA. Поскольку нагрев и нагар вызывают постепенное разрушение свечей зажигания, они должны демонтироваться и проверяться в соответствии с таблицей периодического обслуживания и смазки. К тому же, состояние свечей зажигания выявляет состояние двигателя. Керамический изолятор вокруг центрального электрода каждой свечи должен быть слегка желтовато-коричневым (идеальный цвет при нормальной эксплуатации мотоцикла) и цвет всех установленных на двигатель свечей должен быть одинаковым. Если цвет свечи зажигания заметно отличается, это может означать неисправность двигателя. Не пытайтесь диагностировать эту проблему самостоятельно. Вместо этого обратитесь в дилерскую организацию компании YAMAHA для проверки мотоцикла. Если на свече зажигания обнаруживаются признаки эрозии электродов и избыточные

отложения и нагар, такая свеча должна быть заменена.

Рекомендуемые свечи зажигания:

NGK/DPR8EA-9
DENSO/X24EPR-U9

Перед установкой свечи следует измерить при помощи круглого щупа искровой промежуток (зазор) и, при необходимости, отрегулировать его.

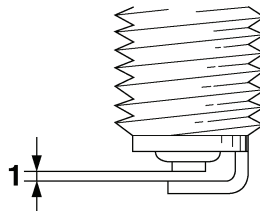

1. Зазор между электродами свечи зажигания

Зазор между электродами свечи зажигания:

0,8 - 0,9 мм

Очистите поверхность шайбы свечи зажигания и сопрягаемую поверхность, затем вытрите все загрязнения с высоковольтных проводов.

Момент затяжки:

Свеча зажигания:
17,5 Нм

ПРИМЕЧАНИЕ:

В случае отсутствия динамометрического ключа при установке свечей зажигания правильный момент затяжки достигается докручиванием на 1/4 - 1/2 поворота после закручивания рукой. Однако свеча зажигания должна быть перезатянута рекомендованным моментом при первой возможности.

ПЕРИОДИЧЕСКОЕ ОБСЛУЖИВАНИЕ И УСТРАНЕНИЕ МЕЛКИХ НЕПОЛАДOK

EAU38361

Моторное масло и масляный фильтр

Уровень моторного масла должен проверяться перед каждой поездкой. Кроме того, масло и масляный фильтр должны заменяться в указанные в таблице периодического обслуживания и смазки интервалы.

Для проверки уровня моторного масла.

1. Установите мотоцикл вертикально на ровной горизонтальной поверхности.

ПРИМЕЧАНИЕ:

Убедитесь в прямом (горизонтальном) положении мотоцикла при проверке уровня масла. Даже небольшой наклон мотоцикла может привести к искажению показаний.

2. Снимите седло водителя. (См. стр. 3-14.)
3. Запустите двигатель, прогрейте его до рабочей температуры в 60 °С, дайте ему поработать еще 10 секунд, после чего остановите.

ПРИМЕЧАНИЕ:

Чтобы добиться правильной температуры моторного масла для получения точных показаний уровня масла, двигатель должен вначале полностью остыть, а затем должен быть вновь прогрет в течение нескольких минут до нормальной рабочей температуры.

4. Подождите несколько минут для стекания масла, снимите крышку заливной горловины, вытрите насухо щуп, вставьте его обратно в заливную горловину (не закручивая), затем вновь выньте для проверки уровня масла.

ПРИМЕЧАНИЕ:

Уровень моторного масла должен находиться между отметками минимального и максимального уровней.

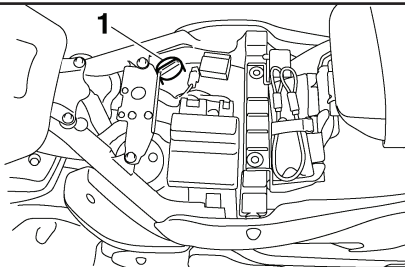

1. Крышка маслоналивной горловины двигателя

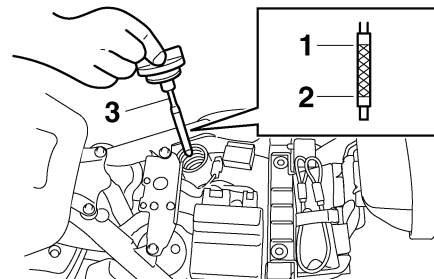

1. Отметка максимального уровня
2. Отметка минимального уровня
3. Масляный щуп

5. Если уровень моторного масла находится ниже отметки минимального уровня, добавьте необходимое количество рекомендованного масла.

ПРИМЕЧАНИЕ:

Добавляя масло, опасайтесь перелива; начиная с середины расстояния между отметками щупа, уровень масла возрастает быстрее.

6. Вставьте щуп в заливную горловину и закрутите крышку горловины.
7. Установите на место седло водителя.

ПЕРИОДИЧЕСКОЕ ОБСЛУЖИВАНИЕ И УСТРАНЕНИЕ МЕЛКИХ НЕПОЛАДОК

ECA10900

ПРЕДОСТЕРЕЖЕНИЕ:

Убедитесь, что крышка заливной горловины надёжно закручена, иначе масло может расплескаться при работе двигателя.

Для замены моторного масла (с заменой или без замены масляного фильтра)

1. Снимите седло водителя. (См. стр. 3-14.)
2. Запустите двигатель, прогрейте его несколько минут и остановите.
3. Разместите поддон для сбора отработанного масла под масляным резервуаром.
4. Снимите крышку заливной горловины и болт для слива масла из масляного бачка.

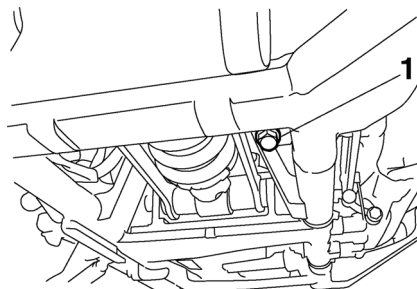

1. Болт слива масла (масляный бачок):

5. Разместите поддон для сбора отработанного масла под двигателем.
6. Снимите болты А и В для слива масла из картера.

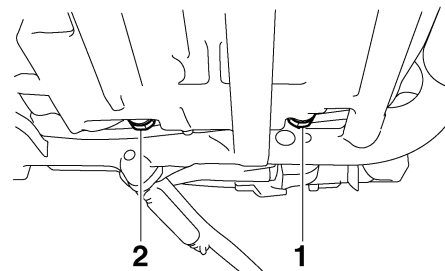

1. Болт слива масла А (картер):

2. Болт слива масла В (картер):

ПРИМЕЧАНИЕ:

Пропустите операции 7-9, если масляный фильтр не меняется.

7. Снимите масляный фильтр специальным ключом.

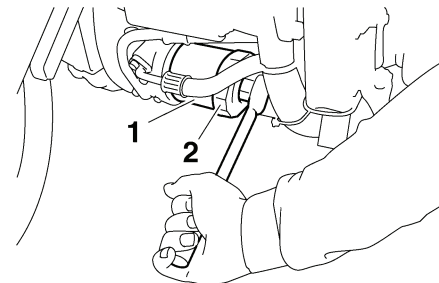

1. Масляный фильтр

2. Гаечный ключ для снятия масляного фильтра

ПРИМЕЧАНИЕ:

Дилерские организации компании YAMANA располагают ключом для снятия масляного фильтра.

8. Нанесите тонкий слой моторного масла на уплотнительное кольцо круглого сечения нового масляного фильтра.

ПЕРИОДИЧЕСКОЕ ОБСЛУЖИВАНИЕ И УСТРАНЕНИЕ МЕЛКИХ НЕПОЛАДOK

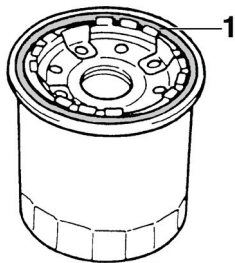

1. Уплотнительное кольцо

ПРИМЕЧАНИЕ:

Убедитесь, что уплотнительное кольцо круглого сечения установлено правильно.

9. Установите специальным ключом новый масляный фильтр, затем затяните его рекомендованным моментом при помощи динамометрического ключа.

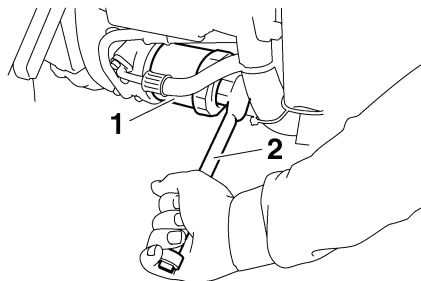

1. Масляный фильтр
2. Динамометрический ключ

Момент затяжки:

Масляный фильтр:
17 Нм

10. Установите на место болты сливных отверстий и затяните их рекомендованным моментом.

Моменты затяжки:

Болт слива масла А (картер):
43 Нм
Болт слива масла В (картер):
43 Нм
Болт слива масла (масляный бачок):
43 Нм

11. Налейте в заливную горловину только 2,5 л из указанного количества рекомендованного моторного масла, вставьте щуп и закрутите крышку.
12. Запустите двигатель, дайте ему сделать несколько оборотов и остановите его.
13. Снимите крышку заливной горловины и постепенно наполните масляный бачок оставшимся количеством масла, периодически проверяя уровень щупом.

Рекомендуемое моторное масло:

См. стр. 8-1.

Объём масла:

Без замены масляного фильтра:
4,10 л
С заменой картриджа масляного фильтра:
4,90 л

ПРЕДОСТЕРЕЖЕНИЕ:

- Чтобы избежать проскальзывания дисков сцепления (учитывая, что сцепление смазывается моторным маслом), не добавляйте в масло присадки. Не пользуйтесь маслом для дизельных двигателей (с обозначением CD) или маслами более высокого качества, чем рекомендуемые масла.

ПЕРИОДИЧЕСКОЕ ОБСЛУЖИВАНИЕ И УСТРАНЕНИЕ МЕЛКИХ НЕПОЛАДОК

EAU20051

EAU36762

Кроме того, не пользуйтесь маслом класса "ENERGY CONSERVING II" или более высокого класса.

- Не допускайте попадания посторонних материалов в масляный бачок.

14. Установите на место крышку маслозаливного отверстия.
15. Запустите двигатель и дайте ему поработать на холостом ходу несколько минут, проверяя отсутствие протечек масла. При обнаружении протечек немедленно остановите двигатель и выясните причину протечки.
16. Остановите двигатель, затем проверьте уровень масла и, при необходимости, скорректируйте его.
17. Установите на место седло водителя.

Масло раздаточной коробки

Перед каждой поездкой необходимо проверять дифференциал на наличие протечек. При обнаружении утечек обратитесь к дилеру компании YAMAHA для проверки и ремонта мотоцикла. Кроме того, уровень масла в корпусе дифференциала должен проверяться, а масло заменяться в указанные в таблице периодического обслуживания и смазки интервалы.

Воздухоочиститель

Фильтрующий элемент воздухоочистителя подлежит замене в указанные в таблице периодического обслуживания и смазки интервалы. Обратитесь для замены фильтрующего элемента воздухоочистителя в дилерскую организацию компании YAMAHA.

ПЕРИОДИЧЕСКОЕ ОБСЛУЖИВАНИЕ И УСТРАНЕНИЕ МЕЛКИХ НЕПОЛАДОК

EAU21381

Проверка свободного хода троса привода дроссельной заслонки.

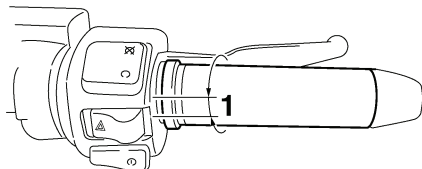

1. Проверьте свободный ход троса привода дроссельной заслонки.

Свободный ход троса привода дроссельной заслонки должен составлять 4,0 - 6,0 мм со стороны рукоятки акселератора. Периодически проверяйте свободный ход троса привода дроссельной заслонки и, при необходимости, обращайтесь к дилеру компании YAMAHA для его регулировки.

6

EAU21401

Зазоры в клапанном механизме

Зазоры в клапанном механизме изменяются в процессе эксплуатации, приводя к неправильному газораспределению и повышенному шуму двигателя. Чтобы этого не случилось, зазоры в клапанном механизме должны регулироваться дилерской организацией компании YAMAHA в указанные в таблице периодического обслуживания и смазки интервалы.

EAU21771

Шины

Чтобы обеспечить максимум отдачи, долговечности и безопасности работы вашего мотоцикла, обратите внимание на следующие моменты, касающиеся рекомендованных шин.

Давление воздуха в шинах.

Давление воздуха в шинах должно проверяться и, при необходимости, регулироваться перед каждой поездкой.

EWA10500

ПРЕДУПРЕЖДЕНИЕ

- Давление воздуха в шинах должно проверяться и регулироваться на холодных шинах (т.е. когда температура шин равна температуре окружающей среды).
- Давление воздуха в шинах должно регулироваться в соответствии со скоростью движения и общей массой водителя, пассажира, груза и дополнительного оборудования, одобренного для этой модели.

ПЕРИОДИЧЕСКОЕ ОБСЛУЖИВАНИЕ И УСТРАНЕНИЕ МЕЛКИХ НЕПОЛАДОК

Давление воздуха в шинах (измеренное на холодных шинах):

0-90 км/ч

Переднее колесо:

250 кПа 280 кПа 90 - 204 км/ч

Заднее колесо:

250 кПа 280 кПа

Скоростное вождение:

Переднее колесо:

250 кПа

Заднее колесо:

280 кПа

Максимальная нагрузка*:

204 кг

*Общая масса водителя, пассажира, груза и дополнительного оборудования

EWA11020

- Поскольку нагрузка оказывает огромное влияние на управляемость, торможение, общие характеристики и безопасность вашего мотоцикла, вам нужно иметь в виду следующие меры предосторожности.
- НИКОГДА НЕ ПЕРЕГРУЖАЙТЕ МОТОЦИКЛ! Эксплуатация перегруженного мотоцикла может привести к повреждению шины,

потере контроля или серьёзным травмам. Удостоверьтесь, что общая масса водителя, пассажира, груза и дополнительного оборудования не превышает указанной максимальной нагрузки.

- Не перевозите плохо закреплённые предметы, которые могут перемещаться во время езды.
- Надёжно закрепите наиболее тяжёлые предметы ближе к центру мотоцикла и распределите массу равномерно по обеим сторонам мотоцикла.
- Отрегулируйте подвеску и давление в шинах в соответствии с нагрузкой.
- Проверяйте состояние шин и давление в шинах перед каждой поездкой.

Проверка шины

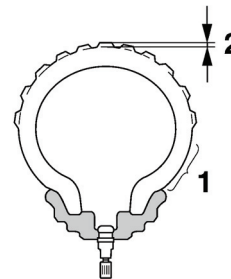

1. Боковина шины

2. Глубина протектора шины

Шины должны проверяться перед каждой поездкой. Если глубина протектора достигла указанного предела, если в шине обнаружены гвоздь или осколки стекла или если на её боковине имеются трещины, немедленно обратитесь к дилеру компании YAMAHA для замены шины.

Минимальная глубина протектора (переднее и заднее колёса):

1,6 мм

ПРИМЕЧАНИЕ:

Ограничения глубины протектора в разных странах могут отличаться. Всегда следуйте местному законодательству.

ПЕРИОДИЧЕСКОЕ ОБСЛУЖИВАНИЕ И УСТРАНЕНИЕ МЕЛКИХ НЕПОЛАДOK

⚠ ПРЕДУПРЕЖДЕНИЕ

- Обратитесь в дилерскую организацию компании YAMAHA для замены изношенных шин. Эксплуатация транспортного средства с изношенными шинами, кроме того, что является противоправной, снижает устойчивость при езде и может привести к потере контроля.
- Замена всех деталей, относящихся к колёсам и тормозам, должна осуществляться дилерскими организациями компании YAMAHA, обладающими необходимыми профессиональными знаниями и опытом.

Данный мотоцикл оснащён литыми колёсами и бескамерными шинами с клапанами.

EWA10480

⚠ ПРЕДУПРЕЖДЕНИЕ

- Передняя и задняя шины должны быть одной модели и одинаковой конструкции, иначе невозможно гарантировать характеристики управляемости мотоцикла.
- После проведения широкомасштабных испытаний только нижеперечисленные шины были одобрены для данной модели компанией YAMAHA Motor Co., Ltd.
- Всегда убеждайтесь, что уплотнительные колпачки надёжно установлены для предотвращения утечки воздуха.
- Используйте только нижеперечисленные клапаны шин и ниппели клапанов для предотвращения потери давления в шине во время скоростной езды.

Передняя шина:

Размер:

130/70R18M/C63H

Производитель/модель:

DUNLOP/D251F

Задняя шина:

Размер:

190/60R17M/C78H

Производитель/модель:

DUNLOP/D251

Передняя и задняя шины:

Воздушный клапан шины:

TR412

Ниппель воздушного

клапана шины:

#9100 (оригинальный)

⚠ ПРЕДУПРЕЖДЕНИЕ

- Данный мотоцикл укомплектован сверхвысокоскоростными шинами. Чтобы сделать использование этих шин наиболее эффективным, обратитесь внимание на следующие моменты.
- При замене используйте только указанные шины. Использование других шин может привести к их разрыву на высоких скоростях движения.

Информация о шинах

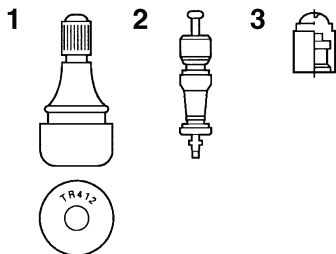

1. Воздушный клапан шины

2. Ниппель воздушного клапана шины

3. Уплотнительный колпачок воздушного клапана шины

ПЕРИОДИЧЕСКОЕ ОБСЛУЖИВАНИЕ И УСТРАНЕНИЕ МЕЛКИХ НЕПОЛАДОК

- **Совсем новые шины могут иметь сравнительно плохое сцепление на некоторых типах дорожного покрытия, пока не "обкатаются". Таким образом, рекомендуется после установки новой шины проехать в спокойной манере примерно 100 км перед началом скоростной езды.**
- **Перед скоростной ездой шины должны быть прогреты.**
- **Всегда регулируйте давление в шинах в соответствии с условиями эксплуатации.**

Литые колёса

Чтобы обеспечить максимум отдачи, прочности и безопасности работы вашего мотоцикла, обратите внимание на следующие моменты, касающиеся установленных колёс.

- Перед каждой поездкой обода колёс должны проверяться на отсутствие трещин, помятостей и искривлений. При обнаружении любого повреждения обратитесь в дилерскую организацию компании YAMAHA для замены колеса. Не пытайтесь самостоятельно проводить даже самый мелкий ремонт колеса. Колесо с деформацией или трещиной должно быть заменено.
- В случае замены колеса либо шины, колесо должно быть отбалансировано. Неотбалансированное колесо может привести к ухудшению тяговых характеристик, управляемости и сокращению срока службы шины.
- Двигайтесь с умеренными скоростями после замены шины, поскольку её поверхность должна приработаться для достижения оптимальных характеристик.

EAU21960

Рычаг сцепления

Поскольку данная модель оснащена гидравлическим приводом сцепления, регулировка свободного хода рычага сцепления не требуется. Однако, необходимостью является проверка перед каждой поездкой уровня рабочей жидкости и проверка гидравлической системы на отсутствие протечек. Если свободный ход рычага сцепления становится слишком большим, а переключение передач вызывает затруднения, или сцепление проскальзывает, ухудшая разгонные характеристики, возможно в систему попал воздух. При наличии воздуха в гидравлической системе обратитесь в дилерскую организацию компании YAMAHA для прокачки системы до начала эксплуатации мотоцикла.

EAU22072

ПЕРИОДИЧЕСКОЕ ОБСЛУЖИВАНИЕ И УСТРАНЕНИЕ МЕЛКИХ НЕПОЛАДКОК

EAU2227

Регулировка концевого выключателя стоп-сигнала.

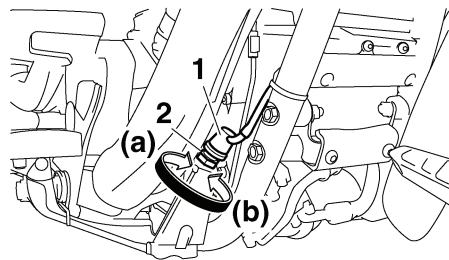

1. Выключатель стоп-сигнала
2. Концевой выключатель стоп-сигнала, регулировочная гайка

Концевой выключатель стоп-сигнала, активируемый педалью тормоза, считается правильно отрегулированным, когда стоп-сигнал загорается непосредственно перед началом срабатывания тормоза. При необходимости, отрегулируйте концевой выключатель стоп-сигнала следующим образом.

Поворачивайте регулировочную гайку, удерживая концевой выключатель стоп-сигнала от проворачивания. Для более раннего включения стоп-сигнала поворачивайте регулировочную гайку в направлении (а). Для более позднего включения стоп-сигнала поворачивайте регулировочную гайку в направлении (b).

EAU22390

Проверка передних и задних тормозных колодок

Передние и задние тормозные колодки подлежат проверке на износ в указанные в таблице периодического обслуживания и смазки интервалы.

EAU22430

Передние тормозные колодки

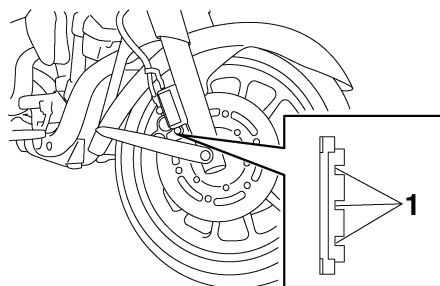

1. Канавки индикатора износа тормозных колодок

Каждая задняя тормозная колодка снабжена индикатором износа в виде канавок, позволяющих контролировать износ без необходимости разборки тормозного механизма. Для проверки износа тормозных колодок контролируйте состояние канавок индикатора износа. Если тормозная колодка изношена настолько, что канавки

индикатора износа почти исчезли, обратитесь в дилерскую организацию компании YAMAHA для замены тормозных колодок комплектом.

EAU22500

Задние тормозные колодки

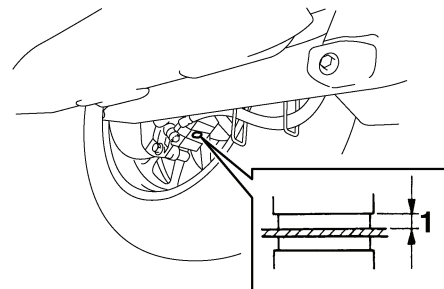

1. Толщина накладок

Проверьте каждую заднюю тормозную колодку на отсутствие повреждений и измерьте толщину накладок. Если тормозная колодка имеет повреждение или толщина её накладки меньше 0,8 мм, обратитесь к дилеру компании YAMAHA для замены тормозных колодок комплектом.

ПЕРИОДИЧЕСКОЕ ОБСЛУЖИВАНИЕ И УСТРАНЕНИЕ МЕЛКИХ НЕПОЛАДOK

EAU38630

Проверка уровней тормозной жидкости и рабочей жидкости привода сцепления

Передний тормоз

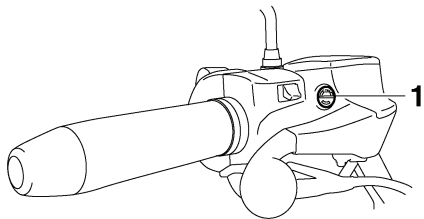

1. Отметка минимального уровня

Задний тормоз

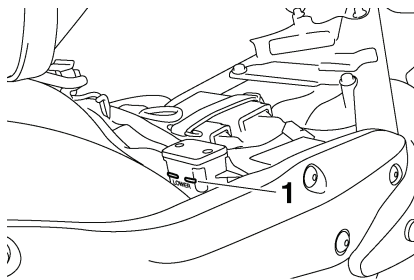

1. Отметка минимального уровня

Сцепление

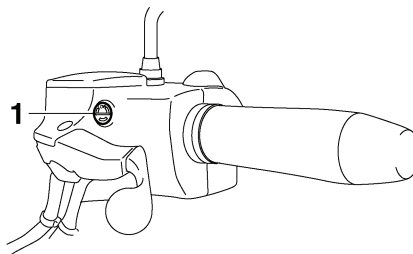

1. Отметка минимального уровня

Недостаточное количество тормозной жидкости и рабочей жидкости привода сцепления может привести к попаданию воздуха в тормозную систему и систему привода сцепления, вызвав их неработоспособность.

ПРИМЕЧАНИЕ:

Задний бачок тормозной жидкости расположен под сидлом водителя. (См. стр. 3-14.)

Перед поездкой убедитесь, что уровни тормозной жидкости и рабочей жидкости привода сцепления находятся выше отметок минимального уровня и пополните объемы при необходимости. Пониженный уровень тормозной жидкости или рабочей жидкости привода сцепления может свидетельствовать о протечках либо износе тормозных колодок.

Если уровень тормозной жидкости или рабочей жидкости привода сцепления понижен, обязательно проверьте тормозную систему и систему привода сцепления на отсутствие протечек, а также проверьте степень износа тормозных колодок.

Соблюдайте следующие меры предосторожности:

- При проверке уровней тормозной жидкости и рабочей жидкости привода сцепления убедитесь, что верхний край бачка расположен горизонтально.
- Используйте тормозную жидкость только рекомендованного типа. В противном случае возможно повреждение резиновых уплотнений, что приведет к протечкам и ухудшению эффективности работы тормозной системы.

Рекомендованная тормозная жидкость и рабочая жидкость привода сцепления:

Тормозная жидкость DOT 4

- При замене используйте тормозную жидкость того же типа. Результатом смешивания жидкостей разного типа может явиться вредная химическая реакция,

ПЕРИОДИЧЕСКОЕ ОБСЛУЖИВАНИЕ И УСТРАНЕНИЕ МЕЛКИХ НЕПОЛАДOK

приводящая к ненормальному функционированию тормозов.

- Следите, чтобы во время заправки жидкости в резервуары не попала вода. Вода может заметно понизить значение точки кипения жидкости и привести к образованию паровых пробок.
- Тормозная жидкость может повредить окрашенные поверхности и детали из пластика. Всегда немедленно вытирайте пролившуюся жидкость.
- Постепенное понижение уровня тормозной жидкости по мере износа тормозных колодок является нормальным. Однако, если уровень тормозной жидкости понизился внезапно, обратитесь в дилерскую организацию компании YAMAHA для выяснения причины.

EAU22750

Замена тормозной жидкости и рабочей жидкости привода сцепления

Обратитесь в дилерскую организацию компании YAMAHA для замены тормозной жидкости и рабочей жидкости привода сцепления в интервалы, указанные в ПРИМЕЧАНИИ после таблицы периодического обслуживания и смазки. Кроме того, уплотнения главных и рабочих тормозных цилиндров, так же как и тормозные шланги и шланги привода сцепления должны заменяться в указанные ниже интервалы или при повреждениях и протечках.

- Уплотнения: Замена через каждые два года.
- Шланги гидравлических приводов тормозов и сцепления: Замена через каждые четыре года.

EAU23040

Прогиб приводной цепи

Прогиб приводного ремня должен проверяться и, при необходимости, регулироваться в соответствии с указанными в таблице периодического обслуживания и смазки интервалами.

EAU38410

Для проверки прогиба приводного ремня

1. Установите мотоцикл на боковой упор.
2. Используя метки, расположенные возле отверстия проверки приводного ремня, запомните настоящее положение ремня.

ПРИМЕЧАНИЕ:

Метки расположены в 5,0 мм друг от друга.

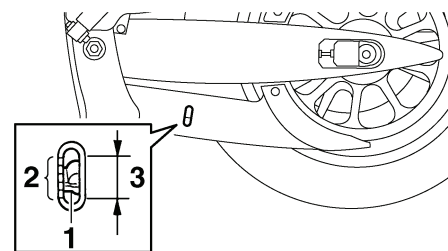

1. Приводной ремень
2. Метки
3. Прогиб приводного ремня

ПЕРИОДИЧЕСКОЕ ОБСЛУЖИВАНИЕ И УСТРАНЕНИЕ МЕЛКИХ НЕПОЛАДОК

- Отметьте положение приводного ремня с приложенной к нему с помощью специального измерительного прибора силой, равной 45 Нм.

ПРИМЕЧАНИЕ:

Специальный прибор для измерения натяжения ремня может быть приобретен у официального дилера Yamaha.

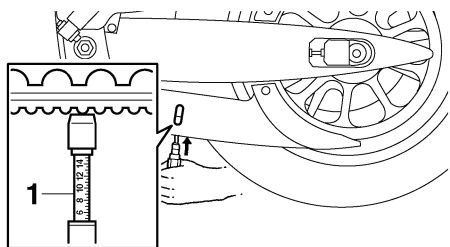

1. Прибор для измерения натяжения приводного ремня

- Прогиб приводного ремня вычисляется вычитанием значения, полученного при шаге 2, из значения, полученного при выполнении шага 3.

Прогиб приводного ремня:

7,5 - 13,0 мм

- Если прогиб пиводного ремня не соответствует штатному, обратитесь к официальному дилеру Yamaha для его регулировки.

EAU23100

Проверка и смазка тросов

Перед каждой поездкой должны проверяться функционирование и состояние тросов; тросы и наконечники тросов должны смазываться при необходимости. Если трос повреждён или не перемещается плавно, обратитесь к дилеру компании YAMAHA для его проверки или замены.

Рекомендуемая смазка:
Моторное масло

EWA10720

⚠ ПРЕДУПРЕЖДЕНИЕ

Повреждение внешней оболочки может повлиять на правильное функционирование троса и вызвать окисление его внутренних элементов. Замените повреждённый трос как можно скорее для избежания опасных ситуаций.

EAU23111

Проверка и смазка рукоятки акселератора и троса привода дроссельной заслонки.

Функционирование рукоятки акселератора должно проверяться перед каждой поездкой. Кроме этого, трос подлежит смазке в указанные в таблице периодического обслуживания и смазки интервалы.

ПЕРИОДИЧЕСКОЕ ОБСЛУЖИВАНИЕ И УСТРАНЕНИЕ МЕЛКИХ НЕПОЛАДОК

EAU23131

Проверка и смазка педалей тормоза и переключения передач

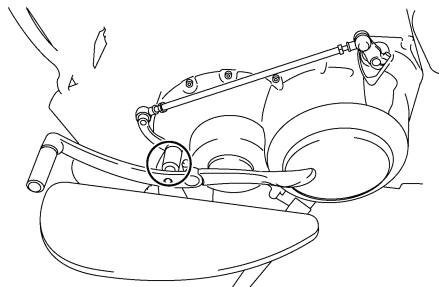
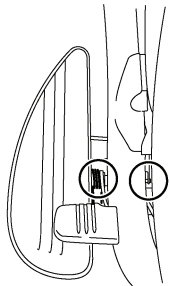

Функционирование педалей тормоза и переключения передач должно проверяться перед каждой поездкой, а валы педалей должны смазываться при необходимости.

Рекомендуемая смазка:

Смазка на основе лития
(общего назначения)

EAU23140

Проверка и смазка рычагов тормоза и сцепления

Рычаг тормоза

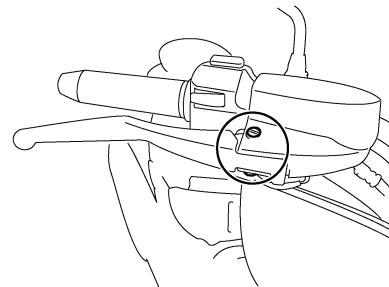

Рычаг сцепления

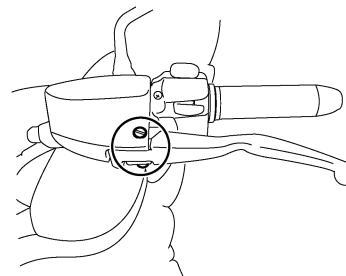

Функционирование рычагов тормоза и сцепления должно проверяться перед каждой поездкой, а оси рычагов должны смазываться при необходимости.

ПЕРИОДИЧЕСКОЕ ОБСЛУЖИВАНИЕ И УСТРАНЕНИЕ МЕЛКИХ НЕПОЛАДОК

Рекомендуемая смазка:

Смазка на основе лития (общего назначения)

Проверка и смазка бокового упора

EAU23200

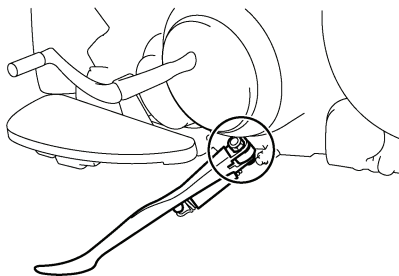

Функционирование бокового упора должно проверяться перед каждой поездкой, а ось бокового упора и контактирующие металлические поверхности должны смазываться при необходимости.

EWA10730

ПРЕДУПРЕЖДЕНИЕ

Если боковой упор поднимается и опускается не плавно, обратитесь в дилерскую организацию компании **YAMAHA** для его проверки или ремонта.

Рекомендуемая смазка:

Смазка на основе лития (общего назначения)

Смазка задней подвески

EAU23250

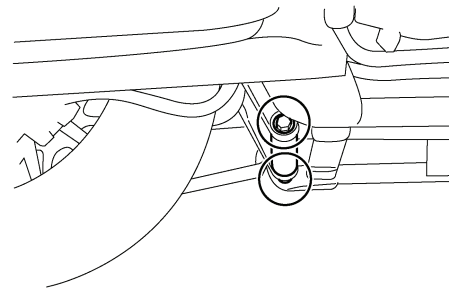

Точки качания задней подвески подлежат смазке в указанные в таблице периодического обслуживания и смазки интервалы.

Рекомендуемая смазка:

Смазка на основе лития (общего назначения)

ПЕРИОДИЧЕСКОЕ ОБСЛУЖИВАНИЕ И УСТРАНЕНИЕ МЕЛКИХ НЕПОЛАДОК

EAU23271

Проверка передней вилки
Состояние и функционирование передней вилки подлежат проверке как описано ниже в указанные в таблице периодического обслуживания и смазки интервалы.

Для проверки состояния

EWA10750

⚠ ПРЕДУПРЕЖДЕНИЕ

Надёжно установите мотоцикл, исключив вероятность его опрокидывания.

Проверьте внутренние трубы на отсутствие царапин, повреждений и значительных протечек масла.

Для проверки функционирования

1. Установите мотоцикл вертикально на ровной горизонтальной поверхности.
2. Задействовав передний тормоз, несколько раз с силой нажмите на руль для проверки плавности работы передней вилки при ходах сжатия и отдачи.

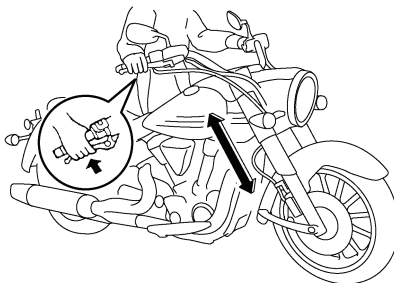

ПРЕДОСТЕРЕЖЕНИЕ:

Если передняя вилка повреждена или не перемещается плавно, обратитесь в дилерскую организацию компании YAMAHA для её проверки или замены.

EAU23280

Проверка рулевого устройства

Изношенные или ослабленные подшипники рулевого устройства могут вызвать опасную ситуацию. Таким образом, функционирование рулевого устройства подлежит проверке, как описано ниже, в указанные в таблице периодического обслуживания и смазки интервалы.

1. Разместите под двигателем подставку, чтобы приподнять переднее колесо над опорной поверхностью.

⚠ ПРЕДУПРЕЖДЕНИЕ

EWA10750

Надёжно установите мотоцикл, исключив вероятность его опрокидывания.

2. Возьмитесь за нижние концы цилиндров передней вилки и попытайтесь покачать их вперёд-назад. Если вы почувствуете наличие малейшего зазора, обратитесь к дилеру компании YAMAHA для проверки или ремонта рулевого устройства.

ПЕРИОДИЧЕСКОЕ ОБСЛУЖИВАНИЕ И УСТРАНЕНИЕ МЕЛКИХ НЕПОЛАДОК

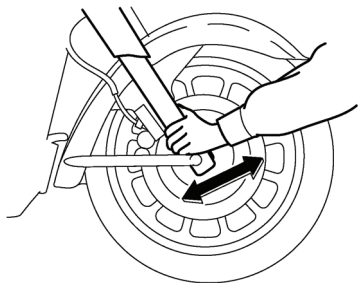

Проверка подшипников колёс ^{EAU23290}

Передние и задние подшипники колёс подлежат проверке в указанные в таблице периодического обслуживания и смазки интервалы. При наличии зазора в ступице колеса или при неплавном его вращении, обратитесь к дилеру компании YAMAHA для проверки подшипников колёс.

Аккумуляторная батарея

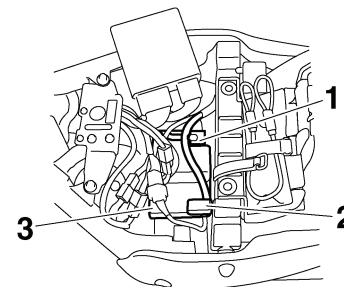

1. Отрицательная клемма аккумуляторной батареи
2. Положительная клемма аккумуляторной батареи
3. Аккумуляторная батарея

Данная модель укомплектована аккумуляторной батареей герметичного типа (MF), не требующей обслуживания. Проверка электролита или долив дистиллированной воды не требуются.

EWA10760

- **Электролит ядовит и опасен, поскольку он содержит серную кислоту, вызывающую серьезные ожоги. Исключите любой контакт с кожей, глазами или одеждой и всегда защищайте ваши глаза, работая с аккумуляторной батареей. В случае контакта примите следующие меры ПЕРВОЙ ПОМОЩИ.**

ПЕРИОДИЧЕСКОЕ ОБСЛУЖИВАНИЕ И УСТРАНЕНИЕ МЕЛКИХ НЕПОЛАДOK

ECA10630

• ПРИ ВНЕШНЕЙ ТРАВМЕ:

Промойте обильно водой

• ПРИ ВНУТРЕННЕЙ ТРАВМЕ:

Выпейте большое количество воды или молока и немедленно обратитесь к врачу.

• ПРИ ПОРАЖЕНИИ ГЛАЗ:

Промойте водой в течение 15 минут и обратитесь за неотложной медицинской помощью.

- Аккумуляторные батареи выделяют взрывоопасный газ водород. Поэтому предохраняйте аккумуляторную батарею от близкого контакта с искрами, огнём, горящими сигаретами и т.п., а также обеспечивайте достаточную вентиляцию при зарядке аккумуляторной батареи в закрытых помещениях.
- **ХРАНИТЕ ЭТУ И ВСЕ ДРУГИЕ БАТАРЕИ В НЕДОСТУПНОМ ДЕТЯМ МЕСТЕ.**

Для зарядки аккумуляторной батареи

Если есть признаки разряда аккумуляторной батареи, как можно скорее обратитесь в дилерскую организацию компании YAMAHA для зарядки аккумуляторной батареи.

Следует учитывать, что батарея может разряжаться быстрее, если мотоцикл оборудован дополнительными электрическими приборами.

Для хранения аккумуляторной батареи

1. Если транспортное средство не используется более месяца, снимите аккумуляторную батарею, полностью зарядите её и поместите в прохладное сухое место.
2. Если аккумуляторной батарее предстоит хранение сроком более двух месяцев, проверяйте её состояние не реже одного раза в месяц и полностью заряжайте ее при необходимости.
3. Полностью зарядите аккумуляторную батарею перед установкой на мотоцикл.
4. После установки на мотоцикл убедитесь в правильном подсоединении кабелей к клеммам аккумуляторной батареи.

ПРЕДОСТЕРЕЖЕНИЕ:

- Всегда храните аккумуляторную батарею заряженной. Хранение разряженной аккумуляторной батареи может привести к её полному разрушению.
- Для зарядки герметизированных аккумуляторных батарей (MF) требуются специальные зарядные устройства (постоянного напряжения). Использование обычного зарядного устройства повредит аккумуляторную батарею.
- Если у вас нет возможности воспользоваться зарядным устройством для герметизированных аккумуляторных батарей (MF), обратитесь в дилерскую организацию компании YAMAHA для зарядки аккумуляторной батареи.

ПЕРИОДИЧЕСКОЕ ОБСЛУЖИВАНИЕ И УСТРАНЕНИЕ МЕЛКИХ НЕПОЛАДOK

EAU38372

Замена плавких предохранителей

Главный предохранитель и блок предохранителей, содержащий предохранители отдельных систем, расположены под седлом водителя. (См. стр. 3-14.)

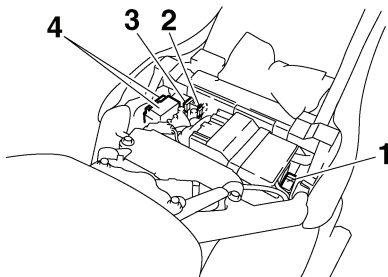

1. Главный предохранитель
2. Предохранитель системы впрыска топлива:
3. Запасной предохранитель системы впрыска топлива
4. Блок предохранителей

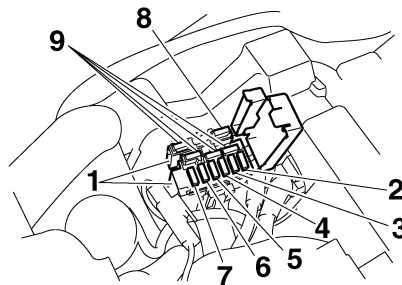

1. Блок предохранителей
2. Предохранитель дополнительного электрического разъема постоянного тока
3. Предохранитель системы сигнализации
4. Предохранитель системы зажигания:
5. Резервный предохранитель (для одометра и часов)
6. Предохранитель электронного блока управления
7. Предохранитель фары головного света:
8. Предохранитель стояночного света
9. Запасной предохранитель

При перегорании плавкого предохранителя, замените его следующим образом.

1. Поверните ключ зажигания в положение OFF (ВЫКЛЮЧЕНО) и выключите проблемный электрический контур.
2. Выньте перегоревший плавкий предохранитель, а затем поставьте новый предохранитель соответствующего номинала.

Номиналы плавких предохранителей:

- Главный предохранитель: 50,0 А
- Предохранитель фары: 20,0 А
- Предохранитель системы сигнализации: 10,0 А
- Предохранитель системы зажигания: 25,0 А
- Предохранитель системы впрыска топлива: 15,0 А
- Предохранитель электронного блока управления: 10,0 А
- Предохранитель дополнительного электрического разъема постоянного тока: 3,0 А
- Предохранитель стояночных фонарей: 10,0 А
- Резервный предохранитель: 10,0 А

ПРЕДОСТЕРЕЖЕНИЕ:

Во избежание значительных повреждений электрической системы и возможного возгорания не используйте предохранитель большего номинала, чем рекомендованный.

ПЕРИОДИЧЕСКОЕ ОБСЛУЖИВАНИЕ И УСТРАНЕНИЕ МЕЛКИХ НЕПОЛАДOK

3. Поверните ключ зажигания в положение ON (ВКЛЮЧЕНО) и включите соответствующий электрический контур для проверки работоспособности устройства.
4. Если предохранитель тут же сгорает, обратитесь к дилеру компании YAMAHA для проверки электросистемы.

Замена лампы фары

EAU41190

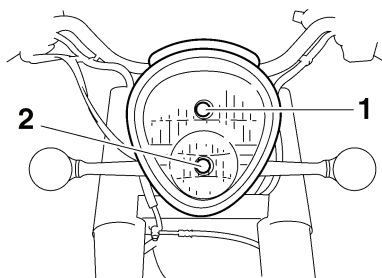

1. Лампа фары ближнего света
2. Лампа фары дальнего света

Фары данной модели оборудованы двумя кварцевыми лампами. При перегорании лампы ближнего или дальнего света, ее замена производится в следующем порядке:

Демонтаж блока лампы

1. Снимите кожух фары после снятия болтов.

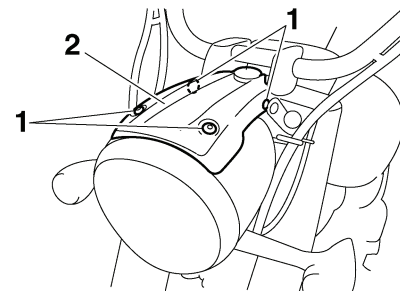

1. Болт
2. Кожух фары

2. Отсоедините разъем как показано на рисунке.

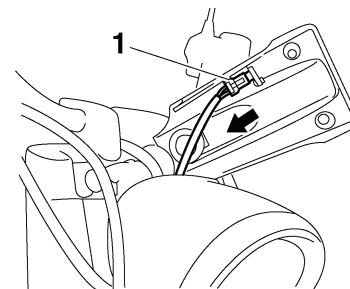

1. Разъем

3. Снимите блок фары, открутив винты.

ПЕРИОДИЧЕСКОЕ ОБСЛУЖИВАНИЕ И УСТРАНЕНИЕ МЕЛКИХ НЕПОЛАДОК

ECA10650

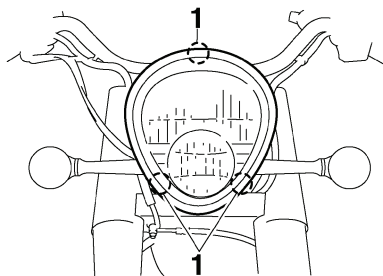

1. Винт

Для замены лампы дальнего света

1. Снимите крышку держателя лампы фары путём его поворота против часовой стрелки.

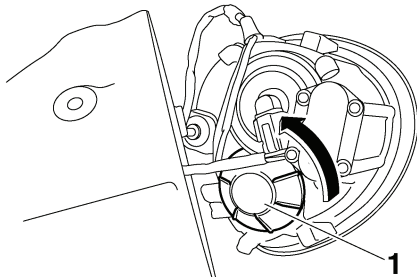

1. Крышка лампы фары

2. Отсоедините разъём фары, затем освободите фиксатор держателя лампы фары.

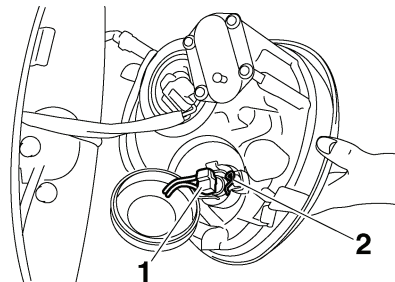

1. Разъём фары
2. Держатель лампы фары

3. Снимите дефектную лампу.

Лампы фары сильно нагреваются. Поэтому не допускайте контакта легковоспламеняющихся материалов с зажжённой лампой и не трогайте её до остывания.

4. Установите новую лампу и зафиксируйте её в держателе.

ПРЕДОСТЕРЕЖЕНИЕ:

Выполняйте все операции с осторожностью, чтобы не повредить следующие детали:

- **Лампа фары**
Не прикасайтесь к стеклянной колбе лампы, чтобы не испачкать ее маслом, иначе это отрицательно повлияет на прозрачность стекла, яркость свечения лампы и срок её службы. Тщательно вытрите грязь и следы пальцев на колбе лампы при помощи ткани, смоченной в спирте или растворителе.
- **Рассеиватель фары**
Не приклеивайте на рассеиватель фары тонированную плёнку или наклейки. Не используйте лампы фары большей мощности, чем указано.

ПЕРИОДИЧЕСКОЕ ОБСЛУЖИВАНИЕ И УСТРАНЕНИЕ МЕЛКИХ НЕПОЛАДКОК



1. Не прикасайтесь к стеклянной колбе лампы.

6

5. Подсоедините разъём и установите на место крышку держателя лампы фары путём поворота по часовой стрелке.

Для замены лампы ближнего света

1. Отсоедините разъём фары, затем снимите дефектную лампу путём поворота против часовой стрелки.

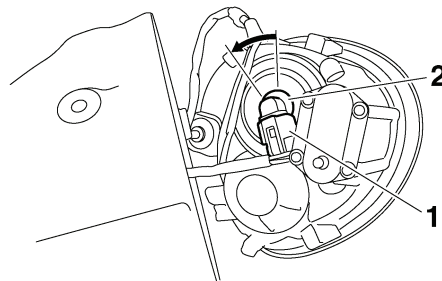

1. Разъём фары
2. Лампа фары

⚠ ПРЕДУПРЕЖДЕНИЕ

Лампы фары сильно нагреваются. Поэтому не допускайте контакта легковоспламеняющихся материалов с зажжённой лампой и не трогайте её до остывания.

2. Установите лампу путём поворота по часовой стрелке.

ECA10650

ПРЕДОСТЕРЕЖЕНИЕ:

Выполняйте все операции с осторожностью, чтобы не повредить следующие детали:

- **Лампа фары**
Не прикасайтесь к стеклянной колбе лампы, чтобы не испачкать его маслом, иначе это отрицательно повлияет на прозрачность стекла, яркость свечения лампы и срок её службы. Тщательно вытрите грязь и следы пальцев на колбе лампы при помощи ткани, смоченной в спирте или растворителе.
- **Рассеиватель фары**
Не приклеивайте на рассеиватель фары тонированную плёнку или наклейки. Не используйте лампы фары большей мощности, чем указано.

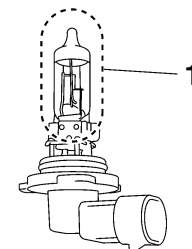

1. Не прикасайтесь к стеклянной колбе лампы.

ПЕРИОДИЧЕСКОЕ ОБСЛУЖИВАНИЕ И УСТРАНЕНИЕ МЕЛКИХ НЕПОЛАДОК

3. Подсоедините разъём фары.

Установка блока фары

1. Закрепите блок фары при помощи винтов.
2. Подсоедините разъем к кожуху фары.
3. Закрепите кожух фары при помощи болтов.
4. При необходимости обратитесь в дилерскую организацию компании YAMAHA для регулировки светового пучка фары.

Задний фонарь/стоп-сигнал

EAU24180

Данная модель мотоцикла оснащена светодиодным задним фонарём/стоп-сигналом. Если задний фонарь/стоп-сигнал не загорается, обратитесь в дилерскую организацию компании YAMAHA для его проверки.

Замена ламп указателей поворотов

EAU38380

1. Открутив винт, снимите рассеиватели указателя поворота, затем поверните рассеиватели против часовой стрелки.

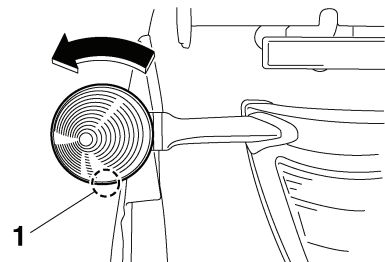

1. Винт

2. Выньте дефектную лампу, нажав на неё и повернув против часовой стрелки.
3. Вставьте в гнездо новую лампу, нажмите на неё и затем поверните по часовой стрелке до упора.
4. Установите рассеиватели, повернув их по часовой стрелке, затем вкрутите винт.

ПРЕДОСТЕРЕЖЕНИЕ:

ECA11190

Не перетягивайте винт при закручивании, чтобы не расколоть рассеиватель указателя поворота.

ПЕРИОДИЧЕСКОЕ ОБСЛУЖИВАНИЕ И УСТРАНЕНИЕ МЕЛКИХ НЕПОЛАДКОК

EAU24330

EAU40760

Освещение номерного знака:

Если освещение номерного знака не включается, обратитесь к дилеру компании YAMAHA для проверки электрической цепи или замены лампы.

Замена ламп вспомогательного света.

Данная модель оснащена двумя лампами вспомогательного света. При перегорании лампы вспомогательного света, замените её следующим образом.

1. Снимите блок фары. (См. стр. 6-24.)
2. Снимите гнездо лампы дополнительного света (вместе с разъемом) путём поворота гнезда против часовой стрелки.

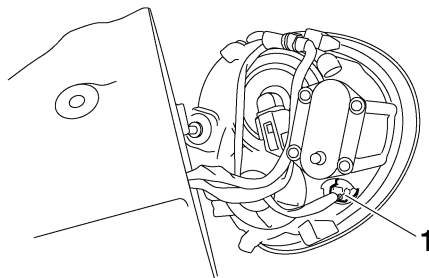

1. Гнездо лампы вспомогательного света

3. Выньте из гнезда дефектную лампу.

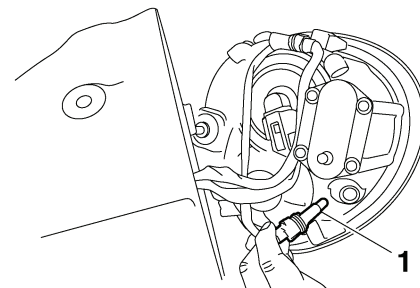

1. Лампа вспомогательного света

4. Вставьте новую лампу в гнездо.
5. Установите гнездо лампы вспомогательного света (вместе с разъемом) нажимая на нее и поворачивая по часовой стрелке.
6. Установите на место блок фары

ПЕРИОДИЧЕСКОЕ ОБСЛУЖИВАНИЕ И УСТРАНЕНИЕ МЕЛКИХ НЕПОЛАДОК

EAU24350

Установка мотоцикла на штатную опору

Поскольку данная модель мотоцикла не оснащена центральной опорой, соблюдайте следующие меры предосторожности, снимая переднее и заднее колёса или проводя другие операции по обслуживанию, требующие установки мотоцикла вертикально. Перед началом любой операции по обслуживанию убедитесь, что мотоцикл находится в устойчивом и ровном положении. Для увеличения устойчивости под двигателем можно разместить прочный деревянный ящик.

При обслуживании переднего колеса

1. Обеспечьте устойчивости задней части мотоцикла при помощи опоры для мотоцикла или, если дополнительная опора для мотоцикла недоступна, размещением домкрата под рамой перед задним колесом.
2. Поднимите переднее колесо мотоцикла, используя опору.

При обслуживании заднего колеса

Поднимите заднее колесо над опорной поверхностью при помощи опоры для

мотоцикла или, если дополнительная опора для мотоцикла недоступна, размещением домкрата либо под рамой с обеих её сторон перед задним колесом, либо под качающимся рычагом с обеих его сторон.

EAU25850

Устранение неполадок

Хотя мотоциклы YAMAHA проходят всестороннюю проверку перед отгрузкой с завода, во время эксплуатации могут проявиться отдельные неисправности. Например, любые проблемы с топливом, компрессией или зажиганием могут привести к затруднённому запуску и потере мощности.

Нижеприведённая таблица возможных неисправностей и способов их устранения представляет быструю и несложную процедуру самостоятельной проверки этих важных систем. Однако, если вашему мотоциклу требуется ремонт, обратитесь в дилерскую организацию компании YAMAHA, чьи квалифицированные специалисты располагают необходимыми инструментами, опытом и навыками качественного ремонта мотоциклов.

Используйте только оригинальные запасные части YAMAHA. Контрафактные запасные части могут выглядеть как запасные части YAMAHA, но они часто хуже по качеству, меньше служат и могут стать причиной дорогостоящего ремонта.

ПЕРИОДИЧЕСКОЕ ОБСЛУЖИВАНИЕ И УСТРАНЕНИЕ МЕЛКИХ НЕПОЛАДОК

Алгоритм поиска неисправностей



ПРЕДУПРЕЖДЕНИЕ

Не курите и не допускайте присутствия открытого огня при проведении проверок или работ с топливной системой.

1. Топливо

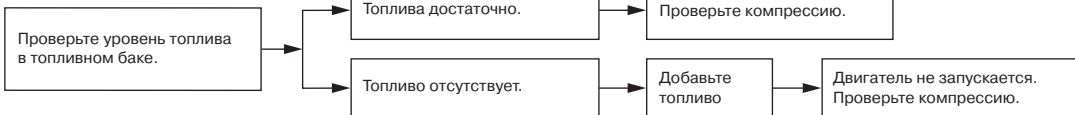

2. Компрессия

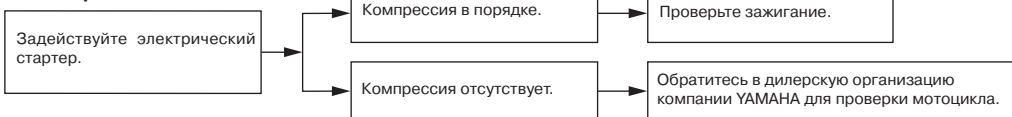

3. Система зажигания

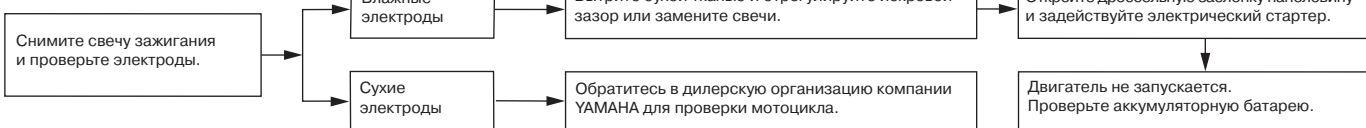

4. Аккумуляторная батарея

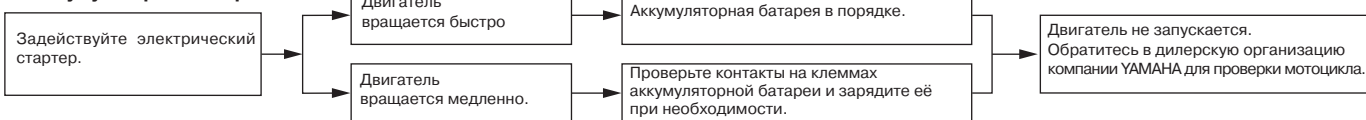

УХОД ЗА МОТОЦИКЛОМ И ЕГО ХРАНЕНИЕ

EAU26071

Уход за мотоциклом

Открытая конструкция мотоцикла, открывая взору привлекательные технические элементы, в то же время делает его более уязвимым. Ржавчина и коррозия могут развиваться даже при использовании высококачественных компонентов. Покрытая ржавчиной выхлопная труба может остаться незамеченной на автомобиле, однако она разрушает целостное впечатление от мотоцикла. Регулярный и должный уход не только связан с условиями предоставления гарантии, но также поддерживает ваш мотоцикл в привлекательном виде, продлевает срок его службы и оптимизирует его характеристики.

Перед чисткой

1. После остывания двигателя закройте выходные отверстия выхлопных труб пластиковыми пакетами.
2. Убедитесь в плотном прилегании всех пробок и крышек, а также всех электрических разъёмов и соединителей, включая наконечники свечей зажигания.
3. Удалите стойкие загрязнения, такие как нагар масла на картере, средством для их удаления и щёткой, но никогда не применяйте такие средства на поверхностях

уплотнений, прокладок, звёздочках, приводной цепи и осях колёс. Всегда смывайте грязь и чистящее средство водой.

Мойка

ECA10770

ПРЕДОСТЕРЕЖЕНИЕ:

- Исключите применение сильнодействующих кислотных очистителей колёс, особенно на спицованных колёсах. Если такие средства всё же применяются для выведения трудноудаляемых загрязнений, не оставляйте очиститель на очищаемой поверхности дольше, чем это предписывает инструкция. При этом, тщательно промойте место очистки водой, немедленно просушите и распылите противокоррозионный аэрозоль.
- Неправильно проведённая чистка может привести к повреждению ветрозащитных щитков, кожухов, панелей и других деталей из пластика. Для чистки пластика пользуйтесь только мягкой чистой материей или губкой с мягкодействующим моющим средством и водой.
- Не используйте никакие едкие химические продукты на деталях из пластика. Исключите использование ткани или губки, контактировавших с сильными или абразив-

ными чистящими веществами, растворителем или разбавителем, топливом (бензином), преобразователями или ингибиторами ржавчины, тормозной жидкостью или электролитом.

- Не используйте мойки высокого давления и парогенераторы, поскольку они вызывают просачивание воды и разрушения в следующих зонах: уплотнения (подшипников колёс и качающегося рычага, вилки и тормозов), электрические компоненты (разъёмы, соединители, приборы индикации и освещения, переключатели), сапуны и вентиляционные отверстия.
- Для мотоциклов, оснащённых ветрозащитными щитками: Не используйте сильнодействующие очистители или жёсткие губки, поскольку они образуют помутнение и царапины на поверхности. Некоторые чистящие составы для пластика могут оставлять царапины на поверхности ветрозащитных щитков. Проверьте действие продукта на небольшом незаметном участке ветрозащитного щитка, чтобы убедиться, что он не оставляет никаких следов. Если ветрозащитный щиток поцарапан, используйте качественные составы для полировки пластика после мойки.

УХОД ЗА МОТОЦИКЛОМ И ЕГО ХРАНЕНИЕ

ECA10790

После обычного использования мотоцикла

Удалите загрязнения тёплой водой, мягкодействующим моющим средством и чистой мягкой губкой, а затем хорошо сполосните чистой водой. В труднодоступных местах воспользуйтесь зубной щёткой или щёткой для мытья бутылок. Стойкие загрязнения и следы насекомых легче удаляются, если поверхность покрыть перед очисткой на несколько минут влажной тканью.

Поскольку морская соль или соль, которой обрабатываются дороги в зимний период, в комбинации с водой вызывают сильнейшую коррозию, после каждой поездки в дождь, вблизи моря и на обрабатываемых солью дорогах выполняйте следующую процедуру.

ПРИМЕЧАНИЕ:

Соль, которой обрабатываются дороги в зимний период, сохраняется там и весной.

1. После охлаждения двигателя, вымойте мотоцикл холодной водой с мягкодействующим моющим средством.

ПРЕДОСТЕРЕЖЕНИЕ:

Не используйте тёплую воду, поскольку она усиливает коррозионное действие соли.

2. Просушив мотоцикл, для предотвращения коррозии распылите противокоррозионный аэрозоль на все металлические поверхности, включая хромированные и никелированные.

После чистки

1. Протрите мотоцикл замшей или впитывающей тканью.
2. Используйте полироли для хрома, чтобы отполировать хромированные и алюминиевые детали, а также детали из нержавеющей стали, включая детали выпускной системы. (Даже изменения цвета деталей выпускной системы из нержавеющей стали, вызванные воздействием высоких температур, могут быть устранены полировкой.)
3. Для предотвращения коррозии рекомендуется распылить противокоррозионный аэрозоль на все металлические поверхности, включая хромированные и никелированные.
4. Используйте аэрозольное масло как универсальный очиститель для устранения оставшихся загрязнений.

5. Отретушируйте мелкие повреждения лакокрасочного покрытия, вызванные ударами камней и т.п.
6. Нанесите защитный воск на все окрашенные и хромированные поверхности. Избегайте применения воска, содержащего очищающие добавки, поскольку в них содержатся абразивы, которые могут повредить окрашенные и защитные покрытия.
7. Полностью просушите мотоцикл перед постановкой его на хранение или зачехлением.

EWA11130

ПРЕДУПРЕЖДЕНИЕ

- Удостоверьтесь, что на тормозах или шинах отсутствуют следы воска или масла.
- При необходимости, очистите тормозные диски и колодки обычным очистителем тормозных дисков или ацетоном и промойте шины тёплой водой с мягкодействующим моющим средством. Перед ездой с высокими скоростями проверьте эффективность торможения мотоцикла и его поведение в поворотах.

ECA10950

ПРЕДОСТЕРЕЖЕНИЕ:

- Экономно применяйте аэрозольное масло и воск и тщательно вытрите все излишки.

УХОД ЗА МОТОЦИКЛОМ И ЕГО ХРАНЕНИЕ

- **Запрещается наносить защитный воск или моторное масло на приводной ремень.**
- **Никогда не применяйте масло или воск на деталях из пластика и резины, а ухаживайте за ними при помощи соответствующих средств по уходу.**
- **Исключите применение абразивных полирующих составов, поскольку они постепенно истирают лакокрасочное покрытие.**

ПРИМЕЧАНИЕ:

Проконсультируйтесь в дилерской организации компании YAMAHA по поводу применяемых средств по уходу.

Хранение

Кратковременное

Всегда храните ваш мотоцикл в холодном сухом месте и, при необходимости, защищайте его от пыли при помощи воздухопроницаемого чехла.

EAU26280

ECA10810

ПРЕДОСТЕРЕЖЕНИЕ:

- Хранение мотоцикла в плохо вентилируемом помещении или зачехление не полностью просушенного мотоцикла брезентом позволит воде и влаге проникнуть внутрь и вызвать коррозию деталей.
- Для предотвращения коррозии избегайте хранения в сырых подвалах, конюшнях (из-за присутствия аммиака) и в местах хранения концентрированных химикатов.

Долговременное

Перед постановкой мотоцикла на хранение на несколько месяцев:

1. Следуйте предписаниям раздела "Уход" настоящего параграфа.
2. Полностью заполните топливный бак и добавьте стабилизатор топлива (при наличии) для

предохранения топливного бака и топлива от повреждения.

3. Выполните следующие действия по защите цилиндров, поршневых колец и т.п. от коррозии.
 - a. Снимите наконечники свечей зажигания и свечи зажигания.
 - b. Добавьте небольшое количество моторного масла в каждое гнездо свечи зажигания.
 - c. Наденьте наконечники свечей зажигания на свечи зажигания, а затем разместите свечи зажигания на головке цилиндров так, чтобы электроды свечей были замкнут на "массу". (Эта мера ограничит искрообразование во время следующей операции). Несколько раз проверните стартером коленчатый вал двигателя. (Это позволит покрыть стенки цилиндров маслом).
 - e. Снимите наконечники свечей зажигания со свечей зажигания и установите на место свечи зажигания и наконечники свечей зажигания.

EWA10950

⚠ ПРЕДУПРЕЖДЕНИЕ

Обеспечьте надёжное замыкание на "массу" электродов свечей зажигания для предотвращения повреждений или ранений при искрообразовании.

УХОД ЗА МОТОЦИКЛОМ И ЕГО ХРАНЕНИЕ

4. Смажьте все тросы управления и оси вращения всех рычагов и педалей, а также боковой упор.
5. Проверьте и, при необходимости, отрегулируйте давление воздуха в шинах, а затем приподнимите мотоцикл, вывесив оба колеса. Вместо этого допускается проворачивать колёса ежемесячно для предотвращения ухудшения их свойств в одной точке.
6. Для предупреждения попадания внутрь влаги закройте выходные отверстия выхлопных труб пластиковыми пакетами.
7. Снимите аккумуляторную батарею и зарядите её. Храните её в холодном сухом месте и подзаряжайте ежемесячно. Не храните аккумуляторную батарею в излишне холодном или тёплом месте (менее 0°C или более 30°C). Более подробную информацию по хранению аккумуляторной батареи см. на стр. 6-21.

ПРИМЕЧАНИЕ: _____

Перед постановкой мотоцикла на хранение проведите все требуемые ремонтные работы.

ТЕХНИЧЕСКИЕ ХАРАКТЕРИСТИКИ

Габаритные размеры:

Габаритная длина:
2580 мм
Габаритная ширина:
1100 мм
Габаритная высота:
1125 мм
Высота посадки:
735 мм
Колёсная база:
1715 мм
Дорожный просвет:
155 мм
Минимальный радиус поворота:
3480 мм

Масса:

Снаряженная масса:
346,0 кг

Двигатель:

Тип двигателя:
4-тактный с одним верхним
распределительным валом (OHV)
и воздушным охлаждением
Расположение цилиндров:
2 цилиндра V-образно.
Рабочий объем:
1854 см³
Диаметр цилиндра и ход поршня:
100,0 x 118,0 мм
Степень сжатия:
9,48
Система пуска:
Электрический стартер
Система смазки:
Сухой картер

Моторное масло:

Масло, рекомендуемое производителем – YAMALUBE4.

Тип:
SAE 20W-40
Рекомендуемый класс масла:
API типы SE, SF, SG или выше
Объем системы смазки
Без замены масляного фильтра:
4,10 л
С масляным фильтром:
4,90 л

Трансмиссионное масло:

Тип:
SAE80 API GL-4 Гипоидное
трансмиссионное масло
Заправочная емкость:
0,55 л

Воздухоочиститель:

Фильтрующий элемент
воздухоочистителя:
Бумажный с масляной пропиткой

Топливо:

Рекомендуемое топливо:
Только неэтилированный
высокооктановый бензин.
Заправочная емкость топливного
бака: 17,0 л
Резервный объем топлива:
3,0 л

Топливная форсунка:

Производитель:
NIPPON INJECTOR
Модель/количество:
INP-101/2

Свечи зажигания:

Производитель/модель:
NGK/DPR8EA-9

Производитель/модель:
DENSO/X24EPR-U9

Зазор между электродами
свечи зажигания:
0,8 - 0,9 мм

Сцепление:

Тип сцепления:
Многодисковое, мокрое

Трансмиссия:

Первичная понижающая ступень:
Прямозубая цилиндрическая
зубчатая передача

Первичное передаточное число:
72/51 (1,412)

Вторичная понижающая ступень:
Приводной ремень
Вторичное передаточное число:
70/31 (2,258)

Тип коробки передач:
5-скоростная с шестернями
постоянного зацепления

Управление:
Управление левой ногой

Передаточное число:
1 передача: 38/16 (2,375)
2 передача: 33/21 (1,571)
3 передача: 29/25 (1,160)
4 передача: 26/28 (0,929)
5 передача: 24/30 (0,800)

Шасси:

Тип рамы:
Двойного типа

ТЕХНИЧЕСКИЕ ХАРАКТЕРИСТИКИ

Угол продольного наклона поворотного шкворня:
30,90 °

Вылет:
152,0 мм

Передняя шина:

Тип:
Бескамерная
Размер:
130/70R18M/C63H
Производитель/модель:
DUNLOP/D251F

Задняя шина:

Тип:
Бескамерная
Размер:
190/60R17M/C78H
Производитель/модель:
DUNLOP/D251

Допустимая нагрузка:

Максимальная нагрузка: 204 кг
(Общая масса водителя, пассажира, груза и дополнительного оборудования)

Давление воздуха в шинах (измеренное на холодных шинах):

Условия нагружения:
0-90 кг
Передняя:
250 кПа
Задняя:
280 кПа
Условия нагружения:
90 - 204 кг

Передняя:
250 кПа
Задняя:
280 кПа
Скоростное вождение:
Передняя:
250 кПа
Задняя:
280 кПа

Переднее колесо:

Тип колеса:
Литое колесо
Размер обода:
18M/CxMT4.00

Заднее колесо:

Тип колеса:
Литое колесо
Размер обода:
17M/CxMT5.50

Передний тормоз:

Тип:
Двойной дисковый тормоз
Управление:
Правой рукой
Рекомендованный тип тормозной жидкости:
DOT 4

Задний тормоз:

Тип:
Односторонний тормоз
Управление:
Правой ногой
Рекомендованная тормозная жидкость:
DOT 4

Передняя подвеска:

Тип:
Тип пружины/амортизатора:
Витая пружина/газонаполненный масляный амортизатор
Ход колеса:
130 мм

Задняя подвеска:

Тип:
Маятниковый рычаг (кулисная подвеска)
Тип пружины/амортизатора:
Витая пружина/газонаполненный масляный амортизатор
Ход колеса:
110 мм

Электрическая система:

Система зажигания:
Электронная (цифровая)
индукционная система зажигания
Система зарядки:
Магнето

Аккумуляторная батарея:

Модель:
GT14B-4
Напряжение, емкость:
12 В, 12,0 Ач

Фара:

Тип ламп:
Галогеновые лампы

Напряжение, мощность X количество ламп:

Ближний свет:
12 В, 51 Вт x 1
Фара дальнего света:
12 В, 55 Вт x 1
Задний фонарь/стоп-сигнал:
СВЕТОДИОД

ТЕХНИЧЕСКИЕ ХАРАКТЕРИСТИКИ

Передние указатели поворота:

12 В, 21,0 Вт x 2

Задний указатель поворота:

12 В, 21,0 Вт x 2

Дополнительный фонарь:

12 В, 5 Втx2

Фонарь освещения номерного знака:

12 В, 5 Вт

Подсветка дисплея:

Светодиод

Сигнализатор включения нейтральной передачи:

Светодиод

Сигнализатор включения дальнего света:

Светодиод

Сигнализатор включения указателя поворота:

Светодиод

Сигнализатор уровня топлива:

Светодиод

Сигнализатор неисправности двигателя:

Светодиод

Сигнализатор системы иммобилайзера:

Светодиод

Предохранители:

Главный предохранитель:

50,0 А

Предохранитель фары:

20,0 А

Предохранитель системы сигнализации:

10,0 А

Предохранитель системы зажигания:

25,0 А

Предохранитель стояночных фонарей:

10,0 А

Предохранитель электронного блока управления:

10,0 А

Предохранитель системы впрыска топлива:

15,0 А

Предохранитель дополнительного электрического разъема

постоянного тока:

3,0 А

Резервный предохранитель:

10,0 А

ИНФОРМАЦИЯ ДЛЯ ВЛАДЕЛЬЦА

Идентификационные номера EAU26351

Впишите идентификационные номера ключа, транспортного средства (VIN) и информацию с таблички обозначения модели в предусмотренные ниже пустые места для облегчения заказа запасных частей в дилерских организациях компании YAMAHA или для справки в случае кражи мотоцикла.

ИДЕНТИФИКАЦИОННЫЙ НОМЕР КЛЮЧА:

ИДЕНТИФИКАЦИОННЫЙ НОМЕР ТРАНСПОРТНОГО СРЕДСТВА:

ИНФОРМАЦИЯ С ТАБЛИЧКИ ОБОЗНАЧЕНИЯ МОДЕЛИ:

Идентификационный номер ключа

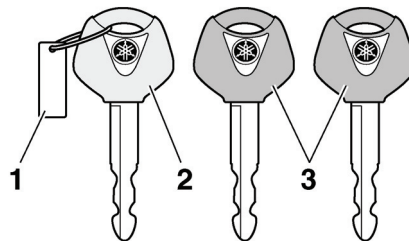

1. Идентификационный номер ключа
2. Ключ перерегистрации кода (красная головка)
3. Стандартные ключи (чёрные головки)

Идентификационный номер ключа выбит на бирке ключа. Впишите этот номер в предусмотренное место и используйте при заказе нового ключа.

Идентификационный номер транспортного средства

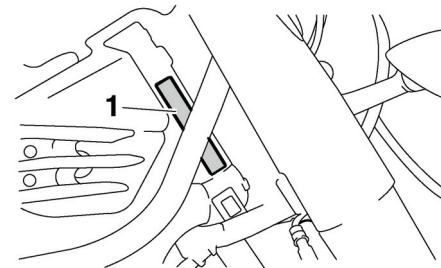

1. Идентификационный номер транспортного средства

Идентификационный номер транспортного средства выбит на корпусе шворня вилки. Впишите этот номер в предусмотренное место.

ПРИМЕЧАНИЕ: _____

Идентификационный номер транспортного средства используется для идентификации вашего мотоцикла и может быть использован при регистрации вашего мотоцикла в местных органах регистрации.

EAU26470

Табличка с информацией о модели

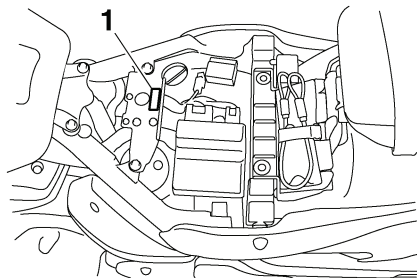

1. Табличка с информацией о модели

Табличка с обозначением модели прикреплена к раме под седлом водителя. (См. стр. 3-14.) Перепишите информацию с таблички в соответствующую рамку данного Руководства. Эта информация может потребоваться при заказе запасных частей в дилерских организациях компании YAMAHA.

АЛФАВИТНЫЙ УКАЗАТЕЛЬ

- А**
Аккумуляторная батарея6-21
Алгоритм поиска неисправностей6-30
- Б**
Боковой упор3-18
Боковой упор, проверка и смазка6-19
- В**
Вентиляционная трубка топливного бака3-14
Выключатель аварийной сигнализации3-10
Выключатель двигателя3-10
Выключатель указателя поворотов3-10
- Д**
Держатель шлема3-15
Дополнительный электрический разъем3-21
- З**
Задний фонарь/стоп-сигнал ...6-27
Задняя подвеска, смазка6-19
Зазоры в клапанном механизме .6-10
Замок зажигания/блокиратор руля3-2
- И**
Идентификационные номера ...9-1
Идентификационный номер ключа9-1
Идентификационный номер транспортного средства9-1
- Индикатор включения дальнего света3-4
Индикатор нейтральной передачи 3-3
Индикатор системы иммобилайзера3-4
Индикаторы и сигнализаторы ...3-3
Индикаторы поворотов3-3
- К**
Каталитический нейтрализатор .3-14
Кнопка запуска двигателя3-10
Кнопка звукового сигнала3-10
Колёса6-13
Колёсные подшипники, проверка6-21
Комплект инструмента6-1
Концевой выключатель стоп-сигнала, регулировка6-14
Крышка топливного бака3-12
- Л**
Лампа вспомогательного света, замена6-28
Лампа указателей поворота, замена6-27
Лампа фары, замена6-24
- М**
Масло раздаточной коробки 6-9
Многофункциональная приборная панель3-5
Моторное масло и масляный фильтр6-6
- О**
Обкатка двигателя5-3
Освещение номерного знака ..6-28
Охранная сигнализация (дополнительное оборудование) 3-9
- П**
Педали тормоза и переключения передач, проверка и смазка ..6-18
Педаль переключения передач .3-11
Педаль тормоза3-12
Передние и задние тормозные колодки, проверка6-14
Передняя вилка, проверка6-20
Переключатель дальний/ближний свет3-10
Переключение передач5-2
Перечень проверок4-2
Прогиб приводного ремня6-16
Пуск двигателя5-1
- Р**
Расположение элементов2-1
Расход топлива, советы по снижению5-3
Рукоятка и трос акселератора, проверка и смазка6-17
Рулевое устройство, проверка ..6-20
Рулевые переключатели3-10
Рычаг сцепления3-11,6-13
Рычаг тормоза3-11
Рычаги тормоза и сцепления, проверка и смазка6-18

С

- Сведения о мерах безопасности .1-1
- Свечи зажигания, проверка6-5
- Свободный ход троса привода дроссельной заслонки, проверка6-10
- Седло водителя3-14
- Сигнализатор неисправности двигателя3-4
- Сигнализатор уровня топлива . . .3-4
- Система EXUP3-18
- Система иммобилайзера3-1
- Система отключения зажигания .3-19
- Стоянка5-4

Т

- Таблица периодического обслуживания и смазки6-2
- Табличка с информацией о модели9-2
- Технические характеристики8-1
- Топливо3-13
- Тросы, проверка и смазка6-17

У

- Узел амортизатора, регулировка 3-16
- Уровень тормозной жидкости и рабочей жидкости гидравлического привода сцепления, проверка6-15
- Уровень тормозной жидкости и рабочей жидкости гидравлического привода сцепления, замена . . .6-16

- Установка мотоцикла на штатную опору6-29
- Устранение неполадок6-29
- Уход за мотоциклом7-1

Ф

- Фильтрующий элемент воздухоочистителя6-9

Х

- Хранение7-3

Ш

- Шины6-10

Э

- Электрические плавкие предохранители, замена6-23

