



⚠ ВНИМАТЕЛЬНО ПРОЧИТЕ ЭТУ ИНСТРУКЦИЮ.
Инструкция содержит важную информацию по технике безопасности.

РУКОВОДСТВО ПО ЭКСПЛУАТАЦИИ

GRIZZLY

450

YFM450FWAN

37S-F8199-60

 **Прежде чем пользоваться мотовездеходом, внимательно прочтите Руководство по эксплуатации. В случае последующей продажи передайте Руководство новому владельцу мотовездехода.**

Заявление о соответствии
требованиям Директивы 98/37/ЕС

**Компания YAMAHA MOTOR CO., LTD. (2500, Шингай, Ивата, Япония) под свою
исключительную ответственность заявляет, что ее продукт**

YFM450FWAN

**(5Y4AJ14W080513201~)
(5Y4AJ16W080501201~)**

(тип, модель)

к которому относится данное заявление, соответствует основным требованиям по охране
здоровья и безопасности, предъявляемым Директивой 98/37/ЕС

(если применимо)

и другим соответствующим директивам Европейского Союза
89/336/ЕЕС или 2004/108/ЕС

(название и/или номер и дата издания других директив ЕС)

(если применимо)

Чтобы гарантировать надлежащее применение основных требований по охране здоровья и
безопасности, предъявляемых директивами ЕС, были учтены следующие стандарты и/или
технические требования.

EN292 ANSI/SVIA 1-2007

(название и/или номер и дата издания стандартов и/или технических требований)

Производитель:

YAMAHA MOTOR MANUFACTURING CORPORATION OF AMERICA
Newnan, Georgia 30265-1320, U.S.A.

Полномочный представитель

YAMAHA MOTOR EUROPE N.V.
Koolhovenlaan 101, 1119NC Schiphol-Rijk, The Netherlands

Подпись:

S. Shimada
Шинья Шимада

Генеральный директор
Отделение техники и тех-
нологии
Компания RV

Дата:

26 марта 2008 года

ВСТУПЛЕНИЕ

Поздравляем вас с приобретением мотовездехода Yamaha YFM450FWAN. Он является итогом многолетней деятельности компании Yamaha по производству великолепных спортивных, туристических и гоночных машин. Став владельцем мотовездехода Yamaha, вы сможете по достоинству оценить высокий уровень его надежности и мастерства его разработчиков, которые сделали компанию Yamaha общепризнанным лидером в данной области техники.

Данное Руководство поможет вам приобрести основные знания, касающиеся особенностей данного мотовездехода, а также освоить управление машиной. В Руководстве содержится важная информация по безопасной эксплуатации мотовездехода. Кроме того, в нем даны рекомендации по технике вождения, которые позволят приобрести навыки, необходимые для управления машиной. Наконец, в Руководстве приводится регламент технического обслуживания с описанием соответствующих процедур. Если у вас возникнут вопросы, касающиеся эксплуатации и обслуживания, обратитесь, пожалуйста, к официальному дилеру компании Yamaha.

ВАЖНАЯ ИНФОРМАЦИЯ ПО БЕЗОПАСНОСТИ

- ПОЛНОСТЬЮ ПРОЧТИТЕ ЭТО РУКОВОДСТВО ПЕРЕД НАЧАЛОМ ЭКСПЛУАТАЦИИ МОТОВЕЗДЕХОДА. УБЕДИТЕСЬ, ЧТО ВСЕ ИНСТРУКЦИИ ВАМ ПОНЯТНЫ.
- В ТОЧНОСТИ СЛЕДУЙТЕ УКАЗАНИЯМ ПРЕДУПРЕЖДАЮЩИХ ТАБЛИЧЕК, РАСПОЛОЖЕННЫХ НА КОРПУСЕ МОТОВЕЗДЕХОДА.
- ПОСКОЛЬКУ Д⁴АННАЯ МАШИНА ПРИНАДЛЕЖИТ К КЛАССУ МОТОВЕЗДЕХОДОВ С РАБОЧИМ ОБЪЕМОМ ДВИГАТЕЛЯ СЫШЕ 90 см³, К ЕГО ВОЖДЕНИЮ НЕ ДОПУСКАЮТСЯ ДЕТИ ДО 16 ЛЕТ.

ВАЖНАЯ ИНФОРМАЦИЯ, СОДЕРЖАЩАЯСЯ В РУКОВОДСТВЕ

ПРЕНЕБРЕЖЕНИЕ СОДЕРЖАЩИМИСЯ В ДАННОМ РУКОВОДСТВЕ ПРЕДУПРЕЖДЕНИЯМИ МОЖЕТ ПРИВЕСТИ К СЕРЬЕЗНЫМ ТРАВМАМ ИЛИ ЛЕТАЛЬНОМУ ИСХОДУ!

Особенно важная информация выделена в Руководстве следующими пометками:

	Знак предупреждения об опасности означает: ОПАСНОСТЬ! БУДЬТЕ ОСТОРОЖНЫ! ВАША БЕЗОПАСНОСТЬ ПОД УГРОЗОЙ!
 ПРЕДОСТЕРЕЖЕНИЕ	Несоблюдение инструкций может привести к серьезной травме или гибели водителя транспортного средства, находящихся поблизости лиц или человека, осматривающего или ремонтирующего транспортное средство.
ПРЕДУПРЕЖДЕНИЕ:	ПРЕДУПРЕЖДЕНИЕ о необходимости принятия специальных мер предосторожности, чтобы избежать повреждения машины или нанесения ущерба иной собственности.
ПРИМЕЧАНИЕ	После заголовка ПРИМЕЧАНИЕ дается важная информация, облегчающая выполнение различных действий или поясняющая смысл сказанного.

*Изделие и его характеристики могут быть изменены без предварительного уведомления.

ЕВU17350

ВАЖНАЯ ИНФОРМАЦИЯ

ЕВU17370

Добро пожаловать в мир мототехники YAMAHA!

Мотовездеход предназначен для передвижения исключительно ПО ГРУНТОВЫМ ДОРОГАМ ИЛИ БЕЗДОРОЖЬЮ.

Не рекомендуется вождение мотовездехода по дорогам, улицам и автомагистралям с асфальтовым или иным покрытием.

Прежде чем решить, где пользоваться мотовездеходом, ознакомьтесь с соответствующими законами, нормами и правилами.

ЕВU17410

YFM450FWAN
РУКОВОДСТВО ПО ЭКСПЛУАТАЦИИ
©2008 by Yamaha Motor Co., Ltd.
1-ое издание, май 2008 г.
Все права защищены.
Перепечатка данного документа или его
несанкционированное использование
без письменного разрешения Yamaha Motor Co.,
Ltd. категорически запрещены.
Напечатано в России

ОГЛАВЛЕНИЕ

<p>СВЕДЕНИЯ О МЕРАХ БЕЗОПАСНОСТИ 1-1</p> <p>РАСПОЛОЖЕНИЕ ТАБЛИЧЕК С ПРЕДУПРЕЖДЕНИЯМИ И ТЕХНИЧЕСКИМИ ХАРАКТЕРИСТИКАМИ..... 2-1</p> <p>ОПИСАНИЕ 3-1</p> <p>Вид слева 3-1</p> <p>Вид справа..... 3-1</p> <p>Органы управления и приборы..... 3-2</p> <p>РАБОТА ОРГАНОВ УПРАВЛЕНИЯ И ПРИБОРОВ 4-1</p> <p>Замок зажигания 4-1</p> <p>Индикаторы и сигнальные лампочки 4-2</p> <p>Многофункциональная панель приборов 4-4</p> <p>Измеритель горючего 4-5</p> <p>Рулевые переключатели 4-5</p> <p>Рычаг акселератора 4-11</p> <p>Ограничитель скорости движения..... 4-12</p> <p>Рычаг переднего тормоза 4-12</p> <p>Педаль тормоза и рычаг заднего тормоза 4-13</p> <p>Рычаг коробки передач 4-14</p> <p>Стартер с ручным приводом 4-14</p> <p>Крышка топливного бака..... 4-14</p> <p>Топливо 4-15</p>	<p>Топливный кран 4-16</p> <p>Стартер (дроссельная заслонка)..... 4-17</p> <p>Седло 4-18</p> <p>Багажные отделения 4-19</p> <p>Передний транспортировочный кронштейн 4-21</p> <p>Задний транспортировочный кронштейн 4-21</p> <p>Регулировка передних и задних амортизаторов..... 4-21</p> <p>Розетка постоянного тока 4-23</p> <p>КОНТРОЛЬНЫЙ ОСМОТР ПЕРЕД ПУСКОМ ДВИГАТЕЛЯ ... 5-1</p> <p>Перечень проверок 5-1</p> <p>Топливо 5-3</p> <p>Моторное масло 5-3</p> <p>Масло в главной передаче 5-3</p> <p>Трансмиссионное масло..... 5-3</p> <p>Охлаждающая жидкость..... 5-3</p> <p>Передние и задние тормоза..... 5-4</p> <p>Рычаг акселератора 5-4</p> <p>Шины 5-5</p> <p>Измерение давления воздуха в шинах 5-6</p> <p>Контроль степени износа шин..... 5-7</p> <p>Крепежные элементы шасси 5-7</p> <p>Контрольно-измерительные приборы, световые приборы и переключатели 5-7</p>
---	---

ЭКСПЛУАТАЦИЯ.....	6-1	Таблица периодического обслуживания и смазки.....	8-5
Пуск холодного двигателя.....	6-1	Снятие и установка панелей.....	8-9
Пуск теплого двигателя.....	6-3	Проверка свечи зажигания.....	8-14
Управление рычагом коробки передач.....	6-3	Моторное масло и картридж масляного фильтра.....	8-17
Обкатка двигателя.....	6-5	Масло в главной передаче.....	8-22
Стоянка.....	6-6	Трансмиссионное масло.....	8-25
Стоянка на склоне.....	6-6	Охлаждающая жидкость.....	8-27
Дополнительное оборудование и загрузка.....	6-6	Чистка фильтрующего элемента воздухоочистителя... 8-31	
ВОЖДЕНИЕ МОТОВЕЗДЕХОДА.....	7-1	Чистка пламегасителя.....	8-34
ЗНАКОМСТВО С МОТОВЕЗДЕХОДОМ.....	7-2	Патрубок охлаждения клиновидного ремня.....	8-35
ПРИ ВОЖДЕНИИ РУКОВОДСТВУЙТЕСЬ ЧУВСТВОМ		Сливная пробка кожуха клиновидного ремня.....	8-36
ЗДРАВООГ СМЫСЛА.....	7-2	Регулировка карбюратора.....	8-36
СОБЛЮДАЙТЕ ОСТОРОЖНОСТЬ ПРИ ВОЖДЕНИИ.....	7-9	Регулировка частоты вращения вала двигателя на	
ВЫПОЛНЕНИЕ ПОВОРОТОВ.....	7-13	холостом ходу.....	8-36
ВЪЕЗД НА ХОЛМЫ.....	7-14	Регулировка свободного хода троса привода дроссельной	
СПУСК С ХОЛМОВ.....	7-17	заслонки.....	8-38
ДВИЖЕНИЕ ПОПЕРЕК СКЛОНА.....	7-18	Зазоры в клапанном механизме.....	8-38
ПЕРЕСЕЧЕНИЕ МЕЛКИХ БРОДОВ.....	7-19	Регулировка троса системы фиксации рычага коробки	
ДВИЖЕНИЕ ПО ПЕРЕСЕЧЕННОЙ МЕСТНОСТИ.....	7-22	передач.....	8-39
СКОЛЬЖЕНИЕ И ЗАНОСЫ.....	7-23	Проверка передних тормозных колодок и задних	
ЧТО ДЕЛАТЬ ЕСЛИ.....	7-24	фрикционных дисков.....	8-39
РЕШЕНИЕ.....	7-24	Проверка уровня тормозной жидкости.....	8-40
ПЕРИОДИЧЕСКОЕ ОБСЛУЖИВАНИЕ И УСТРАНЕНИЕ		Замена тормозной жидкости.....	8-41
МЕЛКИХ НЕПОЛАДОК.....	8-1	Проверка свободного хода рычага переднего тормозов ...8-41	
Руководство по эксплуатации и комплект инструментов ..	8-1	Регулировка свободного хода педали и рычага заднего	
Таблица периодического обслуживания системы		тормоза и проверка положения педали тормоза.....	8-42
снижения токсичности выхлопа.....	8-3	Пыльники осей.....	8-46
		Выключатели стоп-сигнала.....	8-47
		Проверка и смазка тросов.....	8-48

Проверка и смазка рычагов привода переднего и заднего тормозов	8-48
Проверка и смазка педали тормоза	8-48
Проверка подшипников колес	8-49
Смазка шарнира карданного вала трансмиссии.....	8-49
Проверка втулок стабилизатора.....	8-49
Смазка задних поворотных шкворней	8-50
Смазка рулевого вала	8-50
Аккумуляторная батарея	8-50
Замена плавких предохранителей	8-52
Замена лампы фары	8-54
Регулировка светового пучка фары.....	8-56
Замена лампы заднего фонаря/стоп-сигнала	8-56
Снятие колеса.....	8-58
Установка колеса	8-58
Диагностика и устранение неисправностей	8-60
Алгоритм поиска неисправностей.....	8-61
ЧИСТКА И ХРАНЕНИЕ	9-1
Чистка.....	9-1
Хранение	9-2
ТЕХНИЧЕСКИЕ ХАРАКТЕРИСТИКИ.....	10-1
ИНФОРМАЦИЯ ДЛЯ ВЛАДЕЛЬЦА.....	11-1
Идентификационные номера	11-1



МОТОВЕЗДЕХОД – НЕ ИГРУШКА! ЕГО ВОЖДЕНИЕ МОЖЕТ БЫТЬ ОПАСНЫМ!

Управление мотовездеходом существенно отличается от вождения других транспортных средств, таких как мотоциклы или автомобили. При несоблюдении мер предосторожности авария или опрокидывание машины могут произойти даже при таких обычных маневрах, как повороты, движение по холмистой местности, а также при преодолении препятствий.

Несоблюдение изложенных ниже правил безопасной эксплуатации мотовездеходов может привести к **СЕРЬЕЗНЫМ ТРАВМАМ ИЛИ ГИБЕЛИ ЛЮДЕЙ**:

- Внимательно прочтите и выполняйте все инструкции, приведенные в настоящем Руководстве и на табличках.
- Не приступайте к управлению мотовездеходом без предварительного обучения или инструктажа.
- Соблюдайте рекомендации, касающиеся возраста водителя мотовездехода: детям до 16 лет запрещено управление мотовездеходом с рабочим объемом двигателя свыше 90 см³.
- Не разрешайте детям в возрасте до 16 лет пользоваться мотовездеходом без наблюдения взрослых, не разрешайте им продолжать движение, если поймете, что они не в состоянии обеспечить безопасность вождения.
- Ни при каких обстоятельствах не перевозите пассажиров на мотовездеходе.

- Избегайте заезда на любые поверхности с асфальтовым или иным покрытием, включая улицы, тротуары и автомобильные парковки.
- Эксплуатация мотовездехода запрещена на автомагистралях, дорогах и улицах с твердым покрытием.
- Во время движения по грунтовым дорогам и улицам общего пользования внимательно следите за передвижением других транспортных средств. Убедитесь, что местное законодательство не запрещает движение мотовездеходов по дорогам с твердым покрытием и грунтовым дорогам общего пользования.
- Не пользуйтесь мотовездеходом без сертифицированного и правильно застегнутого шлема вашего размера. Следует также пользоваться защитными очками, маской или щитком, закрывающим лицо, ездить в перчатках, высоких ботинках или сапогах, в рубашке или куртке с длинными рукавами и в брюках.
- Запрещена эксплуатация мотовездехода в состоянии наркотического или алкогольного опьянения.
- Не двигайтесь со скоростью, которая не соответствует уровню вашей подготовки или условиям движения. Скорость движения должна соответствовать состоянию дороги, условиям видимости и другим внешним условиям, а также вашему водительскому опыту.
- Не выполняйте прыжки и другие «каскадерские трюки».
- Перед каждым случаем пользования мотовездеходом проверяйте его состояние и исправность его ме-

ханизмов. Выполняйте все инструкции по проверке и обслуживанию мотовездехода, соблюдая регламент, приведенный в данном Руководстве.

- Во время движения обязательно держите руль обеими руками, а ноги постоянно опирайте на подножки.
- При поездке по незнакомой местности всегда двигайтесь медленно и будьте предельно осторожны. Управляя мотовездеходом, будьте в постоянной готовности к смене дорожных условий и рельефа местности.
- Рекомендуем избегать поездок по слишком неровным поверхностям, по скользким или рыхлым грунтам до тех пор, пока ваше мастерство не достигнет уровня, позволяющего уверенно управлять мотовездеходом в таких условиях. Будьте особенно осторожны на подобных участках маршрута.
- Всегда соблюдайте технику поворотов, описанную в данном Руководстве. Рекомендуем потренировать выполнение поворотов на малых скоростях перед тем, как начать выполнять их на более высоких скоростях. Никогда не поворачивайте на чрезмерно высоких скоростях.
- Не поднимайтесь на склоны, чрезмерно крутые для мотовездехода или если подъем на них превышает уровень вашего водительского мастерства. Начинайте повышать уровень своего мастерства с маленьких препятствий и только после этого пытайтесь преодолеть холмистую местность.
- Всегда соблюдайте технику подъемов в гору, описанную в данном Руководстве. Перед подъемом на холм тщательно изучите местность. Избегайте подъемов по склонам с чрезмерно скользкими или рыхлыми

поверхностями. Смещайте корпус вперед. Никогда резко не открывайте дроссельную заслонку. Не преодолевайте вершину холма на высокой скорости.

- Всегда соблюдайте технику спуска по склону, описанную в данном Руководстве. Перед спуском с холма тщательно осмотрите местность. Сместите вес тела назад. Не спускайтесь на высокой скорости. Избегайте диагонального спуска, в противном случае мотовездеход может резко наклониться. По возможности, двигайтесь параллельно линии склона.
- Соблюдайте технику движения поперек склона холма, описанную в данном Руководстве. Избегайте склонов с чрезмерно скользкими или рыхлыми поверхностями. Сместите вес тела в сторону верхней части склона. Не пытайтесь разворачиваться на склонах, пока не освоите на ровной площадке технические приемы прохождения поворотов, приведенные в настоящем Руководстве. По возможности, вообще избегайте движения вдоль крутых склонов.
- Если во время подъема, у вас заглохнет двигатель или мотовездеход начнет сползать назад, ваши действия должны быть четкими и обеспечивающими максимальную безопасность окружающих людей и вас. Во избежание самопроизвольной остановки двигателя во время подъема по склону правильно выбирайте передачу и поддерживайте постоянную скорость. Если все же мотовездеход остановится или начнет сползать, воспользуйтесь специальными приемами торможения, описанными в данном Руководстве. Сойдите с мотовездехода в сторону более высокой части склона. Разверните мотовездеход и садитесь в седло, соблюдая рекомендации, изложенные в настоящем Руководстве.

- Перед началом движения по незнакомой местности обратите внимание на препятствия.
- Не переезжайте через большие препятствия, такие как крупные валуны или упавшие деревья. При переезде через препятствия выполняйте рекомендации, изложенные в данном Руководстве.
- Будьте осторожны при пробуксовках и заносе. Научитесь технике контролируемого заноса и скольжения, потренировавшись на малой скорости на ровном, горизонтальном участке. Проезжая по особо скользким поверхностям, например, по обледенелым участкам территории, осторожно двигайтесь на минимальной скорости, чтобы снизить риск неуправляемого заноса или скольжения.
- Не пересекайте на мотовездеходе реку с быстрым течением или если уровень воды в ней превышает глубину, рекомендуемую данным Руководством. Помните, что влажные тормозные механизмы малоэффективны. После выезда из воды проверьте тормоза. При необходимости затормозите несколько раз подряд, чтобы высушить тормозные накладки.
- При движении задним ходом всегда проверяйте, нет ли препятствий или людей позади вас. Поддерживайте низкую скорость движения.
- Пользуйтесь только шинами, тип и размер которых рекомендован в данном Руководстве.
- Поддерживайте в шинах давление воздуха, указанное в настоящем Руководстве.
- Не модифицируйте мотовездеход установкой не предназначенных для него аксессуаров.
- Не превышайте максимально допустимую грузоподъемность мотовездехода. Груз должен быть правиль-

но распределен и надежно закреплен на мотовездеходе. Перевозя груз или прицеп, снизьте скорость и следуйте инструкциям данного Руководства. Предусмотрите увеличение тормозного пути.

EWB00061

ПРЕДОСТЕРЕЖЕНИЕ

- **При заправке топливом всегда останавливайте двигатель.**
- **Не заправляйте топливо в бак, пока двигатель не остынет.**
- **При заправке старайтесь избегать попадания бензина на двигатель или выхлопную трубу и глушитель. Не курите во время заправки и не выполняйте ее вблизи от источников искр, открытого пламени и в других местах, где возможно возгорание горючего (например, вблизи от кипятильников, сушилок для одежды и т.д.). Вспыхнувший бензин может стать причиной ожогов.**
- **Перевозя мотовездеход на другом транспортном средстве, устанавливайте его без наклона и закрывайте топливный кран. Иначе не исключена утечка горючего из карбюратора или топливного бака.**
- **Бензин ядовит. При попадании бензина в глаза, пищеварительную систему, а также после продолжительного воздействия паров бензина необходимо незамедлительно обратиться за медицинской помощью. Если бензин попал вам на открытый участок кожи, промойте это место водой и мылом. Смените загрязненную бензином одежду.**

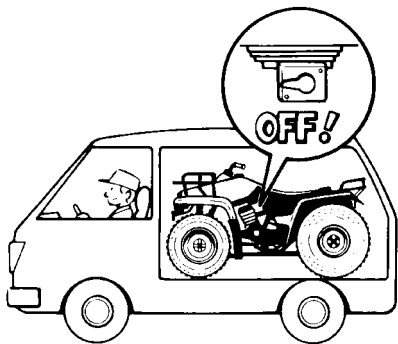

EWB00070

⚠ ПРЕДОСТЕРЕЖЕНИЕ

Обслуживайте мотовездеход в хорошо проветриваемом месте. Не запускайте двигатель в закрытом помещении. Отработавшие газы ядовиты и за короткое время могут привести к потере сознания и летальному исходу.

РАСПОЛОЖЕНИЕ ТАБЛИЧЕК С ПРЕДУПРЕЖДЕНИЯМИ И ТЕХНИЧЕСКИМИ ХАРАКТЕРИСТИКАМИ

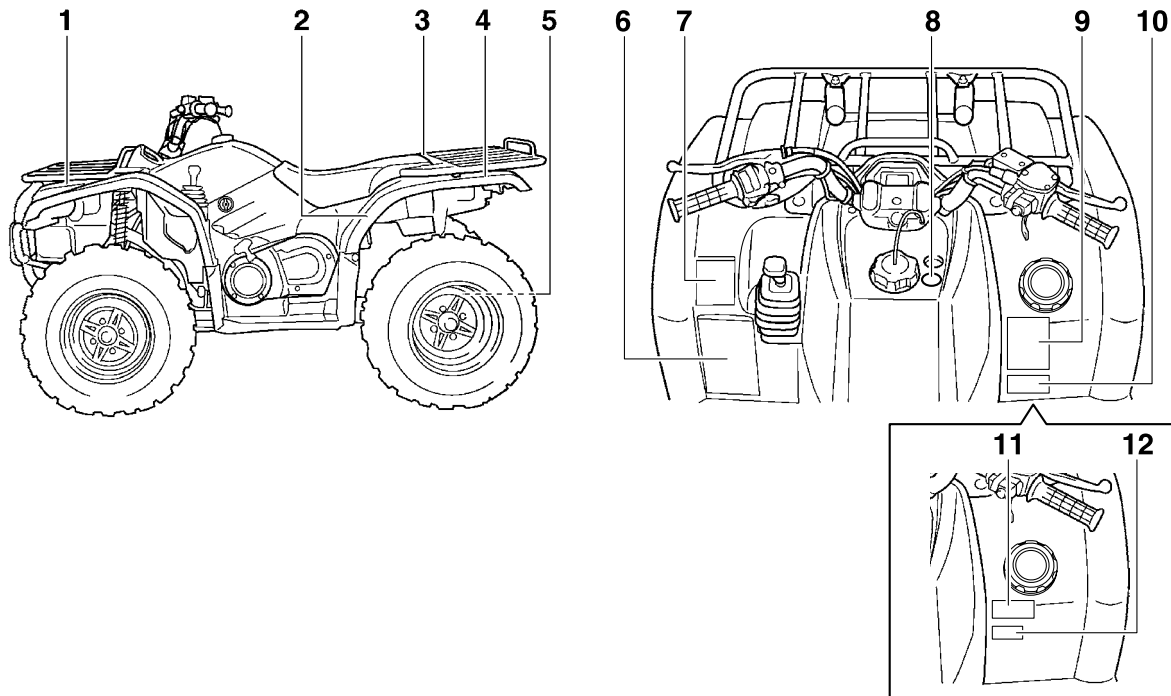

Прочтите и усвойте содержание всех табличек, расположенных на корпусе мотовездехода. На табличках содержится информация о мерах безопасности и действиях в различных ситуациях.

2

Не снимайте таблички с мотовездехода. Если таблички будут потеряны или надписи на них станут неразборчивыми, обратитесь к дилеру компании Yamaha за новыми табличками.

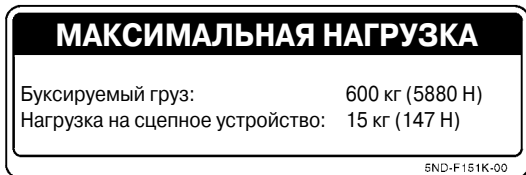
1**4****5**

2



3

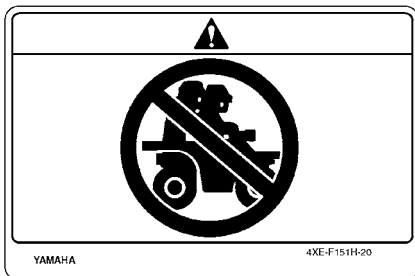

6

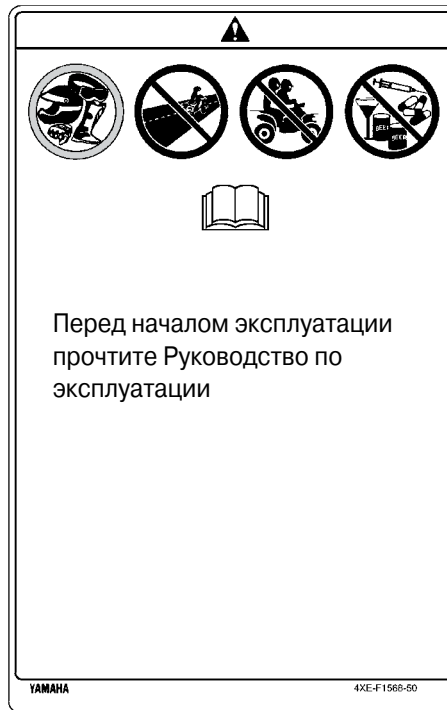

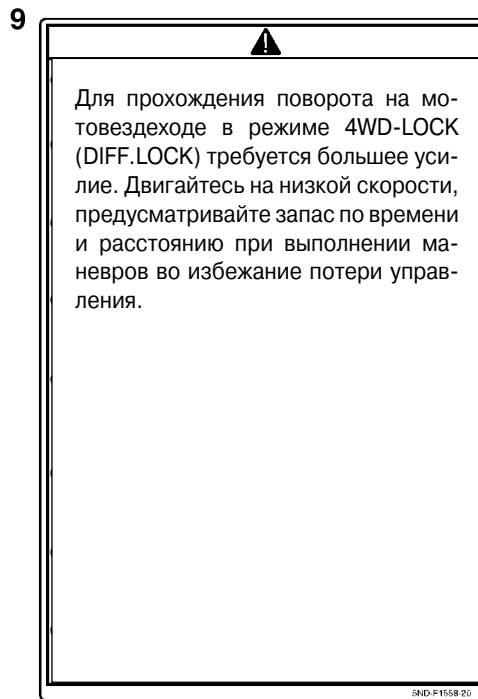
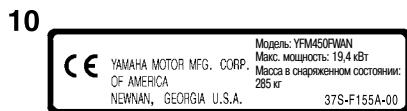
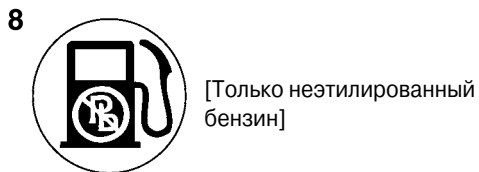
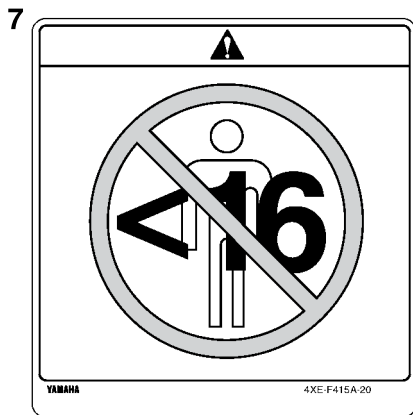

ОПИСАНИЕ

Вид слева

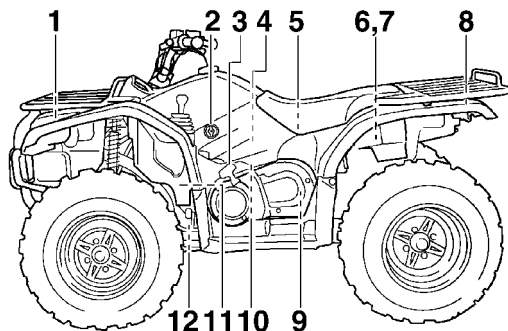

1. Пробка радиатора
2. Топливный кран
3. Стартер с ручным приводом
4. Винт ограничения угла закрытия дроссельной заслонки
5. Корпус воздухоочистителя
6. Аккумуляторная батарея
7. Плавкие предохранители
8. Задний фонарь / стоп-сигнал
9. Крышка масляной горловины двигателя
10. Картридж масляного фильтра
11. Расширительный бачок системы охлаждения
12. Патрубок охлаждения клиновидного ремня

Вид справа

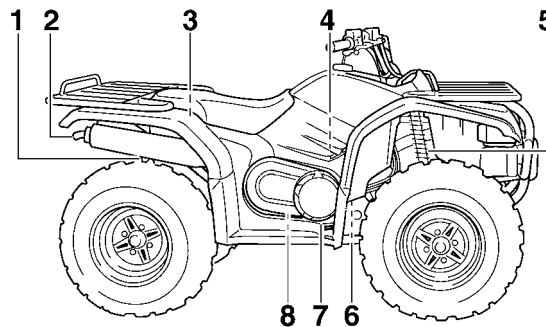

1. Задний амортизатор, совмещенный с кольцом, регулирующим степень предварительного сжатия пружины
2. Пламегаситель
3. Задний багажный отсек и комплект инструментов
4. Свеча зажигания
5. Передний амортизатор, совмещенный с кольцом, регулирующим степень предварительного сжатия пружины
6. Выключатель стоп-сигнала
7. Педаль тормоза
8. Сливная пробка кожуха клиновидного ремня

Органы управления и приборы

3

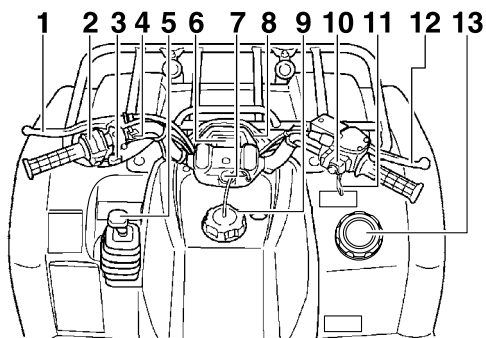

1. Рычаг заднего тормоза
2. Рулевые переключатели
3. Рычаг управления воздушной заслонкой
4. Кнопка звукового сигнала
5. Рычаг коробки передач
6. Многофункциональная панель приборов
7. Замок зажигания
8. Розетка постоянного тока
9. Крышка топливного бака
10. Переключатель между режимами полного привода и блокировкой дифференциала системы «On-Command»
11. Рычаг акселератора
12. Рычаг переднего тормоза
13. Передний багажный отсек

ПРИМЕЧАНИЕ:

Ваш мотовездеход может незначительно отличаться от изображенного на иллюстрациях настоящего Руководства.

РАБОТА ОРГАНОВ УПРАВЛЕНИЯ И ПРИБОРОВ

Замок зажигания

Замок зажигания имеет следующие положения:

ON [Вкл.]

Все электроприборы включены, можно запустить двигатель. В этом положении ключ вынуть невозможно.

Все электроприборы включены. Фары и задние фонари загораются после включения переключателя световых приборов. Двигатель можно запустить только тогда, когда замок зажигания находится в этом положении. В этом положении ключ вынуть невозможно.

OFF [Выкл.]

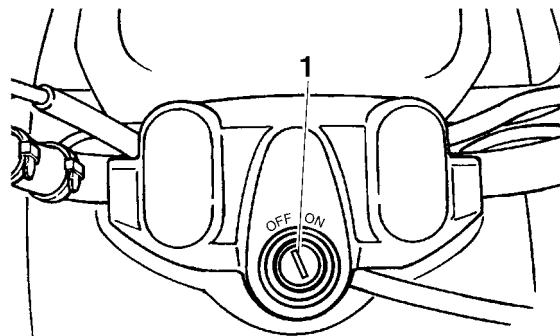

Все электрические приборы выключены. В этом положении ключ может быть извлечен.

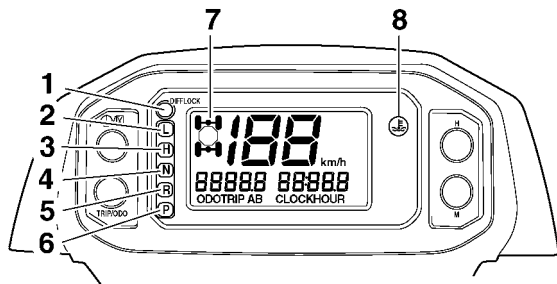

1. Замок зажигания

Индикаторы и сигнальные лампы



1. Индикатор режима блокировки дифференциала
2. Индикатор понижающего ряда трансмиссии
3. Индикатор повышающего ряда трансмиссии
4. Индикатор нейтральной передачи
5. Индикатор включения передачи заднего хода
6. Индикатор режима стоянки
7. Индикатор включения режима полного привода и блокировки дифференциала «» / «»
8. Сигнальная лампочка температуры охлаждающей жидкости «»

EВU17842

Индикатор включения передачи заднего хода «R»

Данный индикатор загорается при включении передачи заднего хода.

Кроме того, лампочка индикатора мигает, если на высоких оборотах двигателя вы будете нажимать на ручку акселератора в течение 10 и более секунд.

ПРИМЕЧАНИЕ:

Если индикатор мигает или на ходу спидометр не показывает скорость, обратитесь к официальному дилеру Yamaha для проверки электрической цепи датчика.

EВU17860

Индикатор нейтральной передачи «N»

Данный индикатор загорается при включении нейтральной передачи.

EВU17920

Сигнальная лампочка температуры охлаждающей жидкости

При перегреве двигателя включается сигнальная лампочка температуры охлаждающей жидкости. Если сигнальная лампочка включилась во время движения, при первой же возможности остановите мотовездеход, заглушите двигатель и дайте ему остыть в течение приблизительно десяти минут.

EВS00010

ПРЕДУПРЕЖДЕНИЕ:

- Перегрузка мотовездехода может привести к перегреву двигателя. Для уменьшения вероятности этого уменьшите нагрузку до рекомендуемой.
- Рекомендуем запускать двигатель после того, как сигнальная лампочка потухнет. Продолжительная эксплуатация мотовездехода с включенной сигнальной лампочкой может привести к выходу двигателя из строя.

Индикатор включения режима полного привода и блокировки дифференциала «» / «»

При переводе трансмиссии On-Command в режим «4WD» (полный привод) загорается индикатор «».

Индикатор режима блокировки дифференциала системы полного привода On-Command. При блокировке заднего дифференциала установкой выключателя в положение «LOCK» также загорается индикатор «».

ПРИМЕЧАНИЕ: _____

- В связи с тем, что в трансмиссии имеется самоблокирующийся дифференциал, установленный в корпусе раздаточной коробки, индикатор включения полного привода может не загораться до тех пор, пока мотовездеход не тронется с места.
- Индикатор «» включения блокировки дифференциала «LOCK» будет мигать до полного выключения блокировки.

Индикатор режима стоянки «P»

Сигнальная лампочка загорается при переключении трансмиссии в режим стоянки.

Индикатор повышающего ряда трансмиссии «H»

Сигнальная лампочка загорается при включении повышающего ряда трансмиссии.

Индикатор понижающего ряда трансмиссии «L»

Сигнальная лампочка загорается при включении понижающего ряда трансмиссии.

Индикатор включения блокировки дифференциала «DIFF.LOCK».

Этот индикатор загорается, когда выключатель блокировки дифференциала находится в положении «LOCK».



ПРИМЕЧАНИЕ: _____

Когда переключатель установлен в положение «LOCK», индикатор блокировки дифференциала будет мигать до полного выключения блокировки.

Многофункциональная панель приборов

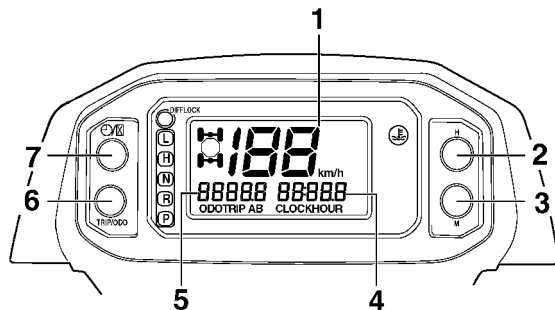
4



1. Спидометр
2. Кнопка «H» (часы)
3. Кнопка «M» (минуты)
4. Часы / счетчик моточасов
5. Одометр / Счетчик пути «А» / Счетчик пути «В»
6. Кнопка TRIP / ODO (поездка / всего)
7. Кнопка выбора режима «Часы / счетчик моточасов»  

В оснащение спидометра входят приборы:

- спидометр (показывающий скорость движения)
- одометр (показывающий общий пробег)
- два счетчика пути (показывающие пробег после последнего обнуления)
- часы
- счетчик моточасов (показывает общее время наработки двигателя; учитывается время, в течение которого ключ зажигания находился в положении «ON»).

Режимы одометра и счетчика пути

Нажатие кнопки выбора переключает индикацию дисплея между режимами одометра «ODO» и счетчиков пути «TRIP А» → «TRIP» → «В» в следующей последовательности: ODO (одометр) → TRIP А (счетчик А) → TRIP В (счетчик В) → ODO (Одометр)



Для обнуления показаний счетчика пути выберите нужный режим кнопкой выбора, а затем нажмите и удерживайте кнопку TRIP / ODO в течение не менее трех секунд.

Счетчиком пути можно пользоваться для того, чтобы оценить, какое расстояние можно проехать с полным баком горючего. Эта информация позволит вам планировать остановки для заправки.





ПРИМЕЧАНИЕ:

Для того чтобы переключиться между режимами показания спидометра «mph» (миль/час) и «km/h» (км/час) необходимо нажать кнопку часов и, удерживая ее нажатой, повернуть ключ зажигания в положение «ON».

Режим часов

Нажатие кнопки часов переключает индикацию дисплея между режимами часов и счетчика моточасов в следующей последовательности: CLOCK (часы)  HOUR (счетчик моточасов)  CLOCK (часы).

Для установки времени:

1. Переключите дисплей в режим часов.
2. Нажмите кнопку выбора режима  /  и удерживайте ее, пока не замигает индикатор часов.
3. Когда начнет мигать разряд часов, нажимайте кнопку «Н» для установки показаний часов.
4. Когда начнет мигать разряд часов, нажимайте кнопку «М» для установки показаний минут.
5. Для запуска часов однократно нажмите кнопку выбора режима  / , а затем отпустите ее.

ЕВU18050

Указатель уровня горючего

Указатель уровня горючего отображает количество горючего в топливном баке. Когда стрелка указателя достигает красной полоски, это указывает на низкий уровень топлива и необходимость как можно быстрее дозаправиться.

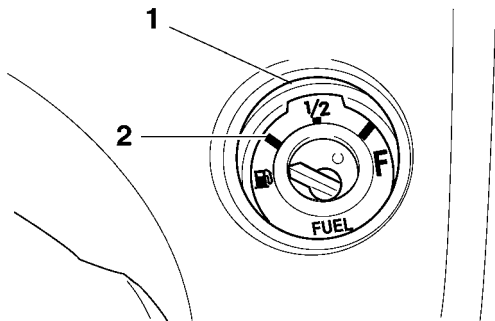

1. Указатель уровня горючего
2. Красная линия

ПРИМЕЧАНИЕ:

Если мотовездеход полностью израсходует топливо, переведите топливный кран в положение RES (резерв). Запас топлива при этом будет составлять приблизительно 4,5 литра.

ЕВU18061

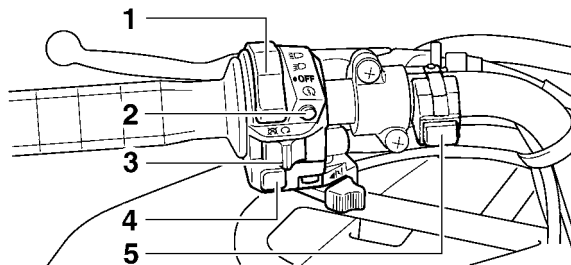

Рулевые переключатели



1. Выключатель световой сигнализации « /  / OFF»
2. Кнопка запуска двигателя «»
3. Выключатель двигателя « / »
4. Выключатель ограничителя частоты вращения двигателя «OVERRIDE»
5. Кнопка звукового сигнала «»

ЕВU18080

Выключатель двигателя « / »

Перед запуском двигателя установите переключатель в положение «». При помощи выключателя зажигания можно заглушить двигатель. Используйте этот выключатель только в чрезвычайных ситуациях. Двигатель не запустится, если выключатель установлен в положение «».

4

ЕВU18100

Кнопка запуска двигателя «»

Нажав на кнопку, вы при помощи стартера запустите двигатель.



ЕСВ00050

ПРЕДУПРЕЖДЕНИЕ:

Перед запуском двигателя прочтите инструкции по запуску на странице 6-1.

ЕВU18151

Выключатель световой сигнализации « / / OFF»

Установите переключатель в положение «» для включения ближнего света и габаритных огней. Установите переключатель в положение «» для включения дальнего света и габаритных огней. Для выключения световых приборов установите переключатель в положение «OFF».

ЕСВ00040

ПРЕДУПРЕЖДЕНИЕ:

Рекомендуется не включать фары на длительное время при выключенном двигателе. В противном случае, аккумуляторная батарея разрядится, что приведет к проблемам с запуском двигателя. В этом случае снимите батарею и зарядите ее.

ЕВU18170

Кнопка звукового сигнала «»

Нажмите кнопку для подачи звукового сигнала.

ЕВU18190

Выключатель ограничителя частоты вращения двигателя «**VERRIDE**»

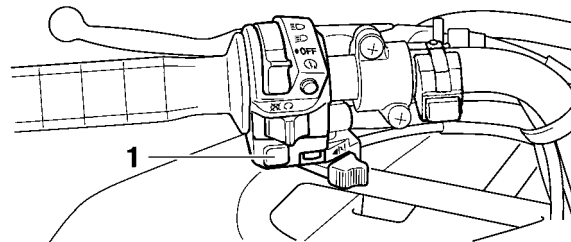

1. Выключатель ограничителя частоты вращения двигателя «**VERRIDE**»

При включенной блокировке дифференциала максимальная скорость движения ограничена. Но если во время движения с включенной блокировкой дифференциала внешние условия требуют увеличения мощности двигателя, нажмите и удерживайте эту кнопку. Это приведет к отключению ограничителя частоты вращения двигателя. (См. стр. 4-8.) Отпустив кнопку, вы включите ограничитель частоты вращения двигателя. Во время отключения ограничителя частоты вращения индикация спидометра будет такой, как показано на рисунке.

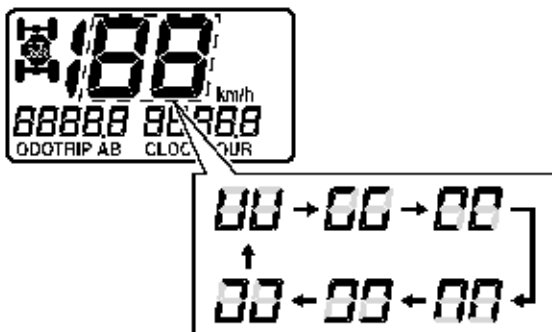

ПРИМЕЧАНИЕ:

Если ограничитель частоты вращения двигателя выключен, а на дисплее высвечивается индикация спидометра как показано на иллюстрации, то это говорит о неисправности электрической системы. В этом случае, рекомендуется как можно быстрее обратиться к официальному дилеру компании Yamaha для устранения неисправности.

EWB00150

⚠ ПРЕДОСТЕРЕЖЕНИЕ

При включенном полном приводе и включенной блокировке дифференциала рекомендуется двигаться на малой скорости, а маневрирование начинать заблаговременно. При включенной блокировке дифференциала все колеса вращаются с одинаковой частотой, поэтому осуществлять поворот в этом случае значительно труднее. С увеличением скорости, будет увеличиваться и сила, необходимая для поворота. Вы можете потерять контроль над управлением или попасть в аварию, если не будете предельно внимательны во время поворота.

EBU26605

Переключатель между режимами «2WD» (задний привод) и «4WD» (полный привод)

На мотовездеходе установлен переключатель между полным приводом и приводом на два колеса. Выберите режим работы трансмиссии в зависимости от внешних условий:

- «2WD» (режим привода на два колеса): крутящее усилие передается на задние колеса.
- «4WD» (режим полного привода): крутящее усилие передается на передние и задние колеса.

Для переключения трансмиссии в режим «4WD» из «2WD» остановите мотовездеход и переведите переключатель в положение «4WD». После этого на дисплее многофункциональной панели приборов высветится индикатор включения режима полного привода «4WD».

Для переключения трансмиссии в режим «2WD» из «4WD» остановите мотовездеход и переведите переключатель в положение «2WD».

4

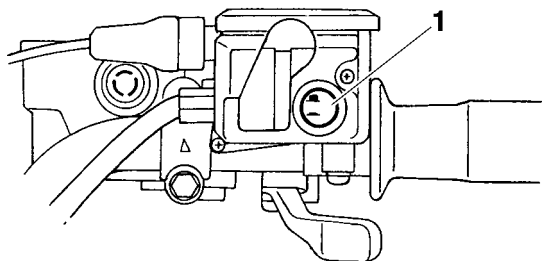

1. Переключатель между режимами «2WD» (задний привод) и «4WD» (полный привод)

EWB00163

⚠ ПРЕДОСТЕРЕЖЕНИЕ

Обязательно останавливайте мотовездеход перед тем, как переключить режим трансмиссии. При одинаковых внешних условиях поведение мотовездехода в режимах «2WD» и «4WD» значительно отличается. Во время длительного движения поведение мотовездехода после переключения с одного режима на другой может резко измениться. Это может отвлечь водителя, в результате чего возрастет риск потери управления и аварии.

EBU18254

Переключатель между режимами «4WD» (полный привод) и «LOCK» (блокировка дифференциала)

На мотовездеходе установлена система блокировки дифференциала, работающая в режиме полного привода. Выберите режим работы трансмиссии в зависимости от внешних условий.

- «4WD» (режим полного привода): крутящее усилие передается на передние и задние колеса.
- «LOCK» (режим полного привода с включенной блокировкой дифференциала): крутящее усилие передается на передние и задние колеса, включена блокировка дифференциала. В отличие от режима «4WD», в режиме «LOCK» все колеса вращаются с одинаковой частотой.

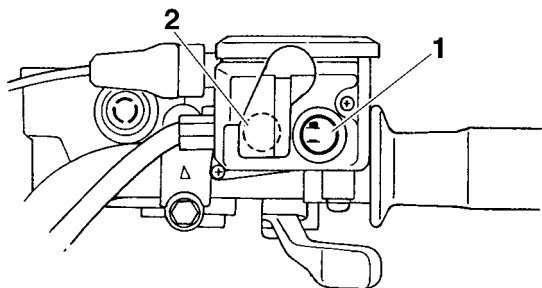

1. Переключатель между режимами «2WD» (задний привод) и «4WD» (полный привод)
2. Переключатель между режимами «4WD» (полный привод) и «LOCK» (блокировка дифференциала)

Перед включением блокировки дифференциала убедитесь, что включен режим полного привода «4WD».

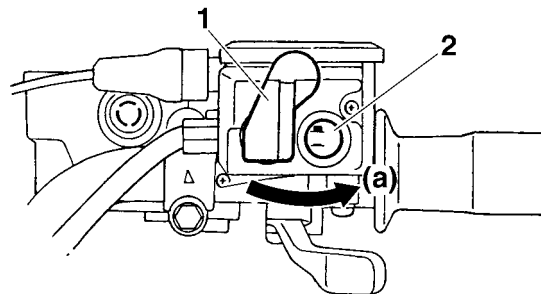

1. Рычаг блокировки дифференциала
2. Переключатель между режимами «2WD» (задний привод) и «4WD» (полный привод)

Остановите мотовездеход. Переведите рычаг блокировки дифференциала в положение (a), после чего установите переключатель блокировки дифференциала в положение «LOCK». Когда дифференциал заблокирован, на многофункциональной панели приборов наряду с индикатором «» загорится индикатор блокировки дифференциала «DIFF. LOCK».

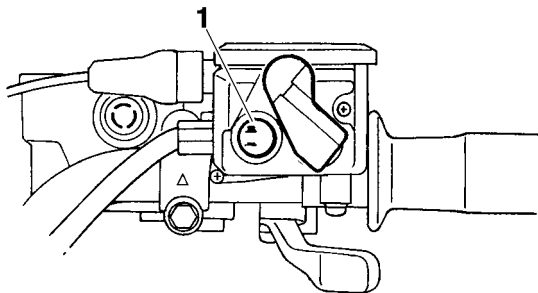

1. Переключатель между режимами «4WD» (полный привод) и «LOCK» (блокировка дифференциала).

Для снятия блокировки дифференциала остановите мотовездеход и переключите переключатель режима работы трансмиссии в положение «4WD».

EWB00131

⚠ ПРЕДОСТЕРЕЖЕНИЕ

Обязательно останавливайте мотовездеход перед тем, как переключить режим работы трансмиссии. При одинаковых внешних условиях поведение мотовездехода в режимах «4WD» и «LOCK» значительно отличается. Во время длительного движения, поведение мотовездехода после переключения с одного режима на другой может резко измениться. Это может отвлечь водителя, в результате чего возрастет риск потери управления и аварии.

EWB00140

⚠ ПРЕДОСТЕРЕЖЕНИЕ

При включенной блокировке дифференциала рекомендуется двигаться на малой скорости, а маневрирование начинать заблаговременно. При включенной блокировке дифференциала все колеса вращаются с одинаковой частотой, поэтому осуществлять поворот в этом случае значительно труднее. С увеличением скорости будет увеличиваться и сила, необходимая для поворота. Вы можете потерять контроль над управлением или попасть в аварию, если не будете предельно внимательны во время поворота.

ПРИМЕЧАНИЕ:

- Когда переключатель установлен в положение «LOCK», индикатор блокировки дифференциала и сигнальная лампочка будут гореть, пока включена блокировка дифференциала.
- Когда индикатор и сигнальная лампочка мигают, поверните ручку на руле назад и вперед. Это поможет осуществить более надежную фиксацию блокировки дифференциала.
- Движение при не полностью включенной блокировке дифференциала (на это указывают горящие индикаторы и сигнальные лампочки) приведет к ограничению частоты вращения двигателя. Чтобы этого не происходило, перед началом движения, убедитесь в надежной фиксации блокировки дифференциала.

- При движении в режиме полного привода с включенной блокировкой дифференциала максимальная скорость движения ограничена 35 км/ч. Однако если внешние условия требуют увеличения мощности двигателя, то для отключения лимита скорости нажмите и удерживайте кнопку «OVERRIDE» (выключатель ограничителя частоты вращения двигателя). (Для получения более подробной информации о выключателе ограничителя частоты вращения двигателя см. стр. 4-6.)

EBU18280

Рычаг акселератора

Частоту вращения работающего двигателя можно увеличить перемещением рычага акселератора.

Скорость мотовездехода регулируется положением заслонки. Поскольку она оснащена возвратной пружиной, скорость мотовездехода уменьшится, а двигатель вернется к частоте вращения холостого хода, как только вы снимете руку с рычага акселератора.

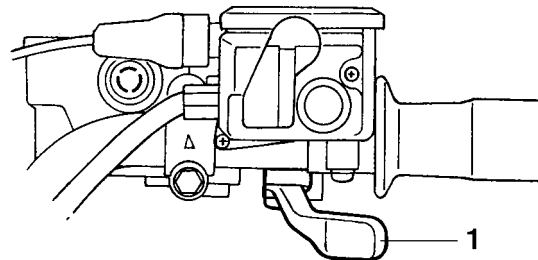

1. Рычаг акселератора

Перед пуском двигателя проверьте плавность хода дроссельной заслонки. Убедитесь, что при отпускании рычага заслонка сразу же возвращается в положение холостого хода.

EWB00250

⚠ ПРЕДОСТЕРЕЖЕНИЕ

При неисправности механизма дроссельной заслонки вы будете испытывать трудности с разгоном и замедлением мотовездехода. Это может привести к несчастному случаю. Перед пуском двигателя обязательно проверьте работу рычага акселератора. Если дроссельная заслонка перемещается неплавно, найдите причину этого. Перед началом поездки устраните возникшую проблему самостоятельно или обратитесь к официальному дилеру компании Yamaha.

Ограничитель скорости движения

Мотовездеход оснащен регулятором максимальной скорости. Ограничитель скорости движения препятствует полному открытию дроссельной заслонки даже при максимальном перемещении рычага акселератора.

4

1. Ослабьте контргайку.
2. Для увеличения мощности двигателя и максимальной скорости мотовездехода поверните регулировочный винт в направлении (а). Для уменьшения мощности двигателя и максимальной скорости мотовездехода поверните регулировочный винт в направлении (b).

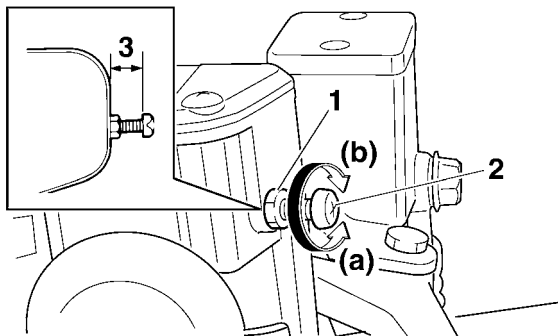

1. Контргайка
2. Регулировочный винт
3. Не более 12 мм

3. Затяните контргайку.

⚠ ПРЕДОСТЕРЕЖЕНИЕ

Неправильная регулировка ограничителя скорости и положения дроссельной заслонки может вызвать повреждение троса дроссельной заслонки или нарушение ее работы. В этом случае вы рискуете потерять контроль над машиной и стать виновником дорожного происшествия или получить травму. Не отворачивайте регулятор скорости более чем на 12 мм во избежание повреждения троса дроссельной заслонки. Величина свободного хода рычага акселератора должна составлять 3,0–5,0 мм. (См. стр. 8-38.)

Рычаг переднего тормоза

Рычаг переднего тормоза расположен на руле справа. Для использования переднего тормоза прижмите рычаг к рукоятке.

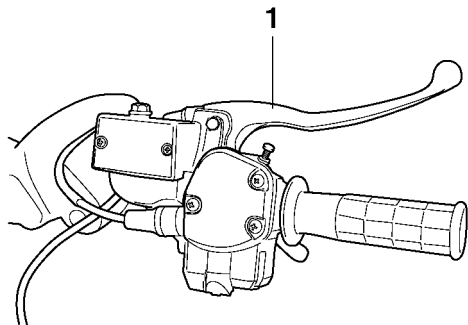

1. Рычаг переднего тормоза

ЕВU18442

Педадь тормоза и рычаг заднего тормоза

Педадь тормоза расположена на мотовездеходе справа, а рычаг заднего тормоза – на левой стороне руля. Для использования заднего тормоза прижмите рычаг заднего тормоза к рукоятке или нажмите на педадь.

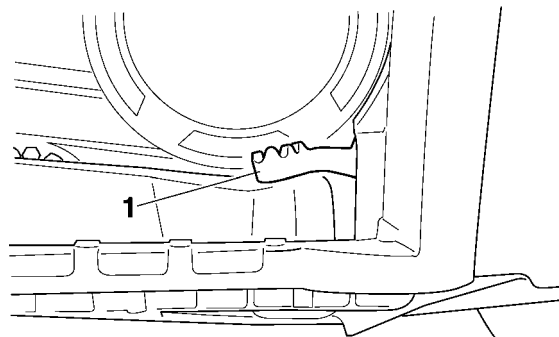

1. Педадь тормоза

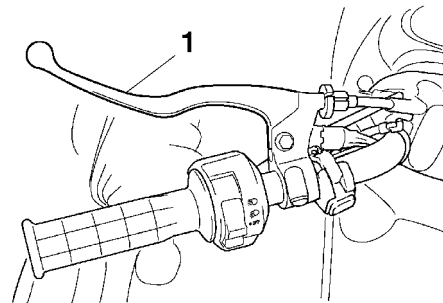

1. Рычаг заднего тормоза

ЕВU18611

Рычаг коробки передач

При помощи рычага коробки передач можно выбрать низшую и высшую передачи, нейтральную передачу, передачу заднего хода, а также перевести трансмиссию в режим стоянки. Для выбора режимов трансмиссии изучите главу «Управление рычагом коробки передач и вождение при движении задним ходом» на стр. 6-3.

4

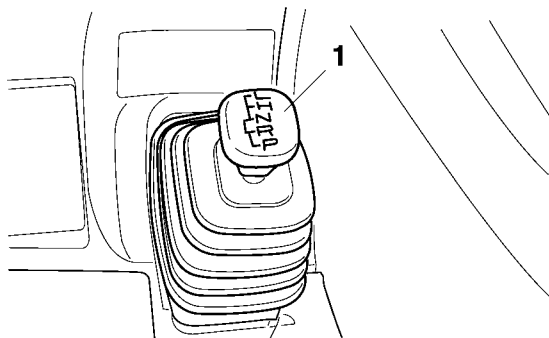

1. Рычаг коробки передач

ЕВU18690

Стартер с ручным приводом

Крепко сожмите рукоятку стартера и потяните ее до появления сопротивления. Затем с силой потяните за нее, но не вытягивайте шнур стартера до конца.

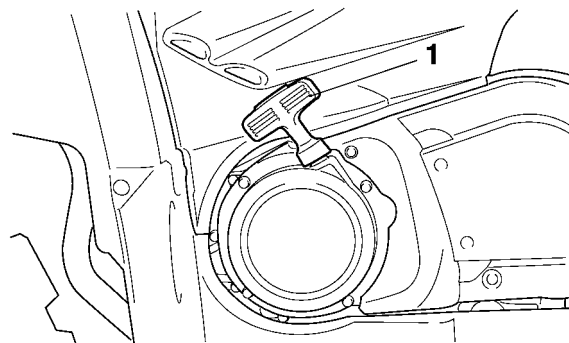

1. Стартер с ручным приводом

ЕВW00330

⚠ ПРЕДОСТЕРЕЖЕНИЕ

Перед пуском двигателя необходимо включить режим Р (стоянка) коробки передач. В противном случае мотовездеход может самопроизвольно начать движение, что может привести к несчастному случаю.

ЕВU18720

Крышка топливного бака

Откройте крышку топливного бака, повернув его против часовой стрелки.

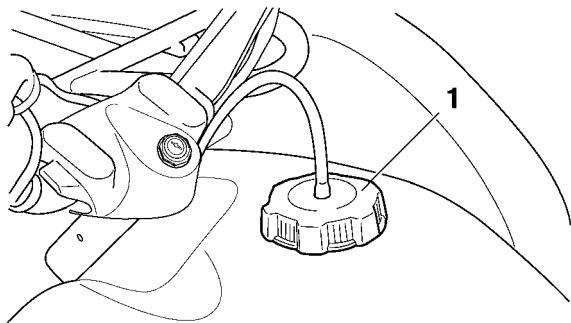

1. Крышка топливного бака

ЕВU18752

Топливо

Убедитесь, что в баке достаточно горючего. Заполните топливный бак до нижней части топливозаправочной горловины, как показано на иллюстрации.

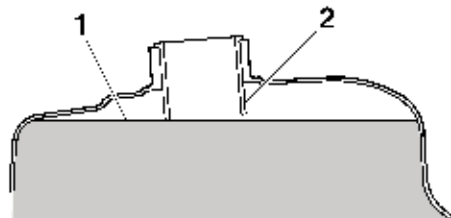

1. Уровень горючего в баке.
2. Заливная горловина топливного бака.

Рекомендуемое топливо:

ТОЛЬКО НЕЭТИЛИРОВАННЫЙ БЕНЗИН

Применяйте только неэтилированный бензин с октановым числом 91 или выше.

Заправочная емкость топливного бака:

15 л

Резервный объем горючего:

4,5 л

ПРИМЕЧАНИЕ:

Если возникнут перебои в работе двигателя, перейдите на бензин другой марки или бензин с более высоким октановым числом.

ЕСВ00070

4

ПРЕДУПРЕЖДЕНИЕ:

Пользуйтесь только неэтилированным бензином. Этилированный бензин серьезно повредит внутренние детали двигателя, такие как клапаны и поршневые кольца, а также выхлопную систему.

EWB00310

ПРЕДОСТЕРЕЖЕНИЕ

- Не переливайте топливный бак. При нагреве топливо расширяется. Если бак переполнен, то топливо, нагретое двигателем или солнцем, может начать вытекать из бака.
- Не разбрызгивайте топливо, особенно на двигатель или выхлопную трубу, так как при этом возможно возгорание горючего и получение тяжелых травм. Рекомендуем вытереть пролитое топливо.
- Не заправляйте топливо в бак, пока двигатель не остынет.
- Убедитесь, что крышка топливного бака плотно закрыта.

ЕВU18820

Топливный кран

Топливный кран обеспечивает поступление топлива из бака в карбюратор, а также его фильтрацию. Расположение ручки крана и пояснение – на следующих рисунках.

OFF (Закрыть)

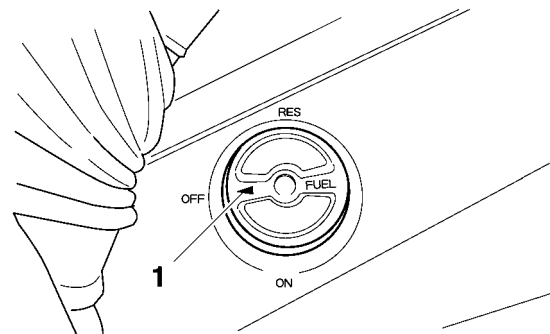

1. Изображение стрелки направлено на «OFF»

Переведя кран в это положение, можно заблокировать доступ топлива. Всегда закрывайте топливный кран, когда двигатель не работает.

ON (Открыть)

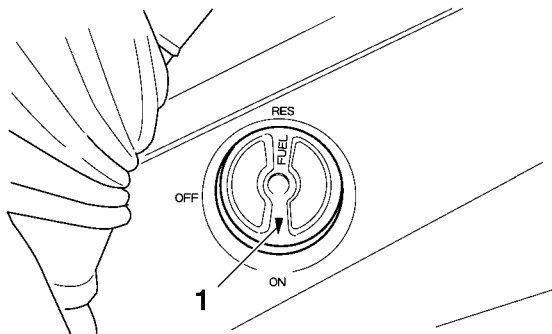

1. Изображение стрелки направлено на «ON»

Когда переключатель топливного крана установлен в это положение, топливо поступает в карбюратор. Переключатель топливного крана должен находиться в этом положении во время пуска двигателя и движения мотовездехода.

RES (Резерв)

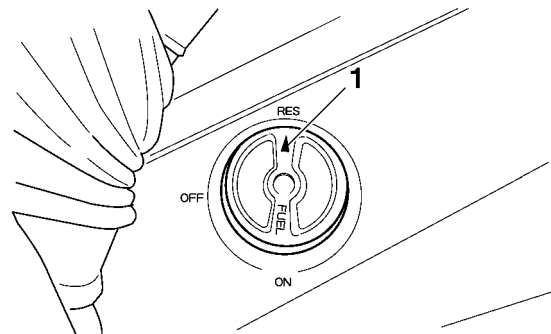

1. Изображение стрелки направлено на «RES»

Используется резервный запас топлива. Когда переключатель топливного крана находится в данном положении, в карбюраторы поступает топливо из резервного объема топливного бака. Переводите переключатель топливного крана в это положение тогда, когда заканчивается топливо в основном объеме топливного бака. В таком случае следует как можно скорее заправить топливный бак, после чего снова перевести переключатель топливного крана в положение «ON»!

EBU18850

Стартер (дроссельная заслонка) «| \ |»

Запуск холодного двигателя требует обогащенной воздушно-топливной смеси, поступление которой регулируется стартером (дроссельной заслонкой).

Двигайте стартер в направлении (а), чтобы включить его и в направлении (b) – для выключения.

Прочтите главу «Запуск холодного двигателя» на странице 6-1 для правильного выполнения этой операции.

4

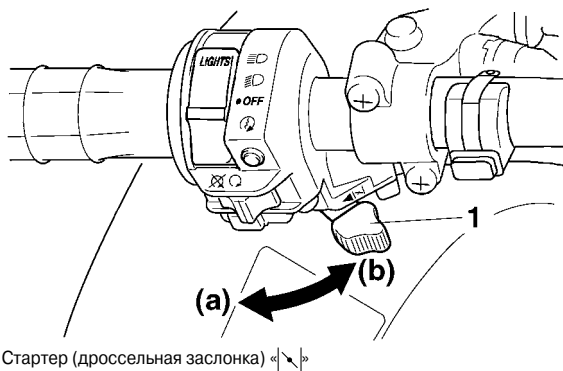

1. Стартер (дроссельная заслонка) «»

ЕВU18880

Седло

Как снять седло

Для снятия седла потяните его вверх, а после этого сдвиньте назад.

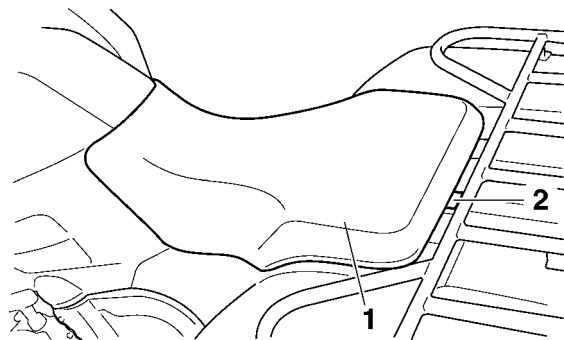

1. Седло.
2. Фиксатор седла.

Как установить кресло

Для установки седла вставьте в держатели выступы его передней части, а затем нажмите вниз заднюю часть седла до фиксации.

ПРИМЕЧАНИЕ:

Убедитесь в надежной фиксации седла.

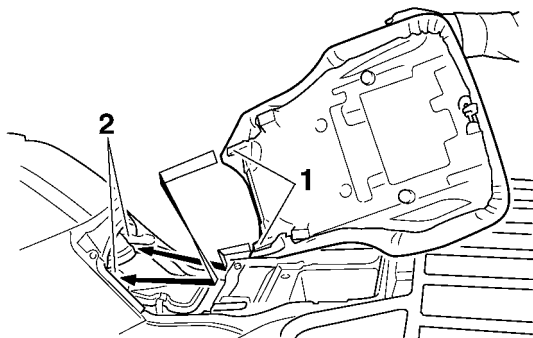

1. Выступы
2. Держатель седла

ЕВU29251

Багажные отделения

Данная модель мотовездехода оборудована двумя багажными отделениями.

Переднее багажное отделение находится на правой передней стороне мотовездехода. Чтобы воспользоваться багажным отделением, отвинтите его крышку против часовой стрелки.

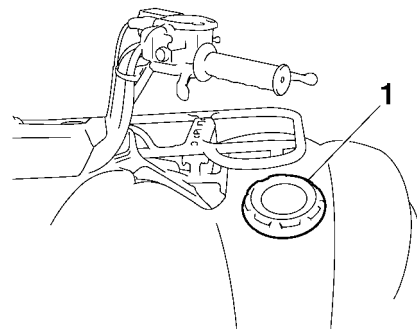

1. Крышка переднего багажного отделения

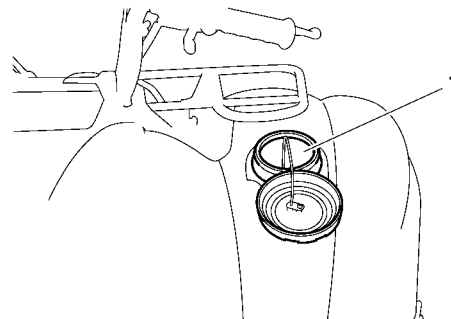

1. Переднее багажное отделение

Заднее багажное отделение находится под седлом (см. стр. 4-18).

4

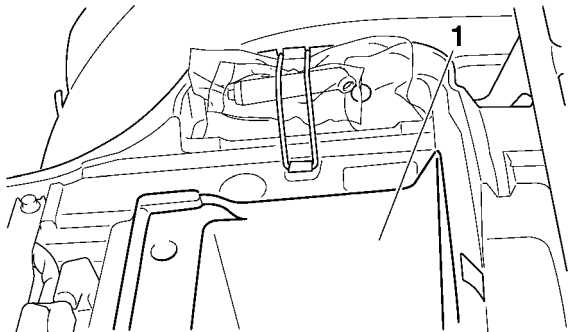

1. Заднее багажное отделение

Используя багажное отделение для хранения документов, обязательно поместите их в герметичный пакет для защиты от влаги. При мытье мотовездехода не допускайте попадания воды в багажное отделение.

ЕСВ00830

ПРЕДУПРЕЖДЕНИЕ:

Не используйте багажное отделение для хранения металлических предметов или других предметов с острыми краями, например, инструментов. Хранить их можно, только предварительно обернув амортизирующим материалом, который предохранит багажные отделения от повреждений.

- Не превышайте значение максимально допустимой загрузки багажного отделения, составляющее 0,5 кг для переднего и 2 кг для заднего.
- Не превышайте значение максимально допустимой нагрузки на мотовездеход, составляющее 210 кг.

ПРИМЕЧАНИЕ:

На дне переднего багажного отделения имеется пробка сливного отверстия, а в нижней части корпуса заднего багажного отделения располагается контрольный патрубок. Если в багажнике скопилась вода, откройте пробку или снимите патрубок, слейте воду и установите их на место.

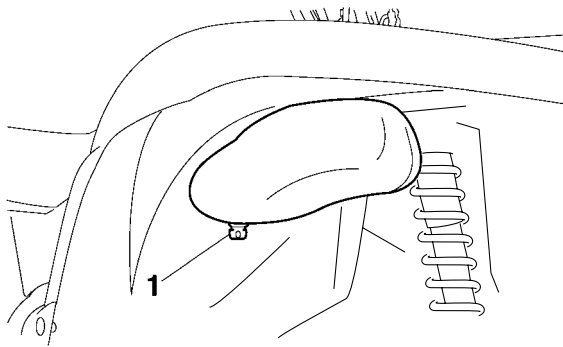

1. Пробка сливного отверстия переднего багажного отделения

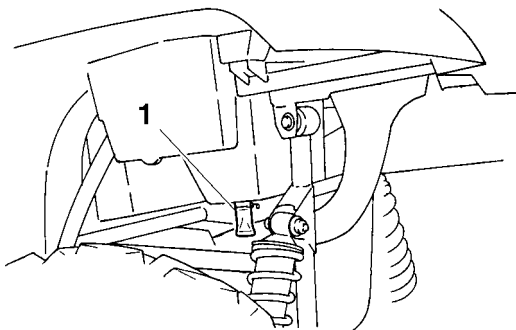

1. Контрольный патрубок заднего багажного отделения

EBU18961

Передний транспортировочный кронштейн

- Не превышайте значение максимально допустимой нагрузки на передний транспортировочный кронштейн, составляющее 40 кг.
- Не превышайте значение максимально допустимой нагрузки на мотовездеход, составляющее 210 кг.

4

EBU18971

Задний транспортировочный кронштейн

- Не превышайте значение максимально допустимой нагрузки на задний транспортировочный кронштейн, составляющее 80 кг.
- Не превышайте значение максимально допустимой нагрузки на мотовездеход, составляющее 210 кг.

EBU19142

Регулировка передних и задних амортизаторов

Предварительное сжатие пружины может настраиваться под вес водителя и дорожные условия.

Отрегулируйте величину предварительного сжатия пружины следующим образом.

Для увеличения предварительного сжатия поверните регулировочное кольцо в направлении (а). Это сделает подвеску более жесткой. Для уменьшения предварительного сжатия поверните регулировочное кольцо в направлении (b), что сделает подвеску мягче.

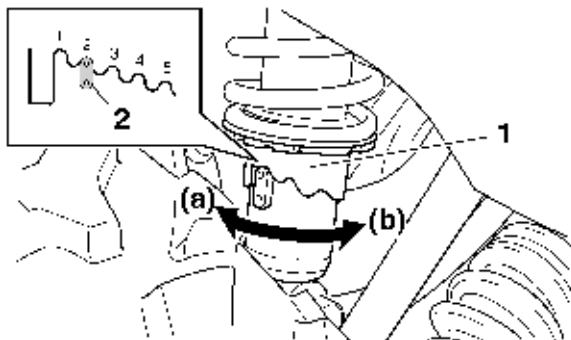

1. Регулировочное кольцо предварительного сжатия пружины
2. Индикатор положения

ПРИМЕЧАНИЕ:

Специальный ключ, применяемый для регулировки, можно приобрести у официального дилера компании Yamaha.

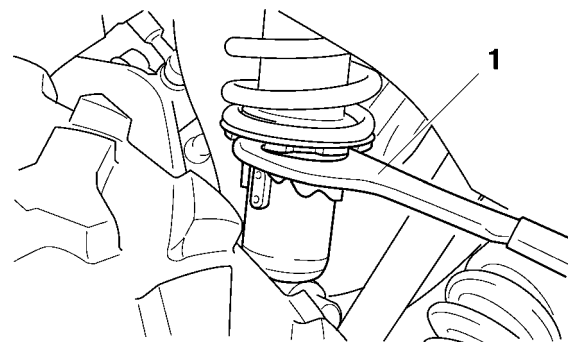

1. Специальный гаечный ключ

Установки предварительного сжатия пружин:

Минимум (мягко):

1

Стандарт:

2

Максимум (жестко):

5

⚠ ПРЕДОСТЕРЕЖЕНИЕ

Характеристики амортизаторов, установленных на разных бортах, должны быть одинаковыми.

Неправильная регулировка может привести к низкой управляемости и меньшей устойчивости, что может стать причиной дорожно-транспортного происшествия.

Вспомогательная розетка постоянного тока

Гнездо постоянного тока находится в передней части мотовездехода по правому борту. Розетка постоянного тока может использоваться для вспомогательных световых приборов, радиоприемников и т.п. Розетку постоянного тока можно использовать только при работающем двигателе.

1. Установите переключатель световых приборов в положение «OFF».
2. Запустите двигатель (см. стр. 6-1).
3. Откройте крышку розетки постоянного тока и вставьте вилку дополнительного оборудования.

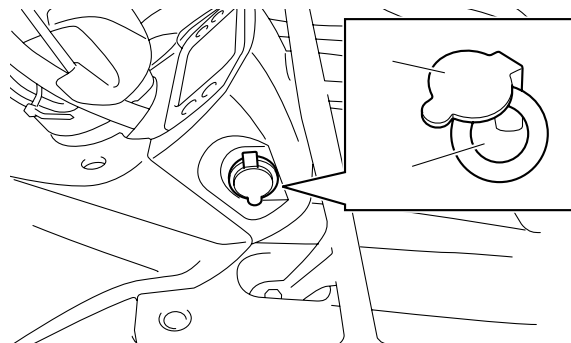

1. Колпачок вспомогательной розетки постоянного тока.
2. Вспомогательная розетка постоянного тока.

Максимальная нагрузка на розетку постоянного тока:
постоянный ток 12 В, мощность 120 Вт (10А)

4. Если гнездо постоянного тока не используется, рекомендуется закрыть его колпачком.

ПРЕДУПРЕЖДЕНИЕ:

- Не используйте дополнительное оборудование, характеристики которого превышают допустимые значения. Это может стать причиной перегрузки электрической сети и перегорания плавких предохранителей.

- Работа дополнительного оборудования при неработающем двигателе может стать причиной разрядки аккумуляторной батареи, что в свою очередь приведет к затрудненному пуску двигателя.
 - Рекомендуем не использовать автомобильные прикуриватели или иное дополнительное оборудование, которое, нагреваясь, может повредить гнездо постоянного тока.
-

КОНТРОЛЬНЫЙ ОСМОТР ПЕРЕД ПУСКОМ ДВИГАТЕЛЯ

Перечень проверок

Перед началом эксплуатации мотовездехода осмотрите элементы, приведенные в таблице.

ПРЕДОСТЕРЕЖЕНИЕ

Перед каждым случаем пользования мотовездеходом проверяйте его состояние и исправность его механизмов. Выполняйте все инструкции по проверке и обслуживанию мотовездехода, соблюдая регламент, приведенный в Руководстве по эксплуатации. В противном случае возрастает вероятность несчастного случая или повреждения оборудования.

5

ПРИМЕЧАНИЕ:

Обслуживание некоторых элементов, указанных в таблице, должно осуществляться на станции технического обслуживания официального дилера компании Yamaha. Ознакомьтесь с главой «Техническое обслуживание» на стр. 8-3. В ней описаны те операции, которые должны проводиться у официального дилера компании Yamaha.

ОПЕРАЦИИ ТЕХОБСЛУЖИВАНИЯ	ОПЕРАЦИИ	СТРАНИЦА
Топливо	<ul style="list-style-type: none"> Проверьте уровень горючего в топливном баке. При необходимости долейте рекомендуемый тип горючего. Проверьте топливопроводы на наличие утечек. При необходимости доведите давление до штатного. 	4-15, 5-3
Моторное масло	<ul style="list-style-type: none"> Проверьте уровень масла и при необходимости добавьте до рекомендуемого уровня. Проверьте системы мотовездехода на наличие утечек масла. При необходимости доведите давление до штатного. 	5-3, 8-17
Масло в главной передаче	<ul style="list-style-type: none"> Проверьте системы мотовездехода на наличие утечек масла. При необходимости доведите давление до штатного. 	5-3, 8-22
Трансмиссионное масло	<ul style="list-style-type: none"> Проверьте системы мотовездехода на наличие утечек масла. При необходимости доведите давление до штатного. 	5-3, 8-25
Охлаждающая жидкость	<ul style="list-style-type: none"> Проверьте уровень охлаждающей жидкости в расширительном бачке и, при необходимости, долейте рекомендуемую охлаждающую жидкость до указанного уровня. Проверьте систему охлаждения двигателя на наличие утечек. При необходимости доведите давление до штатного. 	5-3, 8-27

ОПЕРАЦИИ ТЕХОБСЛУЖИВАНИЯ	ОПЕРАЦИИ	СТРАНИЦА
Передний тормоз	<ul style="list-style-type: none"> • Проверьте работоспособность. Если привод слишком легкий или «ватный», обратитесь к дилеру компании Yamaha для прокачки гидравлической системы. • Проверьте износ тормозных колодок, при необходимости замените их. • Проверьте уровень тормозной жидкости в бачке и, при необходимости, долейте рекомендуемую тормозную жидкость до указанного уровня. • Проверьте гидравлическую систему на отсутствие утечек. При необходимости доведите давление до штатного. 	5-4, 8-39, 8-40, 8-41
Задний тормоз	<ul style="list-style-type: none"> • Проверьте работоспособность и отрегулируйте при необходимости. • Проверьте износ тормозных колодок, при необходимости замените их. • При необходимости смажьте тросы. • Проверьте свободный ход рычага и педали тормоза и отрегулируйте при необходимости. 	5-4, 8-39, 8-42
Рычаг акселератора	<ul style="list-style-type: none"> • Убедитесь в плавности работы. При необходимости смажьте трос и элементы органов управления. • Проверьте свободный ход рычага и отрегулируйте при необходимости. 	5-4, 8-38
Тросы управления	<ul style="list-style-type: none"> • Убедитесь в плавности работы. При необходимости смажьте. 	8-48
Колеса и шины	<ul style="list-style-type: none"> • Проверьте состояние колес. При необходимости замените. • Проверьте состояние шины и глубину протектора. При необходимости замените. • Проверьте давление воздуха. При необходимости доведите давление до штатного. 	5-5, 5-6, 5-7
Педаль тормоза	<ul style="list-style-type: none"> • Убедитесь в плавности работы. При необходимости смажьте ось вращения педали. 	8-48
Тормозные рычаги	<ul style="list-style-type: none"> • Убедитесь в плавности работы. При необходимости смажьте оси вращения рычагов. 	8-48
Пыльники осей	<ul style="list-style-type: none"> • Проверьте на наличие повреждений или сколов, при необходимости замените. 	8-46
Крепежные элементы шасси	<ul style="list-style-type: none"> • Убедитесь, что все гайки, болты и винты затянуты должным образом. 	5-7
Набор инструментов, приборы освещения и переключатели	<ul style="list-style-type: none"> • Проверьте правильность работы, при необходимости устраните неисправность. 	5-7

ЕВU19540

Топливо

Убедитесь, что в баке достаточно горючего (см. стр. 4-15).

ЕWB00520

ПРЕДОСТЕРЕЖЕНИЕ

- Не переливайте топливный бачок. При нагреве топливо расширяется. Если бак переполнен, то топливо, нагретое двигателем или солнцем, может начать вытекать из бака.
- Не разбрызгивайте топливо, особенно на двигатель или выхлопную трубу, так как при этом возможно возгорание горючего и получение тяжелых травм. Рекомендуется вытереть вытекшее топливо.
- Не заправляйте топливо в бак, пока двигатель не остынет.
- Убедитесь, что крышка топливного бака плотно закрыта.

ЕВU19560

Моторное масло

Убедитесь, что моторное масло залито до требуемого уровня. При необходимости долейте масло (см. стр. 8-17).

ЕВU19590

Масло в главной передаче

Убедитесь, что масло в главной передаче залито до требуемого уровня. При необходимости долейте масло (см. стр. 8-22).

ЕВU19600

Трансмиссионное масло

Убедитесь, что масло в раздаточной коробке залито до требуемого уровня. При необходимости долейте масло (см. стр. 8-25).

ЕВU19630

Охлаждающая жидкость

Убедитесь, что охлаждающая жидкость залита до требуемого уровня. При необходимости долейте охлаждающую жидкость (см. стр. 8-27).

ПРИМЕЧАНИЕ:

Уровень охлаждающей жидкости должен проверяться при холодном двигателе, поскольку данный уровень меняется в зависимости от температуры двигателя.

ЕWB00510

ПРЕДОСТЕРЕЖЕНИЕ

Всегда давайте двигателю и радиатору остыть, прежде чем снимать крышку радиатора. В противном случае вы можете получить ожоги от выплеснувшейся жидкости или пара под давлением. При открывании пробки радиатора накрывайте ее куском плотной ветоши. Перед тем как полностью снять пробку, стравите излишнее давление.

Передние и задние тормоза

Тормозные рычаги и педаль

- Проверьте отсутствие свободного хода рычага переднего тормоза. При обнаружении свободного хода обратитесь к официальному дилеру Yamaha для проверки тормозной системы.
- Проверьте правильность свободного хода рычага заднего тормоза. Если свободный ход превышает рекомендуемые значения, отрегулируйте его (см. стр. 8-42).
- Проверьте работу тормозных ручек и педали. Они должны перемещаться плавно и упруго. В противном случае обратитесь к официальному дилеру Yamaha для проверки тормозной системы.

Уровень тормозной жидкости (передний тормоз)

Проверьте уровень тормозной жидкости и при необходимости долийте (см. стр. 8-40).

Рекомендованная тормозная жидкость:
DOT 4

Утечки тормозной жидкости (передний тормоз)

Проверьте шланги, их соединения и расширительный бачок переднего тормоза на наличие утечек тормозной жидкости. Зажмите рычаг тормоза приблизительно на одну минуту. Если при нажатии на тормозную ручку она двигается медленно, то вероятно, в тормозной системе есть утечка. Если в

тормозной системе есть утечки, обратитесь к официальному дилеру компании Yamaha для устранения неисправности.

Работа тормозов

Начав движение, затормозите на малой скорости, чтобы убедиться в исправности тормозов. Если тормоза не обеспечивают надежного торможения мотовездехода, проверьте степень износа тормозных накладок (см. стр. 8-39).

EWB00580



ПРЕДОСТЕРЕЖЕНИЕ

Обязательно проверяйте тормоза перед каждой поездкой. При обнаружении любых проблем, касающихся тормозной системы, а также при снижении эффективности торможения, не пользуйтесь мотовездеходом так как это может привести к несчастному случаю. Если проблема не может быть устранена регулировкой в соответствии с процедурами, изложенными в данном Руководстве, обратитесь к дилеру компании Yamaha для устранения неисправности.

EYU19761

Рычаг акселератора

Проверьте работоспособность рычага акселератора. Ход рычага должен быть ровным. Он должен возвращаться в исходное положение, когда отпущен. При необходимости коррекции обратитесь к официальному представителю компании Yamaha.

Шины

EWB00592



ПРЕДОСТЕРЕЖЕНИЕ

При использовании ненадлежащих шин, при неправильном давлении воздуха в шинах или при неодинаковом давлении в разных шинах вы можете потерять контроль над мотовездеходом и попасть в аварию.

Обратите внимание на следующее:

- Для данной модели мотовездехода предназначены перечисленные ниже шины, одобренные корпорацией Yamaha Motor. Не рекомендуется применять иное сочетание шин.

Переднее колесо:

Производитель/модель:

MAXXIS/M979

Размерность:

AT25 × 8-12

Тип:

Бескамерная

Задние колеса:

Производитель/модель:

MAXXIS/M980

Размерность:

AT25 × 10-12

Тип:

Бескамерная

- В шинах необходимо поддерживать следующее значение давления воздуха.

Рекомендуемое значение давления воздуха в шинах:

Передние колеса:

25,0 кПа

Задние колеса:

25,0 кПа

- Проверяйте и регулируйте давление воздуха на холодных шинах.
- Давление в правой и левой шинах одного моста должно быть одинаковым.
- При давлении, значение которого меньше минимально допустимого, шина может сойти с обода при движении мотовездехода по пересеченной местности.

Минимальное значение давления воздуха в шинах:

Передние колеса:

22,0 кПа.

Задние колеса:

22,0 кПа.

- При посадке шин на обод колеса не накачивайте их до давлений, превышающих указанные ниже значения.

Максимальное давление воздуха в шине, при монтаже ее на обод:

Передние колеса:

250 кПа.

**Задние колеса:
250 кПа.**

Высокое давление и быстрая накачка шины могут стать причиной ее разрыва. Накачивайте шину медленно и осторожно.

ЕВU19821

5 Измерение давления воздуха в шинах

Проверяйте давление с помощью манометра низкого давления.

ПРИМЕЧАНИЕ:

Манометр низкого давления входит в комплектацию мотозездехода. Измерьте давление дважды и примите в расчет только второе значение. Загрязнение вентиля или манометра может отрицательно повлиять на первый замер.

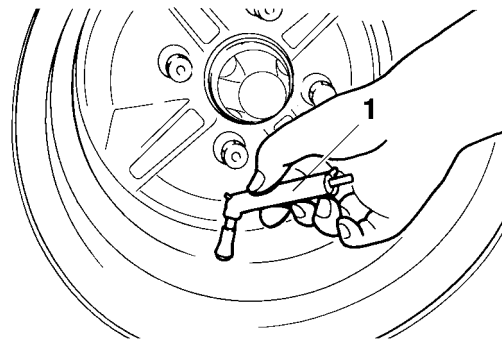

1. Манометр низкого давления.

Рекоменуем осуществлять регулировку давления воздуха на холодной шине. Доведите давление воздуха в шинах до следующих нормативных значений:

Рекомендуемое давление:

Передняя:

25,0 кПа

Задняя:

25,0 кПа

Минимальное значение:

Передняя:

22,0 кПа

Задняя:

22,0 кПа

ЕВU19830

Контроль степени износа шин

Рекомендуется заменить шины, когда глубина бороздок достигнет 3 мм.

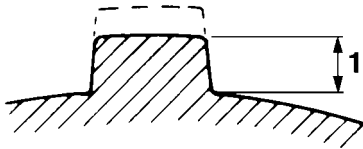

1. Контроль степени износа шин.

ЕВU19840

Крепежные элементы шасси

Убедитесь, что все гайки, болты и винты затянуты должным образом.

ЕВU19850

Набор инструментов, приборы освещения и переключатели

Убедитесь в том, что все инструменты, приборы освещения и переключатели работают исправно. При необходимости откорректируйте.

ЭКСПЛУАТАЦИЯ

Перед началом вождения мотовездехода внимательно прочтите Руководство по эксплуатации.

ПРЕДОСТЕРЕЖЕНИЕ

Тщательно изучите настоящее Руководство. Информация, содержащаяся в нем, поможет вам лучше понять принципы управления и избежать потери управления, которая может стать причиной несчастного случая.

Если вы не понимаете назначения какого-либо органа управления, проконсультируйтесь у дилера компании Yamaha.

Пуск холодного двигателя

ПРЕДОСТЕРЕЖЕНИЕ

Перед вождением в холодную погоду убедитесь, что тросы управления перемещаются свободно. Рекомендуем воздержаться от поездки на мотовездеходе, если в результате замерзания движение тросов затруднено, так как это может стать причиной несчастного случая или столкновения.

ПРЕДУПРЕЖДЕНИЕ:

Перед тем, как запустить двигатель в первый раз, прочтите стр. 6-5 раздела «Обкатка двигателя».

1. Поверните топливный кран в положение «ON» (ВКЛ).
2. Переведите замок зажигания в положение «ON» (зажигание), а выключатель двигателя – в положение «».
3. Переключите трансмиссию в режим нейтральной передачи или стоянки. Должен загореться индикатор включения соответствующего режима. Если индикатор не включается, обратитесь к дилеру компании Yamaha для проверки электрической цепи.

ПРИМЕЧАНИЕ:

Двигатель может быть запущен, если выполнены следующие условия:

- Трансмиссия находится в режиме стоянки или нейтральной передачи.
- Выжат рычаг заднего тормоза, а трансмиссия находится в любом из режимов. Тем не менее, перед пуском двигателя рекомендуется перевести трансмиссию в режим стоянки или нейтральной передачи.

4. Используйте стартер (дроссель) в соответствии со схемой:

Положение 1:

Пуск холодного двигателя при температуре воздуха ниже 5°C.

Положение 2:

Пуск холодного двигателя при температуре воздуха от 0°C до 30°C.

Положение 3:

Пуск холодного двигателя при температуре воздуха выше 25°C.

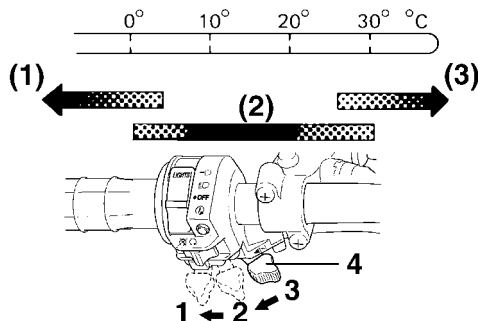

1. Открыт полностью
2. Открыт наполовину
3. Закрыт
4. Стартер (дроссель)

5. Выжмите рычаг заднего тормоза.
6. Полностью закройте воздушную заслонку и запустите двигатель с помощью кнопки стартера.

ПРИМЕЧАНИЕ:

- Если двигатель не запускается, отпустите кнопку стартера, а затем нажмите на нее снова. Перед каждой очередной попыткой пуска двигателя сделайте паузу продолжительностью в несколько секунд. Попытки должны быть как можно более короткими, чтобы не разрядить аккумуляторную батарею. Не прокручивайте вал двигателя стартером дольше десяти секунд за одну попытку.
- Если аккумуляторная батарея разряжена, запустите двигатель с помощью ручного стартера.

7. Если двигатель был запущен с дросселем в позиции 1, то для его разогрева потребуется вернуть дроссель в положение 2. Если же двигатель был запущен с дросселем в позиции 2, то оставьте дроссель в этом положении для последующего разогрева двигателя.

ЕСВ00160

ПРЕДУПРЕЖДЕНИЕ:

Для максимального срока службы двигателя всегда разогревайте его перед запуском. Никогда не жмите на рычаг акселератора слишком сильно, если двигатель еще не прогрет!

- Продолжайте прогрев двигателя до его плавной работы в режиме холостого хода. После того и до начала движения верните дроссель в положение 3.

ПРИМЕЧАНИЕ:

Двигатель считается прогретым, когда при закрытом дросселе он нормально реагирует на рычаг акселератора.

ЕВU20291

6

Запуск прогретого двигателя

Проделайте те же действия, что и при запуске непрогретого двигателя с той разницей, что нет необходимости двигать дроссель. Вместо этого при запуске двигателя приоткройте дроссельную заслонку с помощью рычага акселератора.

ЕВU20440

Управление рычагом коробки передач и движение задним ходом

ЕСВ00170

ПРЕДУПРЕЖДЕНИЕ:

Перед переключением передач остановите мотовездеход. В противном случае трансмиссия может получить повреждения.

Переключение передач: с нейтральной передачи на высшую, с высшей передачи на низшую

- Полностью остановите мотовездеход.
- Нажмите на педаль тормоза. Удерживая ее, выберите нужную передачу при помощи рычага коробки передач.

ПРИМЕЧАНИЕ:

Убедитесь, что рычаг коробки передач надежно зафиксирован в выбранном положении.

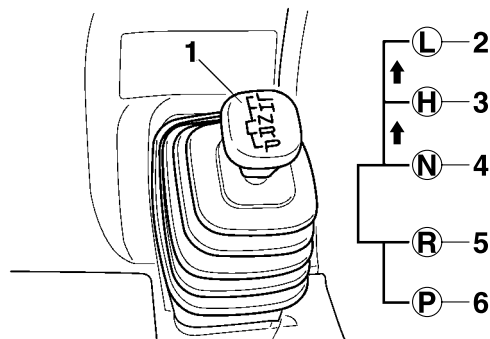

- Рычаг коробки переключения передач
- Низшая передача «L»
- Высшая передача «H»
- Нейтральная передача «N»
- Передача заднего хода «R»
- Режим стоянки «P»

- Отпустите педаль тормоза и начните плавно открывать дроссельную заслонку.

Переключение передач: с нейтральной передачи на передачу заднего хода, с передачи заднего хода в режим стоянки

ПРИМЕЧАНИЕ:

Переместить рычаг коробки передач в или из положения заднего хода или стоянки можно только после нажатия на педаль тормоза.

1. Полностью остановите мотовездеход.
2. Нажмите и удерживайте педаль тормоза.
3. Переместите рычаг коробки передач из нейтрального положения в положение заднего хода или из положения заднего хода и наоборот в режим стоянки.

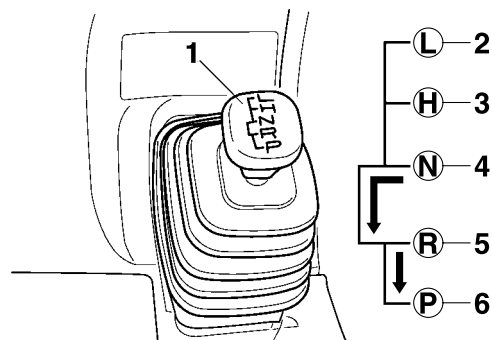

1. Рычаг коробки переключения передач
2. Низшая передача «L»
3. Высшая передача «H»
4. Нейтральная передача «N»
5. Передача заднего хода «R»
6. Режим стоянки «P»

ПРИМЕЧАНИЕ:

- При включении передачи заднего хода, на дисплее должен высветиться соответствующий индикатор. Если индикатор не высвечивается, обратитесь к дилеру компании Yamaha для проверки электрической цепи.
- Из-за наличия механизма синхронизации индикатор может не высвечиваться до тех пор, пока мотовездеход не тронется с места.

4. Проверьте, нет ли позади вас людей или препятствий, и затем отпустите педаль тормоза.
5. Медленно открывайте дроссельную заслонку и постоянно следите за окружающей обстановкой при движении задним ходом.

EWB00720

ПРЕДОСТЕРЕЖЕНИЕ

Неправильное управление при движении задним ходом может привести к наезду на препятствие или даже на человека позади вас, причинив, таким образом, серьезные повреждения. Прежде чем переключаться на заднюю передачу, убедитесь, что сзади вас нет препятствий и людей. Когда дорожная обстановка станет безопасной, двигайтесь на невысокой скорости.

EBU20682

Обкатка двигателя

ПРИМЕЧАНИЕ:

- Если ваша модель мотовездехода оснащена одомером или счетчиком моточасов, вы можете учитывать наработку двигателя как в километрах, так и в часах.
- Если ваша модель мотовездехода не оснащена одомером или счетчиком моточасов, учитывайте наработку двигателя в часах.

Из всего срока службы двигателя самым важным является период первых 320 км или 20 часов работы. По этой причине следует внимательно прочесть нижеизложенную информацию.

Поскольку двигатель еще совсем новый, не перегружайте его первые 320 км или 20 часов работы. Различные детали двигателя притираются и прирабатываются до достижения правильных рабочих зазоров между ними. В течение этого периода следует избегать продолжительной работы двигателя с полностью открытой дроссельной заслонкой или в любых условиях, которые могут послужить причиной перегрева.

0–160 км (0–10 часов)

Избегайте продолжительного движения с открытой более чем на 1/2 дроссельной заслонкой. Постоянно меняйте скорость движения мотовездехода. Не ездите длительное время с постоянным положением дроссельной заслонки.

160–320 км (10–20 часов)

Избегайте продолжительного движения с открытой более чем на 3/4 дроссельной заслонкой. Выбирайте любую частоту вращения коленчатого вала двигателя, но никогда не открывайте дроссельную заслонку полностью.

320 км или 20 часов и больше

Мотовездеход может эксплуатироваться в обычном режиме.

ESB00220

ПРЕДУПРЕЖДЕНИЕ:

При возникновении любых проблем в период обкатки двигателя немедленно обратитесь к дилеру компании YAMAHA для проверки мотовездехода.

ЕВU20721

Стоянка

При постановке мотовездехода на стоянку необходимо остановить двигатель, перевести рычаг коробки передач в положение Р (стоянка), а затем перевести топливный кран в положение «OFF» (ВЫКЛ).

При постановке мотовездехода на стоянку необходимо остановить двигатель, переключиться на первую скорость, заблокировать стояночный тормоз и перевести топливный кран в положение «OFF».

ЕВU20820

Стоянка на склоне

ЕВВ00860



Избегайте стоянки мотовездехода на склонах холмов и на других наклонных поверхностях. При стоянке на склоне холма и на ином склоне мотовездеход может самопроизвольно скатиться вниз, вызвав аварию. Если вам необходимо оставить мотовездеход на склоне, установите его вдоль склона, заглушите двигатель, переведите трансмиссию в режим стоянки и подложите камни или другие предметы под передние и задние колеса. Не оставляйте мотовездеход на крутых склонах (на которые вам трудно войти пешком).

1. Остановите мотовездеход при помощи тормозной системы.
2. Заглушите двигатель.
3. Удерживая педаль тормоза, переведите трансмиссию в режим стоянки при помощи рычага коробки передач.

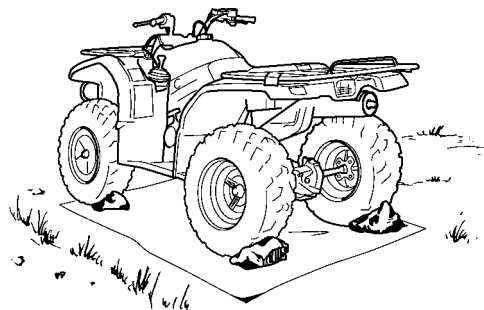

ЕВU20910

Дополнительное оборудование и загрузка

ЕВU20920

Аксессуары

Аксессуары могут повлиять на управляемость мотовездехода. Обдумывая покупку аксессуара или используя его, имейте в виду следующее:

- Пользуйтесь исключительно аксессуарами, предназначенными для вашей модели мотовездехода. У дилера компании Yamaha можно приобрести множество фирменных аксессуаров. В продаже встречаются также аксессуары других производителей. Однако компания Yamaha не в состоянии выполнить тестирование всех аксессуаров сторонних производителей, поэтому об их качестве и совместимости с вашим мотовездеходом ничего не известно. Пользуйтесь только оригинальными аксессуарами компании Yamaha, а также изделиями, аналогичными по устройству и качеству изготовления.

- Аксессуары должны быть правильно установлены и надежно закреплены на мотовездеходе. Если дополнительное оборудование сместится или самопроизвольно демонтируется во время поездки, вы можете потерять контроль над мотовездеходом.
- Не устанавливайте аксессуары, которые могут помешать управлению мотовездеходом. Среди неполного перечня недопустимых аксессуаров отметим тяжелые или громоздкие изделия, устанавливаемые на руле и препятствующие управлению; аксессуары, мешающие вам смещаться относительно седла, а также предметы, ограничивающие видимость и обзорность.
- Будьте особенно осторожны, управляя мотовездеходом с установленным дополнительным оборудованием. Характер движения мотовездехода может измениться из-за установки аксессуаров.

ЕВU27570

Загрузка

Перевозимый груз или прицеп могут повлиять на стабильность и управляемость мотовездехода.

При перевозке багажа и буксировке прицепа пользуйтесь здравым смыслом и трезвым расчетом. Помните следующее:

- Не превышайте максимальную разрешенную грузоподъемность. Перегруженный мотовездеход неустойчив.

МАКСИМАЛЬНАЯ РАЗРЕШЕННАЯ ГРУЗОПОДЪЕМНОСТЬ

Максимальная грузоподъемность мотовездехода (полная масса груза, водителя и аксессуаров):

210 кг

Передний транспортировочный кронштейн:

40 кг

Задний транспортировочный кронштейн:

80 кг

Переднее багажное отделение:

0,5 кг

Заднее багажное отделение:

2 кг

Сцепное устройство для буксировки прицепа:

Тяговое усилие (общий вес прицепа и груза):

5880 ньютонов (600 кг)

Допустимая дышлавая нагрузка (вертикальная нагрузка на буксировочный крюк):

147 ньютонов (15 кг)

- Не превышайте допустимой вертикальной нагрузки на буксировочный крюк. Вы можете измерить нагрузку от дышла прицепа при помощи безмена. Закрепите безмен на дышле прицепа. Перемещая груз в прицепе, добейтесь рекомендуемой нагрузки на конце дышла. Не забудьте, что вес дышла прицепа также учитывается при расчете максимальной загрузки.

- По возможности разместите перевозимый груз как можно ближе к центру мотовездехода. Размещайте груз на задней части переднего багажника, на передней части заднего и обязательно отцентрируйте его.
- Надежно закрепляйте груз на багажнике. Обеспечьте невозможность смещения груза, перевозимого в прицепе. ненадежно закрепленный груз может стать причиной аварии.
- Проследите, чтобы груз не препятствовал управлению мотовездеходом и не ухудшал видимость и обзорность.
- Скорость движения с грузом должна быть меньше, чем без него. Чем больше груз, тем меньше скорость. Вне зависимости от условий движения, рекомендуем при перевозке тяжелых грузов или буксировке прицепа не превышать вторую передачу.
- Предусмотрите увеличение тормозного пути. Чем тяжелее машина, тем больше тормозной путь.
- Избегайте крутых поворотов или, по крайней мере, выполняйте их на минимальной скорости.
- Старайтесь не ездить с грузом или прицепом по холмам и неровной местности. Тщательно выбирайте маршрут движения. Увеличение веса мотовездехода ведет к ухудшению его управляемости и устойчивости.

EWB00820

 **ПРЕДОСТЕРЕЖЕНИЕ**

Не превышайте максимально допустимую грузоподъемность мотовездехода. Перегрузка мотовездехода или неправильное использование прицепа отрицательно влияет на управляемость, что может привести к аварии. Груз должен быть правильно распределен и надежно закреплен на мотовездеходе. Перевозя грузы или буксируя прицеп, снизьте скорость. Предусмотрите увеличение тормозного пути.

ВОЖДЕНИЕ МОТОВЕЗДЕХОДА

7

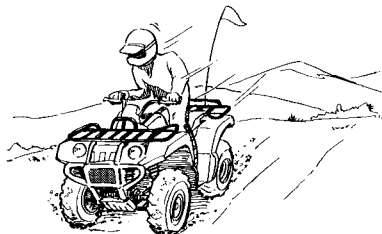
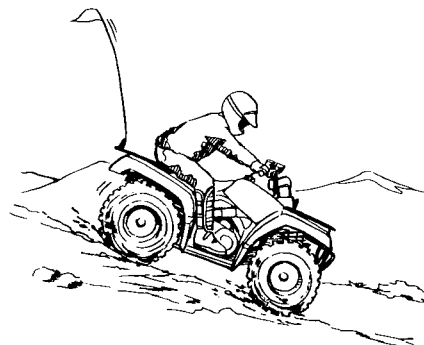
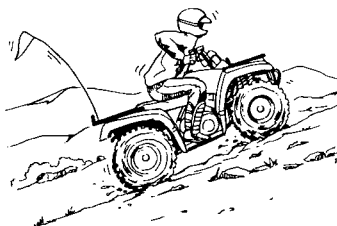
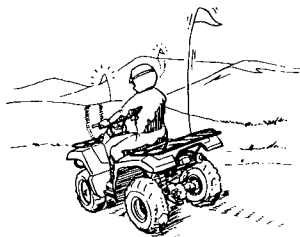

ИЗУЧИТЕ МОТОВЕЗДЕХОД

Данный мотовездеход предназначен для отдыха на природе и использования в хозяйственных целях. В данной главе «Вождение мотовездехода» даны общие рекомендации по развлекательным поездкам на мотовездеходе. Тем не менее, техника вождения, изложенная в данной главе, применима для любых видов поездок. Вождение мотовездехода требует специальных навыков, на приобретение которых требуется некоторое время. Не жалейте времени на обучение основным приемам вождения прежде, чем перейти к более сложным маневрам.

Вождение вашего нового мотовездехода – увлекательное занятие, которое принесет вам много часов удовольствия. Но чтобы в полной мере радоваться поездкам, чувствуя себя в безопасности, необходимо освоить управление мотовездеходом и приобрести необходимое мастерство вождения. Перед началом использования мотовездехода полностью прочтите Руководство по эксплуатации и изучите органы управления. Особое внимание уделите правилам безопасности, изложенным на стр. 1-1–1-4. Кроме того, ознакомьтесь с предупреждающими табличками, закрепленными на мотовездеходе.

ПРИ ВОЖДЕНИИ РУКОВОДСТВУЙТЕСЬ ОСТОРОЖНОСТЬЮ И ЗДРАВЫМ СМЫСЛОМ

Пройдите курс обучения, если вы не имеете опыта вождения мотовездеходов.

Новичкам следует пройти курс подготовки под руководством инструктора, имеющего право обучать вождению.

Даже если вы опытный водитель, сначала ознакомьтесь с мотовездеходом, двигаясь на малой скорости. Не пытайтесь полностью открыть дроссельную заслонку, пока полностью не освоитесь с управлением мотовездехода и не изучите его скоростные и маневренные характеристики.

7

EВB01380

**ПРЕДОСТЕРЕЖЕНИЕ**

Не приступайте к управлению мотовездеходом без предварительного обучения. Новички и неопытные водители должны постоянно практиковаться для приобретения навыков и освоения приемов вождения, изложенных в Руководстве по эксплуатации. Риск несчастного случая многократно возрастает, если водитель не умеет правильно управлять мотовездеходом в различных ситуациях и на разных покрытиях.

Вождение мотовездехода требует специальных навыков, на приобретение которых потребуется некоторое время.

Не жалейте времени на обучение основным приемам вождения прежде, чем перейти к более сложным маневрам.

Не рекомендуется допускать к управлению мотовездеходом детей младше 16 лет.

EWB01390

⚠ ПРЕДОСТЕРЕЖЕНИЕ

Дети в возрасте до 16 лет не допускаются к управлению мотовездеходами с рабочим объемом двигателя свыше 90 см³.

Дети не должны допускаться к вождению мотовездехода, так как это может окончиться серьезной травмой или гибелью ребенка.

7



Мотовездеход предназначен исключительно для транспортировки водителя и груза – перевозка пассажиров запрещена!

EWB01400

⚠ ПРЕДОСТЕРЕЖЕНИЕ

Никогда не перевозите пассажиров. Длинное седло служит для изменения водителем своего положения, что необходимо делать при управлении мотовездеходом. Седло не предназначено для пассажиров. Перевозка пассажира серьезно снижает равновесие мотовездехода и ухудшает его управляемость. Это может привести к аварии и травмам водителя и пассажира.

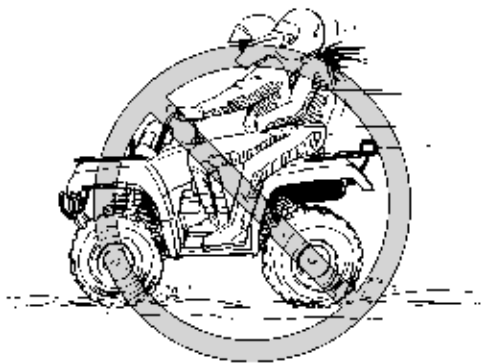
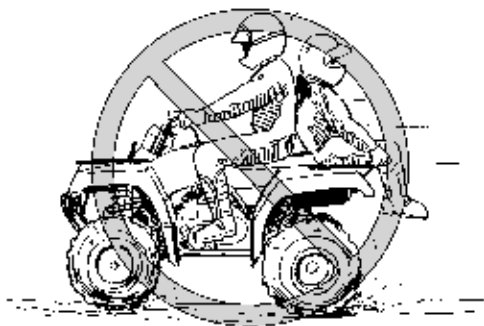

Экипировка

Пользуйтесь сертифицированным шлемом вашего размера.

Другие предметы экипировки:

- защитные очки или маска, закрывающая лицо;
- перчатки;
- сапоги;
- рубашка или куртка с длинными рукавами;
- длинные брюки.

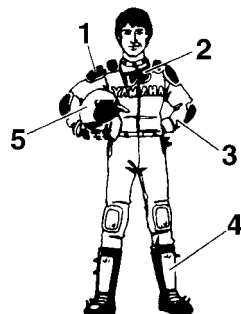

1. Защитные элементы одежды.
2. Очки.
3. Перчатки.
4. Ботинки.
5. Шлем.

EWB01410

⚠ ПРЕДОСТЕРЕЖЕНИЕ

Не пользуйтесь мотовездеходом без сертифицированного шлема, защитных очков и защитной одежды. Отсутствие шлема чревато серьезной травмой головы или гибелью в результате аварии. Отсутствие очков увеличит вероятность несчастного случая с серьезными травмами. Отсутствие защитной одежды также увеличивает вероятность несчастного случая, сопровождающегося серьезными травмами.

7

Не управляйте мотовездеходом в состоянии наркотического или алкогольного опьянения.

Под влиянием алкоголя или наркотиков способность управлять мотовездеходом резко ухудшается.



EWB01420

⚠ ПРЕДОСТЕРЕЖЕНИЕ

Не употребляйте наркотики или алкоголь перед поездкой или во время нее.

Предварительные проверки перед поездкой

С целью обеспечения безопасности и для поддержания исправного состояния машины обязательно выполните предварительную проверку мотовездехода согласно инструкции на стр. 5-1.

EWB01430

⚠ ПРЕДОСТЕРЕЖЕНИЕ

При каждом использовании мотовездехода проверяйте его исправность. Выполняйте все инструкции по проверке и обслуживанию мотовездехода, соблюдая регламент, приведенный в данном Руководстве.

Без предварительной проверки мотовездехода или при плохом его обслуживании возрастает вероятность несчастного случая или повреждения оборудования.

EWB01440

⚠ ПРЕДОСТЕРЕЖЕНИЕ

Пользуйтесь только шинами, тип и размер которых рекомендован в данном Руководстве (стр. 5-5). Поддерживайте в шинах давление воздуха, соответствующее требованиям, приведенным на стр. 5-6. Использование шин неподходящего типоразмера, а также эксплуатация мотовездехода с неправильным или с различным давлением в шинах может привести к потере управления и аварии.

Не ездите со скоростью, которая не соответствует вашему уровню подготовки или условиям движения.

EWB01450

⚠ ПРЕДОСТЕРЕЖЕНИЕ

Скорость движения должна соответствовать состоянию дороги, условиям видимости и другим внешним условиям, а также вашему водительскому опыту. При вождении мотовездехода со скоростью, превышающей уровень вашей подготовки или не соответствующей условиям движения, вы рискуете потерять контроль над машиной, что может закончиться аварией.

Ограничитель скорости движения

Для водителей, не обладающих опытом вождения этой модели, предусмотрен ограничитель скорости на креплении ручки акселератора. Ограничитель скорости движения препятствует полному открытию дроссельной заслонки даже при максимальном перемещении рычага акселератора. При закручивании винта ограничителя максимальная мощность двигателя ограничивается и, следовательно, снижается максимальная скорость движения мотовездехода. Для уменьшения скорости движения закрутите регулировочный винт, для увеличения скорости – максимально выкрутите его (см. стр. 4-12).

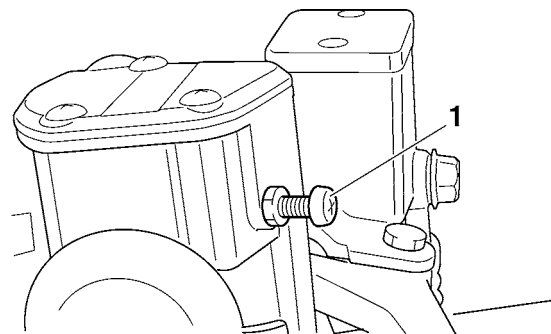

1. Регулировочный винт

Перевозка грузов и дополнительное оборудование

Будьте предельно осторожны при поездках с установленным дополнительным оборудованием или с грузом. Управление мотовездехода может значительно ухудшиться. Снизьте скорость при увеличении нагрузки на мотовездеход.

МАКСИМАЛЬНАЯ РАЗРЕШЕННАЯ ГРУЗОПОДЪЕМНОСТЬ

Максимальная грузоподъемность мотовездехода (полная масса груза, водителя и аксессуаров):

210 кг

Передний транспортировочный кронштейн:

40 кг

Задний транспортировочный кронштейн:

80 кг

Переднее багажное отделение:

0,5 кг

Заднее багажное отделение:

2 кг

Сцепное устройство для буксировки прицепа:

Тяговое усилие (общий вес прицепа и груза):

5880 ньютонов (600 кг)

Допустимая дышловая нагрузка (вертикальная нагрузка на буксировочный крюк):

147 ньютонов (15 кг)

EWB01460

ПРЕДОСТЕРЕЖЕНИЕ

- **Не превышайте максимально допустимую грузоподъемность мотовездехода.**
- **Груз должен быть правильно распределен и надежно закреплен на мотовездеходе.**
- **Перевозя грузы или буксируя прицеп, снизьте скорость. Предусмотрите увеличение тормозного пути.**
- **Соблюдайте требования настоящего Руководства, касающиеся перевозки груза и буксировки прицепа.**

Вождение

Во время движения, ваши ноги должны находиться на специальных подножках, в противном случае они могут случайно попасть под задние колеса.

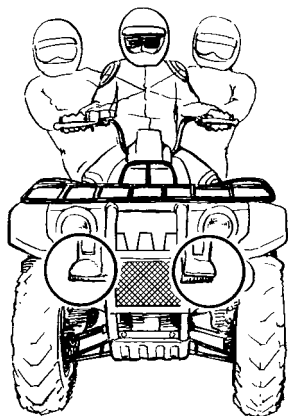

EWB01470

⚠ ПРЕДОСТЕРЕЖЕНИЕ

Во время движения обязательно держите руль обеими руками, а обе ноги постоянно опирайте на подножки. Сняв даже только одну руку с руля или одну ногу с подножки, вы рискуете утратить контроль над машиной или потерять равновесие и упасть с мотовездехода. Если вы снимете ногу с подножки, она может попасть под заднее колесо, что закончится травмой или аварией.

Избегайте езды на задних колесах, прыжков и других опасных маневров. Вы можете потерять контроль над мотовездеходом или опрокинуться.

EWB01480

⚠ ПРЕДОСТЕРЕЖЕНИЕ

Никогда не пытайтесь выполнять на мотовездеходе езду на задних колесах, прыжки или иные трюки. Не пытайтесь показать себя «крутым» каскадером.

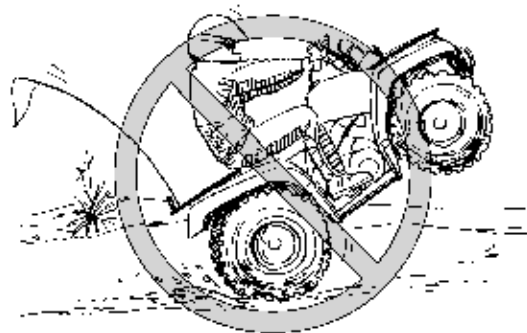

7

Изменения конструкции

EWB01490

⚠ ПРЕДОСТЕРЕЖЕНИЕ

Не модифицируйте конструкцию мотовездехода установкой не предназначенных для него аксессуаров. Все узлы, детали и аксессуары, устанавливаемые на компани мотовездеход, должны быть подлинными изделиями Yamaha или продуктами эквивалентного качества, предназначенными именно для данной модели. Они должны устанавливаться и использоваться в соответствии с инструкциями.

Неправильная установка аксессуаров и модернизация мотовездехода могут отрицательно повлиять на управляемость, что в некоторых случаях может привести к аварии. Если у вас есть вопросы, проконсультируйтесь у официального дилера компании Yamaha.

Выхлопная система

7
Элементы выхлопной системы мотовездехода сильно нагреваются при работе двигателя. Во избежание ожогов не прикасайтесь к выхлопным трубам. Паркуйте мотовездеход в местах, недоступных для пешеходов и детей. Также, для уменьшения вероятности возгорания, избегайте парковок на сухой траве или в непосредственной близости от нее, около кустов или других легко воспламеняемых предметов.

EWB01500

ПРЕДОСТЕРЕЖЕНИЕ

- Не прикасайтесь к горячим элементам выпускной системы.
 - Не паркуйте мотовездеход в местах, где другие люди могут дотронуться до них.
 - Не водите, не останавливайтесь и не паркуйте мотовездеход на грунте с сухой травой, лесной подстилкой или другим горючим материалом.
-

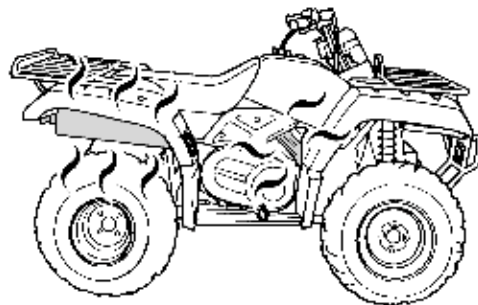

СОБЛЮДАЙТЕ ОСТОРОЖНОСТЬ ПРИ ВОЖДЕНИИ

Данный мотовездеход предназначен для передвижения исключительно по грунтовым дорогам и бездорожью. При движении по дорогам с твердым покрытием вы можете потерять контроль над машиной.

EWB01510

ПРЕДОСТЕРЕЖЕНИЕ

Избегайте заезда на мостовые, в том числе на тротуары, дороги, улицы и парковки. Данный мотовездеход предназначен для передвижения исключительно по грунтовым дорогам и бездорожью. При движении по дорогам с твердым покрытием управляемость машины резко ухудшается, что может привести к потере контроля над мотовездеходом.

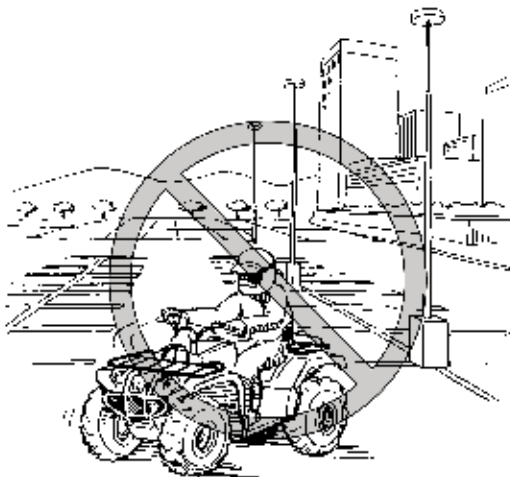

Движение по грунтовым улицам или дорогам общего пользования может быть разрешено местным законодательством, однако при этом увеличивается риск столкновения с другими участниками дорожного движения. Внимательно следите за движением других транспортных средств. Убедитесь, что местное законодательство не запрещает движение мотовездеходов по дорогам с твердым покрытием и грунтовым дорогам общего пользования. Не выезжайте на улицы, дороги и магистрали общего пользования.

EWB01520

⚠ ПРЕДОСТЕРЕЖЕНИЕ

Не выезжайте на автомагистрали, дороги и улицы с твердым покрытием. Вы можете столкнуться с другим транспортным средством. Во многих регионах движение мотовездеходов по улицам, дорогам и магистралям общего пользования запрещено.

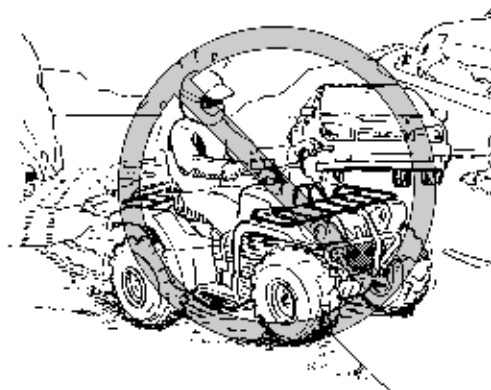

Ознакомьтесь с территорией, по которой вы будете ездить. Будьте осторожны при движении по незнакомой местности. Будьте готовы к неожиданному появлению **выбоин, камней, корней** и **других скрытых препятствий**, которые могут привести к опрокидыванию мотовездехода.

EWB01530

⚠ ПРЕДОСТЕРЕЖЕНИЕ

Снизьте скорость и будьте предельно внимательными при движении по незнакомой территории. Управляя мотовездеходом, будьте в постоянной готовности к смене дорожных условий и рельефа местности.

7

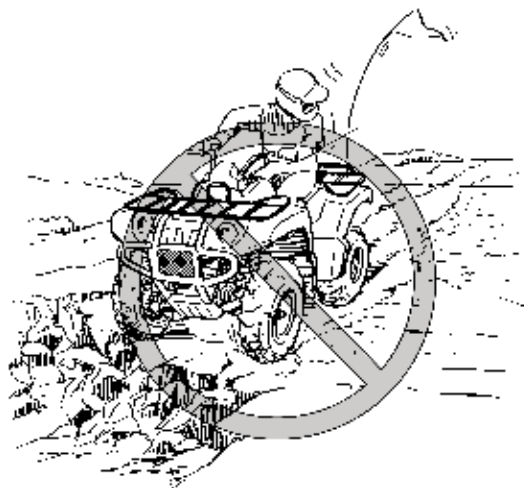

EWB01540

⚠ ПРЕДОСТЕРЕЖЕНИЕ

Не ездите по чрезмерно неровным поверхностям, по скользким или рыхлым грунтам, пока вы не приобретете достаточное мастерство, необходимое для управления мотовездеходом в таких условиях.

При неосторожном вождении мотовездехода по чрезмерно неровному, скользкому или рыхлому грунту машина может потерять сцепление с грунтом или стать неуправляемой, что может привести к несчастному случаю, в том числе к опрокидыванию.

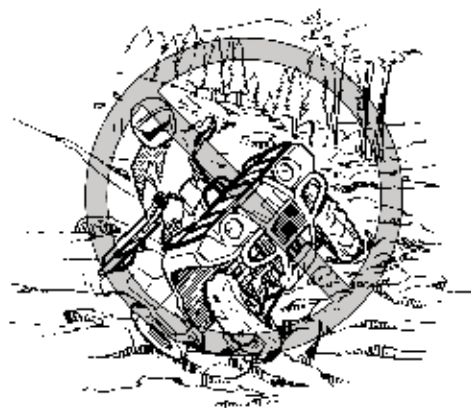

При поездках по территории, на которой ваша машина плохо видна, например, в пустыне, установите на ваш мотовездеход сигнальный флаг. НЕ ПОЛЬЗУЙТЕСЬ кронштейном для флага как буксирным крюком.

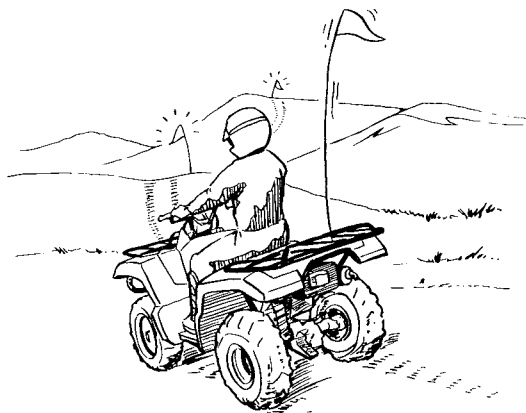

EWB01550

⚠ ПРЕДОСТЕРЕЖЕНИЕ

При поездках по территории, на которой ваша машина плохо видна, оборудуйте ваш мотовездеход сигнальным флагом. Внимательно следите за движением других транспортных средств.

Не въезжайте на территории, обозначенные табличкой «Въезд воспрещен».

Без специального разрешения движение по частным владениям запрещено.

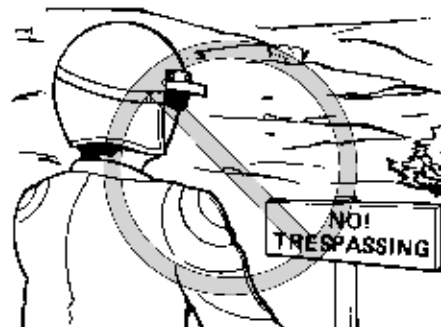

ВЪЕЗД ВОСПРЕЩЕН!

7

Для ознакомления с ходовыми характеристиками мотовездехода выберите большой ровный участок вне дорог. Убедитесь, что на этом участке нет препятствий и других транспортных средств. Прежде чем совершать поездки по сложным маршрутам, вам следует научиться управлять дроссельной заслонкой, тормозами, механизмом переключения передач, а также освоить технику поворотов. Избегайте заезда на асфальтированные поверхности: мотовездеход предназначен исключительно для использования вне дорог, так как маневрирование на дорогах с твердым покрытием выполнять значительно сложнее.

Переведите трансмиссию в режим стоянки и, следуя инструкциям, изложенным на стр. 6-1, запустите двигатель. Как только двигатель прогреется, вы можете начать движение. Помните, что двигатель и элементы выхлопной системы нагреваются при работе и остаются горячими еще некоторое время; следите, чтобы кожа и одежда не соприкасались с этими частями машины.

При работе двигателя на холостых оборотах включите низшую или высшую передачу при помощи рычага коробки передач. Медленно и плавно откройте дроссельную заслонку. Центробежное сцепление автоматически включится, и вы сможете начать разгон. Если открыть дроссельную заслонку слишком резко, передние колеса могут оторваться от земли, что приведет к ухудшению устойчивости на траектории движения. Избегайте езды с высокой скоростью, пока вы полностью не освоите управление мотовездеходом.

Для снижения скорости или остановки опустите рычаг акселератора, а затем плавно и постепенно включите тормоза. При неправильном использовании тормозов или переключении передач шины могут потерять сцепление с грунтом, что повышает шанс потери управляемости и аварии.

ЕСВ00250

ПРЕДУПРЕЖДЕНИЕ:

Не переключайтесь с низшей передачи на высшую и с высшей передачи на низшую до полной остановки. Это может привести к повреждению двигателя или трансмиссии.

ВЫПОЛНЕНИЕ ПОВОРОТОВ

Для достижения максимальной тяги в повороте в режимах заднего привода «2WD» или полного привода «4WD», частота вращения задних колес одинакова. Более того, при включении режима полного привода с включенной блокировкой дифференциала «4WD-LOCK» («DIFF. LOCK»), передние колеса будут вращаться с той же частотой, что и задние. Следовательно, мотовездеход будет сопротивляться повороту, если только не допустить проскальзывания или потери части

силы тяги внутреннего по отношению к траектории поворота колеса. Чтобы мотовездеход поворачивал легко и быстро, используется специальная техника поворотов. Очень важно, чтобы вы сначала освоили эту технику при движении с малой скоростью.

EWB01770

ПРЕДОСТЕРЕЖЕНИЕ

Соблюдайте технику поворотов, описанную в настоящем Руководстве. Научитесь поворотам на малой скорости и только после этого осваивайте повороты на высокой скорости. Не выполняйте повороты на скорости, которая не соответствует вашему мастерству вождения или условиям движения. При включении режима «4WD-LOCK» («DIFF. LOCK»), рекомендуем двигаться на небольшой скорости и помнить об увеличении расстояния, необходимого для выполнения маневров.

Приближаясь к повороту, сбросьте скорость и начинайте медленно поворачивать руль в требуемом направлении. Одновременно перенесите силу тяжести вашего тела на внешнюю подножку (противоположную направлению поворота) и наклоните ваш корпус в сторону поворота. С помощью рычага акселератора поддерживайте постоянную скорость во время поворота. При таком выполнении маневра внутреннее колесо будет слегка пробуксовывать, что и обеспечит правильный поворот.

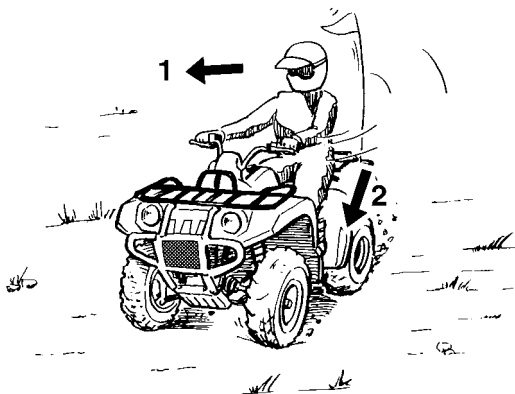

1. Наклонитесь в сторону центра поворота.
2. Перенесите массу тела на внешнюю подножку.

Рекомендуется попрактиковаться в выполнении этого маневра на ровной поверхности и на малой скорости. При неправильном исполнении поворота мотовездеход может продолжить прямолинейное движение. Если мотовездеход не будет поворачивать, остановитесь, а затем снова повторите процедуру поворота. Выполнению поворота на скользком или рыхлом грунте может помочь смещение массы тела к передним колесам, для чего следует передвинуться к передней части седла.

Освоив вышеописанные приемы, вы можете перейти к поворотам на высокой скорости и к поворотам по более крутой траектории.

Неправильная техника вождения, например, неплавное управление рычагом акселератора, резкое торможение, неправильное смещение массы тела или превышение скорости, может привести к опрокидыванию мотовездехода.

Если в процессе поворота машина начнет опрокидываться во внешнюю сторону, наклонитесь сильнее в направлении поворота. Чтобы избежать опрокидывания может также понадобится плавный сброс газа и поворот руля в сторону, обратную направлению поворота.

Помните: Избегайте езды с высокой скоростью, пока вы полностью не освоите управление мотовездеходом.

ВЪЕЗД НА ХОЛМЫ

Чтобы избежать опрокидывания при въезде на склоны, используется специальная техника вождения. Не поднимайтесь на холмы, пока не освоите вождение мотовездехода на ровных площадках и не попрактикуетесь на небольших склонах. По мере роста вашего мастерства пробуйте преодолеть более трудные подъемы. Во всех случаях избегайте подъемов по скользким или рыхлым грунтам или при наличии препятствий, способных привести к потере контроля над машиной.

EWB01580

⚠ ПРЕДОСТЕРЕЖЕНИЕ

Не поднимайтесь на склоны, чрезмерно крутые для мотовездехода или если подъем на них превышает уровень вашего водительского мастерства. На слишком крутых склонах вероятность опрокидывания мотовездехода гораздо выше, чем на ровной местности или на территории с пологими холмами. Сначала научитесь ездить на небольших склонах, потом переходите к катанию на больших холмах.

7

При подъеме важно сместить массу вашего тела к передней части мотовездехода. На пологих склонах достаточно слегка наклониться вперед, а на крутых склонах необходимо привстать на подножках и наклониться к рулю.

EWB01670

⚠ ПРЕДОСТЕРЕЖЕНИЕ

- При любых обстоятельствах неукоснительно соблюдайте правильную технику подъема на склоны, описанную в Руководстве.
- Перед подъемом на холм тщательно изучите местность.
- Избегайте склонов с чрезмерно скользкими или рыхлыми поверхностями.
- Смещайте корпус вперед.
- Никогда резко не открывайте дроссельную заслонку. Мотовездеход может опрокинуться назад.
- Не въезжайте на вершину холма на высокой скорости. За гребнем холма может оказаться препятствие, крутой обрыв, другое транспортное средство или человек.

ПРАВИЛЬНО



Если при подъеме вы почувствуете, что переоценили свои возможности и не сможете доехать до вершины, вам следует развернуться, пока мотовездеход еще сохраняет способность двигаться вперед (и при условии, что для поворота есть достаточное пространство). После поворота следует съехать с холма.

⚠ ПРЕДОСТЕРЕЖЕНИЕ

Не пытайтесь разворачиваться на склонах, пока не освоите на ровной площадке технические приемы прохождения поворотов, описание которых представлено в настоящем Руководстве. При поворотах на любых склонах следует быть особенно осторожным. По возможности, вообще избегайте движения вдоль крутых склонов.

При движении вдоль склона:

- Всегда следуйте указаниям, данным в настоящем Руководстве.
- Избегайте склонов с чрезмерно скользкими или рыхлыми поверхностями.
- Сместите вес тела в сторону верхней части склона.

ПРАВИЛЬНО**7**

Если во время подъема заглохнет двигатель или мотовездеход остановится, но вы считаете, что подъем можно продолжить, то попробуйте возобновить движение. При этом следите, чтобы не произошел отрыв передних колес от грунта, что приведет к потере управления мотовездеходом. Если продолжить подъем невозможно, сойдите с мотовездехода в сторону более высокой части склона. Разверните его вручную, а затем спуститесь с возвышенности.

Если вы начали скатываться резко назад, **НЕ ПРИМЕНЯЙТЕ** резкое торможение. Если у вас включен режим «2WD», применяйте только передние тормоза. Если у вас включен режим «4WD» или «4WD-LOCK», то торможение любого из колес приведет к торможению других. Поэтому избегайте резкого торможения при включенном полном приводе. В противном случае, колеса расположенные выше на подъеме могут потерять контакт с грунтом.

Мотовездеход может опрокинуться назад. Вместо этого плавно примените тормоза оси, находящейся выше на склоне, или спрыгните с мотовездехода в сторону вершины холма.

EWB01781

⚠ ПРЕДОСТЕРЕЖЕНИЕ

При подъеме включите передачу, соответствующую условиям движения, и поддерживайте постоянную скорость движения.

Если машина потеряет скорость:

- Сместите массу вашего тела в сторону вершины холма.
- Активизируйте тормозную систему.
- После остановки переведите трансмиссию в режим стоянки.
- Если машина начнет скатываться назад:
- Сместите массу вашего тела в сторону вершины холма.
- Режим «2WD»: При скатывании с склона задним ходом не включайте задний тормоз. Включите передний тормоз.
- Режим «4WD» или «4WD-LOCK»: Осторожно примените оба тормоза.
- После полной остановки, переведите трансмиссию в режим стоянки.

Сойдите с мотовездехода в сторону более высокой части склона или вбок, если мотовездеход повернут в сторону подъема. Разверните мотовездеход и сядьте в седло, соблюдая рекомендации, изложенные в Руководстве.

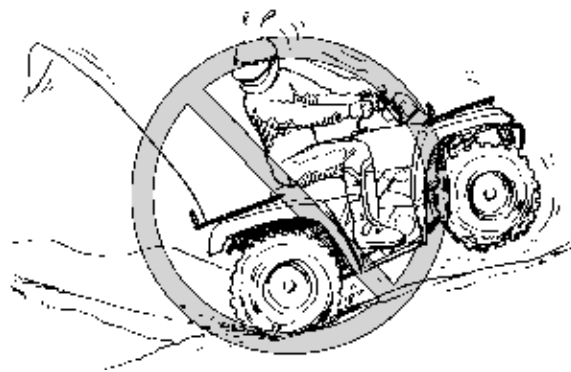

СПУСК С ХОЛМОВ

При спуске сместитесь как можно дальше назад, а также по направлению к более высокой стороне склона. Сдвиньтесь на заднюю часть седла так, чтобы руки выпрямились. Торможение двигателем значительно облегчит весь процесс торможения. Перед спуском переведите трансмиссию в режим «4WD» или «4WD-LOCK». Этот режим обеспечит максимальную эффективность тормозной системы. Неправильная техника торможения приведет к потере сцепления колес с грунтом.

Будьте осторожным при спуске по рыхлым или скользким грунтам. На таких грунтовых поверхностях тормозная способность и сила тяги существенно снижаются. Неправильная техника торможения приведет к потере сцепления колес с грунтом.

При включении режима «4WD» или «4WD-LOCK», мощность посредством приводной цепи будет передаваться на все колеса (передние и задние). Это означает, что применение либо передних, либо задних тормозов приведет к торможению всех колес. При применении тормозной системы на спуске большее тормозное усилие будет возникать на колесах, находящихся на более низкой стороне склона. Избегайте резкого торможения на склоне. В противном случае, колеса, находящиеся на более высокой стороне склона могут потерять контакт с грунтом. Осторожно примените оба тормоза. По возможности спускайтесь параллельно линии склона. Избегайте спусков под углом к склону, так как при этом мотовездеход может сильно наклониться и опрокинуться. Тщательно выбирайте траекторию движения и съезжайте на такой скорости, чтобы успеть среагировать на неожиданно возникающие препятствия.

EWB01620

ПРЕДОСТЕРЕЖЕНИЕ

При любых обстоятельствах неукоснительно соблюдайте правильную технику спуска со склонов, описанную в настоящем Руководстве.

Примечание: при спуске вы должны четко и адекватно сложившейся ситуации использовать тормозную систему.

- **Перед спуском тщательно изучите местность.**
- **Сместите вес тела назад.**
- **Не спускайтесь на высокой скорости.**
- **Избегайте диагонального спуска, в противном случае мотовездеход может резко наклониться. По возможности съезжайте прямо вниз по склону.**

§

ПРАВИЛЬНО



7

ДВИЖЕНИЕ ПОПЕРЕК СКЛОНА

Для сохранения равновесия мотовездехода, при движении поперек склона, необходим правильный выбор положения тела. Прежде чем пытаться ездить вдоль склонов, необходимо полностью освоить базовые навыки вождения мотовездехода на горизонтальных участках.

Избегайте склонов со скользкими или рыхлыми грунтами, на которых машина может потерять устойчивость.

Передвигаясь поперек склона, наклонитесь в сторону его более высокой части. Возможно, на скользких склонах вам придется скорректировать управление мотовездеходом, немного доворачивая колеса в сторону подъема. Ни при подъеме, ни при спуске не выполняйте резких поворотов.

Если мотовездеход проявит тенденцию к опрокидыванию, плавно развернитесь в сторону спуска при условии, что на вашем пути нет препятствий. Восстановив равновесие, снова поверните в направлении вашего маршрута.

7

EWB01631

⚠ ПРЕДОСТЕРЕЖЕНИЕ

Не пытайтесь разворачиваться на склонах, пока не освоите на ровной площадке технические приемы прохождения поворотов, описание которых представлено в настоящем Руководстве. При поворотах на любых склонах следует быть особенно осторожным. По возможности, вообще избегайте движения вдоль крутых склонов.

При движении вдоль склона:

- **Всегда следуйте процедурам, указанным в настоящем Руководстве.**
- **Избегайте склонов с чрезмерно скользкими или рыхлыми поверхностями.**
- **Сместите вес тела в сторону верхней части склона.**

ПРАВИЛЬНО



ПЕРЕСЕЧЕНИЕ МЕЛКИХ БРОДОВ

На данном мотовездеходе можно преодолевать водные препятствия с медленным течением глубиной не более 35 см. Перед въездом в воду тщательно выберите маршрут движения. Избегайте участков с резким изменением глубины, с большими камнями или иными препятствиями, которые могут привести к скольжению или опрокидыванию мотовездехода. Двигайтесь медленно и осторожно.

⚠ ПРЕДОСТЕРЕЖЕНИЕ

Не переезжайте брод с быстрым течением или при глубине большей, чем указано в Руководстве. Помните, что влажные тормозные механизмы малоэффективны. После выезда из воды проверьте тормоза. При необходимости затормозите несколько раз подряд, чтобы высушить тормозные накладки. При попытке переезда через глубокое водное препятствие с быстрым течением шины могут начать всплывать, что приведет к потере их сцепления с грунтом, нарушению управляемости и последующей аварии.

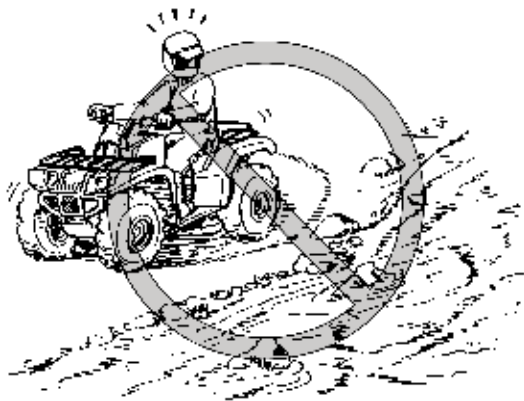

После выезда из воды проверьте тормоза. Не продолжайте поездку, пока не убедитесь, что эффективность тормозной системы полностью восстановлена.

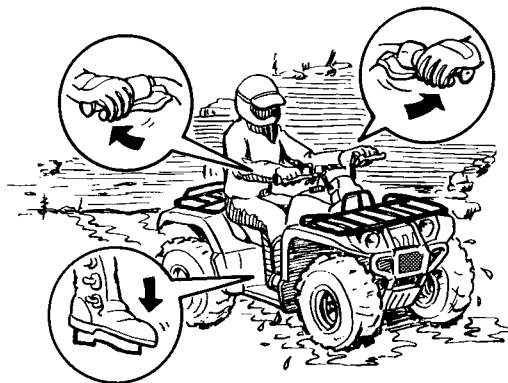
**ПРЕДУПРЕЖДЕНИЕ:**

После преодоления водного препятствия необходимо слить накопившуюся воду, сняв контрольный патрубок кожуха воздухоочистителя, патрубок системы охлаждения клиновидного ремня, контрольный патрубок коробки передач и контрольный патрубок заднего багажного отделения. Также для слива воды необходимо отвинтить пробку кожуха клиновидного ремня, а также переднего багажного отделения.

После проезда по броду с соленой или грязной водой вымойте мотовездеход пресной водой.

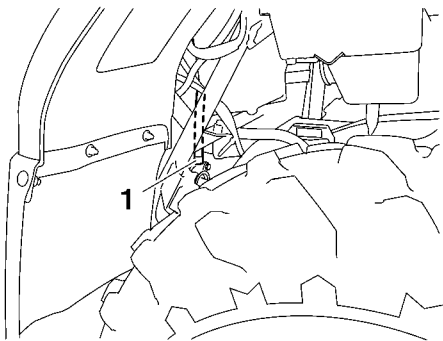

1. Контрольный патрубок кожуха воздухоочистителя

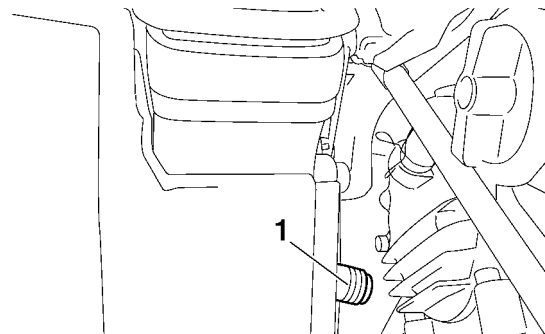

1. Контрольный патрубок коробки передач

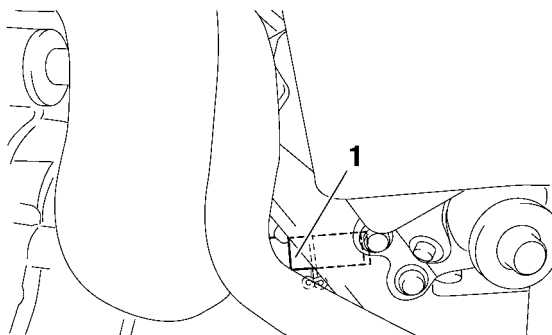

1. Контрольный патрубок системы охлаждения клиновидного ремня (левая передняя часть мотовездехода)

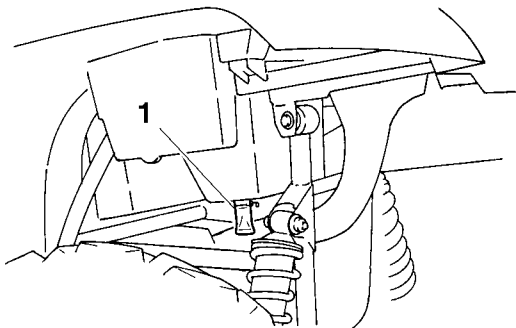

1. Контрольный патрубок багажного отделения

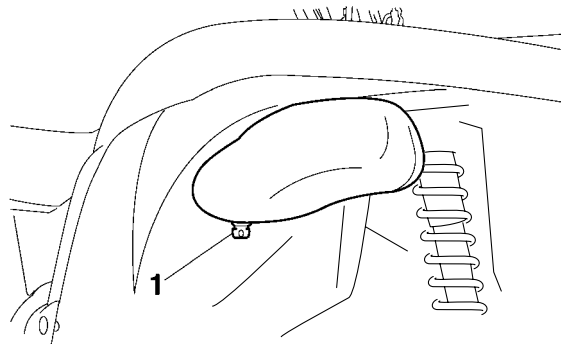

1. Сливная пробка багажного отделения

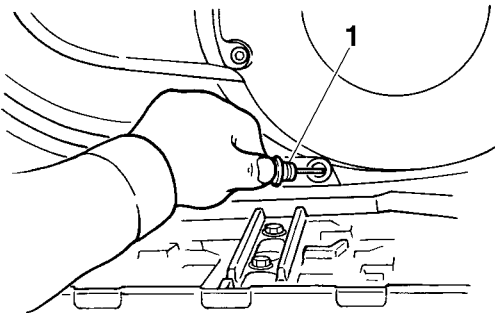

1. Сливная пробка кожуха воздухоочистителя

ДВИЖЕНИЕ ПО ПЕРЕСЕЧЕННОЙ МЕСТНОСТИ

Передвигаясь по пересеченной местности, будьте предельно внимательны. Своевременно обнаруживайте препятствия, которые могут повредить мотовездеход, привести к его опрокидыванию или иной аварии. Следите, чтобы ноги постоянно опирались на подножки. Избегайте прыжков на мотовездеходе, так как они могут привести к потере управляемости или к повреждению машины.

EWB01650

⚠ ПРЕДОСТЕРЕЖЕНИЕ

Перед поездками по незнакомой местности убедитесь в отсутствии препятствий. Не переезжайте через большие препятствия, такие как крупные валуны или упавшие деревья. Преодолевая препятствия, следуйте рекомендациям, изложенным в настоящем Руководстве.

СКОЛЬЖЕНИЕ И ЗАНОСЫ

При движении по рыхлым и скользким грунтам следует соблюдать осторожность, так как мотовездеход может уйти в занос. Неожиданный и вовремя нескорректированный занос может привести к несчастному случаю.

Чтобы снизить тенденцию заноса передних колес на рыхлых или скользких грунтах, попробуйте наклониться над передними колесами.

7

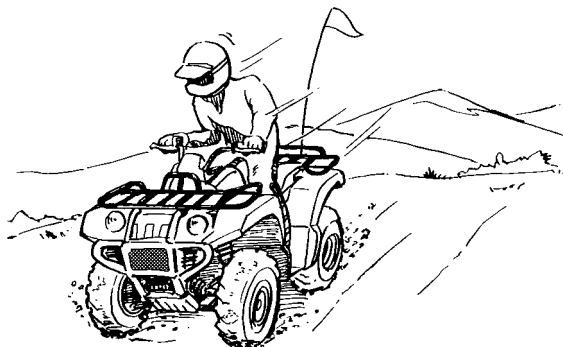

При тенденции к боковому заносу задних колес мотовездехода управляемость можно восстановить, повернув передние колеса в сторону заноса (при наличии свободного пространства для этого маневра). До тех пор, пока занос не будет устранен, тормозить или увеличивать скорость движения не рекомендуется.



Попрактиковавшись, вы сможете освоить технику контролируемого заноса. Для выполнения таких маневров следует тщательно выбрать подходящий участок, учитывая снижение, как управляемости, так и устойчивости мотовездехода. Помните, что маневрирование со скольжением колес следует избегать на особо скользких поверхностях, таких как лед, поскольку мотовездеход может стать полностью неуправляемым.

⚠ ПРЕДОСТЕРЕЖЕНИЕ

Научитесь технике контролируемого заноса и скольжения, потренировавшись на малой скорости на ровном, горизонтальном участке.

Проезжая по особо скользким поверхностям, например, по обледенелым участкам, осторожно двигайтесь на минимальной скорости, чтобы снизить риск неуправляемого заноса или скольжения.

ЧТО ДЕЛАТЬ, ЕСЛИ...

Рекомендации этого раздела даны только для справки. Обязательно полностью прочтите все главы Руководства, посвященные технике вождения.

ЧТО ДЕЛАТЬ, ЕСЛИ...

- мотовездеход не удается повернуть?
Остановите мотовездеход и повторите попытку поворота. Перенесите массу вашего тела на подножку, расположенную с внешней стороны (от центра поворота). Для улучшения управляемости переместитесь в сторону передних колес (см. стр. 7-13).
- во время поворота мотовездеход проявляет тенденцию к опрокидыванию?
Для восстановления равновесия сместите массу вашего тела в сторону центра поворота. При необходимости плавно сбросьте газ и поверните колеса во внешнюю сторону (от центра поворота) (см. стр. 7-13).
- начинает развиваться занос мотовездехода?
Поверните колеса в направлении заноса, если для этого достаточно пространства. До тех пор, пока занос не будет

устранен, тормозить или увеличивать скорость движения не рекомендуется (см. стр. 7-23).

- мотовездеход не может преодолеть подъем?
Если мотовездеход еще не полностью потерял скорость, развернитесь. В противном случае остановитесь, спуститесь с седла в сторону более высокой части склона и вручную разверните мотовездеход. Если мотовездеход начал сползать назад, НЕ ВКЛЮЧАЙТЕ ЗАДНИЙ ТОРМОЗ ПРИ ВКЛЮЧЕННОМ РЕЖИМЕ «2WD», так как машина может опрокинуться на вас. Сойдите с мотовездехода в сторону вершины холма (см. стр. 7-14).
- мотовездеход движется поперек склона?
Убедитесь, что масса вашего тела смещена по направлению к высокой части склона, чтобы сохранить устойчивость мотовездехода. Если машина проявит тенденцию к опрокидыванию, поверните по направлению вниз (если на пути нет препятствий), чтобы восстановить равновесие. Если вы поймете, что мотовездеход сейчас опрокинется, спрыгивайте с седла в сторону высокой части холма (см. стр. 7-18).
- мотовездеход преодолевает брод?
Медленно и осторожно преодолевайте брод, будьте предельно внимательны при появлении препятствий.

Выехав из брода, не забудьте слить воду, попавшую в полосты машины, и **ПРОВЕРЬТЕ РАБОТОСПОСОБНОСТЬ ТОРМОЗОВ**. Не продолжайте поездку, пока не убедитесь, что эффективность тормозной системы полностью восстановлена (см. стр. 7-19).

ПЕРИОДИЧЕСКОЕ ОБСЛУЖИВАНИЕ И УСТРАНЕНИЕ МЕЛКИХ НЕПОЛАДОК

EВU21670

Владелец транспортного средства несет ответственность за безопасность его эксплуатации. Периодический осмотр, регулировка и смазка способствуют сохранению безопасности и надежности мотовездехода. Наиболее важные моменты, касающиеся проверки, регулировки и смазки приведены на следующих страницах.

Сроки, приведенные в таблице периодического обслуживания и смазки, должны рассматриваться лишь как общие рекомендации, соответствующие обычным условиям эксплуатации. Однако, В ЗАВИСИМОСТИ ОТ КЛИМАТА, ДОРОЖНЫХ УСЛОВИЙ, ГЕОГРАФИЧЕСКОГО ПОЛОЖЕНИЯ И ИНДИВИДУАЛЬНЫХ ОСОБЕННОСТЕЙ ЭКСПЛУАТАЦИИ МОЖЕТ ПОТРЕБОВАТЬСЯ СОКРАЩЕНИЕ МЕЖСЕРВИСНЫХ ИНТЕРВАЛОВ.

EВB01840

⚠ ПРЕДОСТЕРЕЖЕНИЕ

Не выполняйте обслуживание двигателя во время его работы. В подвижные элементы механизмов может попасть одежда или части тела, что приведет к травмам. Электросистема может стать причиной поражения током или пожара. Перед выполнением техобслуживания остановите двигатель (если только инструкции не предусматривают выполнение операции при работающем двигателе). Если вы не можете выполнить техническое обслуживание самостоятельно, обратитесь к официальному дилеру компании Yamaha.

EВU21730

Руководство по эксплуатации и комплект инструментов

Во время эксплуатации мотовездехода обязательно возите с собой Руководство по эксплуатации на дне седла, упакованное в пластиковый пакет. Поместите комплект инструментов и манометр в специальный отсек под сиденьем.

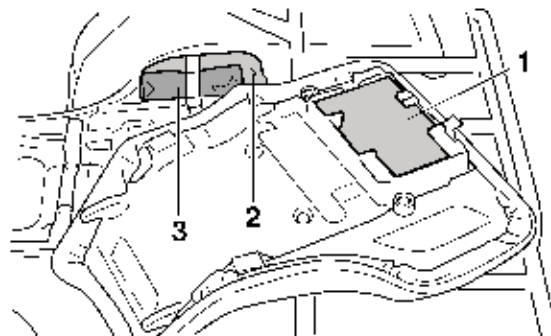

1. Руководство по эксплуатации
2. Манометр низкого давления
3. Комплект инструментов

Информация по обслуживанию, включенная в настоящее Руководство, и инструменты, входящие в прилагаемый комплект инструментов, помогут вам эффективно выполнять профилактическое обслуживание и устранять мелкие неполадки. Однако для правильного выполнения некоторых операций по обслуживанию может потребоваться дополнительный инструмент, такой как динамометрический ключ.

ПРИМЕЧАНИЕ: _____

Если у вас нет инструментов или опыта для выполнения какой-либо операции, обратитесь по этому вопросу к официальному дилеру компании компании Yamaha.

8

EWB01850

⚠ ПРЕДОСТЕРЕЖЕНИЕ _____

Не рекомендуется модернизировать мотовездеход установкой дополнительного оборудования, не предназначенного для данной модели. Такого рода модернизация может стать причиной изменения характеристик управления, которые в свою очередь приведут к несчастному случаю. Все узлы, детали и аксессуары, устанавливаемые на мотовездеход, должны быть подлинными изделиями компании Yamaha или продуктами эквивалентного качества, предназначенными именно для данной модели. Они должны устанавливаться и использоваться в соответствии с инструкциями. Если у вас возникли вопросы, проконсультируйтесь у официального дилера компании Yamaha.

Таблица периодического обслуживания системы снижения токсичности выхлопа

ПРИМЕЧАНИЕ:

- Если мотовездеход не оснащен одомером или счетчиком моточасов, выполняйте техобслуживание согласно интервалам, указанным в календарных месяцах.
- Если мотовездеход оснащен одомером или счетчиком моточасов, выполняйте техобслуживание согласно интервалам, указанным в километрах или моточасах. Однако если мотовездеход не использовался в течение долгого времени, ориентируйтесь на интервалы в месяцах.
- Объекты, отмеченные * («звездочкой») должны обслуживаться дилерской организацией компании Yamaha, поскольку они требуют применения специального инструмента, технических данных и навыков.

№	Оборудование	Вид проверки или операции по обслуживанию	В зависимости от того, что наступит раньше ⇒	Начальный период эксплуатации			Постоянно		
				месяцы	1	3	6	6	12
				км	320	1300	2500	2500	5000
				часы	20	80	160	160	320
1.	*	Топливопровод	<ul style="list-style-type: none"> Проверьте топливные шланги на наличие трещин и других повреждений. При необходимости замените поврежденные элементы. 			√	√	√	
2.		Свеча зажигания	<ul style="list-style-type: none"> Проверьте состояние и почистите, проверьте искровой промежуток. При необходимости замените. 	√	√	√	√	√	
3.	*	Клапаны	<ul style="list-style-type: none"> Проверьте клапанный зазор и при необходимости отрегулируйте. 	√		√	√	√	
4.	*	Карбюратор	<ul style="list-style-type: none"> Проверьте работоспособность стартера (дросселя) и при необходимости отрегулируйте. Проверьте двигатель на холостых оборотах и отрегулируйте при необходимости. 		√	√	√	√	
5.	*	Система вентиляции картера	<ul style="list-style-type: none"> Проверьте шланг сапуна на наличие трещин и других повреждений. При необходимости замените. 			√	√	√	

№	Оборудование	Вид проверки или операции по обслуживанию	В зависимости от того, что наступит раньше ⇒	Начальный период эксплуатации			Постоянно		
				месяцы	1	3	6	6	12
				км	320	1300	2500	2500	5000
часы	20	80	160	160	320				
6.	*	Система выпуска отработавших газов	<ul style="list-style-type: none"> Проверьте на наличие утечек масла. При необходимости замените уплотнительную прокладку. Проверьте затяжку всех хомутов и соединений. При необходимости затяните. 			√	√	√	
7.		Пламегаситель	<ul style="list-style-type: none"> Очистите. 			√	√	√	

Таблица периодического обслуживания и смазки

№	Оборудование	Вид проверки или операции по обслуживанию	В зависимости от того, что наступит раньше ⇒	Начальный период эксплуатации			Постоянно		
				месяцы	1	3	6	6	12
				км	320	1300	2500	2500	5000
				часы	20	80	160	160	320
1.	Фильтрующий элемент воздухоочистителя	<ul style="list-style-type: none"> Почистите и при необходимости замените. 		Через каждые 20–40 часов (во влажных или загрязненных условиях – чаще).					
2.	* Передний тормоз	<ul style="list-style-type: none"> Проверьте правильность работы, а при необходимости устраните неисправность. Проверьте уровень тормозной жидкости, целостность шлангов тормозной системы и при необходимости устраните неисправность. Замените тормозные колодки. 	√	√	√	√	√		
			В случае предельного износа						
3.	* Задний тормоз	<ul style="list-style-type: none"> Проверьте правильность работы, а при необходимости устраните неисправность. Проверьте свободный ход рычага и педали тормоза и при необходимости отрегулируйте. Замените тормозные колодки. 	√	√	√	√	√		
			В случае предельного износа						
4.	* Шланги тормозной системы	<ul style="list-style-type: none"> Проверьте на наличие изломов и других повреждений. При необходимости замените. Замените. 		√	√	√	√	√	
			1 раз в 4 года						
5.	* Колеса	<ul style="list-style-type: none"> Проверьте на износ и наличие повреждений. При необходимости замените. 	√		√	√	√	√	
6.	* Покрышки	<ul style="list-style-type: none"> Проверьте глубину канавок протектора и наличие повреждений. При необходимости замените. Проверьте балансировку и давление воздуха, при необходимости отрегулируйте до рекомендуемых значений. 	√		√	√	√	√	
7.	* Подшипники колес	<ul style="list-style-type: none"> Проверьте на наличие люфта и степень износа, при необходимости замените. 	√		√	√	√	√	
8.	* Клиновидный ремень	<ul style="list-style-type: none"> Проверьте на износ и наличие повреждений, при необходимости замените. 	√		√	√	√	√	

№		Оборудование	Вид проверки или операции по обслуживанию	В зависимости от того, что наступит раньше ⇒	Начальный период эксплуатации			Постоянно		
					месяцы	1	3	6	6	12
					км	320	1300	2500	2500	5000
часы	20	80	160	160	320					
9.	*	Карданный шарнир трансмиссии	• Смажьте смазкой на литиевой основе.				√	√	√	
10.	*	Крепежные элементы шасси	• Убедитесь, что все гайки, болты и винты затянуты должным образом.	√	√	√	√	√	√	
11.	*	Узел амортизатора	• Проверьте правильность работы, а при необходимости устраните неисправность. • Проверьте на наличие утечек масла, при необходимости замените неисправные элементы.				√	√	√	
12.	*	Втулки стабилизатора	• Проверьте на наличие повреждений, при необходимости замените.				√	√	√	
13.	*	Задний поворотный шкворень	• Смажьте смазкой на литиевой основе.				√	√	√	
14.	*	Вал рулевого управления	• Смажьте смазкой на литиевой основе.				√	√	√	
15.	*	Рулевое управление	• Проверьте эффективность работы, при необходимости отремонтируйте или замените неисправные элементы. • Проверьте сходжение колес, при необходимости отрегулируйте.	√	√	√	√	√	√	
16.	*	Крепление двигателя	• Проверьте на наличие повреждений, при необходимости замените.				√	√	√	
17.	*	Пыльники осей	• Проверьте на наличие повреждений, при необходимости замените.	√	√	√	√	√	√	
18.		Моторное масло	• Смените. • Проверьте системы мотовездехода на наличие утечек масла, при необходимости исправьте.	√		√	√	√	√	
19.		Фильтрующий элемент масляного фильтра двигателя	• Замените.	√		√			√	
20.	*	Фильтр моторного масла	• Очистите.	√		√			√	
21.	*	Трансмиссионное масло	• Замените. • Проверьте системы мотовездехода на наличие утечек масла. При необходимости отрегулируйте.	√					√	

№	Оборудование	Вид проверки или операции по обслуживанию	В зависимости от того, что наступит раньше ⇒	Начальный период эксплуатации			Постоянно		
				месяцы	1	3	6	6	12
				км	320	1300	2500	2500	5000
				часы	20	80	160	160	320
22.	Масло в главной передаче	<ul style="list-style-type: none"> Замените. Проверьте системы мотовездехода на наличие утечек масла. При необходимости отрегулируйте. 		√		√	√		
23.	Система охлаждения	<ul style="list-style-type: none"> Проверьте уровень охлаждающей жидкости. Проверьте систему охлаждения двигателя на наличие утечек. При необходимости устраните неисправность и долейте охлаждающую жидкость. 	√	√	√	√	√		
		<ul style="list-style-type: none"> Замените охлаждающую жидкость. 	1 раз в 2 года						
24.	* Движущиеся детали и тросы	<ul style="list-style-type: none"> Смажьте. 		√	√	√	√		
25.	* Трос системы фиксации рычага коробки передач	<ul style="list-style-type: none"> Проверьте эффективность работы, при необходимости отрегулируйте или замените неисправные элементы. 			√	√	√		
26.	* Рукоятка акселератора и трос привода дроссельной заслонки	<ul style="list-style-type: none"> Проверьте правильность работы, а при необходимости устраните неисправность. Проверьте свободный ход троса дроссельной заслонки и при необходимости отрегулируйте. Смажьте ось рукоятки акселератора и трос привода дроссельной заслонки 	√	√	√	√	√		
27.	* Концевые выключатели переднего и заднего тормозов	<ul style="list-style-type: none"> Проверьте правильность работы, а при необходимости устраните неисправность. 	√	√	√	√	√		
28.	* Световые приборы и выключатели	<ul style="list-style-type: none"> Проверьте правильность работы, а при необходимости устраните неисправность. Отрегулируйте положение светового пучка фар. 	√	√	√	√	√		

ПРИМЕЧАНИЕ: _____

- Фильтрующий элемент воздухоочистителя подлежит более частой замене при эксплуатации во влажных или пыльных условиях.
 - Обслуживание гидравлических приводов тормозов
 - Регулярно проверяйте и, при необходимости, корректируйте уровень тормозной жидкости.
 - Каждые два года заменяйте на новые все внутренние компоненты главных и рабочих цилиндров приводов тормозов и меняйте тормозную жидкость.
 - Заменяйте на новые шланги приводов тормозов каждые четыре года, а также в случае образования трещин и повреждений на них.
-

Снятие и установка панелей

Указанные панели должны сниматься для выполнения некоторых операций по обслуживанию, описанных в этом параграфе. Обращайтесь к этому разделу всякий раз при необходимости снятия или установки панелей.

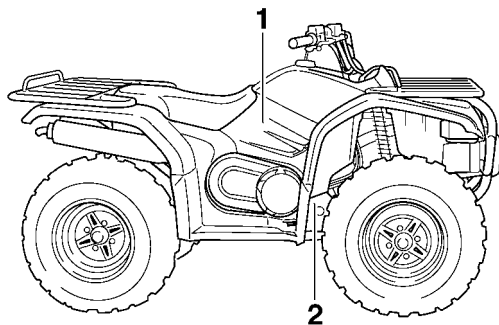

1. Панель А
2. Панель В

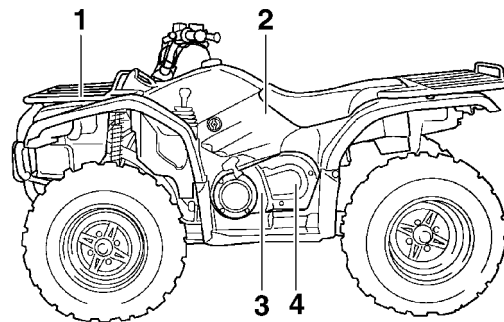

1. Панель С
2. Панель D
3. Панель E
4. Панель F

ЕВU27600

Панели А и D

Снятие панели

1. Снимите седло. (См. стр. 4-18.)
2. Снимите панель, потянув ее наружу и вверх.

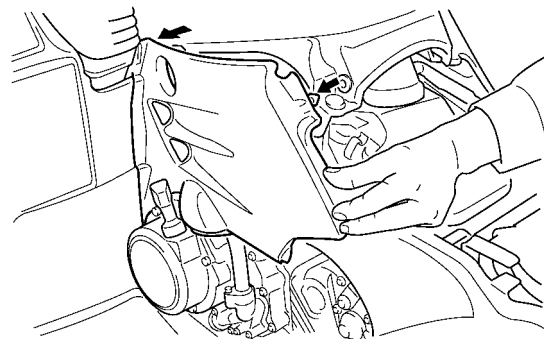
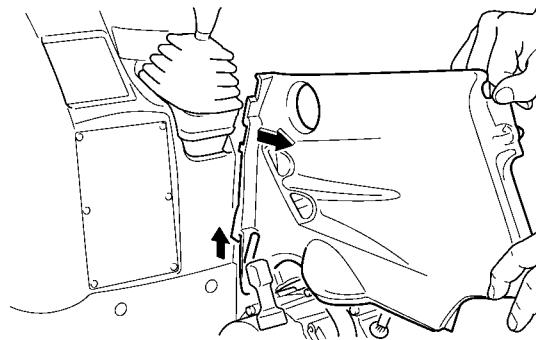
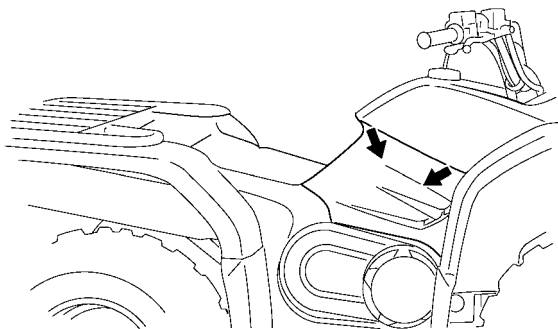

Установка панели

1. Установите панель в ее исходное положение.

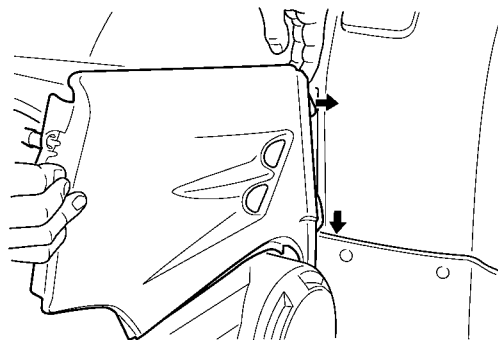

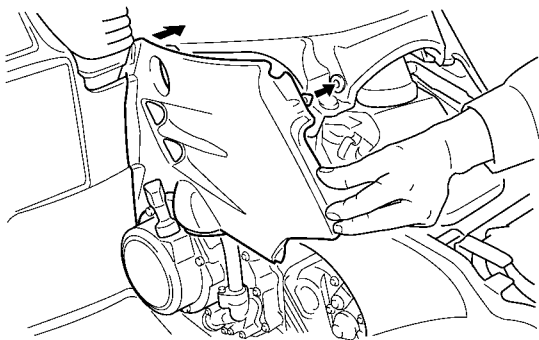
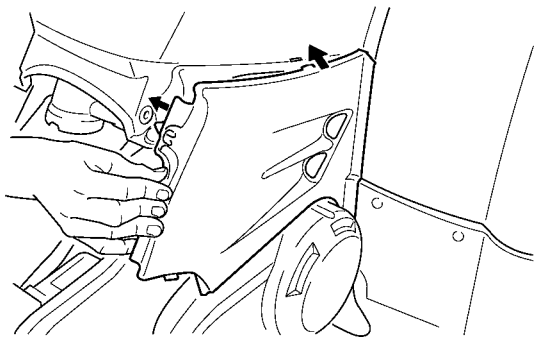

2. Установите седло.

Панель В

Снятие панели

Отверните болт и снимите панель.

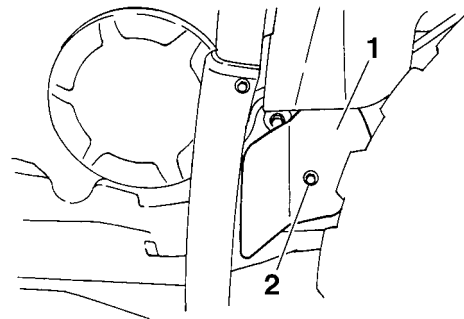

- 1. Панель В
- 2. Болт

Установка панели

Установите панель в ее начальное положение и закрепите ее болтом.

ЕСВ00380

ПРЕДУПРЕЖДЕНИЕ:

При установке панели убедитесь, что тросы и провода не зажаты.

Панель С

Снятие панели

1. Отверните болты в верхней части багажника.

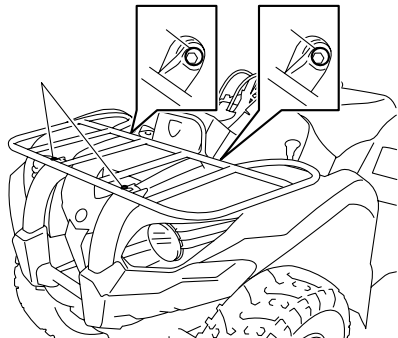

1. Болт багажника (верхний)

2. Отверните болты под крыльями и снимите передний багажник.

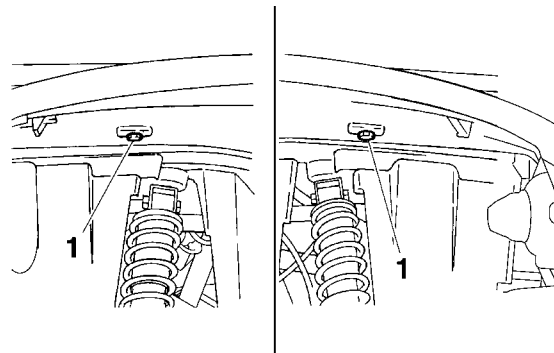

1. Болт багажника (под крыльями)

3. Удалите быстросъемные крепления и потяните панель вверх, чтобы снять ее.

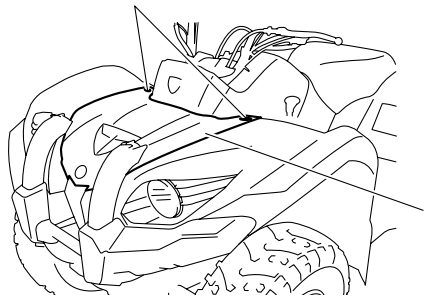

1. Винты быстрого крепления
2. Панель С

Установка панели

1. Установите панель в ее исходное положение и закрепите ее винтами быстрого крепления.
2. Установите на место передний багажник и заверните болты под крыльями.
3. Заверните болты в верхней части багажника, а затем затяните все болты с установленным усилием.

Усилия затяжки:

болты багажника (верхние):

34 Нм;

болты багажника (под крыльями):

7 Нм

Панель Е

Снятие панели

Отверните болты и снимите панель.

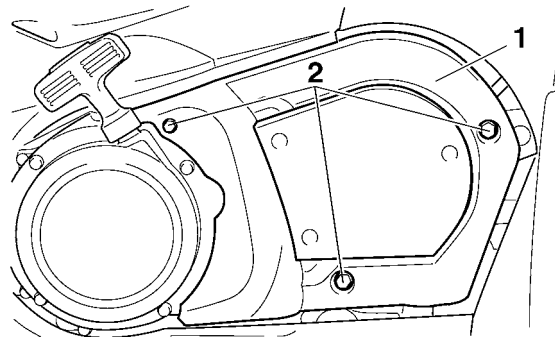

1. Панель Е
2. Болт

Установка панели

Установите панель в ее начальное положение и закрепите ее болтами.

Панель F

Снятие панели

Потяните наружу в указанных местах.

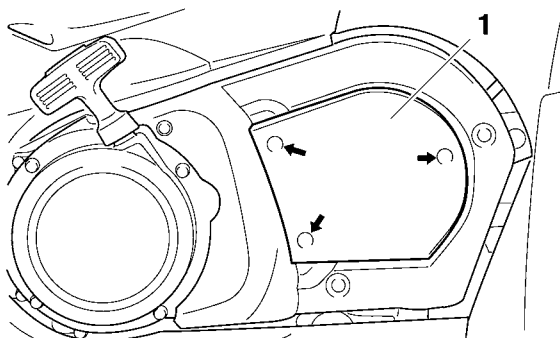

1. Панель F

Установка панели

Установите панель в ее исходное положение.

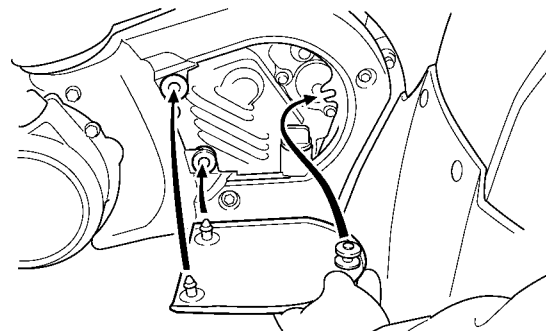

ЕВU23221

Проверка свечи зажигания

Свеча – один из важных компонентов двигателя и ее состояние нетрудно проверить. Поскольку нагрев и нагар вызывают постепенное разрушение свечей зажигания, они должны демонтироваться и проверяться в соответствии с таблицей периодического обслуживания и смазки. К тому же, состояние свечей зажигания выявляет состояние двигателя.

Демонтаж свечи зажигания

1. Снимите панель А. (См. стр. 8-9.)
2. Снимите со свечи зажигания наконечник провода высокого напряжения.

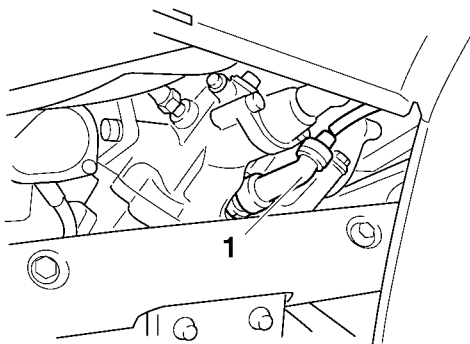

1. Наконечник свечи зажигания

3. Демонтируйте свечу зажигания, как показано на рисунке, используя свечной ключ из прилагаемого комплекта инструментов.

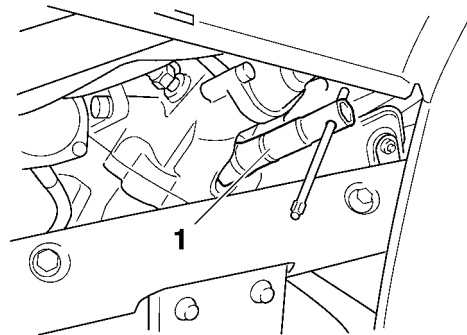

1. Свечной ключ

Проверка свечи зажигания

1. Керамический изолятор вокруг центрального электрода свечи должен быть слегка желтовато-коричневым (идеальный цвет при нормальной эксплуатации мототранспорта).

ПРИМЕЧАНИЕ: _____

Если цвет свечи зажигания заметно отличается, это может означать неисправность двигателя. Не пытайтесь диагностировать эту проблему самостоятельно. Вместо этого обратитесь к официальному дилеру компании Yamaha для проверки мототранспорта.

2. Проверьте отсутствие на свече зажигания признаков эрозии электродов и избыточных отложений и нагара и при необходимости замените свечу.

Рекомендуемые свечи зажигания:
NGK/DR8EA

Установка свечи зажигания

1. Измерьте при помощи набора щупов зазор между электродами свечи зажигания и при необходимости отрегулируйте его.

Зазор между электродами свечи зажигания:
0,6–0,7 мм

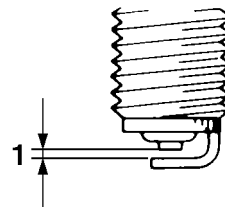

1. Зазор между электродами свечи зажигания

2. Очистите поверхность шайбы свечи зажигания и соприкасаемую поверхность, затем вытрите все загрязнения с резьбовой части.
3. Установите свечу зажигания при помощи свечного ключа и затяните ее с рекомендованным усилием.

Усилие затяжки свечи зажигания:
17,5 Нм

ПРИМЕЧАНИЕ:

В случае отсутствия динамометрического ключа при установке свечей зажигания правильное усилие затяжки достигается дополнительным завинчиванием на 1/4–1/2 поворота после завинчивания рукой. Однако свеча зажигания должна быть перезатянута с рекомендованным усилием при первой возможности.

4. Наденьте на свечу зажигания наконечник провода высокого напряжения.
5. Установите панель.

EВU23326

Моторное масло и фильтрующий элемент масляного фильтра

Уровень моторного масла должен проверяться перед каждой поездкой. Кроме того, масло и фильтрующий элемент масляного фильтра следует заменять в указанные в таблице периодического обслуживания и смазки интервалы времени.

Проверка уровня моторного масла

1. Поставьте мотовездеход на ровную горизонтальную площадку.
2. Снимите панель F. (См. стр. 8-9.)
3. Проверьте уровень моторного масла при холодном двигателе.

ПРИМЕЧАНИЕ:

Если двигатель был запущен до проверки уровня масла, убедитесь, что он достаточно прогрелся. Перед измерением подождите не меньше 10 минут, пока уровень масла не стабилизируется.

4. Снимите крышку маслосливной горловины, и протрите масляный щуп чистой ветошью.

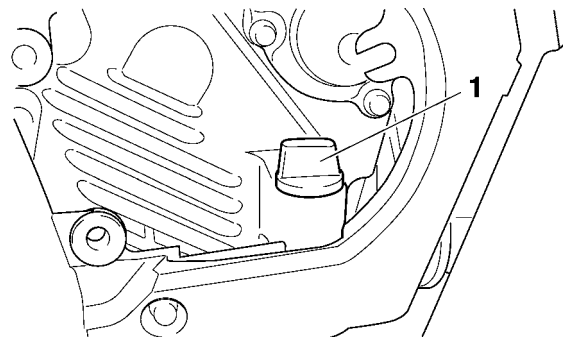

1. Крышка маслосливной горловины двигателя
5. Вставьте щуп обратно в заливную горловину (не закручивайте его), затем вновь выньте для проверки уровня масла.

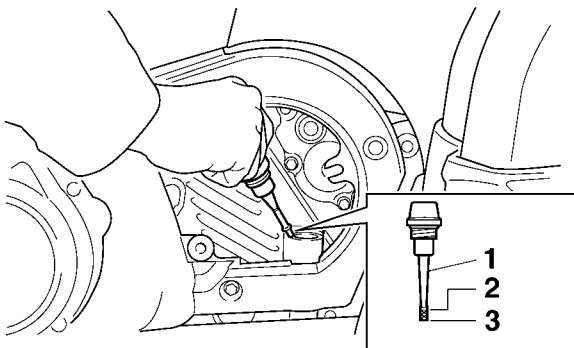

8

1. Масляный щуп
2. Отметка максимального уровня
3. Отметка минимального уровня

ПРИМЕЧАНИЕ: _____

Уровень моторного масла должен находиться между отметками минимального и максимального уровней.

6. Если уровень моторного масла находится ниже или около отметки минимального уровня, добавьте необходимое количество рекомендованного масла.
7. Вставьте щуп в заливную горловину и закрутите крышку горловины.
8. Установите панель.

Для замены моторного масла (с заменой или без замены фильтрующего элемента масляного фильтра)

1. Поставьте мотовездеход на ровную горизонтальную площадку.
2. Снимите панель F. (См. стр. 8-9.)
3. Запустите двигатель, прогрейте его несколько минут и заглушите.
4. Установите поддон для сбора отработанного масла под двигателем.
5. Снимите крышку маслониливной горловины картера и болт для слива масла из картера.

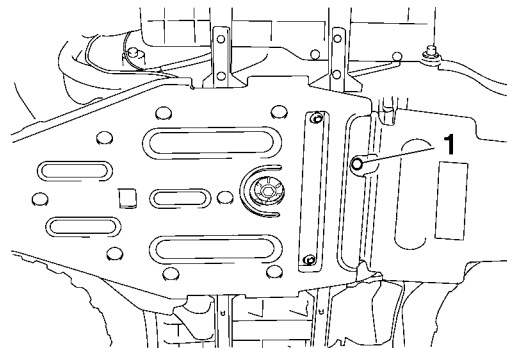

1. Болт отверстия для слива масла из картера

ПРИМЕЧАНИЕ: _____

Пропустите операции 6–10, если фильтрующий элемент масляного фильтра не заменяется.

6. Снимите панели D и E. (См. стр. 8-9.)
7. С помощью специального ключа снимите фильтрующий элемент масляного фильтра.

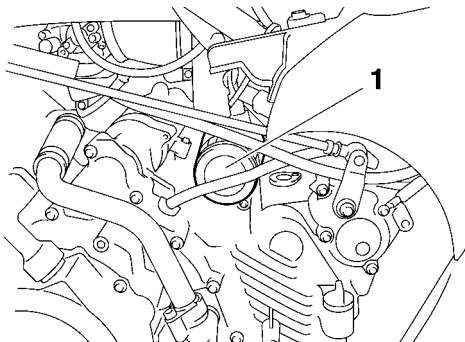

1. Картридж масляного фильтра

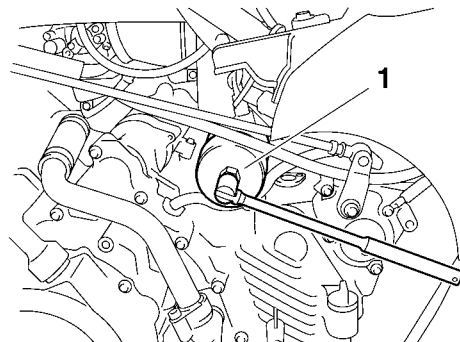

1. Гаечный ключ для снятия картриджа масляного фильтра

8

ПРИМЕЧАНИЕ: _____

Ключ для снятия масляного фильтра можно приобрести у официального дилера компании Yamaha.

8. Нанесите тонкий слой моторного масла на уплотнительное кольцо нового картриджа масляного фильтра.

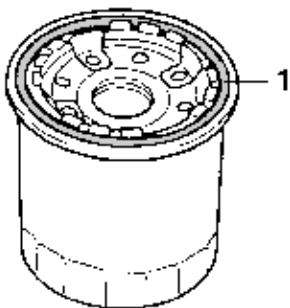

8

1. Уплотнительное кольцо

ПРИМЕЧАНИЕ:

Убедитесь, что уплотнительное кольцо установлено правильно.

9. Установите специальным ключом новый картридж масляного фильтра, затем затяните его с рекомендованным усилием при помощи динамометрического ключа.

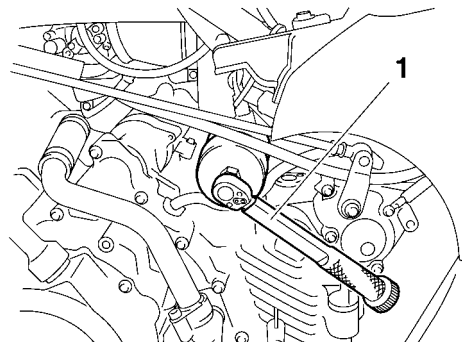

1. Динамометрический ключ

Усилие затяжки:

Картридж масляного фильтра:

17 Нм

10. Установите панели E и D.

11. Установите болт для слива масла из картера, затем затяните его с рекомендованным усилием.

Усилие затяжки:

Болт для слива масла из картера:

23 Нм

12. Залейте в наливную горловину картера указанное количество рекомендованного моторного масла и закрутите ее крышкой.

Рекомендуемое масло:

см. стр. 10-1.

Заправочная емкость системы смазки:

Без замены картриджа масляного фильтра:

2,30 л.

С заменой картриджа масляного фильтра:

2,40 л.

ПРИМЕЧАНИЕ:

Обязательно вытрите все пролитое масло, после того как остынет двигатель и выхлопная система.

ЕСВ00300

ПРЕДУПРЕЖДЕНИЕ:

- Чтобы избежать проскальзывания дисков сцепления (учитывая, что сцепление смазывается моторным маслом), не добавляйте в масло присадки. Не пользуйтесь маслом для дизельных двигателей (с обозначением CD) или маслами более высокого качества, чем рекомендуемые масла. Кроме того, не пользуйтесь маслом класса «ENERGY CONSERVING II» или более высокого класса.
- Проследите, чтобы в картер не попали посторонние вещества и загрязнения.

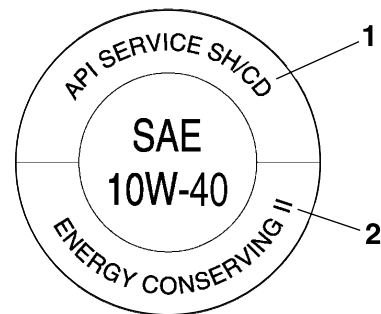

1. Спецификация CD
2. «ENERGY CONSERVING II»

13. Запустите двигатель и дайте ему поработать на холостом ходу несколько минут, проверяя отсутствие протечек масла. При обнаружении протечки немедленно остановите двигатель и выясните причину протечки.
14. Остановите двигатель, дайте ему остыть не менее 10 минут, затем проверьте уровень масла и, при необходимости, скорректируйте его.
15. Установите панель F.

Масло в главной передаче

Проверяйте главную передачу на предмет утечек масла перед каждой поездкой. При обнаружении утечек обратитесь к официальному дилеру компании Yamaha для проверки и ремонта мотовездехода. Кроме того, масло в главной передаче подлежит замене в указанные в таблице периодического обслуживания и смазки интервалы времени.

Как проверить уровень масла в главной передаче

1. Поставьте мотовездеход на ровную горизонтальную площадку.

ПРИМЕЧАНИЕ:

Уровень масла в главной передаче проверяется при холодном двигателе.

2. Отверните болт маслоналивной горловины корпуса дифференциала и проверьте уровень трансмиссионного масла.

ПРИМЕЧАНИЕ:

Уровень масла должен быть по краю отверстия болта.

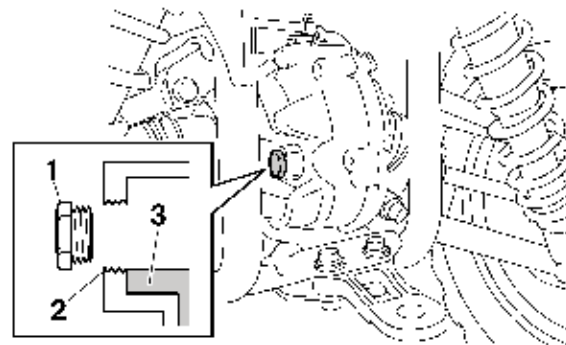

1. Болт проверки уровня трансмиссионного масла главной передачи
2. Правильный уровень трансмиссионного масла
3. Масло в главной передаче

3. Если уровень трансмиссионного масла находится ниже края отверстия, добавьте достаточное количество рекомендованного масла до достижения должного уровня.
4. Установите на место болт маслоналивного отверстия и затяните его с рекомендованным усилием.

Усилие затяжки:

Болт маслоналивного отверстия главной передачи:
24 Нм

Замена трансмиссионного масла в главной передаче

1. Поставьте мотовездеход на ровную горизонтальную площадку.

2. Снимите болты. Затем снимите защиту двигателя и защиту главной передачи.

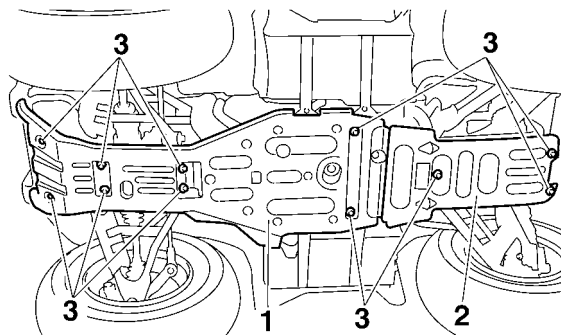

1. Защита двигателя
2. Защита главной передачи
3. Болт

3. Поместите поддон для сбора отработанного масла под картером главной передачи.
4. Выкрутите болт маслосливной горловины и сливную пробку корпуса дифференциала для слива масла из корпуса дифференциала.



1. Сливная пробка корпуса дифференциала

8

5. Установите на место пробку сливного отверстия и затяните ее с рекомендованным усилием.

Усилие затяжки:

болт для слива трансмиссионного масла главной передачи:
24 Нм

6. Залейте рекомендованное трансмиссионное масло до края контрольного отверстия.

ПРЕДУПРЕЖДЕНИЕ:

Проследите, чтобы в корпус главной передачи не попали посторонние предметы.

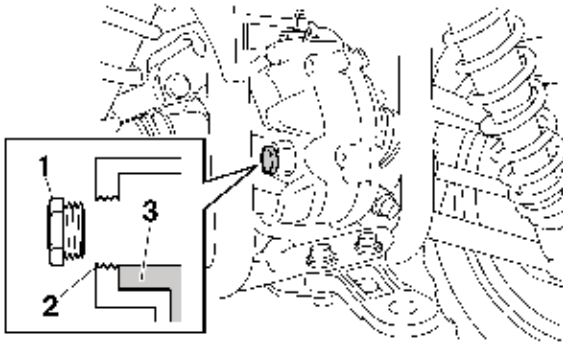
**8**

1. Болт проверки уровня трансмиссионного масла главной передачи
2. Правильный уровень трансмиссионного масла
3. Масло в главной передаче

Рекомендованное трансмиссионное масло в главной передаче:
см. стр. 10-1.

ПРИМЕЧАНИЕ:

Если у вас нет возможности использовать рекомендуемое масло, вы можете заменить его гипоидным трансмиссионным маслом SAE80W-90 API GL-5. Однако вы должны быть готовы к тому, что при торможении заднего колеса в корпусе главной передачи возникает шум.

7. Установите на место болт маслоналивного отверстия и затяните его с рекомендованным усилием.

Усилие затяжки:

крышка маслоналивной горловины главной передачи:
24 Нм

8. Проверьте корпус главной передачи на предмет утечки трансмиссионного масла. Если имеются утечки, выясните причину.
9. Установите защиту двигателя и главной передачи, установите болты и закрутите их с рекомендованным усилием.

Усилие затяжки:

защита картера:
7 Нм;
защита корпуса главной передачи:
7 Нм

Трансмиссионное масло

Проверяйте корпус дифференциала на предмет утечек масла перед каждой поездкой. При обнаружении утечек обратитесь к официальному дилеру компании Yamaha для проверки и ремонта мотовездехода. Кроме того, уровень масла в корпусе дифференциала должен проверяться, а масло заменяться в указанные в таблице периодического обслуживания и смазки интервалы времени.

Проверка уровня масла в дифференциале

1. Поставьте мотовездеход на ровную горизонтальную площадку.

ПРИМЕЧАНИЕ:

Уровень масла в корпусе дифференциала проверяется при холодном двигателе.

2. Отверните болт маслоналивной горловины корпуса дифференциала и проверьте уровень трансмиссионного масла.

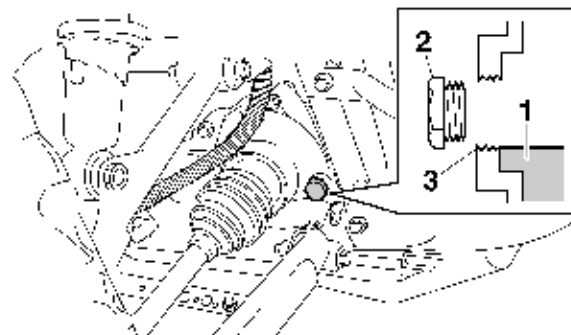

1. Масло для дифференциала
2. Болт контрольного отверстия корпуса дифференциала
3. Правильный уровень трансмиссионного масла

8

ПРИМЕЧАНИЕ:

Уровень масла должен быть по краю отверстия болта.

3. Если уровень трансмиссионного масла находится ниже края отверстия, добавьте достаточное количество рекомендованного масла до достижения должного уровня.
4. Установите на место болт маслоналивного отверстия и затяните его с рекомендованным усилием.

Усилие затяжки:

болт маслоналивного отверстия корпуса дифференциала:
23 Нм

Замена трансмиссионного масла для дифференциала

1. Поставьте мотовездеход на ровную горизонтальную площадку.
2. Установите поддон для сбора отработанного масла под картером дифференциала.
3. Удалите болт маслоналивного отверстия и пробку сливного отверстия корпуса дифференциала для слива масла.

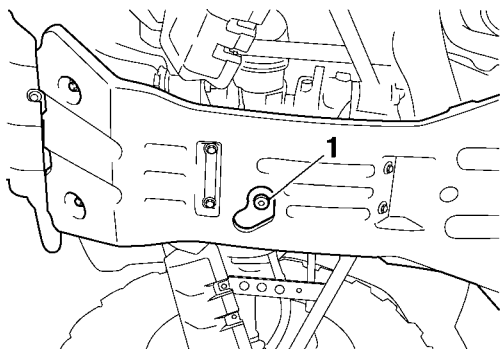

1. Пробка сливного отверстия корпуса дифференциала.
4. Установите на место пробку сливного отверстия и затяните ее с рекомендованным усилием.

Усилие затяжки:
пробка сливного отверстия корпуса дифференциала:
10 Нм

5. Залейте рекомендованное трансмиссионное масло до края контрольного отверстия, как показано на рисунке.

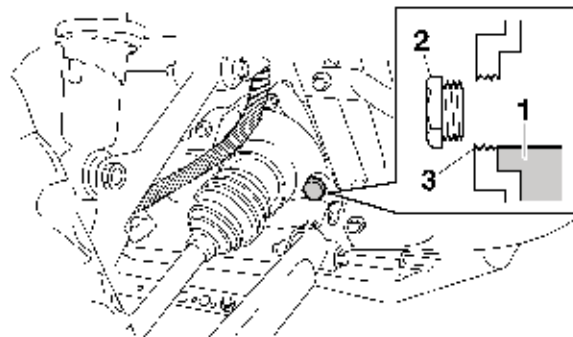

1. Масло для дифференциала
2. Болт контрольного отверстия корпуса дифференциала
3. Правильный уровень трансмиссионного масла

Рекомендуемое трансмиссионное масло:
см. стр. 10-1.

ЕСВ00410

ПРЕДУПРЕЖДЕНИЕ:

Проследите, чтобы в корпус дифференциала не попали посторонние предметы.

6. Установите на место болт маслоналивного отверстия и затяните его с рекомендованным усилием.

Усилие затяжки:

болт контрольного отверстия корпуса дифференциала:
23 Нм

7. Проверьте корпус дифференциала на предмет утечки трансмиссионного масла. Если имеются утечки, выясните причину.

ЕВU23470

Охлаждающая жидкость

Уровень охлаждающей жидкости следует проверять перед каждой поездкой. Кроме того, охлаждающая жидкость подлежит замене в сроки, указанные в таблице периодического обслуживания и смазки.

ЕВU27123

Проверка уровня охлаждающей жидкости

1. Поставьте мотовездеход на ровную горизонтальную площадку.

ПРИМЕЧАНИЕ: _____

Уровень охлаждающей жидкости должен проверяться при холодном двигателе, поскольку данный уровень меняется в зависимости от температуры двигателя.

2. Проверьте уровень охлаждающей жидкости в расширительном бачке.

ПРИМЕЧАНИЕ: _____

Уровень охлаждающей жидкости должен находиться между отметками минимального и максимального уровней.

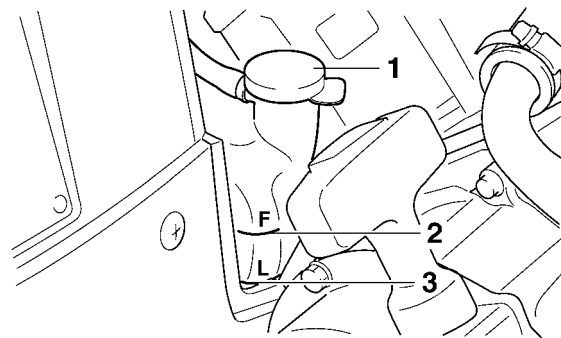

1. Крышка расширительного бачка охлаждающей жидкости
2. Отметка максимального уровня
3. Отметка минимального уровня

3. Если уровень охлаждающей жидкости опустился ниже минимальной отметки или приблизился к ней, снимите панель D (см. стр. 8-9).
4. Снимите крышку расширительного бачка охлаждающей жидкости, долейте охлаждающую жидкость до отметки максимального уровня и закройте крышку расширительного бачка. После этого установите панель на место.

Емкость расширительного бачка системы охлаждения (до отметки максимального уровня):
0,25 л

ЕСВ00401

ПРЕДУПРЕЖДЕНИЕ:

- Если охлаждающая жидкость недоступна, используйте дистиллированную воду или мягкую водопроводную воду. Не используйте жесткую или соленую воду, поскольку она вредна для двигателя.
- Если вместо охлаждающей жидкости была использована вода, замените ее на охлаждающую жидкость при первой возможности, поскольку при использовании воды двигатель не охлаждается в достаточной степени и система охлаждения подвержена коррозии и риску замораживания.
- При добавлении воды в охлаждающую жидкость как можно скорее обратитесь к дилеру компании Yamaha для проверки относительного содержания антифриза в охлаждающей жидкости, иначе ее эффективность будет снижена.

ПРИМЕЧАНИЕ:

- Вентилятор системы охлаждения радиатора включается и выключается автоматически в зависимости от температуры охлаждающей жидкости.
- В случае перегрева двигателя смотрите рекомендации на стр. 8-61.

ЕВU23602

Замена охлаждающей жидкости

ЕWB01890

⚠ ПРЕДОСТЕРЕЖЕНИЕ

Всегда давайте двигателю и радиатору остыть, прежде чем снимать крышку радиатора. В противном случае вы рискуете получить ожоги от выплеснувшейся жидкости или пара под давлением. При открывании пробки радиатора накрывайте ее куском плотной ветоши. Перед тем как снять пробку, стравите излишки давления.

1. Поставьте мотовездеход на ровную горизонтальную площадку.
2. Снимите панели E и F (см. стр. 8-9).
3. Установите под двигателем поддон для сбора отработанной охлаждающей жидкости и затем отверните болт слива охлаждающей жидкости. (Для сбора охлаждающей жидкости используйте желоб или подобный предмет, как это показано на рисунке.)

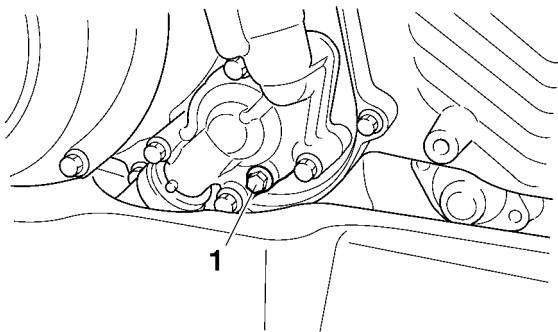

1. Болт отверстия слива охлаждающей жидкости

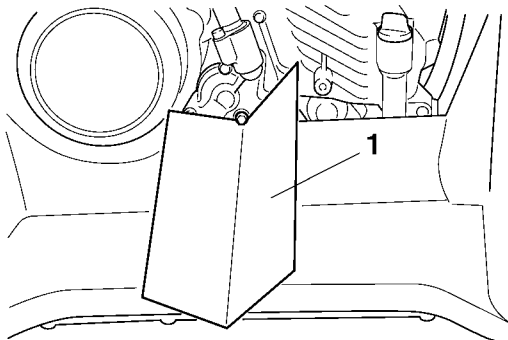

1. Желоб

4. Снимите передний багажник и панель С (см. стр. 8-9).
5. Снимите пробку радиатора.

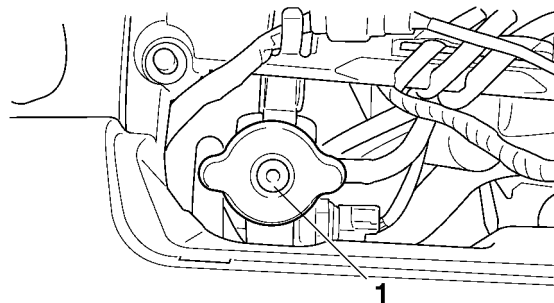

1. Пробка радиатора

6. Снимите панель D (см. стр. 8-9).
7. Снимите крышку расширительного бачка системы охлаждения.
8. Отсоедините патрубок расширительного бачка и слейте из последнего охлаждающую жидкость.

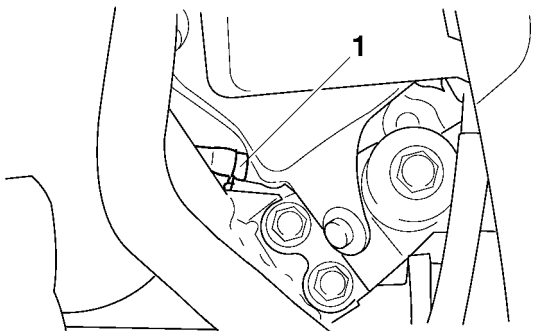

8 1. Патрубок расширительного бачка системы охлаждения

9. После слива охлаждающей жидкости тщательно промойте систему охлаждения чистой водой.
10. Замените неисправную прокладку болта сливного отверстия. Затяните болт с указанным усилием.

Усилие затяжки:

болт отверстия слива охлаждающей жидкости:
10 Нм

11. Подсоедините шланг расширительного бачка.
12. Долейте охлаждающую жидкость в расширительный бачок до отметки максимального уровня и закройте крышку расширительного бачка.
13. Долейте рекомендованную охлаждающую жидкость в радиатор до полного его заполнения.

Пропорция смешивания антифриза с водой:

1:1

Рекомендуемый антифриз:

высококачественный этиленгликолевый антифриз, содержащий антикоррозийные ингибиторы для двигателей из алюминиевых сплавов.

Заправочная емкость системы охлаждения:

емкость радиатора (включая трубопроводы):

1,30 л;

емкость расширительного бачка системы охлаждения (до отметки максимального уровня):

0,25 л.

ЕСВ00401

ПРЕДУПРЕЖДЕНИЕ:

- Если охлаждающая жидкость недоступна, используйте дистиллированную воду или мягкую водопроводную воду. Не используйте жесткую или соленую воду, поскольку она вредна для двигателя.
- Если вместо охлаждающей жидкости была использована вода, замените ее на охлаждающую жидкость при первой возможности, поскольку при использовании воды двигатель не охлаждается в достаточной степени и система охлаждения подвержена коррозии и риску замораживания.
- При добавлении воды в охлаждающую жидкость как можно скорее обратитесь к дилеру компании Yamaha для проверки относительного содержания антифриза в охлаждающей жидкости, иначе ее эффективность будет снижена.

14. Заверните крышку радиатора, запустите двигатель, дайте ему поработать на холостом ходу, а затем заглушите его.
15. Снимите крышку радиатора для проверки уровня охлаждающей жидкости в нем. Если после охлаждения двигателя уровень охлаждающей жидкости снизился, добавьте ее до края горловины радиатора и закройте пробку радиатора.
16. Запустите двигатель и проверьте систему охлаждения на наличие утечек.

ПРИМЕЧАНИЕ: _____

При обнаружении утечек обратитесь к официальному дилеру компании Yamaha для проверки системы охлаждения двигателя.

17. Установите панели и передний багажник на место.

ЕВU23645

Чистка фильтрующего элемента воздухоочистителя

Фильтрующий элемент воздухоочистителя подлежит замене в указанные в таблице периодического обслуживания и смазки интервалы времени. Фильтрующий элемент воздухоочистителя подлежит более частой очистке или замене (при необходимости) при эксплуатации мотовездехода в необычно влажных или пыльных условиях.

ПРИМЕЧАНИЕ: _____

В нижней части корпуса воздухоочистителя есть контрольный патрубок. Периодически проверяйте патрубок и, если там скопились пыль или влага, опорожните его, а также очистите фильтрующий элемент и корпус воздухоочистителя.

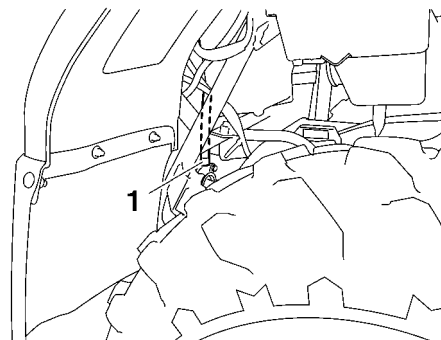

1. Контрольный патрубок корпуса воздухоочистителя.

1. Поставьте мотовездеход на ровную горизонтальную площадку.
2. Снимите седло (см. стр. 4-18).
3. Освободите фиксаторы и снимите крышку воздухоочистителя.

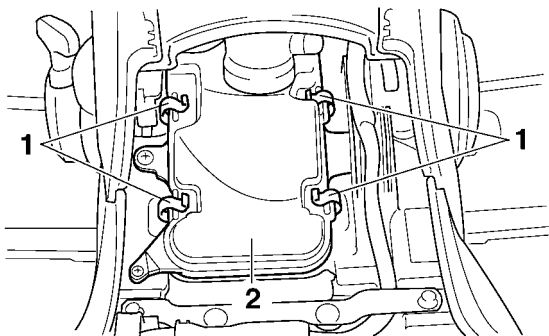

8

1. Крышка корпуса воздухоочистителя
2. Фиксатор крышки воздухоочистителя

4. Извлеките из корпуса фильтрующий элемент воздухоочистителя.

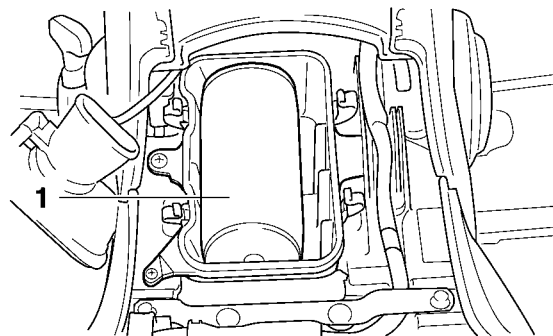

1. Фильтрующий элемент воздухоочистителя

5. Вытяните стопорную пластину, затем извлеките поролоновую вставку из рамы воздухоочистителя.

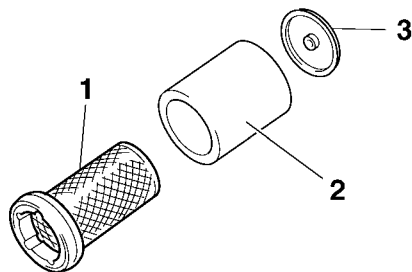

1. Рама фильтрующего элемента воздухоочистителя
2. Фильтрующий элемент
3. Стопорная пластина фильтрующего элемента

6. Аккуратно, но очень тщательно промойте поролоновую вставку в растворителе.

EWB01940

⚠ ПРЕДОСТЕРЕЖЕНИЕ

Пользуйтесь специальным растворителем, предназначенным для промывки фильтрующих элементов. Не пользуйтесь для промывки фильтрующего элемента воздухоочистителя бензином или растворителями с низкой температурой возгорания, чтобы избежать возгорания или взрыва в двигателе.

7. Сожмите фильтрующий элемент, чтобы слить избыток растворителя, а затем дайте ему окончательно высохнуть.

ECB00440

ПРЕДУПРЕЖДЕНИЕ:

Выжимая фильтрующий элемент, не перекручивайте его.

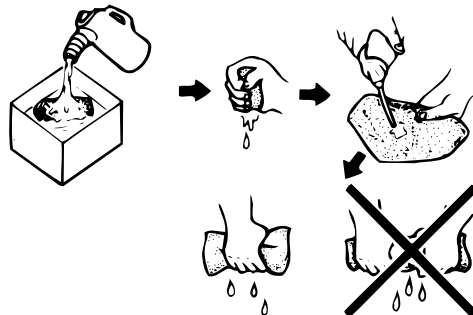

8. Проверьте фильтрующий элемент и при необходимости замените его.
9. Нанесите на фильтрующий элемент качественную смазку, предназначенную для поролоновых фильтров.

ПРИМЕЧАНИЕ:

Фильтрующий элемент должен быть влажным, но не мокрым до такой степени, чтобы с него капало масло.

10. Установите поролоновый фильтрующий элемент и сетку в корпус воздухоочистителя.

11. Установите фильтрующий элемент воздухоочистителя в его корпус. Установите крышку воздухоочистителя, закрепив ее фиксаторами к корпусу.
12. Установите на место седло.

ПРИМЕЧАНИЕ:

Воздухоочиститель нужно очищать через каждые 20–40 моточасов. Если мотовездеход эксплуатируется при большой запыленности воздуха, чистку и смазку фильтрующего элемента следует производить чаще. При каждом обслуживании воздухоочистителя убедитесь, что проходу воздуха в воздухозаборник ничто не препятствует.

8

Проверьте места стыков резиновой прокладки корпуса воздушного фильтра с корпусом дроссельной заслонки и другие соединения воздуховода на герметичность. Надежно затяните все крепления, чтобы избежать проникновения в двигатель неотфильтрованного воздуха.

ЕСВ00460

ПРЕДУПРЕЖДЕНИЕ:

- Убедитесь в правильности установки фильтрующего элемента в корпусе воздухоочистителя.
- Не запускайте двигатель при снятом воздухоочистителе. Проникновение неочищенного воздуха в двигатель приведет к быстрому износу его деталей и выходу из строя. Кроме того, неочищенный воздух нарушит работу карбюратора и снизит мощность двигателя. Не исключен также перегрев двигателя.

ЕВU27081

Чистка пламегасителя

Производите чистку в хорошо проветриваемом помещении без горючих материалов. Перед чисткой пламегасителя дайте выпускной системе и глушителю остыть.

1. Отверните болты.

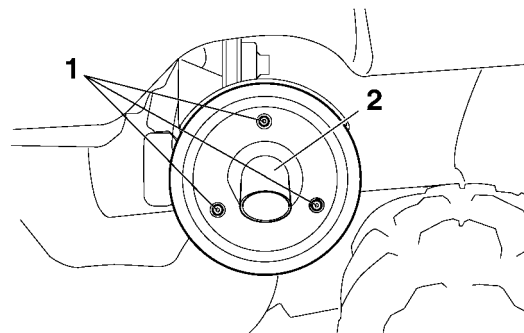

1. Болт
2. Выхлопная труба

2. Извлеките выпускную трубу из глушителя, потянув ее на себя.

3. Слегка постучите по трубе, затем с помощью проволочной щетки снимите весь нагар с пламегасителя и внутренней части выхлопной трубы.

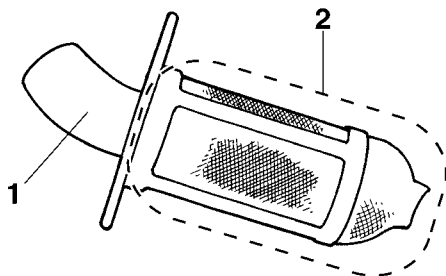

1. Выхлопная труба
2. Пламегаситель

4. Вставьте трубу в глушитель и совместите отверстия болтов.
5. Установите на место и закрутите болт с рекомендованным усилием.

Усилие затяжки:
болт выхлопной трубы:
10 Нм

EWB02340

⚠ ПРЕДОСТЕРЕЖЕНИЕ

Не запускайте двигатель в закрытых помещениях при снятом пламегасителе. В противном случае возникает риск пожара, а вы можете повредить глаза и получить ожоги или отравиться угарным газом, что может привести к летальному исходу. Перед обслуживанием системы выхлопа отработавших газов убедитесь, что все элементы системы остыли.

EBU23920

Патрубок воздуховода системы охлаждения клиновидного ремня

8

Если в контрольном патрубке системы охлаждения клиновидного ремня скопилась грязь или вода, снимите патрубок и очистите его.

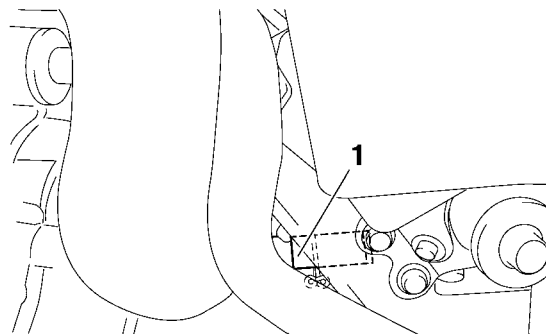

1. Контрольный патрубок системы охлаждения клиновидного ремня (левая передняя сторона мотовездехода)

Пробка сливного отверстия кожуха клиновидного ремня

После преодоления водной преграды, глубина которой достаточна, чтобы вода попала в кожух приводного ремня, отверните пробку сливного отверстия кожуха для слива из него воды.

ПРИМЕЧАНИЕ:

Если после открытия пробки сливного отверстия из кожуха приводного ремня слилась вода, обратитесь к официальному дилеру компании Yamaha для проверки остальных элементов двигателя, так как вода могла повредить их.

8

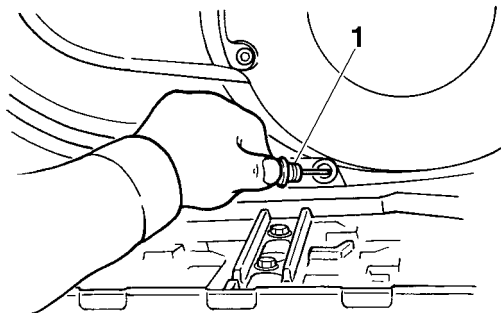

1. Пробка сливного отверстия кожуха клиновидного ремня

Регулировка карбюратора

Карбюратор должен проверяться и, при необходимости, регулироваться в соответствии с указанными в таблице периодического обслуживания и смазки интервалами. Карбюратор – жизненно важный элемент двигателя, требующий тщательной регулировки. Поэтому регулировку карбюратора следует проводить у официального дилера компании Yamaha, который имеет профессиональные знания и опыт. Регулировка описывается далее, однако может проводиться владельцем как часть технического обслуживания.

ПРЕДУПРЕЖДЕНИЕ:

Первоначальные регулировки карбюраторов устанавливаются и проверяются на заводе Yamaha. Изменение этих установок без достаточной технической компетенции может привести к снижению производительности и повреждению двигателя.

Регулировка частоты вращения вала двигателя на холостом ходу

Частота вращения вала двигателя на холостом ходу должна проверяться и, при необходимости, регулироваться в соответствии с указанными в таблице периодического обслуживания и смазки сроками.

ПРИМЕЧАНИЕ: _____

Для выполнения данной регулировки необходим диагностический тахометр.

1. Запустите и прогрейте двигатель.

ПРИМЕЧАНИЕ: _____

Прогретый двигатель сразу «отзывается» на открытие дроссельной заслонки.

2. Снимите панель D (см. стр. 8-9).
3. Закрепите тахометр на высоковольтном проводе свечи зажигания.
4. Проверьте частоту вращения вала двигателя на холостом ходу и, при необходимости, отрегулируйте её до номинального значения вращением винта ограничения угла закрытия дроссельной заслонки. Для увеличения частоты холостого хода поверните стопорный винт в направлении (a), а для уменьшения – в направлении (b).

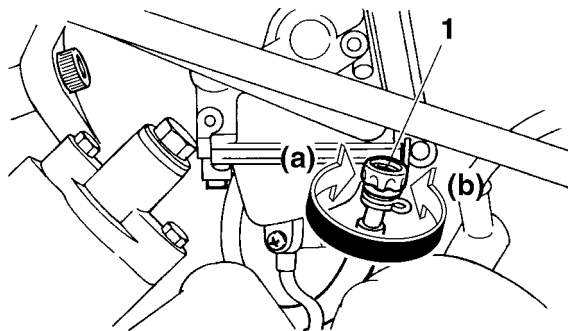

1. Винт ограничения угла закрытия дроссельной заслонки

Частота вращения вала двигателя на холостом ходу:
1450–1550 об/мин

ПРИМЕЧАНИЕ: _____

Если указанная частота вращения двигателя на холостом ходу не может быть отрегулирована описанным выше методом, обратитесь к дилеру компании YAMAHA для проведения регулировки.

5. Установите панель.

Регулировка свободного хода троса привода дроссельной заслонки

Свободный ход троса привода дроссельной заслонки должен проверяться и при необходимости регулироваться в соответствии с указанными в таблице периодического обслуживания и смазки интервалами.

Свободный ход троса привода дроссельной заслонки должен составлять 3,0–5,0 мм со стороны рукоятки акселератора. Периодически проверяйте свободный ход рычага и при необходимости регулируйте его указанным ниже образом.

8

ПРИМЕЧАНИЕ:

Частота холостого хода должна быть проверена и отрегулирована (при необходимости) прежде, чем начинать регулировку свободного хода троса привода дроссельной заслонки.

1. Сдвиньте резиновый защитный колпачок.
2. Ослабьте контргайку.
3. Для увеличения свободного хода троса привода дроссельной заслонки поворачивайте регулировочную гайку в направлении (а). Для уменьшения свободного хода троса привода дроссельной заслонки поворачивайте регулировочную гайку в направлении (b).

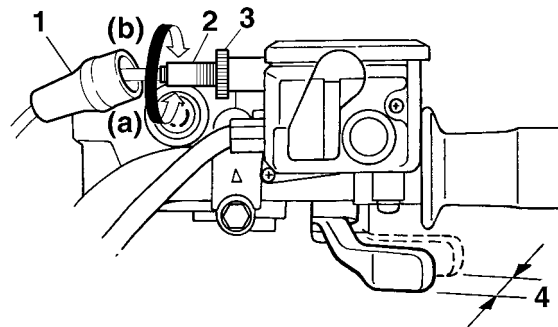

1. Резиновый колпачок
2. Регулировочный винт свободного хода троса привода дроссельной заслонки
3. Контргайка
4. Свободный ход троса привода дроссельной заслонки
5. Затяните контргайку.
5. Сдвиньте резиновый защитный колпачок в исходное положение

EВU24060

Зазоры в клапанном механизме

Зазоры в клапанном механизме изменяются в процессе эксплуатации, приводя к неправильному газораспределению и повышенному шуму двигателя. Чтобы этого не случилось, зазоры в клапанном механизме должны регулироваться дилерской организацией компании Yamaha в указанные в таблице периодического обслуживания и смазки интервалы времени.

Регулировка троса системы фиксации рычага коробки передач

Трос фиксации рычага коробки передач в выбранном положении со временем растягивается, что может привести к неправильной работе системы. Трос фиксации рычага коробки передач должен проверяться и, при необходимости, регулироваться официальным представителем компании Yamaha в сроки, указанные в таблице периодического обслуживания и смазки.

Проверка передних тормозных колодок и задних тормозных дисков

Передние тормозные колодки и задние тормозные диски подлежат проверке на износ в указанные в таблице периодического обслуживания и смазки интервалы времени.

ПРИМЕЧАНИЕ:

Данная модель мотовездехода оснащается «мокрым» многодисковым задним тормозом, который располагается внутри корпуса главной передачи.

Передние тормозные колодки

Проверьте каждую заднюю тормозную колодку на отсутствие повреждений и измерьте толщину накладок. Если тормозная колодка имеет повреждения или толщина её накладки меньше 1,0 мм, обратитесь к дилеру компании Yamaha для замены тормозных колодок комплектом.

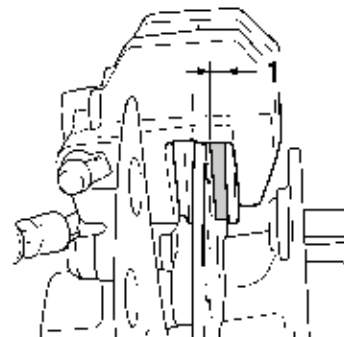

1. Толщина накладки

ПРИМЕЧАНИЕ:

Для осмотра тормозных колодок необходимо снять колеса (см. стр. 8-58).

Задние тормозные диски

Задний тормоз оборудован специальным индикатором износа, благодаря которому для проверки износа диска не нужно разбирать тормозной механизм. Для определения степени износа тормозных дисков проверьте положение индикатора износа во время нажатия на тормоз. Если тормозные диски износились до такой степени, что индикатор достигает значка предельно допустимого износа, обратитесь к официальному дилеру компании Yamaha для замены тормозных колодок комплектом.

8

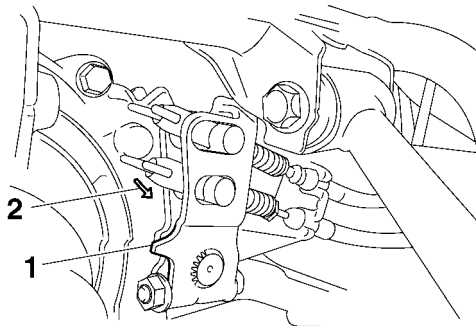

1. Индикатор износа
2. Значок предельно допустимого износа

Проверка уровня тормозной жидкости

Недостаточное количество тормозной жидкости может привести к попаданию воздуха в тормозную систему, вызвав ее неработоспособность. Перед поездкой убедитесь, что уровень тормозной жидкости находится выше отметки минимального уровня и пополните объем при необходимости. Пониженный уровень тормозной жидкости может свидетельствовать о протечках и/или износе тормозных колодок. Если уровень тормозной жидкости понижен, обязательно проверьте тормозную систему на отсутствие протечек, а также проверьте степень износа тормозных колодок.

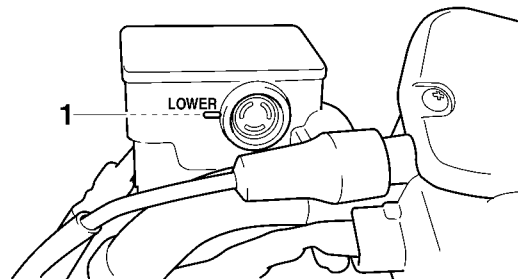

1. Отметка минимального уровня

Соблюдайте следующие меры предосторожности:

- Проверку уровня тормозной жидкости проводите на расположенном горизонтально бачке.

- Используйте тормозную жидкость только рекомендованного типа. В противном случае возможно повреждение резиновых уплотнений, что приведет к протечкам и ухудшению эффективности тормозной системы.

Рекомендованная тормозная жидкость:
DOT 4

- При замене используйте тормозную жидкость того же типа. Результатом смешивания жидкостей разного типа может явиться вредоносная химическая реакция, приводящая к ненормальному функционированию тормозов.
- Следите, чтобы во время заправки жидкости в бачок не попала вода. Вода может заметно понизить значение точки кипения жидкости и привести к образованию паровых пробок.
- Тормозная жидкость может повредить окрашенные поверхности и детали из пластика. Немедленно вытрите пролитую жидкость.
- Постепенное понижение уровня тормозной жидкости по мере износа тормозных колодок является нормальным. Однако если уровень тормозной жидкости понизился внезапно, обратитесь к дилеру Yamaha для выяснения причины.

EBU24281

Замена тормозной жидкости

Обращайтесь к дилеру компании Yamaha для замены тормозной жидкости и рабочей жидкости привода сцепления в сроки, указанные в ПРИМЕЧАНИИ после таблицы периодического обслуживания и смазки. Кроме того, уплотнения главных

тормозных цилиндров, тормозных скоб, а также и тормозные шланги при наличии повреждений или протечек следует заменять в указанные ниже интервалы времени.

- Сальники: замена 1 раз в два года.
- Тормозные шланги: замена 1 раз в четыре года.

EBU24393

Проверка свободного хода рычага переднего тормоза

Свободный ход рычага переднего тормоза подлежит проверке в указанные в таблице периодического обслуживания и смазки интервалы времени. Рычаг не должен иметь свободного хода, как это показано на иллюстрации. При появлении свободного хода обратитесь к официальному дилеру Yamaha для проверки тормозной системы.

8

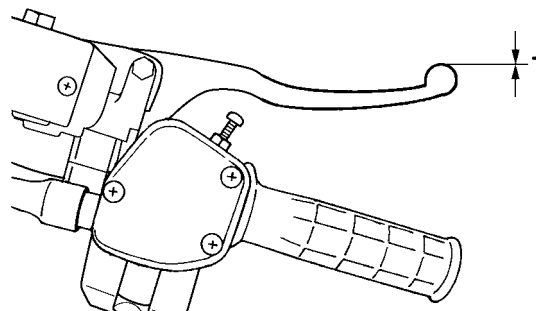

1. Свободный ход рычага тормоза

**ПРЕДОСТЕРЕЖЕНИЕ**

Движение на мотовездеходе с неправильно обслуживаемыми или плохо отрегулированными тормозами может привести к снижению эффективности торможения, что может закончиться аварией.

После обслуживания:

- Убедитесь в плавности работы тормозов и правильности значения свободного хода тормозного рычага.
- Убедитесь, что тормоза не «прихватывают».
- Убедитесь, что тормоза не «мягкие». В случае попадания воздуха в систему ее необходимо прокачать.

8 Замена элементов тормозов требует профессиональных знаний. Эта работа должна выполняться специалистами официального дилера компании Yamaha.

Регулировка свободного хода педали тормоза, рычага заднего тормоза и проверка положения педали тормоза

Свободный ход педали тормоза, рычага заднего тормоза и проверка положения педали тормоза необходимо проверять и при необходимости регулировать в сроки, указанные в таблице периодического обслуживания и смазки.

ПРИМЕЧАНИЕ:

- Всегда выполняйте все описанные работы по обслуживанию задних тормозных механизмов в следующем порядке.
- Проводя регулировку заднего тормоза, обязательно регулируйте работу как педали, так и ручного рычага.
- Перед регулировкой свободного хода рычага заднего тормоза и педали тормоза обязательно проверьте степень износа тормозных дисков.

Регулировка свободного хода рычага заднего тормоза и педали тормоза

Свободный ход педали тормоза должен составлять 17,0–20,0 мм. Свободный ход рычага заднего тормоза должен составлять 8,0–10,5 мм. В случае неправильной величины свободного хода отрегулируйте его следующим образом:

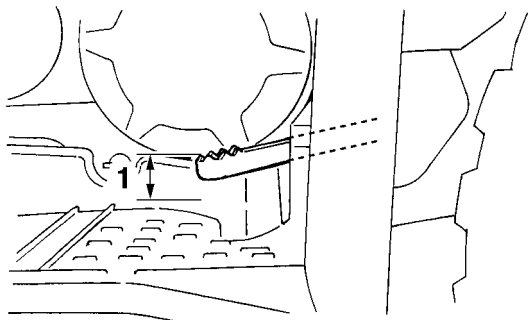

1. Свободный ход педали тормоза

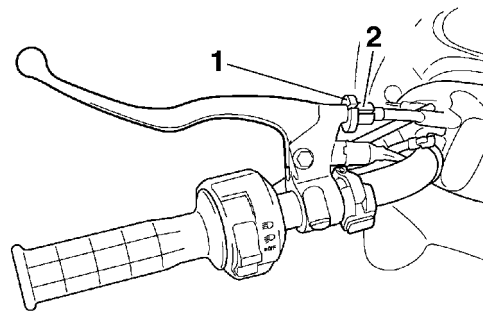

1. Контргайка
2. Регулировочный болт свободного хода рычага тормоза

8

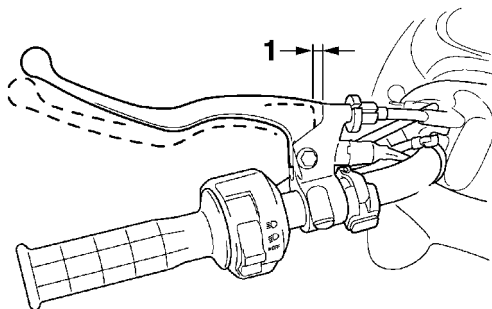

1. Свободный ход рычага заднего тормоза

1. Ослабьте контргайку у рычага заднего тормоза и полностью закрутите регулировочный болт свободного хода рычага тормоза.

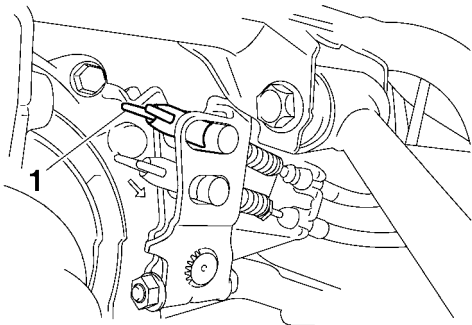

8 1. Регулировочная гайка свободного хода рычага тормоза

3. Надавите на рычаг вала тормозного кулака в направлении (а) по его остановки (прилагаемая сила – около 5 кг), затем с помощью регулировочной гайки свободного хода педали тормоза, расположенной у корпуса главной передачи, установите размер зазора «А», равный 2,5–3,0 мм.

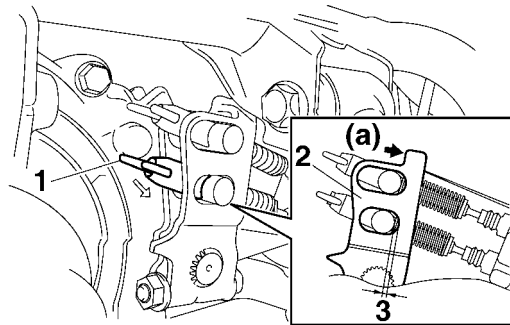

1. Регулировочная гайка свободного хода педали тормоза
2. Рычаг вала тормозного кулака
3. Зазор «А»

4. Надавите на рычаг вала тормозного кулака в направлении (а) по его остановки (прилагаемая сила – около 5 кг), затем с помощью регулировочной гайки свободного хода рычага тормоза, расположенной у корпуса главной передачи, установите размер зазора «В», равный 4,0–6,0 мм.

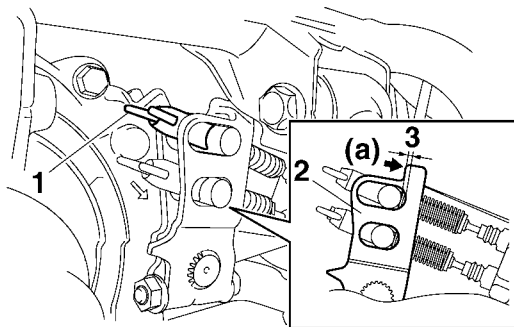

1. Регулировочная гайка свободного хода рычага тормоза
2. Рычаг вала тормозного кулака
3. Зазор «В»

5. Проверьте свободный ход рычага тормоза и при необходимости отрегулируйте его с помощью регулировочного болта у рычага на руле. Для увеличения свободного хода рычага тормоза поверните регулировочный болт в направлении (а), для уменьшения – в направлении (b).

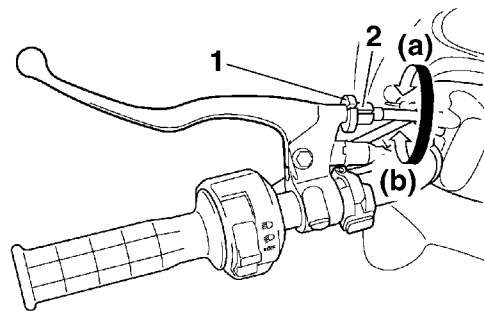

1. Контргайка
2. Регулировочный болт свободного хода рычага тормоза

6. Затяните контргайку у рычага тормоза.

ПРИМЕЧАНИЕ: _____

При регулировке свободного хода рычага заднего тормоза:

- Убедитесь, что педаль тормоза не находится в нажатом положении.
 - Убедитесь в неподвижности педали тормоза.
- _____

Проверка положения педали тормоза

Верхняя часть педали тормоза должна быть расположена на 75,0–85,0 мм выше верхней части подножки. Если высота установки педали тормоза не соответствует штатной, обратитесь к официальному дилеру Yamaha для ее регулировки.

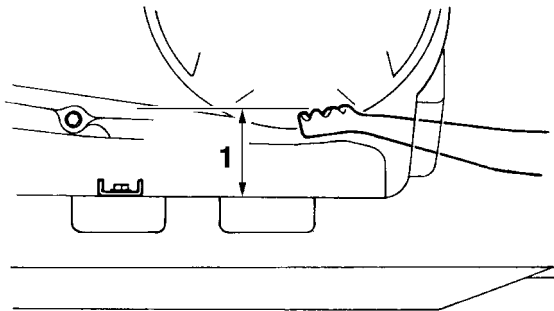

- 8 1. Расстояние между педалью тормоза и подножкой

EWB02080

⚠ ПРЕДОСТЕРЕЖЕНИЕ

Езда на мотовездеходе с неправильно обслуживаемыми или плохо отрегулированными тормозами может привести к снижению эффективности торможения, что может окончиться аварией.

После обслуживания:

- Убедитесь в плавности работы тормозов и правильности значения свободного хода тормозного рычага.
- Убедитесь, что тормоза не «прихватывают».

Замена элементов тормозов требует профессиональных знаний. Эта работа должна выполняться специалистами официального дилера компании Yamaha.

ЕВU24230

Пыльники осей

Пыльники необходимо проверять на наличие повреждений в указанные в таблице периодического обслуживания и смазки интервалы времени. Проверьте пыльники на наличие разрывов или других повреждений. При обнаружении повреждения обратитесь к официальному дилеру компании Yamaha для замены.

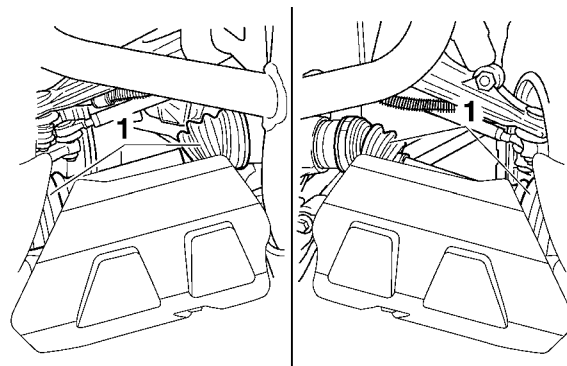

1. Пыльники передних валов (с каждой стороны)

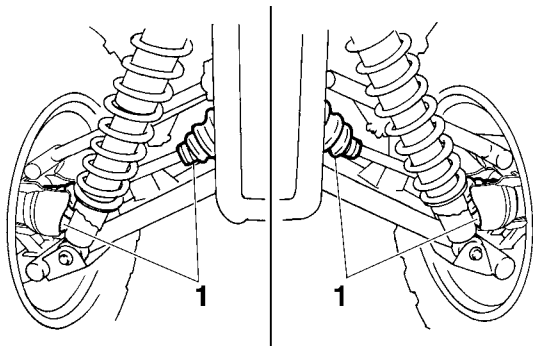

1. Пыльники задних валов (с каждой стороны)

ЕВU24752

Концевые выключатели стоп-сигналов

Исправность концевых выключателей стоп-сигналов должна проверяться и, при необходимости, регулироваться в соответствии со сроками, указанными в таблице периодического обслуживания и смазки.

Порядок регулировки концевого выключателя педали тормоза приведен ниже. Другие выключатели должны регулироваться официальным дилером Yamaha.

1. Снимите панель В (см. стр. 8-9).

ПРИМЕЧАНИЕ:

Концевой выключатель стоп-сигнала считается правильно отрегулированным, когда стоп-сигнал загорается непосредственно перед началом срабатывания тормоза.

2. Поворачивайте регулировочную гайку, удерживая концевой выключатель стоп-сигнала от проворачивания. Для более раннего включения стоп-сигнала поворачивайте регулировочную гайку в направлении (а). Для более позднего включения стоп-сигнала поворачивайте регулировочную гайку в направлении (b).

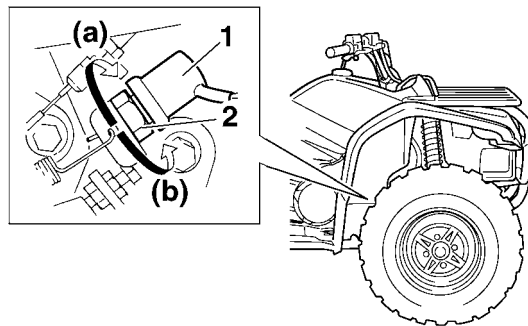

1. Выключатель стоп-сигнала
2. Регулировочная гайка концевого выключателя стоп-сигнала

3. Установите панель на место.

ЕВU24900

Проверка и смазка тросов

Перед каждой поездкой должны проверяться функционирование и состояние тросов; тросы и наконечники тросов должны смазываться при необходимости. Если трос поврежден или не перемещается плавно, обратитесь к дилеру компании Yamaha для его проверки или замены.

Рекомендуемая смазка:
моторное масло

8

ЕВВ02130

⚠ ПРЕДОСТЕРЕЖЕНИЕ

Проверяйте тросы как можно чаще, неисправные тросы меняйте. Если оболочка кабеля повреждена, вероятность появления коррозии увеличивается. Кроме этого, трос может начать быстро изнашиваться и ломаться, что может привести к затруднениям при управлении и стать причиной аварии или несчастного случая.

ЕВU28711

Проверка и смазка рычагов привода переднего и заднего тормозов

Работа рычагов привода переднего и заднего тормозов должна проверяться перед каждой поездкой, а при необходимости оси рычагов следует смазать.

Рекомендуемая смазка:

рычаг переднего тормоза:

силиконовая консистентная смазка;

рычаг заднего тормоза:

смазка на основе лития (общего назначения)

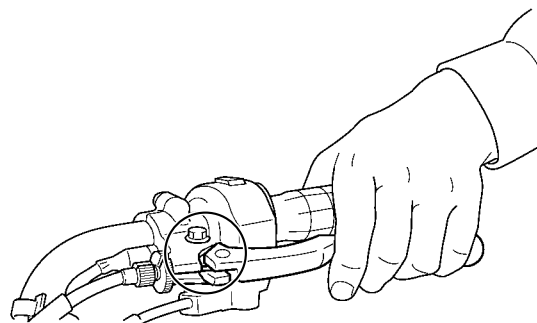

ЕВU28832

Проверка и смазка педали тормоза

Функционирование педали тормоза следует проверять перед каждой поездкой, а ось педали следует смазывать по мере необходимости.

ПРИМЕЧАНИЕ:

Для того чтобы получить доступ к оси педали тормоза, снимите панель В (см. стр. 8-9).

Рекомендуемая смазка:
смазка на основе лития (общего назначения)

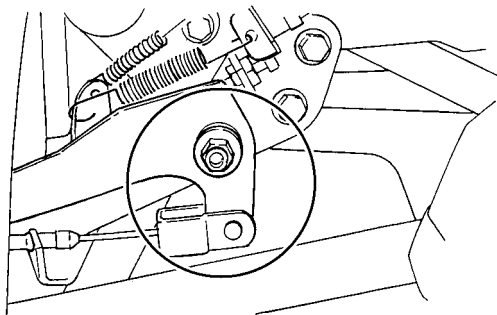

EBU24962

Проверка подшипников колес

Передние и задние подшипники колес подлежат проверке в указанные в таблице периодического обслуживания и смазки интервалы времени. При наличии зазора в ступице колеса или при негладном его вращении, обратитесь к официальному дилеру компании Yamaha для проверки подшипников колес.

EBU24970

Смазка шарнира карданного вала трансмиссии

Шарнир карданного вала трансмиссии подлежит смазке в сроки, указанные в таблице периодического обслуживания и смазки.

Производите смазку шарнира с помощью шприца.

Рекомендуемая смазка:
смазка на основе лития (общего назначения)

EBU25021

Проверка втулок стабилизатора

Втулки стабилизатора необходимо проверять на наличие разрывов или других повреждений в указанные в таблице периодического обслуживания и смазки интервалы времени. При необходимости замены втулок стабилизатора обратитесь к официальному дилеру компании Yamaha.

ЕВU25051

Смазка задних поворотных шкворней

Поворотные шкворни подлежат смазке в указанные в таблице периодического обслуживания и смазки интервалы времени.

Производите смазку осей с помощью шприца.

Рекомендуемая смазка:
смазка на основе лития (общего назначения)

8

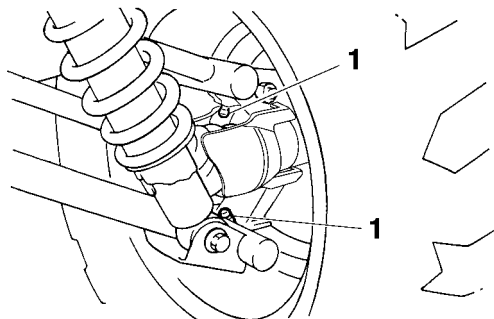

1. Ниппель для смазки

ЕВU25102

Смазка рулевого вала

Рулевой вал подлежит смазке в указанные в таблице периодического обслуживания и смазки интервалы времени.

Рекомендуемая смазка:
смазка на основе лития (общего назначения)

ЕВU29182

Аккумуляторная батарея

Данная модель укомплектована не нуждающейся в обслуживании аккумуляторной свинцово-кислотной батареей с клапаном сброса (VRLA). Проверка уровня электролита или долив дистиллированной воды не требуются. Проверьте и при необходимости затяните винтовые соединения клемм аккумуляторной батареи.

ЕСВ00620

ПРЕДУПРЕЖДЕНИЕ:

Не пытайтесь разбирать уплотнения элементов аккумуляторной батареи, поскольку это приведет к необратимому повреждению аккумулятора.

⚠ ПРЕДОСТЕРЕЖЕНИЕ

Электролит ядовит и опасен, поскольку он содержит серную кислоту, вызывающую серьезные ожоги. Избегайте контакта электролита с кожей, глазами или одеждой. Работайте вблизи аккумуляторной батареи только в защитных очках.

Меры первой помощи:

ПРИ ВНЕШНЕЙ ТРАВМЕ: промойте пораженное место водой.

ПРИ ПОПАДАНИИ ВНУТРЬ: выпейте большое количество воды или молока. Потом примите молоко с магниезией, взбитыми яйцами или растительным маслом. Незамедлительно обратитесь к врачу.

ПРИ ПОРАЖЕНИИ ГЛАЗ: Промывайте глаза водой в течение 15 минут и незамедлительно обратитесь к врачу.

Аккумуляторная батарея испаряет взрывоопасные газы. Держите ее в отдалении от искр, пламени, сигарет или иных вероятных источников возгорания. Заряжайте батарею и работайте с ней только в хорошо вентилируемом помещении.

ХРАНИТЕ В МЕСТАХ, НЕДОСТУПНЫХ ДЛЯ ДЕТЕЙ.

Снятие аккумуляторной батареи

1. Снимите седло (см. стр. 4-18).
2. Отверните болты и снимите крепежную планку.
3. Отвинтите соответствующие гайки и отключите сначала отрицательную клемму аккумулятора, затем положительную.

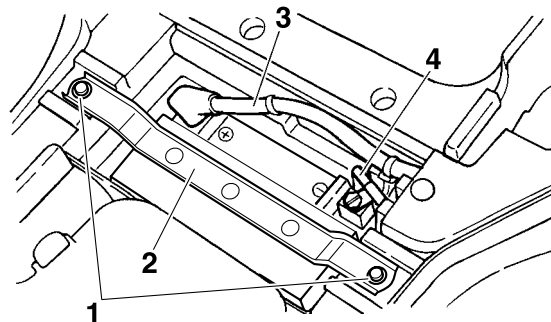

1. Болты
2. Крепежная планка
3. Положительная клемма аккумулятора (красная)
4. Отрицательная клемма аккумулятора (черная)

4. Извлеките аккумуляторную батарею из отсека.

Зарядка аккумуляторной батареи

Если аккумуляторная батарея окажется полностью разряженной, как можно скорее обратитесь к дилеру Yamaha для ее зарядки. Имейте в виду, что аккумуляторная батарея разряжается быстрее, если на мотовездеходе установлено дополнительно электрооборудование.

ПРЕДУПРЕЖДЕНИЕ:

Для зарядки герметизированных аккумуляторных свинцово-кислотной батареей с клапаном сброса (VRLA) требуются специальные зарядные устройства постоянного напряжения. Использование обычного зарядного устройства повредит аккумуляторную батарею. Если у вас нет возможности воспользоваться зарядным устройством для аккумуляторных свинцово-кислотной батареей с клапаном сброса, обратитесь к официальному дилеру компании Yamaha для зарядки батареи.

8

Хранение аккумуляторной батареи

- Если мотовездеход не используется более месяца, снимите аккумуляторную батарею, полностью зарядите ее и поместите в прохладное сухое место.
- Если аккумуляторной батарее предстоит хранение сроком более двух месяцев, проверяйте ее состояние не реже одного раза в месяц и полностью заряжайте ее при необходимости.

Установка аккумуляторной батареи**ПРИМЕЧАНИЕ:**

Убедитесь, что аккумуляторная батарея полностью заряжена.

1. Установите аккумуляторную батарею на место.
2. Подключите и закрепите болтами сначала положительную клемму батареи, затем отрицательную.

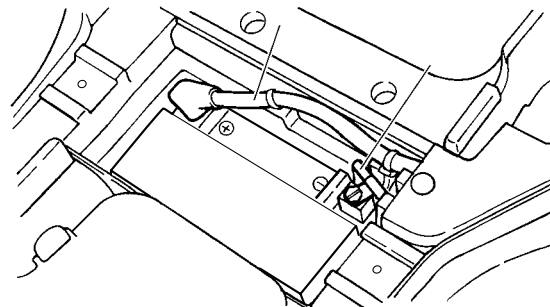

1. Положительная клемма аккумулятора (красная)
2. Отрицательная клемма аккумулятора (черная)

3. Установите и закрепите болтами крепежную планку аккумулятора.
4. Установите седло на место (см. стр. 4-18).

ПРЕДУПРЕЖДЕНИЕ:

Всегда храните аккумуляторную батарею заряженной. Хранение разряженной аккумуляторной батареи может привести к ее полному разрушению.

Замена плавкого предохранителя

Главный предохранитель и блок плавких предохранителей расположены под седлом (см. стр. 4-18).

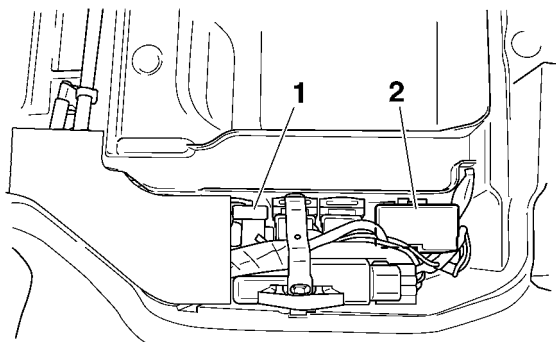

1. Главный предохранитель
2. Блок плавких предохранителей

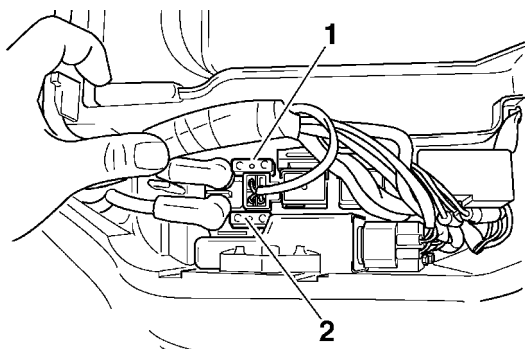

1. Главный предохранитель
2. Запасной главный предохранитель

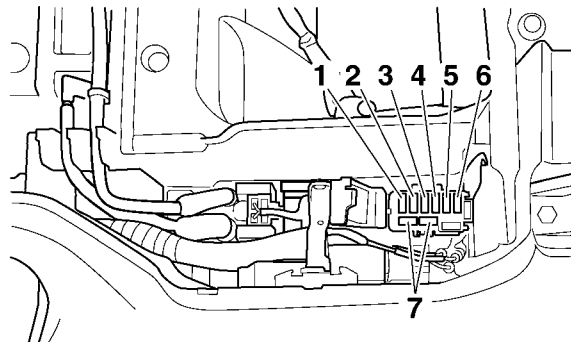

1. Предохранитель фары головного света
2. Предохранитель системы зажигания
3. Предохранитель дополнительной розетки постоянного тока
4. Предохранитель электромотора муфты включения режима полного привода
5. Предохранитель системы аварийной сигнализации
6. Запасной предохранитель (одометра и часов)
7. Запасной предохранитель

При перегорании плавкого предохранителя замените его следующим образом.

1. Поверните ключ зажигания в положение «OFF» [Выкл.] и выключите все электрические приборы.

ЕСВ00640

ПРЕДУПРЕЖДЕНИЕ:

Чтобы избежать случайного короткого замыкания цепи, поверните замок зажигания в положение «OFF» на время проверки или замены предохранителя.

2. Выньте перегоревший предохранитель, а затем поставьте новый предохранитель соответствующего номинала.

Номиналы плавких предохранителей:

Главный предохранитель:

30 А

Предохранитель цепи фары:

15 А

Предохранитель системы зажигания:

10 А

Предохранитель электромотора муфты полного привода:

10 А

Предохранитель сигнальной системы:

10 А

Предохранитель розетки постоянного тока:

10 А

Резервный предохранитель:

10 А

8

EWB02171

⚠ ПРЕДОСТЕРЕЖЕНИЕ

Обязательно используйте предохранитель необходимого номинала. Использование плавкого предохранителя иного номинала или использование неплавких перемычек опасно. Ненадлежащий номинал предохранителя приведет к повреждению электросистемы, которое может вызвать возгорание.

3. Поверните замок зажигания в положение «ON» и включите электрические приборы для проверки их работы.
4. Если предохранитель тут же перегорает, обратитесь к дилеру компании Yamaha для проверки электросистемы.

ЕВU25480

Замена лампы фары

При перегорании лампы замените ее следующим образом:

1. Снимите колпак лампы, потянув за него.

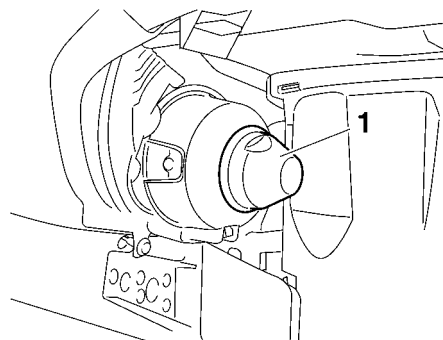

1. Колпак на обратной стороне лампы

2. Снимите крышку патрона фары.

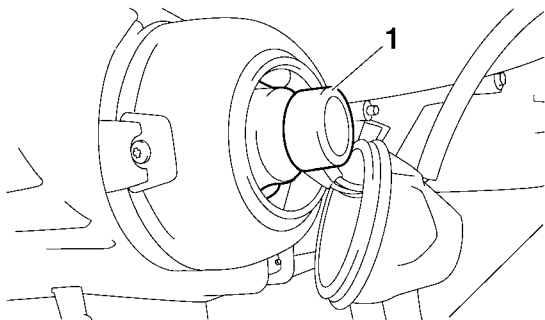

1. Крышка патрона фары

3. Чтобы снять патрон фары, нажмите на него и поверните против часовой стрелки.

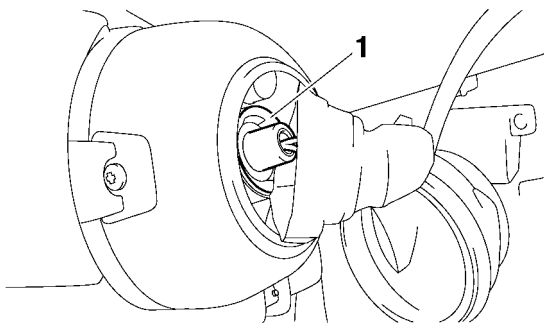

1. Патрон фары

4. Затем извлеките отработавшую лампу.

EWB02230

⚠ ПРЕДОСТЕРЕЖЕНИЕ

Лампа фары раскалена во время работы и некоторое время после ее выключения. Дайте лампе остыть, прежде чем приступить к выполнению операций. Вы можете получить ожоги. Контакт лампы с горючими веществами способен вызвать возгорание.

5. Вставьте новую лампу в патрон.

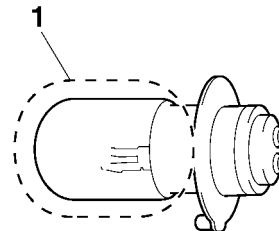

1. Не прикасайтесь к стеклянной колбе лампы

ЕСВ00650

ПРЕДУПРЕЖДЕНИЕ:

Не прикасайтесь к стеклянной колбе лампы, чтобы не испачкать ее маслом, иначе это отрицательно повлияет на прозрачность стекла, яркость свечения лампы и срок ее службы. Тщательно вытрите грязь и следы пальцев на колбе лампы при помощи ткани, смоченной в спирте или растворителе.

6. Установите патрон фары, нажав на него и повернув по часовой стрелке.
7. Установите крышку патрона фары, а также колпак с задней стороны лампы.

8

ЕСВ00670

ПРЕДУПРЕЖДЕНИЕ:

Убедитесь, что крышка правильно установлена и надежно зафиксирована на корпусе фары.

8. При необходимости отрегулируйте направление светового пучка фары.

ЕВU25551

Регулировка светового пучка фары

ЕСВ00690

ПРЕДУПРЕЖДЕНИЕ:

Рекомендуем доверить выполнение этой операции официальному дилеру Yamaha.

Чтобы поднять световой пучок фары, поверните регулировочный винт в направлении (а).

Чтобы опустить световой пучок фары, поверните регулировочный винт в направлении (b).

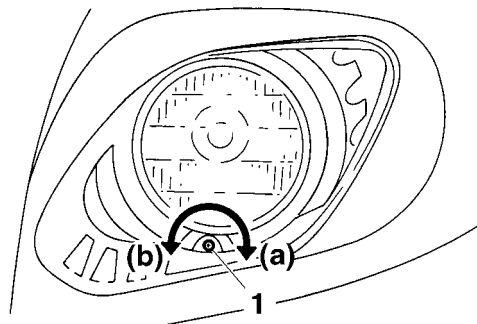

1. Регулировочный винт светового пучка фары

ЕВU25620

Замена лампы заднего фонаря/стоп-сигнала

При перегорании лампы габаритного огня или тормоза, замените ее следующим образом.

1. Снимите гайки с шайбами, затем рассеиватель лампы заднего фонаря/стоп-сигнала.

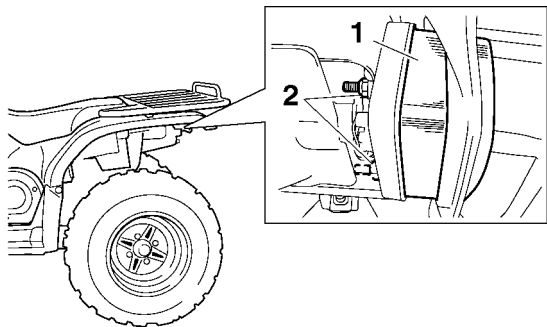

1. Задний фонарь/стоп-сигнал в сборе
2. Гайка

2. Снимите патрон лампы вместе с самой лампой, повернув его против часовой стрелки.

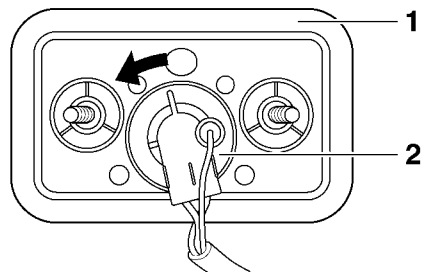

1. Задний фонарь/стоп-сигнал в сборе
2. Патрон лампы габаритного огня и стоп-сигнала

3. Выньте дефектную лампу, нажав на неё и повернув против часовой стрелки.

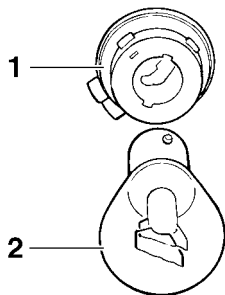

1. Патрон лампы габаритного огня и стоп-сигнала
 2. Лампа габаритного огня и стоп-сигнала
4. Вставьте в патрон новую лампу, нажмите на неё и затем поверните по часовой стрелке до упора.
 5. Установите патрон (вместе с лампой), повернув его по часовой стрелке.
 6. Установите на место рассеиватель лампы заднего фонаря/стоп-сигнала, установите гайки и шайбы.

EВU25651

Снятие колеса

1. Поставьте мотовездеход на ровную горизонтальную площадку.
2. Ослабьте колесные гайки.

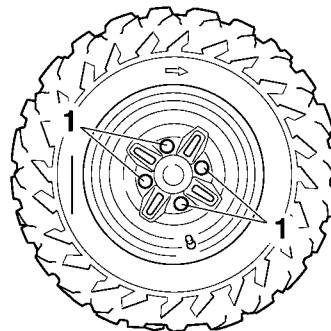

1. Колесные гайки
3. Приподнимите мотовездеход и подложите упоры под раму.
 4. Полностью отверните колесные гайки.
 5. Снимите колесо.

EВU25701

Установка колеса

1. Поставьте мотовездеход на ровную горизонтальную площадку.
2. Установите колеса и наживите гайки.

ПРИМЕЧАНИЕ:

- Метка на покрышке в виде стрелки «↔» должна указывать в направлении вращения колеса.
- На всех колесах используются конические гайки. Наживите гайки таким образом, чтобы их коническая часть была направлена в сторону диска колеса.

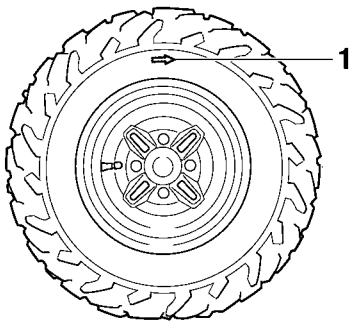

1. Маркировка направления вращения

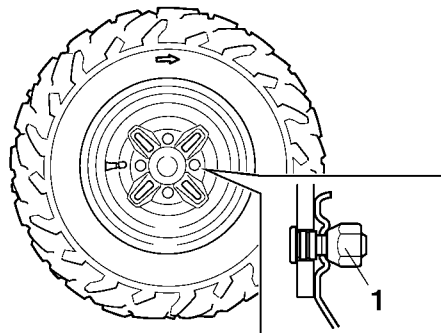

1. Коническая гайка

3. Опустите мотовездеход на грунт .
4. Затяните колесные гайки с рекомендуемым усилием.

Усилие затяжки:
гайки передних колес:
55 Нм;
гайки задних колес:
55 Нм.

Диагностика и устранение неисправностей

Хотя мотовездеходы Yamaha проходят всестороннюю проверку перед отгрузкой с завода, во время эксплуатации могут проявиться отдельные неисправности. Например, любые проблемы с топливом, компрессией или зажиганием могут привести к затрудненному запуску и потере мощности.

Приведенная ниже таблица возможных неисправностей и способов их устранения представляет быструю и несложную процедуру самостоятельной проверки этих важных систем. Однако если вашему мотовездеходу требуется ремонт, обратитесь к официальному дилеру компании Yamaha. Квалифицированные специалисты официального сервиса располагают необходимыми инструментами, опытом и навыками качественного ремонта мотовездеходов. Используйте только оригинальные запасные части Yamaha. Контрафактные запасные части могут выглядеть как запасные части Yamaha, но они часто хуже по качеству, меньше служат и могут стать причиной дорогостоящего ремонта.

8

ПРЕДОСТЕРЕЖЕНИЕ

Не курите во время проверки топливной системы. Топливо может воспламениться или взорваться, причинить травмы или повредить оборудование. Убедитесь в отсутствии источников открытого огня или искрения, таких как кипятильники и обогреватели.

Последовательность поиска неисправностей

Проблемы с запуском двигателя или потеря мощности

1. Топливо

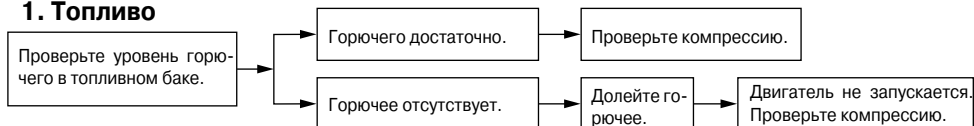

2. Компрессия

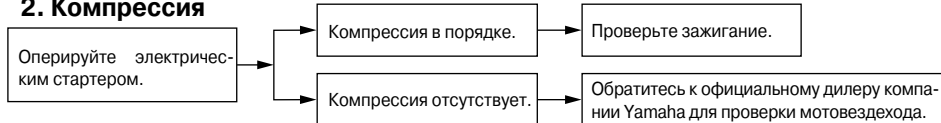

3. Система зажигания

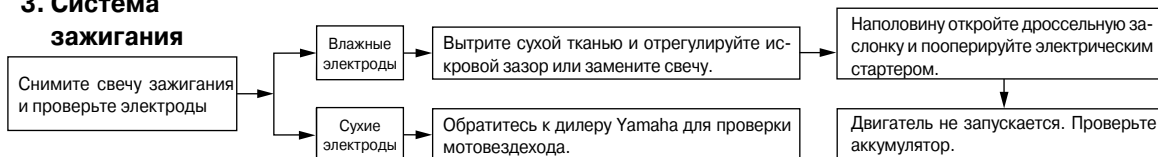

4. Аккумуляторная батарея

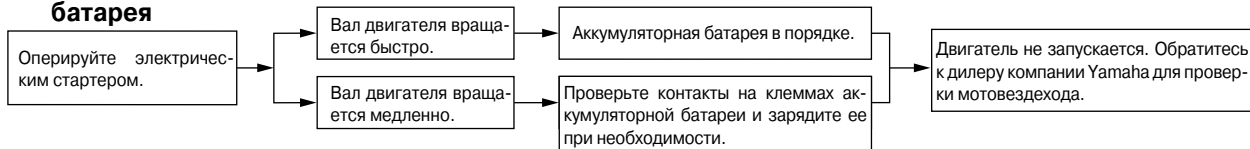

Двигатель перегревается

EWB02290



Всегда давайте двигателю и радиатору остыть, прежде чем снимать крышку радиатора. В противном случае вы можете получить ожоги от выплеснувшейся жидкости или пара под давлением. При открывании пробки радиатора накрывайте ее куском плотной ветоши.

Перед тем как снять пробку, стравите излишки давления.

8

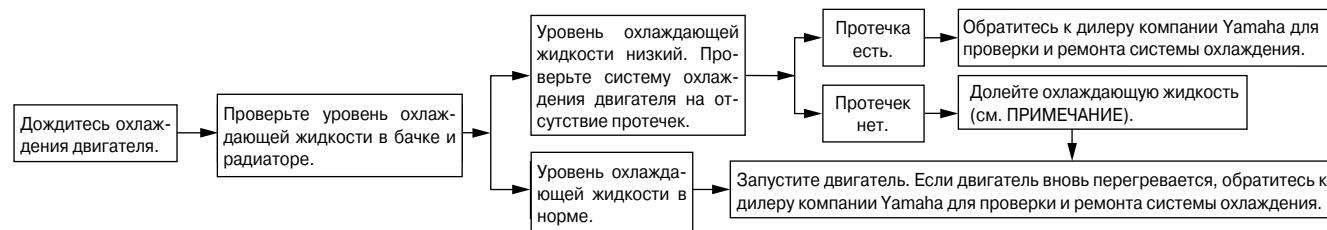

ПРИМЕЧАНИЕ:

Если охлаждающая жидкость недоступна, вместо нее временно может быть использована водопроводная вода при условии замены на рекомендованную охлаждающую жидкость при первой возможности.

ЧИСТКА И ХРАНЕНИЕ

EВU25880

Чистка

Частая и тщательная мойка мотовездехода не только улучшает его внешний вид, но и повышает его характеристики, а также продлевает срок службы многих деталей.

1. Перед чисткой мотовездехода:
 - a. Закройте отверстие выхлопной трубы для предотвращения попадания в нее воды. Для этого можно использовать полиэтиленовый пакет и резиновый жгут.
 - b. Убедитесь, что свеча зажигания и крышки всех заливных горловин и отверстий находятся на своих местах.
2. Если двигатель сильно загрязнен, очистите его щеткой и обезжиривающим средством. Не допускайте попадания обезжиривающего средства на оси колес.
3. Смойте грязь и моющий состав при помощи шланга. Давление струи не должно быть слишком высоким.

ЕСВ00710

ПРЕДУПРЕЖДЕНИЕ:

Струя воды под высоким давлением может повредить колесные подшипники, тормозные механизмы, уплотнения трансмиссии и электроприборы. Применение моющих аппаратов высокого давления (как например, на автомобильных мойках) может привести к необходимости выполнения дорогостоящего ремонта.

4. После того как вы смоете основную грязь, промойте все поверхности слабым мыльным раствором. Труднодоступные места можно очистить старой зубной щеткой или ершиком для бутылок.
5. Промойте мотовездеход пресной водой и протрите все поверхности насухо замшевой тканью, чистой салфеткой или мягкой впитывающей влагу тканью.
6. Очистите седло специально предназначенным для этого очистителем, сохраняющим гибкость и блеск покрытия.
7. На все окрашенные и хромированные поверхности следует нанести автомобильный воск. Избегайте применения воска, содержащего очищающие добавки. Они могут быть абразивными, что приведет к образованию царапин на полированном внешнем слое окраски. Завершив мойку мотовездехода, запустите двигатель на несколько минут и дайте ему поработать в режиме холостого хода.

⚠ ПРЕДОСТЕРЕЖЕНИЕ

Влажные тормозные механизмы неэффективны: тормозной путь может увеличиться, что повышает вероятность аварии. После мойки мотовездехода проверьте тормоза. Двигаясь на малой скорости, несколько раз активизируйте тормозные механизмы. Это поможет просушить тормозные колодки.

EBU25932

Хранение**Кратковременное****9**

Всегда храните мотовездеход в холодном сухом месте, а при необходимости защиты от пыли накройте его воздухопроницаемым чехлом.

ECB00720

ПРЕДУПРЕЖДЕНИЕ:

- **Хранение мотовездехода в плохо проветриваемом помещении или хранение мокрого мотовездехода под брезентом приведет к попаданию воды и влаги на его агрегаты и вызовет их коррозию.**
- **Для предотвращения коррозии избегайте хранения в сырых подвалах, конюшнях (из-за присутствия аммиака) и в местах хранения концентрированных химикатов.**

Долговременное

Перед началом длительного хранения мотовездехода:

1. Следуйте предписаниям раздела «Чистка» настоящего параграфа.
2. Поверните рычаг топливного крана в положение «OFF».
3. Выверните сливной болт карбюратора и спустите все топливо из поплавковой камеры карбюратора. Эта мера предотвратит появление пробок из осадка топлива. Вылейте спущенное топливо в топливный бак мотовездехода.
4. Заполните топливный бак до максимального уровня и добавьте стабилизатор горючего (если он доступен для вас) для предотвращения старения горючего.

Нормированное количество:

7,5 мл стабилизатора на каждый литр горючего

5. Выполните следующие действия для защиты цилиндров, поршневых колец и т.п. от коррозии.
 - a). Снимите наконечники свечи зажигания и свечу зажигания.
 - b). Залейте чайную ложку моторного масла в гнездо свечи зажигания.

- c). Наденьте наконечник свечи зажигания на свечу, а затем разместите свечу зажигания на головке цилиндров таким образом, чтобы электроды были замкнуты на «массу». (Эта мера ограничит искрообразование во время следующей операции).
 - d). Несколько раз проверните стартером коленчатый вал двигателя. (Это позволит покрыть стенки цилиндров маслом).
 - e). Снимите наконечник со свечи зажигания. После установки свечи зажигания на место наденьте на нее наконечник.
6. Смажьте все тросы управления и оси всех рычагов и педалей.
 7. Проверьте и при необходимости отрегулируйте давление воздуха в шинах, а затем приподнимите мотовездеход таким образом, чтобы все колеса свесились. Вместо этого допускается проворачивать колеса ежемесячно для предотвращения ухудшения их свойств в одном месте.
 8. Для предупреждения попадания внутрь влаги закройте выходные отверстия выхлопных труб пластиковыми пакетами.
 9. Снимите аккумуляторную батарею и полностью зарядите ее. Храните ее в холодном сухом месте и подзаряжайте ежемесячно. Не храните аккумуляторную батарею в излишне холодном или теплом месте (менее 0°C или более 30°C). Более подробную информацию по хранению аккумуляторной батареи смотрите на стр. 8-50.

ПРИМЕЧАНИЕ: _____

Если требуется ремонт, выполните его до постановки мотовездехода на хранение.

ТЕХНИЧЕСКИЕ ХАРАКТЕРИСТИКИ

Габаритные размеры:

- Габаритная длина:
1991 мм
- Габаритная ширина:
1093 мм
- Габаритная высота:
1120 мм
- Высота посадки:
850 мм
- Колесная база:
1233 мм
- Дорожный просвет:
245 мм
- Минимальный радиус поворота:
3000 мм

Масса:

- Снаряженная масса:
285,0 кг

Уровень шума и вибрации:

- Уровень шума (77/311/ЕЕС):
78,3 дБ (А)
- Вибрация на седле (EN1032, ISO 5008):
не превышает 0,5 м/с²
- Вибрация руля (EN1032, ISO 5008):
не превышает 2,5 м/с²

Двигатель:

- Тип двигателя:
4-тактный, с верхним расположением распределительного вала (SOHC) и жидкостным охлаждением
- Расположение цилиндров:
Один наклоненный вперед цилиндр
- Рабочий объем:
421,0 см³
- Диаметр цилиндра и ход поршня:
84,5 × 75,0 мм
- Степень сжатия:
10,0:1
- Система пуска:
Электрический стартер, стартер с ручным приводом
- Система смазки:
Мокрый поддон картера

Моторное масло:

Тип:

SAE 5W-30 / SAE 10W-30 / SAE 10W-40 / SAE 15W-40 /
SAE 20W-40 / SAE 20W-50

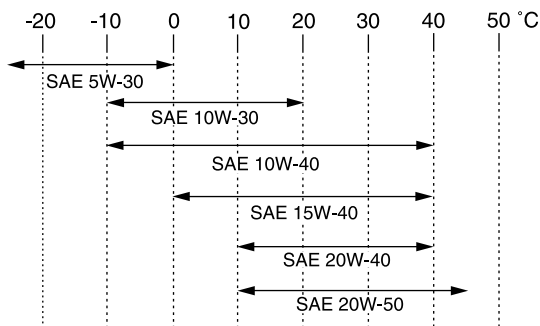

Рекомендуемый класс масла:

API типа SG или выше, JASO стандарта MA

Объем системы смазки:

Без замены картриджа масляного фильтра:
2,30 л

С заменой картриджа масляного фильтра:
2,40 л

Масло в главной передаче:

Тип:

Модифицированное фрикционное трансмиссионное
масло Yamaha для ведущего вала

Объем:

0,50 л

Трансмиссионное масло:

Тип:

Модифицированное фрикционное трансмиссионное
масло Yamaha для ведущего вала или гипоидное транс-
миссионное масло SAE80 API GL-4

Объем:

0,23 л

Система охлаждения:

Емкость расширительного бачка системы охлаждения (до
отметки максимального уровня):

0,25 л

Емкость радиатора (включая трубопроводы):

1,30 л

Воздухоочиститель:

Фильтрующий элемент воздухоочистителя:
влажный фильтрующий элемент

Горючее:

Рекомендуемое горючее:

только неэтилированный бензин с октановым числом не
менее 87

Заправочная емкость топливного бака:

15,0 л

Резервный объем горючего:

4,5 л

Карбюратор

Производитель:

MIKUNI

Тип × количество:

BSR33 × 1

Свечи зажигания:

Производитель / модель:

NGK/DR8EA

Зазор между электродами свечи зажигания:

0,6– 0,7 мм

Сцепление:

Тип сцепления:

автоматическое центробежное, работает в масле

Трансмиссия:

Первичная понижающая ступень:

приводной ремень

Вторичная понижающая ступень:

карданный вал

Вторичное передаточное число:

39/24 × 24/18 × 33/9 (7,944)

Тип трансмиссии:

автоматическая с клиновидным ремнем

Управление:

рычаг под левой рукой

Передача заднего хода:

29/17 (1,706)

Низшая передача:

45/16 (2,813)

Высшая передача:

38/23 (1,652)

Шасси:

Тип рамы:

рама из стальной трубы

Угол продольного наклона поворотного шкворня:

2,5°

Вылет:

8,5 мм

Передняя шина:

Тип:

бескамерная

Размерность:

AT25 × 8-12

Производитель / модель:

MAXXIS/M979

Задняя шина:

Тип:

бескамерная

Размерность:

AT25 × 10-12

Производитель/модель:

MAXXIS/M980

Допустимая нагрузка:

Максимальная допустимая нагрузка:

210 кг

(Общая масса водителя, груза, дополнительного оборудования и дышла)

Давление воздуха в шинах (измеренное на холодных шинах):

Рекомендуемое:

Передние колеса:

25,0 кПа

Задние колеса:

25,0 кПа

Минимальное значение:

Передние колеса:

22,0 кПа

Задние колеса:

22,0 кПа

Переднее колесо:

Тип колеса:

каркасной конструкции

Размер обода:

12 × 6,0 АТ

Заднее колесо:

Тип колеса:

каркасной конструкции

Размер обода:

12 × 7,5 АТ

Передний тормоз:

Тип:

двойной дисковый тормоз

Управление:

правый ручной рычаг

Рекомендованная тормозная жидкость:

DOT 4

Задний тормоз:

Тип:

многодисковый тормоз «мокрого» типа

Управление:

левый ручной рычаг и правая педаль

Передняя подвеска:

Тип:

двухрычажная

Тип пружины / амортизатора:

витая пружина / масляный амортизатор

Ход колеса:

160 мм

Задняя подвеска:

Тип:

двухрычажная

Тип пружины / амортизатора:

витая пружина / масляный амортизатор

Ход колеса:

180 мм

Электрическая система:

Система зажигания:

DC. CDI

Система заряда аккумуляторной батареи:

магнето переменного тока

Аккумуляторная батарея:

Модель:

YTX20L-BS

Напряжение, емкость:

12 В, 18,0 А*ч

Фара:

Тип лампы:

криптоновая лампа

Напряжение, мощность × количество ламп:

Фара головного света:

12 В, 30,0 Вт / 30,0 Вт × 2

Задний фонарь / стоп-сигнал:

12 В, 5,0 Вт / 21,0 Вт × 1

Индикатор нейтральной передачи:

светодиод

Индикатор включения передачи заднего хода:

светодиод

Сигнальная лампочка температуры охлаждающей жидкости:

светодиод

Индикатор режима стоянки «Р»

светодиод

Индикатор включения режима полного привода и блокировки дифференциала

светодиод

Индикатор повышенной передачи «Н»

светодиод

Индикатор пониженной передачи «L»

светодиод

Индикатор включения блокировки дифференциала:

светодиод

10

Плавкие предохранители:

Главный предохранитель:

30,0 А

Предохранитель цепи фары:

15,0 А

Предохранитель сигнальной системы:

10,0 А

Предохранитель системы зажигания:

10,0 А

Предохранитель дополнительной розетки постоянного тока:

10,0 А

Запасной предохранитель:

10,0 А

Предохранитель электромотора муфты включения режима полного привода:

10,0 А

ИНФОРМАЦИЯ ДЛЯ ВЛАДЕЛЬЦА

EВU26011

Идентификационные номера

Впишите идентификационные номера ключа, транспортного средства и информацию с таблички обозначения модели в предусмотренные ниже пустые графы для облегчения заказа запасных частей у официального дилера компании Yamaha или для справки в случае кражи мотовездехода.

ИДЕНТИФИКАЦИОННЫЙ НОМЕР КЛЮЧА:

ИДЕНТИФИКАЦИОННЫЙ НОМЕР ТРАНСПОРТНОГО СРЕДСТВА:

ИНФОРМАЦИЯ ТАБЛИЧКИ С НАЗВАНИЕМ МОДЕЛИ:

EВU26020

Идентификационный номер ключа

Идентификационный номер ключа выбит на бирке ключа. Впишите этот номер в предусмотренное место и используйте при заказе нового ключа.

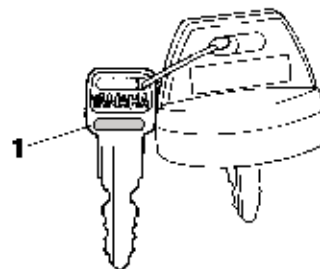

1. Идентификационный номер ключа

EВU26040

Идентификационный номер транспортного средства

Идентификационный номер мотовездехода проштампован на раме.

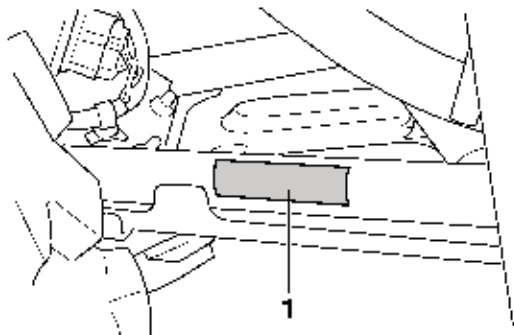

1. Идентификационный номер мотовездехода (передняя левая сторона)

Год выпуска мотовездехода приведен в идентификационном номере, как показано на иллюстрации.

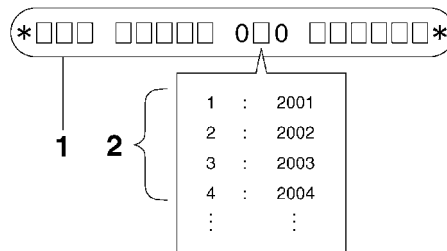

1. Идентификационный номер мотовездехода
2. Год выпуска

ПРИМЕЧАНИЕ:

Идентификационный номер мотовездехода необходим для идентификации мотовездехода.

ЕВU26050

Табличка с названием модели

Табличка закреплена в месте, показанном на рисунке. Перепишите информацию с таблички в предусмотренную для нее пустую графу. Эта информация может потребоваться при заказе запасных частей у дилера компании Yamaha.

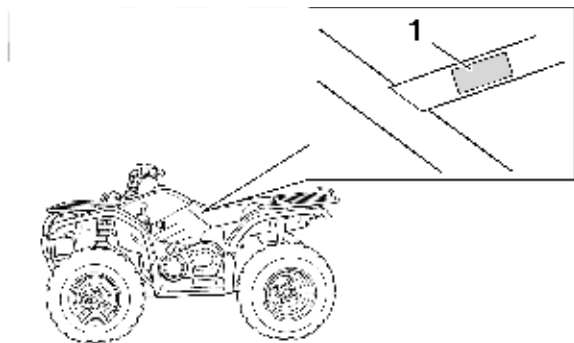

1. Табличка с названием модели

АЛФАВИТНЫЙ УКАЗАТЕЛЬ

А

Аккумуляторная батарея	8-50
Акселератор, рычаг	4-11, 5-4
Аксессуары, дополнительная розетка	4-23
Амортизаторы передние и задние, регулировка	4-21

Б

Багажник, задний	4-21
Багажник, передний	4-21
Багажные отделения	4-19

В

Воздухоочиститель, чистка фильтрующего элемента	8-31
Втулки стабилизатора, проверка	8-49
Выключатель двигателя	4-6
Выключатель ограничителя частоты вращения двигателя	4-6
Выключатель световой сигнализации	4-6
Выключатели стоп-сигналов концевые	8-47

Г

Горючее	4-15, 5-3
---------------	-----------

Д

Двигатель, кнопка запуска	4-6
Двигатель, обкатка	6-5
Двигатель теплый, запуск	6-3
Двигатель холодный, запуск	6-1
Детали, расположение	3-1
Дополнительное оборудование и загрузка	6-6
Дроссель (стартер)	4-17
Дроссельная заслонка, регулировка свободного хода троса привода	8-38

З

Задние поворотные шкворни, смазка	8-50
Задний фонарь/стоп-сигнал, замена лампы	8-56
Зазоры в клапанном механизме	8-38
Замок зажигания	4-1

И

Идентификационные номера	11-1
Идентификационный номер ключа	11-1
Идентификационный номер мотовездехода	11-1
Индикатор включения блокировки дифференциала	4-3
Индикатор включения передачи заднего хода	4-2
Индикатор включения режима полного привода и блокировки дифференциала	4-3
Индикатор нейтральной передачи	4-2
Индикатор повышающего ряда трансмиссии	4-3
Индикатор понижающего ряда трансмиссии	4-3
Индикатор режима стоянки	4-3
Индикаторы и сигнальные лампочки	4-2

К

Карбюратор, регулировка	8-36
Кнопка звукового сигнала	4-6
Колесо, снятие	8-58
Колесо, установка	8-58
Контрольный патрубок воздуховода системы охлаждения клиновидного ремня	8-35

М

Масло в главной передаче	5-3, 8-22
Многофункциональная панель приборов	4-4

Моторное масло и фильтрующий элемент масляного фильтра	8-17
Моторное масло	5-3

Н

Неисправности, последовательность поиска	8-61
Неисправности, диагностика и устранение	8-60

О

Ограничитель скорости движения	4-12
Охлаждающая жидкость	5-3, 8-27

П

Панель, снятие и установка	8-9
Переключатели, рулевые	4-5
Переключатель между режимами заднего и полного привода	4-7
Переключатель между режимами полного привода и блокировки дифференциала	4-8
Пламегаситель, чистка	8-34
Подшипники колес, проверка	8-49
Предохранители, замена	8-52
Пробка сливного отверстия кожуха клиновидного ремня	8-36
Проверка перед пуском двигателя	5-1
Пыльники осей	8-46

Р

Руководство по эксплуатации и комплект инструментов	8-1
Рулевой вал, смазка	8-50
Рычаг коробки переключения передач и вождение при движении задним ходом	6-3
Рычаг коробки переключения передач	4-14

С

Сведения о мерах безопасности	1-1
Световые приборы, переключатели и контрольно-измерительные приборы	5-7
Свеча зажигания, проверка	8-14
Седло	4-18
Сигнальная лампочка температуры охлаждающей жидкости	4-2
Стартер (дроссель)	4-17
Стартер с ручным приводом	4-14
Стоянка на склоне	6-6
Стоянка	6-6

Т

Таблица периодического обслуживания и смазки	8-5
Таблица периодического обслуживания системы снижения токсичности выхлопа	8-3
Табличка с названием модели	11-2
Таблички, расположение	2-1
Технические характеристики	10-1
Топливный бак, крышка	4-14
Топливный кран	4-16
Тормоз передний, проверка свободного хода рычага	8-41
Тормоз, проверка и смазка рычагов	8-48
Тормоз передний, рычаг	4-12
Тормоза, передние и задние	5-4
Тормозная жидкость, замена	8-41
Тормозная жидкость, проверка уровня	8-40
Тормозная педаль и рычаг заднего тормоза	4-13
Тормозная педаль и рычаг заднего тормоза, регулировка свободного хода рычага и педали, регулировка положения педали, смазка	8-42

Тормозная педаль, проверка и смазка	8-48
Тормозные колодки и диски, проверка.....	8-31
Трансмиссионное масло	5-3, 8-25
Трос системы фиксации рычага коробки передач, регулировка	8-39
Тросы, проверка и смазка	8-48
У	
Управление мотовездеходом	7-1
Ф	
Фара, замена лампы	8-54
Фара, регулировка светового пучка	8-56
Х	
Хранение	9-2
Ч	
Частота вращения вала двигателя на холостом ходу ..	8-36
Чистка.....	9-1
Ш	
Шарнир карданного вала трансмиссии, смазка	8-49
Шасси, крепежные элементы.....	5-7
Шины, измерение давления воздуха	5-6
Шины, контроль степени износа	5-7
Шины	5-5



НАПЕЧАТАНО В РОССИИ