

ПРЕДИСЛОВИЕ

УВАЖАЕМЫЙ ПОКУПАТЕЛЬ!

Данное руководство содержит советы по обслуживанию и эксплуатации Вашего автомобиля, соблюдение которых гарантирует безопасное и приятное вождение.

Управление автомобилем без соблюдения правил эксплуатации может привести к поломкам или аварийной ситуации. Перед началом вождения ознакомьтесь с данным руководством.

При обнаружении неисправности и для текущего обслуживания обращайтесь на станции технического обслуживания (далее: СТО) дилерской сети ООО «ТaгАЗ Интернэшнл», оснащенные современным оборудованием.

Помните, что данное руководство является неотъемлемой частью автомобиля. При продаже автомобиля оно должно быть передано новому владельцу.

Вся информация, содержащаяся в данном руководстве, верна на день его публикации. Компания оставляет за собой право вносить изменения в конструкцию и технические характеристики автомобиля без предварительного уведомления владельцев.

Данное руководство предназначено для всех выпускаемых в настоящее время модификаций данной модели и включает в себя технические характеристики и описания как стандартного, так и дополнительного оборудования. Поэтому следует учитывать, что некоторые системы и оборудование, описываемые в настоящем руководстве, могут отсутствовать в комплектации Вашего автомобиля.

Поэтому некоторые положения данного руководства могут не соответствовать оборудованию, установленному на Вашем автомобиле.

Благодарим Вас за то, что Вы выбрали автомобиль производства ООО «ТaгАЗ Интернэшнл». Надеемся, что Вы получите максимальное удовольствие от его вождения.

ООО «ТaгАЗ Интернэшнл», 2011 г.

ПРЕДИСЛОВИЕ

ВАЖНО!

Перед тем, как сесть за руль Вашего автомобиля, Вам следует внимательно ознакомиться с данным руководством и эксплуатировать Ваш автомобиль в строгом соответствии с ним, чтобы не допустить потерю права получать качественное гарантийное обслуживание по причине нарушений правил эксплуатации.

ООО «ТагАЗ Интернэшнл» устанавливает правила обкатки нового автомобиля и технического обслуживания на различных стадиях эксплуатации. Вышеуказанные правила крайне важны для Вашего безопасного вождения и для сохранения Вашего автомобиля в хорошем состоянии, поэтому Вам следует строго их придерживаться.

В случае, если Ваш автомобиль или его части вышли из строя по причине неправильного использования или обслуживания, халатности, непрохождения планового технического обслуживания в указанные интервалы пробега/времени, переделки или установки на автомобиль дополнительного оборудования неавторизованными центрами, а также при отсутствии подписи или печати, подтверждающей факт прохождения планового технического обслуживания, Вам может быть отказано в гарантийном обслуживании. Ваше обращение по вопросам техобслуживания/ремонта будет отклонено сервисными станциями дилерской сети ООО «ТагАЗ Интернэшнл» в случае выявления подобных нарушений.

В случае выявления неисправности Вашего автомобиля в процессе эксплуатации его следует тщательно осмотреть и произвести работы по техническому обслуживанию на сервисных станциях дилерской сети ООО «ТагАЗ Интернэшнл». В процессе технического обслуживания сервисные станции дилерской сети ООО «ТагАЗ Интернэшнл» имеют право решить, исходя из состояния автомобиля, что те или иные детали требуют замены или необходимо провести текущий ремонт автомобиля, его узлов или агрегатов.

В случае, если после прочтения данного руководства у Вас останутся вопросы, сервисные станции дилерской сети ООО «ТагАЗ Интернэшнл» дадут Вам подробные разъяснения. Мы также приветствуем ценные замечания наших клиентов.

ЖЕЛАЕМ ВАМ ПРИЯТНОГО ВОЖДЕНИЯ!

© Все права защищены. Материал, опубликованный в данном руководстве, не подлежит копированию или воспроизведению полностью или частично без письменного разрешения ООО «ТагАЗ Интернэшнл».

ПРЕДИСЛОВИЕ

ЗАМЕЧАНИЯ, ВСТРЕЧАЮЩИЕСЯ В НАСТОЯЩЕМ РУКОВОДСТВЕ

При прочтении настоящего руководства Вы встретите специальные слова и символы, обозначающие важную информацию, связанную с безопасностью людей и сохранностью автомобиля. Эти замечания необходимо неукоснительно выполнять во избежание получения травм и повреждения автомобиля.

Ниже приведены типы замечаний, их форма, а также описание порядка их использования в данном руководстве:



Предупреждение. Содержит предупреждающую информацию о мерах безопасности во избежание получения травм людьми, а также об опасных действиях, которые могут привести к легкому травмированию водителя и пассажиров, к повреждению автомобиля или какого-либо оборудования автомобиля. Результатом несоблюдения советов, выделенных знаком «Предупреждение», могут стать травмы и серьезный ущерб Вашему здоровью и здоровью окружающих. Следуйте советам, указанным в предупреждениях.



Внимание. Содержит информацию, упрощающую выполнение операций ремонта и технического обслуживания, рекомендуется выполнять соответствующие инструкции.



Примечание. Обозначает интересную или полезную информацию. Также здесь могут быть приведены практические рекомендации.

Защита окружающей среды



Информация по защите окружающей среды помечена знаком

Важная информация относительно технического обслуживания

Требования к техническому обслуживанию Вашего автомобиля BYD F3/F3-R указаны в главе 7 настоящего руководства. Вам необходимо внимательно ознакомиться со всей информацией по эксплуатации и обслуживанию автомобиля, приведённой в настоящем руководстве. При использовании автомобиля в тяжелых условиях эксплуатации некоторые операции по техническому обслуживанию следует выполнять чаще. Требования по проведению технического обслуживания автомобилей при тяжелых условиях также приведены в главе 7.

Информация по использованию топлива и смазочных материалов

Компания не несет ответственности за повреждения систем, узлов и агрегатов автомобиля, причинами которых является использование некачественного топлива и смазочных материалов. Необходимо использовать бензин и смазочные материалы только высокого качества, рекомендации ООО «ТагАЗ Интернэшнл» приведены в главе 8 «Технические характеристики» настоящего руководства.

Не допускается самостоятельно вносить изменения в конструкцию автомобиля

Не допускается внесение изменений в конструкцию Вашего автомобиля. Внесение изменений может негативно повлиять на безопасность, долговечность и рабочие характеристики Вашего автомобиля. Внесение изменений в Ваш автомобиль лишает Вас гарантии изготовителя.

СОДЕРЖАНИЕ

ГЛАВА 1. ИДЕНТИФИКАЦИОННАЯ МАРКИРОВКА АВТОМОБИЛЯ -----	7	Потолочный люк с электроприводом -----	24
Идентификационная маркировка -----	8	Сиденья -----	27
ГЛАВА 2. ОБЩИЕ СВЕДЕНИЯ О ВАШЕМ АВТОМОБИЛЕ -----	10	Передние сиденья -----	25
Парприз -----	11	Складываемые задние сиденья (дополнительное оборудование) -----	29
Общий вид приборной панели -----	13	Подголовники сидений -----	29
Сигнальные лампы и индикаторы -----	14	Подлокотник заднего сиденья -----	30
Ключи -----	15	Ремень безопасности -----	30
Номерная пластина ключей -----	15	Трехточечный ремень безопасности -----	31
Боковые двери -----	15	Двухточечный ремень безопасности -----	31
Запирание и отпирание замков дверей с помощью ключа -----	15	Меры предосторожности при обращении с ремнями безопасности -----	32
Блокировка и разблокировка дверей с помощью внутреннего переключателя замка -----	15	Регулярный осмотр ремней безопасности -----	33
Блокировка и разблокировка дверных замков с помощью центрального переключателя -----	16	Дополнительная система пассивной безопасности -----	33
Автоматическое отпирание и запирание дверных замков -----	16	Преднатяжитель ремня безопасности (дополнительное оборудование) -----	33
Блокировка задней двери при перевозке детей -----	16	Контрольная лампа системы подушек безопасности и преднатяжителей (если установлены) -----	34
Устройство дистанционного управления -----	16	Подушки безопасности -----	35
Органы управления стеклоподъемниками -----	19	Функции системы подушек безопасности -----	37
Крышка багажного отделения (F3) -----	21	Техническое обслуживание дополнительной системы пассивной безопасности (системы подушек безопасности и преднатяжителей ремней безопасности) -----	37
Рычаг замка багажного отделения (F3) -----	21	Условия срабатывания подушек безопасности -----	38
Задняя дверь (F3-R) -----	22	Рулевое колесо -----	40
Капот двигателя -----	22	Регулировка положения рулевого колеса -----	40
Противоугонная система -----	23	Переключатель управления аудиосистемой на рулевом колесе -----	41
Лючок заливной горловины топливного бака -----	26	Система рулевого управления с гидравлическим усилителем -----	41
		Наружные зеркала заднего вида -----	41
		Внутреннее зеркало заднего вида -----	42

СОДЕРЖАНИЕ

Зеркало солнцезащитного козырька -----	42	Проверка и замена фильтра салона -----	60
Управление освещением -----	42	ГЛАВА 4. ЗАПУСК И ПОСЛЕДУЮЩЕЕ ВОЖДЕНИЕ - 62	
Стеклоочистители лобового стекла и омыватель -----	46	Рекомендации по обкатке Вашего нового автомобиля	
Обогреватель заднего стекла -----	46	BYD F3/F3-R -----	63
Указатель уровня топлива -----	47	Топливо -----	63
Указатель температуры охлаждающей жидкости -----	47	Трехэлементный каталитический нейтрализатор	
Тахометр -----	48	выхлопных газов -----	63
Одометр и счетчик протяженности маршрута -----	48	Отработавшие газы автомобиля -----	64
Индикаторы на панели приборов -----	48	Моторное масло -----	65
Электронные часы -----	50	Тормозная система -----	65
Прикуриватель, передняя и задняя пепельницы -----	51	Вакуумный усилитель тормозного привода -----	65
Вещевой (перчаточный) ящик -----	51	Попадание воды на исполнительные элементы	
Ящики для мелочей -----	52	тормозной системы -----	65
Вещевой ящик между сиденьями -----	52	Антиблокировочная система тормозов (ABS) -----	65
Подстаканник -----	52	Меры предосторожности при укладке багажа -----	66
Система радар заднего хода (парктроник) -----	53	Замок зажигания с блокировкой рулевой колонки -----	66
ГЛАВА 3. СИСТЕМА КОНДИЦИОНИРОВАНИЯ		Пятиступенчатая механическая коробка переключения	
ВОЗДУХА -----	55	передач -----	67
Система кондиционирования воздуха с ручным		Перед тем, как сесть в автомобиль... -----	68
управлением -----	56	Полезные советы по управлению автомобилем в	
Переключатель режимов работы вентилятора -----	56	различных условиях -----	69
Переключатель выбора температуры -----	56	Антиблокировочная система тормозов (ABS) -----	72
Переключатель режимов обдува -----	56	Электронная система распределения тормозного	
Переключатель режимов циркуляции воздуха -----	58	усилия (EBD) -----	72
Кнопка «А/С» -----	58	ГЛАВА 5. ДЕЙСТВИЯ В АВАРИЙНЫХ СИТУАЦИЯХ - 73	
Полезные советы по управлению системой		Если двигатель не запускается -----	74
кондиционирования -----	58	Если двигатель заглох во время движения -----	74
Боковые дефлекторы вентиляции -----	60		

СОДЕРЖАНИЕ

Запуск двигателя от внешнего источника -----	74	Заполнение бачка омывателя -----	96
Если двигатель перегрелся -----	75	Замена ламп -----	96
В случае прокола шины -----	76	Замена ламп передних фар -----	97
Местонахождение инструмента и запасного колеса -----	76	Замена ламп передних противотуманных фар -----	98
Процесс замены колеса -----	77	Замена ламп передних указателей поворота -----	99
Буксировка -----	79	Замена ламп боковых повторителей сигналов поворота -----	100
		Замена лампы заднего хода -----	100
		Замена ламп задних сигналов поворота -----	100
		Замена лампы противотуманной фары -----	101
		Замена лампы верхнего повторителя тормозного сигнала (F3) -----	101
		Замена лампы верхнего повторителя тормозного сигнала (F3-R) -----	101
		Замена лампы подсветки номерного знака -----	102
ГЛАВА 6. ЗАЩИТА ОТ КОРРОЗИИ И УХОД ЗА ВНЕШНИМ ВИДОМ АВТОМОБИЛЯ -----	81	ГЛАВА 8. ТЕХНИЧЕСКИЕ ХАРАКТЕРИСТИКИ -----	103
Уход за лакокрасочным покрытием автомобиля -----	82	Габаритные размеры автомобиля, спецификация -----	104
Мойка и полировка -----	82	Двигатель -----	104
Чистка салона автомобиля -----	83	Шины -----	105
		Топливо -----	105
ГЛАВА 7. ТРЕБОВАНИЯ К ТЕХНИЧЕСКОМУ ОБСЛУЖИВАНИЮ -----	85	Плавкие предохранители и реле -----	105
Регулярное техническое обслуживание -----	86	Расположение блоков реле и предохранителей в автомобиле -----	105
Основные советы по техническому обслуживанию -----	86	Расположение плавких предохранителей в электрораспределительном блоке моторного отсека -----	106
Плановое техническое обслуживание некоторых узлов -----	86	Блок предохранителей салона -----	107
Самостоятельное техническое обслуживание -----	89	Блок реле в левой части приборной панели -----	107
Меры предосторожности при самостоятельном техническом обслуживании -----	90	Блок реле в правой нижней части приборной панели -----	107
Установка домкрата -----	91	Заправочные ёмкости, смазывающие материалы и эксплуатационные жидкости -----	108
Проверка уровня моторного масла -----	91		
Замена моторного масла и масляного фильтра -----	92		
Описание двигательного отсека -----	93		
Проверка и замена охлаждающей жидкости -----	93		
Проверка состояния аккумулятора -----	94		
Проверка и замена плавких предохранителей -----	95		

ГЛАВА 1.

ИДЕНТИФИКАЦИОННАЯ МАРКИРОВКА АВТОМОБИЛЯ

ИДЕНТИФИКАЦИОННАЯ МАРКИРОВКА АВТОМОБИЛЯ

Идентификационная маркировка

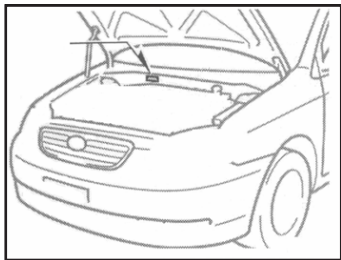

Табличка с идентификационным номером транспортного средства расположена на перегородке моторного отсека.

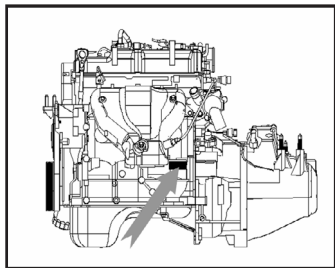

Номер двигателя выбит на картере блока цилиндров.

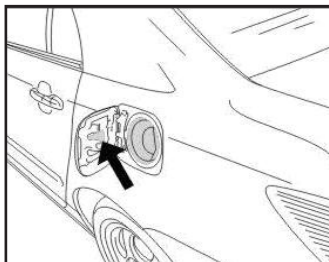

Наклейка с указанием используемого типа топлива расположена с внутренней стороны лючка заливной горловины топливного бака.

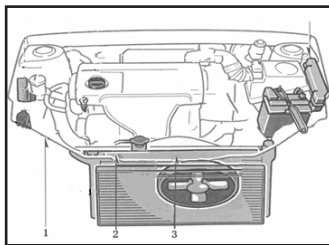

1. Обозначение охлаждающей жидкости.
2. Предупреждение системы кондиционирования.
3. Предупреждение касательно крыльчатки вентилятора системы охлаждения двигателя.

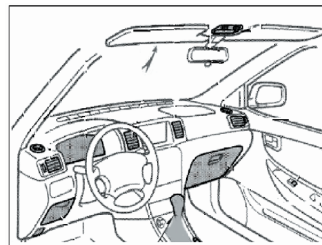

Предупреждение касательно системы подушек безопасности наносится на противосолнечных козырьках со стороны водителя и со стороны переднего пассажира.

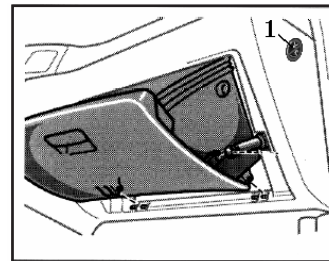

Наклейка с предупреждением касательно системы подушек безопасности наносится с правой стороны парприза.

ИДЕНТИФИКАЦИОННАЯ МАРКИРОВКА АВТОМОБИЛЯ

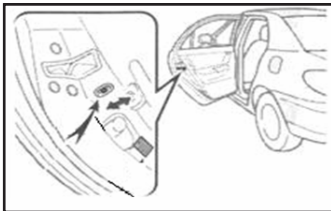

Наклейка с предупреждением касательно механизма блокировки дверей наносится с внутренней стороны двери под замком блокировки.

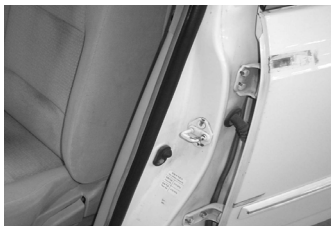

Информация о рекомендованном давлении в шинах находится на стойке левой передней двери под дверным замком.

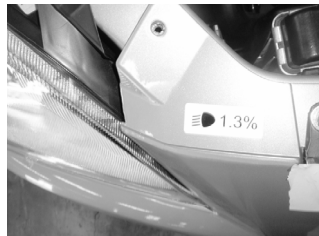

Дополнительная наклейка с указанием угла первоначальной регулировки фар (1,0 %) находится рядом с левой фарой под капотом.

ГЛАВА 2.

ОБЩИЕ СВЕДЕНИЯ О ВАШЕМ АВТОМОБИЛЕ

ОБЩИЕ СВЕДЕНИЯ О ВАШЕМ АВТОМОБИЛЕ

Парприз

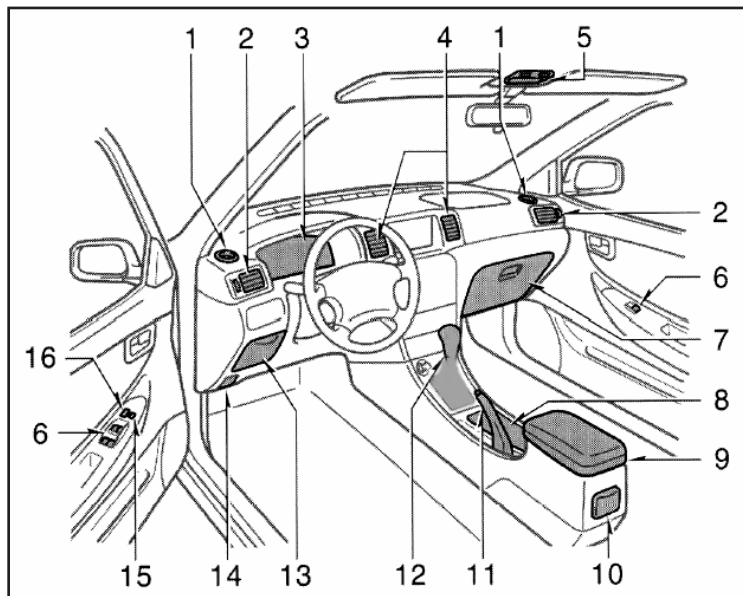

1. Дефлекторы обдува боковых стекол.
2. Боковые дефлекторы вентиляции.
3. Приборная панель.
4. Центральные дефлекторы.
5. Лампа освещения салона и пульт управления потолочным люком с электроприводом.
6. Выключатели стеклоподъемников с электроприводом.
7. Перчаточный ящик.
8. Подстаканник.
9. Вещевой ящик.
10. Пепельница.
11. Рычаг стояночного тормоза.
12. Рычаг переключения передач.
13. Дополнительный вещевой ящик.
14. Рычаг устройства, открывающего капот.
15. Выключатель блокировки стеклоподъемников.
16. Выключатель центрального замка.

ОБЩИЕ СВЕДЕНИЯ О ВАШЕМ АВТОМОБИЛЕ

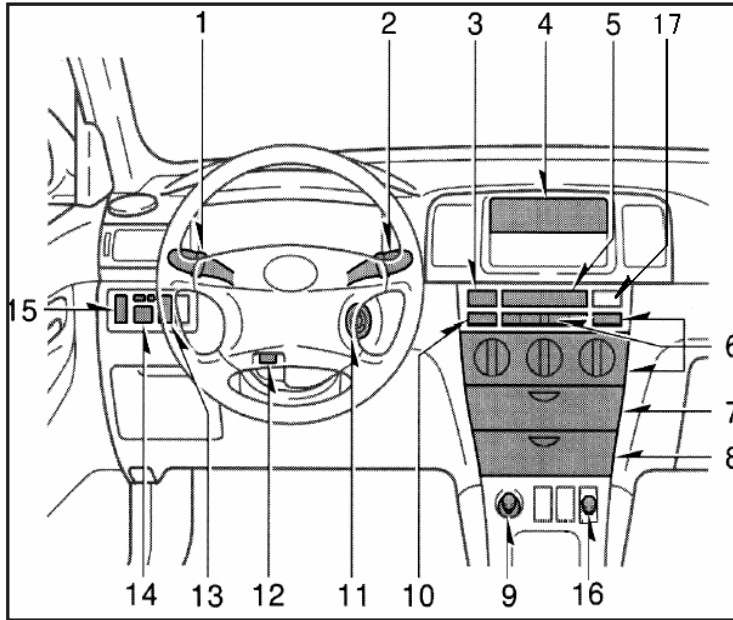

1. Комбинированный переключатель указателей поворота, противотуманных фар и фар ближнего и дальнего света.
2. Переключатель стеклоочистителя и омывателя стекол.
3. Выключатель аварийного сигнала.
4. Аудиосистема.
5. Часы.
6. Панель управления системой кондиционирования.
7. Дополнительный вещевой ящик.
8. Пепельница.
9. Прикуриватель.
10. Выключатель обогревателя заднего стекла.
11. Замок зажигания.
12. Рычаг регулировки рулевой колонки.
13. Индикатор противобушковой системы.
14. Переключатель управления наружными зеркалами заднего вида с электроприводом.
15. Выключатель задних противотуманных фар.

ОБЩИЕ СВЕДЕНИЯ О ВАШЕМ АВТОМОБИЛЕ

Общий вид приборной панели

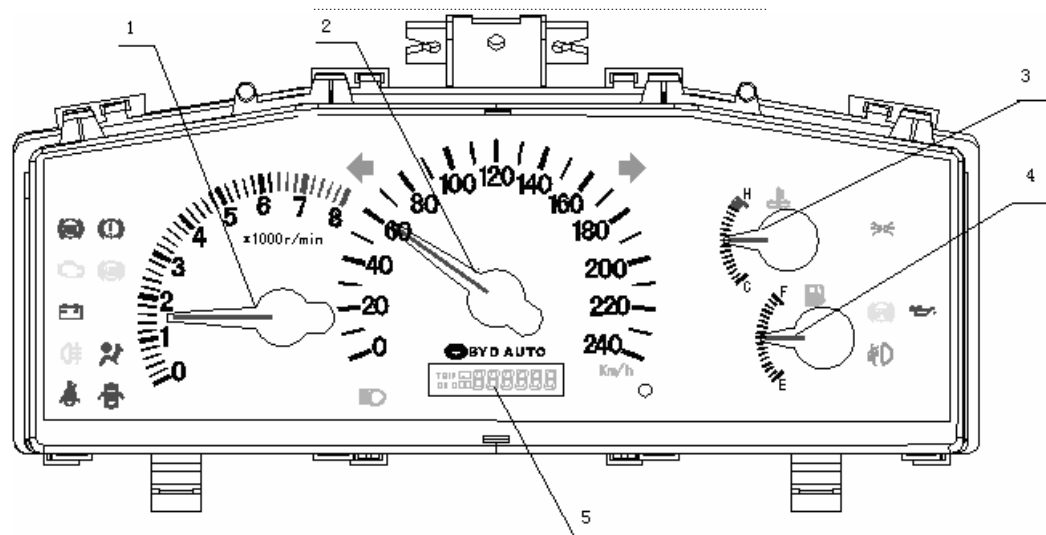

1. Тахометр.
2. Спидометр.
3. Индикатор температуры охлаждающей жидкости.
4. Индикатор уровня топлива.
5. Одометр (счетчик пробега).

ОБЩИЕ СВЕДЕНИЯ О ВАШЕМ АВТОМОБИЛЕ

Сигнальные лампы и индикаторы

	Индикатор тормозной системы		Индикатор незакрытой двери
	Индикатор непристегнутого ремня безопасности водителя		Индикатор неисправности системы подушек безопасности
	Индикатор разрядки аккумуляторной батареи		Индикатор включения габаритных огней
	Индикатор низкого давления моторного масла		Индикатор дальнего света фар
	Индикатор неисправности электронной системы управления двигателем		Индикаторы сигналов поворота
	Индикатор низкого уровня топлива		Индикатор передних противотуманных фар
	Индикатор неисправности антиблокировочной системы тормозов		Индикатор задних противотуманных фар

ОБЩИЕ СВЕДЕНИЯ О ВАШЕМ АВТОМОБИЛЕ

Ключи

Автомобиль комплектуется двумя видами ключей.

Основные: эти ключи работают во всех замках автомобиля. На обеих сторонах ключей нанесены обозначения.



Вспомогательные ключи: Такие ключи представляют собой пульт дистанционного управления, при помощи которого Вы можете открыть любую дверь в автомобиле, кроме замка багажного отделения в модели F3. Обозначения на таких ключах нанесены только с одной стороны.



Примечание:

Количество вспомогательных ключей к Вашему автомобилю может отличаться в зависимости от комплектации.



Внимание:

Замок багажного отделения в модели F3 невозможно открыть вспомогательным ключом, а только основным. При передаче Вашего автомобиля на СТО дилерской сети ООО «ТагАЗ Интернэшнл» для обслуживания или ремонта, оставляйте мастеру только вспомогательный ключ (если в процессе обслуживания не понадобится доступ к багажному отделению).

Номерная пластина ключей

Чтобы посторонние лица не смогли узнать номер Вашего ключа, храните номерную пластину отдельно от связки ключей.

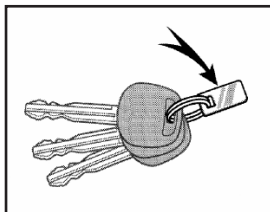

Если Вам понадобятся дополнительные ключи, их дубликаты могут быть изготовлены только официальным дилером ООО «ТагАЗ Интернэшнл».

Боковые двери

Запирание и отпирание замков дверей с помощью ключа

Для запирания замка вставьте ключ в замочную скважину и поверните его против часовой стрелки.

Для отпирания замка: вставьте ключ в замочную скважину и поверните его по часовой стрелке.

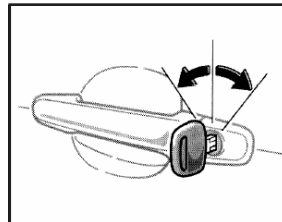

На автомобилях, оборудованных центральной системой блокировки дверных замков, замки всех дверей запираются и отпираются одновременно с замком двери водителя.

Блокировка и разблокировка дверей с помощью внутреннего переключателя замка

Для блокировки замка подайте переключатель вперед.

Для разблокировки замка подайте переключатель назад.

ОБЩИЕ СВЕДЕНИЯ О ВАШЕМ АВТОМОБИЛЕ

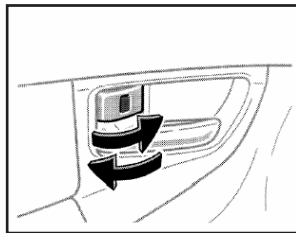

Если необходимо заблокировать дверной замок после закрытия двери снаружи, установите кнопку в положение блокировки перед тем, как закрыть дверь. При закрытии передней двери необходимо удерживать оттянутую наружную дверную ручку. Дверь не захлопнется и замок не заблокируется, если наружная ручка двери не удерживается. Для закрытия задних дверей удерживать ручку не нужно.

Замок двери водителя не может быть заблокирован, если дверь открыта и ключ находится в замке зажигания.

Дверь водителя может быть открыта изнутри, даже если внутренняя кнопка блокировки замка находится в положении блокировки.

Блокировка и разблокировка дверных замков с помощью центрального переключателя

Для запирания или отпирания замка необходимо нажать соответственно на заднюю или переднюю стороны кнопки переключателя.

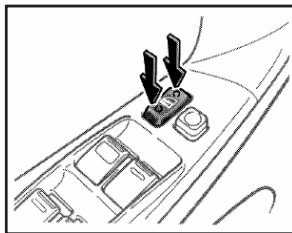

Все дверные замки запираются или отпираются одновременно.

Автоматическое отпираие и запираие дверных замков

Когда скорость автомобиля достигает 20 км/ч, замки всех дверей автоматически запираются.

При повороте ключа в замке зажигания из положения «ON» в положение «ACC» или «LOCK» замки всех дверей отпираются автоматически.

Эту функцию можно отключить. Подробная информация приведена на странице 25.

Блокировка задней двери при перевозке детей

Чтобы отключить возможность открытия дверей изнутри автомобиля переместите рычаг замка в положение «LOCK» как показано на рисунке. Рекомендуется использовать эту функцию, если в автомобиле находятся маленькие дети.



Предупреждение:

Перед началом движения необходимо убедиться, что все двери закрыты и замки заблокированы, особенно если в автомобиле находятся маленькие дети. В сочетании с правильным использованием ремней безопасности блокировка дверных замков помогает предотвратить перемещение пассажиров из автомобиля в случае аварии. Блокировка также обеспечивает защиту от случайного непреднамеренного открытия двери.

Устройство дистанционного управления

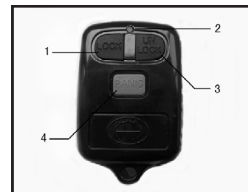

ОБЩИЕ СВЕДЕНИЯ О ВАШЕМ АВТОМОБИЛЕ

1. Кнопка «**LOCK**» (блокировка).
2. Индикатор.
3. Кнопка «**UNLOCK**» (разблокировка).
4. Кнопка «**PANIC**» (тревога).

Устройство дистанционного управления разработано таким образом, чтобы обеспечивать блокировку или разблокировку всех боковых дверей и задней двери в модели F3-R. Не применяйте избыточное усилие при нажатии на кнопки. При нажатии на них индикатор мигнет один раз.

Чтобы не повредить пульт дистанционного управления, необходимо соблюдать следующие правила:

1. Не оставляйте пульт в местах, которые могут нагреваться до высокой температуры, например, на приборной панели.
2. Не разбирайте пульт.
3. Не допускайте механических повреждений пульта.
4. Не допускайте попадания жидкости на пульт.

Допускается использование нескольких пультов дистанционного управления для одного автомобиля. Для получения более подробной информации необходимо обратиться на СТО дилерской сети ООО «ТагАЗ Интернэшнл».

Если пульт дистанционного управления не управляет замками дверей, не срабатывает на установленном в спецификации расстоянии, либо индикатор на пульте горит слишком тускло или не горит вовсе, это может свидетельствовать о:

- наличии помех от источника радиопомех (радиовещательная станция,

аэропорт), который может нарушить нормальную работу пульта;
- возможном разряде батареи питания пульта.

В случае потери пульта дистанционного управления необходимо как можно скорее обратиться на ближайшую СТО дилерской сети ООО «ТагАЗ Интернэшнл» для перепрограммирования системы во избежание угона автомобиля.

Кнопка «**LOCK**»

При зажатой кнопке не происходит непрерывной передачи сигнала, поэтому зажимать кнопку не обязательно. Если блокировки замков не произошло, отпустите кнопку и нажмите ее повторно.

Для блокировки замков:

Нажмите кнопку «**LOCK**», замки всех боковых дверей и задняя дверь (в модели F3-R) будут заблокированы одновременно. При этом однократно мигнут лампы указателей поворота. Если в замке зажигания находится ключ, блокировка дверей при помощи кнопки «**LOCK**» не может быть выполнена.

Если одна из дверей закрыта не плотно, блокировка с помощью кнопки «**LOCK**» может быть выполнена. Но при этом подастся однократный предупреждающий звуковой сигнал. Если все боковые двери закрыты, но при этом открыты капот двигателя или крышка багажного отделения, выполняется блокировка замков боковых дверей, но не включается охранная функция. Индикатор противоугонной системы при этом горит непрерывно.

Если все боковые двери закрыты, но не включена охранная функция, нажатием кнопки «**LOCK**» выполняется одновременная блокировка замков всех боковых дверей.

Поиск автомобиля: Если в автомобиле включена охранная функция, при нажатии на кнопку «**LOCK**» автомобиль подаст звуковой сигнал, при этом включаются сигналы поворота на 15 секунд. Повторное нажатие на кнопку «**LOCK**» в режиме поиска автомобиля включает режим поиска повторно.

Выключение сигнализации / звукового предупреждения: Когда автомобиль находится в противоугонном режиме и включилось звуковое предупреждение (сигнализация), нажатием кнопки «**LOCK**» производится операция блокировки замков всех дверей автомобиля с одновременной отменой режима предупреждения (сигнализации). После выключения сигнализации автомобиль будет по-прежнему находиться в противоугонном режиме.

Кнопка «**UNLOCK**»

При однократном нажатии кнопки операция выполняется однократно, если кнопка удерживается нажатой, операция не повторяется.

Для того чтобы отпереть замок необходимо нажать кнопку «**UNLOCK**», при этом замки всех дверей будут разблокированы, а сигналы поворота мигнут два раза. Если автомобиль находится в противоугонном режиме, при нажатии этой кнопки автомобиль будет разблокирован (выключится сигнализация и разблокируются все замки), а сигналы поворота мигнут три раза.

ОБЩИЕ СВЕДЕНИЯ О ВАШЕМ АВТОМОБИЛЕ

Невозможно разблокировать автомобиль нажатием кнопки «UNLOCK» если ключ находится в замке зажигания. Если автомобиль находится в противоугонном режиме и ключ установлен в замке зажигания, нажатием кнопки «UNLOCK» можно отключить противоугонный режим и отпереть замки всех дверей одновременно. Если для открывания используется беспроводное дистанционное управление, задняя лампа освещения салона и подсветка замка зажигания загораются на 30 секунд, после чего гаснут. (Эта функция устанавливается по специальному заказу, для получения подробной информации см. описание способов выбора и установки опциональных функций). После включения функции разблокировки дверных замков с помощью беспроводного устройства дистанционного управления у водителя остается 30 секунд для открывания дверей. Если после разблокировки замков с помощью пульта двери не будут открыты в течение 30 секунд, замки снова заблокируются. Отмена противоугонного режима: Для того чтобы отключить противоугонный режим необходимо нажать на кнопку «UNLOCK», после чего все дверные замки будут разблокированы, сигналы поворота мигнут три раза, а противоугонный режим будет отключен.

Кнопка «PANIC» (тревога).

При нажатии и удерживании кнопки «PANIC» в течение 1,5 секунд подается прерывистый звуковой сигнал и включаются сигналы поворота. Сигнал тревоги подается в течение 30 секунд при любом состоянии автомобиля. Если необходимо отключить сигнал тревоги, нажмите на кнопку «UNLOCK» либо повторно нажмите на кнопку «PANIC». Не нажимайте на кнопку «PANIC» в процессе движения автомобиля.

Замена батареек

Для замены Вам понадобятся две новые литиевые батарейки CR2016 и отвертка. Рекомендуется выполнять замену батареек на уполномоченной СТО дилерской сети ООО «ТагАЗ Интернэшнл».



Предупреждение:

Поместите замененные батарейки и демонтированные компоненты в недоступное для детей место.



Утилизируйте использованные батарейки в соответствии с предписаниями по защите окружающей среды.

Не следует выбрасывать использованные батарейки как обычный мусор.

Для замены батареек выполните следующее:

1. Открутите винт, затем снимите крышку с помощью стандартной отвертки или другого подобного инструмента.

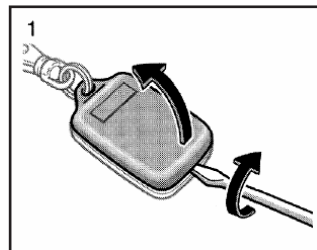

2. Извлеките свинные батарейки из корпуса пульта.

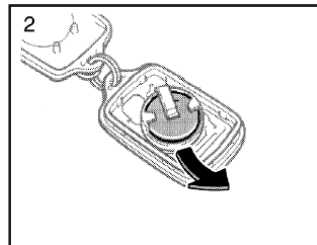

ОБЩИЕ СВЕДЕНИЯ О ВАШЕМ АВТОМОБИЛЕ

3. Не перепутайте полярность при установке новых батареек.

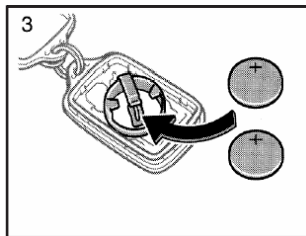

Внимание:

Убедитесь, что полярность при установке батареек не перепутана.

Не допускайте попадания влаги на пульт дистанционного управления, это может повредить его.

Не трогайте и не перемещайте компоненты внутри пульта во избежание нарушения их нормального функционирования.

Не сгибайте контакты в процессе установки батареек.

Не допускайте попадания пыли и масла вовнутрь корпуса пульта.

Плотно закройте крышку.

После замены батареек убедитесь, что ключ работает должным образом. Если вы обнаружили отклонение в работе пульта дистанционного управления или если он не работает вовсе, обратитесь на СТО дилерской сети ООО «ТарАЗ Интернэшнл».



Предупреждение:

Не вносите изменения в конструкцию системы дистанционного управления, это может отрицательно сказаться на ее работе.

Не используйте устройство в самолете или в аэропорту.

Органы управления стеклоподъемниками

Управление стеклоподъемником окна водителя

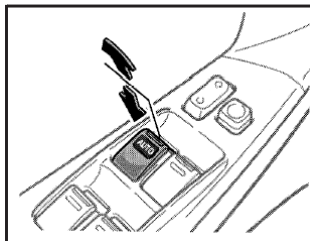

Вставьте ключ зажигания и переведите его в положение «ON».

Работа в обычном режиме:

Для того чтобы опустить стекло водительской двери, слегка нажмите на соответствующую кнопку двери (как показано на рисунке).

Для того чтобы поднять стекло водительской двери, слегка поднимите соот-

ветствующую кнопку на двери водителя (как показано на рисунке).

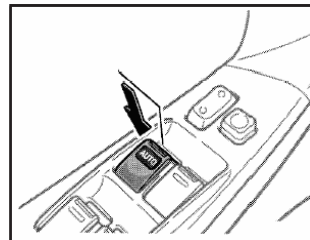

Работа в автоматическом режиме:

Для того чтобы опустить или поднять стекло, полностью нажмите или потяните кнопку соответственно. Для остановки стеклоподъемника в процессе его работы в автоматическом режиме слегка переместите кнопку выключателя в противоположном направлении, после чего отпустите ее.



ОБЩИЕ СВЕДЕНИЯ О ВАШЕМ АВТОМОБИЛЕ

Управление стеклоподъемниками пассажирских дверей

Для управления стеклоподъемником пассажирской двери можно воспользоваться выключателем на соответствующей пассажирской двери или выключателями на двери водителя, которые позволяют управлять стеклоподъемником любой из дверей.

Пока выключатель удерживается во включенном положении, стекло перемещается.

Для того чтобы опустить стекло, слегка нажмите соответствующую кнопку (как показано на рисунке).

Для того чтобы поднять стекло, слегка потяните на себя соответствующую кнопку (как показано на рисунке).

При нажатии кнопки блокировки стеклоподъемников на двери водителя блокируется управление стеклоподъемниками на пассажирских дверях.

F3

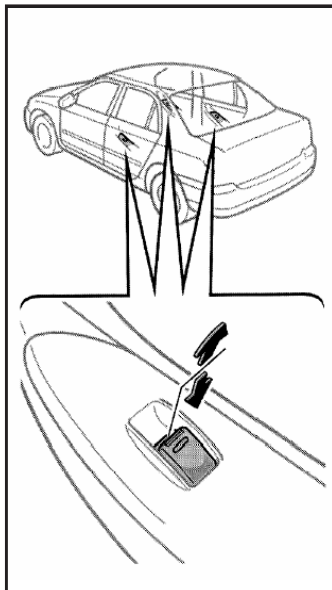

F3-R

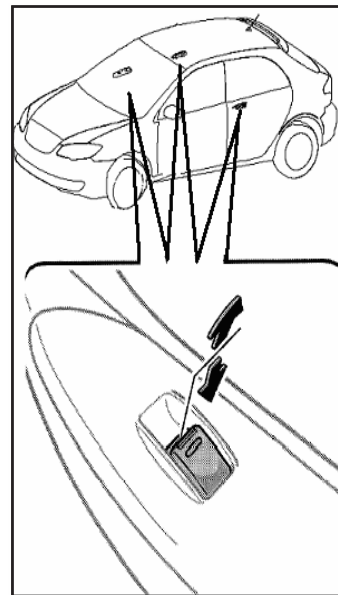

ОБЩИЕ СВЕДЕНИЯ О ВАШЕМ АВТОМОБИЛЕ



Предупреждение:

Для окон с электрическими стеклоподъемниками не предусмотрена функция защиты от заклинивания, поэтому будьте осторожны при пользовании электрическими стеклоподъемниками.

Рекомендуется блокировать управление стеклоподъемниками, если в автомобиле находятся дети. Перед выходом из автомобиля убедитесь, что ключ вынут из замка зажигания.

Привод стеклоподъемников оборудован устройством отключения электрического питания в случае перегрева. Если стеклоподъемник включается слишком часто, он может отключиться на короткий промежуток времени. Это нормальное явление. Но если электропривод не работает слишком долго, необходимо обратиться на СТО дилерской сети ООО «ТаГАЗ Интернэшнл».

Крышка багажного отделения (F3)

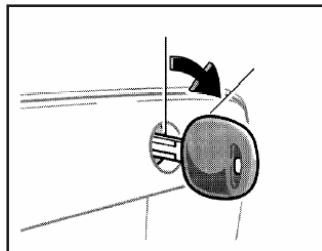

Для того чтобы открыть крышку багажного отделения снаружи, вставьте основной ключ в замочную скважину и поверните его по часовой стрелке.

Для того чтобы закрыть крышку багажного отделения, опустите ее и прижмите до закрытия.



Предупреждение:

Во время движения крышка багажного отделения должна быть закрыта. Выполнение данного требования позволит не только избежать выпадения багажа, но и предотвратит попадание выхлопных газов в салон автомобиля.

Рычаг замка багажного отделения (F3)



Рычаг замка багажного отделения расположен слева от водителя. Для того чтобы открыть крышку багажного отделения, необходимо потянуть рычаг как показано на рисунке.

Блокировка функции рычага управления крышкой багажного отделения (F3)

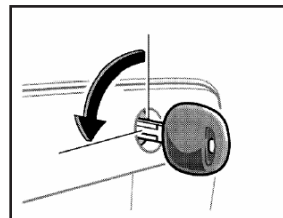

Для того чтобы отменить функцию внутреннего рычага управления крышкой багажного отделения, необходимо закрыть крышку багажного отделения, вставить основной ключ и повернуть его против часовой стрелки. После этого крышку багажного отделения невозможно будет открыть с помощью вспомогательного ключа (в модели F3).

ОБЩИЕ СВЕДЕНИЯ О ВАШЕМ АВТОМОБИЛЕ

Задняя дверь (F3-R)

Чтобы открыть заднюю дверь, выполните следующее:

1. Вставьте основной ключ и поверните его по часовой стрелке, либо нажмите кнопку «UNLOCK» на пульте дистанционного управления (при этом будут разблокированы все двери автомобиля).

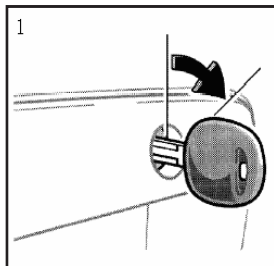

2. Нажмите на ручку и откройте дверь.

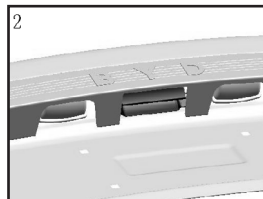

Чтобы закрыть заднюю дверь, осторожно опустите ее, а затем нажмите на нее, чтобы замок захлопнулся. Попытайтесь приоткрыть дверь чтобы убедиться, что она надежно зафиксирована.



Предупреждение:

Дверь багажного отделения должна быть надежно зафиксирована при движении. Закрытая дверь не только предотвратит выпадение багажа из салона, но и не позволит выхлопным газам проникать в салон автомобиля.

Капот двигателя

1. Для того чтобы снять капот с блокировки, потяните за рычаг открытия капота.

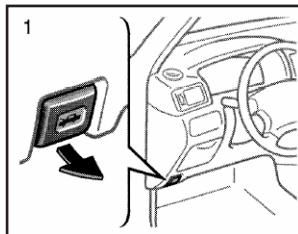

Предупреждение:

Перед началом движения убедитесь в том, что капот закрыт. В противном случае капот может неожиданно открыться, что может привести к несчастному случаю.

2. В передней части автомобиля под капотом расположен дополнительный рычаг замка капота. Для того чтобы открыть капот, полностью потяните за него как показано на рисунке.

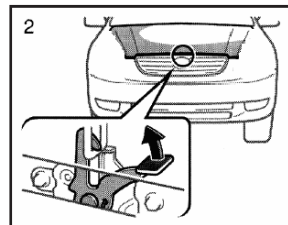

3. Удерживая капот открытым, вставьте упор в паз.

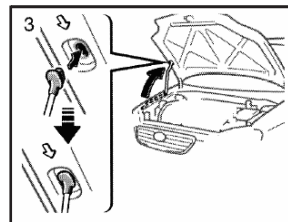

Перед тем как закрыть капот убедитесь в том, что под ним не осталось никаких инструментов, тряпок и других посторонних предметов, после чего сложите упор, зафиксировав его в зажиме. Затем опус-

ОБЩИЕ СВЕДЕНИЯ О ВАШЕМ АВТОМОБИЛЕ

тите капот и убедитесь в том, что он зафиксирован в заданном положении. При необходимости плавно нажмите на переднюю кромку капота для его фиксации.

Предупреждение:

После установки упора в паз необходимо убедиться в том, что он надежно удерживает капот. Это позволит избежать самопроизвольного закрытия капота и уберечь Вас от получения травм.

Противоугонная система

Данная система предназначена для защиты автомобиля от угона. Если противоугонный режим включен, сигнализация сработает в следующих случаях:

- при открывании любой боковой двери;
- при повороте ключа в замке зажигания в положение «ON»;
- при отключении или подключении аккумулятора или элементов управления компонентами противоугонной системы;
- при ударе по автомобилю.



В случае попытки проникновения вовнутрь автомобиля указывается звуковой сигнал тревоги и указатели поворота начинают мигать в течение 30 секунд.

Программирование противоугонной системы в ручном режиме

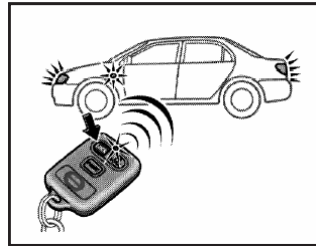

Программирование противоугонной системы выполняется при помощи пульта дистанционного управления.

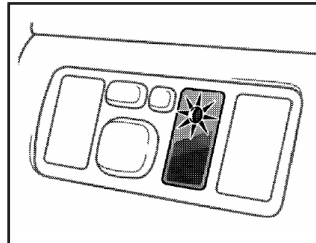

Для того чтобы включить противоугонный режим, необходимо нажать на кнопку «**LOCK**» пульта дистанционного управления. Приблизительно через 1 секунду функция будет активирована и индикатор на панели слева от рулевого колеса начнет мигать через интервалы времени.

Противоугонный режим не может быть активирован в следующих случаях:

- Открыта любая из дверей. При этом подается звуковой сигнал продолжительностью примерно в одну секунду. В этом случае необходимо закрыть дверь и выполнить операцию повторно.

Если индикатор противоугонной системы горит непрерывно, закройте крышку багажного отделения или капот. Если противоугонный режим включен, двигатель не может быть запущен; при попытке запуска индикатор противоугонной системы начинает мигать с редкими интервалами и будет подаваться предупреждающий звуковой сигнал. Для отмены данного режима необходимо однократно нажать кнопку «**UNLOCK**» на пульте дистанционного управления.

Функция автоматической установки противоугонного режима (если имеется)

Эта функция является дополнительной. Чтобы задействовать данную функцию, необходимо выполнить процедуру, описанную в разделе «Последовательность действий для изменения установок дополнительных функций».

ОБЩИЕ СВЕДЕНИЯ О ВАШЕМ АВТОМОБИЛЕ

Если включена функция автоматической установки противоугонного режима, выньте ключ из замка зажигания, закройте все боковые двери, крышку багажного отделения и капот двигателя и не нажимайте кнопки на пульте дистанционного управления в течение 30 секунд, противоугонный режим активируется автоматически. В этом случае при установке ключа в замок зажигания подается предупреждающий сигнал; после поворота ключа в положение «**ON**» противоугонный режим отключается автоматически. Для выключения режима можно также нажать кнопку «**UNLOCK**» на пульте дистанционного управления.

Отмена противоугонного режима

Нажмите кнопку «**UNLOCK**», замки всех дверей будут разблокированы, и противоугонный режим будет выключен.

Взаимосвязь между состоянием системы и операциями

- При отключении противоугонного режима сигналы поворота мигнут дважды.
- При включении противоугонного режима сигналы поворота мигнут три раза, индикатор противоугонной системы начнет часто мигать. После поворота ключа в замок зажигания в положение «**ON**» индикатор погаснет.
- После выключения противоугонного режима, даже при закрытых дверях, задняя лампа освещения салона будет гореть в течение 30 секунд. Продолжительность

подсветки задней лампы освещения салона можно изменить. Подробнее смотрите в разделе «Установка дополнительных функций противоугонной системы».

- Если противоугонный режим не получается отключить при помощи пульта дистанционного управления, его можно отменить при помощи основного ключа: в течение 15 секунд при открытых дверях поверните ключ в замок зажигания из положения «**ACC**» в положение «**ON**» и обратно десять раз, после чего режим будет выключен. Если после выключения противоугонного режима не открывается ни одна из дверей, все двери блокируются повторно и автомобиль вновь переходит в противоугонный режим.

Функция двухуровневой сигнализации

Данная функция контролирует безопасность автомобиля, определяя при этом уровень угрозы.

- Звуковой сигнал будет подан в случае предупреждения в случае слабого удара по автомобилю в противоугонном режиме. Если в течение последующих 10 секунд слабый удар повторится, включится аварийная сигнализация и указатели поворотов начнут мигать в течение 30 секунд.

- Звуковой сигнал будет подан в случае предупреждения и указатели поворотов начнут мигать в течение 30 секунд, если удар по автомобилю был достаточной силы.

Чувствительность к ударам может быть изменена. За дополнительной информацией обратитесь к разделу «Последовательность действий для изменения установок дополнительных функций».

Повторная активация сигнализации

Сигнализация включится повторно в следующих случаях:

- Была открыта одна из дверей;
- Ключ зажигания был повернут в положение «**START**».

Сигнализация будет включаться на 30 секунд с перерывами на 15 секунд 3 раза. Данные установки можно изменить. За дополнительной информацией обратитесь к разделу «Последовательность действий для изменения установок дополнительных функций».

Повторная активация противоугонного режима

Если не были выполнены условия, указанные в предыдущем пункте, сигнализация отключится через 30 секунд после первого цикла. Система снова перейдет в противоугонный режим если была активирована «Функция автоматической установки противоугонного режима».

Отключение сигнализации

Для отключения сигнализации нажмите кнопку «**LOCK**» на пульте дистанционного управления, при этом система снова перейдет в противоугонный режим. Нажати-

ОБЩИЕ СВЕДЕНИЯ О ВАШЕМ АВТОМОБИЛЕ

ем на кнопку «UNLOCK» также можно отключить сигнализацию, однако при этом противоугонный режим будет выключен.

Установка дополнительных функций противоугонной системы (если имеются)

- Функция автоматической установки противоугонного режима.

Подробное описание смотрите в соответствующем разделе на стр. 23.

- Автоматическое запираение и отпирание дверных замков.

Подробное описание смотрите в соответствующем разделе на стр. 16.

- Включение освещения.

После выключения противоугонного режима загорается задняя лампа освещения салона.

- Количество циклов включения сигнализации.

В противоугонном режиме сигнализация включается и мигают указатели поворотов в течение 30 секунд. Через 30 секунд сигнализация выключается и повторно включается через 15 секунд. По умолчанию сигнализация включается три раза (три цикла). Вы можете выбрать 6 циклов (при этом опции 3 и 9 циклов отключатся автоматически). Если отключить опции 6

и 9 циклов, по умолчанию снова установится 3 цикла включения сигнализации.

- Время включения задней лампы освещения салона.

При использовании пульта дистанционного управления для разблокирования замков дверей включается задняя лампа освещения салона. Время подсветки можно выбрать из двух значений – 15 секунд или 30 секунд. Чтобы переключить время подсветки с 30 секунд на 15 секунд, выберите соответствующую опцию. Если же выбрать одновременно 2 значения (15 и 30 секунд), автоматически установится время по умолчанию – 15 секунд.

Последовательность действий для изменения установок дополнительных функций

1. Удостоверьтесь, что противоугонный режим не включен.
2. Закройте все двери.
3. Вставьте ключ в замок зажигания.
4. Дважды откройте и закройте дверь со стороны водителя в течение не более 10 секунд (закреть—открыть—закреть—открыть—закреть).
5. Поверните ключ из положения «ACC» в положение «ON» и обратно три раза. (ACC—ON—ACC—ON—ACC—ON—ACC). Должен загореться индикатор противоугонной системы.
6. Нажмите кнопку «LOCK» на пульте дистанционного управления согласно инструкциям, приведенным в таблице, проверяя при этом работу индикатора.

Функции устанавливаются путем нажатия на кнопку «LOCK» определенное число раз. При выборе функции указатель поворота мигнет один раз и будет подан звуковой сигнал. Чтобы отменить функцию, откройте и закройте любую дверь. Если указатель поворота мигнет дважды и будет подан двойной звуковой сигнал, это означает, что функция деактивирована. В случае ошибочных действий откройте и закройте любую дверь для повторной активации функции.

Количество нажатий кнопки «LOCK»	Дополнительная функция
1	Функции автоматической установки противоугонного режима
2	Автоматическое запираение и отпирание дверных замков
3	Включение освещения
4	Установка шести циклов включения сигнализации
5	Установка девяти циклов включения сигнализации
6	Время включения задней лампы освещения салона: 15 секунд
7	Время включения задней лампы освещения салона: 30 секунд
8	Режим чувствительности к ударам

ОБЩИЕ СВЕДЕНИЯ О ВАШЕМ АВТОМОБИЛЕ



Примечание:

Если необходимо изменить некоторые выбранные установки или отменить выбранное состояние, достаточно открыть дверь водителя, а затем закрыть ее.

Установка чувствительности к вибрации предусматривает четыре уровня: первый, второй, третий и четвертый. Первый уровень соответствует самой высокой чувствительности. Более низкий уровень подразумевает соответственно более низкую чувствительность. При выборе определенного уровня чувствительности к вибрации указатели поворотов мигнут количество раз, соответствующее номеру уровня, кроме того, выдается соответствующее количество звуковых сигналов.

Изменение уровня чувствительности: В режиме выбора уровня чувствительности к вибрации откройте и затем закройте любую дверь для переключения на следующий уровень.

Для сохранения установок и введенных изменений выполните одно из следующих действий:

Поверните ключ в замке зажигания в положение «ON» и

1. Закройте дверь водителя на 30 секунд.
2. Нажмите кнопку «LOCK» на пульте дистанционного управления еще раз.

Для получения более подробной информации рекомендуется обратиться на СТО дилерской сети ООО «ТатАЗ Интернэшнл».

Лючок заливной горловины топливного бака

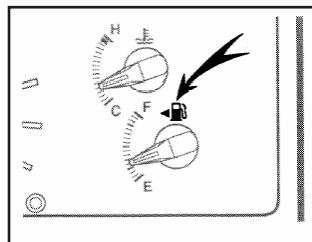

Лючок заливной горловины топливного бака находится с левой стороны автомобиля.

1. Для того чтобы открыть лючок заливной горловины топливного бака, необходимо потянуть за соответствующий рычаг слева от сиденья водителя (см. рисунок).



Заправку топливом необходимо производить при заглушенном двигателе.



Предупреждение:

Во время заправки соблюдайте правила, установленные администрацией заправочной станции. Не курите и не подносите открытое пламя к заливной горловине. Не откручивайте пробку слишком быстро. Это может привести к резкому выбросу паров топлива под давлением.

Чтобы снять пробку заливной горловины топливного бака, медленно поверните ее против часовой стрелки, затем немного подождите и снимите ее полностью.

Снятую пробку закрепите на ее подвесе (как показано на рисунке).

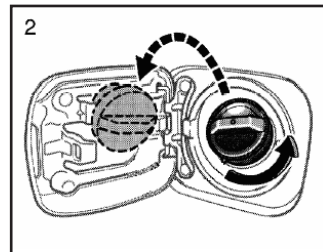

Как правило, при снятии пробки можно услышать слабый свист выходящих паров топлива. Это нормальное явление. При установке пробки поверните ее по часовой стрелке до щелчка.

ОБЩИЕ СВЕДЕНИЯ О ВАШЕМ АВТОМОБИЛЕ



Предупреждение:

Убедитесь, что пробка закручена плотно. Это поможет избежать протекания топлива в случае аварии. При замене пробки заливной горловины используйте только оригинальную запасную часть.

Потолочный люк с электроприводом

Для управления потолочным люком используются выключатели, расположенные около передней лампы освещения салона.

Потолочный люк работает только если ключ в замке зажигания установлен в положение «ON».

Солнцезащитный козырек лобового стекла открывается и закрывается вручную.

Управление люком (сдвиг)

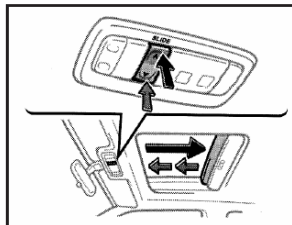

Для того чтобы открыть люк со сдвигом необходимо нажать на кнопку выключателя со стороны «SLIDE».

Солнцезащитный козырек открывается одновременно с люком.

Для того чтобы закрыть люк необходимо нажать на кнопку выключателя со стороны, противоположной надписи «SLIDE».

В качестве меры предосторожности при закрытии люк будет остановлен в среднем положении, прежде чем закрыться полностью. При этом необходимо отпустить кнопку выключателя, затем нажать ее повторно для полного закрывания люка.

Управление люком (поднятие и опускание)

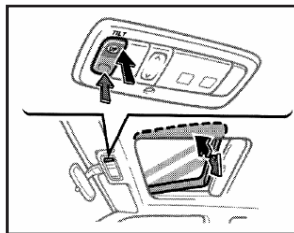

Для того чтобы поднять люк необходимо нажать на кнопку выключателя со стороны «UP».

Для того чтобы опустить люк необходимо нажать на кнопку выключателя со стороны, противоположной надписи «UP».

Потолочный люк можно остановить в любом желательном положении. Люк перемещается, если кнопка выключателя находится в нажатом положении, и останавливается, если кнопку отпустить.



Предупреждение:

Следите за тем, чтобы во время движения автомобиля голова, руки и другие части тела водителя и пассажиров не находились в проеме потолочного люка. В противном случае возможно получение серьезных травм во время резкого торможения или в случае аварии.

Во всех случаях, прежде чем закрыть потолочный люк, необходимо убедиться в том, что никто из пассажиров не высунул голову, руки или другие части тела в проем люка. В противном случае возможно получение серьезных травм.

Сиденья

Во время движения автомобиля спинки сидений водителя и всех пассажиров должны находиться в вертикальном положении, водитель и все пассажиры должны удобно и должным образом располагаться в своих сиденьях. Ремень безопасности должен быть пристегнут согласно приведенным в настоящем руководстве рекомендациям.



Предупреждение:

Не трогайтесь с места, если пассажиры не расположились должным образом. Не позволяйте пассажирам сидеть на сложенных спинках сидений, в багажном отделении или в месте размещения груза. Пассажиры, не соблюдающие правила размещения и/или не пристегнутые должным образом штатными ремнями безопасности, могут получить серьезные травмы в случае аварийного торможения или столк-

ОБЩИЕ СВЕДЕНИЯ О ВАШЕМ АВТОМОБИЛЕ

новения с препятствием.

В процессе движения не позволяйте пассажирам вставать или перемещаться между сиденьями. В таких ситуациях в случае аварийного торможения или столкновения могут быть получены серьезные травмы.

Передние сиденья

Меры предосторожности в процессе регулировки положения сидений

Отрегулируйте положение сиденья водителя таким образом, чтобы педали, рулевое колесо и средства управления приборной панели были в пределах легкой досягаемости.

Предупреждение:

Регулировку положения сидений не следует выполнять в процессе движения автомобиля, поскольку в результате неожиданного изменения положения сиденья водитель может потерять управление автомобилем.

В процессе регулировки положения сиденья убедитесь в том, что пассажиры или багаж не мешают производить регулировку.

После регулировки положения сиденья попробуйте сдвинуть его вперед и назад, убедитесь, что оно зафиксировано в заданном положении.

Не размещайте посторонние предметы под сиденьями. Предметы под сиденьем могут сталкиваться с элементами механизма блокировки сиденья или неожиданно толкнуть рычаг регулировки положения

сиденья, в результате чего сиденье может внезапно переместиться, что может привести к потере управления автомобилем.

В процессе регулировки сиденья следите за тем, чтобы руки не находились под сиденьем или около его перемещающихся частей. Это может привести к травмам рук или пальцев.

Регулировка передних сидений

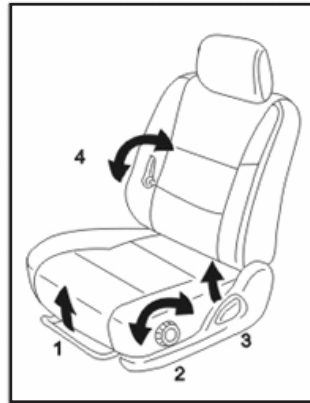

1. РЫЧАГ РЕГУЛИРОВКИ ПОЛОЖЕНИЯ СИДЕНЬЯ

Удерживая за центр рычага, потяните его вверх. Затем сдвиньте сиденье в необходимое положение, слегка придавив его телом, после чего отпустите рычаг.

2. МЕХАНИЗМ РЕГУЛИРОВКИ ВЫСОТЫ СИДЕНЬЯ

Для регулировки сиденья по высоте поверните регулировочную ручку в любом направлении.

3. РЫЧАГ РЕГУЛИРОВКИ УГЛА НАКЛОНА СПИНКИ СИДЕНЬЯ

Наклоните туловище вперед и потяните рычаг вверх.

Затем отклоните спинку сиденья назад до желаемого угла и отпустите рычаг.

4. РЫЧАГ РЕГУЛИРОВКИ ПОЛОЖЕНИЯ НИЖНЕЙ ЧАСТИ СИДЕНЬЯ

Для регулировки нижней части сиденья переместите рычаг вперед или назад.

Предупреждение:

Не следует откидывать спинку сиденья на угол более необходимого. Ремни безопасности обеспечивают максимальную защиту при лобовом столкновении или ударе сзади, если спинки сидений установлены строго вертикально. Если спинка сиденья откинута назад на слишком большой угол, поясной ремень безопасности может нанести серьезные травмы как водителю, так и пассажиру. Чем больше спинка сиденья откинута назад, тем выше риск получения телесных повреждений в случае лобового столкновения.

ОБЩИЕ СВЕДЕНИЯ О ВАШЕМ АВТОМОБИЛЕ

Складываемые задние сиденья (дополнительное оборудование)

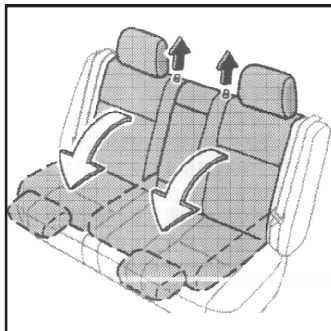

Потяните рычаг заднего сиденья вверх, чтобы разблокировать механизм. Теперь сиденье можно опустить.

Таким образом можно увеличить багажное отделение вплоть до передних сидений. Внимательно прочитайте приведенные в настоящем руководстве рекомендации по размещению багажа в багажном отделении.

При необходимости Вы можете опустить только спинку одного из сидений.

Складываемые задние сиденья (только в модели F3-R)

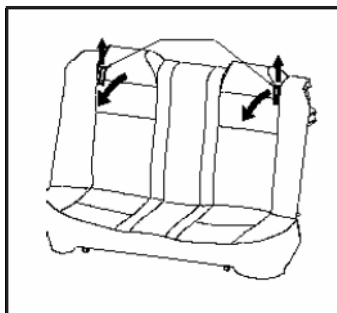
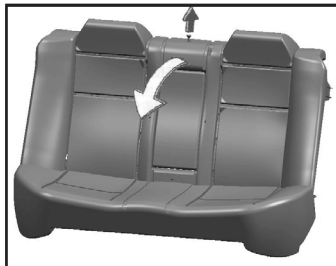

Потяните рычаг заднего сиденья вверх, чтобы разблокировать механизм. Теперь сиденье можно опустить.

Таким образом можно увеличить багажное отделение вплоть до передних сидений. Внимательно прочитайте приведенные в настоящем руководстве рекомендации по размещению багажа в багажном отделении.

Спинка заднего сиденья опускается вместе с центральным подлокотником.

Предупреждение:

При опущенной спинке заднего сиденья Вы должны обеспечить свою безопасность и безопасность пассажира в случае возможного ДТП, для этого выполните следующие меры предосторожности:

- Попробуйте сдвинуть заднее сиденье вперед и назад чтобы убедиться, что оно надежно зафиксировано.
- Убедитесь, что ремни безопасности не были перекручены или зажаты задним сиденьем. Они должны быть расположены правильно.

Подголовники сидений

Передние сиденья

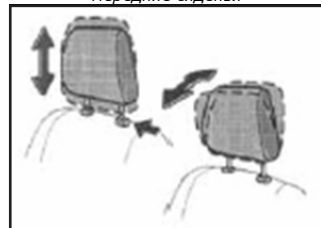

ОБЩИЕ СВЕДЕНИЯ О ВАШЕМ АВТОМОБИЛЕ

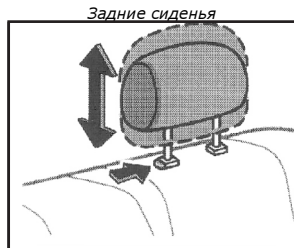

Для обеспечения безопасности и комфорта в поездке необходимо отрегулировать положение подголовников сидений перед началом движения.

Для того чтобы поднять подголовник, подтяните его вверх, одновременно нажимая кнопку разблокировки.

Для того чтобы опустить подголовник, нажмите на него, одновременно нажимая кнопку разблокировки. Действие подголовника сиденья является наиболее эффективным, если он расположен близко к голове. Поэтому не рекомендуется подкладывать подушки на спинки сидений.

Предупреждение:

Отрегулируйте положение центра подголовника сиденья таким образом, чтобы он располагался на уровне глаз.

После регулировки положения подголовника сиденья необходимо убедиться, что подголовник зафиксирован в заданном положении.

Не регулируйте положение подголовников сидений при движении автомобиля.

Подлокотник заднего сиденья (дополнительное оборудование)

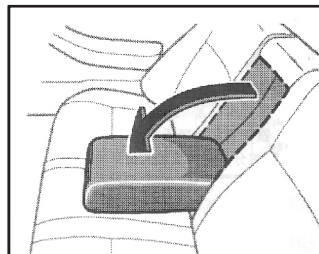

Если необходимо использовать подлокотник, выдвиньте его как показано на рисунке выше.

Ремень безопасности

Водитель и пассажиры должны всегда пристегиваться ремнями безопасности. Соблюдение всех мер безопасности может свести к минимуму риск получения серьезных травм или смерти в случае ДТП или экстренного торможения.

Предупреждение:

Помните, что подушка безопасности является лишь дополнительным средством безопасности и не является заменой ремней безопасности. Во время движения Вы всегда должны быть пристегнуты ремнями безопасности во избежание получения серьезных или смертельных травм в случае возможного ДТП.

Регулировка высоты крепления плечевых ремней безопасности передних сидений

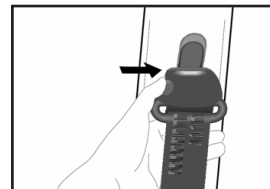

- Вы можете отрегулировать высоту крепления ремня.

- Если крепление ремня безопасности будет расположено слишком близко к Вашей шее, ремень не сможет обеспечить Вам оптимальную защиту. Плечевая часть ремня должна быть отрегулирована таким образом, чтобы она проходила поперек груди и посередине плеча, а не шеи.

- Чтобы поднять высоту крепления ремня, нажмите на кнопку и переместите крепление вверх. Чтобы опустить высоту крепления ремня, нажмите на кнопку и переместите крепление вниз. Убедитесь, что крепление надежно зафиксировано в требуемом положении.

Предупреждение:

Перед началом движения убедитесь, что крепление ремня безопасности зафиксировано.

Неправильная регулировка высоты крепления ремня безопасности может значительно снизить эффективность ремня безопасности при аварии.

ОБЩИЕ СВЕДЕНИЯ О ВАШЕМ АВТОМОБИЛЕ

Трехточечный ремень безопасности

Использование ремня безопасности

- Чтобы пристегнуть ремень безопасности, вытяните ремень из натяжителя и расположите его поверх грудной клетки и бедер.

- Вставьте планку ремня (язычок защелки) в его замок до щелчка.

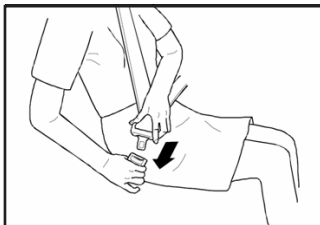

Предупреждение:

Если ремень безопасности пристегнут неправильно, это может стать причиной получения серьезных или смертельных травм в случае возможного ДТП.

Перед началом движения убедитесь, что все пассажиры правильно пристегнули ремни безопасности.

- Чтобы отстегнуть ремень безопасности, нажмите на кнопку на замке ремня. Ремень будет автоматически убрán обратно во втягивающий механизм.

- Если же этого не происходит, проверьте ремень на наличие перекручивания и повторите попытку снова.

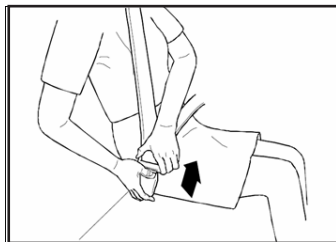

Регулировка ремня безопасности

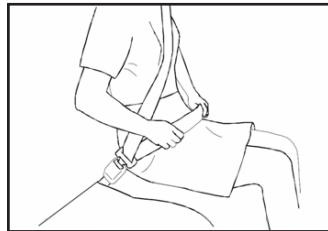

Следите, чтобы ремень безопасности обхватывал бедра, а не талию. Если же поясной ремень безопасности расположен слишком высоко, то повышается опасность того, что Вы выскользнете из ремня в случае ДТП.

Двухточечный ремень безопасности

Использование ремня безопасности

- Для того чтобы пристегнуть ремень безопасности, вытяните его из втягивающего механизма и вставьте планку ремня (язычок защелки) в его замок до щелчка. Проверьте, хорошо ли ремень зафиксирован и убедитесь, что он не ослаблен и не перекручен.

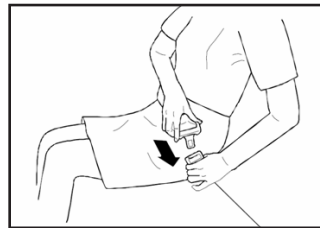

Предупреждение:

- Перед началом движения примите наиболее удобное для Вас положение, при этом следите, чтобы ремень плотно облегал тело. Неправильная регулировка, а именно провисание ремня безопасности, может значительно снизить эффективность ремней безопасности при аварии.

- Один ремень безопасности предназначен только для одного человека, в противном случае ремень не будет выполнять своих защитных функций при аварии. Никогда не возите ребенка на руках.

ОБЩИЕ СВЕДЕНИЯ О ВАШЕМ АВТОМОБИЛЕ

- Следите, чтобы ремни безопасности не перекручивались и не используйте поврежденные ремни. В случае необходимости замените ремни безопасности. Замена должна производиться на СТО дилерской сети ООО «ТазАЗ Интернэшнл».

- Чтобы отстегнуть ремень безопасности нажмите на кнопку на замке ремня.

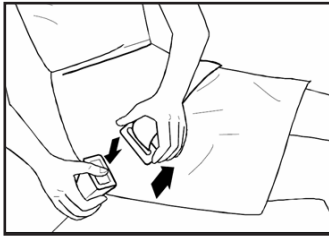

Регулировка ремня безопасности

- Если планка ремня безопасности не достает до фиксатора или ремень натянут слишком туго, удлините его путем вытягивания ремня из натяжителя. Пристегните ремень.

- Ремень следует располагать как можно ниже на бедрах, а не на животе. Если ремень расположен слишком высоко, это увеличивает риск получения травмы в случае дорожно-транспортного происшествия.

- Устраните провисание и отрегулируйте длину ремня безопасности таким образом, чтобы он плотно облегал тело.

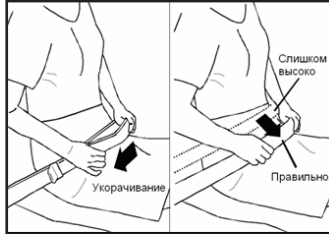

Меры предосторожности при обращении с ремнями безопасности

Младенцы и дети младшего возраста

В некоторых странах является обязательным использование удерживающих приспособлений для перевозки в автомобиле младенцев и детей младшего возраста. Мы настоятельно рекомендуем использовать детское сиденье или удерживающее приспособление для младенцев и детей младшего возраста, весящих менее 18 кг.



Дети старшего возраста

- Детей, которым стали малы детские сиденья, следует пристегивать ремнем безопасности.

- Дети старшего возраста должны сидеть на заднем сиденье и обязательно должны быть пристегнуты ремнем безопасности.

- Ребенок старшего возраста (старше 13 лет), сидящий на переднем сиденье, также должен быть обязательно пристегнут ремнем безопасности.

Предупреждение:

Во время движения не позволяйте детям лежать на сиденье или поднимать на него ноги. При возможном ДТП или при резком торможении автомобиля ребенок может получить серьезные или даже смертельные травмы.

Беременные женщины

Беременные женщины должны проконсультироваться с врачом по вопросам использования ремней безопасности. Пристегивайте беременных женщин трехточечным ремнем безопасности. Поясной ремень должен располагаться поперек бедер, как можно ниже брюшной полости.

Беременные женщины должны находиться как можно дальше от модуля подушек безопасности (рулевого колеса, панели приборов). Это позволит уменьшить риск получения травм как самой женщиной, так и ее будущим ребенком в случае ДТП и, как следствие, в случае раскрытия подушки безопасности.

ОБЩИЕ СВЕДЕНИЯ О ВАШЕМ АВТОМОБИЛЕ

Раненые или травмированные люди

При транспортировке раненых или травмированных людей необходимо использовать ремни безопасности. В случае необходимости проконсультируйтесь с врачом.

Один ремень для одного пассажира

Ремень безопасности предназначен только для одного человека.

Не принимайте лежачее положение

В целях снижения риска получения травм, а также для обеспечения максимальной эффективности системы безопасности, все пассажиры должны находиться в сидячем положении. При движении автомобиля спинки передних сидений должны находиться в строго вертикальном положении. Ремень безопасности не сможет обеспечить необходимую защиту, если пассажир лежит на заднем сиденье, а также если спинка переднего сиденья наклонена.

Предупреждение:

Если спинки сидений наклонены, во время движения автомобиля эффективность ремней безопасности значительно снижается. В случае возможного ДТП вы можете получить травму головы или шеи. Также значительно снизится эффективность поясного ремня. В случае возможного ДТП он окажет большое давление на живот, что приведет к серьезным травмам внутренних органов. Для Вашей безопасности следите, чтобы спинка сиденья во время движения автомобиля находилась в вертикальном положении.

Регулярный осмотр ремней безопасности

Необходимо следить за тем, чтобы ремни безопасности и элементы системы ремней безопасности не были изношены или повреждены. Вовремя меняйте изношенные и поврежденные ремни безопасности.

Предупреждение:

Использование поврежденных ремней может являться потенциальной угрозой Вашей безопасности, так как поврежденные ремни безопасности могут не выполнить свои защитные функции.

Категорически запрещено вносить изменения в систему ремней безопасности.

Чистка поверхности ремней безопасности

Содержите ремни безопасности чистыми и сухими. В случае загрязнения ремней безопасности их следует очищать нейтральным моющим средством, растворенным в теплой воде. При чистке ремня не используйте отбеливатели, растворители и другие химические вещества, которые могут привести к повреждению и ослаблению ремней. В случае аварии поврежденные ремни могут не выполнить свои защитные функции.

Замена ремней безопасности

После любой аварии все ремни безопасности должны быть заменены. Это необходимо сделать, даже если не обнаружено

никаких видимых повреждений ремней безопасности. Дополнительную информацию касательно работы ремней безопасности можно получить у официального дилера ООО «ТагАЗ Интернэшнл».

Дополнительная система пассивной безопасности

Преднатяжитель ремня безопасности (дополнительное оборудование)

Ваш автомобиль BYD F3/F3-R может быть оборудован ремнями безопасности с преднатяжителем для водителя и переднего пассажира. Назначение такого ремня заключается в обеспечении четкой фиксации пассажира в случае ДТП. В случае столкновения на достаточной скорости преднатяжитель ремня безопасности и подушка безопасности сработают одновременно.

Ремень безопасности с преднатяжителем срабатывает таким же образом, как и ремень безопасности с инерционным вытягивающим механизмом с автоматической блокировкой.

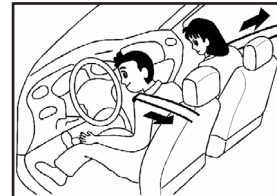

ОБЩИЕ СВЕДЕНИЯ О ВАШЕМ АВТОМОБИЛЕ

В случае резкой остановки или торможения автомобиля, втягивающий механизм автоматически заблокирует ремень безопасности. Однако, в случае серьезной аварии, преднатяжитель ремня безопасности мгновенно втягивает ремень безопасности для более надежной фиксации пассажира.

Система ремней безопасности с преднатяжителем является одной из составных частей системы пассивной безопасности.

Предупреждение:

Для достижения максимально эффективной работы ремня безопасности с преднатяжителем:

1. Ремень безопасности должен быть правильно пристегнут.
2. Ремень безопасности должен быть в исправном состоянии и не иметь повреждений.
3. Преднатяжители ремней безопасности разработаны для однократного использования. После того, как преднатяжители сработали, они должны быть заменены. Независимо от типа ремня безопасности все ремни должны быть заменены после ДТП.
4. После срабатывания преднатяжитель ремня безопасности нагреется. Не дотрагивайтесь до него в течение нескольких минут после срабатывания.

5. Не пытайтесь самостоятельно разбирать, вносить изменение в конструкцию ремней безопасности или заменять механизмы ремней безопасности с преднатяжителем. Данные работы должны проводиться только квалифицированным персоналом СТО дилерской сети ООО «ТатАЗ Интернэшнл».

7. Не пытайтесь самостоятельно ремонтировать систему ремней безопасности с преднатяжителем.

8. Неправильное использование ремней безопасности может привести к нарушению работы ремней и, вследствие чего, к возможности получения серьезных травм при ДТП.

Механизм преднатяжителей может не сработать, если такие параметры, как сила и направление удара будут отличны от заданных, либо в тех случаях, когда срабатывание преднатяжителей может привести к еще большим травмам.

Контрольная лампа системы подушек безопасности и преднатяжителей (если установлены)

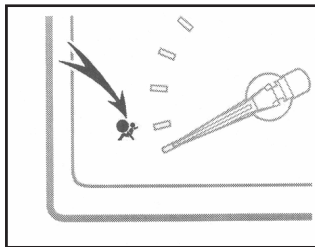

Горящая контрольная лампа системы подушек безопасности/преднатяжителей укажет Вам на наличие неисправности в дополнительной системе безопасности и в системе преднатяжителей ремней безопасности.

Предупреждение:

Если при повороте ключа зажигания в положение «ON» (вкл.) контрольная лампа не загорается, не гаснет приблизительно через 5 секунд после того, как загорится, или загорается во время движения автомобиля, Вам следует немедленно обратиться на СТО дилерской сети ООО «ТатАЗ Интернэшнл» для проверки системы.

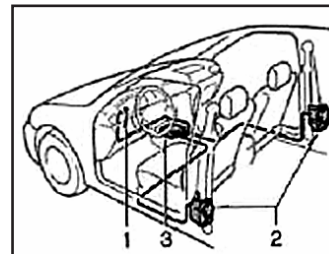

Система механизмов предварительного натяжения ремней безопасности состоит из следующих основных компонентов, положение которых показано на рисунке.

1. Аварийный индикатор системы подушек безопасности.
2. Механизмы предварительного натяжения ремней безопасности передних сидений (если установлены).
3. Электронный блок управления системой подушек безопасности.

ОБЩИЕ СВЕДЕНИЯ О ВАШЕМ АВТОМОБИЛЕ

Механизмы предварительного натяжения ремней безопасности управляются блоком управления подушками безопасности.

Информацию о характере столкновения блок управления подушками безопасности получает от соответствующих датчиков.

Срабатывание механизма предварительного натяжения ремня безопасности сопровождается характерным шумом, может быть выпущено небольшое количество газа в виде дыма. Этот газ безопасен и не является признаком возгорания.

После срабатывания механизмов предварительного натяжения ремней безопасности, натяжители ремней безопасности остаются заблокированными.

Предупреждение:

Запрещается ударять, снимать, разбирать или вносить изменения в конструкцию механизмов предварительного натяжения ремней безопасности, датчиков подушек безопасности и в расположенные рядом элементы электропроводки. Эти действия могут стать причиной внезапного срабатывания механизмов предварительного натяжения ремней безопасности, либо вывести систему из строя, что может стать причиной получения тяжелых травм или даже привести к летальному исходу.

По любым вопросам, связанным с ремонтом и модификацией системы, Вы можете обратиться на СТО дилерской сети ООО «ТатАЗ Интернэшнл».

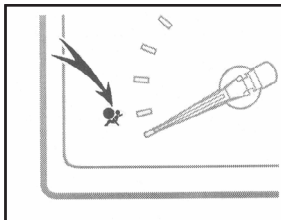

Система механизма предварительного натяжения ремней безопасности данного автомобиля оборудована индикатором предупреждения о необходимости ремонта, который информирует водителя о возникновении проблем в работе оборудования. Возникновения любого из следующих условий указывает на сбой в системе подушек безопасности или механизмов предварительного натяжения. В этих случаях необходимо как можно скорее обратиться на ближайшую СТО дилерской сети ООО «ТатАЗ Интернэшнл» для проведения ремонта автомобиля:

- Индикатор не включается при повороте ключа в замке зажигания в положение «ON» или продолжает гореть по истечении пяти секунд после включения, либо мигает.
- Индикатор загорается или начинает мигать в процессе движения.
- Если любой из ремней безопасности передних сидений не убирается или не вытягивается вследствие отказа или срабатывания соответствующего механизма предварительного натяжения ремня безопасности переднего сиденья.

В следующих случаях необходимо как можно скорее обратиться на СТО дилерской сети ООО «ТатАЗ Интернэшнл»:

- Передняя часть автомобиля (выделена серым цветом на рисунке) была подвержена удару, который не был достаточно сильным, чтобы сработали механизмы предварительного натяжения ремней безопасности.

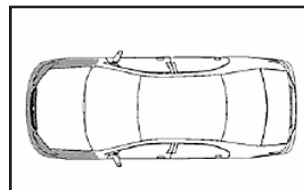

- Любой механизм предварительного натяжения ремня безопасности в сборе (включая поверхность вокруг него) поцарапан, расколот или имеет другие повреждения.

Подушки безопасности

Элементы системы подушек безопасности

Система подушек безопасности включает в себя следующие компоненты:

1. Индикатор системы подушек безопасности.
2. Модуль фронтальной подушки безопасности переднего пассажира (дополнительное оборудование).

ОБЩИЕ СВЕДЕНИЯ О ВАШЕМ АВТОМОБИЛЕ

3. Электронный блок управления системой подушек безопасности.
4. Модуль фронтальной подушки безопасности водителя.
5. Датчики удара.

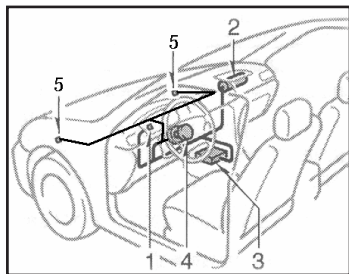

Система подушек безопасности

Ваш автомобиль может быть оборудован дополнительной системой пассивной безопасности.

Наличие этой системы можно определить по присутствию надписи «AIRBAG», имеющейся на крышке подушки безопасности в рулевом колесе и на накладке панели со стороны переднего пассажира над вещевым ящиком. Ознакомьтесь с информацией о системе подушек безопасности на наклейках, расположенных на обратной стороне солнцезащитных козырьков водителя и переднего пассажира.

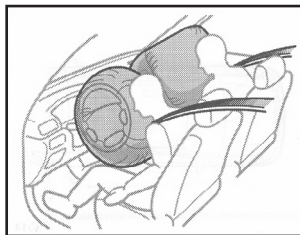

- Дополнительная система пассивной безопасности рассчитана на раскрытие подушек безопасности только при достаточно сильных ударах, когда удар происходит под углом не более 30° от продольной оси автомобиля.

- Дополнительная система пассивной безопасности не рассчитана на раскрытие подушек безопасности при боковых ударах, ударах сзади и при опрокидывании автомобиля. Также подушки безопасности не раскрываются, если удар произошел на скорости ниже пороговой скорости автомобиля или если удар происходит под углом более 30° от продольной оси автомобиля.

Электронный блок управления системой подушек безопасности

Электронный блок управления постоянно следит за состоянием компонентов системы. Когда ключ зажигания находится в положении «ON» (вкл.), он определяет условия и силу удара для раскрытия подушки безопасности.

Индикатор системы подушек безопасности

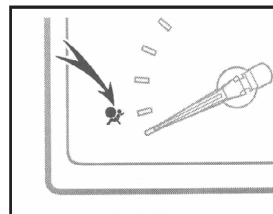

Указанный на рисунке индикатор включается, если ключ в замке зажигания установлен в положение «ON». Индикатор выключается приблизительно через 5 сек. Это означает, что система подушек безопасности работает должным образом.

Горящая контрольная лампа системы подушек безопасности укажет Вам на наличие неисправности в дополнительной системе безопасности.

Предупреждение:

Если при повороте ключа зажигания в положение «ON» (вкл.) контрольная лампа не загорается, не гаснет приблизительно через 5 секунд после того, как загорится, или загорается во время движения автомобиля, Вам следует немедленно обратиться на СТО дилерской сети ООО «ТатАЗ Интернэшнл» для проверки системы.

ОБЩИЕ СВЕДЕНИЯ О ВАШЕМ АВТОМОБИЛЕ

Функции системы подушек безопасности

- В случае ДТП датчик системы подушек безопасности определяет силу удара. Если фронтальный удар достаточной силы и угол удара меньше 30° от продольной оси автомобиля, автоматически раскроются подушки безопасности и преднатяжители ремней (если установлены) мгновенно втянут ремни безопасности.

- В случае ДТП полностью раскрытая подушка безопасности в комбинации с правильно пристегнутым ремнем безопасности замедляет движение вперед водителя и пассажира, тем самым снижая риск получения травм головы и грудной клетки.

- После полного раскрытия подушки безопасности газ начинает стравливаться, обеспечивая водителю обзор.

- Срабатывание подушки безопасности сопровождается резким громким хлопком и выделением некоторого количества дыма и порошка. Данные явления не представляют опасности и являются нормальными. Однако порошок, выделяемый при наполнении подушек газом, может привести к раздражению кожи. После срабатывания подушек безопасности обязательно вымойте лицо и руки теплой водой с мылом.

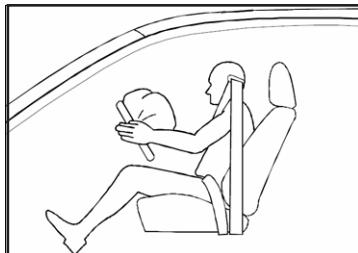

Предупреждение:

Не кладите предметы на или около модулей подушек безопасности на рулевом колесе или на панели инструментов, они могут помешать работе подушки безопасности и стать причиной получения травм, т.к. сработавшая подушка безопасности с большой силой выбросит их в салон.

Предупреждение:

Очень опасно! Никогда не устанавливайте на сиденье переднего пассажира, оборудованном подушкой безопасности, удерживающее приспособление для ребенка (детское кресло безопасности). В момент наполнения газом подушка безопасности с силой ударит по детскому креслу и нанесет ребенку серьезную или даже смертельную травму.

Техническое обслуживание дополнительной системы пассивной безопасности (системы подушек безопасности и преднатяжителей ремней безопасности)

Дополнительная система пассивной безопасности (системы подушек безопасности) является необслуживаемой. Не допускается самостоятельное обслуживание компонентов и деталей подушки безопасности. В случае возникновения каких-либо неисправностей обратитесь на СТО дилерской сети ООО «ТаГАЗ Интернэшнл». Все работы по разборке, установке, ремонту подушки безопасности, а также рулевого колеса, должны производиться только на СТО дилерской сети ООО «ТаГАЗ Интернэшнл».

Для чистки крышек накладок подушек безопасности следует использовать только мягкую сухую ткань или ткань, слегка смоченную чистой водой. Моющие растворы или очистители могут неблагоприятно воздействовать на крышке накладок подушек безопасности и подушки могут не раскрыться.

ОБЩИЕ СВЕДЕНИЯ О ВАШЕМ АВТОМОБИЛЕ

При размещении в салоне автомобиля емкости с освежителем воздуха не располагайте её ни рядом с панелью приборов, ни на поверхности панели инструментов. В случае попадания жидкости освежителя на эти детали (панель инструментов, дефлектор системы вентиляции), они могут быть повреждены.

Предупреждение:

Внесение изменений в компоненты или электропроводку дополнительной системы пассивной безопасности (системы подушек безопасности и преднатяжителей ремней безопасности /если установлены/) может неблагоприятно сказаться на ее работе и привести к тяжелым травмам.

Любые работы с электропроводкой системы подушек безопасности или её отсоединение, а также работы с другими узлами данной системы, могут привести к внезапному наполнению подушек безопасности либо к нарушению их работоспособности.

Предупреждение:

Следующие условия являются признаками отказа в системе подушек безопасности:

- Индикатор не включается, когда ключ в замке зажигания поворачивается в положение «ON».
- Индикатор включается, но продолжает гореть по истечении пяти секунд, либо начинает мигать.
- Индикатор загорается или начинает мигать в процессе движения.



Предупреждение:

В случае возникновения любых отказов необходимо как можно скорее обратиться на СТО дилерской сети ООО «ТатАЗ Интернэшнл». В противном случае система подушек безопасности не сможет работать нормально.

Условия срабатывания подушек безопасности

Система подушек безопасности разработана таким образом, чтобы срабатывать при определенных условиях столкновений.

Подушки безопасности не будут срабатывать в случае столкновения автомобиля на низкой скорости, удара сбоку или сзади, а также в случае опрокидывания автомобиля. В этих случаях водитель и пассажиры защищают ремни безопасности.

Во время срабатывания системы подушек безопасности в подушки закачивается газ, и они мгновенно раскрываются. Водитель и пассажир на переднем сидении защищены подушками безопасности. Это позволяет снизить риск получения травм головы, шеи и груди. Подушка безопасности поглощает энергию удара, при этом из подушки с определенной скоростью выходит газ. Это позволяет уменьшить степень тяжести травм, получаемых человеком. После срабатывания подушка сдувается, и не мешает переднему визуальному обзору. Время полного раскрытия подушки безопасности составляет доли секунды.

Во время срабатывания подушки безопасности раздается громкий хлопок. При этом могут возникать такие временные явления, как звон в ушах и т.п. Газ в рас-

крывшейся подушке безопасности обладает специфичным запахом, который можно почувствовать, но он не является токсичным. При раскрытии из подушки безопасности может выделяться некоторое количество дыма, это нормальное явление при работе данной системы.

При следующих условиях подушки не раскрываются:

Боковой удар другого автомобиля

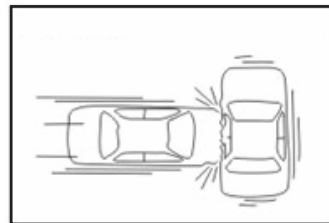

Удар другим транспортным средством сзади

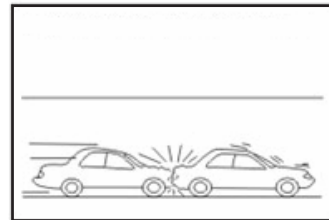

ОБЩИЕ СВЕДЕНИЯ О ВАШЕМ АВТОМОБИЛЕ

При возникновении показанных ниже условий подушки безопасности могут не раскрыться

Столкновение с деревом, столбом или подобным предметом

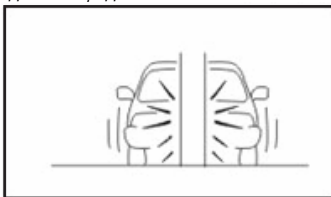

Боковое столкновение со стеной

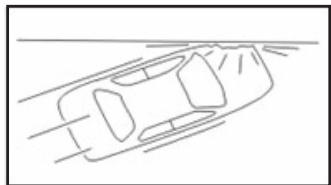

Заезд под кузов грузовика

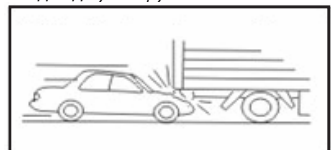

Опрокидывание автомобиля



Подушки безопасности не сработают в случае столкновения автомобиля на низкой скорости, удара сбоку или сзади, а также в случае опрокидывания автомобиля.

Передние подушки безопасности могут сработать в случае сильного удара с нижней стороны автомобиля:

Попадание передних колес в глубокую канаву

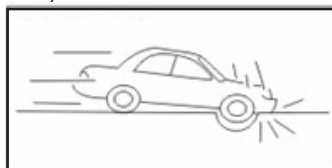

Столкновение с поверхностью дороги на съезде

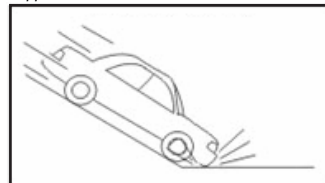

Столкновение с бордюром или подобным предметом



 **Предупреждение:**

В случае изменения системы подвески, шин, бамперов, шасси и других частей автомобиля нормальная работа системы подушек безопасности может быть нарушена. Не допускается использование неоригинальных запасных частей в системе подушек безопасности. В противном случае система подушек безопасности не будет работать нормально.

В процессе движения следует пристегнуть ремни безопасности и сидеть в правильной позе.

ОБЩИЕ СВЕДЕНИЯ О ВАШЕМ АВТОМОБИЛЕ

Необходимо выдерживать расстояние не менее 25 см. между грудью водителя и рулевым колесом. В этом случае работа подушек безопасности будет наиболее эффективной.

Не прикрепляйте предметы к крышке рулевого колеса или к поверхности модуля подушки безопасности перед местом пассажира. Поверхности в указанных местах протирайте только сухой чистой ветошью. Не допускайте сильных ударов по указанным местам.

Не разрешайте детям садиться на переднее сидение без специальных средств для крепления детей, так как передняя подушка безопасности открывается со значительной скоростью и силой. В противном случае ребенок может получить серьезную травму или даже погибнуть.

Не держите ребенка на руках и не усаживайте его на колени.

Не размещайте предметы или домашних животных перед приборной панелью или рулевым колесом в местах расположения передних модулей системы подушек безопасности.

Не заменяйте части системы подушек безопасности, включая обозначения.

Все операции, связанные с обслуживанием системы подушек безопасности, должны выполняться только квалифицированным персоналом СТО дилерской сети ООО «ТагАЗ Интернэшнл».

Система подушек безопасности подлежит замене через 10 лет после даты изготовления. Причем замена должна выполняться только на СТО дилерской сети ООО «ТагАЗ Интернэшнл». При замене

любых частей системы подушек безопасности рекомендуется делать регистрационные отметки.

Система подушек безопасности может обеспечить защиту только один раз. В случае срабатывания или повреждения системы ее необходимо заменить на новую.

В случае продажи автомобиля новому владельцу следует передать все регистрационные записи, сделанные в процессе эксплуатации автомобиля. Это также относится к системе подушек безопасности.

Дополнительная информация

Внимательно прочитайте данное руководство. В случае повторной продажи или утилизации автомобиля необходимо сообщить новому владельцу или персоналу предприятия, занимающегося утилизацией, что данный автомобиль оборудован системой подушек безопасности.

Во время раскрытия подушек безопасности не допускайте контакта с модулями подушек (иначе можно получить ожоги). Для демонтажа системы подушек безопасности в сборе необходимо обратиться на СТО дилерской сети ООО «ТагАЗ Интернэшнл». После демонтажа обработанной системы подушек безопасности рекомендуется как можно скорее установить новую систему.

Система подушек безопасности срабатывает только в определенных ситуациях, поэтому, если система не сработала, это не обязательно связано с ее неисправностью. Повреждение автомобиля или неправильно выполненный ремонт могут являться причинами нарушения нормального

функционирования системы подушек безопасности.

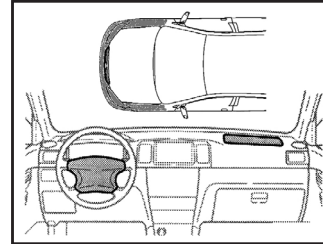

В следующих случаях Вам необходимо обязательно обратиться на СТО дилерской сети ООО «ТагАЗ Интернэшнл»:

- Сработали подушки безопасности.
- Передняя часть автомобиля (выделена на рисунке) была подвержена удару в результате аварии, однако силы удара не хватило для срабатывания подушек безопасности.
- Крышка рулевого колеса (выделена на рисунке) была повреждена.

Рулевое колесо

Регулировка положения рулевого колеса

Для того чтобы изменить угол установки рулевого колеса, необходимо разблокировать его, нажав на соответствующий рычаг (см. рисунок). После установки рулевого колеса в необходимое положение,

ОБЩИЕ СВЕДЕНИЯ О ВАШЕМ АВТОМОБИЛЕ

зафиксируйте его, переведя рычаг в исходное положение.

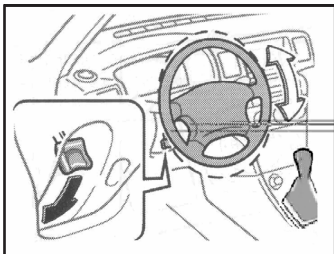



Предупреждение:

Не выполняйте регулировку положения рулевого колеса в процессе движения автомобиля, т.к. это может привести к потере управления автомобилем, что в свою очередь может привести к ДТП.

После регулировки положения рулевого колеса убедитесь в том, что оно надежно зафиксировано.

Переключатель управления аудиосистемой на рулевом колесе

В режиме радиоприемника нажатием кнопок  и  на рулевом колесе можно выполнять поиск радиостанции. В режиме проигрывания CD данные кнопки позволяют переключаться к следующему и предыдущему треку соответственно. Регулировка громкости производится при помощи кнопок, расположенных снизу панели.

Кнопка **MUTE** переводит аудиосистему в тихий режим.



Система рулевого управления с гидравлическим усилителем

Гидравлический усилитель системы рулевого управления позволяет уменьшить усилие, которое необходимо приложить к рулевому колесу для его поворота.

Необходимо периодически проверять уровень жидкости гидроусилителя системы рулевого управления.

Примечание:

Помните, что гидравлический усилитель системы рулевого управления функционирует только при работающем двигателе. Поэтому ни в коем случае не глушите двигатель во время движения, так как в этом случае для поворота рулевого колеса потребуются гораздо большее усилие, что может привести к ДТП.

Предупреждение:

Не поворачивайте рулевое колесо в крайнее положение на длительное время (более 5 секунд). В этом случае в системе гидравлического усилителя жидкость достигает максимального давления, что может стать причиной выхода системы из строя.

Наружные зеркала заднего вида

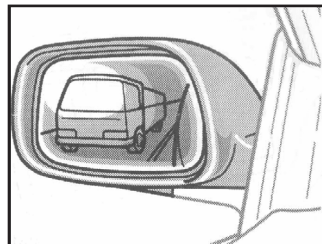

Отрегулируйте положение зеркала таким образом, чтобы в нем была видна боковая сторона автомобиля.

Предупреждение:

Не выполняйте регулировку положения зеркал в процессе движения автомобиля. Выполнение регулировки в процессе движения может привести к потере управления автомобилем и, как следствие, к ДТП.

ОБЩИЕ СВЕДЕНИЯ О ВАШЕМ АВТОМОБИЛЕ

Переключатели управления зеркалами заднего вида с электроприводом

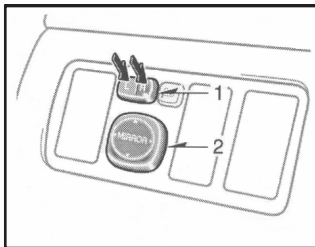

Для регулировки положения зеркал использовать следующие переключатели:

1. Переключатель выбора — для выбора зеркала, положение которого будет регулироваться, нажмите кнопку выключателя «L» или «R».
2. Переключатель управления — для изменения положения зеркала нажимать кнопку выключателя в нужном направлении.

Положение зеркал можно регулировать, если ключ в замке зажигания находится в положении «ACC» или «ON».

Внимание:

Избегайте излишне сильного и продолжительного нажатия на переключатель.

Соскребание льда с зеркала может привести к появлению на нем царапин. Для удаления льда используйте губку, мягкую ткань и разрешенный к применению антиобледенитель.



Предупреждение:

Во избежание получения травм и повреждения приводов зеркал заднего вида не трогайте их во время регулировки.

Внутреннее зеркало заднего вида

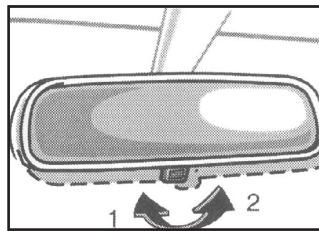

Перед началом движения отрегулируйте положение внутреннего зеркала заднего вида.

Потяните рычаг на себя, чтобы ослабить свет от фар автомобиля, следующего сзади, при движении в темное время суток.

Положение 1 (движение в условиях дневного света):

В этом положении отражение в зеркале характеризуется более высокой четкостью.

Положение 2 (движение в темное время суток):

Следует учитывать, что в этом положении уменьшается яркость бликов, но также несколько ухудшается четкость обзора.



Предупреждение:

Не выполняйте регулировку положения зеркала в процессе движения автомобиля. Выполнение регулировки в процессе движения может привести к потере управления автомобилем и, как следствие, к ДТП.

Зеркало солнцезащитного козырька

Для использования зеркала откиньте козырек и откройте крышку.

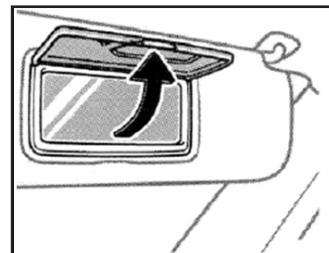

Управление освещением

Комбинированный переключатель освещения, света фар и указателей поворотов

ФАРЫ

Освещение контролируется вращающимся регулятором, установленным на комбинированном переключателе, расположенном слева от рулевого колеса.

ОБЩИЕ СВЕДЕНИЯ О ВАШЕМ АВТОМОБИЛЕ

Чтобы включить габаритные огни, подставку номерного знака и лампы подсветки приборной панели, переведите регулятор в положение 1 (☰). При этом на приборной панели загорится зеленый индикатор включенных габаритных огней.

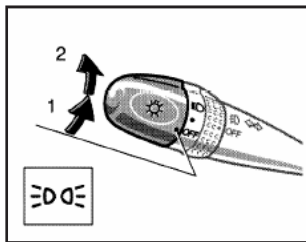

Для того чтобы включить фары ближнего света и все вышеуказанные световые сигналы, переведите переключатель в положение 2 (☰).

Если ключ в замке зажигания перевести из положения «ON» в положение «ACC» или «LOCK», фары автоматически выключатся. Если Вам снова понадобится включить фары, поверните ключ в замке зажигания в положение «ON».

Звуковой индикатор напоминания о включенном освещении

В случае, если вращающийся регулятор установлен в положение 1 (☰), водительская дверь открыта и ключ зажигания вынут из замка, звуковая сигнализация напомнит Вам о необходимости выключить фары.



Внимание:

Во избежание разрядки аккумулятора не оставляйте световые приборы включенными в течение продолжительного времени при неработающем двигателе.

Фары и сигналы поворотов. Дальний и ближний свет фар

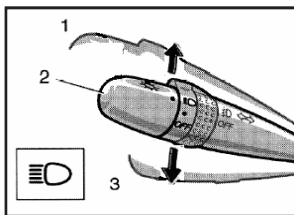

Для включения дальнего света переведите вращающийся регулятор в положение (☰), после чего переведите комбинированный переключатель в положение 1 (подайте его вперед). При этом на приборной панели загорится синий индикатор включения дальнего света фар.

Мигание дальним светом фар (положение 1)

Для того чтобы помогать дальним светом фар, переведите комбинированный переключатель в положение 3 (потянув его на себя). В этом случае на приборной панели загорится синий индикатор. Если переключатель отпустите, он вернется в исходное положение.

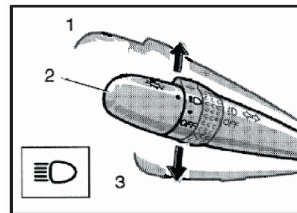

Мигание дальним светом фар можно производить даже если вращающийся регулятор переведен в положение OFF.

Переключатель указателей поворотов

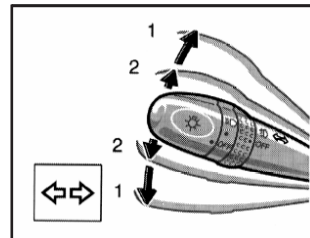

При перестроении в другой ряд движения или при необходимости поворота используйте данный переключатель. При перемещении комбинированного переключателя вниз начинают мигать левые указатели поворотов. При перемещении

ОБЩИЕ СВЕДЕНИЯ О ВАШЕМ АВТОМОБИЛЕ

комбинированного переключателя вверх начинают мигать правые указатели поворотов. После завершения поворота переключатель автоматически переместится в нейтральное положение, а указатели поворота перестанут мигать.

Если индикаторы сигнала поворота (зеленые огни) на приборной панели мигают чаще обычного, возможно, перегорела лампочка переднего или заднего сигнала поворота.

Фары и сигналы поворота (для автомобилей, оборудованных автоматической системой управления освещением)

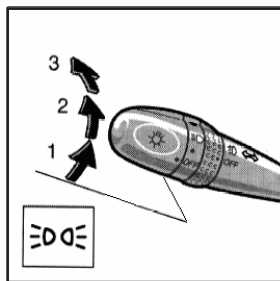

Фары

Для включения следующих световых приборов:

Положение 1: габаритные огни, подсветка номерного знака и лампы подсветки приборной панели. Индикатор включения

габаритных огней (зеленого цвета) на приборной панели загорается при включении габаритных огней.

Положение 2: фары ближнего света и все вышеуказанные световые сигналы.

Положение 3: («автоматический режим»): фары и все световые сигналы, указанные для положения 1.

Указанные световые приборы автоматически включаются или выключаются в зависимости от освещенности.

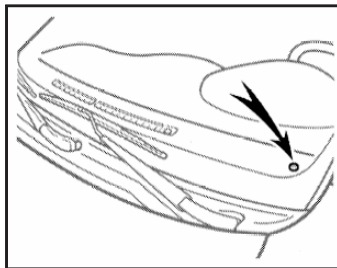

Датчик системы управления световыми приборами расположен сверху на приборной панели со стороны водителя.

Не размещать никакие предметы на приборной панели, не прикреплять их к лобовому стеклу во избежание блокирования этого датчика.

Остальные функции и устройства аналогичны описанным выше.

Верхний повторитель стоп-сигнала

При нажатии на педаль тормоза данный сигнал включается одновременно со стоп-сигналами.

Кнопка включения аварийной сигнализации



- Для включения сигнализации нажмите на кнопку включения аварийной сигнализации, расположенную под центральным вентиляционным отверстием.

- При включении сигнализации все указатели поворотов начнут мигать, также будут мигать контрольные лампы указателей поворотов.

- Аварийная сигнализация может быть включена в любое время, независимо от наличия и положения ключа в замке зажигания.

- Для выключения сигнализации повторно нажмите на кнопку.

Внимание:

Во избежание разрядки аккумулятора не следует оставлять сигнал включенным дольше необходимого при выключенном двигателе.

ОБЩИЕ СВЕДЕНИЯ О ВАШЕМ АВТОМОБИЛЕ

Передние противотуманные фары

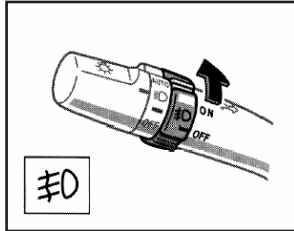

Для включения передних противотуманных фар переведите соответствующий регулятор в положение **D**. Помните, что включение противотуманных фар возможно только при работающих габаритных огнях (регулятор освещения в положении **☐**). При включении противотуманных фар на приборной панели загорается соответствующий индикатор.

Задние противотуманные фары

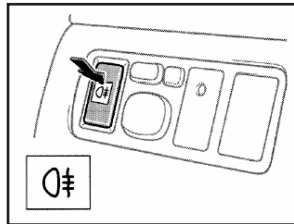

Для включения задних противотуманных фар нажмите на соответствующую кнопку (см. рисунок). Помните, что задние противотуманные фары включаются только если работают габаритные огни, включены передние противотуманные фары и передние фары.

При включении задних противотуманных фар на приборной панели загорается соответствующий индикатор.

При выключении всех остальных фар и световых сигналов задние противотуманные фары выключаются автоматически. Для повторного включения задних противотуманных фар снова нажмите на соответствующую кнопку.

Задняя лампа освещения салона

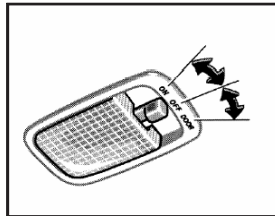

Задняя лампа освещения салона имеет три режима работы:

- **ON** – освещение включено постоянно;
- **OFF** – освещение выключено;
- **DOOR** – освещение включается если открыть любую боковую дверь. Освещение выключится, когда все боковые двери будут закрыты.

Система освещения входа

Если выключатель находится в положении **DOOR** и открыта любая из боковых дверей или крышка багажного отделения, включается освещение. После закрытия всех боковых дверей и крышки багажного отделения освещение остается включенным приблизительно 30 секунд, после чего постепенно гаснет.

Однако в следующих случаях освещение выключается немедленно:

- Все боковые двери и крышка багажного отделения закрыты и ключ в замке зажигания находится в положении **ON**.

- Все боковые двери и крышка багажного отделения закрыты с помощью дистанционного управления. Если все боковые двери и крышка багажника разблокированы с помощью беспроводного дистанционного управления, освещение включается и остается включенным приблизительно 30 секунд, после чего постепенно гаснет.

Передняя лампа освещения салона (для автомобилей, оборудованных потолочным люком)

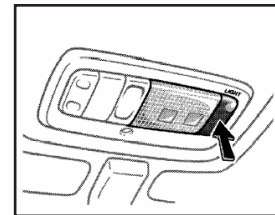

ОБЩИЕ СВЕДЕНИЯ О ВАШЕМ АВТОМОБИЛЕ

Для включения передней лампы освещения салона нажмите на соответствующую кнопку выключателя. Для выключения лампы повторно нажмите на кнопку выключателя.

Передняя лампа освещения салона (для автомобилей без потолочного люка)

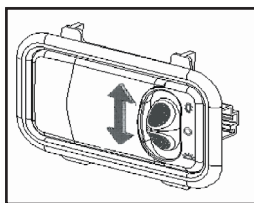

Лампа освещения салона в автомобилях, не оборудованных потолочным люком, выключается и отключается аналогично.

Стеклоочистители лобового стекла и омыватель

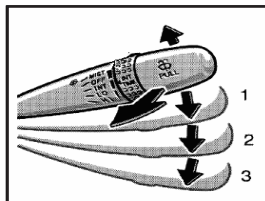

Для включения стеклоочистителей необходимо перевести ключ зажигания в положение **ON** и выбрать необходимый режим.

Положение рычага	Работа
Положение 1	С интервалами
Положение 2	Медленно
Положение 3	Быстро

Для удаления осевшего на лобовом стекле тумана передвиньте рычаг переключателя стеклоочистителя вверх. Щетки стеклоочистителя сделают один ход.

После разбрызгивания жидкости по стеклу отпустите рычаг. При этом стеклоочистители сработают два раза.

Внимание:

Для предотвращения повреждения стеклоочистителей не пытайтесь очистить ими тяжелые осадки в виде снега или льда. Если имеется только незначительный слой снега или льда, включите отопитель в режиме обогрева лобового стекла и растопите снег или лед перед использованием стеклоочистителя.

Внимание:

- Не включайте омыватель более чем на 15 секунд или когда бачок омывателя пуст. Если стекло сухое, то работа стеклоочистителя может привести к преждевременному износу щеток стеклоочистителя и к появлению царапин на стекле.

- В холодную погоду, прежде чем использовать стеклоочиститель, убедитесь, что щетки стеклоочистителя не примерзли к стеклу.

Обогреватель заднего стекла

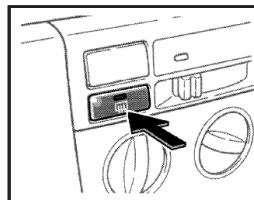

Для включения обогрева нажмите на данную кнопку. При этом на кнопке загорится контрольная лампа включения обогрева заднего стекла. Чтобы выключить обогреватель, повторно нажмите на кнопку. Чтобы включить его еще раз, нажмите на кнопку после автоматического отключения обогрева.

Внимание:

При протирке внутренней поверхности заднего стекла пользуйтесь только мягкой тканью и протирайте стекло осторожно вдоль проводов обогревателя стекла, чтобы не повредить их.

Обогреватель заднего стекла работает только при работающем двигателе, что позволяет избежать разряда аккумулятора.

Внимание:

На автомобилях, оборудованных ручными средствами управления кондиционером, во избежание разрядки аккумулятора отключайте обогреватель при неработающем двигателе автомобиля.

ОБЩИЕ СВЕДЕНИЯ О ВАШЕМ АВТОМОБИЛЕ

Указатель уровня топлива

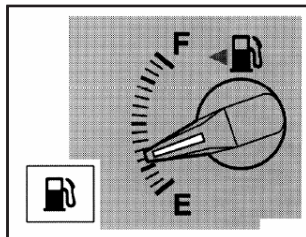

Стрелка данного указателя показывает уровень топлива в топливном баке.

Предупреждение:

Движение на автомобиле при горячей контрольной лампе низкого уровня топлива может привести к повреждению двигателя и каталитического нейтрализатора отработавших газов.

При торможении, ускорении и выполнении поворота стрелка указателя может смещаться. Это вызвано перемещением топлива в баке.

Указатель температуры охлаждающей жидкости

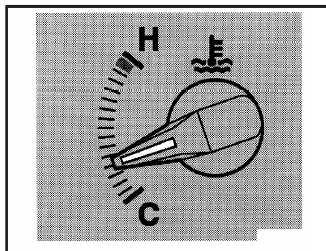

- Стрелка данного указателя показывает температуру охлаждающей жидкости.

Если стрелка указателя во время работы двигателя находится в зоне «Н» (высокая температура) шкалы, это указывает на то, что температура жидкости слишком высокая, что может привести к поломке двигателя.

- Если температура охлаждающей жидкости слишком высокая, немедленно остановите автомобиль и заглушите двигатель. Откройте капот, проверьте уровень охлаждающей жидкости в расширительном бачке и ремень привода водяного насоса. Если Вы подозреваете наличие неисправности в системе охлаждения, как можно скорее доставьте Ваш автомобиль в сервисный центр дилерской сети ООО «ТгаАЗ Интернэшнл» для диагностики системы.

Внимание:

Не открывайте пробку радиатора пока двигатель горячий. Охлаждающая жидкость в системе охлаждения находится под давлением и открытие пробки может привести к выбросу горячей жидкости, что может вызвать сильные ожоги. Перед тем, как открыть пробку радиатора, подождите, пока двигатель остынет.

Перегрев двигателя возникает в тяжелых условиях эксплуатации, таких как:

- Движение по протяженному подъему в жаркий день.
- Работа в режиме холостого хода в течение длительного периода с включенным кондиционером, либо движение с частыми торможениями и разгонами.

Если стрелка указателя температуры жидкости в системе охлаждения двигателя возвращается к отметке «С» на шкале после поворота ключа в замке зажигания в положение «START», это не является признаком неисправности.

ОБЩИЕ СВЕДЕНИЯ О ВАШЕМ АВТОМОБИЛЕ

Тахометр

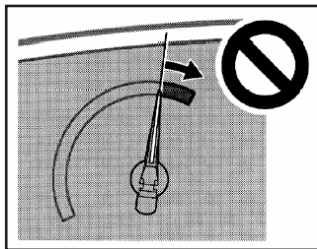

Тахометр показывает частоту вращения коленчатого вала двигателя в оборотах в минуту (об/мин.).

Предупреждение:

Во время движения следите за показаниями тахометра. Его стрелка, показывающая частоту вращения коленчатого вала двигателя, не должна входить в красную зону (зона превышения максимально допустимой частоты вращения). Это может привести к серьезной поломке двигателя.

Одометр и счетчик протяженности маршрута

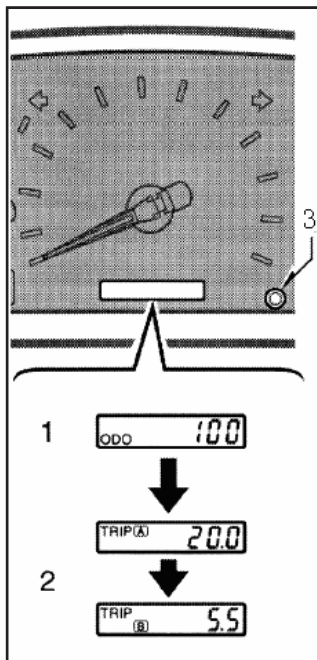

Данное устройство предназначено для учета пройденного расстояния и отображает следующую информацию:

1. Общий пробег автомобиля с момента начала эксплуатации.
2. Расстояние с момента последнего обнуления счетчика протяженности маршрута.

Данное устройство содержит два счетчика протяженности маршрута, которые, независимо друг от друга, рассчитывают расстояние, пройденное с момента их последнего обнуления.

Для управления счетчиком пройденного расстояния используется соответствующая кнопка (см. рисунок). Кратковременным нажатием на кнопку Вы можете изменить отображаемую на экране информацию (в последовательности: одометр – Trip A – Trip B).

Для того чтобы сбросить показания счетчиков пройденного расстояния (Trip A и Trip B), необходимо вывести на экран их показания и удерживать кнопку в нажатом состоянии до сброса показаний.

Индикаторы на панели приборов

Индикатор тормозной системы



Индикатор тормозной системы указывает на то, что уровень тормозной жидкости в бачке гидросистемы тормозов ниже минимально допустимого и необходимо долить тормозную жидкость. Также данный индикатор загорается когда задействован стоя-

ОБЩИЕ СВЕДЕНИЯ О ВАШЕМ АВТОМОБИЛЕ

ночный тормоз. Если индикатор продолжает гореть после доливки тормозной жидкости (при выключенном стояночном тормозе), как можно скорее обратитесь на СТО дилерской сети ООО «ТагАЗ Интернэшнл» для диагностики. Если обнаружена неисправность в тормозной системе, движение на автомобиле категорически запрещено, его необходимо доставить для проверки на СТО дилерской сети ООО «ТагАЗ Интернэшнл», воспользовавшись профессиональной службой эвакуации.

Индикатор непристегнутых ремней безопасности



Если Вы не пристегнулись ремнем безопасности, после поворота ключа зажигания в положение «ON» или «START» на панели приборов загорится индикатор непристегнутых ремней безопасности. Контрольная лампа будет мигать пока водительский ремень безопасности не пристегнут. Перед началом поездки обязательно пристегнитесь сами и попросите всех пассажиров пристегнуться ремнями безопасности

Индикатор разрядки аккумуляторной батареи



Данный индикатор загорается при повороте ключа зажигания в положение «ON»

(вкл.) и гаснет после запуска двигателя. Если эта контрольная лампа загорается во время движения автомобиля, это означает, что в системе зарядки имеется неисправность. В этом случае обратитесь на СТО дилерской сети ООО «ТагАЗ Интернэшнл» для диагностики.

Индикатор низкого давления моторного масла



Контрольная лампа давления масла загорается, когда давление масла в двигателе ниже минимально допустимой величины.

- В исправном состоянии данная лампа загорается при повороте ключа зажигания в положение «ON» (вкл.) и гаснет после запуска двигателя.

- Если данная лампа горит во время движения автомобиля, это указывает на возможную неисправность двигателя.

- В этом случае немедленно заглушите двигатель и проверьте уровень масла в двигателе.

Если уровень масла ниже минимально допустимого значения, долейте масло в двигатель до необходимого уровня и запустите двигатель снова. Если лампа продолжает гореть после того, как Вы залили масло до необходимого уровня, обратитесь на СТО дилерской сети ООО «ТагАЗ Интернэшнл».

Индикатор неисправности электронной системы управления двигателем



Этот индикатор является частью встроенной системы диагностики автомобиля, контролирующей работу системы управления двигателем. Данная лампа загорается при повороте ключа зажигания в положение «ON» (вкл.), через несколько секунд она должна погаснуть. Если эта лампа загорается во время движения автомобиля или не загорается после поворота ключа в положение «ON» (вкл.), как можно скорее обратитесь на СТО дилерской сети ООО «ТагАЗ Интернэшнл» для проверки системы.

Индикатор неисправности антиблокировочной системы тормозов (ABS)



После поворота ключа зажигания в положение «ON» (вкл.) загорается контрольная лампа неисправности антиблокировочной системы тормозов. Через несколько секунд она должна погаснуть. Если эта лампа не гаснет или загорается во время движения, обратитесь на СТО дилерской сети ООО «ТагАЗ Интернэшнл» для диагностики. Даже в случае неисправности ABS основная тормозная система будет продолжать работать.

ОБЩИЕ СВЕДЕНИЯ О ВАШЕМ АВТОМОБИЛЕ

Если же на панели приборов одновременно загорелись контрольные лампы тормозной системы и системы ABS, немедленно остановите автомобиль и обратитесь на СТО дилерской сети ООО «ТагАЗ Интернэшнл».

Индикатор незакрытой двери



Данный индикатор загорится если одна из дверей не закрыта или закрыта не плотно

Индикатор незакрытой двери будет гореть, пока не закрыты все боковые двери.

Индикатор неисправности системы подушек безопасности



Индикатор неисправности подушек безопасности горит в течение 6 секунд после перевода замка зажигания в положение «ON».

Если контрольная лампа не загорается, продолжает постоянно гореть (более 6 секунд) или загорается во время движения автомобиля, доставьте Ваш автомобиль на СТО дилерской сети ООО «ТагАЗ Интернэшнл» для проверки системы.

Индикатор критической температуры охлаждающей жидкости двигателя



Данный индикатор служит предупреждением о достижении охлаждающей жидкостью критической температуры.

Если во время движения на панели приборов (рядом с указателем температуры охлаждающей жидкости) загорелся данный индикатор, немедленно остановите автомобиль и проверьте уровень жидкости в системе охлаждения и состояние крыльчатки охлаждения радиатора.



Предупреждение:

Не открывайте пробку расширительного бачка с охлаждающей жидкостью пока двигатель горячий. Охлаждающая жидкость в системе охлаждения находится под давлением и открытие пробки может привести к выбросу горячей жидкости, что может вызвать сильные ожоги. Перед тем, как открутить пробку, подождите, пока двигатель остынет.

Индикатор низкого уровня топлива



Этот индикатор загорается, когда уровень топлива в топливном баке достигает минимально допустимого значения. Если горит эта лампа, Вам необходимо как можно скорее заправить автомобиль топливом. Продолжение движения на автомобиле при горящем индикаторе низкого уровня топлива или когда уровень топлива находится ниже отметки «Е» (пусто) может привести к повреждению узлов, систем и агрегатов автомобиля.

Звуковой сигнал напоминания о ключе в замке зажигания

При открывании двери водителя данный звуковой сигнал напомнит вам о необходимости извлечения ключа из замка зажигания (только если ключ зажигания находится в положении «ACC» или «LOCK»).

Звуковой сигнал напоминания о включенном освещении

Данный звуковой сигнал подается в том случае, если дверь водителя открыта, ключ зажигания вынут из замка зажигания, а габаритные огни включены.

Электронные часы

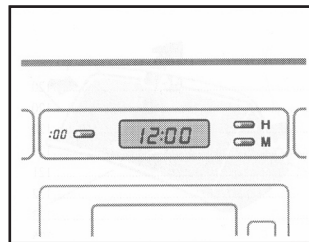

Ключ в замке зажигания должен быть установлен в положение «ACC» или «ON».

Для настройки точного времени используются следующие кнопки:

- H – для установки часов
- M – для установки минут.
- :00 –кнопка сброса минут.

ОБЩИЕ СВЕДЕНИЯ О ВАШЕМ АВТОМОБИЛЕ

Пример:

Если на экране отображается время в промежутке между 1:30 и 2:29, нажатие на кнопку сброса минут изменит показания часов на 2:00. Если на экране отображается время в промежутке между 2:30 и 3:29, нажатие на кнопку сброса минут изменит показания часов на 3:00.

Если питание часов было отключено, при их повторном включении время автоматически установится на значение 1:00 AM.

Прикуриватель, передняя и задняя пепельницы

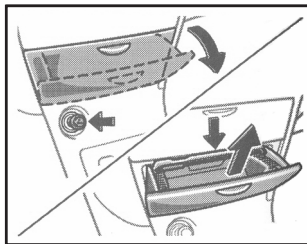

Передняя пепельница

Чтобы воспользоваться прикуривателем, нажмите кнопку прикуривателя до упора. Когда поверхность прикуривателя нагреется до необходимого уровня, гильза автоматически поднимется вверх и Вы сможете воспользоваться прикуривателем.

Не удерживайте прикуриватель в нажатом положении.

Прикуривателем можно воспользоваться, когда ключ зажигания находится в положении «ON» (вкл.) или «ACC» (дополнительное оборудование).

В случае замены прикуривателя используйте только оригинальные запасные части. Это позволит избежать возгорания автомобиля и повреждения его систем.



Предупреждение:

Не вставляйте в гнездо прикуривателя другое электрооборудование.

Для того чтобы открыть пепельницу, потяните за ее ручку. Чтобы закрыть пепельницу, задвиньте ее вовнутрь.



Предупреждение:

Не оставляйте в пепельнице незатушенные окурки, так как они могут стать причиной возгорания автомобиля.

Чтобы извлечь переднюю пепельницу из посадочного места, необходимо нажать на плоскую пружину и потянуть пепельницу на себя (см. рисунок).

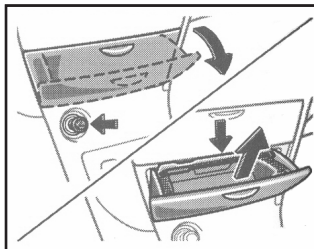

Для того чтобы извлечь заднюю пепельницу, потяните ее на себя, сжимая ее по бокам (см. рисунок).

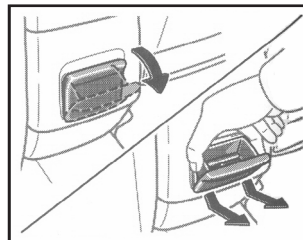

Задняя пепельница



Предупреждение:

Для уменьшения риска получения травм в случае аварии или при резком торможении не используемые пепельницы всегда должны находиться в закрытом положении.

Вещевой (перчаточный) ящик

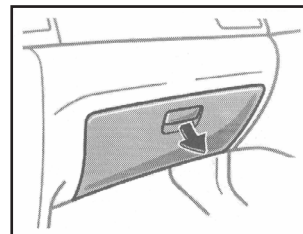

ОБЩИЕ СВЕДЕНИЯ О ВАШЕМ АВТОМОБИЛЕ

Для того чтобы открыть вещевой ящик, необходимо потянуть рычаг на себя.

Ящики для мелочей

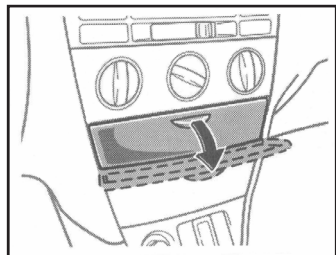
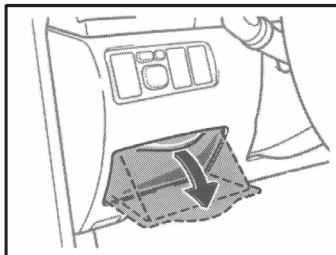

Для того чтобы воспользоваться ящиком, потяните его ручку на себя.

Вещевой ящик между сиденьями

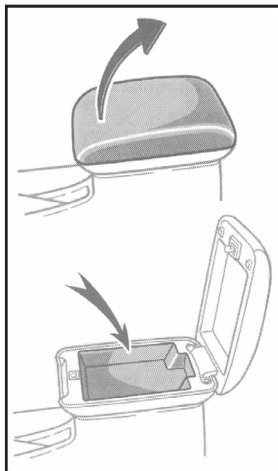
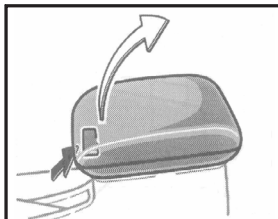

Для того чтобы открыть вещевой ящик между сиденьями, необходимо потянуть вверх рычаг фиксирующего механизма.

Предупреждение:

Для уменьшения риска получения травм в случае аварии или при резком торможении вещевой ящик между сиденьями должен быть всегда закрыт.

Подстаканник

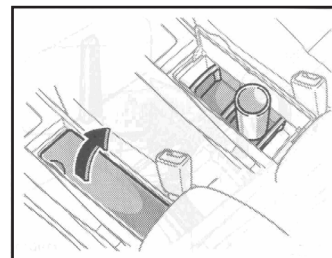

Подстаканник предназначен для надежной фиксации чашек или алюминиевых банок.

ОБЩИЕ СВЕДЕНИЯ О ВАШЕМ АВТОМОБИЛЕ

Система радар заднего хода (парктроник) (дополнительное оборудование)

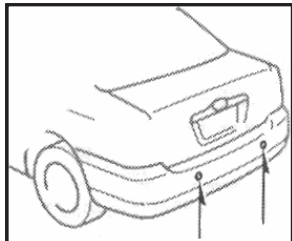

Парктроник – это устройство, которое определяет расстояние до препятствия во время движения автомобиля задним ходом со скоростью менее 5 км/ч и информирует водителя о приближении задней части автомобиля к препятствию.

Парктроник функционирует только если ключ зажигания находится в положении «ON» и включена передача заднего хода.

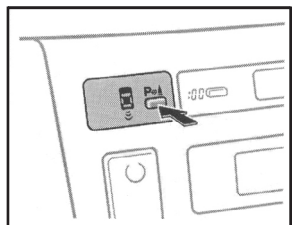

Для включения парктроника необходимо нажать на кнопку (см. рисунок). Для выключения парктроника нажмите на кнопку повторно.



Предупреждение:

В некоторых случаях датчики парктроника могут не срабатывать. Следовательно, чтобы избежать столкновения, во время движения задним ходом не полагайтесь полностью на работу парктроника.

- Перед тем, как двигаться задним ходом, убедитесь, что позади нет препятствий.

- Будьте осторожны, данные датчиков парктроника могут быть ошибочными.

Предупреждение:

- Частота сигнала парктроника меняется в зависимости от расстояния до препятствия.

- Данные парктроника могут быть ошибочны, если датчик покрыт снегом или грязью.

- Данные парктроника могут быть ошибочны, если автомобиль движется по траве, гравийному дорожному покрытию, ухабистой дороге и т.п.

- Также данные парктроника могут быть ошибочны, если возле датчиков установлено дополнительное оборудование.

- Старайтесь не повредить и не поцарапать поверхность датчиков, это может вывести его из строя.

- Парктроник может сообщить неверную информацию (или не сообщить вовсе) при приближении автомобиля к таким препятствиям, как проволока, веревка и т.п., а также при приближении к препятствиям, поглощающим волны, таким, как губчатые материалы, ткань и т.п.

Система парктроника подсказывает водителю расстояние между автомобилем и препятствием с помощью светового индикатора и звукового сигнала.

Расстояние до препятствия	Индикатор	Звуковой сигнал
Прибл. 75~100 см.	Мигает	Выдается с интервалами
Прибл. 50~75 см.	Мигает	Выдается с частыми интервалами
Менее 50 см.	Горит непрерывно	Выдается непрерывно

Зона чувствительности датчика (**МАХ. А**) составляет примерно 110 см.

ОБЩИЕ СВЕДЕНИЯ О ВАШЕМ АВТОМОБИЛЕ

Система радар заднего хода в модели F3-R (парктроник) (дополнительное оборудование)

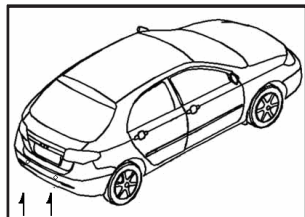

Парктроник – это устройство, которое определяет расстояние до препятствия во время движения автомобиля задним ходом со скоростью менее 5 км/ч и информирует водителя о приближении задней части автомобиля к препятствию.

Парктроник функционирует только если ключ зажигания находится в положении «ON» и включена передача заднего хода.

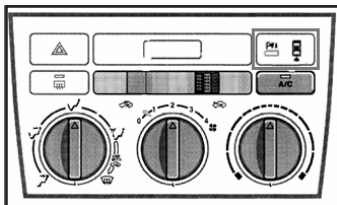

Для включения парктроника необходимо нажать на кнопку (см. рисунок). Для выключения парктроника нажмите на кнопку повторно.

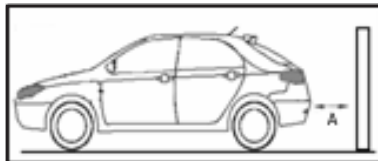

Система парктроника подсказывает водителю расстояние между автомобилем и препятствием с помощью светового индикатора и звукового сигнала.

Расстояние до препятствия	Индикатор	Звуковой сигнал
Прибл. 75~100 см.	Мигает	Выдается с интервалами
Прибл. 50~75 см.	Мигает	Выдается с частыми интервалами
Менее 50 см.	Горит непрерывно	Выдается непрерывно

Зона чувствительности датчика (MAX. A) составляет примерно 110 см.

ГЛАВА 3.

**СИСТЕМА
КОНДИЦИОНИРОВАНИЯ
ВОЗДУХА**

СИСТЕМА КОНДИЦИОНИРОВАНИЯ ВОЗДУХА

Система кондиционирования воздуха с ручным управлением

Средства управления

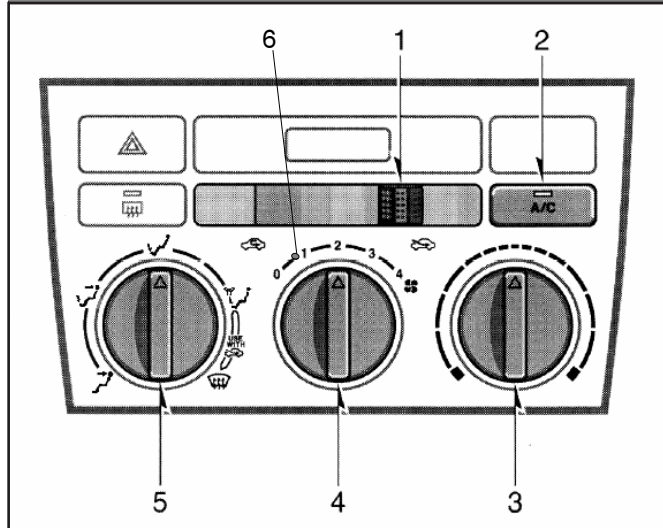

1. Переключатель режима циркуляции воздуха.
2. Кнопка «А/С» (выключатель кондиционера).
3. Переключатель выбора температуры.
4. Переключатель режимов работы вентилятора.
5. Переключатель режимов обдува.
6. Ионизатор воздуха (дополнительное оборудование)

Переключатель режимов работы вентилятора

Этот переключатель используется для включения и выключения вентилятора и выбора скорости его вращения. Скорость вращения вентилятора и, следовательно, величина воздушного потока, поступающего из системы вентиляции, может изменяться вручную путем поворота этого переключателя между положениями «1» (минимальная скорость) и «4» (максимальная скорость).

Переключатель выбора температуры

Поверните ручку для регулировки заданной температуры воздуха. Для увеличения температуры поверните ручку по часовой стрелке, для уменьшения – против часовой стрелки.

Переключатель режимов обдува



СИСТЕМА КОНДИЦИОНИРОВАНИЯ ВОЗДУХА

Поворотом ручки осуществляется выбор каналов, используемых для обдува.



В область головы

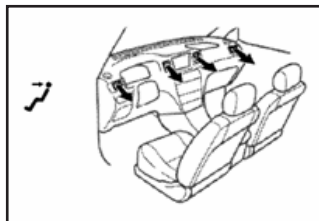

Воздух поступает из дефлекторов на панели приборов и боковых вентиляционных отверстий в верхнюю часть салона автомобиля.



В область ног / в область головы

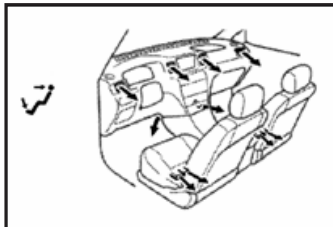

Воздух поступает через дефлекторы в верхнюю часть салона автомобиля и в область ног. Это позволяет одновременно тепловому воздуху подаваться через дефлекторы к ногам, а ненагретому или слабо нагретому воздуху – через дефлекторы в верхнюю часть салона.



В область ног

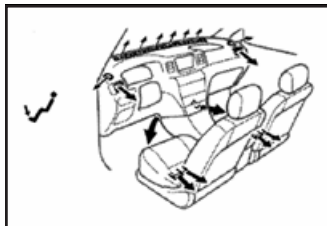

При выборе режима вентиляции «в область ног» воздух поступает через дефлекторы в область ног.



В область ног / к дефлекторам обогрева лобового стекла и боковых стекол

При выборе режима вентиляции «в область ног / к дефлекторам обогрева лобового стекла и боковых стекол» воздух поступает через дефлекторы в область ног, а также к лобовому стеклу и стеклам дверей.

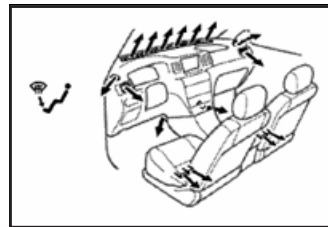

К дефлекторам обогрева лобового стекла и боковых стекол

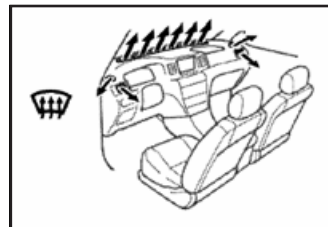

Воздух поступает главным образом через каналы обдува лобового стекла, а также к стеклам дверей.

При этом следует устанавливать переключатель режимов циркуляции воздуха в положение забор наружного воздуха.

СИСТЕМА КОНДИЦИОНИРОВАНИЯ ВОЗДУХА

Переключатель режимов циркуляции воздуха

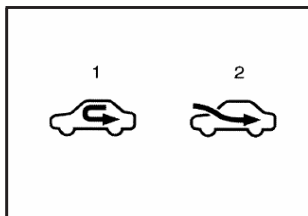

Данный переключатель используется для переключения режимов вентиляции между режимом внутренней рециркуляции (1) и режимом забора наружного воздуха (2).

В режиме  происходит рециркуляция воздуха в салоне автомобиля и его нагрев или охлаждение в зависимости от выбора других функций.

В режиме  в салон автомобиля поступает наружный воздух, нагреваемый или охлаждаемый в зависимости от выбора других функций.

Примечание:

Использование режима рециркуляции воздуха в течение длительного времени может привести к запотеванию лобового и боковых стекол, а воздух в салоне автомобиля станет застоялым. Более того, продолжительная работа кондиционера в режиме рециркуляции воздуха может привести к тому, что воздух внутри автомобиля станет слишком сухим.

Кнопка «А/С» (выключатель кондиционера)

Для включения кондиционера сначала установить интенсивность обдува, после чего нажать кнопку «А/С». При этом загорается индикатор на кнопке «А/С». Если необходимо выключить кондиционер, нажать указанную кнопку повторно и установить переключатель интенсивности обдува в положение «0».

Полезные советы по управлению системой кондиционирования

- Для того чтобы ускорить охлаждение салона автомобиля после длительной стоянки под солнцем необходимо проехать с открытыми окнами несколько минут.

- Перед тем как сесть в автомобиль убедитесь в том, что решетки, расположенные перед лобовым стеклом, не заблокированы листьями или снегом.

- Во влажную погоду не направляйте поток холодного воздуха на лобовое стекло. Оно может покрыться конденсатом из-за разности температур воздуха на внутренней и внешней поверхностях стекла.

- В холодную погоду установите переключатель интенсивности обдува в положение высокой частоты вращения вентилятора на одну минуту, чтобы очистить впускные каналы от снега или конденсата. Это также позволит уменьшить количество конденсата на окнах.

- При движении по пыльным дорогам закрывайте все окна. Если пыль, выбрасываемая из-под автомобиля, все же про-

никла в салон даже при закрытых окнах, после преодоления запыленного участка рекомендуется установить переключатель режима циркуляции воздуха в положение забора наружного воздуха , а переключатель интенсивности обдува в любое положение кроме «0».

- При работе кондиционера все стекла должны быть закрыты, чтобы не допускать попадания теплого воздуха в салон автомобиля.

- При медленном движении автомобиля, например, в дорожной пробке, включайте более низкую передачу. Это увеличит обороты двигателя, что в свою очередь увеличит частоту вращения компрессора кондиционера.

- На крутых подъемах выключайте кондиционер, чтобы предотвратить возможное перегрева двигателя.



- В зимний период времени, или в период нерегулярного использования кондиционера, включайте кондиционер один раз в месяц на несколько минут. Это предотвращает ухудшение смазывания внутренних деталей компрессора и обеспечивает поддержание системы кондиционирования в наилучшем техническом состоянии. Если интенсивность обдува заметно снизилась, фильтр салона необходимо заменить.

Обогрев

Для получения максимальной эффективности установите средства управления в следующие положения:

- Переключатель интенсивности обдува: Любое положение кроме «0».



СИСТЕМА КОНДИЦИОНИРОВАНИЯ ВОЗДУХА

- Переключатель температуры: По направлению к надписи **WARM** (в красной зоне).
- Переключатель режима циркуляции воздуха: Положение  (забор наружного воздуха).
- Переключатель режима обдува: Положение  «В область ног».
- Выключатель кондиционера: Положение «**OFF**»:

Примечание:



Для ускорения обогрева установите на несколько минут режим внутренней циркуляции воздуха в салоне. Во избежание образования конденсата на стеклах установите режим забора наружного воздуха сразу после прогрева воздуха внутри салона до достаточной температуры.

Кондиционирование воздуха

- Для получения максимальной эффективности установите средства управления в следующие положения:
- Переключатель интенсивности обдува: Любое положение кроме «**0**».
 - Переключатель температуры: По направлению к надписи **COLD** (синяя зона).
 - Переключатель режима циркуляции воздуха: Положение  (забор наружного воздуха).
 - Переключатель режима обдува: Положение  «В область головы».
 - Выключатель кондиционера: Положение «**ON**».



Вентиляция

Для получения максимальной эффективности установите средства управления в следующие положения:

- Переключатель интенсивности обдува: Любое положение кроме «**0**».
- Переключатель температуры: По направлению к надписи **COLD** (синяя зона).
- Переключатель режима циркуляции воздуха: Положение  (забор наружного воздуха).
- Переключатель режима обдува: Положение  «В область головы».
- Выключатель кондиционера: Положение «**OFF**»

Удаление конденсата с внутренней поверхности стекла

Для получения максимальной эффективности установите средства управления в следующие положения:



- Переключатель интенсивности обдува: Любое положение кроме «**0**».
- Переключатель температуры: По направлению к надписи **WARM** (в красной зоне).
- Переключатель режима циркуляции воздуха: Положение  (забор наружного воздуха).
- Переключатель режима обдува:  «К дефлекторам лобового стекла»:
- Выключатель кондиционера: Положение «**ON**».

Примечание:

Во влажную погоду не направляйте поток холодного воздуха на лобовое стекло - оно может покрыться конденсатом из-за разности температур воздуха на внутренней и внешней поверхностях лобового стекла.

Удаление инея с наружной поверхности лобового стекла

Для получения максимальной эффективности установите средства управления в следующие положения:

- Переключатель интенсивности обдува: Любое положение кроме «**0**».
- Переключатель температуры: По направлению к надписи **WARM** (в красной зоне).
- Переключатель режима циркуляции воздуха: Положение  (забор наружного воздуха).
- Переключатель режима обдува:  «К дефлекторам лобового стекла».
- Выключатель кондиционера: Положение «**OFF**».

Примечание:

Установить режим обдува на ноги и лобовое стекло, чтобы внутренняя часть салона автомобиля нагревалась одновременно с удалением инея с поверхности лобового стекла.

СИСТЕМА КОНДИЦИОНИРОВАНИЯ ВОЗДУХА

Боковые дефлекторы вентиляции

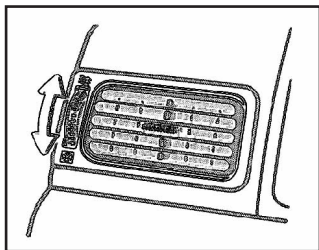

Если эффективность обдува недостаточная, необходимо проверить боковые каналы обдува.

В случае необходимости боковые дефлекторы обдува можно закрыть или открыть. Для этого необходимо перевести переключатель в соответствующее положение (см. рисунок).

Проверка и замена фильтра салона

Фильтр салона предназначен для очистки от пыли поступающего в салон воздуха, он установлен за перчаточным ящиком.

Для обеспечения нормальной работы системы кондиционирования и вентиляции фильтр салона необходимо периодически менять. Периодичность замены фильтра приведена в сервисной книжке к Вашему автомобилю.

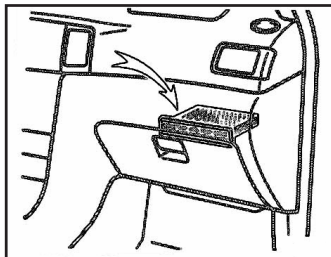

Если интенсивность обдува заметно снизилась, фильтр салона необходимо заменить. Для замены фильтра необходимо выполнить следующие операции:

1. Откройте перчаточный ящик.

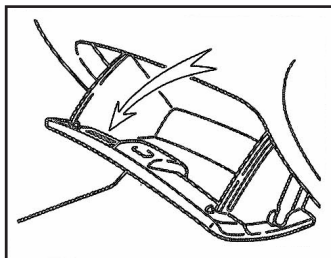

2. При помощи крестообразной отвертки открутите винт как показано на рисунке.

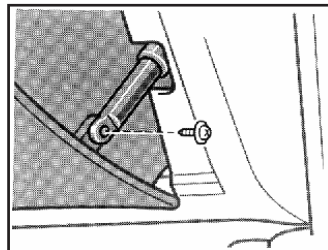

3. Сжимая перчаточный ящик с двух сторон, расцепите крюк и вытащите ящик.

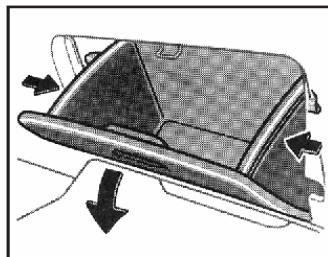

СИСТЕМА КОНДИЦИОНИРОВАНИЯ ВОЗДУХА

4. Извлеките фильтр салона.

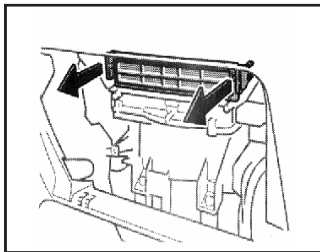

5. Извлеките фильтрующий элемент, разжав фиксатор.

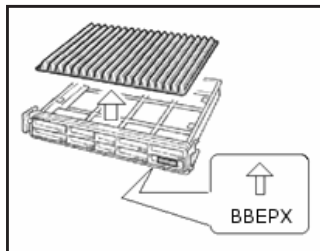

6. При установке расположите фильтр таким образом, чтобы его сторона, обозначенная стрелкой, была обращена вверх.



Внимание:

Фильтр салона необходимо устанавливать в правильном положении. В противном случае рабочая эффективность системы кондиционирования значительно снижается.

Установка перчаточного ящика

1. Вставьте стержень в отверстие в амортизаторе.

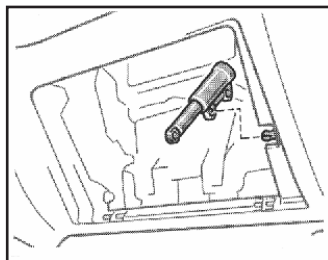

2. Установите перчаточный ящик, выжмите амортизатор и вставьте винт в амортизатор. Закрутите винт крестовидной отверткой.

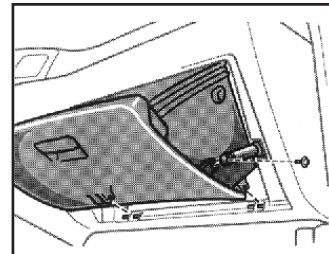

3. Сожмите перчаточный ящик и закройте его.

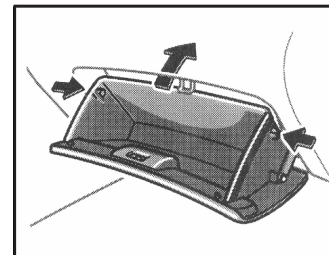

ГЛАВА 4.

ЗАПУСК И ПОСЛЕДУЮЩЕЕ ВОЖДЕНИЕ

ЗАПУСК И ПОСЛЕДУЮЩЕЕ ВОЖДЕНИЕ

Рекомендации по обкатке Вашего нового автомобиля BYD F3/F3-R

Формально для Вашего нового автомобиля не требуется никаких специальных операций для обкатки. Однако Вы можете способствовать продлению срока службы, а также улучшению топливной экономичности и сохранению высоких эксплуатационных качеств Вашего нового автомобиля BYD, соблюдая следующие правила на протяжении первых 2000 км. пробега (до ТО-1):

- Не превышайте скорость движения 88 км/ч.
- Во время движения поддерживайте работу двигателя с частотой вращения между 2000 и 4000 об./мин.
- Не допускайте резкого ускорения. Избегайте резкого трогания с места при полностью нажатой педали акселератора.
- Избегайте резкого торможения в течение первых 500 км. пробега.
- Не перегружайте двигатель (другими словами, избегайте медленной езды при включенной слишком высокой передаче. Включите более низкую передачу).
- На автомобилях, оборудованных каталитическим нейтрализатором отработавших газов, не допускайте работы двигателя на холостом ходу более трех минут.
- Воздержитесь от буксировки прицепа или других автомобилей во время первых 2000 км. пробега.

Топливо

Правильный выбор топлива является существенным фактором для обеспечения рабочих характеристик двигателя.

Повреждения двигателя, вызванные использованием некачественного топлива или топлива ненадлежащего вида, не попадают под условия гарантии ООО «ТагАЗ Интернэшнл».

Необходимо использовать неэтилированный бензин с октановым числом не ниже 92.

Емкость топливного бака: 50 л.



Предупреждение:

Использование этилированного бензина на данном автомобиле не допускается. Использование этилированного бензина приведет к выходу из строя каталитического нейтрализатора отработавших газов и к неисправности систем снижения токсичности. Это также может привести к увеличению затрат на техническое обслуживание вашего автомобиля.

В случае обнаружения детонационных звуков при работе двигателя немедленно обратитесь на СТО дилерской сети ООО «ТагАЗ Интернэшнл» для проведения диагностики.



Использование неэтилированного бензина обеспечит нормальную работу двигателя и выхлопной системы.

Трехэлементный каталитический нейтрализатор выхлопных газов

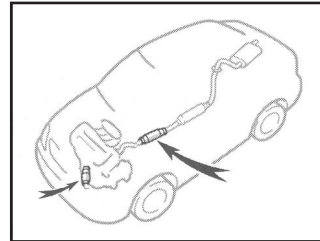

Каталитический нейтрализатор предназначен для снижения выброса вредных веществ в атмосферу с отработавшими газами.

Нейтрализатор обычно устанавливается непосредственно за выпускным коллектором. Основным элементом каталитического нейтрализатора является блок-носитель, который служит основанием для катализаторов. Блок-носитель изготавливается из специальной огнеупорной керамики. Конструктивно блок-носитель состоит из множества продольных сот-ячеек, которые значительно увеличивают площадь соприкосновения с отработавшими газами.

На поверхность сот-ячеек тонким слоем наносятся вещества – катализаторы. В качестве таких веществ используются платина, палладий и родий. Катализаторы ускоряют протекание химических реакций в нейтрализаторе.

ЗАПУСК И ПОСЛЕДУЮЩЕЕ ВОЖДЕНИЕ

Условием эффективной работы каталитического нейтрализатора является температура 300°C. При такой температуре задерживается порядка 90% вредных веществ.



Внимание:

Для обеспечения правильной работы систем контроля токсичности выхлопа рекомендуется производить проверку и обслуживание этих систем на СТО дилерской сети ООО «ТагАЗ Интернэшнл» с интервалом, указанным в карте периодического технического обслуживания, приведенной в сервисной книжке.



Примечание:

- Используйте только неэтилированный бензин.
- Поддерживайте двигатель в хорошем техническом состоянии. Чрезмерно высокая температура катализатора может привести к неправильной работе системы электрооборудования, зажигания и впрыска топлива.
- Не езьте на автомобиле при очень низком уровне топлива. При опустошении топливного бака могут возникнуть перебои в зажигании, что может стать причиной выхода из строя каталитического нейтрализатора выхлопных газов.
- Не допускается работа двигателя на холостом ходу более 10 минут.
- Не пытайтесь запустить двигатель Вашего автомобиля путем буксировки. Это может привести к перегреву каталитического нейтрализатора и стать причиной его выхода из строя.

- Не паркуйте автомобиль в местах, где нагретые до высокой температуры детали выхлопной системы могут контактировать с легковоспламеняющимися материалами (например, с сухими опавшими листьями, травой, сеном и т.д.). Это может привести к пожару.
- Не касайтесь каталитического нейтрализатора или других деталей выхлопной системы при работающем двигателе, поскольку они нагреваются до высоких температур и могут Вас обжечь. Необходимо выключить двигатель и дождаться, пока детали выхлопной системы полностью остынут.

Отработавшие газы автомобиля

Отработавшие газы автомобиля содержат оксид углерода и очень опасны. Вы не сможете его увидеть, но если Вы почувствуете в салоне автомобиля запах газа, немедленно откройте окно. Вдыхание оксида углерода может привести к потере сознания или даже к смерти.

Система выпуска отработавших газов должна быть герметична. Герметичность системы выпуска отработавших газов необходимо проверять каждый раз, когда Вы поднимаете автомобиль для замены масла или проведения других работ.

Если Вы услышали необычный шум в системе выпуска или произошел удар по днищу автомобиля, как можно скорее доставьте Ваш автомобиль на СТО дилерской сети ООО «ТагАЗ Интернэшнл» для проверки.



Предупреждение:

- Не оставляйте двигатель работать в закрытом помещении, например, в гараже. Отработавшие газы автомобиля не рассеиваются и могут заполнить все помещение, что может причинить вред Вашему здоровью или даже стать причиной смерти.

Избегайте продолжительной работы двигателя на холостом ходу, когда внутри автомобиля находятся люди. В случае необходимости продолжительной работы двигателя на холостом ходу, когда в салоне автомобиля находятся люди, поставьте автомобиль на открытое, хорошо проветриваемое место, переведите переключатель выбора режима забора воздуха в положение забора наружного воздуха и включите вентилятор на одну из высоких скоростей.

Если Вы вынуждены ехать на автомобиле с открытой дверью багажного отделения при перевозке крупногабаритного груза, сделайте следующее:

1. Закройте все окна.
2. Откройте боковые дефлекторы.
3. Установите переключатель выбора режима забора воздуха в положение забора наружного воздуха, ручку выбора режима вентиляции в положение «в область ног» или «в область головы», а вентилятор на одну из высоких скоростей.

- Для обеспечения правильной работы системы вентиляции следите за тем, чтобы впускные вентиляционные отверстия, расположенные перед лобовым стеклом, были свободны от снега, льда, листьев и других предметов.

ЗАПУСК И ПОСЛЕДУЮЩЕЕ ВОЖДЕНИЕ

Моторное масло

Функции моторного масла

Основными функциями моторного масла являются смазка и охлаждение внутренних частей двигателя. Состояние моторного масла непосредственным образом влияет на работоспособность и ресурс двигателя.

Расход моторного масла

Во время нормальной работы двигатель расходует определенное количество масла на смазку поршней, поршневых колец и цилиндров. При движении поршней вниз на верхней части стенок цилиндров образуется тонкий слой моторного масла. Разряжение, образующееся во время работы двигателя, всасывает некоторое количество масла в камеру сгорания. Это масло, а также масло со стенок цилиндров, сгорает во время сгорания топливозооудушной смеси. На расход масла оказывает сильное влияние его вязкость и качество, обороты двигателя, условия движения и т. п. Двигатель расходует больше масла в тяжелых условиях эксплуатации, например, при высоких скоростях движения и частых ускорениях и торможениях.

Предупреждение:

Несвоевременная проверка уровня моторного масла может стать причиной серьезных неисправностей двигателя, связанных с недостаточной смазкой частей.

Тормозная система

Тормозная система данного автомобиля является двухконтурной. Это позволяет обеспечить торможение автомобиля в случае отказа одного из контуров. Однако при этом тормозной путь автомобиля значительно увеличится.

Предупреждение:

В случае любой неисправности тормозной системы немедленно обратитесь на СТО дилерской сети ООО «ТарАЗ Интернэшнл». Вождение автомобиля с неисправной тормозной системой недопустимо!

Вакуумный усилитель тормозного привода

Вакуумный усилитель тормозного привода предназначен для уменьшения усилия, которое требуется прилагать при управлении тормозной системой автомобиля.

Примечание:

Даже в случае отказа вакуумного усилителя тормозная система будет продолжать работать. Однако, в этом случае для нажатия на педаль тормоза потребуются значительные усилия.

Подавание воды на исполнительные элементы тормозной системы

В случае продолжительного дождя или при пересечении водных преград тормозные барабаны и диски могут намокнуть, что отрицательным образом сказывается

на эффективности работы всей тормозной системы. Чтобы просушить тормозные барабаны необходимо несколько раз нажать на педаль тормоза до момента начала торможения, предварительно убедившись в безопасности маневра.

Антиблокировочная система тормозов (ABS)

Антиблокировочная система тормозов (ABS) предотвращает блокировку колес при резком торможении. Электронный блок управления антиблокировочной системой тормозов (ABS) отслеживает частоту вращения колес автомобиля и регулирует давление тормозной жидкости в рабочих тормозных цилиндрах. Тем самым эта система улучшает управляемость автомобиля во время торможения в аварийных ситуациях или на скользкой дороге.

Примечание:

Во время работы антиблокировочной системы тормозов (ABS) при торможении на педали тормоза может ощущаться слабая вибрация. Также во время движения автомобиля Вы можете слышать шум в моторном отсеке. Это нормально и не сигнализирует о неисправной работе антиблокировочной системы тормозов (ABS).

Предупреждение:

Антиблокировочная система тормозов (ABS) не сможет предотвратить ДТП в случае неправильного или опасного маневрирования. Хотя она и способствует улучшению управляемости автомобиля во время

ЗАПУСК И ПОСЛЕДУЮЩЕЕ ВОЖДЕНИЕ

экстренного торможения, всегда соблюдайте безопасную дистанцию от едущего впереди автомобиля.

Скорость автомобиля необходимо снижать в неблагоприятных условиях движения:

- При езде по гравийным дорогам и дорогам, покрытым снегом;
- При езде с установленными цепями противоскольжения;
- При езде по дорогам с плохим покрытием.

Тормозные колодки

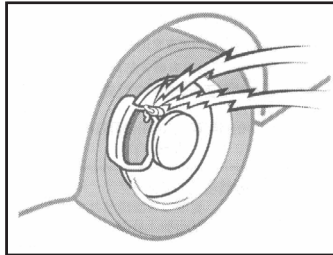

Обслуживание данного элемента тормозной системы производится согласно карте ТО, приведенной в сервисной книжке к Вашему автомобилю. Если же при торможении Вы услышали металлический скрежет, немедленно обратитесь на СТО дилерской сети ООО «ТatA3 Интернэшнл» для замены колодок.

Меры предосторожности при укладке багажа

- Не кладите багаж на полку за задним сидением выше спинки заднего сидения. В случае ДТП или резкого торможения багаж может стать причиной повреждения автомобиля или получения травм пассажирами.
- Укладывайте весь багаж в багажное отделение автомобиля. Перед началом движения убедитесь, что все вещи надежно зафиксированы.
- Для уменьшения расхода топлива воздержитесь от перевозки ненужных вещей.

Замок зажигания с блокировкой рулевой колонки

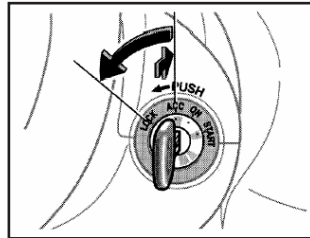

Замок зажигания расположен справа от колонки рулевого управления под рулевым колесом.

Положения замка зажигания:
- «**LOCK**» (блокировка)

Ключ зажигания может быть вставлен или вынут только в этом положении. В целях защиты от угона, когда Вы вынимаете ключ из замка зажигания, рулевое колесо будет заблокировано.

Предупреждение:

Не глушите двигатель и не вынимайте ключ из замка зажигания во время движения автомобиля. Это приведет к блокировке рулевого колеса и автомобиль станет неуправляемым.

- «**ACC**» (дополнительное оборудование)

Когда ключ зажигания находится в этом положении, можно включить некоторые электрические системы (радиоманитолу, прикуриватель, розетку для подключения дополнительного оборудования).

- «**ON**» (вкл.)

При повороте ключа в данное положение на панели приборов загораются различные индикаторы. Это говорит о том, что происходит проверка систем автомобиля. В данном положении могут быть включены все электрические системы автомобиля. Не следует оставлять ключ зажигания в положении «ON» (вкл.), если двигатель не запущен. Это приведет к разряду аккумуляторной батареи и выходу системы зажигания из строя.

- «**START**» (стартер)

В этом положении работает стартер. При повороте ключа зажигания в это положение будет осуществлен запуск двигателя. После запуска двигателя отпустите ключ зажигания и он вернется в положение «ON». Не удерживайте ключ зажигания в

ЗАПУСК И ПОСЛЕДУЮЩЕЕ ВОЖДЕНИЕ

положении «START» (стартер) в течение долгого времени.



Предупреждение:

Ни в коем случае не допускайте работы двигателя в закрытом или плохо вентилируемом помещении дольше, чем это необходимо для въезда или выезда. Вдыхание оксида углерода, содержащегося в отработавших газах, может привести к смерти!

После поворота ключа в замке зажигания в положение **START** стрелки тахометра, указателя уровня топлива и указателя температуры охлаждающей жидкости двигателя возвращаются в минимальное положение, это не указывает на наличие неисправностей.

«**ON**» — двигатель и все оборудование включены.

Это нормальное положение при движении автомобиля. После поворота ключа в замке зажигания в положение «**ON**» стрелка спидометра может качнуться, это не указывает на наличие неисправностей.

«**ACC**» — дополнительное оборудование, например радиоприемник, работает, но двигатель выключен. После поворота ключа в замке зажигания в положение «**ACC**» или «**LOCK**» звуковой сигнал напомнит водителю о необходимости вынуть ключ из замка.

«**LOCK**» — двигатель выключен, колесо рулевого управления заблокировано. Ключ из замка зажигания можно вынуть только в этом положении. При повороте ключа из положения «**ACC**» в положение «**LOCK**» на него необходимо нажать.

Ключ зажигания может «застрять» в положении «**LOCK**». Чтобы разблокировать его, необходимо сначала убедиться в том, что ключ вставлен полностью, а затем немного покачать колесо рулевого управления, плавно поворачивая ключ.



Предупреждение:

Не следует оставлять ключ в положении «**ON**», если двигатель не работает. Это может стать причиной разрядки аккумулятора и повреждения системы зажигания.

Пятиступенчатая механическая коробка переключения передач

Рычаг переключения передач находится справа от водителя на передней главной консоли.

Механическая коробка имеет 5 передних передач и передачу заднего хода «**R**».

Рекомендуемые для переключения передачи скорости движения:

Передача	Рекомендуемая скорость
1-2 или 2-1	15 км/ч.
2-3 или 3-2	30 км/ч.
3-4 или 4-3	45 км/ч.
4-5 или 5-4	70 км/ч.



Примечание:

Для предотвращения поломки коробки передач включайте передачу заднего хода только после полной остановки автомобиля. Перед включением передачи заднего

хода задержите рычаг переключения передач в нейтральном положении. После этого переместите рычаг в положение передачи заднего хода.

Приемы правильного вождения

- Не катитесь под уклон на нейтральной передаче. Это очень опасно. Всегда держите передачу включенной.

- Избегайте резких ускорений и торможений, вызывающих перегрев элементов тормозной системы и потере эффективности их работы. На затяжных спусках для предотвращения перегрева элементов тормозной системы следует применить торможение двигателем (включать пониженные передачи), замедляя тем самым скорость движения.

- При включении пониженной передачи слегка притормозите автомобиль. Это поможет снизить обороты двигателя, что обеспечит плавное переключение передач.

- Перед включением передачи заднего хода убедитесь, что автомобиль полностью остановлен. В противном случае Вы можете повредить коробку передач. Чтобы перевести рычаг в положение заднего хода, сначала выжмите педаль сцепления, переведите рычаг в нейтральное положение, подождите 3 секунды, а затем переведите рычаг в положение заднего хода.

- Будьте особенно осторожны при движении по скользкой дороге. Будьте особенно аккуратны во время торможения, ускорения и переключения передач. На скользкой дороге резкое изменение скорости автомобиля может привести к потере сцепления колес автомобиля с дорогой и потере контроля над автомобилем.

ЗАПУСК И ПОСЛЕДУЮЩЕЕ ВОЖДЕНИЕ



Крайне нежелательно эксплуатировать двигатель на повышенных оборотах. Рекомендуем использовать высшую передачу только для передвижения на высокой скорости. Это поможет уменьшить шум при работе двигателя и расход топлива.

Стояночный тормоз

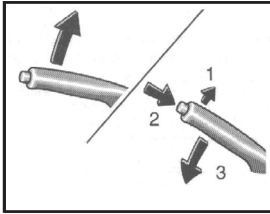

Всегда включайте стояночный тормоз перед тем, как покинуть автомобиль. При включении стояночного тормоза, когда ключ зажигания находится в положении **ON** или **START**, на панели приборов загорается контрольная лампа включения стояночного тормоза. Прежде чем начать движение убедитесь, что стояночный тормоз полностью выключен и контрольная лампа не горит.

- Для включения стояночного тормоза потяните рычаг вверх до упора.

- Для выключения стояночного тормоза потяните рычаг стояночного тормоза немного вверх (1) и нажмите на кнопку на конце рукоятки (2). Затем, нажимая на кнопку, опустите рычаг вниз (3)

Перед тем, как сесть в автомобиль...

- Проверьте состояние стекол, наружных зеркал заднего вида, фар и фонарей.
- Проверьте состояние шин.
- Если Вы собираетесь сдавать назад, убедитесь в отсутствии помех движению.
- Проверьте участок под днищем автомобиля (на предмет утечки технических жидкостей).
- Проверьте уровень моторного масла и иных жидкостей в моторном отсеке.

Перед поездкой:

- Осмотрите автомобиль на предмет отсутствия проколов шин, проверьте уровень масла и охлаждающей жидкости.
- После того, как Вы сели в автомобиль, убедитесь в том, что стояночный тормоз отключен.
- Убедитесь в том, что все наружные и внутренние зеркала заднего вида чистые и правильно отрегулированы. Убедитесь в том, что все фары исправно работают и они не залеплены снегом, грязью и т.п.
- Проверьте правильность регулировки спинок и подголовников сидений.
- Заблокируйте все двери.
- Пристегнитесь ремнем безопасности и убедитесь в том, что все пассажиры также пристегнуты.
- Выключите все освещение и дополнительное оборудование, в котором нет необходимости.
- После поворота ключа зажигания в положение **«ON»** (вкл.) убедитесь в том, что загорелись все необходимые контрольные лампы и в топливном баке достаточно топлива.

- Проверьте правильность работы всех контрольных ламп после поворота ключа зажигания в положение **«ON»** (вкл.).
- Если Ваш автомобиль оборудован механической коробкой передач, переведите рычаг переключения передач в нейтральное положение и полностью выжмите педаль сцепления.

Порядок запуска двигателя

1. Включите стояночный тормоз.
2. Переведите рычаг переключения передач в нейтральное положение и полностью выжмите педаль сцепления.
3. Включите зажигание, переведя ключ в положение **«ON»**.
4. Не нажимая на педаль акселератора, переведите ключ зажигания в положение **«START»**. После пуска двигателя отпустите ключ зажигания, он должен вернуться в положение **«ON»**.
5. Если двигатель заглох после пуска, повторите перечисленные выше процедуры.



Предупреждение:

Не допускайте работы стартера более 5 секунд. Это может привести к его выходу из строя и разряду аккумуляторной батареи.

Проверка безопасности перед выездом



Внимание:

Перед поездкой и по истечении определенного времени необходимо проводить осмотр автомобиля. Более подробная информация приведена в главе 7 «Требования к техническому обслуживанию».

ЗАПУСК И ПОСЛЕДУЮЩЕЕ ВОЖДЕНИЕ

Полезные советы по управлению автомобилем в различных условиях

Экономичное вождение

Расход топлива, износ двигателя, тормозов и шин главным образом зависят от следующих факторов:

- вашей манеры вождения;
- своевременного технического обслуживания Вашего автомобиля;
- технических характеристик Вашего автомобиля.

Экономичное и аккуратное вождение уменьшает расход топлива на 10-15%. Ниже перечислены советы по вождению, которые помогут Вам уменьшить выброс вредных веществ Вашим автомобилем и снизить расход топлива.

Совет № 1



Безопасное вождение

При резких ускорениях увеличивается расход топлива. Старайтесь двигаться с постоянной скоростью. Не разгоняйтесь если скоро вынуждены будете тормозить, например, перед красным светом светофора.

Совет № 2



Следите за давлением в шинах

Поддерживайте в шинах рекомендуемое давление воздуха. Снижение давления в

шинах на 0,5 бар увеличивает расход топлива на 5%. Слишком маленькое давление может увеличить сопротивление качению и привести к преждевременному износу шин, вследствие чего ухудшится управляемость.

Не используйте зимние шины в течение всего года. Использование зимней резины в нормальных условиях увеличивает шум во время движения автомобиля и расход топлива на 10 %. Рекомендуем менять шины на летние при первой возможности.

Совет № 3



Снижение расхода топлива за счет использования оптимальной передачи

Не допускайте чрезмерного увеличения оборотов двигателя при движении на низкой скорости. Старайтесь, как можно раньше переключиться на повышенную передачу. В противном случае, расход топлива увеличится.

Совет № 4



Двигайтесь с умеренной скоростью

Двигайтесь с умеренной скоростью. Чем выше скорость автомобиля, тем больше он расходует топлива. При этом повышается выброс отработавших газов и вдвое увеличивается шум во время движения автомобиля. Движение с умеренной скоростью - это один из эффективных способов снизить расход топлива.

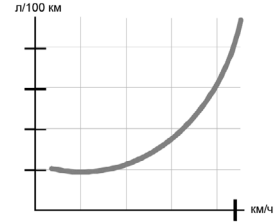

Совет № 5



Сводите к минимуму работу двигателя на холостом ходу

Не допускайте работу двигателя на холостом ходу дольше, чем это необходимо. Если Вы вынуждены находиться без движения продолжительное время, выключите двигатель и запустите его когда можно будет продолжить движение.

Совет № 6



Старайтесь не использовать автомобиль для поездок на короткие расстояния

Для уменьшения расхода топлива и снижения уровня токсичности выхлопа двигателя и каталитический нейтрализатор должны достигнуть необходимой температуры нагрева.

В начале движения расход топлива у среднестатистического автомобиля дости-

ЗАПУСК И ПОСЛЕДУЮЩЕЕ ВОЖДЕНИЕ

гает 30-40 л. на 100 км. После того, как автомобиль проедет один километр, расход топлива уменьшится до 20 л. После 4 километров пути двигатель нагреется до оптимальной температуры и расход топлива достигнет нормального уровня. Следовательно, рекомендуем не использовать автомобиль для поездок на короткие дистанции.

Температура воздуха также влияет на расход топлива. Расход топлива (л/100км) при температуре + 20°C и -10°C при поездке на одно и тоже расстояние (км) будет разный. Зимой расход топлива больше чем летом.

Совет № 7



Регулярное техническое обслуживание

Для экономичного расхода топлива и сокращения затрат на обслуживание проконсультируйтесь у официального дилера ООО «ТатАЗ Интернэшнл». Правильное техническое обслуживание двигателя не только увеличит безопасность вождения и поддержит автомобиль в хорошем рабочем состоянии, но и уменьшит расход топлива. Неправильная эксплуатация может увеличить расход топлива на 10%. Регулярно проверяйте уровень моторного масла, который напрямую зависит от нагрузки на двигатель.

Помните, что в зависимости от Вашей манеры вождения расход масла может увеличиться до 1 л. на 1000 км. Использование же моторного масла с низкой вязкостью может уменьшить расход топлива.

Совет № 8



Не возите с собой лишний груз

Не перевозите лишний груз в автомобиле. Увеличение веса ведет к снижению экономичности расхода топлива.

Совет № 9



Экономьте электроэнергию

Во время движения автомобиля аккумулятор заряжается от генератора. Включение электрооборудования увеличивает нагрузку на генератор и, вследствие чего, увеличивает расход топлива. Подогрев заднего стекла, освещение салона автомобиля, отопление и система кондиционирования расходуют большое количество энергии. Например, при обогреве заднего стекла в течение 10 ч. расходуется 1 л. топлива. Рекомендуем по возможности снизить до минимума энергопотребление.

Совет № 10



Учет пройденного пути и объема потребленного топлива

Учет пройденного пути и использованного в поездке топлива поможет Вам в будущем снизить расход топлива. По записям Вы сможете найти закономерности увеличения и снижения расхода и при необходимости принять соответствующие меры. При увеличении расхода топлива скорректируйте Вашу манеру вождения,

возможно, выберите маршрут с более благоприятными дорожными условиями. При несообразном увеличении расхода топлива стоит обратиться на СТО дилерской сети ООО «ТатАЗ Интернэшнл» для прохождения диагностики.

Вождение в зимних условиях

- В случае необходимости установки зимних шин выбирайте шины стандартного типоразмера. Невыполнение этого правила может неблагоприятно повлиять на безопасность и управляемость Вашего автомобиля.

- Вождение на высокой скорости, резкое ускорение, резкое торможение или резкие повороты очень опасны.

- Во время торможения максимально используйте торможение двигателем.

- Резкое торможение на заснеженных и покрытых льдом дорогах может привести к заносу автомобиля.

- Необходимо соблюдать дистанцию до идущего впереди автомобиля и нажимать на педаль тормоза медленно.

Использование охлаждающей жидкости на основе высококачественного этиленгликоля

В системе охлаждения двигателя Вашего автомобиля используется охлаждающая жидкость на основе высококачественного этиленгликоля. Жидкость на основе высококачественного этиленгликоля предотвращает появление коррозии в системе охлаждения двигателя и не замерзает при низких температурах. Регулярно доливай-

ЗАПУСК И ПОСЛЕДУЮЩЕЕ ВОЖДЕНИЕ

те или заменяйте охлаждающую жидкость в системе охлаждения двигателя. Используйте только жидкость, рекомендованную ООО «ТагАЗ Интернэшнл».

Проверка аккумуляторной батареи и кабелей

Зимой аккумуляторная батарея испытывает дополнительные нагрузки. Необходимо регулярно проверять аккумуляторную батарею и кабели. Уровень заряда Вашей аккумуляторной батареи может быть проверен на СТО дилерской сети ООО «ТагАЗ Интернэшнл».

Переход на «зимнее моторное масло»

При низкой температуре окружающего воздуха рекомендуется использовать зимнее моторное масло с более низкой вязкостью. Если у Вас возникли сомнения относительно использования зимнего моторного масла, проконсультируйтесь у официального дилера ООО «ТагАЗ Интернэшнл».

Проверка свечей зажигания и системы зажигания

Проверяйте свечи зажигания Вашего автомобиля согласно рекомендациям сервисной книжки. Заменяйте их в случае необходимости. Также проверяйте всю проводку и элементы системы зажигания на предмет отсутствия трещин, износа или любых повреждений.

Чтобы замки не замерзли

При очень низкой температуре механизм замка может промерзнуть. В этом случае смажьте его разрешенным к применению антифризом.

Используйте разрешенную к применению жидкость для омывателя стекол

Чтобы жидкость для омывания стекол не замерзала при низкой температуре, Вы можете добавить в неё разрешенный к применению концентрат. Необходимую жидкость для омывателя стекол Вы можете приобрести у официальных дилеров ООО «ТагАЗ Интернэшнл». Не используйте для омывания стекол охлаждающую жидкость двигателя или другие типы незамерзающих жидкостей.

Не допускайте накопления снега и льда под днищем автомобиля

В зимний период на днище автомобиля может накапливаться снег и лед, что мешает работе рулевого управления. При движении в тяжелых зимних условиях Вы должны периодически проверять днище автомобиля, чтобы убедиться, что размещение руля и передних колес не затруднено.

Оборудование для экстренных случаев

В зависимости от погодных условий в регионах, в которых Вы эксплуатируете ав-

томобиль, Вы должны иметь оборудование для экстренных случаев, например, буксировочные тросы (цепи), сигнальные огни, лопату, соединительные провода, скребок для стекла, перчатки, подстилку, чехлы, одеяло и т.п.

Приемы правильного торможения

- Припарковавшись, включите стояночный тормоз; убедитесь, что загорелась контрольная лампа стояночного тормоза.

- После движения по воде или мойки автомобиля тормоза могут намокнуть. Движение с мокрыми тормозами очень опасно! В данном случае тормозной путь увеличивается. Чтобы высушить тормоза, слегка нажмите на них во время движения автомобиля, пока торможение не станет нормальным. Следите за тем, чтобы, проводя данную процедуру, Вы не потеряли контроль над автомобилем. Если восстановить нормальную работу тормозной системы не удается, остановите автомобиль в безопасном месте и обратитесь за помощью на СТО дилерской сети ООО «ТагАЗ Интернэшнл».

- Во время езды не держите ногу на педали тормоза постоянно, это может быть опасно, поскольку ведет к перегреву тормозной системы и, как следствие, к снижению эффективности работы тормозов и к повышенному износу деталей тормозной системы.

- Если во время движения произошел прокол шины, медленно нажимайте на педаль тормоза. При торможении старайтесь держать автомобиль прямо. Когда Вы достаточно снизите скорость, постарайтесь

ЗАПУСК И ПОСЛЕДУЮЩЕЕ ВОЖДЕНИЕ

сехать с дороги и остановить автомобиль в безопасном месте.

- В холодное время года Ваш стояночный тормоз может замерзнуть во включенном положении. Если есть риск того, что стояночный тормоз может замерзнуть, заблокируйте задние колеса, положив под них стояночный башмак или камень, затем включите первую передачу. Не включайте стояночный тормоз.

- Не удерживайте автомобиль на склоне при помощи педали акселератора. Это может привести к перегреву коробки передач. В этом случае используйте педаль тормоза или стояночный тормоз.

Антиблокировочная система тормозов (ABS)

Антиблокировочная система тормозов (ABS) предотвращает блокировку колес при резком торможении. Электронный блок управления антиблокировочной системой тормозов (ABS) отслеживает частоту вращения колес автомобиля и регулирует давление тормозной жидкости в рабочих тормозных цилиндрах. Тем самым эта система улучшает управляемость автомобиля во время торможения в аварийных ситуациях или на скользкой дороге.



Примечание:

Во время работы антиблокировочной системы тормозов (ABS) при торможении на педали тормоза может ощущаться слабая вибрация. Также во время движения автомобиля Вы можете слышать шум в моторном отсеке. Это нормально и не сигнализирует о неисправной работе антиблокировочной системы тормозов (ABS).



Предупреждение:

Антиблокировочная система тормозов (ABS) не сможет предотвратить ДТП в случае неправильного или опасного маневрирования. Хотя она и способствует улучшению управляемости автомобиля во время экстренного торможения, всегда соблюдайте безопасную дистанцию от едущего впереди автомобиля.

Скорость автомобиля необходимо снижать в неблагоприятных условиях движения:

- При езде по гравийным дорогам и дорогам, покрытым снегом;
- При езде с установленными цепями противоскольжения;
- При езде по дорогам с плохим покрытием.

Электронная система распределения тормозного усилия (EBD)

Электронная система распределения тормозных усилий конструктивно является частью антиблокировочной системы ABS, поскольку обе этих системы используют в своей работе одни и те же компоненты. Система обеспечивает равномерное распределение тормозного усилия между всеми четырьмя колесами для того, чтобы каждое из колес получило оптимальное сцепление с дорогой. Это позволяет значительно повысить курсовую устойчивость автомобиля при экстренном торможении и не допустить потери контроля над автомобилем. Данная система распределяет тормозные усилия между передними и задними колесами путем увеличения или

уменьшения давления в гидравлической системе тормозов. EBD равномерно распределяет тормозные усилия, помогает избежать заноса и уменьшает тормозной путь.

ГЛАВА 5.

**ДЕЙСТВИЯ
В АВАРИЙНЫХ
СИТУАЦИЯХ**

ДЕЙСТВИЯ В АВАРИЙНЫХ СИТУАЦИЯХ

Если двигатель не запускается

Если двигатель не запускается, не пытайтесь завести его буксировкой. Это может привести к поломкам узлов автомобиля. Более того, запуск двигателя при помощи буксировки может привести к перегреву каталитического нейтрализатора выхлопных газов и выходу его из строя.

Если коленчатый вал двигателя не удастся прокрутить стартеров или вращение происходит слишком медленно, необходимо выполнить следующее:

1. Проверить клеммы аккумулятора на предмет окисления или ослабления контакта.

2. Если клеммы аккумулятора в порядке, включите лампу освещения салона. Если лампа не загорается, горит тускло или гаснет при включении стартера, это говорит о том, что аккумулятор разряжен. В этом случае Вы можете запустить двигатель от внешнего источника.

Если лампа освещения салона горит нормально, но двигатель не запускается, обратитесь на СТО дилерской сети ООО «ТагАЗ Интернэшнл».

Если при пуске двигателя коленчатый вал вращается с нормальной частотой, но пуска не происходит, необходимо выполнить следующие процедуры:

1. Проверьте уровень топлива в баке.
2. Проверьте соединения всех проводов системы зажигания, катушки и свечей.

3. Проверьте предохранитель в моторном отсеке.

4. Двигатель может не запускаться по причине использования некачественного

топлива. Если двигатель запустить не удастся, доставьте Ваш автомобиль на СТО дилерской сети ООО «ТагАЗ Интернэшнл».

1. Переверните ключ зажигания в положение «**ACC**» или «**LOCK**», после чего повторно попытайтесь запустить двигатель.

2. Если опять не удалось запустить двигатель, это может говорить о том, что свечи зажигания могут быть залиты топливом.

3. Нажмите на педаль акселератора и переведите ключ зажигания в положение «**START**». Удерживайте педаль акселератора и ключ зажигания в указанных положениях не менее 5 секунд. После чего повторите процедуру, убрав ногу с педали.

Если двигатель не удается запустить в течение 5 секунд, переведите ключ в положения «**ACC**» или «**LOCK**» и через несколько минут повторите попытку.

Если двигатель по-прежнему не запускается, обратитесь на СТО дилерской сети ООО «ТагАЗ Интернэшнл».

Предупреждение:

Не держите ключ зажигания в положении «**START**» (не включайте стартер) более 3-5 секунд. В противном случае это может привести к повреждению систем автомобиля.

Если двигатель заглох во время движения

1. Постепенно снизьте скорость движения автомобиля и припаркуйте его в безопасном месте.

2. Включите аварийную сигнализацию.

3. Попробуйте снова запустить двигатель. Если двигатель не запускается, обратитесь на СТО дилерской сети ООО «ТагАЗ Интернэшнл».

Примечание:

Помните, при неработающем двигателе также не работают усилитель тормозной системы и гидроусилитель рулевого механизма, поэтому при торможении и повороте рулевого колеса требуется прилагать гораздо большие усилия.

Запуск двигателя от внешнего источника

Если запустить двигатель не получается, причиной может быть разряженный аккумулятор. В этом случае для запуска двигателя Вы можете воспользоваться внешним источником.

Если в Вашем автомобиле нет запасного аккумулятора, в качестве дополнительного источника Вы можете воспользоваться аккумулятором другого автомобиля. Для запуска можно использовать только аккумулятор с номинальным напряжением 12 В.

Предупреждение:

- Газ, выделяемый аккумулятором во время запуска двигателя от внешнего источника, взрывоопасен. Будьте осторожны, чтобы не получить травм и не повредить Ваш автомобиль! Если Вы не уверены в правильности выполнения данной операции, обратитесь за квалифицированной помощью.

ДЕЙСТВИЯ В АВАРИЙНЫХ СИТУАЦИЯХ

- Электролит автомобильных аккумуляторов содержит серную кислоту. При запуске двигателя от внешнего источника следите за тем, чтобы электролит не попал на Вас или на автомобиль. Если электролит случайно попал на руки или в глаза, немедленно снимите запачканную одежду и промойте пораженный участок кожи чистой водой. При серьезном повреждении немедленно обратитесь за медицинской помощью.

- Во избежание взрыва не допускайте появления искры или открытого огня вблизи аккумуляторов, так как газ, выделяемый аккумулятором, взрывоопасен. Ни в коем случае не курите вблизи аккумулятора.

- Аккумуляторная батарея, используемая для запуска, должна иметь номинальное напряжение 12 В.

Для запуска автомобиля с разряженным аккумулятором от внешнего источника выполните следующее:

1. Если аккумуляторная батарея, используемая в качестве дополнительного источника, установлена на другом автомобиле, убедитесь, что автомобили не касаются друг друга.

2. Выключите всё лишнее освещение и дополнительное оборудование на обоих автомобилях.

3. Подсоедините соединительные кабели к клеммам аккумуляторной батареи в указанном на рисунках порядке.

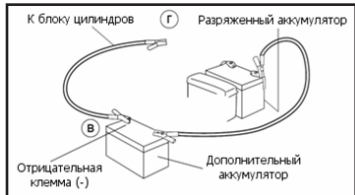
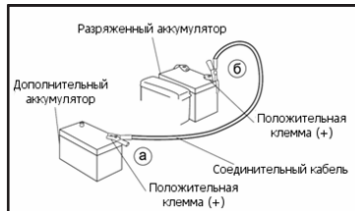

4. Сначала подсоедините конец одного из соединительных кабелей к положительной (+) клемме аккумулятора, используемого в качестве дополнительного источника. Затем подсоедините другой конец этого кабеля к положительной клемме (+) разряженного аккумулятора.

5. Используя другой соединительный кабель, подсоедините один его конец к отрицательной (-) клемме аккумулятора, используемого в качестве дополнительного источника. Затем подсоедините другой конец этого кабеля к блоку цилиндров двигателя автомобиля с разряженным аккумулятором подальше от самого разряженного аккумулятора. Не подсоединяйте

другой конец кабеля непосредственно к клемме разряженного аккумулятора!

6. Запустите двигатель автомобиля с аккумулятором, который используется в качестве дополнительного источника, и дайте двигателю поработать на холостом ходу в течение нескольких минут. Это обеспечит полную подзарядку дополнительного аккумулятора. Во время запуска двигателя Вашего автомобиля поддерживайте обороты двигателя автомобиля в дополнительном аккумуляторе на уровне 2000 об./мин.

7. Запустите двигатель Вашего автомобиля. После того, как двигатель заведется, не снимайте сразу соединительные кабели, дайте двигателю поработать на уровне 2000 об./мин. в течение нескольких минут.

8. Аккуратно снимите соединительные кабели в обратной последовательности. Сначала снимите соединительный кабель с отрицательных клемм, а затем с положительных.

Если разряд аккумуляторной батареи произошел по неизвестной причине, обратитесь на СТО дилерской сети ООО «ТгаАЗ Интернэшнл» для диагностики системы.

Если двигатель перегрелся

Если стрелка указателя температуры охлаждающей жидкости находится в зоне перегрева, Вы ощущаете потерю мощности двигателя или слышите громкое шипение или стук, двигатель Вашего автомобиля перегрелся. В таком случае Вы должны:

1. Свернуть с дороги и остановить автомобиль в безопасном месте на обочине.

ДЕЙСТВИЯ В АВАРИЙНЫХ СИТУАЦИЯХ

2. Перевести рычаг переключения передач в положение нейтральной передачи (механическая коробка передач) и включить стояночный тормоз. Если работает кондиционер, выключите его.

3. Если уровень охлаждающей жидкости снизился до критического уровня или из-под капота идет пар, заглушите двигатель. Не открывайте капот, пока вентилятор охлаждения двигателя не остановится и из-под капота не перестанет идти пар.

4. Если нет видимых признаков течи охлаждающей жидкости или пара, не глушите двигатель и убедитесь, что вентилятор охлаждения двигателя работает. Если он не работает, заглушите двигатель.

5. Проверьте ремень привода насоса охлаждающей жидкости. Проверьте силу его натяжения. Если ремень в порядке, проверьте отсутствие утечек охлаждающей жидкости из системы охлаждения.

Утечку охлаждающей жидкости можно определить по скоплению лужиц под автомобилем во время его стоянки. Однако, появление лужиц жидкости под автомобилем может вызывать и холодная вода, вытекающая из работающего кондиционера, что является нормальным явлением.

6. Если приводной ремень поврежден или Вы обнаружили утечку охлаждающей жидкости, немедленно заглушите двигатель и обратитесь за помощью в ближайший сервисный центр дилерской сети ООО «ТгаАЗ Интернэшнл».

7. Если Вы не обнаружили очевидных утечек охлаждающей жидкости, проверьте её уровень. Если он снизился ниже нормы, аккуратно снимите пробку расширительного бачка и долейте охлаждающую жидкость.

8. Закройте пробку расширительного бачка и заведите двигатель повторно. Удостоверьтесь, что стрелка указателя температуры охлаждающей жидкости вернулась к нормальным значениям. Если двигатель снова перегрелся через короткий промежуток времени, обратитесь за помощью на СТО дилерской сети ООО «ТгаАЗ Интернэшнл».



Предупреждение:

- Чтобы не получить травмы во время работы в моторном отсеке при запущенном двигателе, не приближайте руки и одежду к вращающимся деталям, таким, как вентилятор радиатора системы охлаждения и приводные ремни.
- Не открывайте пробку радиатора, если двигатель горячий. Возможен выброс кипящей охлаждающей жидкости, вызывающей серьезные ожоги.

В случае прокола шины

Если во время движения Вы прокололи шину, действуйте следующим образом:

1. Уберите ногу с педали газа, постепенно снижайте скорость. Не нажимайте на педаль тормоза резко и не пытайтесь сразу съехать с дороги, поскольку это может привести к потере контроля над автомобилем. После снижения скорости аккуратно притормозите и съезьте с проезжей части, остановитесь как можно дальше от проезжей части на ровной твердой поверхности. Если Вы находитесь на автомагистрали, ни в коем случае не останавливайтесь на полосах движения.

2. После остановки автомобиля включите аварийную сигнализацию, включите стояночный тормоз и переведите рычаг переключения передач в положение передачи заднего хода (механическая коробка передач). Поставьте знак аварийной остановки на расстоянии 50 метров от автомобиля, что предупредит других водителей об опасности.

3. Попросите всех пассажиров выйти из автомобиля. Желательно, чтобы они вышли из автомобиля с противоположной от дороги стороны.

4. Замените колесо, следуя указаниям, приведенным ниже.

Местонахождение инструмента и запасного колеса

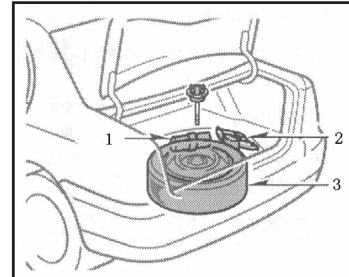

1. Упаковка с инструментом.
2. Домкрат.
3. Запасное колесо.

ДЕЙСТВИЯ В АВАРИЙНЫХ СИТУАЦИЯХ

Для того чтобы быть готовым к действию в аварийной ситуации, необходимо ознакомиться с правилами использования домкрата.

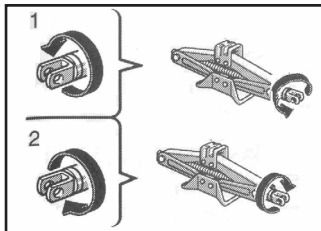

Для того чтобы извлечь домкрат из багажного отделения, покрутите ручку домкрата в направлении 1.

После укладки домкрата на место вращайте ручку в направлении 2 пока домкрат не будет плотно зафиксирован во избежание его перемещения в случае ДТП или при резком торможении.

Процесс замены колеса

Перед заменой колеса убедитесь, что рычаг переключения передач находится в положении передачи заднего хода (механическая коробка передач) и включен стояночный тормоз, затем:

1. Подготовка запасного колеса

Подготовьте запасное колесо, домкрат и сумку с инструментами.

Чтобы снять запасное колесо, открутите болт его крепления.

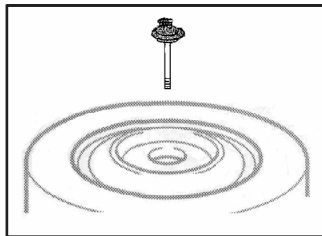

2. Заблокируйте колесо

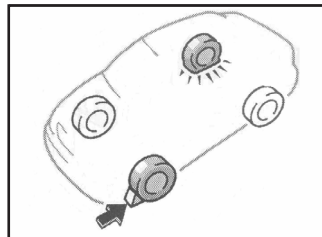

Для предотвращения перемещения автомобиля при поднятии его домкратом установите упорные башмаки под колесо, расположенное с противоположной стороны по диагонали от заменяемого колеса.

3. Ослабьте затяжку колесных гаек

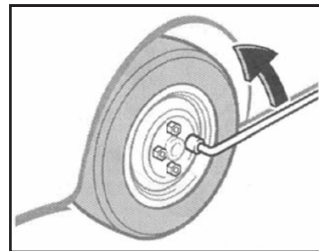

Перед тем, как поднять автомобиль, необходимо ослабить затяжку колесных гаек. Ослабьте все гайки, повернув их баллонным ключом против часовой стрелки. На этом этапе не отворачивайте колесные гайки полностью.

4. Установите домкрат

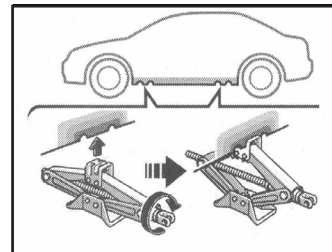

ДЕЙСТВИЯ В АВАРИЙНЫХ СИТУАЦИЯХ

Основание домкрата необходимо поместить на твердую ровную поверхность. Расположите домкрат так, чтобы его упор находился как можно ближе к заменяемому колесу. Если домкрат устанавливается на мягкий грунт или песок, подложите под его основание брусок, это не позволит ему уйти в землю под тяжестью автомобиля.

5. Поднимите автомобиль домкратом

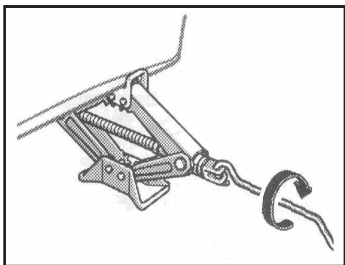

Установите ручку домкрата как показано на рисунке. Чтобы поднять автомобиль, вращайте ручку домкрата по часовой стрелке.

Предупреждение:

Не производите работы под автомобилем, стоящем на домкрате. Автомобиль может упасть с домкрата и серьезно или смертельно травмировать Вас. При использовании домкрата никто не должен находиться в салоне автомобиля.

6. Замените колесо

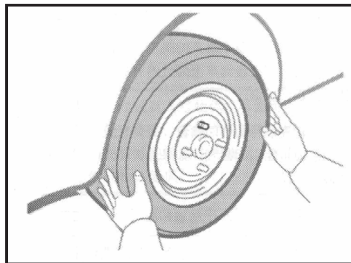

Ослабьте затяжку колесных гаек, после чего аккуратно их выверните, снимите колесо и положите его на землю таким образом, чтобы оно не укатилось. Чтобы установить запасное колесо на ступицу, поднимите его, совместите отверстия со шпильками и наденьте на них колесо. Если у Вас не получается сразу надеть колесо, слегка наклоните его и совместите сначала верхнее отверстие со шпилькой. Затем, слегка поворачивая колесо, совместите остальные шпильки с отверстиями в колесе.

7. Установите колесные гайки

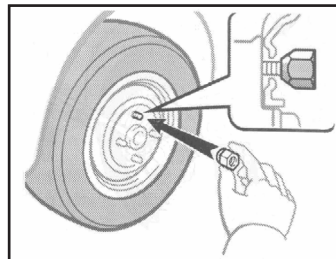

Закрутите колесные гайки по диагонали друг от друга. Прокрутите колесо, чтобы убедиться, что гайки закручены.

8. Опустите автомобиль и затяните колесные гайки

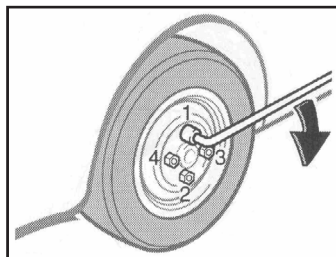

ДЕЙСТВИЯ В АВАРИЙНЫХ СИТУАЦИЯХ

Опустите автомобиль на землю, поворачивая ручку домкрата против часовой стрелки. Баллонным ключом затяните колесные гайки с моментом затяжки 103 Н·м (10,5 кгс·м). После замены колеса рекомендуется доверить специалисту проверку правильного момента затяжки колесных гаек на СТО дилерской сети ООО «ТгаАЗ Интернэшнл».

После замены колес

- Если у Вас есть манометр, снимите колпачок с ниппеля и проверьте давление воздуха в шине. Если давление воздуха ниже рекомендуемого, на медленной скорости доставьте Ваш автомобиль на ближайшую СТО и восстановите давление. Если давление воздуха в шине выше рекомендуемого, стравите его до требуемой величины. После этого обязательно наденьте колпачок на ниппель.

- Если Вы потеряли колпачок, как можно скорее приобретите и установите новый. После замены колес всегда крепите спущенное колесо на место и убирайте в места хранения домкрат, ручку домкрата и инструменты.

Буксировка

Буксировка Вашего автомобиля должна осуществляться Вашим официальным дилером или профессиональной службой эвакуации. Это поможет Вам избежать повреждения автомобиля во время его буксировки. Кроме того, профессионалы службы эвакуации, как правило, знакомы с рекомендациями и правилами буксировки транспортных средств.

Буксировка автомобиля с механической коробкой передач с погрузкой на эвакуатор

1. С частичной погрузкой (задние колеса)

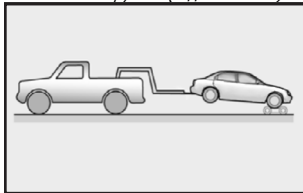

2. С частичной погрузкой (передние колеса)

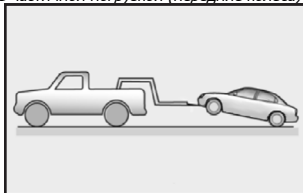

3. С полной погрузкой

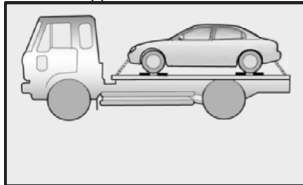

- В случае буксировки автомобиля с поднятыми передними колесами убедитесь, что стояночный тормоз выключен.

- В случае буксировки автомобиля с поднятыми задними колесами убедитесь, что коробка передач находится в нейтральном положении. Также убедитесь, что ключ зажигания находится в положении «АСС» («Дополнительное оборудование»). Это необходимо для предотвращения повреждения механизма блокировки рулевого колеса, который не рассчитан на удерживание передних колес в прямом положении во время буксировки автомобиля.

- В случае повреждения какой-либо из деталей нагруженных колес или подвески, необходимо использовать тележку для буксировки.

- В случае буксировки автомобиля, когда все колеса находятся на дороге, его можно буксировать только передней частью автомобиля вперед. Убедитесь, что коробка передач находится в нейтральном положении.

Скорость буксировки не должна превышать 50 км/ч, а расстояние буксировки не должно превышать 25 км.

Убедитесь, что рулевое колесо разблокировано, поверните ключ зажигания в положение «АСС» («Дополнительное оборудование»). При буксировке водитель должен находиться в автомобиле, чтобы управлять им.

ДЕЙСТВИЯ В АВАРИЙНЫХ СИТУАЦИЯХ

Аварийная буксировка

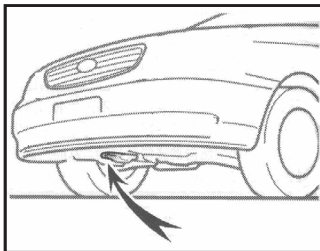

В случае аварийной буксировки, когда нет возможности воспользоваться услугами эвакуатора, крепите буксировочный трос или цепь к одному из буксировочных кронштейнов в нижней передней части Вашего автомобиля. Не пытайтесь буксировать Ваш автомобиль таким способом на дороге, не имеющей покрытия. Это может привести к серьезному повреждению Вашего автомобиля. Буксировка этим способом не должна применяться в случае повреждения колес, ходовой части, осей, деталей рулевого управления или тормозной системы. Перед буксировкой убедитесь, что коробка передач находится в нейтральном положении, а ключ зажигания в положении «**ACC**» (когда двигатель не работает) или в положений «**ON**» (когда двигатель работает). При буксировке водитель должен находиться в автомобиле, чтобы управлять им.

ГЛАВА 6.

ЗАЩИТА ОТ КОРРОЗИИ И УХОД ЗА ВНЕШНИМ ВИДОМ АВТОМОБИЛЯ

ЗАЩИТА ОТ КОРРОЗИИ И УХОД ЗА ВНЕШНИМ ВИДОМ АВТОМОБИЛЯ

Уход за лакокрасочным покрытием автомобиля

Предотвращение появления коррозии и уход за поверхностью автомобиля

В автомобиле BYD F3/F3-R использованы самые передовые технологии и способы защиты от коррозии. Однако, для обеспечения долгосрочной защиты от коррозии Вам необходимо ухаживать и следить за состоянием лакокрасочного покрытия Вашего автомобиля. Вы можете обратиться к официальному дилеру ООО «ТагАЗ Интернэшнл» для проведения дополнительной антикоррозийной обработки.

Основные причины возникновения коррозии:

- Дорожная грязь и влага, накапливающаяся под днищем автомобиля.
- Сколы краски или защитных покрытий от удара камней, оставляющие металл незащищенным от коррозии.

Предотвращение появления коррозии

- Наилучший способ предотвращения коррозии – содержание Вашего автомобиля в чистоте. Очень важно обратить особое внимание на днище автомобиля.
- Если Вы живете в регионе, где Ваш автомобиль регулярно подвергается факторам, способствующим появлению коррозии (дороги постоянно посыпаются солью, рядом с морем, в регионах с сильным промышленным загрязнением, кислотными дождями и т. п.), Вы должны принимать

особые меры для предотвращения коррозии.

- В зимнее время промывайте струей воды днище Вашего автомобиля как минимум один раз в месяц и тщательно промываете его после окончания зимнего периода.

- Во время мойки днища Вашего автомобиля обращайтесь особое внимание на детали под крыльями и другие скрытые от глаз детали. Тщательно смывайте накопившуюся грязь и коррозионно-активные материалы.

- При чистке панелей дверей следите, чтобы дренажные отверстия были открыты. Это позволит влаге испаряться и не скапливаться внутри, ускоряя появление коррозии.

Содержите Ваш гараж сухим

- Не оставляйте Ваш автомобиль во влажном, плохо вентилируемом гараже, который создает условия для появления коррозии.

- Это также относится к случаям, когда Вы моете автомобиль внутри гаража или заезжаете в гараж в мокром, покрытым снегом или грязью автомобиле.

- Если гараж плохо вентилируется и влага не испаряется, это также способствует появлению коррозии.

Содержите лакокрасочное покрытие в хорошем состоянии

Для сокращения риска возможного появления коррозии царапины или сколы на лакокрасочном покрытии необходимо заглаживать восстанавливающей краской как

можно скорее. При обнаружении голого металла рекомендуется обратиться на СТО дилерской сети ООО «ТагАЗ Интернэшнл».

Мойка и полировка

Мойка кузова

- Когда кузов Вашего автомобиля нагрелся под солнцем, его мойка недопустима. Всегда мойте Ваш автомобиль в тени.

- Вы должны уделять особое внимание днищу Вашего автомобиля. После езды по грязной и мокрой дороге обязательно промывайте днище автомобиля. Чтобы удалить отложения грязи используйте мощный напор воды. Для мойки днища Вы можете поднять Ваш автомобиль на подъемнике. Ни в коем случае не работайте под автомобилем, если он поддерживается только домкратом.

- Используйте для очистки автомобиля губку или ткань. Не используйте мыло, сильнодействующие бытовые очистители, горячую воду и т.д., поскольку это может повредить лакокрасочное покрытие автомобиля. Также, чтобы не повредить покрытие, не трите загрязненную поверхность с силой. Если грязь присохла, тщательно смочите и аккуратно удалите ее.

- Для мойки колес используйте мягкую щетку или смоченную в нейтральном моющем растворе тряпку. Для чистки пластмассовых колесных колпаков используйте чистую губку или мягкую ткань. Мойте алюминиевые колесные диски слабым нейтральным моющим раствором. Не используйте абразивными чистящими средствами. Защищайте металлические по-

ЗАЩИТА ОТ КОРРОЗИИ И УХОД ЗА ВНЕШНИМ ВИДОМ АВТОМОБИЛЯ

верхности путем мойки, полировки и нанесения восковой пасты. После езды по дорогам, посыпанным солью, тщательно промойте колесные диски.

- Тщательно смойте мыльную воду с автомобиля. Если мыльная вода останется на поверхности, после высыхания она оставит на краске разводы. После мойки автомобиля вытирайте его насухо. Это необходимо для удаления влаги с лакокрасочного покрытия, высыхая она может оставить на нем пятна.

- При обнаружении вмятин или царапин на лакокрасочном покрытии покрывайте их ремонтной краской. Это позволит предотвратить появление коррозии. Для защиты лакокрасочного покрытия от коррозии Вы должны мыть Ваш автомобиль как минимум раз в месяц.

Чистка пятен

- Не используйте бензин, растворители или коррозионно-активные чистящие средства. Это может повредить лакокрасочное покрытие.

- Для удаления битума, дорожной смолы и насекомых используйте чистую мягкую ткань, смоченную скипидаром или раствором для мойки автомобилей. Если покрытие потеряло свой блеск, воспользуйтесь специальной полиролью для автомобилей.

Полировка и нанесение воска

Перед применением полироли и нанесением воска обязательно вымойте и высушите автомобиль. Используйте только высококачественные средства, и следуйте указаниям изготовителя на упаковке.

Чтобы на поверхности автомобиля не образовывались пятна от воды, рекомендуется наносить на поверхность автомобиля восковую пасту; вода больше не будет образовывать капли и стечет с кузова автомобиля.

Уход за бампером

Для ухода за бамперами Вашего автомобиля необходимо соблюдать некоторые меры предосторожности:

- Будьте аккуратны, не допускайте попадания электролита аккумуляторной батареи или тормозной жидкости на бамперы. Если это произошло, незамедлительно вымойте бампер чистой водой.

- Будьте аккуратны при чистке поверхностей бамперов. Они изготовлены из мягкого пластика и их поверхность можно повредить при неправильном обращении. Используйте теплую воду и слабый нейтральный моющий раствор или раствор для мойки автомобилей.

- Не подвергайте бамперы воздействию высоких температур. Например, при покраске Вашего автомобиля в высокотемпературной сушильной камере, обязательно снимайте бамперы с автомобиля.

Чистка салона автомобиля

Ковровое покрытие

Влага может собираться под напольными ковриками и ковровым покрытием, тем самым вызывая появление коррозии. Периодически проверяйте наличие влаги под напольными ковриками и ковровым покрытием. Будьте особенно внимательны, если Вы перевозите удобрения или химикаты, любые капли или пятна необходимо смывать чистой водой и тщательно высушивать.

Чистка нейлоновой обивки

Для чистки нейлоновой обивки сначала удалите крошки и пыль при помощи пылесоса. Затем воспользуйтесь раствором нейтрального моющего средства в теплой воде, используя чистую губку или мягкую ткань. Если на обивке еще остались пятна, повторите операции, пока она не очистится. Не используйте бензин, растворители и другие агрессивные вещества.

Чистка обивки из кожи

Обивка из кожи также нуждается в периодическом уходе. Пыль и грязь необходимо удалять, поскольку они могут врезаться в кожу и вызывать ее повреждение. За тонкой кожей необходимо следить и чистить ее при необходимости. Тщательная мойка кожи водой с мылом делает ее блестящей и продлит срок её службы. Протрите кожу замшевой тканью, используя нейтральное моющее средство и теплую воду.

ЗАЩИТА ОТ КОРРОЗИИ И УХОД ЗА ВНЕШНИМ ВИДОМ АВТОМОБИЛЯ

Вытрите ее начисто влажной тканью и затем протрите насухо. Делайте это как можно чаще, чтобы кожа не засаливалась. При выделке кожи используется достаточное количество масел и нет необходимости в дополнительной обработке кожи маслом в период её эксплуатации. Добавление масла на поверхность кожи не принесет никакой пользы и может даже навредить. Не допускается использование красящих веществ или отбеливателя.

Чистка ковровых покрытий

Для удаления большого количества грязи используйте пылесос. Используйте пенящиеся очистители для ковров. Нанесите пенящийся очиститель, следуя указаниям изготовителя. Не добавляйте воду. Такие очистители наиболее эффективны при нанесении на сухое ковровое покрытие.

Чистка ремней безопасности

Для чистки ремней безопасности используйте ткань или губку, смоченную в нейтральном моющем средстве с теплой водой. Не используйте сильнодействующие очистители, отбеливатели или абразивные чистящие средства, поскольку это может ослабить материал ленты ремня безопасности.

Мойка стекол

Для мойки стекол можно использовать любое бытовое средство для стекол. Будьте аккуратны при мойке внутренней стороны заднего стекла, не повредите нити обогревателя заднего стекла.

Если у Вас есть вопросы

Если у Вас есть вопросы по уходу за Вашим автомобилем BYD, проконсультируйтесь у официального дилера ООО «ТагАЗ Интернэшнл».

ГЛАВА 7.

ТРЕБОВАНИЯ К ТЕХНИЧЕСКОМУ ОБСЛУЖИВАНИЮ

ТРЕБОВАНИЯ К ТЕХНИЧЕСКОМУ ОБСЛУЖИВАНИЮ

Регулярное техническое обслуживание

Для обеспечения долгой и безотказной работы Вашего автомобиля его необходимо периодически обслуживать. Осмотр и ремонт должен проводиться специалистом СТО дилерской сети ООО «ТагАЗ Интернэшнл». Пожалуйста, проводите техническое обслуживание строго в соответствии с графиком, приведенным в сервисной книжке. Строго следуя всем предписаниям в настоящем руководстве и сервисной книжке, Вы сохраните гарантию на Ваш автомобиль.

Процедуры технического обслуживания, необходимые для Вашего автомобиля, распределяются на две основные категории:

1. Периодическое техническое обслуживание.
2. Ежедневный осмотр.

Периодическое техническое обслуживание

Периодическое техническое обслуживание необходимо проходить согласно графику, приведенному в Вашей сервисной книжке. Только в этом случае мы можем гарантировать исправную работу узлов, систем и агрегатов Вашего автомобиля BYD F3/F3-R. Техническое обслуживание и ремонт Вашего автомобиля должны проводиться только на СТО дилерской сети ООО «ТагАЗ Интернэшнл». При техническом обслуживании и ремонте должны использоваться только оригинальные запасные части BYD. Используйте в Вашем ав-

томобиле только эксплуатационные жидкости, рекомендованные ООО «ТагАЗ Интернэшнл».

Ежедневный осмотр

Регулярно проводите проверку Вашего автомобиля перед поездкой. Перечень необходимых операций приведен ниже.

Основные советы по техническому обслуживанию

- После проведения технического обслуживания Вашего автомобиля на СТО дилерской сети ООО «ТагАЗ Интернэшнл» сохраняйте копии заказ-нарядов и других документов, подтверждающих их проведение. Периодическое техническое обслуживание должно проводиться только у официального дилера.

- Сохраняйте всю документацию, связанную с проведением периодического технического обслуживания и ремонта Вашего автомобиля.

Плановое техническое обслуживание некоторых узлов

Моторное масло и фильтр

Моторное масло и фильтр должны меняться с периодичностью, указанной в сервисной книжке. Если автомобиль эксплуатируется в тяжелых климатических условиях, масло и фильтр следует менять чаще.

Приводные ремни

Проверьте все приводные ремни на предмет наличия порезов, трещин, чрезмерного износа и пятен масла; замените в случае необходимости. Натяжение приводных ремней следует периодически проверять и регулировать в случае необходимости.

Топливный фильтр

Засоренный фильтр может ограничить скорость автомобиля, повредить систему выхлопа и вызвать трудности с запуском двигателя. Топливный фильтр необходимо менять согласно карте технического обслуживания, приведенной в сервисной книжке к Вашему автомобилю.

После установки нового фильтра дайте двигателю поработать в течение нескольких минут и проверьте соединение на наличие течи. Топливные фильтры должны устанавливаться только на СТО дилерской сети ООО «ТагАЗ Интернэшнл».

Топливопроводы, шланги и соединения

Проверьте топливные шланги и соединения на предмет наличия течи и повреждений. Для замены поврежденных или протекающих узлов немедленно обратитесь на СТО дилерской сети ООО «ТагАЗ Интернэшнл».

ТРЕБОВАНИЯ К ТЕХНИЧЕСКОМУ ОБСЛУЖИВАНИЮ

Ремень ГРМ

Ремень ГРМ является важным элементом двигателя, поскольку он передает вращение с коленчатого вала на распределительные валы двигателя. Проверьте все детали, относящиеся к ремню ГРМ (ролики и т.д.) на предмет повреждений и деформации. Немедленно замените поврежденные детали.

Шланги принудительной вентиляции картера

Проверьте вентиляционный воздуховод на предмет тепловых и/или механических повреждений.

Внимание:

Проверьте разводку шлангов вентиляционного воздуховода, чтобы шланги не прикасались к источнику высокой температуры, например к выпускным коллекторам. Проверьте надежность соединения шлангов, убедитесь в отсутствии протечек. При появлении признаков износа или повреждения шланги следует немедленно заменить.

Топливопровод и фильтрующий элемент топливного фильтра

Эти детали необходимо проверять с периодичностью, указанной в сервисной книжке. Если топливopровод и фильтрующий элемент топливного фильтра забиты, обратитесь на СТО дилерской сети ООО «ТaгАЗ Интернэшнл».

Воздушный фильтр

Воздушный фильтр необходимо заменять с периодичностью, указанной в сервисной книжке. Для замены рекомендуется использовать только фирменный фильтр BYD.

Свечи зажигания

Свечи зажигания необходимо заменять с периодичностью, указанной в сервисной книжке. Если у Вас возникли вопросы по поводу подбора марки свечей зажигания, обратитесь за консультацией к официальному дилеру ООО «ТaгАЗ Интернэшнл».

Охлаждающая жидкость двигателя

Охлаждающую жидкость необходимо менять с периодичностью, указанной в сервисной книжке.

Трансмиссионное масло

Трансмиссионное масло необходимо менять с периодичностью, указанной в сервисной книжке. Если уровень масла ниже минимального уровня, перед его доливкой проверьте систему на отсутствие течи. Не добавляйте масло выше максимальной отметки.

Шланги тормозной системы

Проверьте тормозные шланги и магистрали на предмет отсутствия трещин, износа и течи.

Немедленно замените изношенные или поврежденные детали.

Тормозная жидкость

Проверьте уровень тормозной жидкости в бачке. Он должен находиться между отметками «MIN» и «MAX». Рекомендуется использовать тормозную жидкость класса DOT4.

Внимание:

Не смешивайте тормозные жидкости разных производителей и разных типов.

Передние тормозные диски

Проверьте диски на предмет чрезмерного износа, а также проверьте, нет ли протечек тормозной жидкости.

Задние тормозные барабаны

Проверьте задние тормозные барабаны и накладки на предмет чрезмерного износа и отсутствия утечки жидкости. Проверьте систему стояночного тормоза и тросы. Полную диагностику Вашего автомобиля можно провести на СТО дилерской сети ООО «ТaгАЗ Интернэшнл».

Выхлопная труба и глушитель

Запустите двигатель и внимательно прислушайтесь к работе выхлопной системы Вашего автомобиля. В случае обнаружения посторонних шумов обратитесь на СТО дилерской сети ООО «ТaгАЗ Интернэшнл».

ТРЕБОВАНИЯ К ТЕХНИЧЕСКОМУ ОБСЛУЖИВАНИЮ

Болты крепления подвески

Проверьте надежность крепления подвески и отсутствие повреждений. Затяните болты до необходимого момента затяжки.

Насос гидроусилителя руля

Проверьте насос и шланг на отсутствие повреждений и утечек. Проверьте натяжение ремня гидроусилителя руля, удостоверьтесь в отсутствии трещин и чрезмерного износа ремня. Немедленно замените поврежденные детали.

Механизм рулевого управления

Остановите автомобиль и заглушите двигатель. Осмотрите рулевое колесо и рулевую колонку. Проверьте кожухи и наконечники тяг. Замените поврежденные и изношенные детали.

Система кондиционирования воздуха

Проверьте все трубопроводы системы кондиционирования воздуха на предмет отсутствия течи и повреждений.

Шины

Чтобы уменьшить износ шин и продлить срок их эксплуатации необходимо проверять давление в шинах как минимум раз в месяц. Пониженное давление воздуха в шинах приводит к неравномерному износу протектора шин и плохой управляемости автомобиля. Повышенное давление воздуха в шинах увеличивает вероятность по-

вреждения колеса от удара и вызывает неравномерный износ протектора шин.

Внимание:

- Проверяйте давление воздуха при холодных шинах. Резина считается холодной, если автомобиль был неподвижен в течение трех часов и проехал не более 1,6 км. с момента запуска двигателя.
- При каждой проверке давления воздуха в шинах обязательно проверяйте давление воздуха в шине запасного колеса.
- Не превышайте допустимой для Вашего автомобиля нагрузки. Будьте особенно осторожны, если Вы установили на крыше автомобиля багажник.

Зимние шины

Зимние шины должны иметь такой же типоразмер и грузоподъемность, что и оригинальные шины. Устанавливайте зимние шины на все четыре колеса одновременно; в противном случае может ухудшиться управляемость автомобиля. Если на Вашем автомобиле установлены зимние шины, то скорость движения не должна превышать 120 км/ч.

Цепи противоскольжения

Цепи противоскольжения устанавливаются только на ведущие (передние) колеса. Применяйте только те цепи противоскольжения, которые предназначены для использования с шинами, установленными на Вашем автомобиле, и следуйте указаниям их изготовителя. Чтобы свести к минимуму износ шин и цепей противосколь-

жения, не устанавливайте цепи противоскольжения, если в них нет необходимости.

Предупреждение:

Если Вы едете по снежной или обледеневшей дороге, не превышайте скорости 30 км/ч.

Перестановка колес

Перестановку колес необходимо производить каждые 10 000 км. Колеса следует переставлять в последовательности, приведенной на рисунке. Если Вы заметили неравномерный износ шин после перестановки, доставьте Ваш автомобиль на СТО дилерской сети ООО «ТагАЗ Интернэшнл» для проверки. После перестановки колес проверьте давление воздуха в шинах и затяните колесные гайки с рекомендуемым моментом затяжки.

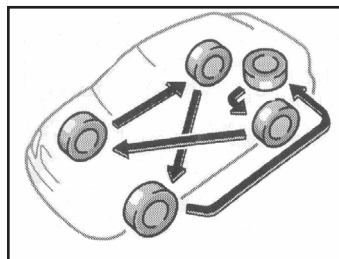

ТРЕБОВАНИЯ К ТЕХНИЧЕСКОМУ ОБСЛУЖИВАНИЮ



Предупреждение:

Ни при каких обстоятельствах не устанавливайте на автомобиле шины с радиальным и диагональным кордом вместе. Это может ухудшить управляемость автомобиля, что может стать причиной ДТП.

Меры предосторожности при работе с колесами из алюминиевого сплава

- Если установлены колеса с дисками из алюминиевого сплава, проверяйте затяжку гаек крепления колес после первых 1600 км. пробега автомобиля.
- В случае перестановки, ремонта или замены шин проверяйте затяжку гаек крепления колес после первых 1600 км. пробега автомобиля.
- При установке противоскользящих цепей действуйте осторожно во избежание повреждения дисков.
- В процессе эксплуатации периодически проверяйте диски колес на предмет наличия повреждений. В случае обнаружения повреждений немедленно выполнить замену.

Балансировка колес

Разбалансированные колеса могут ухудшить управляемость автомобиля, при этом шины будут быстрее изнашиваться. Колеса Вашего нового автомобиля BYD предварительно отбалансированы, но со временем может потребоваться дополнительная балансировка.

Перед установкой новой шины колесо необходимо повторно отбалансировать. В процессе балансировки колес используйте

только рекомендованный ООО «ТагАЗ Интернэшнл» балансировочный груз и пластмассовый или резиновый молоток.

Сцепление колес с дорогой

Сцепление колес с дорогой может ухудшиться при движении на изношенных, плохо накачанных шинах или по дорогам со скользким покрытием. Сильно изношенные шины необходимо заменять. Для уменьшения вероятности потери контроля над автомобилем снижайте скорость во время дождя, снега, или при движении по обледеневшей дороге.



Предупреждение:

Не допускается установка шин и колес, отличающихся по своему типоразмеру от уже установленных на автомобиле. Это может стать причиной потери контроля над автомобилем, что в свою очередь может привести к серьезным или смертельным травмам.



Внимание:

- Оригинальные шины Вашего автомобиля имеют индикаторы износа. Они проявляются, когда глубина рисунка протектора составляет 1,6 мм. При появлении индикаторов в двух или более пазах протектора шины необходимо заменить.
- Устанавливайте шины только одинакового типоразмера.
- При замене колес диаметр, ширина обода и вылет нового колеса должны соответствовать спецификации ООО «ТагАЗ Интернэшнл».

Самостоятельное техническое обслуживание

Моторный отсек

Необходимо регулярно выполнять проверку:

- уровня и состояния моторного масла;
- уровня и состояния трансмиссионного масла;
- уровня тормозной жидкости;
- уровня охлаждающей жидкости двигателя;
- уровня жидкости омывателя лобового стекла;
- уровня и состояния жидкости гидросилителя руля;
- состояния приводных ремней;
- состояния шлангов системы охлаждения двигателя;
- отсутствия утечек;
- состояния аккумуляторной батареи.

Внешний вид автомобиля

Необходимо регулярно выполнять проверку:

- общего состояния и внешнего вида;
- состояния воздушного фильтра;
- состояния колес и затяжку колесных гаек;
- состояния системы выпуска отработавших газов;
- состояния и работы осветительных приборов;
- состояния лобового стекла;
- состояния щеток стеклоочистителя;
- состояния лакокрасочного покрытия;
- отсутствия утечек;

ТРЕБОВАНИЯ К ТЕХНИЧЕСКОМУ ОБСЛУЖИВАНИЮ

- состояния замков дверей и капота;
- давления воздуха в шинах (включая запасное колесо), а также состояние шин.

Салон автомобиля

Необходимо регулярно выполнять проверку:

- работоспособности осветительных приборов;
- работоспособности стеклоочистителя лобового стекла;
- работы звукового сигнала;
- работы системы обогрева стекол;
- работы и состояния рулевого управления;
- работы и состояния зеркал заднего вида;
- работоспособности указателей поворотов;
- работы педали акселератора;
- работы тормозной системы и стояночного тормоза;
- работы механической коробки пере-
дач;
- работы и состояния механизма регулировки сидений;
- состояния ремней безопасности;
- состояния солнцезащитного козырька.

При необходимости замены или ремонта вышеперечисленных компонентов обратиться на СТО дилерской сети ООО «ТагАЗ Интернэшнл».

Меры предосторожности при самостоятельном техническом обслуживании

При самостоятельном выполнении операций технического обслуживания необходимо действовать строго в соответствии с инструкциями, приведенными в настоящем руководстве.

Необходимо помнить, что неправильное или неполное выполнение операций может вызвать проблемы в функционировании систем автомобиля.

В данном разделе приведены инструкции только для простейших операций, которые могут быть выполнены пользователем самостоятельно. Как уже упоминалось ранее, ряд операций технического обслуживания может быть выполнен только специально подготовленным квалифицированным персоналом с использованием специального инструмента.

При выполнении работ с системами автомобиля необходимо быть предельно осторожным во избежание получения травм. Ниже перечислены некоторые меры предосторожности, которые необходимо соблюдать особенно внимательно:



Внимание:

При работе двигателя следите за тем, чтобы руки и одежда не попадали в рабочую зону крыльчатки вентилятора системы охлаждения и приводных ремней двигателя. (Рекомендуется снимать ювелирные изделия, часы и галстук).

Непосредственно после остановки автомобиля узлы в двигательном отсеке – сам двигатель, радиатор, выпускной коллек-

тор, бачок с гидравлической жидкостью усилителя рулевого механизма, колпачки свечей зажигания и т.д. – нагреты до высоких температур. Поэтому нельзя касаться их поверхностей. Моторное масло, технические жидкости и свечи зажигания при этом также горячие.

Во избежание получения сильных ожогов не снимайте крышку радиатора и не откручивайте сливные пробки при горячем двигателе.

Не оставляйте легковоспламеняемые предметы, например, бумагу и ветошь, в двигательном отсеке.

При выполнении работ вблизи вентилятора системы охлаждения и решетки радиатора убедитесь, что зажигание отключено. Помните, что если температура двигателя высокая, вентилятор системы охлаждения двигателя может включиться автоматически.

Не курите, не допускайте искрения и не разводите огонь поблизости от элементов топливной системы и аккумулятора. Топливные пары и пары электролитов легко воспламеняются.

Действуйте особенно осторожно при работе с аккумулятором. Он заправлен электролитом, который содержит токсичную и химически активную серную кислоту.



Внимание:

Не работайте под автомобилем, поднятом на домкрате. При необходимости выполнения работ под автомобилем всегда устанавливайте стойки или другие жесткие опоры.

Если существует риск попадания части материалов или выброса жидкости в глаза, всегда надевайте средства защиты.

ТРЕБОВАНИЯ К ТЕХНИЧЕСКОМУ ОБСЛУЖИВАНИЮ

⚠ Внимание:

В случае попадания охлаждающей жидкости на кузов автомобиля немедленно смойте ее водой. Это позволит сохранить лакокрасочное покрытие.

Не допускайте попадания грязи и посторонних предметов в свечные колодцы.

Устанавливайте только регламентированные ООО «ТагАЗ Интернэшнл» свечи зажигания.

В случае попадания тормозной жидкости на кузов автомобиля немедленно смойте ее водой. Это позволит сохранить лакокрасочное покрытие.

Следите за тем, чтобы стеклоочистители не царапали поверхность лобового стекла.

Прежде чем закрыть капот, убедитесь, что в нем не осталось забытых инструментов, ветоши и т.п.

Установка домкрата

С передней стороны:

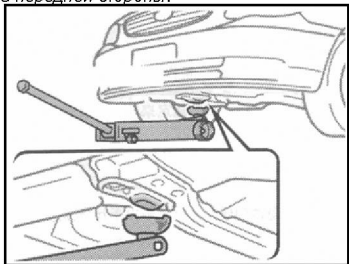

С задней стороны:

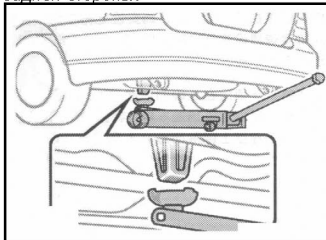

При подъеме автомобиля с помощью домкрата установите его как показано на рисунках.

⊘ Предупреждение:

Во избежание травм при подъеме автомобиля на домкрате соблюдайте следующие правила:

- Не запускайте двигатель автомобиля, установленного на домкрате. Не вдыхайте выхлопные газы, они содержат угарный газ, который представляет смертельную опасность для людей.

- Не работайте под автомобилем, поднятом на домкрате. В противном случае присутствует риск получения тяжелых травм.

- При использовании домкрата останавливайте автомобиль на ровной поверхности с твердым покрытием, задействуйте стояночный тормоз, включите нейтральную передачу. При необходимости заблокируйте колесо, расположенное с противоположной стороны от точки поддомкрачивания.

- Убедитесь, что домкрат правильно установлен под точками поддомкрачивания снизу автомобиля.

- Не поднимайте автомобиль на домкрате, если внутри салона находятся люди.

- При подъеме автомобиля не размещайте посторонние предметы с нижней стороны домкрата.

Неправильная установка домкрата может стать причиной повреждения автомобиля.

Проверка уровня моторного масла

Максимальный уровень Минимальный уровень

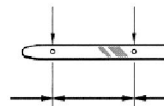

Долить масло Норма Слишком много

Перед проверкой уровня моторного масла прогрейте двигатель до нормальной рабочей температуры и убедитесь, что автомобиль установлен на ровной горизонтальной поверхности. Заглушите двигатель. Подождите несколько минут, вытаскивайте масляный щуп, протрите его, снова вставьте щуп до конца и затем вытаскивайте его. Проверьте уровень масла на щупе. Он должен находиться между нижней и верхней отметками.

Утилизируйте отработанное масло в соответствии с правилами защиты окружающей среды. Не выливайте отработан-

ТРЕБОВАНИЯ К ТЕХНИЧЕСКОМУ ОБСЛУЖИВАНИЮ

ное моторное масло на землю и не выбрасывайте его с бытовым мусором.

Внимание:

Следите за тем, чтобы капли моторного масла не попадали на автомобиль.

Если уровень моторного масла ниже или незначительно выше метки предельно допустимого минимального уровня на щупе, долейте моторное масло той же марки, которое уже залито в двигатель.

Добавляйте моторное масло небольшими порциями, проверяя уровень по щупу. При заливке моторного масла рекомендуется устанавливать воронку.

После получения заданного уровня установите крышку маслосливной горловины и плотно ее закройте.

Внимание:

- Во избежание повреждения двигателя не следует заливать масло выше установленного уровня.

- После доливки моторного масла проверьте его уровень с помощью щупа еще раз.

- Если уровень моторного масла будет слишком низкий, это приведет к недостаточной смазке элементов двигателя. Нехватка моторного масла может привести к поломке двигателя.

Замена моторного масла и масляного фильтра

Моторное масло и масляный фильтр необходимо заменять через интервалы, указанные в карте периодического техниче-

ского обслуживания, размещенной в сервисной книжке. При эксплуатации автомобиля в тяжелых условиях моторное масло и масляный фильтр необходимо заменять чаще.

Замену моторного масла и масляного фильтра необходимо производить в следующем порядке:

1. Припаркуйте автомобиль на ровной горизонтальной площадке и включите стояночный тормоз. Запустите двигатель и подождите, пока он достигнет нормальной рабочей температуры. Заглушите двигатель и переведите рычаг переключения передач в положение передачи заднего хода (на механической коробке передач). Не отпускайте рычаг стояночного тормоза.

2. Откройте капот и снимите пробку маслосливной горловины двигателя.

3. Ослабьте ключом затяжку сливной пробки под автомобилем и выкрутите ее, поворачивая против часовой стрелки. Перед тем, как полностью отвернуть сливную пробку, убедитесь, что стекающее масло попадает в специально приготовленную для него ёмкость.

Предупреждение:

Будьте очень осторожны, чтобы не обжечься во время замены моторного масла, так как оно может быть горячим.

4. После того, как масло стечет, установите сливную пробку и затяните её, поворачивая ключ по часовой стрелке.

5. Снимите масляный фильтр. Подставьте специально приготовленную ёмкость для слива масла под масляный фильтр, по-

скольку из него может вытечь небольшое количество масла.

6. Установите новый масляный фильтр, предварительно залив в него моторное масло. Не затягивайте его слишком сильно. Убедитесь, что его поверхность чистая, и замените старые прокладки. Смажьте прокладки нового фильтра небольшим количеством чистого моторного масла.

7. Залейте в картер двигателя рекомендуемое количество моторного масла и проверьте его уровень.

8. Запустите двигатель и убедитесь в отсутствии утечки масла из-под масляного фильтра и через сливную пробку.

9. Заглушите двигатель и повторно проверьте уровень масла после пятиминутной стоянки.

Внимание:

Если возникла необходимость добавить моторное масло, используйте для доливки масло высокого качества и того же типа и марки. Хранить масло рекомендуется в герметичной емкости. Не выливайте отработанное моторное масло на землю и не выбрасывайте его с бытовым мусором.

Предупреждение:

Продолжительный и повторяющийся контакт кожи с отработанным моторным маслом приводит к возникновению сухости, раздражения и дерматитов, а также может вызвать появления рака. При контакте с отработанным моторным маслом тщательно вымойте руки с водой и мылом.

ТРЕБОВАНИЯ К ТЕХНИЧЕСКОМУ ОБСЛУЖИВАНИЮ

Описание двигательного отсека

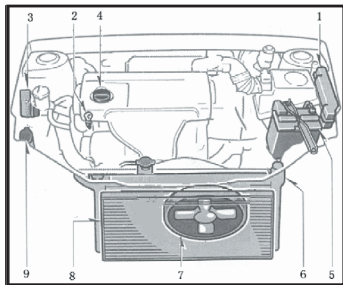

1. Блок плавких предохранителей.
2. Щуп для измерения уровня моторного масла.
3. Расширительный бачок системы охлаждения двигателя.
4. Крышка маслоналивной горловины.
5. Аккумулятор.
6. Радиатор системы охлаждения двигателя.
7. Вентилятор радиатора системы охлаждения двигателя.
8. Радиатор системы кондиционирования.
9. Бачок стеклоомывателей.

Проверка и замена охлаждающей жидкости



Предупреждение:

Не открывайте пробку бачка с охлаждающей жидкостью пока двигатель горячий. Система охлаждения находится под давлением и открытие пробки может привести к выбросу горячей жидкости, что может вызвать сильные ожоги. Подождите, пока двигатель остынет.

Используйте пятидесятипроцентный водный раствор охлаждающей жидкости на основе этиленгликоля. Охлаждающая жидкость двигателя должна быть пригодна для использования в деталях из алюминиевого сплава. Не следует использовать дополнительные присадки и антикоррозионные добавки. Используйте правильную концентрацию антифриза в охлаждающей жидкости.

Проверка уровня охлаждающей жидкости

Уровень охлаждающей жидкости можно увидеть на боковой стенке пластмассового расширительного бачка. Уровень охлаждающей жидкости в этом бачке должен находиться между отметками «L» (минимальный) и «F» (максимальный) на бачке. Если уровень находится ниже отметки «L», долейте охлаждающую жидкость до уровня между отметками «L» и «F». Также удостоверьтесь в отсутствии утечек в системе охлаждения. Если уровень охлаждающей жидкости уменьшается слишком быстро, обратитесь на СТО дилерской сети

ООО «ТагАЗ Интернэшнл» для проверки и диагностики причин утечки.



Внимание:

Используйте только рекомендованную ООО «ТагАЗ Интернэшнл» охлаждающую жидкость. Применение неподходящей охлаждающей жидкости может привести к выходу из строя системы охлаждения двигателя.

Не заливайте в систему обычную воду. Для получения более подробной информации рекомендуется обратиться на СТО дилерской сети ООО «ТагАЗ Интернэшнл».



Предупреждение:

Количество жидкости в системе охлаждения должно быть достаточным для обеспечения нормальной работы двигателя. В противном случае может возникнуть перегрев двигателя. Работа в перегретом состоянии приводит к сокращению эксплуатационного ресурса двигателя и к его поломке.

Замена охлаждающей жидкости двигателя

Охлаждающую жидкость двигателя необходимо заменять через интервалы, указанные в карте периодического технического обслуживания, размещенной в сервисной книжке.



Внимание:

Охлаждающая жидкость двигателя может повредить лакокрасочное покрытие Вашего автомобиля. Если Вы пролили охлаждающую жидкость на автомобиль, тщательно смойте её чистой водой.

ТРЕБОВАНИЯ К ТЕХНИЧЕСКОМУ ОБСЛУЖИВАНИЮ

1. Припаркуйте автомобиль на ровной горизонтальной площадке, включите стояночный тормоз и, когда двигатель достаточно остынет, открутите пробку радиатора.

2. Откройте сливной кран радиатора. Проследите, чтобы охлаждающая жидкость полностью вылилась из системы охлаждения, после чего плотно закройте кран.

3. Заливайте охлаждающую жидкость в вышеуказанной концентрации до тех пор, пока её уровень не достигнет горлышка радиатора. Заправочный объём указан в главе 8 «Технические характеристики».

4. Запустите двигатель при открытом расширительном бачке системы охлаждения. Проверьте уровень охлаждающей жидкости и при необходимости долейте.

5. Установите пробки радиатора и расширительного бачка. Убедитесь, что сливной кран закрыт и не протекает.

Нельзя повторно использовать слитую охлаждающую жидкость, утилизируйте её в соответствии с правилами защиты окружающей среды.

Предупреждение:

Вентилятор радиатора системы охлаждения включается от сигнала датчика температуры охлаждающей жидкости двигателя и может неожиданно запуститься даже после остановки двигателя. Чтобы не получить травму от вращающихся лопастей будьте особенно осторожны во время проведения работ около вентилятора. После снижения температуры охлаждающей жидкости вентилятор выключится автоматически.

Проверка состояния аккумулятора

Предупреждение:

Аккумулятор выделяет токсичный легко воспламеняющийся газ.

- Не допускайте искрения.
- Не курите и не разводите огонь вблизи аккумулятора.
- Не подпускайте к аккумулятору детей.

Наружная проверка аккумулятора

Проверьте клеммы контактов на предмет ослабления соединений и наличия следов коррозии, убедитесь, что защитные колпачки клемм установлены на месте, проверьте поверхность корпуса аккумулятора на предмет образования трещин.



Если аккумулятор подвергся воздействию коррозии, промойте пораженные участки раствором теплой воды с пищевой содой. Покройте наружные поверхности

клемм консистентной смазкой для защиты от коррозии.

В случае ослабления соединений клемм, затяните гайки зажимов, но не перетягивайте их.

Подтяните гайки прижимной пластины аккумулятора до момента затяжки, достаточного для надежной фиксации аккумулятора, не затягивайте гайки слишком сильно. Превышение допустимого момента затяжки может привести к повреждению корпуса аккумулятора.

Внимание:

- Перед началом работ убедитесь, что двигатель автомобиля и все дополнительное оборудование выключены.
- При проверке аккумулятора кабель массы снимается первым, а устанавливается в последнюю очередь.
- Работайте с инструментами аккуратно, не допуская короткого замыкания.
- При мойке аккумулятора следите за тем, чтобы моющий раствор не попал внутрь корпуса.

ТРЕБОВАНИЯ К ТЕХНИЧЕСКОМУ ОБСЛУЖИВАНИЮ

Проверка и замена плавких предохранителей

Тип А

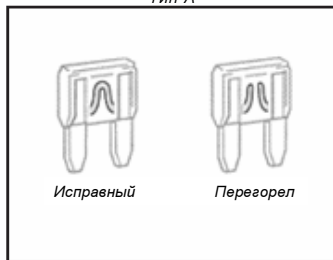

Тип Б



Тип В

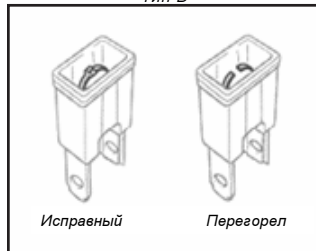

Проверка предохранителей

Предохранитель защищает электрическую цепь и её элементы от перегрева и возгорания при протекании тока высокой силы. В случае перегрузки электрической цепи или короткого замыкания он перегорает и разрывает цепь, предотвращая тем самым выход из строя всех остальных элементов цепи. Если новый установленный предохранитель сразу же перегорает, немедленно обратитесь на СТО дилерской сети ООО «ТагАЗ Интернэшнл» для определения причины неисправности.

При замене неисправного предохранителя используйте новый с такой же номинальной силой тока. Несоблюдение этого условия может привести к серьезному повреждению электропроводки Вашего автомобиля и даже вызвать её возгорание.

Замена предохранителей

Блок предохранителей расположен под панелью приборов слева от водителя. Внутри блока Вы найдете схему расположения предохранителей. Если одна из ламп или другое электрооборудование Вашего автомобиля перестало работать, причиной этого может быть перегоревший предохранитель. Для проверки и замены перегоревшего предохранителя выполните следующее:

1. Выключите зажигание, все переключатели и электрические устройства.
2. Откройте блок предохранителей и проверьте целостность каждого предохранителя. Выньте каждый предохранитель, потянув его на себя. Если предохранитель перегорел, Вы увидите, что металлическая полоска внутри него оборвана.
3. Замените перегоревший предохранитель на новый с таким же значением номинальной силы тока.

Для упрощения этой операции в блоке предохранителей имеется специальный съёмник.

Предохранитель должен быть плотно вставлен. Если Вы не можете сами определить причину неисправности или заменить предохранитель, доставьте Ваш автомобиль на СТО дилерской сети ООО «ТагАЗ Интернэшнл» для его диагностики.

Предупреждение:

Не устанавливайте плавкие предохранители, рассчитанные под большую номинальную силу тока, а также металлические перемычки взамен плавких предохранителей. Такие действия могут привести к серьезным повреждениям системы и стать причиной пожара.

ТРЕБОВАНИЯ К ТЕХНИЧЕСКОМУ ОБСЛУЖИВАНИЮ

Заполнение бачка омывателя

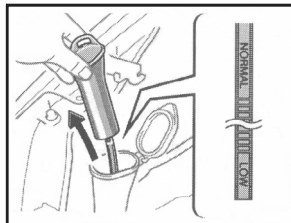

Омыватель лобового стекла использует воду из бачка омывателя. Для его заполнения необходимо использовать специальную жидкость для омывателя хорошего качества, иначе стекло может быть поцарапано. При более частом использовании омывателя необходимо чаще проверять уровень жидкости в бачке.

Внимание:

- Охлаждающую жидкость двигателя нельзя использовать в системе омывателя, поскольку она может повредить лакокрасочное покрытие автомобиля.
- Не переполняйте бачок омывателя, а также не используйте омыватель, когда в бачке нет жидкости. Это может привести к повреждению насоса омывателя.

Если омыватель стекла не работает, это может быть связано с отсутствием или недостаточным количеством жидкости в бачке омывателя. Проверьте уровень жидкости в бачке омывателя по шкале. Если уровень ниже метки «**LOW**», долейте жидкость в бачок.

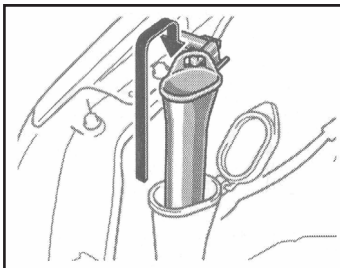

Перед доливкой жидкости выньте воронку из бачка омывателя и повесьте ее на держатель опорного стержня капота.

Допускается заправка бачка омывателя обычной водой. Однако в холодную погоду, если температура окружающей среды ниже точки замерзания воды, необходимо заливать специальную незамерзающую жидкость.

После заполнения бачка омывателя жидкостью установите воронку на место.

Замена ламп

На рисунках ниже показаны способы доступа к лампам. Перед заменой лампы убедитесь, что зажигание и световые приборы выключены. Используйте лампы с номинальной потребляемой мощностью соответственно приведенной ниже таблице.

Лампы	Потребляемая мощность (Вт)	Тип
Фары (дальний свет)	55	H1
Фары (ближний свет)	55	H7
Передние противотуманные фары	55	H3
Стояночные огни	5	Светодиод
Передние сигналы поворота	21	PY21W
Боковые повторители сигналов поворота	5	WY5W
Задние сигналы поворота (F3)	21	PY21W
Задние сигналы поворота (F3-R)	4,2	Светодиод
Сигнал заднего хода	21	P21W
Задние противотуманные фары	21	W21W
Верхний повторитель тормозного сигнала (F3)	16	W16W
Верхний повторитель тормозного сигнала (F3-R)	25	W25W
Подсветка номерного знака	5	W5W
Подсветка дверей	5	W5W
Передняя лампа освещения салона	5	R5W
Задняя лампа освещения салона	10	C10W
Лампа освещения багажного отделения (F3)	5	W5W
Лампа освещения багажного отделения (F3-R)	10	W10W
Передние габаритные огни	5	W5W
Задние габаритные огни (F3)	0,5	Светодиод
Задние габаритные огни (F3-R)	1	Светодиод
Стоп-сигнал (F3-R)	3,4	Светодиод

ТРЕБОВАНИЯ К ТЕХНИЧЕСКОМУ ОБСЛУЖИВАНИЮ



Предупреждение:

- Во избежание ожогов не пытайтесь заменить не остывшие лампы.
- Внутри галогенных ламп находится сжатый газ, поэтому они требуют осторожного обращения. Такие лампы могут взорваться или разбиться на мелкие осколки при ударе и падении. Удерживайте лампу только за пластмассовый или металлический патрон. Не трогайте стеклянную поверхность лампы незащищенными руками.



Внимание:

Используйте только лампы, приведенные в спецификации.
Внутренняя часть линз наружных осветительных приборов, таких как фары, может временно покрываться конденсатом под дождем или при мойке автомобиля. Это не является признаком неисправности, потому что конденсат образуется в результате перепада температур между внутренней и внешней стороной линзы, точно так же, как конденсат на лобовом стекле в дождливую погоду. Однако если внутри линз образуются большие капли или даже скопления воды, необходимо обратиться на СТО дилерской сети ООО «ТгаАЗ Интернэшнл».

Замена ламп передних фар

Для замены лампы левой фары:
1. Снимите зажим и сдвиньте канал воздушного фильтра.

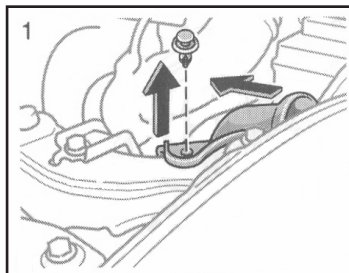

Демонтаж зажима

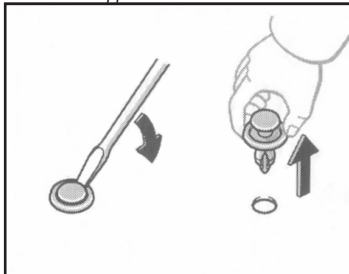

Установка зажима

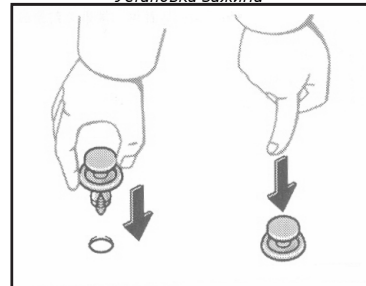

2. Отсоедините разъем, нажав на защелку.

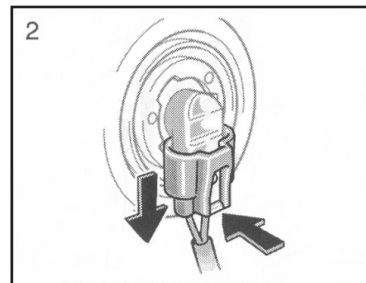

Если разъем соединен плотно, аккуратно раскачайте его.

ТРЕБОВАНИЯ К ТЕХНИЧЕСКОМУ ОБСЛУЖИВАНИЮ

3. Поверните лампу против часовой стрелки и выньте ее.

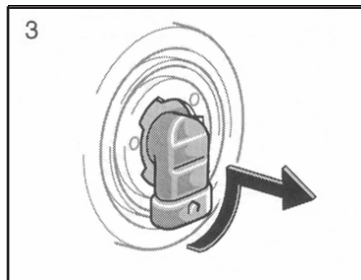

4. Вставьте новую лампу в монтажное отверстие и поверните ее по часовой стрелке.

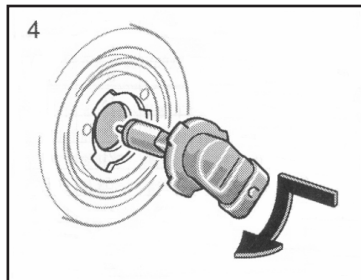

Замена ламп передних противотуманных фар

1. Открутите болт с помощью крестовидной отвертки и снимите зажимы.

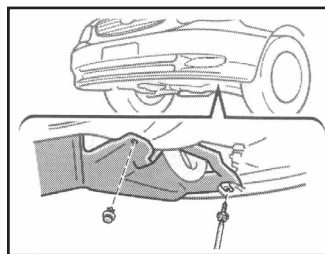

Снимите и установите зажимы крышки как показано на рисунках.

Монтаж и демонтаж зажимов производится согласно рисункам.

Демонтаж зажима

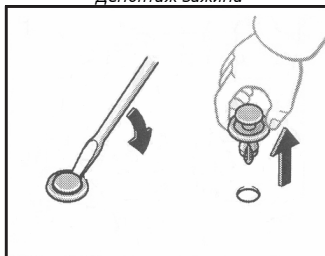

Установка зажима

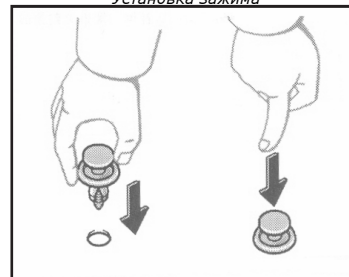

2. Нажмите на язычок защелки и отсоедините разъем.

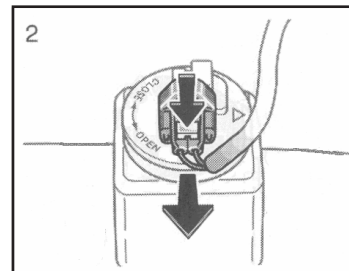

Если разъем соединен плотно, аккуратно раскачайте его.

ТРЕБОВАНИЯ К ТЕХНИЧЕСКОМУ ОБСЛУЖИВАНИЮ

3. Поверните лампу против часовой стрелки и выньте ее.

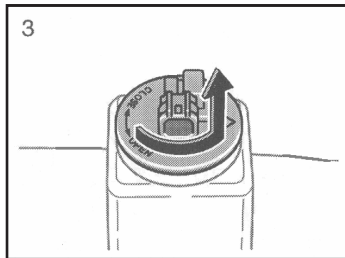

4. Снимите соединительный кабель.

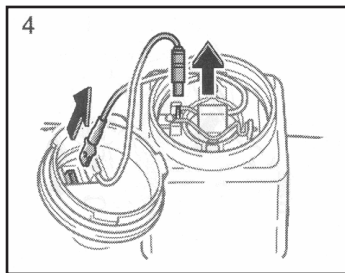

5. Снимите фиксирующие пружины.

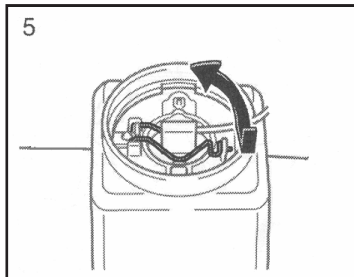

6. Установите новую лампу.

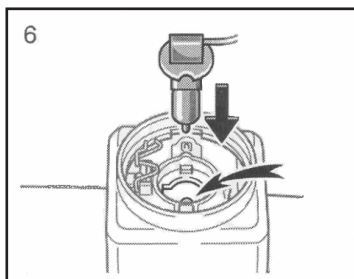

Замена ламп передних указателей поворота

1. Поверните патрон против часовой стрелки и снимите гнездо патрона.

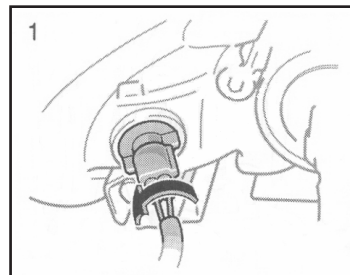

2. Поверните лампу по часовой стрелке и снимите ее.

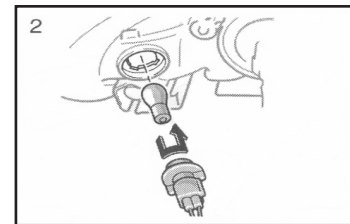

Установка выполняется в последовательности, обратной процедуре демонтажа.

ТРЕБОВАНИЯ К ТЕХНИЧЕСКОМУ ОБСЛУЖИВАНИЮ

Замена ламп боковых повторителей сигналов поворота

Для замены ламп боковых повторителей сигналов поворота необходимо:

1. Подать вперед повторитель и извлечь его.



2. Повернуть гнездо против часовой стрелки и вытащить его на себя.

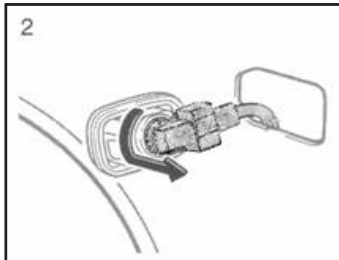

3. Вынуть лампу.

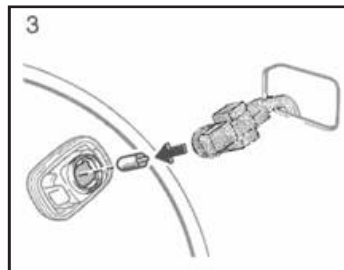

Установка выполняется в последовательности, обратной процедуре демонтажа.

Замена лампы заднего хода

Для замены лампы заднего хода:

1. Поверните основу лампы против часовой стрелки, снимите основу вместе с лампой.



2. Поверните лампу против часовой стрелки и извлеките ее.



Установка выполняется в последовательности, обратной процедуре демонтажа.

Замена ламп задних сигналов поворота

Замена ламп задних сигналов поворота проводится аналогично замене лампы заднего хода.

1. Поверните основу лампы против часовой стрелки, снимите основу вместе с лампой.

2. Поверните лампу против часовой стрелки и извлеките ее.

Установка выполняется в последовательности, обратной процедуре демонтажа.

ТРЕБОВАНИЯ К ТЕХНИЧЕСКОМУ ОБСЛУЖИВАНИЮ

Замена лампы противотуманной фары

Для замены лампы задней противотуманной фары необходимо:

1. Повернуть основу лампы против часовой стрелки и снять основу.

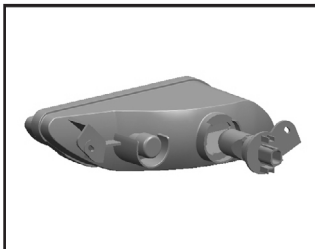

2. Потянуть лампу и вынуть ее из основы.

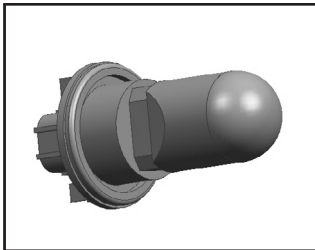

Установка выполняется в последовательности, обратной процедуре демонтажа.

Замена лампы верхнего повторителя тормозного сигнала (F3) (если установлен)

Для того чтобы заменить лампу повторителя тормозного сигнала, необходимо:

1. Толкнуть и потянуть на себя плафон повторителя, затем снять его.

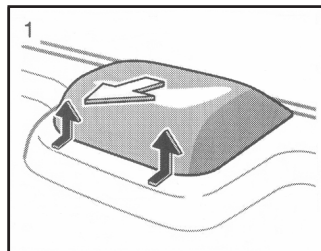

2. Повернуть против часовой стрелки и снять гнездо, отсоединить кабельную шину.

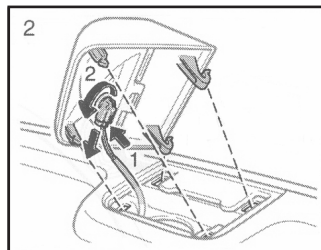

3. Снять лампу.

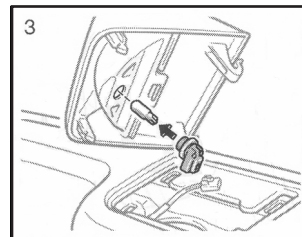

Установка выполняется в последовательности, обратной процедуре демонтажа.

Замена лампы верхнего повторителя тормозного сигнала (F3-R) (если установлен)

Для того чтобы заменить лампу повторителя тормозного сигнала, необходимо:

1. Открутить винты крепления.

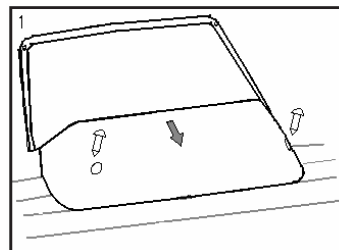

ТРЕБОВАНИЯ К ТЕХНИЧЕСКОМУ ОБСЛУЖИВАНИЮ

2. Потянуть в противоположном направлении и снять плафон.

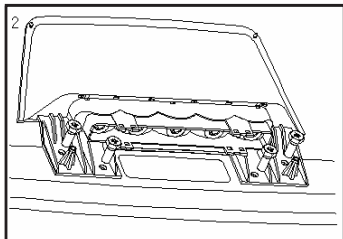

3. Извлечь лампочку.

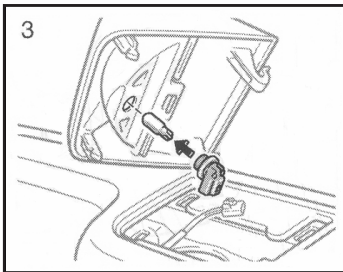

Установка выполняется в последовательности, обратной процедуре демонтажа.

Замена лампы подсветки номерного знака

Для замены лампы подсветки номерного знака необходимо:

1. Повернуть гнездо против часовой стрелки и снять его.

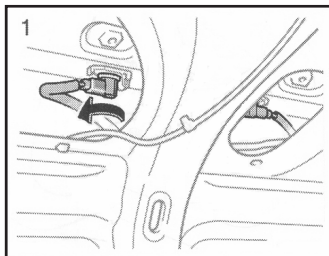

2. Извлечь лампу.

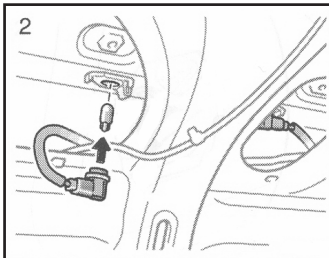

Установка выполняется в последовательности, обратной процедуре демонтажа.

ГЛАВА 8.

ТЕХНИЧЕСКИЕ ХАРАКТЕРИСТИКИ

ТЕХНИЧЕСКИЕ ХАРАКТЕРИСТИКИ

Габаритные размеры автомобиля, спецификация

Модель		F3	F3-R
Габаритные размеры	Длина (мм.)	4533	4325
	Ширина (мм.)		1705
	Высота (мм.)		1490
Колесная база (мм.)			2600
Ширина колеи	передних колес (мм.)		1480
	задних колес (мм.)		1460
Масса снаряженного автомобиля (кг.)		1275	1245
Полная масса (кг.)		1575	1545
Передний свес (мм.)			933
Задний свес (мм.)		1000	792
Число мест спереди/сзади			2 / 3
Максимальная скорость (км/ч)			170
Максимальная допустимая масса на переднюю ось (кг.)			822
Максимальная допустимая масса на заднюю ось (кг.)			753

Двигатель

Двигатель	4G15S	DA4G18
Тип двигателя	Четырехцилиндровый, рядный, 16-клапанный, с одним распределительным валом верхнего расположения, с многоточечной системой впрыска топлива	
Рабочий объем цилиндров (мл)	1488	1584
Максимальная мощность (кВт / об/мин)	70 / 6000	71 / 5500
Максимальный крутящий момент (Н·м / об/мин)	120 / 5000	134 / 5000
Степень сжатия	10	9,5
Блок управления	UAES M7	MESAC E6
Максимальный преодолеваемый уклон (%)	≤ 30	
Расход топлива, л/100 км, загородный / смешанный / городской цикл	5,7 / 7 / 9,2	6,6 / 7,8 / 10,4
Стандарт контроля характеристик выхлопных газов	Евро-4	

ТЕХНИЧЕСКИЕ ХАРАКТЕРИСТИКИ

Шины

Типоразмер шин	195/60R15 88H
Давление накачки в холодном состоянии (кПа)	210
Типоразмер дисков	6Jx15
Момент затяжки гаек крепления (Н·м)	103

Внимание: Типоразмер шины запасного колеса может отличаться от типоразмера шин, установленных на колеса автомобиля.

Топливо

Объем топливного бака – 50 л.
Используйте только высококачественный бензин с октановым числом не ниже 92.
Использование бензина низкого качества может повредить двигатель.

Плавкие предохранители и реле

Расположение блоков реле и предохранителей в автомобиле

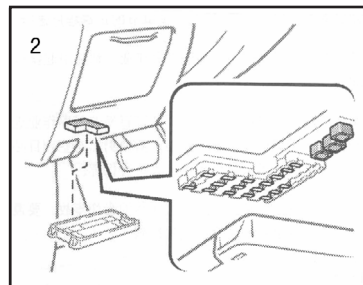
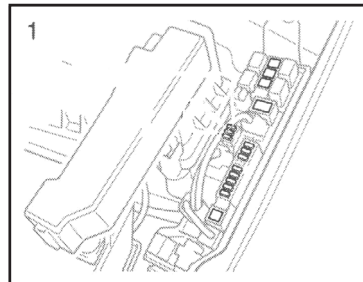
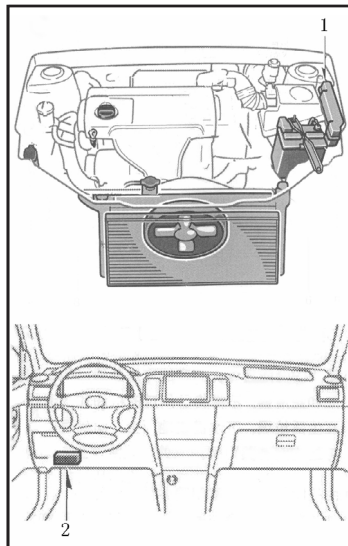

ТЕХНИЧЕСКИЕ ХАРАКТЕРИСТИКИ

Расположение плавких предохранителей в электрораспределительном блоке моторного отсека

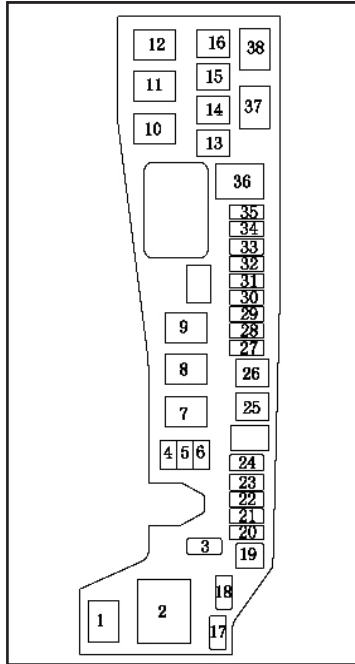

Реле:

1. Электромагнитная муфта сцепления кондиционера.
2. Передние фары.
7. Управление вентилятором системы кондиционирования.
8. Зарезервировано.
9. Звуковой сигнал.
10. Управление вентиляторами охлаждения двигателя (высоких оборотов и низких оборотов).
11. Зарезервировано.
12. Вентилятор охлаждения двигателя (включение / выключение).
37. Зарезервировано.
38. Главное реле электронной системы впрыска топлива.

Плавкие предохранители:

3. Запасной плавкий предохранитель.
4. Запасной плавкий предохранитель.
5. Запасной плавкий предохранитель.
6. Запасной плавкий предохранитель.
13. Зарезервировано.
14. Вентилятор охлаждения двигателя.
15. Зарезервировано.
16. ABS.
17. Запасной плавкий предохранитель.
18. Запасной плавкий предохранитель.
19. Щипцы.
20. Левая фара дальнего света.
21. Правая фара дальнего света.
22. Правая фара ближнего света.
23. Левая фара ближнего света.
24. Зарезервировано.
25. Зарезервировано.
26. Передние фары.

27. Зарезервировано.
28. Электронная система впрыска топлива (15 А для МТ20U/2 или 30 А для М7.9.7.1).
29. Лампы освещения салона.
30. Защита всей системы запуска двигателя.
31. Зарезервировано.
32. Звуковой сигнал (10 А).
33. Аварийный сигнал (10 А).
34. Зарезервировано.
35. Зарезервировано.
36. Главный источник питания (10 А).

ТЕХНИЧЕСКИЕ ХАРАКТЕРИСТИКИ

Блок предохранителей салона

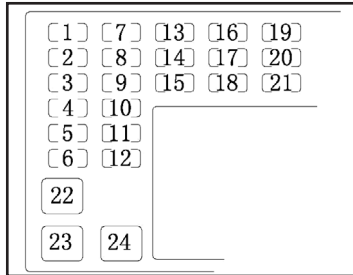

Плавкие предохранители:

1. Зарезервировано.
2. Электронный блок управления двигателем (10 А).
3. Приборная панель (10 А).
4. Регулятор положения сидений (если установлен) (25 А).
5. Зарезервировано.
6. Зарезервировано.
7. Защита бортовой системы диагностики (7,5 А).
8. Стеклоочистители (20 А).
9. Задние габаритные огни (15 А).
10. Стоп-сигналы (15 А).
11. Центральный замок (25 А).
12. Стеклоподъемники (контроллер на двери водителя) (30 А).
13. Все электрические цепи замка зажигания (25 А).
14. Задние противотуманные фары (15 А).

15. Передние противотуманные фары (10 А).
16. Мотор стартера (7,5 А).
17. Система кондиционирования воздуха (10 А).
18. Система зажигания (включая катушку зажигания, свечи зажигания и т.д.) (15 А).
19. Система обогрева заднего стекла (Доп.) (10 А).
20. Передние фары (5 А).
21. Прикуриватель (15 А).
22. Вентилятор отопителя (40 А).
23. Система обогрева заднего стекла (30 А).
24. Стеклоподъемники (контроллеры на дверях).

Блок реле в левой части приборной панели

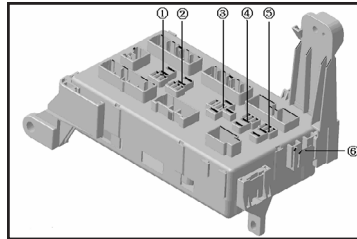

Реле:

1. Топливный насос.
2. Реле окон с электрическими стеклоподъемниками.

3. Зарезервировано.
4. Реле обогревателя заднего стекла.
5. Реле зажигания.
6. Реле указателей поворотов.

Блок реле в правой нижней части приборной панели

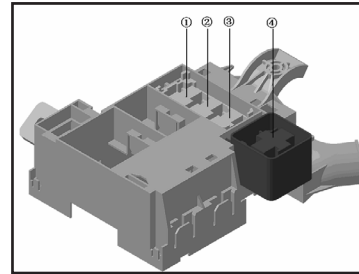

1. Реле габаритных огней.
2. Реле стартера.
3. Реле передних противотуманных фар.
4. Реле вентилятора обогревателя.

ТЕХНИЧЕСКИЕ ХАРАКТЕРИСТИКИ

Заправочные ёмкости, смазывающие материалы и эксплуатационные жидкости

Эксплуатационная жидкость	Международный стандарт качества		Объём заправки
	Класс качества по API/ACEA	Класс вязкости по SAE	
Моторное масло	API SG или выше	SAE 10W-40 (от -25°C до +40°C) SAE 5W-40 (от -30°C до +40°C)	3,0 л.
Трансмиссионное масло (для МКПП)	API GL-4	SAE 75W-90	2,1 л.
Охлаждающая жидкость двигателя (смесь дистиллированной воды и этиленгликоля 50%/50%) *	G12	Для алюминиевых радиаторов без аминов, боратов, силикатов	7,7 л.
Жидкость для механизма рулевого управления **	Жидкость гидроусилителя руля (PSF-3)		1,0 л.
Тормозная жидкость	DOT4	SAE J 1703	0,8 л.
Хладагент кондиционера	R134a		Примерно 580 г.
Топливо	Неэтилированный бензин с октановым числом не ниже 92.		Объём бака – 50 л.

* При понижении уровня жидкости системы охлаждения ниже критической отметки следует использовать только данную жидкость или жидкость подобного класса. Запрещено использование жидкостей другого типа. При замене жидкости системы охлаждения требуется промывка.

** При понижении уровня жидкости системы гидроусилителя руля ниже критической отметки следует использовать только данную жидкость или жидкость подобного класса. Запрещено смешивание жидкостей разного типа и цвета.

ДЛЯ ЗАМЕТОК

ДЛЯ ЗАМЕТОК

ООО «ТагАЗ Интернэшнл» оставляет за собой право вносить изменения в данное руководство по эксплуатации автомобиля BYD F3/F3-R без предварительного уведомления.