

РУКОВОДСТВО ПО ЭКСПЛУАТАЦИИ



CITROËN C8



# MyCITROËN

## Руководство по эксплуатации на сайте

Руководство по эксплуатации своего автомобиля Вы можете найти на сайте CITROËN в рубрике "MyCitroën".

В личном кабинете, настроенном под свои интересы, Вы сможете общаться напрямую с фирмой.

Изучая руководство по эксплуатации в режиме онлайн, Вы также можете просмотреть последние информационные выпуски, разнесенные по страницам соответствующих моделей и определяемые по этой пиктограмме:



Если в Вашей стране нет доступа к рубрике "MyCitroën" на сайте CITROËN, свое руководство по эксплуатации Вы можете найти в интернете на сайте <http://service.citroen.com>.

Выберите:

- > интерактивную ссылку "Бортовая документация" на главной странице (регистрация не требуется),
- > язык,
- > автомобиль, тип кузова,
- > период издания Вашего руководства по эксплуатации, соответствующий дате начала эксплуатации автомобиля.

На сайте в прямом доступе откроется Ваше руководство по эксплуатации и последние выпуски информации, обозначенные пиктограммой:



Обратите внимание!

На любой модели может быть установлена лишь часть оборудования, представленного в данном документе - в зависимости от модификации, уровня комплектации и характеристик автомобиля, а также от страны, в которую он поставляется.

Установка на автомобиль любого электрооборудования или дополнительного электроприбора, не имеющего артикула в Каталоге сертифицированной продукции компании CITROËN может вывести из строя Вашу бортовую электронную систему. Примите во внимание эту особенность и обратитесь к нашему официальному дилеру, чтобы ознакомиться со всей номенклатурой изделий и дополнительного оборудования из Каталога сертифицированной продукции CITROËN.

CITROËN представляет

на всех континентах широкую гамму версий,  
сочетающую передовые технологии, а также новый,  
современный и креативный подход в создании автомобиля.

Благодарим вас за покупку и поздравляем с правильным выбором.

За рулем вашего нового автомобиля

знание каждого устройства,  
каждого органа управления и регулировки поможет вам сделать ваши  
поездки  
и путешествия более комфортными и приятными.

**Желаем Вам счастливого пути!**

1. КРАТКОЕ ЗНАКОМСТВО С АВТОМОБИЛЕМ 4-17	2. ГОТОВНОСТЬ К ДВИЖЕНИЮ 18-42	3. ЭРГОНОМИКА И КОМФОРТ 43-84	4. БЕЗОПАСНОСТЬ 85-102
О Руководстве 4	Открывающиеся элементы кузова 18	Подрулевые переключатели 43	Техника безопасности при вождении 86
Внешнее оборудование автомобиля 6	Ключи 18	Световые приборы 43	Стояночный тормоз 86
Оборудование и принадлежности салона 8	Охранный сигнализация 22	Стеклоочиститель 46	Аварийная световая сигнализация 86
Идентификационные таблички 17	Двери 23	Регулятор скорости 48	Помощь при парковке 87
	Блокировка замков для безопасной перевозки детей 25	Ограничитель скорости 51	ABS и REF 88
	Дверца задка 25	Вентиляция салона 54	Звуковой сигнал 88
	Вентиляционные люки в крыше 26	Удаление инея и конденсата со стекол 55	Система экстренного торможения AFU 88
	Оборудование места водителя 27	Сиденья 59	Системы ASR и ESP 89
	Блок контрольно-измерительных приборов 27	Передние 59	Контроль падения давления воздуха в шинах 90
	Комбинации приборов 28	Задняя часть салона 64	Ремни безопасности 91
	Контрольные лампы систем 29	Диван 69	Подушки безопасности 93
	Контрольные лампы, дисплей 34	Трансформация сидений 71	Отключение подушки безопасности пассажира 93
	Коробки передач 37	Обустройство 75	Детские сиденья 97
	Автоматическая 37	Оборудование и принадлежности 75	Кресла Isofix 99
	Механическая 41	Плафоны 80	Рекомендованные кресла 100
	Регулировка рулевого колеса 41	Противосолнечный козырек 81	Зеркало для наблюдения за детьми 102
	Пуск и остановка двигателя 42	Зеркала и стекла 82	



<p><b>5. ДОПОЛНИТЕЛЬНОЕ ОБОРУДОВАНИЕ 103-107</b></p> <p>Буксировка прицепа 103            Багажные дуги на крыше 105            Зимняя заслонка радиаторной решетки 106            Дополнительное оборудование 107</p>	<p><b>7. ЭКСТРЕННАЯ ПОМОЩЬ 116-131</b></p> <p>Аккумуляторная батарея 116            Замена колеса 117            лампа 121            плавкий предохранитель 124            щетка стеклоочистителя 130            Буксировка Вашего автомобиля 131</p>	<p><b>9. ОБОРУДОВАНИЕ САЛОНА</b></p> <p>eMyWay 9.1            Автомагнитола 9.61</p> <p>В разделе "Высокие технологии на борту" дано описание новейших систем радионавигации.</p>	<p><b>10. ОПРЕДЕЛЕНИЕ МЕСТОПОЛОЖЕНИЯ 139-146</b></p> <p>Наружное оборудование автомобиля 139            Оборудование и принадлежности салона 140            Обустройство передней части салона 141            Оборудование места водителя 142            Технические характеристики - Обслуживание автомобиля 143            Эко-вождение 144</p> <p>В разделе "Местонахождение" даны номера страниц, на которых расположены интересующие Вас системы и оборудование, показанные на рисунке с изображением автомобиля ("визуальный индекс").</p>
<p><b>6. ТЕКУЩИЕ ПРОВЕРКИ 108-115</b></p> <p>Топливо 109            Топливный бак 109            Отключение подачи топлива 110            Насос для подкачки дизельного топлива вручную 110            Открытие капота 111            Расположение систем под капотом дизельного двигателя 112            Уровни 113            Проверки 115</p>	<p><b>8. ТЕХНИЧЕСКИЕ ХАРАКТЕРИСТИКИ 132-138</b></p> <p>Коды вариантов исполнения 132            С дизельным двигателем 133            Двигатель 133            Массы автомобилей и буксируемых прицепов 134            Габаритные размеры 136</p>		

## О РУКОВОДСТВЕ

Данное руководство по эксплуатации составлено таким образом, чтобы облегчить изучение нового автомобиля с момента первого знакомства с ним и дать описание практического назначения его основных функций и систем.

Руководство легко читается, так как изложенная в нем информация состоит из 10 быстро отыскиваемых разделов, каждый из которых помечен отдельным цветом. Составные части разделов посвящены описанию всех систем и функциональных возможностей автомобиля в самой полной комплектации.

В разделе 8 Вы найдете все технические характеристики своего автомобиля. А в конце расположены иллюстрации, на которых показаны внешний вид и интерьер автомобиля, по которым Вы сможете быстро определить интересующее Вас оборудование и страницу, на которой дано его описание.

Внутри разделов специальные знаки должны привлечь Ваше внимание к информации, изложенной в порядке возрастания важности:



этот знак отсылает Вас к разделу и главе с более подробным описанием функции,



этим знаком отмечена важная информация по правильному пользованию системами,



этот знак обращает Ваше внимание на необходимость обеспечить безопасность людей и используемого оборудования на борту автомобиля.

## ОТДЕЛ КОММУНИКАЦИИ КОМПАНИИ "CITROËN" ОТКРЫВАЕТ ДЛЯ ВАС ИНТЕРНЕТ-САЙТ



Технические характеристики автомобиля, его комплектация и состав дополнительного оборудования могут изменяться на протяжении года. Информацию об этих изменениях Вы можете получить бесплатно на Интернет-сайте SERVICE BOX в разделе "Последняя информация".

Зайдя на сайт <http://service.citroen.com>, выберите:

- модель своего автомобиля,
- тип кузова: седан, CC, SW, универсал, фургон...
- дату начала эксплуатации автомобиля,
- раздел "Последняя информация".

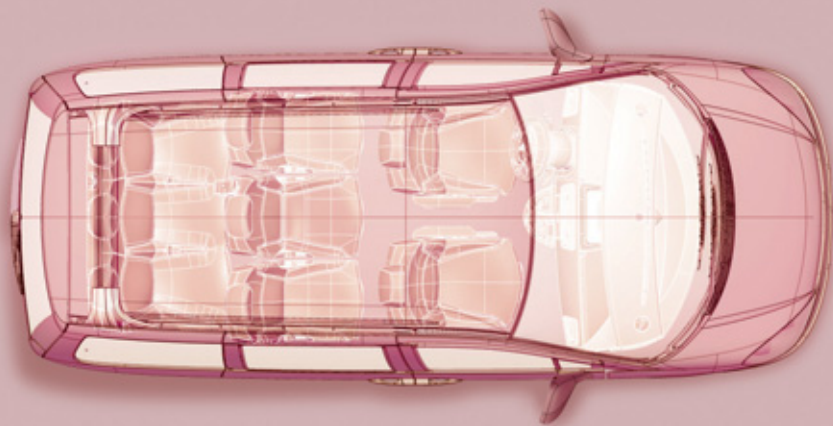



4 ▶ 87

### Помощь при парковке

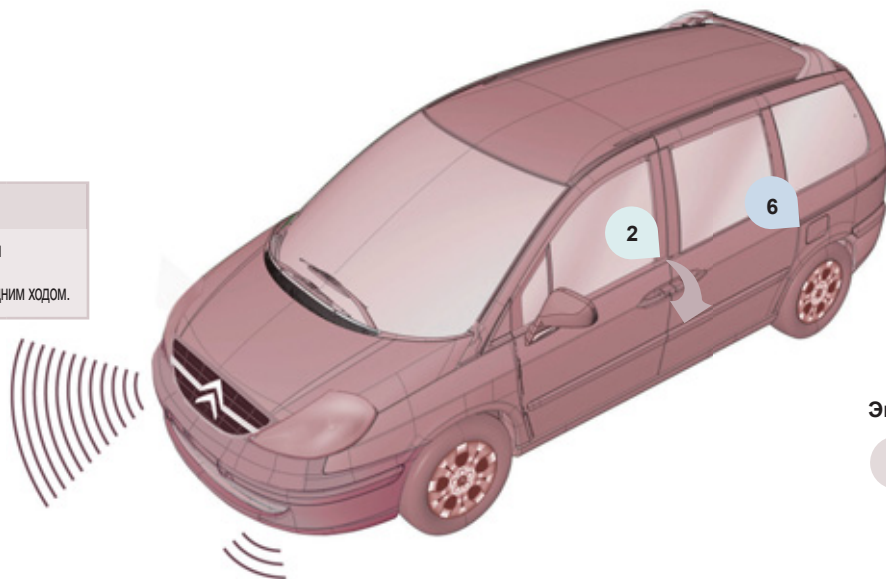
Система, обеспечивающая звуковое и/или графическое предупреждение водителя о препятствиях при заезде на стоянку передним ходом.



### Экспликация

-  см. раздел
-  см. страницу

2

### 2 клавиши

При открытии двери необходимо ее сопровождать, придерживая рукой.

▶ 18

Правая дверь

### 4 клавиши

Нажатием можно выбрать одну или другую.

Левая дверь

6

Если люк горловины топливного бака открыт

Если люк горловины топливного бака открыт, специальный ограничитель не позволит сдвижной двери открыться во время заправки автомобиля топливом.

▶ 109

2 ▶ 25

### Дверца задка

Замок дверцы отпирается и запирается при помощи пульта дистанционного управления. Потяните за ручку и поднимите дверцу.

4 ▶ 87

### Помощь при парковке

Система, обеспечивающая звуковое и/или графическое предупреждение водителя о препятствиях при въезде на стоянку задним ходом.

7a ▶ 117

### Запасное колесо

Поднимите неисправное колесо тросовой лебедкой и плотно прижмите его к поверхности пола. Тщательно закройте крышкой люк доступа.

5 ▶ 105

### Поперечные дуги для перевозки грузов на крыше

Ослабьте четыре рычажка, отрегулируйте положение дуг и зафиксируйте, затянув рычажки.

7b ▶ 117

Баллонный ключ.  
Домкрат.  
Буксирный крюк.

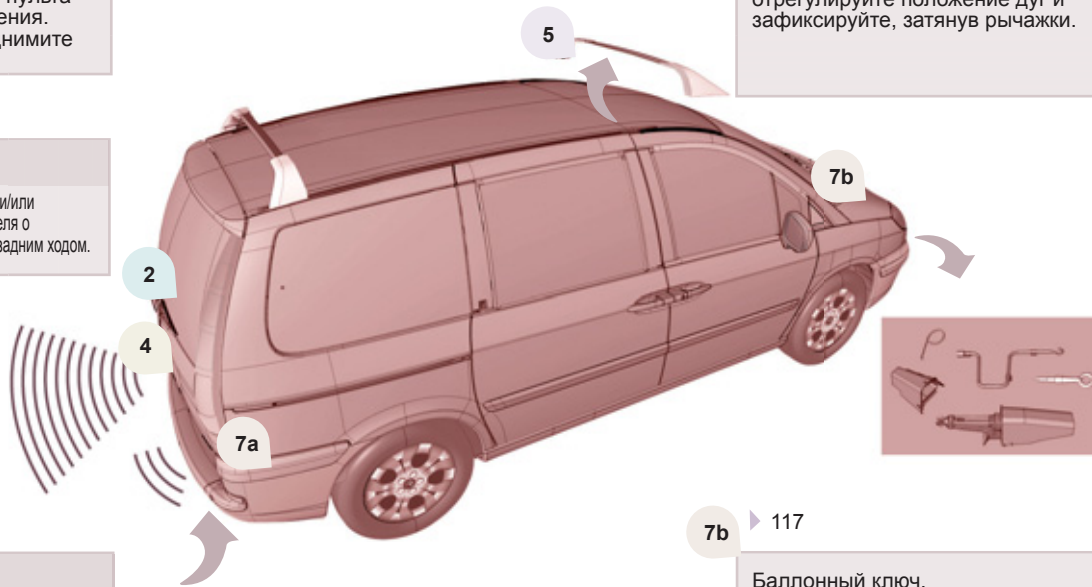

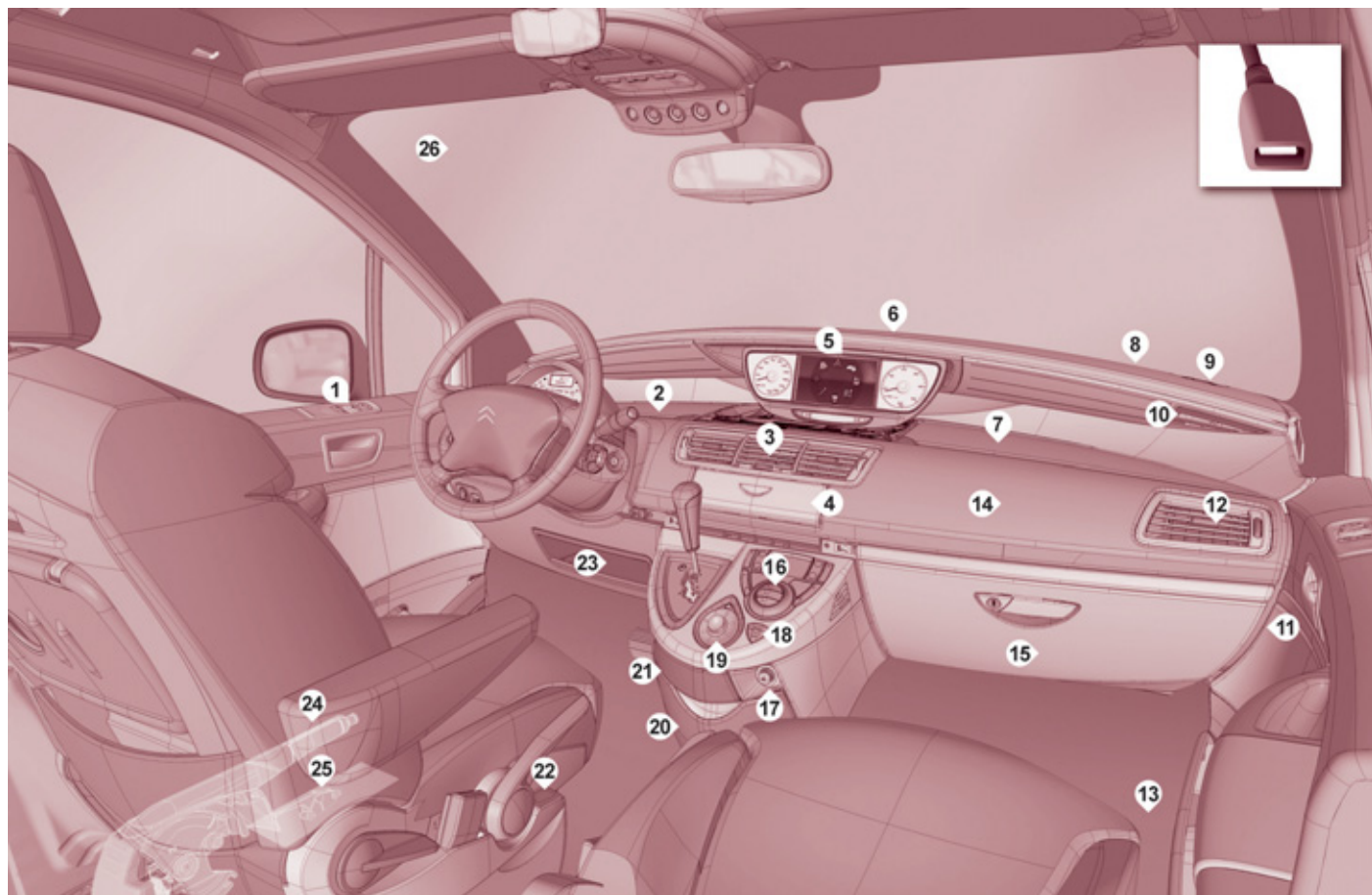

## ОБЗОР ОБОРУДОВАНИЯ САЛОНА

1. Панель управления зеркалами заднего вида.
  - Панель управления стеклоподъемниками.
  - Блокировка выключателей задней части салона.
2. Верхний перчаточный ящик водителя.
3. Центральные вентиляционные решетки с регулировкой.
4. Автомагнитола или мультимедийная автомагнитола GPS.
5. Комбинация приборов / Большой цветной дисплей.
6. Датчик освещенности и температуры в салоне.
7. Верхний перчаточный ящик пассажира. Функции Bluetooth.
8. Дефлекторы обдува ветрового стекла.
9. Громкоговоритель (твитер).
10. Дефлекторы обдува боковых стекол.
11. Выключатель подушки безопасности пассажира (при наличии в комплектации автомобиля).
12. Боковая вентиляционная решетка с регулировкой.
13. Аккумуляторная батарея / Блок предохранителей.
14. Подушка безопасности пассажира.
15. Нижний перчаточный ящик пассажира / Блок предохранителей / Разъемы RCA.
16. Панель управления кондиционером воздуха.
17. Прикуриватель / Электрическая розетка 12 В.
18. Выключатель аварийной световой сигнализации.
19. Вещевой ящик или дополнительное управление телематикой.
20. Охлаждаемый отсек.
21. Пепельница / Подставка для напитка.
22. Панель настройки положения сидений.
23. Отделение для вещей.
24. Стояночный тормоз - слева.

25. Рукоятка отпирания замка капота - слева.

26. Противошумное ветровое стекло.



### НАСТРОЙКА КАЛЕНДАРЯ И ЧАСОВ

Информация о данных настройках изложена в разделе "Высокие технологии на борту автомобиля", тема "Настройка календаря и часов".



### ДОПОЛНИТЕЛЬНЫЙ ПОДОГРЕВАТЕЛЬ

При работе двигателя в режиме холостых оборотов или на стоянке работа подогревателя может сопровождаться легким свистящим шумом и небольшим выделением испарений с запахом - это нормальное явление.

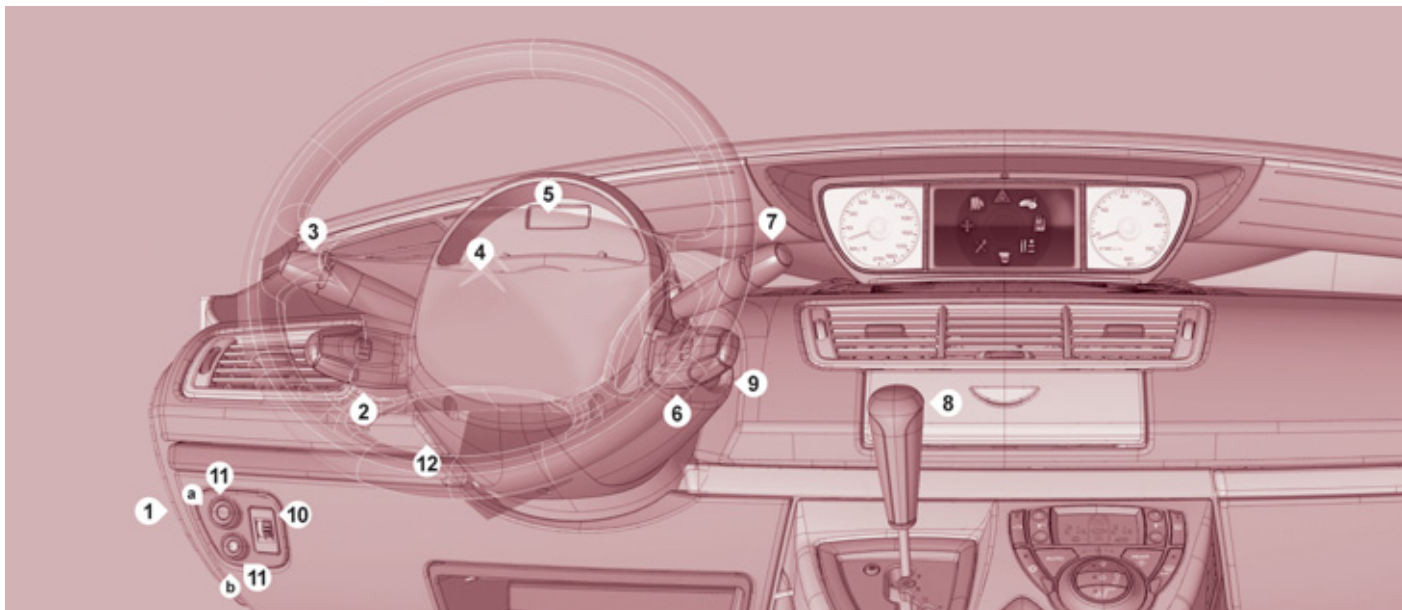

### ОБОРУДОВАНИЕ МЕСТА ВОДИТЕЛЯ

1. Выключатель датчика контроля объема салона.
2. Выключатели ограничителя / регулятора скорости.
3. Переключатели приборов освещения, световой сигнализации и указателей поворотов.
4. Место расположения подушки безопасности водителя. Выключатель звукового сигнала.
5. Комбинация приборов.
6. Подрулевые переключатели аудиосистемы.
7. Выключатели стеклоочистителя / стеклоомывателя / бортового компьютера.
8. Рычаг переключения передач.
9. Замок зажигания.
10. Корректор угла наклона фар.
11. a - Выключатель системы динамической стабилизации (ESP/ASR).  
b - Выключатель системы помощи при парковке.
12. Рукоятка регулировки рулевой колонки.



## ОБОРУДОВАНИЕ МЕСТА ВОДИТЕЛЯ

Удобный блок управления системой NaviDrive.



выбор функции



подтверждение выбора

## eMyWay



## Автомобильная магнитола



## Оборудование и принадлежности салона

## Функции Bluetooth



9

## Разъем JACK / RCA



9

## ПОДГОТОВКА К КОМФОРТНОМУ ВОЖДЕНИЮ

### Сиденье водителя



1. Регулировка продольного положения.



2. Регулировка наклона спинки сиденья.



3. Регулировка сиденья по высоте.



4. Регулировка поясничной зоны спинки.



5. Регулировка подголовника по высоте и углу наклона.

### Разворачивание сиденья



Если автомобиль оборудован поворачивающимся сиденьем, потяните вперед за кнопку, расположенную на торце рычага стояночного тормоза. После этого рычаг стояночного тормоза опустится.

Теперь Вы можете свободно поворачивать сиденье вокруг оси. Чтобы вновь вернуть его в обычное положение, потяните за рукоятку вверх до щелчка.

## Другие типы сидений

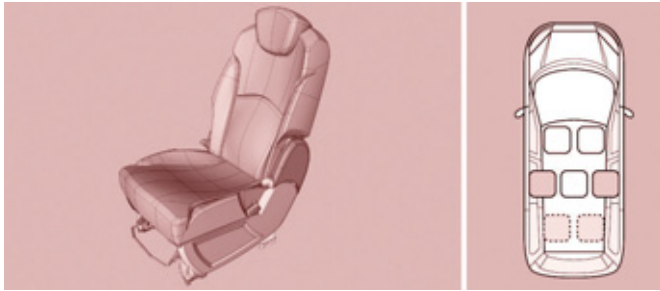

Пристроенные боковые сиденья



Заднее центральное сиденье



Задний диван

## ПОДГОТОВКА К КОМФОРТНОМУ ВОЖДЕНИЮ



Отрегулируйте положение рулевой колонки по вылету и высоте рулевого колеса.



Наружные зеркала с электрическими регулировками.



Выбор зеркала



Настройка положения



Восстановить



## Ремни безопасности

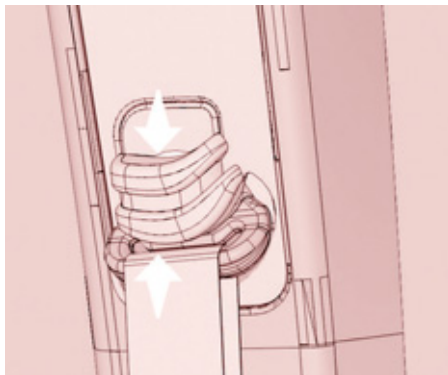

Регулировка по высоте.



Пристегивание.

4

▶ 91

## СИСТЕМЫ ОБЕСПЕЧЕНИЯ ОБЗОРНОСТИ



Фары и фонари выключены

3

▶ 43



Стояночные огни включены



Фары дальнего света включены (контрольная лампа синего цвета)  
Фары ближнего света включены (контрольная лампа зеленого цвета)

**AUTO** AUTO - активировано автоматическое включение световых приборов

## Выключатель стеклоочистителя



- 2 быстрый режим.
- 1 нормальный режим.
- 1 прерывистый режим.
- 0 выключен.
- ↓ включение на один цикл.

3

▶ 46



AUTO - нажмите на выключатель книзу.

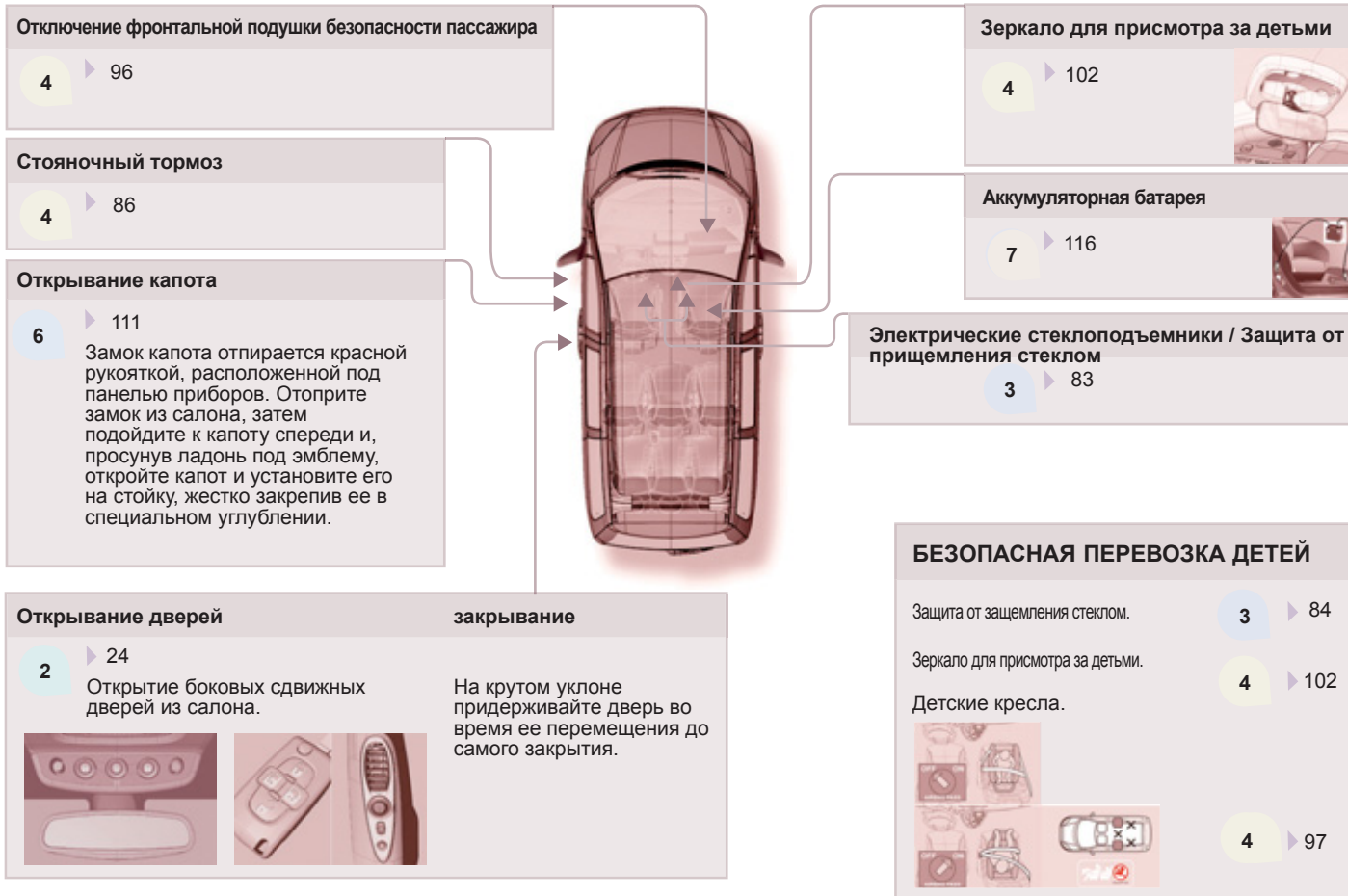

## СНЯТИЕ И УСТАНОВКА СИДЕНИЙ

16

Рекомендации по модульной расстановке сидений подробно описаны в разделе 3.

Как перемещать сиденья.

Соблюдайте последовательность действий, рекомендованную в руководстве, опустите подголовник в нижнее положение, уложите спинку на сиденье, проверьте соответствие устройств для установки сидений в полу и установочных мест на сиденьях, совместите передние ножки сиденья с салазками или фиксаторами прежде чем поставить на фиксаторы задние.

## ВЕНТИЛЯЦИЯ САЛОНА

Кондиционер воздуха

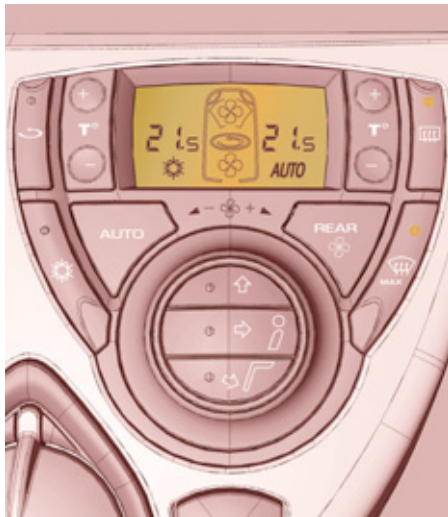

**Климат-контроль с отдельными регулировками**

Нажмите на клавишу, при этом загорится AUTO, это обычный режим.

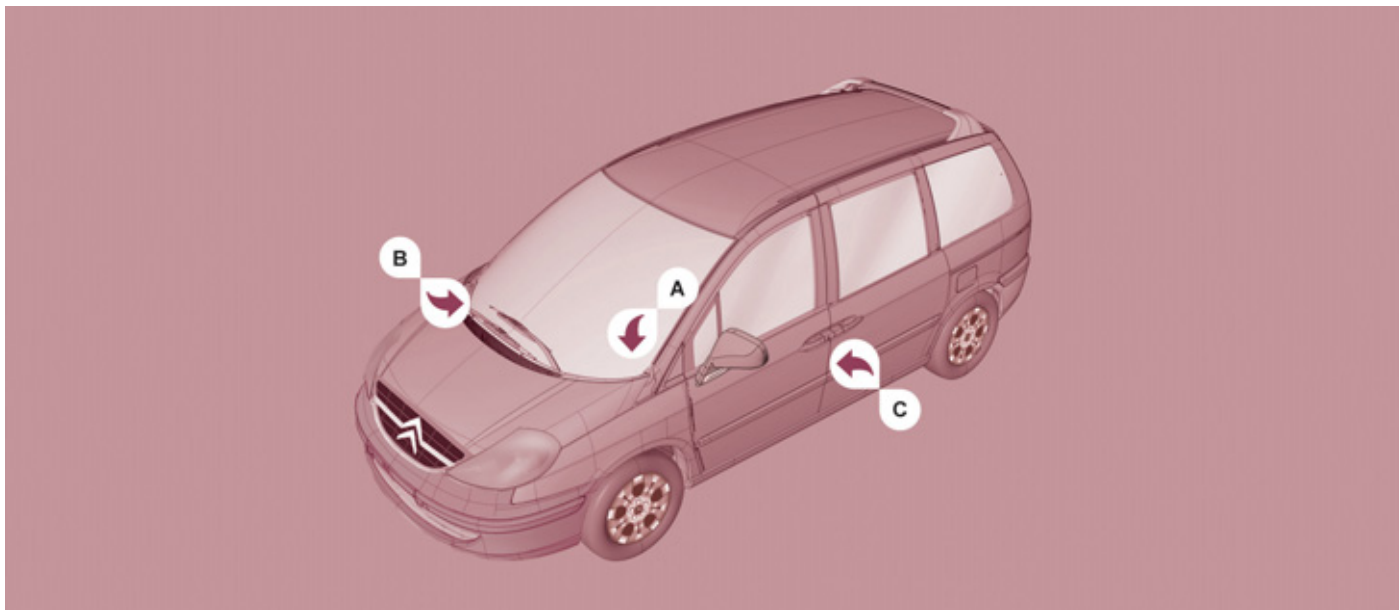

## ИДЕНТИФИКАЦИОННЫЕ ТАБЛИЧКИ

**A. Табличка завода-изготовителя.**

**B. Серийный номер на кузове.**

**C. Шины и артикул декоративного покрытия кузова.**

На табличке C, расположенной на торцевой части двери водителя, приводятся следующие данные:

- размеры колесных дисков и шин,
- марки шин, одобренные изготовителем автомобиля,
- величины давления воздуха в шинах (**проверку давления воздуха следует осуществлять на холодных шинах не реже одного раза в месяц**),
- артикул цвета декоративного покрытия кузова.



## ОТКРЫВАЮЩИЕСЯ ЭЛЕМЕНТЫ КУЗОВА

### КЛЮЧИ

#### Центральный электрический замок

Ключи позволяют при запираании замка двери водителя или пассажира осуществлять простую или полную блокировку замков, а также отпирать при помощи центрального электрического замка боковые двери, дверь задка и складывать наружные зеркала заднего вида.

Если одна из дверей или дверь задка открыты, центральный электрический замок работать не будет.

**Эти же функции можно осуществлять при помощи ключа с пультом дистанционного управления.**

Ключом можно отпирать замок крышки заправочной горловины топливного бака, перчаточный ящик, отключать подушку безопасности переднего пассажира, включать блокировку замков дверей для обеспечения безопасности детей, а также включать зажигание.

## ПУЛЬТ ДИСТАНЦИОННОГО УПРАВЛЕНИЯ

### Запирание замков без блокировки



Для запираения замков без блокировки кратко нажмите на кнопку с изображением закрытого замка.

Запирание замков подтверждается загоранием фонарей указателей поворотов примерно на две секунды.

### Запирание замков с их полной блокировкой



При наличии в комплектации Вашего автомобиля, **повторное нажатие** на кнопку с изображением закрытого замка до истечения пяти секунд после первого нажатия включает полную блокировку.

Этот момент подтверждается загоранием фонарей указателей поворотов примерно на две секунды.



Полная блокировка исключает возможность открывания дверей при помощи ручек как извне, так и из салона. При включении полной блокировки убедитесь, что Вы не заперли никого внутри автомобиля.

Если полная блокировка замков включена из салона, то при запуске двигателя она автоматически перейдет в нормальный режим запертых замков.





**Нажатие на кнопку с изображением закрытого замка более, чем на 2 секунды**, помимо простого запираения или полной блокировки замков, автоматически

закрывает окна и приводит вентиляционные люки в полузакрытое положение, если они были открыты. Чтобы закрыть их полностью, нажмите на их клавишу перед тем, как выйти из автомобиля.

## Отпирание замков



Для отпирания замков кратко нажмите на кнопку с изображением открытого замка.

Отпирание замков подтверждается быстрым миганием фонарей указателей поворотов. При случайном отпирании замков без последующего открывания дверей в течение 30 секунд, они будут вновь автоматически заперты по истечении этого времени.

## Отпирание/запирание боковых сдвижных дверей с электроприводом



Нажатие на одну из кнопок приводит к открыванию или закрыванию соответствующей задней двери (правой или левой).



**i** Это нажатие отпирает все замки автомобиля перед тем, как открыть сдвижную дверь.

## Открывающиеся элементы кузова

### Складывание/открытие ключа



Чтобы сложить ключ, нажмите на кнопку и уберите его в корпус пульта ДУ.

Чтобы привести ключ в рабочее положение, нажмите на кнопку.

### Поиск автомобиля на стоянке



Для быстрого отыскания своего предварительно запертого автомобиля на стоянке.

Нажмите на кнопку с изображением закрытого замка, при этом в салоне загорятся плафоны, а фонари указателей поворотов будут мигать в течение нескольких секунд.

### Сигнализатор забытого ключа

Если, выходя из автомобиля, Вы оставили ключ в замке зажигания, то, при открывании двери, специальный зуммер известит Вас об этом.

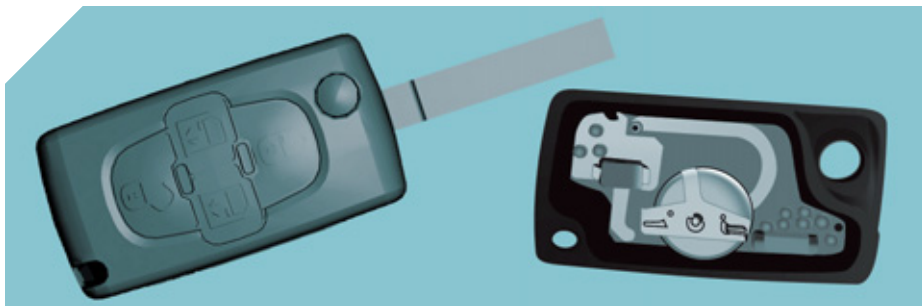

### Замена элемента питания в ключе-пульте

Артикул: CR1620/3 вольта.

Об "истощенном" элементе питания пульта дистанционного управления Вас проинформирует звуковой зуммер, а на многофункциональном дисплее появится сообщение.

Для замены элемента питания необходимо раскрыть корпус пульта при помощи монеты на уровне кольца.

Если после замены элемента питания пульт дистанционного управления по-прежнему не работает, необходимо провести процедуру его повторной инициализации.

Не выбрасывайте отслужившие элементы питания, в них содержатся вредные для окружающей среды вещества.

Их следует сдавать в сервисную сеть CITROËN или на специализированные пункты сбора отходов.

### Инициализация пульта дистанционного управления



После замены элемента питания или отключения аккумуляторной батареи возможно понадобится заново провести инициализацию пульта дистанционного управления.



Выждите не менее одной минуты перед тем, как начать пользоваться ключом-пультом. Вставьте ключ в замок зажигания кнопками с символами замков к себе.

Включите зажигание.

До истечения 10 секунд нажмите и удерживайте кнопку с изображением закрытого замка в течение не менее 5 секунд.

Выключите зажигание.

Выждите не менее одной минуты перед тем, как начать пользоваться ключом-пультом.

Пульт дистанционного управления вновь готов к работе.

## ЭЛЕКТРОННАЯ ПРОТИВОУГОННАЯ СИСТЕМА

Она блокирует систему управления двигателем сразу после выключения зажигания и препятствует запуску двигателя лицом, не имеющим ключа.

В пластмассовом корпусе ключа зажигания содержится индивидуальный электронный код. При включении зажигания код распознается противоугонной системой, и запуск двигателя становится возможным.

В случае неисправности системы контрольная лампа расположенной на консоли плафона кнопки центрального замка начинает мигать с ускоренной частотой при включении зажигания (т.е. при повороте ключа во 2-е положение).

В этом случае Ваш автомобиль не заведется.

Срочно обратитесь в сервисную сеть CITROËN.

## Рекомендации

### Ключ и пульт дистанционного управления

Предохраняйте ключ от попадания на него смазки, пыли, дождевых капель, а также оберегайте его от влажной среды.

Подвешенный к находящемуся в замке зажигания ключу тяжелый предмет (напр., брелок и т.п.), давящий на его ось, может привести к нарушениям в работе систем.

Пульт дистанционного управления представляет собой весьма восприимчивый высокочастотный передатчик, поэтому следует избегать случайных нажатий на кнопки пульта, когда он находится в Вашем кармане - это может привести к произвольному отпираанию замков, которого Вы можете не заметить.

Запрещается бесцельно "теревить" кнопки пульта дистанционного управления, находясь вдали от автомобиля. Это может сбить все настройки пульта и его придется вновь инициализировать.

Пока ключ с пультом находится в замке зажигания, пульт не работает, даже при выключенном зажигании (не считая режима инициализации).

Запрещается вносить какие-либо изменения в электронную противоугонную систему CITROËN.

## В случае потери ключей

Сотрудник сети CITROËN восстановит код ключа и транспондера и закажет для Вас новый, если Вы предоставите технический паспорт и конфиденциальный код своего автомобиля.

## Меры безопасности

В случае сильного столкновения в ДТП блокировка автоматически отключается, чтобы пассажиры смогли срочно покинуть автомобиль.

Если в автомобиле остаются дети, вынимайте ключ из замка зажигания, даже если Вы отлучаетесь на короткое время.

## При покупке подержанного автомобиля

Убедитесь, что бывший владелец передал Вам съемник антикравных болтов для легкосплавных дисков (обязательно запишите код, нанесенный на головку съемника).

Рекомендуется изменить код ключей в сервисной сети CITROËN: в этом случае Вы будете уверены, что Ваши ключи - единственные, которые позволяют запустить двигатель Вашего автомобиля.

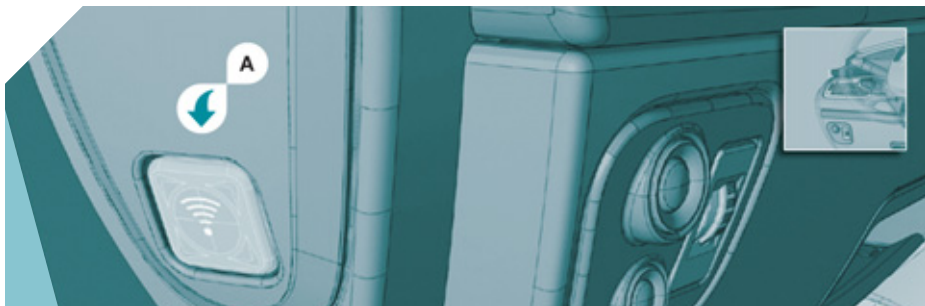

## ОХРАННАЯ СИГНАЛИЗАЦИЯ

При наличии в комплектации Вашего автомобиля, эта система обеспечивает контроль периметра и объема салона автомобиля:

- датчик контроля периметра срабатывает при несанкционированном открывании двери, задней дверцы или капота.
- датчик контроля объема срабатывает в случае нарушения объемного пространства в салоне (например, при разбивании стекла или каких-либо перемещениях в салоне).

Расположенный на панели приборов светодиод красного цвета отражает различные состояния системы, приведенные ниже.

### Активирование системы

- Выключите зажигание и выйдите из автомобиля.
- Если со времени Вашего выхода из автомобиля прошло не более пяти минут, включите систему при помощи пульта дистанционного управления с одновременной блокировкой или суперблокировкой замков (красный светодиод будет при этом ежесекундно мигать).

**i** Чтобы запереть автомобиль без включения системы, вставьте ключ в замок и запирайте его (например, перед тем, как сдать его на мойку).

При срабатывании системы раздастся звучание сирены и все указатели поворотов начинают мигать в течение 30 секунд.

Система сработала - звучит сирена: светодиод мигает с ускоренной частотой - вставьте ключ в замок зажигания и включите зажигание, чтобы отключить сирену.

Если система охранной сигнализации срабатывает 10 раз подряд, на 11-й она не прореагирует, так как перестает быть активной и отключается. Для ее активации следует соблюсти установленную процедуру.

### Выключение системы

Откройте двери при помощи пульта дистанционного управления (красный светодиод должен при этом погаснуть).

### Включение только функции контроля периметра автомобиля

Если, покидая автомобиль, Вы хотите оставить в нем животное, или просто открытое окно, Вам следует воспользоваться только функцией контроля периметра на время Вашего отсутствия. Для этого:

- Закройте вентиляционные люки в крыше.
- Выключите зажигание.
- Не позднее, чем до истечения 10 секунд, нажмите на расположенную с левой стороны панели приборов кнопку **A**, при этом красный светодиод должен загореться и гореть постоянно.
- Выйдите из автомобиля.
- Не позднее, чем до истечения 5 минут включите систему (блокировку или суперблокировку) при помощи пульта дистанционного управления (при этом красный светодиод начнет ежесекундно мигать).

**i** Если система активирована, но не реагирует на сигнал пульта дистанционного управления:

- Разблокируйте двери при помощи ключа и откройте дверь - при этом раздастся звучание сирены.
- В течение 10 секунд вставьте ключ в замок зажигания и поверните - сирена отключится.

## Контроль исправности

Если, при включении зажигания, светодиод системы остается гореть в течение 10 секунд, значит сирена системы неправильно подключена. Обратитесь в сервисную сеть CITROËN для проверки системы.

### Автоматическое активирование системы

При наличии в комплектации Вашего автомобиля, система охранной сигнализации активируется автоматически по истечении двух минут после запирания последней двери или дверцы задка.

Чтобы избежать срабатывания охранной сигнализации при открывании двери салона или багажного отделения, следует обязательно нажать на кнопку отпирания замков на ключе-пульте.

**i** Запрещается вносить какие-либо изменения в систему охранной сигнализации, так как это может нарушить ее работу.



Открытие дверей снаружи



Открытие дверей из салона



## ДВЕРИ



### Запирание/отпирание замков из салона

Нажмите на кнопку с изображением замка: при запирании загорится красный индикатор, а при отпирании - он погаснет.

Кнопка настроена на передние и заднюю двери.



Если замки автомобиля заперты извне с блокировкой или без блокировки, красный индикатор мигает, а кнопка с изображением замка не работает. В этом случае используйте для отпирания извне ключ или пульт дистанционного управления. При включенной полной блокировке всех замков ручки дверей не работают.

### Автоматическое запирание центрального замка

Дверные замки автомобиля могут автоматически запираются во время движения (со скоростью выше 10 км/час). Вы можете отключать и вновь включать эту функцию.



### Включение

Включите зажигание и длительно нажмите на кнопку с изображением замка.

Включение функции будет подтверждено звуковым сигнализатором и сообщением на дисплее.



### Отключение

Включите зажигание и длительно нажмите на кнопку с изображением замка.

Отключение функции будет подтверждено звуковым сигнализатором.

### Сигнализатор незакрытой двери

Если какая-либо дверь или дверца задка неплотно закрыты:

- при работающем двигателе на дисплее на несколько секунд появятся изображение и сообщение,
- на движущемся автомобиле (со скоростью выше 10 км/ч) загорится сигнализатор общего назначения. Одновременно будет звучать зуммер, а на дисплее на несколько секунд появятся изображение и сообщение.



### БОКОВЫЕ СДВИЖНЫЕ ДВЕРИ С ЭЛЕКТРОПРИВОДОМ



#### Открывание/закрывание с передних сидений

Нажмите на соответствующий выключатель.

При этом как открывание, так и закрывание двери будет сопровождаться звучанием зуммера.



#### Открывание/закрывание из 2-го ряда сидений

Нажмите на соответствующий выключатель.



#### Открывание/закрывание при помощи пульта дистанционного управления

Нажатием на одну из кнопок можно открывать или закрывать соответствующую заднюю дверь (правую или левую).



Старайтесь не оставлять двери открытыми на автомобиле, поставленном на стоянку на длительное время, так как во время работы электронной системы слежения за незакрытыми дверями расходуется электроэнергия.

На крутом уклоне придерживайте дверь во время ее перемещения до самого закрытия.

### Общие рекомендации

Любые действия с дверями допускаются выполнять только на неподвижном автомобиле.

Открывая или закрывая дверь, соблюдайте правила техники безопасности. Следите за тем, чтобы на пути перемещающейся двери не оказалось людей, животных или предметов, находящихся как внутри, так и снаружи автомобиля.

Не свешивайтесь из открытого окна и не оставляйте никаких предметов в дверном проеме во время открывания или закрывания двери.

Не оставляйте детей и животных без присмотра вблизи от дверных выключателей.

### Датчики препятствий

Датчики препятствий срабатывают, когда перемещающаяся дверь наталкивается на препятствие, оказывающее некоторое физическое сопротивление ее движению.

При обнаружении препятствия:

- в момент закрывания двери - она полностью откроется,
- в момент открывания двери - она остановится.

После устранения помехи завершите или вновь повторите действие при помощи пульта дистанционного управления или внутрисалонных выключателей.

Несоблюдение данных рекомендаций может привести к травмам или повреждениям частей тела или предметов, оказавшихся заземленными.



## ЭЛЕКТРИЧЕСКАЯ БЛОКИРОВКА ЗАМКОВ ДЛЯ БЕЗОПАСНОЙ ПЕРЕВОЗКИ ДЕТЕЙ

### В - Электрическая блокировка выключателей

Служит для отключения выключателей, доступных с задних мест:

- стеклоподъемников,
- боковых сдвижных дверей,
- вентиляционных люков в крыше над 2-м и 3-м рядами сидений.

Включите зажигание и нажмите на кнопку **В**. На дисплее загорится сообщение и прозвучит зуммер, чтобы обозначить состояние функции - активна она или отключена.

Всегда проверяйте это перед тем, как тронуться в путь.

Данная система блокировки работает независимо от центрального замка.

В случае сильного столкновения в ДТП блокировка автоматически отключается, чтобы пассажиры смогли срочно покинуть автомобиль.

**i** Не оставляйте ключ зажигания в замке, даже если Вы отлучаетесь на короткое время.

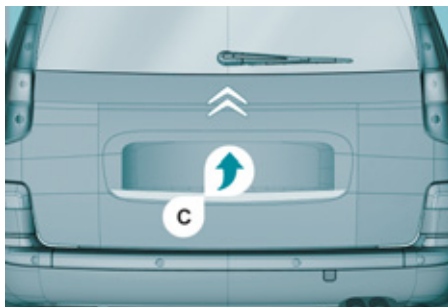

## ДВЕРЦА ЗАДКА

### Запирание и отпирание замка дверцы одновременно с замками дверей

Запирание и отпирание замка дверцы задка осуществляется при помощи пульта дистанционного управления или при запирании (отпирании) замка двери водителя или пассажира ключом.

Чтобы открыть дверцу задка, потяните за ручку **С** и поднимите дверцу.

**i** Замок дверцы задка запирается автоматически на ходу, по достижении автомобилем скорости 10 км/ч, и отпирается при открывании одной из передних дверей.

### Сигнализатор незакрытой дверцы задка

Если дверца задка неплотно закрыта, то при пуске двигателя или во время движения автомобиля на дисплее появится пиктограмма и зазвучит зуммер.

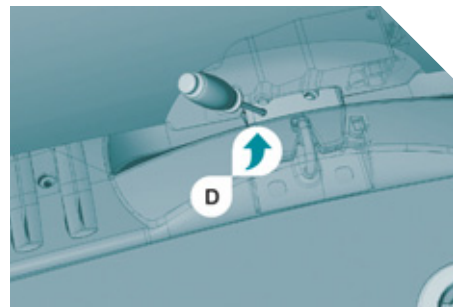

### Экстренное открытие багажника из салона

При неисправности центрального замка Вы можете открыть заднюю дверцу следующим способом:

- сложите заднее сиденье во 2-м ряду,
- сложите заднее сиденье или диван 3-го ряда, чтобы получить доступ к замку изнутри автомобиля,
- просуньте небольшую отвертку в отверстие **D** замка и нажмите влево - замок откроется.





## ВЕНТИЛЯЦИОННЫЕ ЛЮКИ В КРЫШЕ

Автомобиль оборудован тремя вентиляционными люками в крыше с независимыми механизмами привода. При этом передние пассажиры имеют возможность открывать одновременно с передним и задние люки.

**Чтобы приоткрыть люк:** нажмите и удерживайте часть **A** клавиши.

**Чтобы открыть люк:** кратко нажмите на часть **A** клавиши.

**Чтобы закрыть люк:** кратко нажмите на часть **B** клавиши, чтобы люк пришел в движение, а затем нажмите вновь и удерживайте ее нажатой до полного закрытия.

### Автоматическая защита от заземления

Если при закрывании люк встречает препятствие, он останавливается и частично отходит назад.

## Неисправность

В случае неисправной работы, при самопроизвольном открывании люка во время его закрывания (например, из-за обледенения), после подключения отключенной аккумуляторной батареи или если люк не закрывается:

- нажмите на **A** до полного открытия люка,
- менее, чем через секунду нажмите на **B**, чтобы закрыть люк,
- если люк не закрывается, нажмите несколько раз на **B**, пока он полностью не закроется,
- отпустите, а затем еще раз нажмите и удерживайте **B** нажатой еще около пяти секунд после закрытия люка.

**Во время выполнения этих операций функция защиты от заземления не работает.**

## Блокировка выключателей 2-го и 3-го рядов:

Нажмите на кнопку блокировки электрических приводов задней части салона.

**i** Шторка люка открывается и закрывается вручную.

Чтобы открыть ее, приподнимите ручку и сдвиньте шторку назад.

Чтобы закрыть ее, потяните шторку вперед вплоть до защелкивания замка ручки.

## Как пользоваться системой

Не открывайте вентиляционные люки в крыше сразу после проливного дождя или мойки автомобиля.

Всегда проверяйте, закрыты ли люки, перед тем, как оставить автомобиль.

В случае защемления люком немедленно включите обратный ход, нажав на соответствующий выключатель.

Если водитель включает люк, он должен проследить за тем, чтобы в этот момент никто не препятствовал свободному закрытию люка. Не выпускайте из внимания детей во время работы люка.

Водитель обязан следить за тем, чтобы пассажиры правильно пользовались люком.





**ОБОРУДОВАНИЕ МЕСТА ВОДИТЕЛЯ**  
**БЛОК КОНТРОЛЬНО-**  
**ИЗМЕРИТЕЛЬНЫХ ПРИБОРОВ**



**Информационный дисплей**

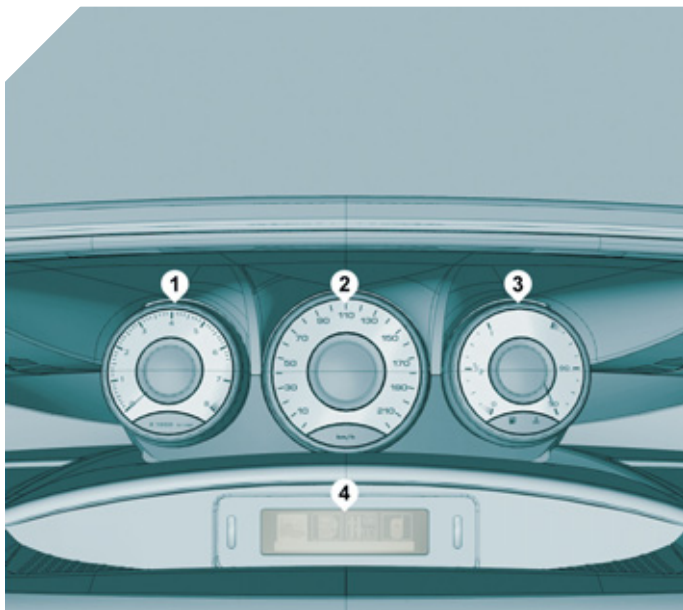

С монохромным дисплеем

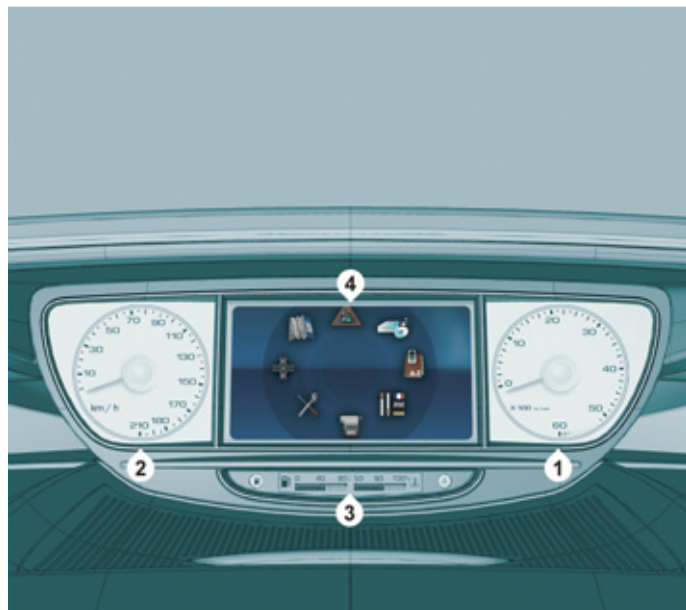

С цветным дисплеем

### КОМБИНАЦИИ ПРИБОРОВ

1. Тахометр.
2. Спидометр.
3. Указатель уровня топлива и температуры охлаждающей жидкости.
4. Дисплей.

## КОНТРОЛЬНЫЕ ЛАМПЫ СИСТЕМ



При каждом пуске двигателя на панели приборов загорается ряд контрольных ламп системы самодиагностики. С запуском двигателя они сразу гаснут. Если, во время работы двигателя, какая-либо из них продолжает гореть или мигает, значит в соответствующей системе обнаружена неисправность. Это первичное предупреждение светового сигнализатора может сопровождаться звучанием зуммера и сообщением на дисплее. Не оставляйте без внимания эти сигналы.

Сигнализатор		Состояние	Что это значит	Что делать
	STOP	Загорается одновременно с другим сигнализатором и сопровождается сообщением на дисплее.	Серьезные неисправности, при которых загораются такие сигнализаторы, как "Уровень тормозной жидкости", "Давление масла в двигателе", "Температура охлаждающей жидкости", "Электронный регулятор тормозных сил", "Усилитель рулевого управления", "Проколото колесо".	<b>Необходимо обязательно остановиться, припарковать машину, выключить зажигание и обратиться в сервисную сеть CITROËN.</b>
	Стояночный тормоз/Уровень тормозной жидкости/Регулятор тормозных сил REF	Горит.	Стояночный тормоз затянут или неполностью опущен.	При опущенном тормозе сигнализатор гаснет. См. раздел 2, тема "Трогание и остановка автомобиля".
		Горит.	Недостаточный уровень жидкости.	Долить жидкость, рекомендованную фирмой CITROËN.
		Продолжает гореть, несмотря на нормальный уровень, одновременно с сигнализатором ABS.	Неисправен электронный регулятор тормозных сил.	<b>Необходимо обязательно остановиться, припарковать машину, выключить зажигание и обратиться в сервисную сеть CITROËN.</b>
	Давление масла в двигателе	Горит во время движения.	Недостаточное давление.	Необходимо припарковаться, выключить зажигание и дать двигателю остыть. Проверьте уровень ручным щупом. См. раздел 6, тема "Уровни".
		Продолжает гореть, несмотря на нормальный уровень.	Серьезная неисправность.	Обратитесь в сервисную сеть CITROËN.

Сигнализатор		Состояние	Что это значит	Что делать
	<b>Температура и уровень охлаждающей жидкости</b>	Горит.	Ненормальное превышение температуры.	Необходимо припарковаться, выключить зажигание и дать двигателю остыть. Визуально проверьте уровень жидкости в бачке. См. раздел 2, тема "Оборудование места водителя".
		Мигает.	Низкий уровень охлаждающей жидкости.	См. раздел 6, тема "Уровни". Обратитесь в сервисную сеть CITROËN.
	<b>Service</b>	Загорается на короткое время.	Незначительные сбои или сигналы о сбоях.	Проверьте журнал ошибок по дисплею или на экране. См. раздел 9, тема "Автомобиль - Бортовой компьютер" и, в случае серьезной неисправности, обратитесь в сервисную сеть CITROËN.
		Продолжает гореть.	Серьезные неисправности.	Сведения об уровне присадки к дизтопливу см. в разделе 6, тема "Уровни".
	<b>Не пристегнут ремень на сиденье 1-го ряда</b>	Горит.	Водитель или передний пассажир не пристегнул свой ремень безопасности.	Вытяните лямку и вставьте скобу в паз замка.
		Мигает одновременно с нарастающим звуковым сигналом.	Автомобиль движется при непристегнутых ремнях водителя или пассажира.	Проверьте, пристегнут ли ремень, потянув его за лямку. См. раздел 4, тема "Ремни безопасности". Водитель обязан убедиться, что все пассажиры пристегнулись и правильно пользуются ремнями безопасности.
	<b>Фронтальная/боковая/шторная подушка безопасности</b>	Мигает или продолжает гореть.	Неисправна подушка безопасности.	Срочно проверьте подушку безопасности в сервисной сети CITROËN. См. раздел 4, тема "Подушки безопасности".
	<b>Подушка безопасности переднего пассажира отключена</b>	Горит.	Подушка отключена принудительно для установки детского сиденья "спинкой вперед".	См. раздел 4, тема "Подушки безопасности - перевозка детей".

Сигнализатор		Состояние	Что это значит	Что делать
	<b>Аварийный остаток топлива в баке</b>	Горит.	Начат расход аварийного запаса топлива (остаток в баке около 5 литров). Емкость бака около 80 литров.	Вы сможете проехать еще около 50 км. Не запаздывайте с дозаправкой. Аварийный остаток топлива подсчитывается системой с учетом таких факторов, как стиль вождения, рельеф дороги, время и пробег с момента загорания сигнализатора. Никогда не допускайте полной выработки топлива в баке - это может вывести из строя систему снижения токсичности отработавших газов и систему впрыска топлива.
		Мигает.	Неисправен датчик, либо подача топлива в систему питания отключена вследствие резкого удара при столкновении.	Восстановите подачу топлива. См. раздел 6, тема "Топливо".
	<b>Высокая токсичность отработавших газов по EOBD</b>	Мигает или продолжает гореть.	Неисправна система впрыска, зажигания или снижения токсичности отработавших газов.	Срочно обратитесь в сервисную сеть CITROËN.
	<b>Заряд аккумуляторной батареи</b>	Горит.	Неисправность цепи зарядки.	Проверьте клеммы АКБ, ... См. раздел 7, тема "Аккумуляторная батарея".
		Мигает.	Энергопотребители временно отключены (активирован режим энергосбережения).	См. раздел 7, тема "Аккумуляторная батарея".
		Продолжает гореть несмотря на проверки.	Неисправен контур, сбой в системе зажигания или впрыска.	Обратитесь в сервисную сеть CITROËN.
	<b>ABS</b>	Продолжает гореть либо загорается при скорости движения 12 км/ч.	Неисправна антиблокировочная система.	Тормозная система сохраняет свою работоспособность без усилителя, однако мы не рекомендуем продолжать движение. Обратитесь в сервисную сеть CITROËN.

Сигнализатор		Состояние	Что это значит	Что делать
	<b>ESP/ASR</b>	Мигает.	Сработала система ESP.	Система оптимизирует тяговые характеристики и улучшает курсовую устойчивость автомобиля. См. раздел 4, тема "Безопасное вождение".
		Продолжает гореть.	Неисправна. Возможно, низкое давление в шинах.	Проверьте давление в шинах. Обратитесь в сервисную сеть CITROËN.
		Продолжает гореть одновременно со светодиодом в кнопке выключателя (слева от рулевого колеса).	Отключена самим водителем.	Система выключена. См. раздел 4, тема "Безопасное вождение".
	<b>Предпусковой подогрев дизеля</b>	Горит.	По температурным условиям требуется предварительный подогрев двигателя.	Дождитесь, когда контрольная лампа погаснет, после чего запускайте двигатель.
	<b>Ближний свет/Дневные ходовые огни</b>	Горит.	включен водителем или загорелся в автоматическом режиме.	Поверните кольцевой переключатель световых приборов на два щелчка.
			С включением зажигания загорятся фары ближнего света - "дневные ходовые огни". Имеются в комплектации в зависимости от страны поставки автомобиля.	См. раздел 3, тема "Подрулевые переключатели".
	<b>Дальний свет</b>	Одновременно с зуммером, при этом зажигание выключено.	Потянуть переключатель к себе.	Потяните за рычаг, чтобы перейти на ближний свет.
			Открытие двери водителя, при этом световые приборы включены.	Поверните кольцевой выключатель световых приборов в положение 0.
	<b>Указатели поворотов</b>	Мигает, при этом раздаётся звучание зуммера.	Включен указатель поворотов при помощи переключателя световых приборов, расположенного слева от рулевого колеса.	Поворот направо: перевести рычаг в верхнее положение. Поворот налево: перевести рычаг в нижнее положение.

Сигнализатор		Состояние	Что это значит	Что делать
	<b>Передние противотуманные фары</b>	Горит.	Включаются водителем.	Противотуманные фары горят только при включенных стояночных огнях или фарах ближнего света.
	<b>Задние противотуманные фонари</b>	Горит.	Включаются водителем.	Противотуманные фонари горят только при включенных стояночных огнях или фарах ближнего света. В условиях нормальной видимости их следует выключить, чтобы не подвергать себя риску быть оштрафованным за ослепление других участников дорожного движения.

Сигнализатор		Состояние	Что это значит	Что делать
	<b>Регулятор скорости</b>	Горит.	Регулятор скорости активирован.	Система активируется водителем. См. раздел 3, тема "Подрулевые переключатели".
	<b>Ограничитель скорости</b>	Горит.	Ограничитель скорости активирован.	Система активируется водителем. См. раздел 3, тема "Подрулевые переключатели".
	<b>Пиктограмма "гаечный ключ"</b>	Горит.	Приближается срок планового технического обслуживания.	См. перечень операций по техническому обслуживанию в сервисной книжке. Пройдите техническое обслуживание в сервисной сети CITROËN.
	<b>Автоматическая коробка передач</b>	Индицируется.	Включена одна из передач.	См. раздел 2, тема "Оборудование места водителя".
	<b>Сигнализатор засорения сажевого фильтра</b>	Горит одновременно с сигнализатором общего назначения.	Сбой в работе сажевого фильтра (закончилась присадка к дизтопливу, фильтр может закупориться, ...).	Проверьте исправность фильтра в сервисной сети CITROËN. См. раздел 6, тема "Уровни".

## Оборудование места водителя

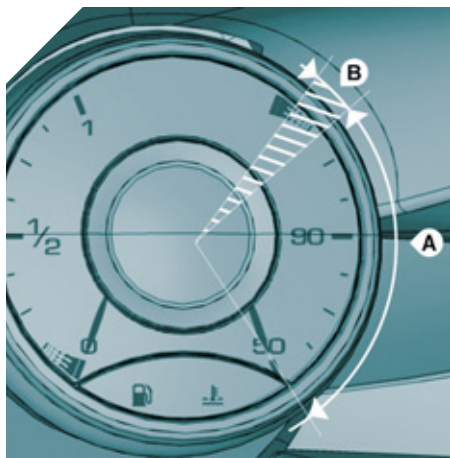

С монохромным дисплеем

### УКАЗАТЕЛЬ ТЕМПЕРАТУРЫ ОХЛАЖДАЮЩЕЙ ЖИДКОСТИ

Если стрелка находится в зоне **A** - температура соответствует норме.

Если стрелка находится в зоне **B** - температура слишком высока. При этом загораются центральный сигнализатор неисправности **STOP** и указатель температуры охлаждающей жидкости **1** в сопровождении зуммера и сообщения "**Двигатель перегрет**" на дисплее.

#### Немедленно остановитесь.

Перед доливкой охлаждающей жидкости дайте остыть двигателю.

Имейте в виду, что в системе охлаждения имеется избыточное давление.

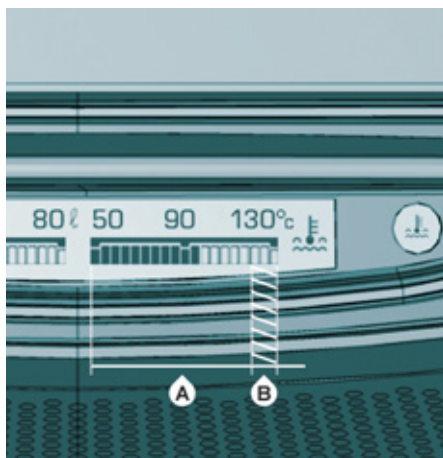

С цветным дисплеем

 Во избежание получения ожога, отверните крышку расширительного бачка сначала на два оборота, чтобы снизить давление в системе охлаждения. После снижения давления снимите крышку и долейте охлаждающую жидкость. Обратитесь в сервисную сеть CITROËN.



### ДИСПЛЕЙ ПРИБОРНОЙ ПАНЕЛИ

После включения зажигания он последовательно выполняет три функции:

- указателя остатка пробега до планового технического обслуживания,
- указателя уровня масла в двигателе (см. соответствующий раздел),
- счетчика пробега (общего и суточного).

На нем также имеется индикатор положений селектора и режимов автоматической коробки передач (см. здесь).

 Показания счетчика общего и суточного пробегов можно прочитать еще в течение 30 секунд после выключения зажигания, а также они индицируются при открывании двери водителя и при отпирании и запираании замков автомобиля.



## Указатель пробега до планового технического обслуживания

Расположенный на приборной панели указатель информирует Вас о пробеге, оставшемся до предстоящего технического обслуживания, которое следует пройти в соответствии с разработанным изготовителем регламентом в сроки, указанные в Сервисной книжке. Остаток пробега до планового ТО отсчитывается указателем с момента прохождения предыдущего технического обслуживания.

**i** Перечень входящих в техническое обслуживание операций содержится в Сервисной книжке, которая вручается вам при покупке автомобиля.

**+** За дополнительной информацией обращайтесь на сайт CITROËN SERVICE по адресу:  
<http://service.citroen.com>

### Принцип работы

Сразу после включения зажигания на приборной панели загорается на несколько секунд символ технического обслуживания в виде гаечного ключа, а счетчик общего пробега показывает округленное число километров, оставшееся пройти автомобилю до очередного технического обслуживания.

Отсчеты пробегов начинаются с момента последнего обнуления указателя.

Протяженность пробега определяется по двум параметрам: по пробегу автомобиля, по времени, отсчитанному с момента прохождения последнего планового ТО.

**Пример:** до ближайшего технического обслуживания осталось пройти 4 800 км. Сразу после включения зажигания в течение нескольких секунд дисплей показывает:



Несколько секунд спустя после включения зажигания начинает работать индикатор уровня масла, а счетчики дневного и общего пробега будут работать в обычном режиме, показывая общий и суточный пробеги.

### Если до ближайшего технического обслуживания автомобилю осталось пройти меньше 1 000 км

При каждом включении зажигания в течение нескольких секунд будут мигать ключ и цифра пробега, остающегося до очередного технического обслуживания:



Несколько секунд спустя после включения зажигания начинает работать индикатор уровня масла, а счетчик общего пробега будет работать в обычном режиме, но символ гаечного ключа будет продолжать гореть, напоминая о необходимости пройти техническое обслуживание в ближайшие сроки.

### Если срок очередного технического обслуживания пропущен

При каждом включении зажигания в течение нескольких секунд будет мигать ключ, а на дисплее будет высвечиваться цифра пробега, пройденного после пропущенного технического обслуживания.



**i** Символ гаечного ключа будет гореть при работающем двигателе до тех пор, пока техническое обслуживание не будет пройдено.

### Установка на ноль

После прохождения очередного технического обслуживания в сервисной сети CITROËN эта операция выполняется специалистами станции.

Если Вы самостоятельно проводите техническое обслуживание своего автомобиля, Вы должны установить на ноль счетчик пробега, оставшегося до следующего очередного технического обслуживания. Для этого необходимо выполнить следующие действия:

- выключите зажигание,
- нажмите и удерживайте нажатой кнопку установки на ноль счетчика дневного пробега,
- включите зажигание.

Счетчик пробега начнет обратный отсчет. Когда на дисплее высветится "0", отпустите кнопку - ключ погаснет.

**i** Если по окончании этой операции решено отключить аккумуляторную батарею, следует сначала запереть центральный замок автомобиля и выждать не менее пяти минут - в противном случае проведенная установка на ноль не зафиксируется в памяти компьютера.

### Индикатор уровня масла в двигателе

При включении зажигания, сразу после информации о предстоящем плановом техническом обслуживании, индикатор показывает в течение нескольких секунд уровень масла в системе смазки двигателя.



**Нормальный уровень масла**



**Недостаточный уровень масла**

Мигание сигнализатора "OIL", связанного с сигнализатором общего

назначения и сопровождаемого звуковым сигналом и сообщением на дисплее, свидетельствует о недостатке масла, способном вывести двигатель из строя.

Если недостаток масла подтверждается проверкой при помощи ручного шупа, обязательно доведите его уровень до нормы.



**Неисправность датчика уровня масла**

Мигание сигнализатора "OIL --" свидетельствует о неисправности датчика

уровня масла в системе смазки двигателя. Обратитесь в сервисную сеть CITROËN.



Проверка уровня будет точной, только если автомобиль стоит на горизонтальной площадке и с момента остановки двигателя прошло не менее 15 минут.



**Масляный шуп**

**A** = taxi, уровень масла никогда не должен превышать эту метку, так как его избыток может привести к повреждению двигателя.

Срочно обратитесь в сервисную сеть CITROËN.

**B** = mini, пополните уровень через маслозаправочную горловину маслом, рекомендованным для Вашего двигателя.



**Кнопка установки на ноль счетчика дневного пробега**

При включенном зажигании нажмите на кнопку и удерживайте до появления нулей.



**Регулятор подсветки панели приборов**

Включите осветительные приборы и нажмите на кнопку, чтобы интенсивность подсветки приборной панели начала изменяться. Когда яркость подсветки достигнет минимального (или максимального) уровня, отпустите кнопку, а затем нажмите ее снова, чтобы увеличить (или уменьшить) яркость. Когда яркость подсветки достигнет желаемого уровня, отпустите кнопку.

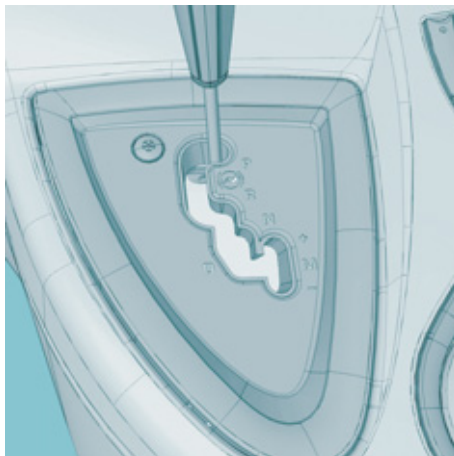

## КОРОБКИ ПЕРЕДАЧ И РУЛЕВОЕ КОЛЕСО

### АВТОМАТИЧЕСКАЯ КОРОБКА ПЕРЕДАЧ

Благодаря шестиступенчатой (на дизельных версиях) **автоматической** коробке передач "Tiptronic-system Porsche", Вы можете выбрать:

- комфортный **"полностью автоматический"** режим, в дополнение к которому имеется программа "вождение по снегу",
- либо режим **"ручного переключения передач"**.

### Положения рычага селектора

- Переключение режимов автоматической коробки передач осуществляется перемещением рычага селектора. При этом выбранный режим индицируется на приборной панели.

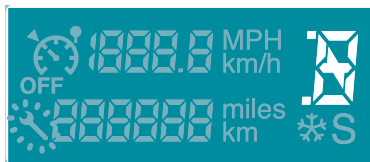

## Коробки передач и рулевое колесо



**Park:** положение рычага на стоянке.  
Используется для исключения качения автомобиля на стоянке и при запуске двигателя.



**Reverse:** положение рычага при включенной передаче заднего хода.  
Используется для движения задним ходом.



**Neutral:** нейтральная передача.



Используется при запуске двигателя и на стоянке одновременно с включенным стояночным тормозом.  
**Drive:** вождение.



Используется для вождения в режиме автоматического переключения передач.  
**Manual:** выбор передач вручную (с 1-й по 6-ю)

Используется для вождения в режиме ручного переключения передач.

### Движение автомобиля

Чтобы начать движение автомобиля, установите рычаг селектора в положение **P** и запустите двигатель.



- обязательно нажмите на педаль тормоза, перед тем, как вывести рычаг селектора из положения **P**,



- переведите рычаг селектора в положение **R**, или **D**,



- затем начинайте постепенно отпускать педаль тормоза: автомобиль придет в движение.

Вы можете начать движение, установив рычаг селектора в положение **N**.



- Нажмите на педаль тормоза и отпустите стояночный тормоз,



- переведите рычаг селектора в положение **R**, **D** или **M**,



- начинайте постепенно отпускать педаль тормоза: автомобиль придет в движение.

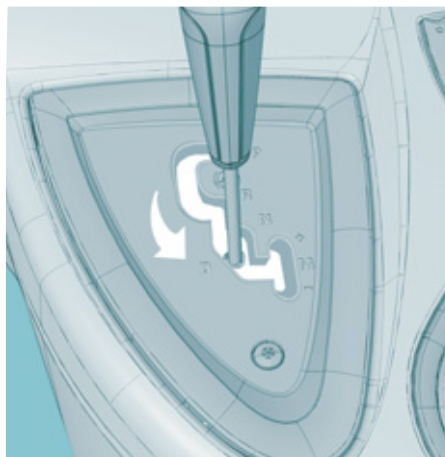

### Автоматический режим работы

Автоматическое переключение **шести передач**.



- Переместите рычаг селектора в положение **D**.

Коробка передач будет непрерывно выбирать ту передачу, которая лучше всего приспособлена к условиям движения, в зависимости от таких параметров, как:

- стиль вождения,
- профиль дороги,
- загрузка автомобиля.

В данном случае коробка передач будет работать в автоадаптивном режиме, без какого-либо участия с Вашей стороны.

**i** Чтобы быстро обеспечить максимальное ускорение при разгоне, не трогая рычага селектора, нажмите на педаль акселератора до конца ее хода, преодолев точку сопротивления нажатию (режим "kick down"). Коробка передач автоматически переключится на низшую передачу, или выберет ту передачу, при которой двигатель развивает максимальную мощность.

На спуске коробка передач автоматически переключается на низшую передачу для более эффективного торможения двигателем и обеспечения быстрого разгона.

Если Вы резко отпускаете педаль акселератора, коробка передач не переключится на высшую передачу. Это служит повышению безопасности.

Во время остановки с рычагом селектора в положении **D** вибрации можно погасить, нажав на педаль тормоза.

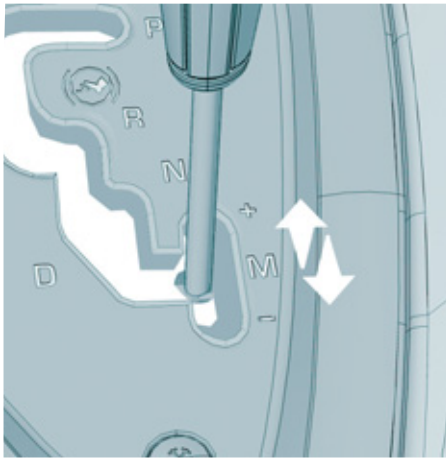

### Ручное переключение передач

Переход в режим ручного переключения передач:



- Установите рычаг селектора в положение **M**,



- переведите рычаг селектора в сторону "+" для перехода на высшую передачу с 1-й по 6-ю,



- и, наоборот, переведите рычаг селектора в сторону "-" для перехода на низшую передачу.

- i** Переход от режима **D** (автоматический) к режиму **M** (ручной) можно осуществлять в любой момент.

Переключение с одной передачи на другую в ручном режиме происходит только тогда, когда скорость движения автомобиля соответствует частоте вращения коленчатого вала двигателя, в противном случае коробка передач мгновенно перейдет в автоматический режим работы. Во время остановки или движения автомобиля на очень низкой скорости коробка передач автоматически переходит в режим первой передачи 1.

При вождении в режиме ручного переключения передач программа \* ("вождение по снегу") не действует.

### Задний ход



- Переведите рычаг селектора в положение **R**, при этом автомобиль должен стоять, а двигатель работать в режиме холостых оборотов.

### Остановка автомобиля, запуск двигателя



- Переведите рычаг селектора в положение **P**, чтобы **исключить движение остановленного автомобиля** или чтобы **запустить двигатель** при включенном или выключенном стояночном тормозе.

- i** В случае выхода из строя аккумуляторной батареи включение любой передачи из положения **P** станет невозможным.



- Вы можете также перевести рычаг селектора в положение **N** с тем, чтобы **исключить движение остановленного автомобиля** или чтобы **запустить двигатель** при включенном стояночном тормозе.

- i** Если, находясь в движении, Вы случайно перевели рычаг селектора в положение **N**, дайте двигателю сбавить обороты, прежде чем включить режим **D** и вновь разогнаться.

## Программа "Вождение по снегу"



Помимо автоматической программы в Ваше распоряжение предоставлена специальная программа "Вождение по снегу".

Эта программа облегчает трогание с места и улучшает тяговое усилие, когда сцепление с дорожным полотном затруднено. Выбор программы подтверждается загоранием "снежинки" на приборной панели.



- Переведите селектор в положение **D** и, начав движение, нажмите на кнопку \*.

В этом режиме обеспечивается плавная езда по скользкой дороге с целью улучшения сцепления колес с дорогой и управляемости.



**i** Вы можете в любой момент вернуться к автоадаптивной программе.

- Нажмите вновь на кнопку \* для выхода из режима вождения по снегу.

## Контроль исправности коробки передач

Любые неисправности в коробке передач сопровождаются звучанием зуммера, а также появлением на дисплее надписи "**Неисправна автоматическая коробка передач**" и миганием "снежинки" на панели приборов.

В этом случае коробка начинает работать в аварийном режиме (только на 3-й передаче). Вы можете почувствовать заметный толчок при включении задней передачи из положения **P** в положение **R** или из **N** в **R** (это не грозит поломкой коробки передач).

Двигайтесь со скоростью не выше 100 км/ч (в пределах действующих Правил дорожного движения).

Срочно обратитесь в сервисную сеть сеть CITROËN.

## Как пользоваться системой

Никогда не переводите селектор переключения режимов в положение **N**, если автомобиль еще катится.

Никогда не переводите селектор переключения режимов в положение **P** или **R**, если автомобиль не остановлен.

Не переключайтесь на низшую передачу для торможения на скользкой дороге.

Вы рискуете вывести из строя коробку передач:

- при одновременном нажатии на педали акселератора и тормоза,
- при попытке перевести рычаг селектора из положения **P** в любое иное, если аккумуляторная батарея не работает.

При работающем в режиме холостого хода двигателе, отпущенных тормозах и рычаге селектора в положении **R**, **D** или **M** автомобиль может начать движение без нажатия на педаль акселератора.

Поэтому **не оставляйте детей без присмотра в автомобиле при работающем двигателе.**



5-ступенчатая коробка передач

**МЕХАНИЧЕСКАЯ КОРОБКА ПЕРЕДАЧ**

Чтобы передачи включались легко, педаль сцепления следует выжимать до упора.

Чтобы ничто не мешало свободному перемещению педалей:

- правильно уложите и закрепите коврик на фиксаторах,
- никогда не кладите под ноги уложенные один на другой коврики.

Во время движения автомобиля не задерживайте руку на рукоятке рычага переключения передач: даже легкое воздействие на него может со временем привести к ускоренному износу деталей коробки.



6-ступенчатая коробка передач

**Передача заднего хода  
(6-ступенчатой коробки передач)**

Поднимите блокировочное кольцо под рукояткой рычага и включите передачу заднего хода.

Ее следует включать только на полностью остановленном автомобиле.

Рычаг следует перемещать медленно и плавно, чтобы избежать скрежета во время включения передачи.

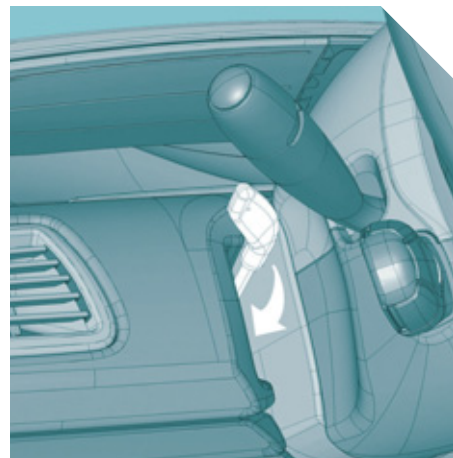
**РЕГУЛИРОВКА РУЛЕВОГО КОЛЕСА  
ПО ВЫЛЕТУ И ВЫСОТЕ**

На неподвижном автомобиле разблокируйте рулевую колонку, опустив рычаг фиксатора.

Отрегулируйте вылет рулевой колонки и положение рулевого колеса по высоте и зафиксируйте их в этом положении, подняв до упора рычаг фиксатора.



## Пуск и остановка двигателя

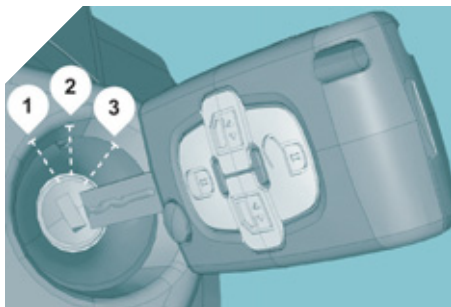

### ПУСК И ОСТАНОВКА ДВИГАТЕЛЯ

Положение "STOP": включена противоугонная блокировка. Зажигание выключено.

Положение "Зажигание и вспомогательные потребители".

Включается часть вспомогательных потребителей.

Положение "Пуск двигателя".

Происходит включение стартера.

### Рекомендации по запуску двигателя



#### Контрольная лампа предпускового подогрева дизеля

Поверните ключ в замке зажигания в положение "Зажигание".

В холодную погоду дождитесь, когда этот сигнализатор погаснет и, включив стартер (положение "Пуск"), запустите двигатель.

Если погода достаточно теплая, этот сигнализатор будет гореть менее секунды и двигатель можно запускать.

### Ключ

Оберегайте ключ от попадания на него масла, жира, пыли, воды, а также от любой влажной среды.

Прицепленный к ключу массивный предмет (напр., брелок и т.п.), давящий на ось ключа, находящегося в замке зажигания, может привести к нарушениям в работе системы.

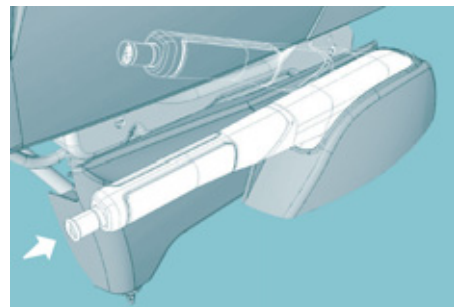

### Как выключать двигатель

#### Бережное обращение с двигателем и коробкой передач

Перед тем как выключить зажигание, дайте двигателю поработать несколько секунд на холостом ходу, чтобы турбокомпрессор сбросил обороты.

Не нажимайте на акселератор при выключении зажигания.

Не имеет смысла включать какую-либо передачу на припаркованном автомобиле.

### Стояночный тормоз

Если автомобиль оборудован поворачивающимся передним сиденьем, ручьятку стояночного тормоза можно отключать от механизма привода. Так, если ручьятку натянутого тормоза опустить, это не приведет к растормаживанию стояночной системы, зато позволит сиденью водителя свободно вращаться вокруг собственной оси.

Вытяните вперед расположенную на рычаге стояночного тормоза торцевую кнопку.

После этого рычаг свободно "упадет".

Теперь Вы можете свободно поворачиваться, сидя во вращающемся кресле.

Чтобы стояночный тормоз вновь начал работать, потяните за рычаг вверх до щелчка.



О включенном или неполностью выключенном стояночном тормозе свидетельствуют:

- контрольная лампа на панели приборов,
- звучащий зуммер,
- сообщение на информационном дисплее.



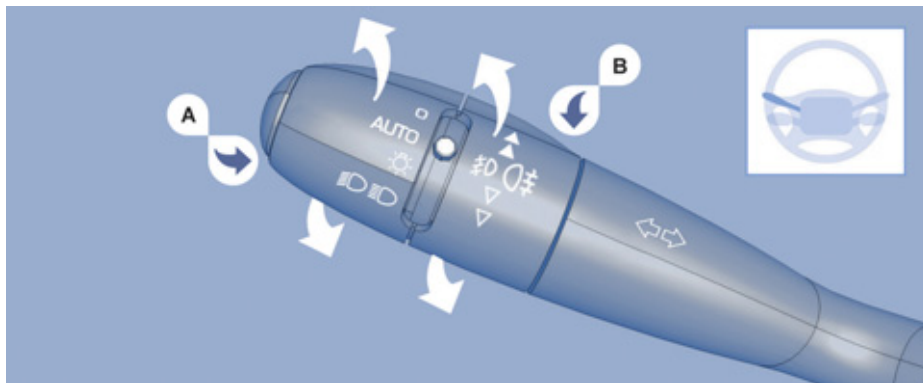

## ПОДРУЛЕВЫЕ ПЕРЕКЛЮЧАТЕЛИ

### УКАЗАТЕЛИ ПОВОРОТОВ (зеленые контрольные лампы)



**Левый указатель:**  
включается при опускании рычага.  
**Правый указатель:**  
включается при подъеме рычага.

### ВЫКЛЮЧАТЕЛЬ СВЕТОВЫХ ПРИБОРОВ

**Включение передних и задних световых приборов**  
Включаются поворотом кольцевого выключателя **A**.



О контрольных лампах и сигнализаторах панели приборов см. раздел 2, гл. "Оборудование места водителя".

## Подрулевые переключатели



Все световые приборы  
выключены

# AUTO

Световые приборы с автоматическим включением  
Если Ваш автомобиль оборудован датчиком освещенности.



Включены стояночные огни



Включены фары ближнего света  
(зеленая контрольная лампа)  
Включены фары дальнего света  
(синяя контрольная лампа)

## Подрулевые переключатели

### Переключение ближнего и дальнего света фар

Нажмите на рычаг по направлению к себе до щелчка, чтобы переключить фары с ближнего света на дальний.

### Сигнализатор невыключенного освещения

Если Вы выключили зажигание и забыли выключить световые приборы, при открывании двери водителя прозвучит зуммер.

### Передние противотуманные фары и задние противотуманные фонари

Включение противотуманных фар и фонарей осуществляется поворотом кольцевого выключателя В вперед, а выключение - назад. Включение подтверждается загоранием соответствующих контрольных ламп на приборной панели.

Загораются при включенных стояночных огнях и ближнем свете фар.



Противотуманные фары включены (зеленая контрольная лампа, поворот кольцевого выключателя вперед на 1 щелчок).



Передние противотуманные фары (зеленая контрольная лампа) и задние противотуманные фонари (желтая контрольная лампа, поворот кольцевого выключателя вперед на 2 щелчка) включены.



Для выключения противотуманных фар и фонарей поверните кольцевой выключатель на 2 щелчка назад.



В ясную и дождливую погоду, как днем, так и ночью, включенные задние противотуманные фонари оказывают слепящее действие на водителей автомобилей, движущихся сзади.

Не забывайте их выключать, когда в них больше нет необходимости.

При автоматическом включении световых приборов задние противотуманные фонари гаснут, а передние противотуманные фары остаются включенными.

## Дневные ходовые огни

В зависимости от страны поставки некоторые автомобили оборудуются системой дневных ходовых огней. На автомобилях с такой комплектацией при запуске двигателя включаются фары ближнего света.



На панели приборов загорается эта контрольная лампа.



Подсветка панели управления (комбинации приборов, дисплея, панели кондиционера воздуха и т.п.) при этом не включается, за исключением случаев автоматического или ручного включения фар.

## Автоматическое включение световых приборов

**AUTO**

Если в комплектации автомобиля имеется датчик освещенности, габаритные фонари и ближний свет фар включаются

автоматически в случае слабого наружного освещения или при включенном стеклоочистителе. Они выключаются, как только наружное освещение приходит в норму, или стеклоочиститель выключен. Эта функция не взаимодействует с дневными ходовыми огнями.

**i** В туманную погоду или в метель датчик наружного освещения может определить уровень освещенности как достаточный. Это значит, что автоматическое включение световых приборов может не работать.

**👁** Не закрывайте датчик освещенности, расположенный в центре панели приборов. С его помощью осуществляется автоматическое включение световых приборов и стеклоочистителя.

### Активирование функции

Поверните выключатель в положение **AUTO**. Активное состояние функции подтверждается сообщением на дисплее.

### Отключение функции

Поверните выключатель вперед или назад. Отключение функции подтверждается сообщением на дисплее.

Функция отключается на время, в течение которого Вы будете пользоваться ручным выключателем приборов освещения.

**В случае неисправности датчика освещенности** загораются фонари, включается сигнализатор общего назначения, звучит зуммер, а на дисплее появляется сообщение.

Обратитесь в сервисную сеть CITROËN.

### Автоматическое включение "Световой дорожки"

Если, выключив зажигание, Вы выходите из автомобиля, на котором **автоматическая работа приборов освещения активирована**, то габаритные огни и фары ближнего света еще продолжат гореть в течение заданного времени.



Для отключения или активирования этой функции воспользуйтесь меню настроек дисплея.

Задержку выключения "световой дорожки" можно также отрегулировать (на 15, 30, 60 с) при помощи меню настроек дисплея.

Данные операции следует осуществлять на неподвижном автомобиле.

### Отключение функции:

- подайте краткий проблесковый сигнал дальним светом фар,
- выйдите и запирайте автомобиль.



## РЕГУЛИРОВКА ФАР

В зависимости от нагрузки автомобиля необходимо отрегулировать направление пучков света фар.

- 0** - 1 или 2 человека на передних сиденьях.
  - 1** - 5 человек.
  - 2** - 6 - 8 человек.
  - 3** - Водитель + максимально разрешенный груз.
- Начальное положение регулятора - 0.**

## АВТОМАТИЧЕСКАЯ РЕГУЛИРОВКА ФАР С КСЕНОНЫМИ ЛАМПАМИ

На автомобилях с ксеноновыми лампами такая система автоматически регулирует угол наклона световых пучков фар при любой загрузке автомобиля. При этом водителю обеспечивается оптимальное освещение дороги без причинения неудобств другим участникам дорожного движения.

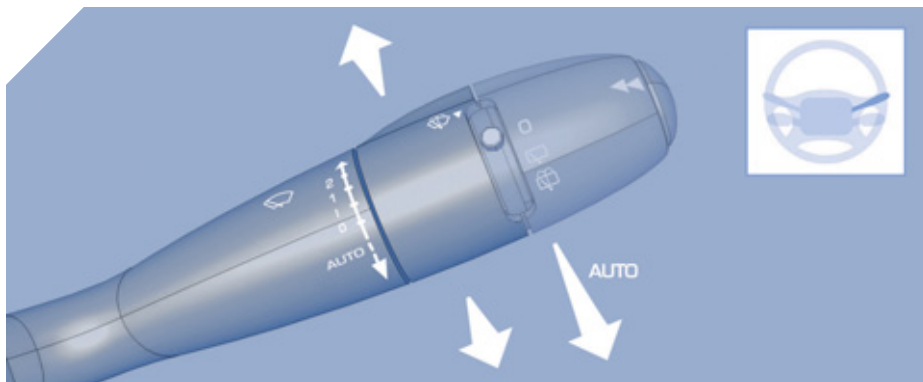

## ВЫКЛЮЧАТЕЛЬ СТЕКЛООЧИСТИТЕЛЯ

### Ручной выключатель очистителя ветрового стекла

- 2 Быстрый режим (при интенсивных осадках).
- 1 Нормальный режим (при умеренном дожде).
- I Прерывистый режим.
- 0 Выключен.
- ↓ Включение на один цикл (нажмите книзу).

В положении I ("Прерывистый режим") скорость работы стеклоочистителя пропорциональна скорости движения автомобиля.

**После каждого выключения зажигания более, чем на одну минуту, этот режим необходимо активировать вновь:**

- сначала переместите рычаг в любое положение,
- затем - в желаемый режим.

### Установка щеток стеклоочистителя в поднятое положение

До истечения первой минуты после выключения зажигания переведите рычаг включения стеклоочистителя в любой режим: щетки стеклоочистителя займут положение посередине ветрового стекла и остановятся.

Это позволит поднять щетки при парковке автомобиля на морозе, очистить их или заменить.

**+** Подробнее читайте об этом в разделе 7, тема "Замена щеток стеклоочистителя".

Чтобы уложить щетки в исходное положение после замены, включите зажигание, а затем переместите выключатель стеклоочистителя.

### Омыватели ветрового стекла и фар

Потяните рычаг выключателя на себя, работа стеклоомывателя сопровождается кратковременным включением щеток стеклоочистителя.

Если в комплектации Вашего автомобиля имеется такая система, омыватель фар включается одновременно со стеклоомывателем, если при этом включены фары ближнего света.

**+** О заправке системы омывающей жидкостью см. раздел 6, тема "Уровни".

**Автомобиль с автоматическим включением стеклоочистителя**

Не закрывайте датчик дождя, расположенный в центре панели приборов. На автомобилях с такой функцией в режиме **AUTO** стеклоочиститель включается автоматически, а частота взмахов щеток автоматически регулируется **в зависимости от интенсивности осадков**.

Если режим **AUTO** отключен, см. положения переключателя в разделе, посвященном очистителю ветрового стекла с ручными регуляторами.

## Включение

Нажмите на выключатель книзу. При включении автоматического режима на дисплее появляется сообщение.

Каждый раз, **если после выключения зажигания прошло более одной минуты, автоматический режим нужно включать вновь**, нажав на выключатель книзу.

## Отключение функции и выключение стеклоочистителя

Переведите выключатель стеклоочистителя в положение **1**, **1** или **2**. Отключение функции сопровождается сообщением на дисплее.

**В случае неисправной** работы системы в автоматическом режиме стеклоочиститель будет работать в прерывистом режиме.

Обратитесь в сервисную сеть CITROËN для проверки работоспособности системы.

 При мойке автомобиля в автоматической моечной установке необходимо выключить зажигание.

Зимой перед включением автоматического режима стеклоочистителя необходимо дождаться полного оттаивания ветрового стекла.

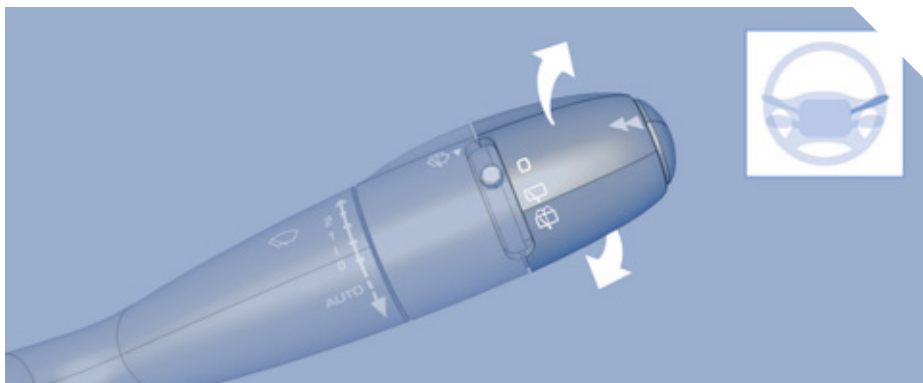

## Очиститель заднего стекла

Поверните кольцевой выключатель до первого щелчка. Ритм работы стеклоочистителя обратно пропорционален скорости движения автомобиля.

### Автоматическое включение очистителя

- включите любой режим очистителя ветрового стекла, кроме **0**.
- включите передачу заднего хода.
- очиститель заднего стекла начнет работать в прерывистом режиме.

## Омыватель заднего стекла

Поверните кольцевой выключатель в следующее положение после первого щелчка: при этом сначала включится стеклоомыватель и вслед за ним, на некоторое время - стеклоочиститель.

## Как пользоваться системой

Перед отправкой автомобиля на автоматическую мойку выключите зажигание и не включайте охранную сигнализацию.

В зимнее время рекомендуется дожидаться полного оттаивания ветрового стекла прежде чем активировать автоматическое включение стеклоочистителя.

В снегопад или в сильный мороз, включите электрообогрев заднего стекла. После оттаивания стекла удалите остатки льда и снега с щетки стеклоочистителя. Лишь после этого можно включать стеклоочиститель заднего стекла.

 При установке приспособления для перевозки велосипедов на дверце задка, отключите задний стеклоочиститель при помощи меню конфигурации на дисплее.

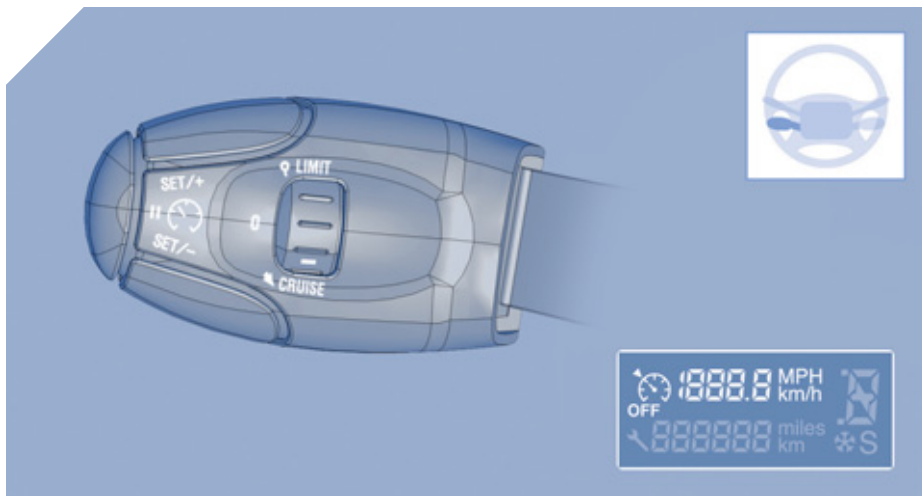

## РЕГУЛЯТОР СКОРОСТИ "CRUISE"

"Позволяет водителю установить скоростной режим по его усмотрению".

Электронная система помощи в управлении автомобилем в условиях свободного дорожного движения позволяет поддерживать постоянной заданную водителем скорость автомобиля, если это не крутой спуск.

Скорость можно программировать или активировать, если она превышает 40 км/ч, а автомобиль движется не менее, чем на 4-й передаче механической коробки передач.

На автомобилях с автоматической коробкой передач рычаг должен быть либо в положении **D** (Drive), либо на 2-й передаче при вождении в режиме ручного переключения передач.

На автомобилях, оснащенных функциями ограничения и регулирования скорости (в зависимости от страны поставки и силового агрегата), активировать обе эти функции одновременно невозможно.

Регулятор скорости оснащен индикатором, показывающим на панели приборов состояние функции и параметр запрограммированной скорости:



Регулятор выбран, загорается символ "Регулятор скорости".



Регулятор отключен: OFF (пример для скорости 107 км/ч).



Регулятор активирован: (пример для скорости 107 км/ч).



Скорость автомобиля выше заданного параметра (пример для 118 км/ч):

заданный параметр скорости мигает.



Система регулирования скорости неисправна: OFF - на дисплее мигают "тире".

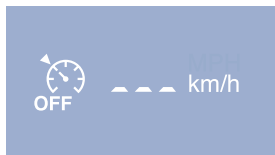

### Выбор регулятора скорости

- Установите переключатель в положение **CRUISE**. Регулятор выбран, но еще не активирован, и скорость еще не запрограммирована.



### Первое активирование регулятора/ программирование скорости

- Разгоните автомобиль до желаемой скорости, нажав на педаль акселератора.
- Нажмите на клавишу **SET -** или **SET +**.

Заданная Вами скорость будет запрограммирована и активирована, и автомобиль будет перемещаться в этом скоростном режиме.

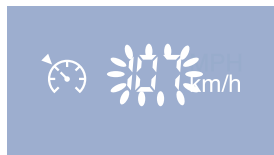

### Временное превышение заданной скорости

На короткое время можно, нажав на акселератор, ускорить движение и ехать со скоростью выше запрограммированной. При этом запрограммированный параметр скорости будет мигать.

После отпущания педали акселератора автомобиль вновь возвратится к запрограммированной скорости.

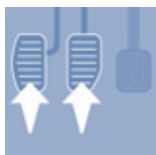
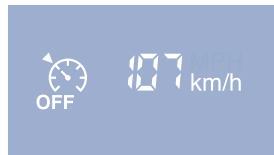
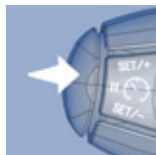

### Отключение регулятора (off)

- Нажмите на эту клавишу, либо на педаль тормоза или сцепления.



### Восстановление работы регулятора скорости

- Если регулятор был отключен, нажмите на эту клавишу.

Автомобиль снова будет двигаться со скоростью, которая была запрограммирована в последний раз.

Или же следуйте порядку действий, предусмотренному для "первого активирования регулятора".

## Подрулевые переключатели



### Изменение заданной скорости

Чтобы внести в память скорость выше прежней, существует два варианта:

Не нажимая на педаль акселератора:

- нажмите на клавишу **Set +**.

Кратким нажатием параметр скорости увеличивается на 1 км/ч.

Длительным нажатием параметр скорости увеличивается на 5 км/ч.

Нажав на педаль акселератора:

- превысите внесенную в память скорость, чтобы достигнуть желаемой,
- нажмите на клавишу **Set +** или **Set -**.

Чтобы внести в память скорость ниже прежней:

- нажмите на клавишу **Set -**.

Кратким нажатием параметр скорости уменьшается на 1 км/ч.

Длительным нажатием параметр скорости уменьшается на 5 км/ч.

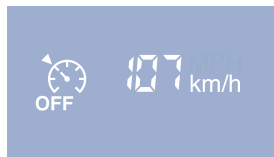
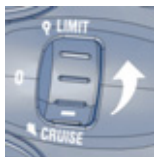

### Отключение функции

- Чтобы выключить систему, установите переключатель в положение **0** или выключите зажигание.

### Отмена заданной скорости

После выключения зажигания на остановленном автомобиле в памяти системы не сохраняется никаких параметров скорости.

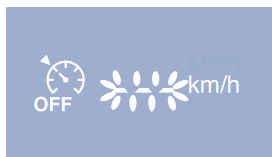

### В случае неисправности

Заданная скорость удаляется из памяти системы, а на дисплее в течение нескольких секунд мигает ряд "тире".

Обратитесь в сервисную сеть CITROËN для проверки системы.

## Как пользоваться системой

Сохраняйте бдительность за рулем, так как в момент корректирования заданной скорости длительным нажатием скорость автомобиля может резко возрасти или упасть.

Запрещается пользоваться системой круиз-контроля на скользкой дороге или находясь в густом потоке транспорта.

Система круиз-контроля не наделена способностью выдерживать заданную скорость на крутых спусках: автомобиль может превысить ее.

Регулятор скорости не избавляет водителя от обязанности соблюдать ограничения скоростных режимов, сохранять бдительность на дороге и нести ответственность за свои действия.

Ноги всегда должны находиться вблизи педалей.

Чтобы ничто не мешало свободному перемещению педалей:

- правильно уложите коврик на полу и закрепите его на фиксаторах,
- никогда не кладите под ноги уложенные один на другой коврики.



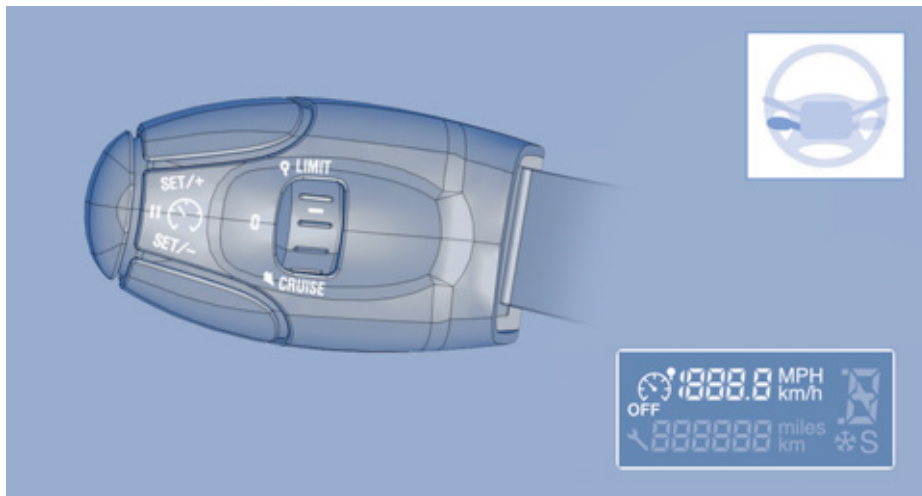

## ОГРАНИЧИТЕЛЬ СКОРОСТИ "LIMIT"

"Водитель сам выбирает скорость, которую он не хотел бы превышать".

Выбор скоростного режима осуществляется при работающем двигателе как на неподвижном автомобиле, так и в движении.

Систему можно программировать на движение со скоростью не менее 30 км/ч.

Автомобиль движется в скоростном режиме, который задает ему водитель, воздействуя на педаль акселератора в диапазоне от верхней точки до точки упора, означающей достижение запрограммированной скорости.

Тем не менее, преодолев точку упора и нажав на педаль "до пола", можно превысить

запрограммированную скорость. Чтобы восстановить работу ограничителя скорости, достаточно постепенно ослабить нажатие на педаль акселератора и вернуться к движению со скоростью ниже запрограммированной.

На автомобилях, оснащенных функциями ограничения и регулирования скорости (в зависимости от страны поставки и силового агрегата), активировать обе эти функции одновременно невозможно.

**Настройки ограничителя можно выполнять на остановленном автомобиле с включенным двигателем, либо на движущемся автомобиле.**

Ограничитель скорости оснащен индикатором, показывающим на панели приборов состояние функции и параметр запрограммированной скорости:



Ограничитель выбран, загорается символ "Ограничитель скорости".



Ограничитель отключен: последний заданный параметр скорости - OFF (пример для скорости 107 км/ч).



Ограничитель активирован: (пример для скорости 107 км/ч).



Скорость автомобиля выше заданного параметра (пример для 118 км/ч): заданный параметр скорости мигает.



Система ограничения скорости неисправна: OFF - на дисплее мигают "тире".

## Подрулевые переключатели

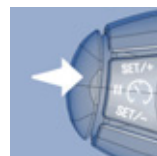
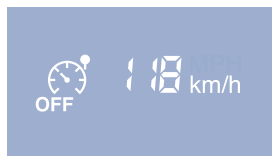
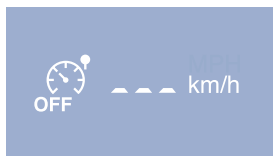

### Выбор ограничителя скорости

- Установите переключатель в положение **LIMIT**. Ограничитель выбран, но еще не активирован. На дисплее высвечивается последний заданный параметр скорости.

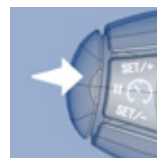

### Программирование скорости

Скорость можно программировать, не активируя ограничитель, однако двигатель при этом должен работать.

Чтобы внести в память скорость выше прежней:

- нажмите на клавишу **Set +**.

Кратким нажатием параметр скорости увеличивается на 1 км/ч.

Длительным нажатием параметр скорости увеличивается на 5 км/ч.

Чтобы внести в память скорость ниже прежней:

- нажмите на клавишу **Set -**.

Кратким нажатием параметр скорости уменьшается на 1 км/ч.

Длительным нажатием параметр скорости уменьшается на 5 км/ч.

### Активирование/отключение ограничителя (off)

Первым нажатием на эту клавишу ограничитель активируется, а при втором нажатии система отключается (OFF).



### Превышение заданной скорости

Нажатие на педаль акселератора чтобы выйти за пределы заданного параметра скорости окажется безрезультатным, если вы не нажмете на нее **с силой** - так, чтобы преодолеть **точку упора**.

Действие ограничителя мгновенно прекратится, а на дисплее начнет мигать параметр запрограммированной скорости.

Для восстановления работы ограничителя сбавьте скорость, чтобы она стала ниже запрограммированной.

### Мигание параметра скорости

Индикатор скорости мигает:

- в случае преодоления точки упора при нажатии на педаль акселератора,
- в случаях, когда ограничитель не в состоянии удерживать автомобиль от произвольного набора скорости на крутых спусках,
- при резких ускорениях.

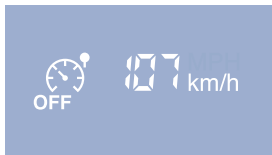

### Отключение функции

- Установите переключатель в положение **0** или выключите зажигание, чтобы отключить систему. В памяти системы останется параметр последней скорости.



### В случае неисправности

Заданная скорость удаляется из памяти системы, а на дисплее в течение нескольких секунд мигает ряд "тире".

Обратитесь в сервисную сеть CITROËN для проверки системы.

### Рекомендации

Регулятор скорости не избавляет водителя от обязанности соблюдать ограничения скоростных режимов, сохранять бдительность на дороге и нести ответственность за свои действия.

Всегда принимайте во внимание рельеф дорожного полотна, следите за режимами ускорениями и сохраняйте контроль над автомобилем.

Чтобы ничто не мешало свободному перемещению педалей:

- правильно уложите коврик на полу и закрепите его на фиксаторах,
- никогда не кладите под ноги уложенные друг на друга коврики.

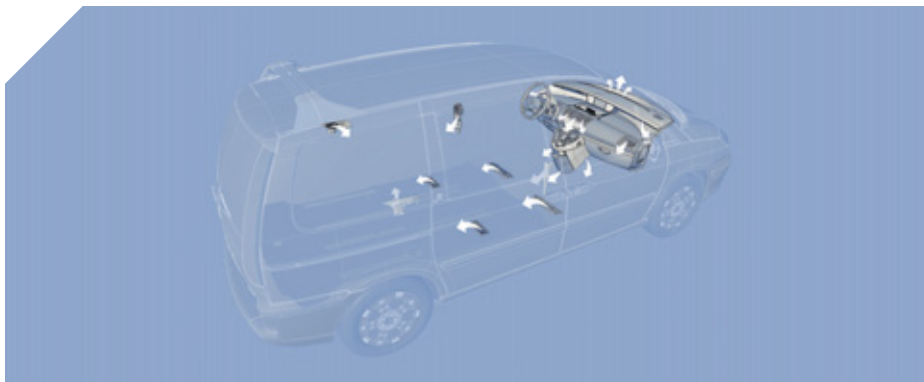

## ВЕНТИЛЯЦИЯ КАК ПОЛЬЗОВАТЬСЯ КОНДИЦИОНЕРОМ ВОЗДУХА

### Вентиляционные решетки

#### Оставьте воздуховоды открытыми

Для оптимального распределения как теплых, так и охлажденных воздушных потоков по салону, в системе имеются центральные и боковые вентиляционные сопла с регулировками, позволяющими направлять воздух влево или вправо, а также на верхнюю часть туловища. Для обеспечения комфорта во время движения не перекрывайте их - лучше, если Вы направите потоки воздуха на стекла. Кроме того, предусмотрены воздуховоды, обеспечивающие вентиляцию на уровне пола.

### Салонный фильтр, угольный фильтр

Следите за тем, чтобы этот фильтр всегда находился в исправном состоянии и регулярно заменяйте все фильтрующие элементы.



См. раздел 6, тема "Проверки".

### **i** Кондиционер воздуха

В любое время года кондиционер следует включать только при поднятых оконных стеклах. Тем не менее, если в результате длительного пребывания на солнце температура в салоне остается слишком жаркой, Вы вполне можете открыть его на несколько секунд, чтобы проветрить.

Старайтесь как можно чаще пользоваться режимом AUTO, обеспечивающим оптимальное регулирование микроклимата: он управляет распределением, расходом, температурой, подачей и рециркуляцией воздуха в салоне.

Включайте систему кондиционирования воздуха хотя бы на 5-10 минут не реже одного-двух раз в месяц для сохранения ее работоспособности.

При работе кондиционера происходит естественное выделение водяного конденсата, образующего под стоящим автомобилем лужицу.

При неудовлетворительной работе кондиционера прекратите пользоваться им и обратитесь в сервисную сеть CITROËN.



## УДАЛЕНИЕ ИНЕЯ И КОНДЕНСАТА СО СТЕКОЛ

### Удаление инея с заднего стекла и зеркал



Нажмите на эту клавишу при работающем двигателе, чтобы включить обогрев заднего стекла и зеркал заднего вида.

Загорится контрольная лампа.

Продолжительность оттаивания зависит от температуры воздуха за бортом автомобиля.

Обогрев стекла включается повторным нажатием.

**i** Обогрев стекла можно отключить принудительно до его автоматического отключения, еще раз нажав на эту клавишу.

### Удаление конденсата, программа обеспечения обзорности



Иногда автоматическая программа обеспечения комфортного микроклимата может не справляться с быстрым удалением конденсата или инея со стекол (напр., из-за повышенной влажности, большого количества пассажиров, при обледенении стекол).

Включите программу обеспечения обзора. При этом загорится контрольная лампа этой программы.

В этом режиме осуществляется управление кондиционированием и расходом воздуха, а также обогревом заднего стекла, при этом воздушные потоки оптимально распределяются между ветровым и боковыми стеклами салона.

Рециркуляция воздуха отключается.



### ДОПОЛНИТЕЛЬНЫЙ ПОДОГРЕВАТЕЛЬ

Для обеспечения более комфортного микроклимата в салоне автомобиля с двигателем HDi могут комплектоваться автоматической системой дополнительного обогрева.

При работе двигателя в режиме холостых оборотов или на стоянке работа подогревателя может сопровождаться легким свистящим шумом и небольшим выделением испарений с запахом - это нормальное явление.

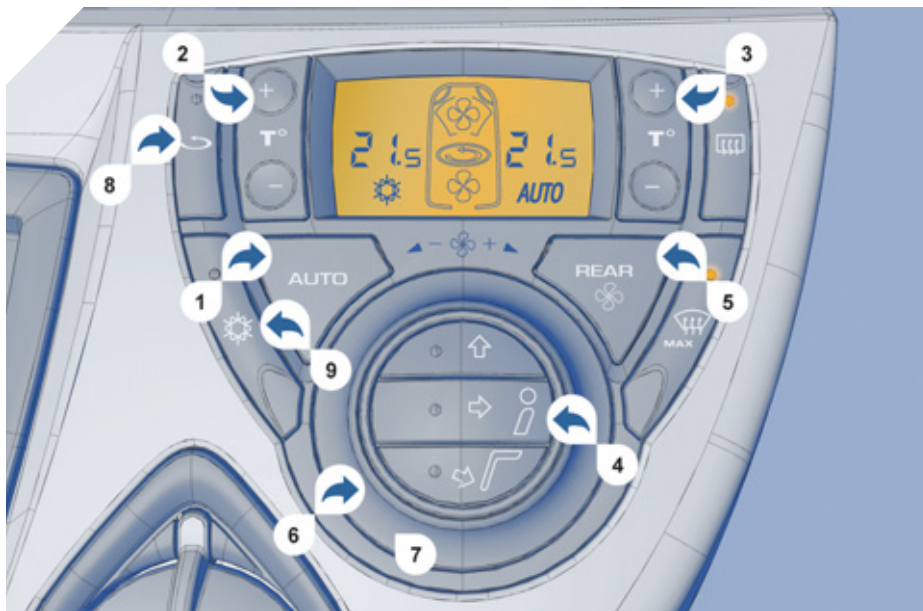

## АВТОМАТИЧЕСКИЙ КОНДИЦИОНЕР ВОЗДУХА С РАЗДЕЛЬНЫМИ РЕГУЛИРОВКАМИ

Панель управления кондиционером расположена на центральной консоли справа от рычага коробки передач.

Водитель и передний пассажир, каждый для себя, могут изменять температуру поступающего в салон воздуха и управлять его распределением.

Они также могут управлять регулировками микроклимата в задней части салона.



Не закрывайте датчик температуры в салоне, расположенный справа на центральной консоли. С его помощью осуществляется автоматическая регулировка микроклимата в салоне.



Раздел 6, начало темы "Обеспечение комфортного микроклимата".

### AUTO

#### 1 - Режим "AUTO"

Это нормальный режим кондиционирования воздуха в салоне.

- Нажмите на кнопку "AUTO".
- В зависимости от выбранного Вами уровня температурного комфорта система управляет распределением, расходом и поступлением наружного воздуха, чтобы обеспечить комфортный микроклимат и оптимальную циркуляцию воздуха в салоне. При этом Вашего вмешательства не требуется.
- Когда двигатель не прогрет, система, чтобы не переохлаждать салон, будет выходить на свой оптимальный режим постепенно. При этом на дисплее загорается индикатор "AUTO".

Для сохранения установленной Вами комфортной атмосферы в салоне автомобиля, все Ваши регулировки сохраняются до следующего запуска двигателя - если при этом температура в салоне не слишком изменилась. В ином случае - кондиционер будет работать в автоматическом режиме.



## 2 - Регулировка температуры в зоне водителя

## 3 - Регулировка температуры в зоне переднего пассажира

Заданная температура воздуха высвечивается на дисплее в диапазоне от 14 до 28 (наиболее комфортные условия достигаются при установке регулятора на 21). Максимальная разность между регулировками в зонах водителя и пассажира не должна превышать пяти. В режиме ручных регулировок индикатор AUTO гаснет.

Для изменения температуры нажимайте на соответствующие стрелки "+" и "-".

Для установления одинаковой температуры в зонах водителя и пассажира:

- на кондиционерах с вариантом "MONO" нажмите на клавишу **MONO**,
- на кондиционерах с вариантом "REAR" нажмите и удерживайте более двух секунд клавишу **+**.

**i** Если, садясь в автомобиль, Вы обнаружите, что температура воздуха в его салоне намного ниже или выше комфортной, не пытайтесь изменить ее регулятором - это бесполезно. Система сама в кратчайшие сроки автоматически доведет температуру до заданного уровня.



## 4 - Регулировка распределения воздуха по салону

Нажатие на соответствующую клавишу (или клавиши) **4** позволяют соответственно направлять потоки воздуха:

- к ветровому стеклу,
- к боковым и центральным вентиляционным решеткам,
- к боковым и центральным вентиляционным решеткам и ногам пассажиров,
- к ветровому стеклу и ногам пассажиров,
- к ногам пассажиров.

При этом загорается индикатор **4**, соответствующий направлению потока воздуха.



## 5 - Регулировка микроклимата в задней части салона (на автомобилях в исполнении "REAR")

Нажав на клавишу **REAR**, Вы предоставляете находящимся на задних сиденьях пассажирам возможность регулировать микроклимат самостоятельно.

При этом загорится пиктограмма включенного режима регулировки микроклимата в задней части салона.



Для регулировки микроклимата можно использовать регуляторы расположенных во втором ряду боковых вентиляционных решеток.

Для их отключения следует повторно нажать на клавишу **REAR**.

При этом пиктограмма вентиляции задней части салона погаснет.

Следите за тем, чтобы боковые вентиляционные воздуховоды и отверстия для обдува ног ничем не перекрывались.



## На автомобилях в исполнении "MONO"

Нажатием на эту клавишу включается режим равномерного обогрева всего салона. При этом уровень температурного комфорта устанавливается водителем.

## Вентиляция салона



### 6 - Регулировка расхода воздуха

- Поворачивайте регулятор **6**, соответственно, влево или вправо, чтобы увеличить или уменьшить приток воздуха.

При этом на пиктограмме вентилятора лопасти будут темнеть с увеличением притока воздуха.

### 7 - Выключение системы кондиционирования

- Поверните ручку **6** регулятора расхода воздуха влево - индикатор погаснет.

При этом все функции системы отключаются, кроме электрообогревателя заднего стекла. С этого момента температурный комфорт в салоне не обеспечивается.

Для поддержания комфортного микроклимата старайтесь не выключать кондиционер надолго.

- Повторное поворачивание ручки **6** или нажатие на клавиши "**Обеспечение обзора**" или "**AUTO**" вновь активируют систему с сохранением всех последних настроек.

Мигание точек, разделяющих числовые показания параметров регулировок, свидетельствует о неисправности системы кондиционирования воздуха.

Обратитесь в сервисную сеть CITROËN.



### 8 - Подача наружного воздуха/ Рециркуляция воздуха в салоне

- Нажмите на эту клавишу, чтобы включить режим рециркуляции воздуха в салоне.

При этом загорится пиктограмма и индикатор **8** включенного режима рециркуляции.

Рециркуляция позволяет изолировать салон от наружных неприятных запахов и дыма.



Избегайте продолжительной работы системы в режиме рециркуляции воздуха (для предотвращения риска запотевания стекол и ухудшения атмосферы в салоне).

- Повторное нажатие на эту же клавишу возвращает кондиционер в режим автоматического управления поступлением наружного воздуха.



### 9 - Выключатель кондиционера воздуха

- Нажатие на эту клавишу приводит к включению автоматического режима кондиционера воздуха.

При этом загораются пиктограмма и индикатор **9**.

- Повторное нажатие на эту кнопку приводит к выключению кондиционера.

При этом пиктограмма и индикатор **9** гаснут.



## СИДЕНЬЯ

## РУЧНЫЕ РЕГУЛИРОВКИ ПЕРЕДНИХ СИДЕНИЙ

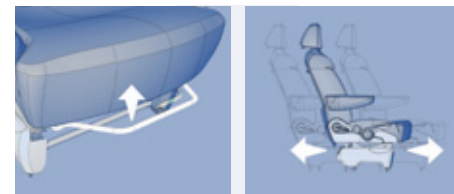
**1 - Регулировка продольного положения**

Поднимите скобу и сдвиньте сиденье вперед или назад в требуемое положение.

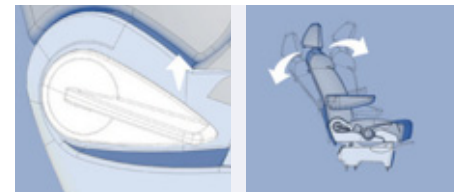
**2 - Регулировка наклона спинки сиденья**

Потяните за рычаг вверх и установите желаемый угол наклона.



### 3 - Регулировка сиденья водителя по высоте

Производится путем подъема или опускания рычага, чтобы получить требуемое положение.

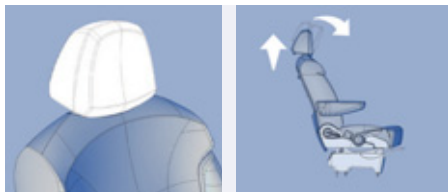

### 5 - Регулировка подголовника по высоте и углу наклона

Для подъема или опускания подголовника, потяните его вперед и сдвиньте в направляющих втулках.

Регулировка подголовника считается правильной, если его верхний край находится на одном уровне с макушкой головы.

Для снятия подголовника сначала приведите его в верхнее положение, затем, отжав фиксатор при помощи монеты, потяните вперед-вверх.

Для обратной установки на место вставьте направляющие подголовника во втулки строго вдоль оси спинки.



### 4 - Регулировка поясничной зоны спинки сиденья водителя

Поверните рычажок вверх или вниз до получения наиболее удобного положения поясничной опоры.



Никогда не водите автомобиль со снятыми подголовниками: они всегда должны быть установлены и правильно отрегулированы.

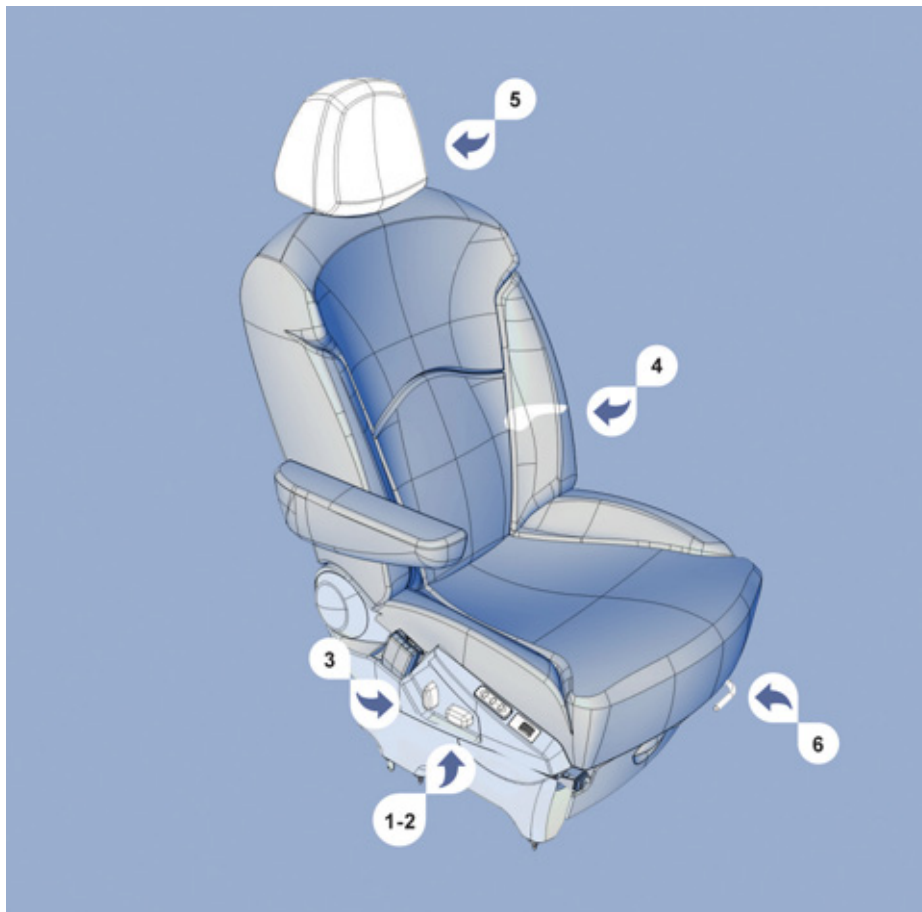

## ЭЛЕКТРИЧЕСКИЕ РЕГУЛИРОВКИ ПЕРЕДНИХ СИДЕНИЙ



### 1 - Регулировка продольного положения

Сдвиньте выключатель вперед или назад чтобы отрегулировать сиденье.



### 2 - Регулировка сиденья водителя по высоте

Производится путем подъема или опускания заднего конца многофункционального выключателя.



### 3 - Регулировка наклона спинки сиденья

Сдвиньте выключатель вперед или назад и установите желаемый угол наклона.

**i** По истечении одной минуты после выключения зажигания электрические приводы регулировок отключаются.



### 4 - Регулировка поясничной зоны спинки (ручная)

Поверните рычажок вверх или вниз до получения наиболее удобного положения поясничной опоры.

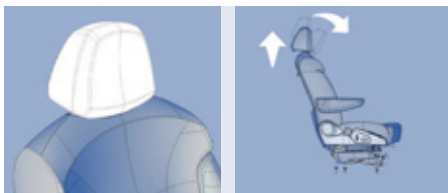

### 5 - Регулировка подголовника по высоте и углу наклона (ручная)

Для подъема или опускания подголовника, потяните его вперед и сдвиньте в направляющих втулках.

Регулировка подголовника считается правильной, если его верхний край находится на одном уровне с макушкой головы.

Для снятия подголовника сначала приведите его в верхнее положение, затем, отжав фиксатор при помощи монеты, потяните вперед-вверх.

Для обратной установки на место вставьте направляющие подголовника во втулки строго вдоль оси спинки.

**👁** Никогда не водите автомобиль со снятыми подголовниками: они всегда должны быть установлены и правильно отрегулированы.

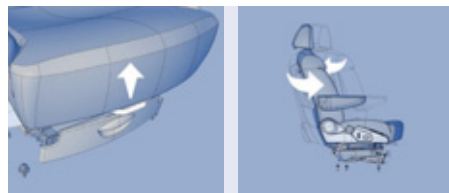

### 6 - Разворачивание сидений (вручную)

Поднимите спинку до конца.

Установите сиденье в промежуточное положение продольной регулировки на максимальной высоте.

Со стороны водителя: отведите руль вперед, включите стояночный тормоз. Чтобы сиденье поворачивалось свободно, опустите рукоятку стояночного тормоза, потянув за конец рычага.

Потяните за ручку кверху и поверните сиденье к середине.

**+** Подробнее об отключаемой рукоятке стояночного тормоза читайте в разделе 4, тема "Рекомендации по безопасному вождению".

**👁** Поворачивать сиденье следует только на неподвижном автомобиле. Стояночный тормоз остается затянутым и при опущенной рукоятке. Не забудьте вновь потянуть за нее кверху, а затем опустить, прежде чем тронуться в путь.

Запрещено вести автомобиль, если пассажир в нем едет в положении "задом наперед".



### Запоминание настроек водительского сиденья

Вы можете внести в память две различных настройки сиденья при помощи **ручек M/1 и M/2**.

Они расположены сбоку сиденья:

- поверните ключ в замке зажигания во 2-е положение ("Зажигание включено"),
- отрегулируйте положение сиденья,
- нажмите на выключатель **M**, а затем на выключатель **1** для внесения в память первого положения сиденья до истечения четырех секунд.

Точно так же, при помощи выключателей **M** и **2**, настраивается и вносится в память второе положение водительского сиденья.

Внесение настроек в память подтверждается звуковым зуммером.

При внесении в память новых настроек предыдущие автоматически удаляются из нее.



### Автоматическое восстановление Ваших настроек

#### Если двигатель автомобиля выключен

- Кратко нажмите на кнопку **1** или **2** и сиденье займет внесенное в память соответствующее положение.



Если одну и ту же настройку сиденья вызвать пять раз подряд, функция перестанет работать, пока двигатель не будет запущен.

#### Если двигатель работает

- Удерживайте нажатой кнопку **1** или **2** до полного восстановления вызванных из памяти настроек.

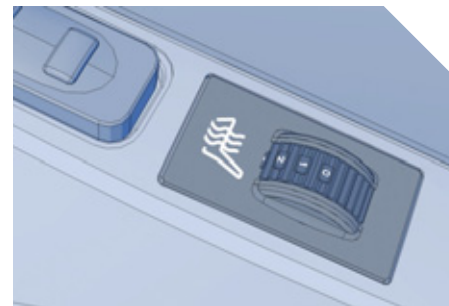

### Регулирование подогрева передних сидений

При работающем двигателе подогрев передних сидений можно регулировать отдельно.

Включение и регулирование подогрева осуществляется при помощи расположенных по бокам сидений выключателей:

- 1:** Слабый.
- 2:** Средний.
- 3:** Сильный.
- 0:** Выключен.

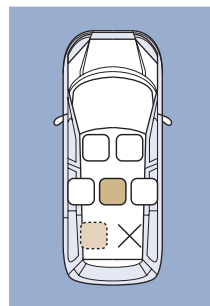
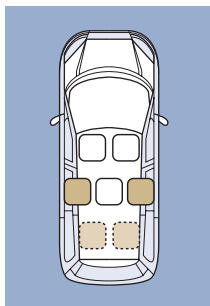

### Задние боковые сиденья

Два задних пассажирских сиденья размещаются с правой и с левой сторон во 2-м и 3-м рядах.

### Заднее центральное кресло

Заднее кресло размещается посередине 2-го ряда и слева в 3-м ряду. Оборудовано ремнем безопасности. Облицовка из пластмассы. Складывается в положение "столлик".

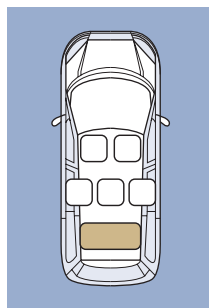

### Задний диван

Трехместный диван, образует 3-й ряд сидений.



## ЗАДНИЕ БОКОВЫЕ СИДЕНЬЯ

### Регулировка в продольном направлении

Поднимите скобу **A** и сдвиньте сиденье вперед или назад.

### Регулировка наклона спинки сиденья

Потяните за ручку **B** вверх и установите желаемый угол наклона.

Отпустите ручку, чтобы зафиксировать регулировку.



### Складывание бокового сиденья

#### Проход к 3-му ряду

1. Опустите подголовник.
2. Поднимите ручку **B** до упора.

3. Уложите спинку на подушку сиденья и продолжайте наклонять спинку вперед, пока не высвободите задние ножки. В случае затруднения, воспользуйтесь вспомогательным механизмом для снятия ножек с фиксаторов.
4. Поставьте сиденье в вертикальное положение, сложив его "книжкой".

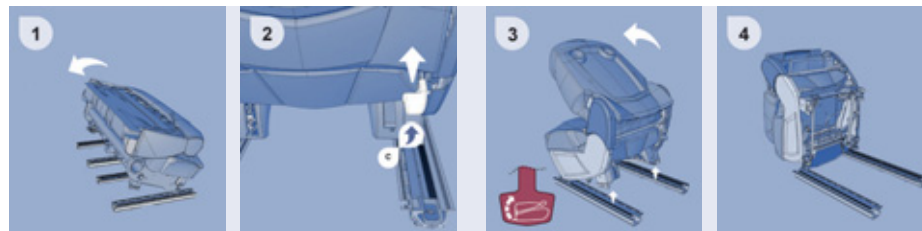

### Выход из 3-го ряда

1. Опустите подголовник.
2. Потяните за ручку **C**.
3. Наклоните спинку вперед, пока не высвободите задние ножки. В случае затруднения, воспользуйтесь вспомогательным механизмом (красный) для снятия ножек с фиксаторов.

4. Поставьте сиденье в вертикальное положение, сложив его "книжкой".

**i** Каждый раз, проходя к сиденьям или покидая их, возвращайте сиденье на место, фиксируя его задние ножки в замках-салазках.

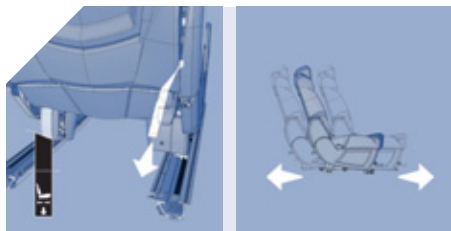

**Лямка для перемещения задних боковых сидений со стороны третьего ряда или багажного отсека**

При помощи лямки (помеченной пиктограммой в виде стрелки) можно перемещать расположенное перед Вами сиденье.



**Снятие бокового сиденья**

1. Наклоните спинку вперед и высвободите задние ножки.
2. Ухватившись за открывшуюся красную лямку, потяните за нее кверху - при этом передние ножки освободятся от фиксаторов.

3. Снимите сиденье, удерживая его за лямку.

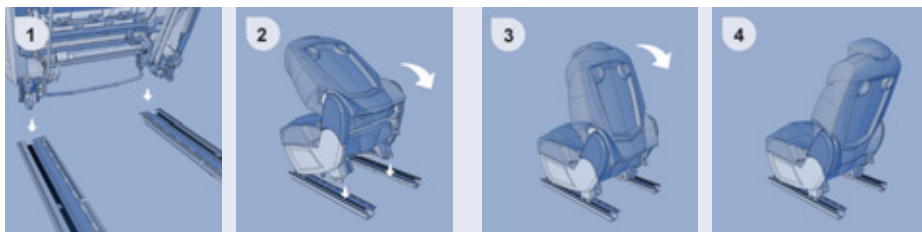

**Установка бокового сиденья**



Убедитесь, что крепежные гнезда свободны и надежной установке в них ножек сиденья ничто не мешает.

1. Установите передние ножки сиденья в салазки до упора. Прочно удерживайте сиденье за лямку, чтобы поставить его на место.
2. Наклоните сложенное сиденье назад. При этом задние ножки станут на фиксаторы.
3. Поднимите спинку сиденья.
4. Сдвиньте сиденье.





### ЦЕНТРАЛЬНОЕ СИДЕНЬЕ 2-ГО РЯДА

Его можно переместить в 3-й ряд слева.



#### Положение "столик"

1. Опустите подголовник.
2. Выньте из верхней части спинки ручку (она помечена пиктограммой) и, поддерживая спинку, аккуратно уложите ее на сиденье.
3. В Вашем распоряжении - "низкий столик". Чтобы вновь превратить его в сиденье, возьмитесь за ручку и поднимите спинку.

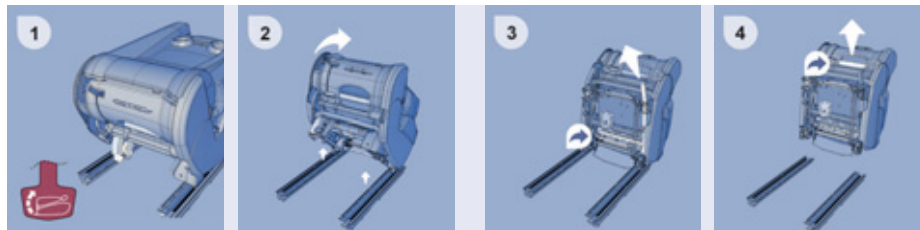

#### Снятие центрального сиденья

1. Сложите сиденье в положение "столик".
2. При помощи той же ручки наклоните спинку сиденья вперед, чтобы освободить от фиксаторов задние ножки сиденья.
3. Ухватившись за открывшуюся красную лямку, потяните за нее кверху - при этом передние ножки освободятся от фиксаторов.
4. Снимите сиденье, удерживая его за лямку.

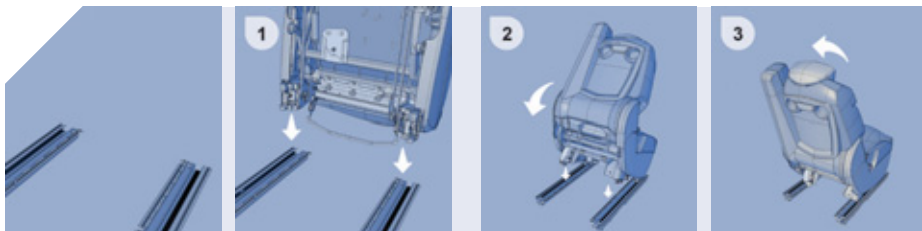

### Установка центрального сиденья

 Убедитесь, что крепежные гнезда свободны и надежной установке в них ножек сиденья ничто не мешает.

1. Установите передние ножки сиденья в салазки до упора. Прочно удерживайте сиденье за ляжку, чтобы поставить его на место.
2. Наклоните сложенное сиденье назад. При этом задние ножки станут на фиксаторы.
3. Поднимите спинку сиденья и сдвиньте его.

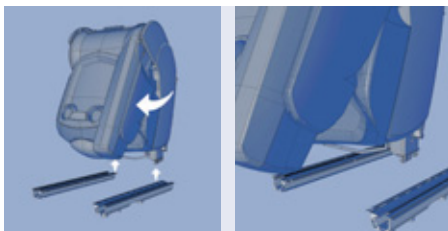

### Разворачивание заднего сиденья

Задние сиденья можно установить в положение "визави".

Для этого необходимо осуществить операции по **снятию** сиденья, развернуть его и приступить к операции по **установке**.

 Разворачивать сиденье можно только на неподвижном автомобиле. Запрещается перевозить в автомобиле пассажира, сидящего в положении "задом наперед".

Во время движения запрещается перевозить во 2-м ряду сложенное "книжкой" сиденье, если в 3-ем ряду находится пассажир.

### Подголовники задних сидений

Задние подголовники можно снимать и убирать. Их можно устанавливать в двух положениях:

- в верхнем - рабочем,
- в нижнем - сложенном.

Для подъема или опускания подголовника, потяните его вперед и одновременно сдвиньте в направляющих втулках.

Чтобы снять подголовник, сначала приведите его в верхнее положение, затем, отжав фиксатор, потяните вперед-вверх.

Для обратной установки на место вставьте направляющие подголовника во втулки строго вдоль оси спинки.

 Никогда не водите автомобиль со снятыми подголовниками, они всегда должны быть установлены и правильно отрегулированы.



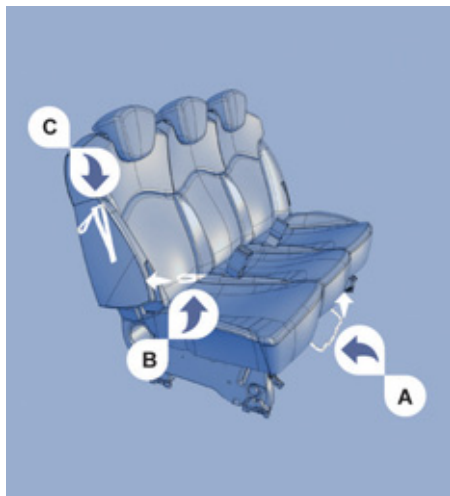

## ЗАДНИЙ ДИВАН

### Регулировка продольного положения

Находясь на сиденье, поднимите скобу **A** и сдвиньте его вперед или назад.

**i** Вы можете потянуть за лямку **B** со стороны багажного отсека и сдвинуть сиденье вперед, чтобы облегчить загрузку автомобиля.

**i** Задний диван можно размещать только в третьем ряду.



### Складывание спинки

1. Опустите подголовники.
2. Потяните кверху за лямку **C** со стороны двери задка.
3. Опустите спинку на подушку сиденья.

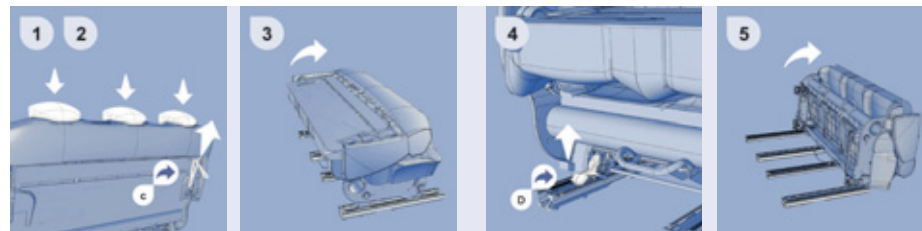

### Складывание сиденья

1. Опустите подголовники.
2. Потяните кверху за лямку **C** со стороны двери задка.
3. Опустите спинку на подушку сиденья.
4. Потяните за рычаг **D** чтобы освободить задние стойки из замков.
5. Установите сиденье в вертикальное положение в виде "книжки".

**i** Трогаясь в путь, привяжите фиксирующие лямки к поручням.

## Сиденья



### Снятие сиденья

1. Сложите сиденье в вертикальном положении.
2. Возьмитесь за две скобы **Е** под сиденьем.

3. Передние стойки освободятся от замков.

**i** Для снятия и установки сиденья пользуйтесь боковыми сдвижными дверями, сложив его "книжкой".

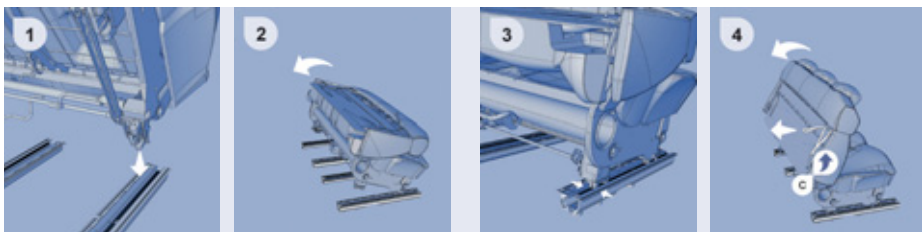

### Установка сиденья

**i** Убедитесь, что крепежные салазки свободны и надежной установке в них стоек сиденья ничто не мешает.

1. Установите на салазки передние стойки сиденья и продвиньте их вперед до упора.
2. Откиньте назад сложенную спинку.
3. При этом задние стойки зафиксируются в замках.
4. Освободите спинку и поднимите ее, потянув за лямку **С**.



### **i** Как пользоваться системой

Во время движения пассажиру запрещается находиться:

- в 3-ем ряду, если спинка перед ним (во 2-м ряду) сложена "столом".
- в 3-ем ряду, если кресло/диван перед ним (во 2-м ряду) сложено "книжкой".
- на среднем сиденье, если боковое сиденье справа сложено "книжкой".

## МОДУЛЬНЫЕ ВАРИАНТЫ РАССТАНОВКИ СИДЕНИЙ

Примеры размещения сидений для решения практических задач:

 Все действия, связанные с изменением размещения сидений, следует осуществлять только на остановленном автомобиле (см. раздел "Сиденья").

Запрещается ехать в автомобиле в положении "задом наперед".

Возможность разворачивания сидений зависит от комплектации автомобиля и от страны, в которую он поставляется.

 Центральное сиденье можно устанавливать посередине 2-го ряда, а также с левого края 3-го ряда.

5 мест с вариантом "пикник" на стоянке

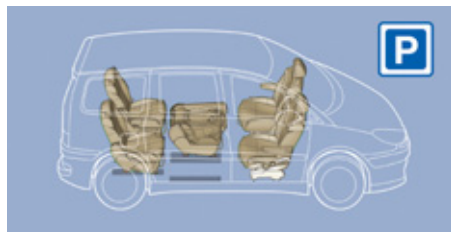

5-местные варианты

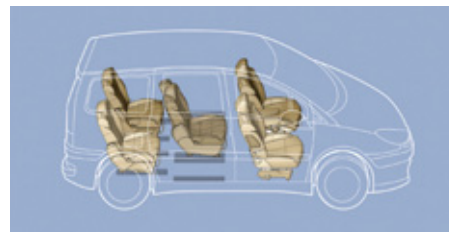
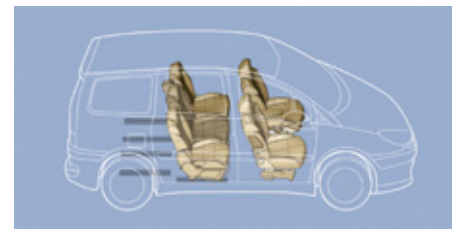
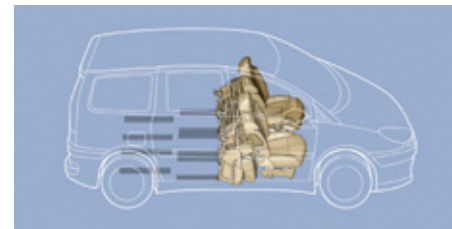

7 мест с проходом к 3-му ряду

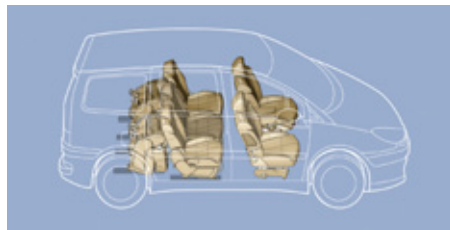
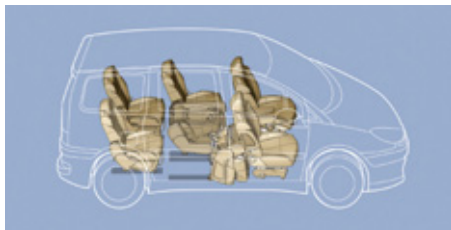

8 мест со скамьей

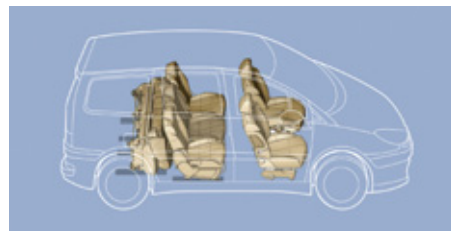
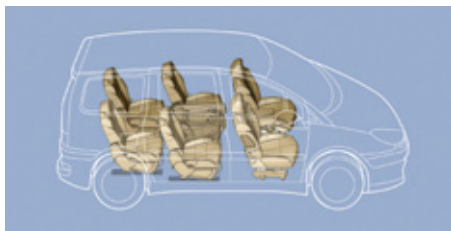
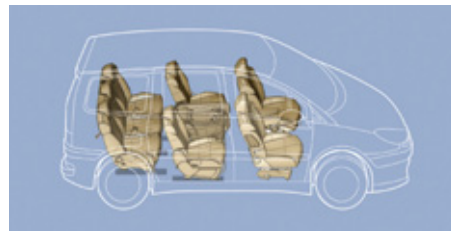
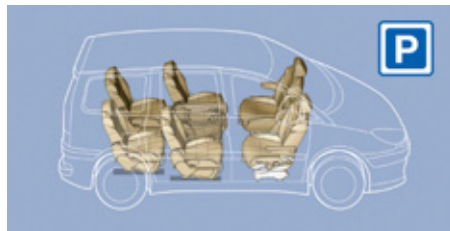
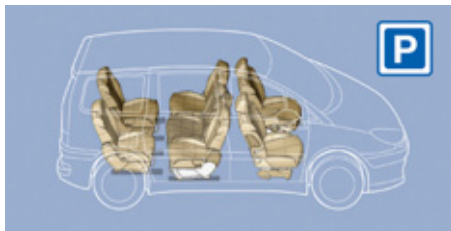
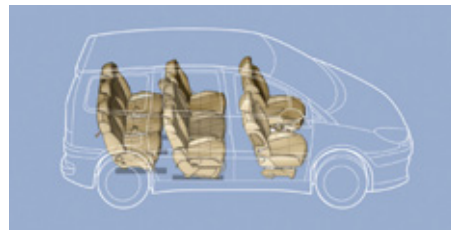

## Размещение по типу "Cargo"/Перевозка длинномерных предметов

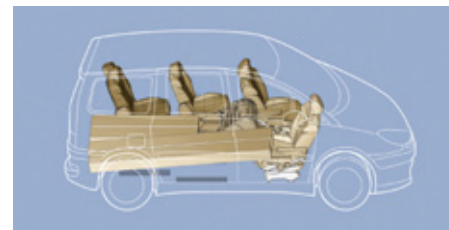
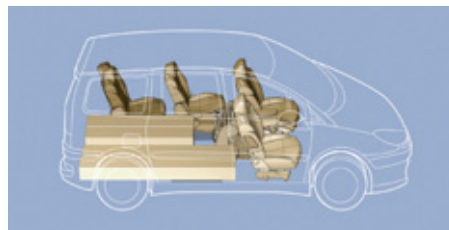
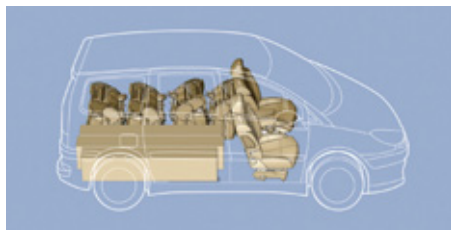
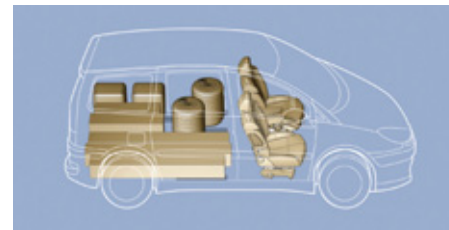
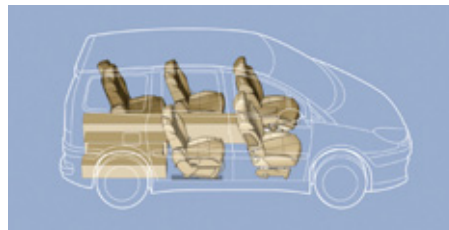
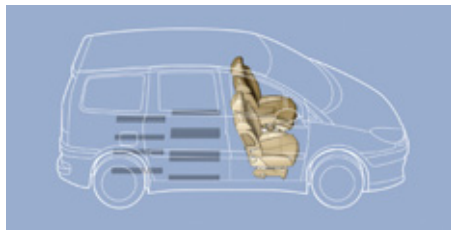







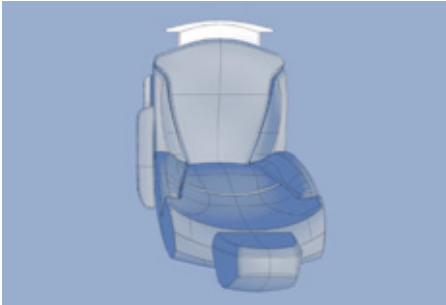

## ОБОРУДОВАНИЕ САЛОНА

### ПЕРЕДНИЕ СИДЕНЬЯ

#### Выдвижные ящики для хранения вещей

Под обоими передними сиденьями расположены ящики для мелких предметов.

- Чтобы открыть ящик, приподнимите его и потяните.
- Чтобы извлечь, выдвиньте его до конца, приподнимите расположенные по бокам фиксаторы, а затем выньте целиком.

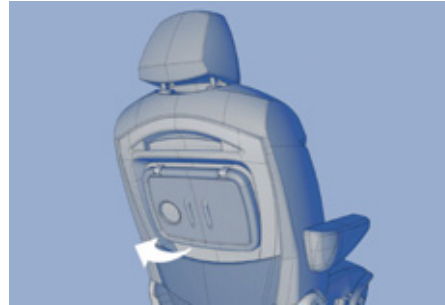

#### "Столик авиапассажира"

На спинке находящегося перед Вами сиденья имеется откидной столик с бортиком и гнездом для бутылки.

Не забудьте сложить его, когда Вам потребуется повернуться на кресле вокруг оси.



На спинках передних сидений также имеются большие карманы-сумки.

#### Электрическая розетка 12 В

На стойке водительского сиденья расположена электрическая розетка на 12 В (120 Вт), которой могут пользоваться пассажиры 2-го ряда.

#### Передний и задний подлокотники

##### Чтобы сложить подлокотник:

- поднимите его, пока он не окажется в плоскости спинки.

##### Чтобы установить подлокотник в желаемое положение:

- откиньте его назад,
- полностью опустите его,
- затем медленно поднимайте до желаемого положения,
- если полученное положение Вас не устраивает, повторите все сначала.

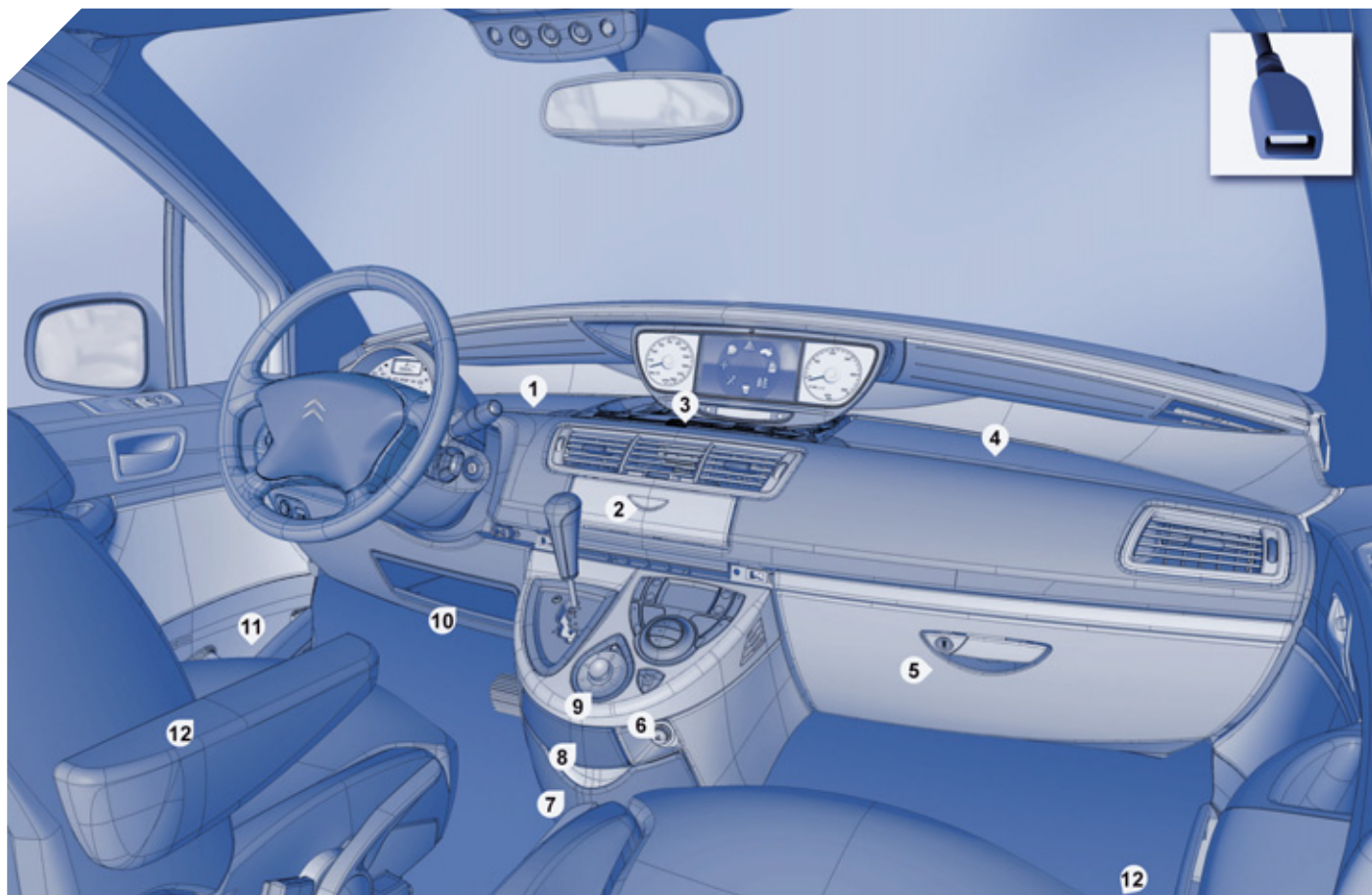

## ОБОРУДОВАНИЕ И ПРИНАДЛЕЖНОСТИ ПЕРЕДНЕЙ ЧАСТИ САЛОНА

### 1. Верхний перчаточный ящик водителя

Чтобы его открыть, нажмите на кнопку.

Чтобы закрыть - нажмите на крышку.

В ящике имеются: гнездо для авторучки, отделение для мобильного телефона, лоток для мелочи или жетонов, а также отделение для кредитных карт.

### 2. Крышка автомагнитолы

Опустите крышку до упора, чтобы она зафиксировалась.

Чтобы открыть, нажмите на крышку.

### 3. Средний лоток для мелких предметов

### 4. Верхний перчаточный ящик пассажира

Чтобы его открыть, нажмите на кнопку.

Чтобы закрыть - нажмите на крышку.

В ящике имеются: держатель для пары очков, гнездо для ключей, магазин на 5 компакт-дисков и на 4 аудиокассеты, или на 9 компакт-дисков.

Функции Bluetooth.

### 5. Нижний перчаточный ящик пассажира

Крышка ящика закрывается на замок.

Чтобы открыть, потяните за ручку.

При открывании крышки, внутри ящика загорается лампа подсветки.

Кроме того, в ящике расположены три разъема для подключения видеоаппаратуры при ее наличии в комплектации автомобиля и лючок, открывающий доступ к блоку предохранителей панели приборов.

В нем также предусмотрены места для хранения дорожных карт, пакета сигарет, бумага формата A4 и др.

Разъемы RCA.

### 6. Прикуриватель или розетка для вспомогательных электроприборов 12 В (120 Вт)

В нее можно включить зарядное устройство телефона, подогреватель детских молочных рожков, и т.п.

### 7. Охлаждаемый отсек

В нем можно разместить три небольших бутылки с напитками.

Для регулировки притока воздуха сдвиньте расположенную справа заслонку: вверх (чтобы открыть) и вниз (чтобы закрыть).

### 8. Подставка для бутылок и пепельница

Эта подставка убирается, она снабжена подсветкой, на ней можно поместить две небольших бутылки, пепельницу и зажигалку, работающую от сети 12 В (120 Вт).

### 9. Лоток для мелких предметов или дополнительное дистанционное управление

Лоток для мелких предметов не следует использовать в качестве пепельницы.

При наличии в комплектации вашего автомобиля, дополнительный пульт дистанционного управления располагается на центральной консоли.

### 10. Вещевое отделение

### 11. Дверной карман с гнездом для бутылки с водой

### 12. Снятие/установка коврика

Чтобы убрать передний коврик, сдвиньте сиденья максимально назад и снимите коврик с фиксаторов.

При установке на место расположите коврик правильно на выступы и закрепите его на фиксаторах. Убедитесь, что коврик закреплен прочно.

Чтобы коврик не путался под педалями:

- используйте только ту модель коврика, которая в точности становится на имеющиеся в автомобиле фиксаторы. Эти фиксаторы следует использовать в обязательном порядке,
- категорически запрещается укладывать коврики один на другой.

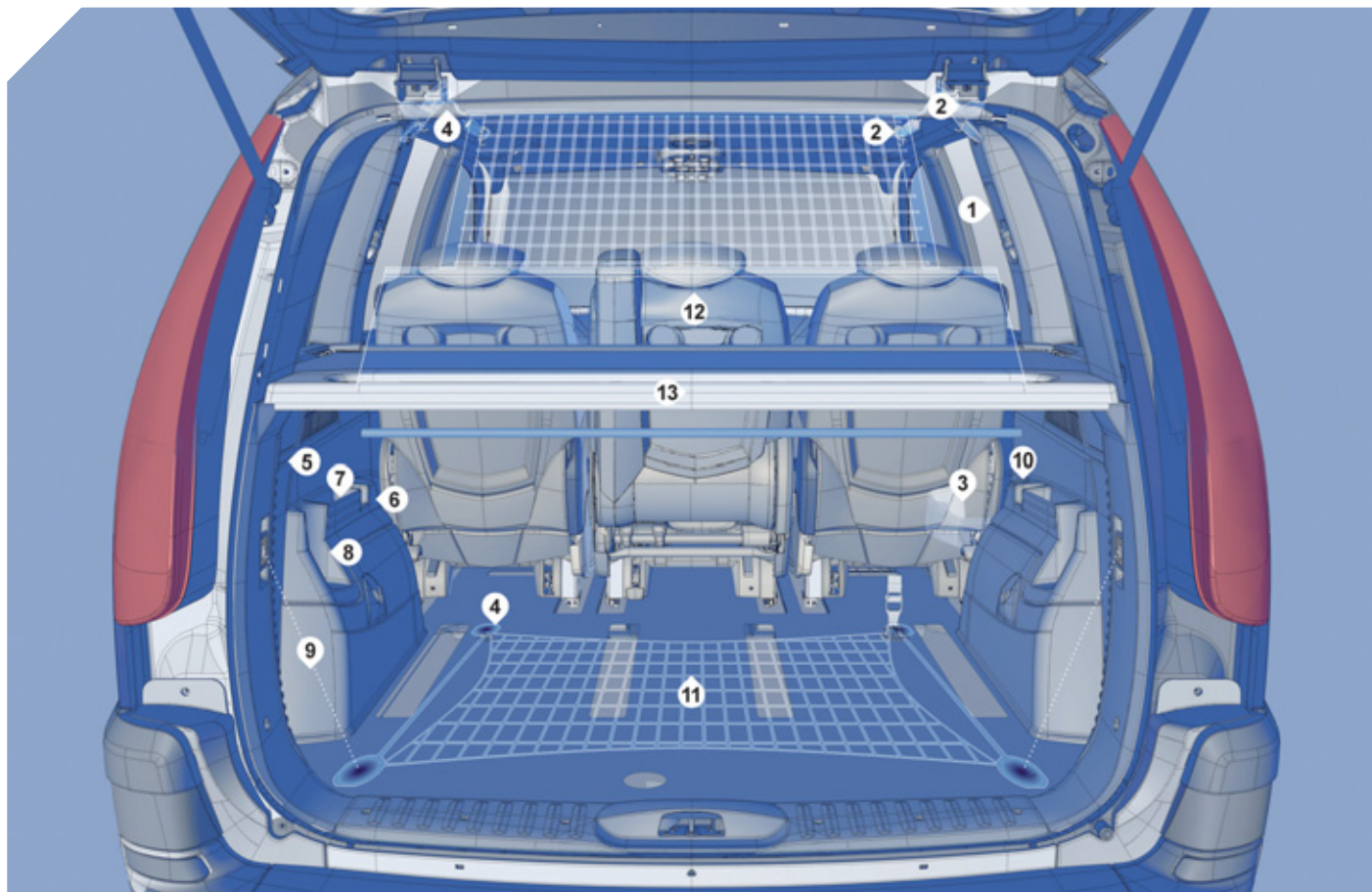

## ОБОРУДОВАНИЕ И ПРИНАДЛЕЖНОСТИ ЗАДНЕЙ ЧАСТИ САЛОНА

### 1. Опорный поручень

2. Поручень для пассажиров и вешалок с одеждой

3. Дверной карман с гнездами для двух бутылок или для мусорного лотка и переносной пепельницы

### 4. Крепления для сетки, удерживающей высоколежащий багаж

Откройте заглушки соответствующих верхних фиксаторов 3-го ряда.

Вставьте концы металлического стержня в фиксаторы.

Зацепите крючки двух нижних лямок сетки за расположенные на полу кольца.

Натяните обе лямки.

Зацепите крючки двух нижних лямок сетки за те же кольца.

Кольца для крепления багажа расположены на одной вертикальной линии с находящимися над ними креплениями.

### 5. Багажный ящик

6. Подставка для бутылок

7. Вещевое отделение

8. Гнезда для бутылок или для мусорного лотка и переносной пепельницы

### 9. Крепления для сетки, удерживающей низколежащий багаж в положении "гамак"

Сложите сетку вдвое.

Зацепите два средних крючка за кольца на полу.

Закрепите четыре других крючка за стойки багажного отделения.

### 10. Розетка для вспомогательных электроприборов 12 В (120 Вт)

В нее можно включить зарядное устройство телефона, подогреватель детских молочных рожков и т.п.

### 11. Сетка для закрепления багажа в положении "осьминог"

Зацепите все четыре крючка сетки за кольца на полу.

### 12. Чехол багажного отделения (для 5-местного варианта)

Чтобы натянуть чехол:

- установите один конец свернутого в рулон чехла во 2-м ряду,
- придавите другой конец рулона и также установите его на кронштейн,
- отпустите его, чтобы он вошел в зацепление,
- разверните чехол до стоек,
- зацепите оба крючка за стойки.

Чтобы снять чехол:

- потяните чехол на себя, чтобы освободить его от фиксаторов,
- сверните чехол в самосворачивающийся рулон,
- придавите его и снимите с кронштейна во 2-м ряду.

### 13. Задняя полка с лотком для зонта (для 7-8-местных вариантов)

Чтобы снять полку:

- потяните ее назад,
- слегка приподнимите и снимите.

Чтобы установить полку:

- слегка наклоните ее вперед,
- подтолкните ее, чтобы она стала на фиксаторы.

## Оборудование салона



Передний плафон общего освещения салона

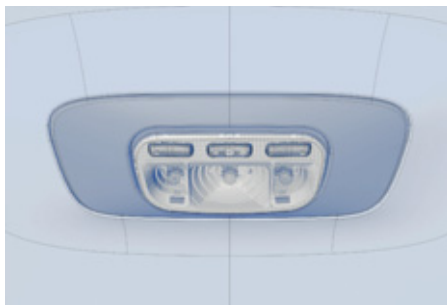

Задний плафон

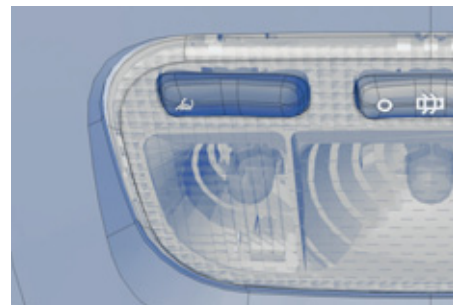

Плафон индивидуального освещения

### ПЛАФОНЫ

#### Автоматическое включение/выключение

Передний плафон загорается при извлечении ключа из замка зажигания, при отпирании автомобиля, при открывании одной из передних дверей или при определении местонахождения автомобиля при помощи пульта дистанционного управления.

Он медленно гаснет после включения зажигания и при запираии автомобиля.



Плафоны горят при включенном зажигании.



Спереди: плафоны горят при открывании любой передней или задней двери.



Во 2-м и в 3-м рядах: плафоны горят при открывании задней двери.



Плафоны выключены.

#### Задний плафон освещения 2-го и 3-го рядов

Включаются и выключаются ручным переключателем.

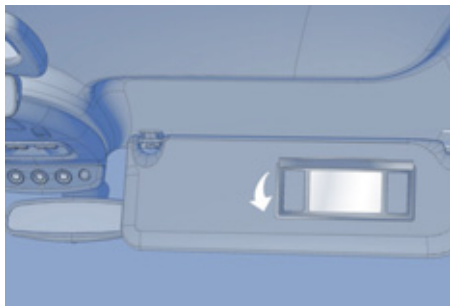

### ПРОТИВОСОЛНЕЧНЫЙ КОЗЫРЕК, ОБОРУДОВАННЫЙ ЗЕРКАЛОМ С ПОДСВЕТКОЙ

Если зажигание включено, подсветка зеркала автоматически включается при открывании прикрывающей его крышки.

### ОКНА ДЛЯ МАГНИТНЫХ КАРТ ДИСТАНЦИОННОЙ ОПЛАТЫ

На атермальном ветровом стекле, по бокам основания салонного зеркала заднего вида, расположены два окошка без теплоотражающего покрытия.

Они предназначены для дистанционных магнитных карт, служащих для оплаты проезда по платной автодороге и/или на парковку.

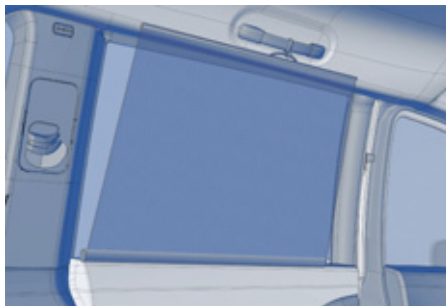

### БОКОВЫЕ ШТОРЫ

На окнах второго и/или третьего рядов установлены боковые шторы.

Вытяните боковую штору за лапку (или за лапки).

Зацепите ее (их) за соответствующие крючки.



Следите за надежным закреплением штор, иначе их можно повредить при открывании боковой сдвижной двери.



## Зеркала и стекла

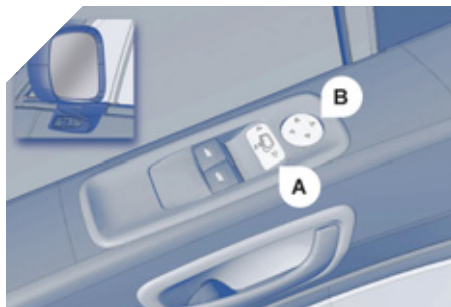

### ЗЕРКАЛА И СТЕКЛА

#### ЗЕРКАЛА ЗАДНЕГО ВИДА

##### Наружные электрические зеркала заднего вида

- Поверните рукоятку выключателя **A** для выбора левого или правого зеркала заднего вида.
- Отрегулируйте положение зеркала, перемещая рукоятку **B** в четырех направлениях.
- Верните рукоятку выключателя **A** в центральное положение.

На стоянке зеркала могут складываться вручную или при помощи электрического привода (потяните назад рукоятку **A**).

Зеркала устанавливаются в рабочее положение ключом при отпирании автомобиля.

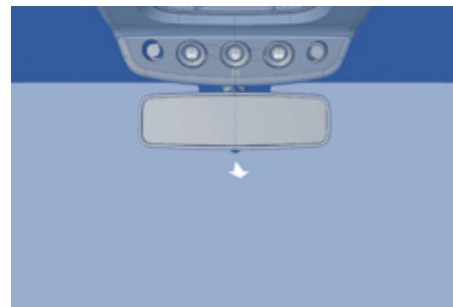

##### Внутрисалонное зеркало заднего вида с автоматической регулировкой режима "день"/"ночь"

Внутрисалонное зеркало заднего вида обеспечивает автоматический плавный переход от дневного к ночному режиму работы. Чтобы защитить водителя от слепящего действия света фар автомобилей, движущихся сзади, это зеркало автоматически затемняется тем больше, чем ярче направленный на него свет. Затемнение автоматически убирается при исчезновении слепящего света сзади (включенных фар следующего за Вами автомобиля или солнца), что позволяет всегда обеспечивать оптимальную видимость.

##### Функциональные особенности зеркала

Чтобы обеспечить оптимальную видимость при маневрировании автомобиля, поверхность зеркала автоматически освещается при включении заднего хода.

##### Внутрисалонное зеркало заднего вида с ручной регулировкой

Зеркало может находиться в двух положениях:

- "день" (нормальное положение),
- "ночь" (чтобы избежать слепящего действия света фар автомобилей, движущихся сзади).

Для переключения зеркала из одного положения в другое нажмите на рычажок, который расположен снизу зеркала.





## ЭЛЕКТРИЧЕСКИЕ СТЕКЛОПОДЪЕМНИКИ

1. Выключатель стеклоподъемника двери водителя.
2. Выключатель стеклоподъемника правой передней двери.
3. Выключатель стеклоподъемника правой задней двери.
4. Выключатель стеклоподъемника левой задней двери.
5. Кнопка блокировки выключателей стеклоподъемников задних дверей (для безопасности детей).
  - красный индикатор виден: выключатели блокировки задних дверей активированы.
  - красный индикатор не виден: выключатели блокировки задних дверей отключены.

Стеклоподъемник может работать в двух режимах:

### Ручной режим работы:

- нажмите неполностью на клавишу 1, или потяните ее, не преодолевая точку упора. Стекло остановится, как только Вы отпустите клавишу.

### Автоматический режим работы:

- нажмите полностью вверх или вниз на клавишу 1, преодолев упор: стекло полностью открывается или закрывается при отпущенной клавише. Повторное нажатие на клавишу останавливает стекло.

**i** Спустя одну минуту после выключения зажигания стеклоподъемники отключаются.

### Блокировка выключателей стеклоподъемников задних дверей

Для обеспечения безопасности Ваших детей нажмите на кнопку 5, чтобы отключить все доступные с задних мест:

- выключатели стеклоподъемников,
- выключатели боковых сдвижных дверей,
- выключатели вентиляционных люков в крыше.

## Зеркала и стекла

### Автоматическая защита от защемления стеклом

Если поднимающееся стекло наталкивается на препятствие, оно останавливается и частично опускается.

В случае защемления поднимающимся стеклом немедленно включите обратный ход, нажав на соответствующую клавишу.

### Инициализация стеклоподъемника

При самопроизвольном опускании стекла во время его подъема (например, в случае обледенения), в случае отказа стеклоподъемника и после подключения аккумуляторной батареи необходимо осуществить его инициализацию:

- нажмите и удерживайте клавишу выключателя до тех пор, пока стекло полностью не опустится,
- затем вновь потяните ее до полного закрытия окна,
- после закрытия не отпускайте клавишу еще примерно в течение одной секунды.

**Во время выполнения этих операций функция защиты от защемления стеклом не работает.**

**i** Не оставляйте ключ зажигания в замке, даже если Вы отлучаетесь на короткое время.

Водитель обязан:

- следить за тем, чтобы никто не мешал движению стеклоподъемников,
- следить за тем, чтобы пассажиры правильно пользовались стеклоподъемниками
- не выпускать из внимания детей во время работы стеклоподъемников и следить за тем, чтобы они не препятствовали движению стекла.

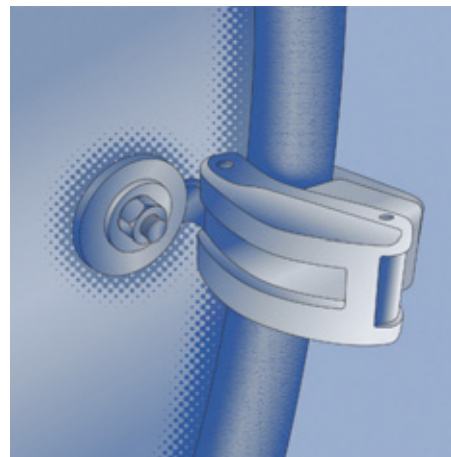

### ЗАДНИЕ ОКНА

Чтобы приоткрыть заднее окно, поверните рычаг и нажмите на него до упора, чтобы зафиксировать стекло в открытом положении.

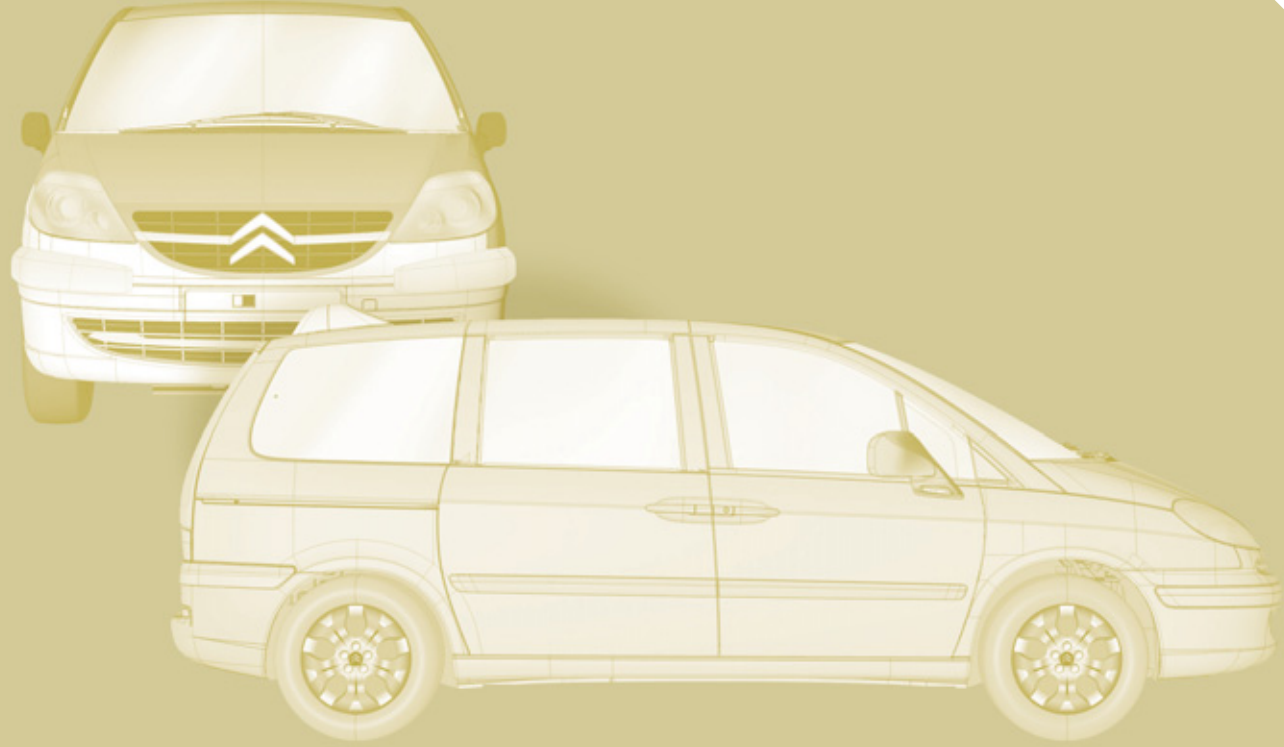

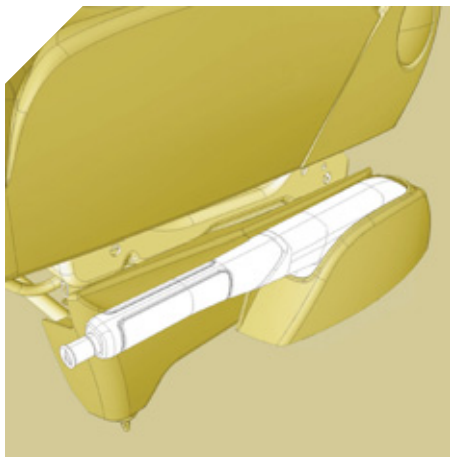

## БЕЗОПАСНОСТЬ ПРИ ВОЖДЕНИИ СТОЯНОЧНЫЙ ТОРМОЗ

### Включение стояночного тормоза

Потяните за рукоятку стояночного тормоза, чтобы автомобиль оставался в неподвижном состоянии. При парковке автомобиля на уклоне поверните колеса до упора в бордюр и включите стояночный тормоз.

### Выключение стояночного тормоза

Потяните за рукоятку стояночного тормоза и нажмите на кнопку деблокировки, после чего опустите рукоятку.

### Отключение стояночного тормоза

Если автомобиль оборудован поворачивающимся сиденьем, включите стояночный тормоз.

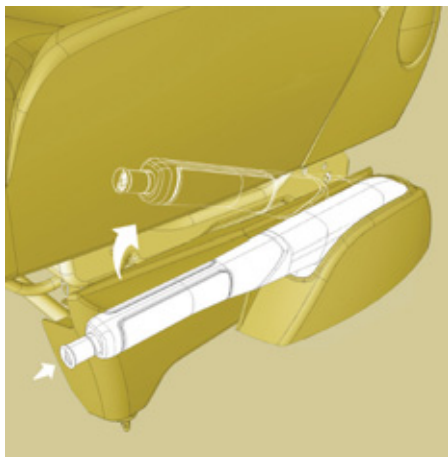

Вытяните вперед расположенную на рычаге стояночного тормоза торцевую кнопку.

После этого рычаг тормоза опустится.

Теперь Вы можете свободно поворачивать сиденье вокруг оси.

Чтобы вновь вернуть его в обычное положение, потяните за рукоятку вверх до щелчка.

О включенном или неполностью выключенном стояночном тормозе свидетельствуют:



контрольная лампа на панели приборов, звучащий зуммер, сообщение на информационном дисплее.

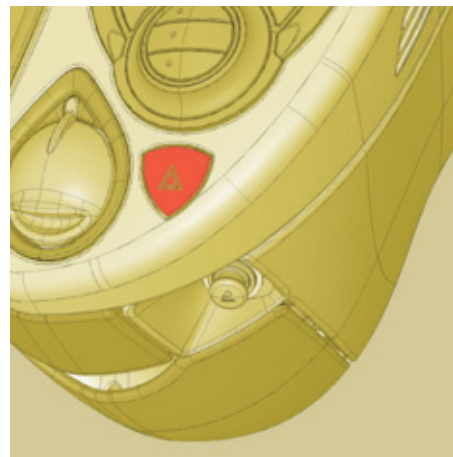

## АВАРИЙНАЯ СВЕТОВАЯ СИГНАЛИЗАЦИЯ

Нажмите на выключатель. При этом все фонари указателей поворотов начнут мигать.

Аварийная световая сигнализация может работать и при выключенном зажигании.

## Автоматическое включение аварийной световой сигнализации

Эта система устанавливается на автомобиль в зависимости от страны поставки: в случае экстренного торможения и в зависимости от темпа замедления на автомобиле автоматически загораются фонари аварийной сигнализации. При первом же нажатии на педаль акселератора они гаснут.

Их можно погасить нажатием на кнопку на приборной панели.



## ПОМОЩЬ ПРИ ПАРКОВКЕ ПЕРЕДНИМ И/ИЛИ ЗАДНИМ ХОДОМ

При наличии в комплектации Вашего автомобиля, эта система может быть звуковой и/или визуальной; она состоит из смонтированных в передний и/или задний бампер автомобиля четырех датчиков. Они обнаруживают любые препятствия, попавшие в их зону: пешехода, автомобиль, дерево, изгородь и т.п., расположенные спереди или сзади маневрирующего автомобиля.

Препятствия, обнаруженные в начале движения задним ходом, в конце маневра выпадают из поля зрения системы в связи с наличием "слепых зон" между датчиками и под ними. Такими объектами могут оказаться столбы, вехи строительной площадки или тротуарный бордюр.

Система не освобождает водителя от необходимости сохранять бдительность и нести ответственность за свои действия на дороге.

### Работа системы

Система начинает работать сразу:

- после включения передачи заднего хода,
- после замедления движения до скорости менее 10 км/ч.

Ее работа сопровождается звучанием зуммера и индикацией в зависимости от дисплея.

О приближении к препятствию свидетельствуют:

- звуковой сигнал, частота которого возрастает с приближением автомобиля к препятствию,
- индикация на дисплее графика приближения к препятствию.

Препятствие находится с той стороны, с какой раздается сигнал из громкоговорителя: сзади или спереди, слева или справа.

Если расстояние от автомобиля до препятствия становится менее 30 см, сигнал начинает звучать непрерывно и, в зависимости от дисплея, индицируется символ "Опасность".

### Выключение системы

Действие системы прекращается:

- при выключенной передаче заднего хода,
- по достижении скорости движения более 10 км/ч,
- по окончании маневрирования на стоянке (только в режиме парковки передним ходом).

### Отключение системы



Для отключения системы (например, чтобы она не будила ребенка), нажмите на кнопку, расположенную на панели приборов. Внутри кнопки загорится контрольная лампа.

- i** Находящиеся сзади прицеп или устройство для перевозки велосипедов автоматически отключают работу датчиков (оба устройства - и буксирное и для перевозки велосипедов - должны быть рекомендованы CITROËN).

### АКТИВИРОВАНИЕ СИСТЕМЫ

Чтобы система вновь стала активной, еще раз нажмите на кнопку. При этом контрольная лампа внутри кнопки погаснет.

- i** В пасмурную погоду или в зимнее время следите за тем, чтобы датчики не закрывались слоем грязи, инеем или снегом.

В случае несрабатывания системы (напр., из-за загрязнения датчиков) при включении передачи заднего хода, мигает контрольная лампа в сопровождении звучащего зуммера, а на дисплее появляется сообщение.

Обратитесь в сервисную сеть CITROËN.



### ЗВУКОВОЙ СИГНАЛ

Нажмите на одну из спиц ступицы рулевого колеса.

### АНТИБЛОКИРОВОЧНАЯ СИСТЕМА ABS И ЭЛЕКТРОННЫЙ РЕГУЛЯТОР ТОРМОЗНЫХ СИЛ REF

Система ABS, действующая совместно с электронным регулятором тормозных сил, улучшает устойчивость и управляемость автомобиля при торможении, в особенности на дорогах с поврежденным или скользким покрытием.

**i** При замене колес допускается устанавливать только сертифицированные колесные диски и шины.

Антиблокировочная система включается в работу автоматически, как только появляется риск блокировки тормозящих колес.



Загорание этой лампы одновременно со звучащим зуммером и появление сообщения свидетельствуют о неисправности антиблокировочной системы, способной привести к потере контроля над автомобилем при торможении.



Загорание этой лампы одновременно с сигнализатором **STOP**, звучащим зуммером и сообщением свидетельствует о неисправности электронного регулятора тормозных сил, способной привести к потере контроля над автомобилем при торможении.

**Срочно остановите автомобиль.**



В обоих случаях Вам следует обратиться в сервисную сеть CITROËN.

Нормальная работа системы ABS может проявляться в легкой вибрации нажатой педали тормоза.

**В случае экстренного торможения нажмите с силой на тормозную педаль и удерживайте нажатие, ни на мгновение не ослабляя усилия.**

### СИСТЕМА ЭКСТРЕННОГО ТОРМОЖЕНИЯ AFU

В случае экстренного торможения эта система позволяет быстрее развить оптимальное давление в тормозной системе, для этого нужно резко и с силой нажать на педаль и не отпускать ее.

Система автоматически реагирует на скорость нажатия на педаль.

При этом сопротивление педали нажатую несколько изменяется.

Чтобы продлить действие системы экстренного торможения, продолжайте удерживать нажатие на педаль тормоза.

## ПРОТИВОБУКСОВОЧНАЯ СИСТЕМА (ASR) И СИСТЕМА ДИНАМИЧЕСКОЙ СТАБИЛИЗАЦИИ (ESP)

Эти системы связаны с антиблокировочной системой ABS и дополняют ее.

Система ASR оптимизирует распределение тягового усилия между колесами, чтобы избежать пробуксовки колес, путем воздействия на работу тормозных механизмов отдельных колес и работу двигателя. Она также помогает улучшить курсовую устойчивость автомобиля при разгоне.

Система ESP автоматически воздействует на работу тормозных механизмов отдельных колес и работу двигателя, чтобы вернуть автомобиль к движению по заданной траектории в случае значительного отклонения действительной траектории от той, которую задает водитель, если она не противоречит законам физики.

### Активирование систем ASR и ESP

Как только зажигание включено, системы ASR и ESP готовы к работе.



### Работа систем ASR и ESP

Сигнализатор мигает всякий раз, как система ASR или ESP срабатывает.



### Отключение систем ASR/ESP

Иногда, в особо тяжелых условиях вождения (трогание по грязи, застревание в снегу, езда по зыбкому грунту и т.д.) возникает необходимость отключить системы ASR и ESP, чтобы колеса, буксуя, обеспечивали автомобилю сцепление с дорогой.

- Нажмите на выключатель, расположенный под рулевым колесом с левой стороны панели приборов.



При этом загорается контрольная лампа в сопровождении сообщения: с этого момента системы ASR и ESP на работу двигателя больше никакого влияния не оказывают, но взаимодействуют с тормозами.

Повторное включение систем в работу происходит:

- автоматически, по достижении скорости 50 км/ч,
- при повторном нажатии на кнопку выключателя.

### Контроль исправности



В случае неисправности систем загорается контрольная лампа и звучит зуммер, а на дисплее появляется сообщение.

Обратитесь в сервисную сеть CITROËN для проверки системы.

**i** Системы ASR/ESP способны обеспечивать дополнительную безопасность в условиях

нормального стиля вождения. Их наличие в комплектации автомобиля не должно побуждать водителя идти на неоправданные риски и разгонять автомобиль до чрезмерных скоростей.

Нормальная работа этих систем обеспечивается при условии обязательного соблюдения требований производителя, предъявляемых к качеству шин и колесных дисков, компонентов тормозной системы, бортовой электроники, а также качеству сборочных работ и технического обслуживания в сервисной сети CITROËN.

Если Ваш автомобиль побывал в столкновении, обратитесь в сервисную сеть CITROËN для проверки исправности его бортовых систем.



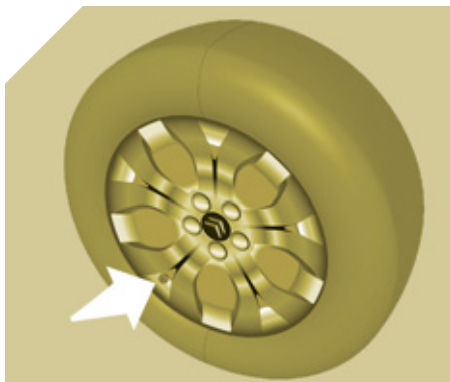

## КОНТРОЛЬ ПАДЕНИЯ ДАВЛЕНИЯ ВОЗДУХА В ШИНАХ

Во время движения автомобиля специальные датчики следят за давлением воздуха в шинах и включают сигнализатор при обнаружении падения давления (на скорости, превышающей 25 км/час) или прокола.

Неисправное колесо (или колеса) автоматически показываются на мигающей графической пиктограмме.



### Сигнализатор спущенного колеса

На дисплее загорается сигнализатор SERVICE в сопровождении сообщения **"Обнаружено спущенное колесо"**, появляется графическая пиктограмма и звучит зуммер. Как можно скорее проверьте состояние давления воздуха в шинах.

**STOP**

### Сигнализатор прокола шины

На панели приборов загорается сигнализатор

STOP в сопровождении сообщения **"Обнаружен прокол шины"**, появляется графическая пиктограмма и звучит зуммер. Немедленно остановитесь, стараясь избегать резких поворотов руля и экстренных торможений.

Замените поврежденное колесо (проколотое или сильно спущенное) и при первой же возможности проверьте давление во всех шинах.



Раздел 7, тема "Замена колеса".



Временно находящееся в багажнике на месте запасного поврежденное колесо будет продолжать посылать Вам сигнал прокола шины, напоминая о необходимости ремонта. Это может помешать объективной работе сигнализатора в случае повторного прокола.



### Сигнализатор отсутствующего датчика давления

На дисплее загорается сигнализатор SERVICE в сопровождении сообщения **"Отсутствует 'X' датчик (-ов) давления воздуха в шинах"**, появляется графическая пиктограмма и звучит зуммер. Это свидетельствует о том, что система недосчитывается одного или нескольких колес на автомобиле. CITROËN для замены вышедших из строя датчиков.



Данное сообщение появляется и в случае, если колесо действительно снято с автомобиля (например, для ремонта) или на автомобиль установлены колеса, не оборудованные датчиками давления воздуха.



Все виды ремонта, а также замена шин на колесах, оборудованных датчиками контроля давления, должны осуществляться только в сервисной сети CITROËN.

**Система контроля давления в шинах является вспомогательной и не освобождает водителя от необходимости оставаться бдительным и ответственно относиться к автомобилю.**

Несмотря на наличие в комплектации автомобиля бортовой системы контроля давления в шинах, следует регулярно проверять давление воздуха в них (в том числе и в запасном колесе) с тем, чтобы убедиться, что поведение автомобиля на дороге остается оптимальным. Это позволит избежать преждевременного износа шин, особенно в нестандартных условиях эксплуатации (при тяжелой нагрузке, движении с очень высокой скоростью и т.д.).

В работе системы могут происходить мимолетные сбои, вызванные источниками радиоволн с аналогичными частотными параметрами.



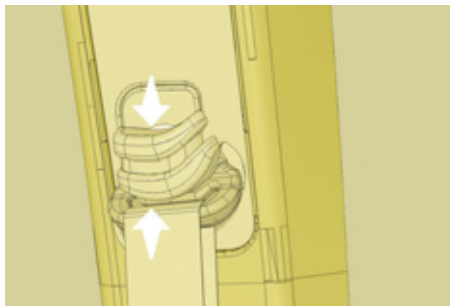

## РЕМНИ БЕЗОПАСНОСТИ РЕМНИ БЕЗОПАСНОСТИ ПЕРЕДНИЕ И ЗАДНИЕ БОКОВЫЕ

Передние ремни безопасности и задние боковые 2-го ряда оборудованы пиротехническими натяжителями и ограничителями усилия натяжения.

### Регулировка ремней по высоте

- Нажмите на фиксатор и передвиньте верхнее крепление ремня вниз.
- Чтобы поднять крепление, нажмите на фиксатор и передвиньте его вверх.

### Пристегивание ремня

- Вытяните ремень и вставьте язычок в паз замка до щелчка.
- Потяните за лямку чтобы убедиться, что ремень пристегнулся.



Тазовая ветвь ремня безопасности должна располагаться как можно ниже на бедрах. Плечевая ветвь ремня должна проходить через плечо у основания шеи.

Убедитесь, что ремень пристегнут, потянув за него.

### Инерционные ремни безопасности

Они оборудованы механизмом блокировки, автоматически срабатывающим в момент столкновения или экстренного торможения.

Эффективность защиты при фронтальных столкновениях повышена за счет применения ремней безопасности, оборудованных пиротехническими натяжителями и ограничителями усилия натяжения. В зависимости от силы удара система пиротехнических натяжителей мгновенно натягивает ремни и прижимает их к телу.

Система пиротехнических натяжителей ремней безопасности срабатывает только при включенном зажигании.

Ограничитель усилия натяжения снижает давление ремня безопасности на грудную клетку, улучшая защиту в случае столкновения.



### Сигнализатор непристегнутого переднего ремня

Если водитель и/или сидящий на переднем сиденье пассажир не пристегнул свой ремень, этот сигнализатор загорается. По достижении автомобилем скорости движения 25 км/ч он мигает в сопровождении звукового сигнала (в течение примерно 90 секунд) и сообщения на дисплее.

**i** Сигнализатор может загореться и тогда, когда на переднем пассажирском сиденье находятся сумка, рюкзак или животное.

### Ремень безопасности 2-го ряда задних сидений

Чтобы ремень не мешал, когда Вы им не пользуетесь, уберите его подвижную ветвь в гнездо так, чтобы его язычок находился в самом верхнем положении и не болтался.

### Ремень безопасности 3-го ряда задних сидений

На задних сиденьях 3-го ряда установлены два ремня безопасности, каждый из которых крепится в трех точках и имеет инерционную катушку и ограничитель усилия натяжения.

## Ремень безопасности

Чтобы пристегнуть ремень, переведите язычок в соответствующее положение и вставьте его в паз замка.

### Ремень безопасности центральных сидений 2-го и 3-го ряда

Расположенное по центру заднее сиденье 2-го ряда, а также среднее сиденье заднего дивана оборудованы встроенными инерционными ремнями безопасности, каждый из которых крепится в трех точках.



### Рекомендации

Водитель обязан следить за тем, чтобы пассажиры надлежаще пользовались ремнями безопасности и были все пристегнуты до начала движения автомобиля.

Независимо от Вашего местонахождения в автомобиле всегда пристегивайтесь ремнем безопасности, даже при поездках на короткие расстояния.

Ремень оборудован инерционной катушкой с автоматической подгонкой длины лямки по Вашей фигуре.

Не пользуйтесь дополнительными предметами (прищепками, клипсами, булавками и т.п.) для того, чтобы оставить зазор под ремнем безопасности.

Отстегнув свой ремень, проследите за тем, чтобы он правильно смотался на катушку.

После складывания или перемещения сиденья или заднего дивана убедитесь, что ремень безопасности занимает правильное положение и смотан на катушку и что замок ремня безопасности готов к его пристегиванию.

В зависимости от характера и силы столкновения автомобиля пиротехнический преднатяжитель ремня может сработать до и независимо от срабатывания модуля надувных подушек безопасности. Он мгновенно натягивает ремни, прижимая их к телу.

Срабатывание преднатяжителей сопровождается детонационным хлопком с одновременным выделением безвредного дыма воспламенителем пиротехнического патрона, встроенного в систему.

Ограничитель усилия натяжения служит для смягчения давления ремня на тело.

Система ремней безопасности активируется при включении зажигания.

Катушки ремней оборудованы автоматическим механизмом блокировки на случай столкновения в ДТП, экстренного торможения или опрокидывания автомобиля.

Вы можете отстегнуть ремень, нажав для этого на красную клавишу замка. Придерживайте отстегнутый ремень.

При срабатывании преднатяжителей ремней загорается контрольная лампа подушки безопасности. Обратитесь в сервисную сеть CITROËN.

Чтобы эффективно выполнять свою защитную функцию, ремень безопасности:

- должен использоваться для пристегивания только одного взрослого человека,
- не должен быть скручен; проверьте это, плавно вытягивая ремень,
- должен прилегать к телу как можно плотнее.

Плечевая лямка должна располагаться на плече у основания шеи.

Тазовая лямка ремня должна располагаться как можно ниже на бедрах.

Не путайте запорные скобы и замки ремней, иначе они не выполнят своих защитных функций. При наличии на сиденьях подлокотников тазовая лямка ремня всегда должна быть протянута под подлокотником.

Убедитесь в том, что ремень пристегнут надежно, резко потянув за его лямку.

### При перевозке детей:

- используйте соответствующее детское кресло, если ребенку менее 12 лет или его рост не превышает 1 м 50 см,
- никогда не перевозите ребенка на своих коленях, даже если Вы пристегнуты ремнем безопасности.

Дополнительную информацию о перевозке детей в автокреслах Вы можете найти в разделе 4, тема "Безопасная перевозка детей".

В соответствии с действующими требованиями безопасности все работы, касающиеся ремонта и проверки исправности ремней, а также их установки в автомобиле, должны осуществляться специалистами сервисной сети CITROËN, которые обеспечат гарантированное качество исполнения работ.

Ремень безопасности следует периодически проверять (даже после небольших аварий) в сервисной сети CITROËN: они не должны иметь надрывов или следов износа, а также подвергаться конструктивным изменениям или переделкам.

Для чистки лямок ремней безопасности пользуйтесь водным раствором мыла или специальным составом для очистки тканевых поверхностей, имеющимся в продаже в торгово-сервисной сети CITROËN.

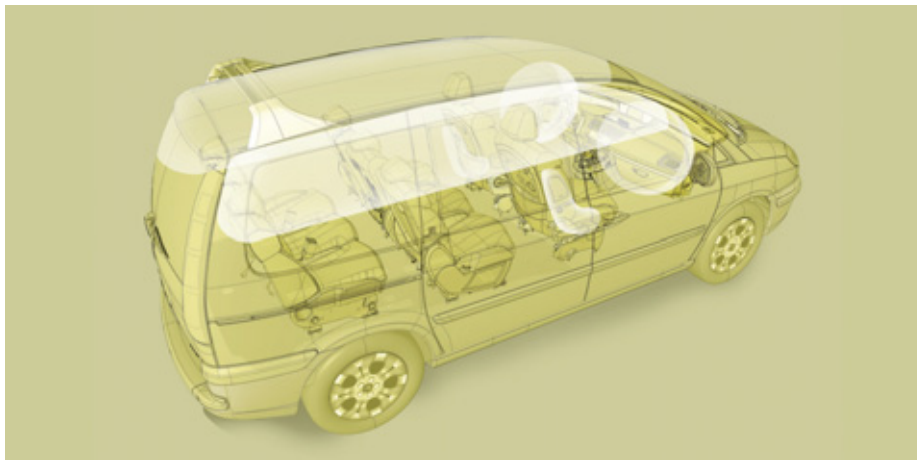

## ПОДУШКИ БЕЗОПАСНОСТИ

Надувные подушки безопасности предназначены для дополнительной защиты водителя и пассажиров (за исключением находящихся на средних сиденьях 2-го и 3-го рядов) в случае сильного столкновения в ДТП. Они дополняют защитное действие ремней безопасности, оборудованных ограничителем натяжения.

В случае столкновения электронные датчики удара регистрируют и мгновенно анализируют характер фронтального и бокового ударов:

- в случае сильного удара подушки мгновенно выбрасываются и надуваются, защищая находящихся в салоне людей.

Сразу же после удара газ, содержащийся в подушках, выходит наружу, и они уменьшаются в объеме: это предусмотрено для того, чтобы не препятствовать обзору и возможности быстро покинуть автомобиль:

- подушки безопасности не срабатывают в случае несильных ударов, при наезде на автомобиль сзади и иногда при опрокидывании автомобиля; в этих случаях для обеспечения оптимальной защиты оказывается достаточно одних ремней безопасности.

Сила удара зависит от характера препятствия и скорости автомобиля в момент столкновения.

**i** Подушки безопасности работают только при включенном зажигании.

Система подушек безопасности рассчитана на одно-единственное срабатывание. При повторном столкновении (в данном ДТП или в последующем) подушка безопасности больше не сработает.

Срабатывание пиротехнической системы подушек безопасности сопровождается негромким хлопком и выделением небольшого количества безвредного газа. Этот газ не влияет на здоровье, но в некоторых случаях может оказать незначительное раздражающее воздействие на людей с повышенной чувствительностью.

Хлопок сработавшего патрона может на короткое время слегка заложить уши.

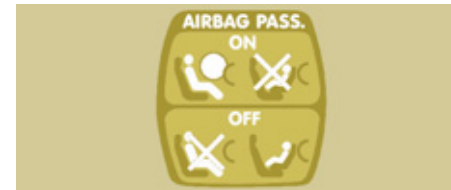

**+** Подушку безопасности переднего пассажира необходимо обязательно отключить, если на его месте установлено детское кресло для перевозки ребенка "спиной вперед". См. раздел 4, тема "Перевозка детей".

## Подушки безопасности

### Как пользоваться системой

При наличии в комплектации Вашего автомобиля подушки безопасности переднего пассажира, боковых подушек безопасности и оконных подушек-штор, необходимо соблюдать следующие правила.

Сесть, приняв естественное вертикальное положение.

Пристегнуться своим ремнем безопасности, который должен быть правильно отрегулирован.

Ничего не размещать между людьми, сидящими на передних сиденьях, и подушками безопасности (детей, животных, предметы и т.п.). Они могут помешать работе подушек или поранить людей, сидящих на передних сиденьях.

После аварии или угона автомобиля необходимо обязательно проверить систему подушек безопасности.

Категорически запрещено кому-либо проводить работы с системами подушек безопасности за исключением квалифицированного персонала сервисной сети ПЕЖО.

Даже при соблюдении перечисленных правил сохраняется риск получить травму или легкие ожоги верхней части тела и головы в случае срабатывания подушки безопасности. Следует помнить, что она раскрывается практически мгновенно (за тысячные доли секунды), после чего она сразу же начинает сдуваться - при этом через предусмотренные в ней клапаны из нее выпускается горячий газ.

### Боковые подушки безопасности

На сиденья допускается надевать только сертифицированные чехлы. Такие чехлы не будут мешать срабатыванию боковых подушек безопасности. Проконсультируйтесь в сервисной сети ПЕЖО.

Запрещается привинчивать или приклеивать какие-либо предметы к спинкам сидений. Это может привести к ранениям грудной клетки и живота при надувании боковых подушек безопасности. Не приближайтесь к двери ближе, чем это необходимо.

### Надувные оконные подушки-шторы

Запрещается прикреплять или приклеивать какие-либо предметы к потолку салона. Это может привести к ранению головы при надувании подушки-шторы.

Запрещается отвинчивать крепления потолочных поручней, так как ими же прикреплены к потолку и подушки-шторы.

### Фронтальные подушки безопасности

Не водите автомобиль, удерживая рулевое колесо за спицы, и не кладите руки на ступицу рулевого колеса.

Пассажиру запрещается класть ноги на панель управления.

По возможности откажитесь от курения, поскольку при надувании подушек безопасности это может привести к ожогам или ранениям сигаретой или трубкой.

Запрещается снимать и протыкать ступицу рулевого колеса, в которой находится подушка, или подвергать ее сильным ударам.

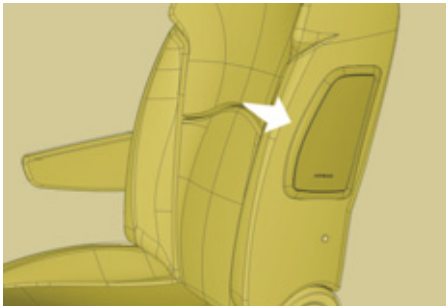

### Боковые подушки безопасности

При наличии в комплектации Вашего автомобиля, боковые подушки защищают водителя и переднего пассажира в случае сильного бокового удара, снижая при этом риск получить травму грудной клетки.

Обе подушки встроены в каркас спинок передних сидений со стороны двери.

### Срабатывание подушек

Подушки срабатывают каждая в отдельности при резком боковом ударе извне, направленном горизонтально поперек автомобиля и приходящемся либо на всю зону **В**, либо на ее часть.

В момент срабатывания боковая подушка безопасности мгновенно занимает пространство между водителем либо пассажиром переднего сиденья и панелью соответствующей двери.

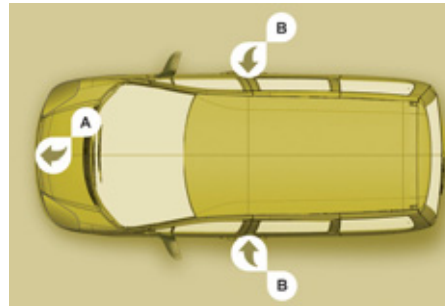

### Зоны расположения датчиков удара

- A.** Зона фронтального удара.
- B.** Зона бокового удара.

### Оконные подушки-шторы

При наличии в комплектации Вашего автомобиля, оконные подушки срабатывают в случае сильного бокового удара, защищая водителя и пассажиров (за исключением находящихся на средних сиденьях 2-го и 3-го рядов) и снижая при этом риск получить травму головы.

Подушки-шторы встроены в стойки и в верхнюю часть потолка.

### Срабатывание подушек

Каждая подушка срабатывает одновременно с соответствующей боковой подушкой в случае сильного бокового удара извне в зону **В**, направленного перпендикулярно к продольной оси в горизонтальной плоскости.

Надувная штора заполняет пространство между расположенными на передних или задних сиденьях пассажирами и окнами.

**i** При незначительных боковых касаниях, а иногда и при опрокидываниях, подушка может не сработать.

При фронтальных столкновениях и ударах сзади подушка не должна сработать.

### Сигнализатор неисправности



Если этот сигнализатор загорелся в сопровождении зуммера и сообщения на дисплее, обратитесь в сервисную сеть CITROËN для проверки системы. Может случиться так, что подушки не сработают от резкого удара при попадании автомобиля в ДТП.

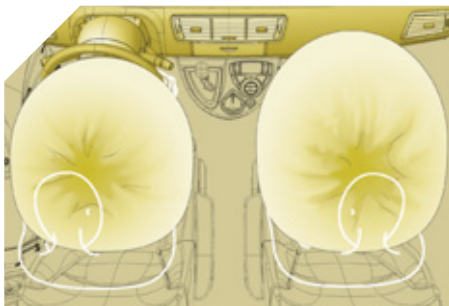

### Фронтальные подушки безопасности

Подушки встроены в ступицу рулевого колеса для водителя и в панель приборов - для переднего пассажира.

### Срабатывание подушек

Обе подушки срабатывают одновременно, за исключением случая, когда подушка безопасности пассажира отключена, в момент сильного фронтального удара в зоне **A**, направленном вдоль автомобиля в горизонтальной плоскости, в направлении от его передней части к задней.

При этом подушка безопасности мгновенно занимает пространство между водителем либо пассажиром переднего сиденья и панелью приборов, предохраняя их от резкого смещения вперед.



### Отключение подушки безопасности

Отключать можно только подушку безопасности пассажира:

- **Выключите зажигание**, вставьте ключ в щель выключателя подушки безопасности переднего пассажира,
- поверните его в положение **"OFF"**,
- затем выньте его из этого положения.



Сигнализатор подушки безопасности на приборной панели будет гореть, пока подушка будет отключена.

 Для обеспечения безопасности Вашего ребенка необходимо обязательно отключать подушку безопасности переднего пассажира при установке на его сиденье детского кресла для перевозки в положении "спинкой вперед". В противном случае, надувшаяся подушка безопасности может привести к гибели или тяжелому травмированию ребенка.

### Активирование подушки

В положении **"OFF"** подушка безопасности переднего пассажира в случае столкновения не сработает.

После снятия детского кресла поверните выключатель в положение **"ON"**, чтобы подключить подушку безопасности переднего пассажира и обеспечить его защиту в случае столкновения.

### Контроль исправности фронтальной подушки безопасности



Если этот сигнализатор загорелся и при этом зазвучал зуммер, а на дисплее появилось сообщение, обратитесь в сервисную сеть ПЕЖО для проверки системы.

 Если сигнализаторы обеих подушек безопасности горят постоянно, не устанавливайте детское кресло "спинкой вперед". Обратитесь в сервисную сеть ПЕЖО.



## ПЕРЕВОЗКА ДЕТЕЙ

### ОБЩАЯ ИНФОРМАЦИЯ О ДЕТСКИХ СИДЕНЬЯХ

Несмотря на то, что при разработке автомобиля компания "Автомобили CITROËN" уделила много внимания проблеме безопасной перевозки детей на его борту, их безопасность также зависит и от Вас.

Для обеспечения максимальной безопасности детей соблюдайте следующие рекомендации:

- все дети младше 12 лет, либо ростом менее 1 м 50 см должны перевозиться в специальных детских креслах, прошедших сертификацию на соответствие нормам безопасности, учитывающих их весовые показатели и устанавливаемых на сиденьях, оборудованных ремнями безопасности или креплениями ISOFIX,
- по статистике, для безопасной перевозки детей лучше использовать задние сиденья автомобиля,
- детей весом менее 9 кг перевозите только в положении "спинкой вперед" как на переднем сиденье, так и на заднем,
- пассажиру не разрешается перевозить ребенка на руках.

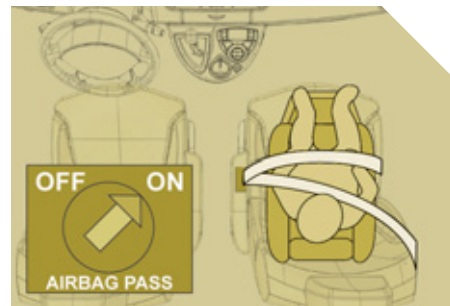

### ДЕТСКОЕ КРЕСЛО НА ПЕРЕДНЕМ СИДЕНЬЕ

#### "Спинкой вперед"

Рекомендуется для перевозки на задних сиденьях до достижения ребенком двух лет.

При установке детского кресла для перевозки ребенка "спинкой вперед" на сиденье переднего пассажира, подушку безопасности пассажира следует обязательно отключать. Иначе надутая подушка безопасности может привести к тяжелому травмированию или гибели ребенка.

Системы крепления детских кресел и выключатель подушки безопасности переднего пассажира одинаковы на всем модельном ряде CITROËN.

**i** Если в системе подушки безопасности переднего пассажира нет выключателя для ее отключения, перевозить ребенка на переднем сиденье "спинкой вперед" категорически запрещено.

**👁** См. раздел 4, тема "Подушки безопасности".

#### "Лицом вперед"

Рекомендуется для перевозки на задних сиденьях после достижения ребенком двух лет.

При установке детского кресла для перевозки ребенка "лицом вперед" на сиденье переднего пассажира необходимо оставить включенной подушку безопасности пассажира.

В каждой стране перевозка детей в автомобиле регламентируется действующим в ней собственным законодательством. Изучите правила, принятые в Вашей стране.

Ознакомьтесь с перечнем детских кресел, сертифицированных для использования в Вашей стране. Наличие креплений Isofix, оборудование заднего дивана, комплектация автомобиля подушкой безопасности переднего пассажира и ее выключателем зависят от варианта исполнения модели.



### КРЕПЛЕНИЯ "ISOFIX"

Эти сиденья оборудованы креплениями ISOFIX.

Они представляют собой две скобы крепления, расположенные между спинкой и подушкой сиденья.

**Детские кресла ISOFIX** оборудованы двумя замками, которые легко закрепляются на двух скобах.

Система креплений ISOFIX обеспечивает прочную, надежную и быструю установку кресла для перевозки ребенка в автомобиле.

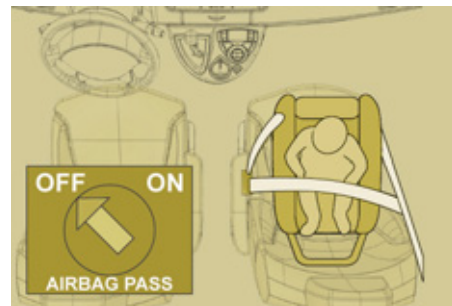

### Отключение подушки безопасности пассажира ("OFF")

Читайте указания на этикетке, наклеенной с обеих сторон на противосолнечный козырек пассажира.

**i** Чтобы обеспечить безопасность своего ребенка, обязательно отключайте подушку безопасности переднего пассажира при установке на его сиденье детского кресла "спинкой вперед".

В противном случае, надувшаяся подушка безопасности может травмировать или повлечь гибель ребенка.



## ДЕТСКИЕ КРЕСЛА "ISOFIX", РЕКОМЕНДОВАННЫЕ ФИРМОЙ ПЕЖО И СЕРТИФИЦИРОВАННЫЕ ДЛЯ УСТАНОВКИ В ВАШЕМ АВТОМОБИЛЕ

KIDDY ISOFIX		RÖMER Duo Plus ISOFIX
Группа 0+: от новорожденных до 13 кг	Группа 1: от 9 до 18 кг	Группа 1: от 9 до 18 кг
  	 	
<p><b>Кресло KIDDY ISOFIX следует устанавливать только во 2-м ряду.</b></p> <p>Устанавливается "спинкой вперед".</p> <p>Устанавливается "лицом вперед".</p>		<p>Устанавливается только "лицом вперед".</p>
<p>Корпус кресла должен опираться на спинку переднего сиденья автомобиля.</p>	<p>Расположенное спереди штатное сиденье автомобиля следует обязательно установить в среднее положение продольной регулировки.</p>	<p>Фиксируется без верхней лямки. Три наклона кресла: для перевозки в сидячем, полулежачем, и лежачем положениях. Переместите расположенное спереди штатное сиденье автомобиля так, чтобы ребенок не касался ногами его спинки.</p>

Эти кресла можно устанавливать и на сиденья, не оборудованные ответной частью креплений ISOFIX. В таких случаях их следует обязательно пристегнуть к сиденью автомобиля трехточечным ремнем безопасности.

Следуйте рекомендациям по установке детских кресел, содержащимся в прилагаемых к ним инструкциях изготовителя.

## ДЕТСКИЕ КРЕСЛА, РЕКОМЕНДОВАННЫЕ CITROËN

Компания "Автомобили CITROËN" предлагает широкий выбор детских кресел из своего каталога, которые можно прикреплять при помощи **трехточечного ремня безопасности**:

**Группа 0: от новорожденных до 10 кг**  
**Группа 0+: от новорожденных до 13 кг**

**L1**

Кресло "RÖMER Baby-Safe Plus"  
 Устанавливается "спинкой вперед".

**Группы 1, 2 и 3: от 9 до 36 кг**

**L2**

Кресло "KIDDY Life"  
 Обязательно пользуйтесь защитной  
 ляжкой при перевозке детей  
 младенческого возраста (от 9 до 18 кг).

**Группы 2 и 3: от 15 до 36 кг**

**L3**

Кресло "RECARO  
 Start"

**L4**

Кресло "KLIPPAN  
 Optima"

С возраста 6 лет  
 (около 22 кг)  
 используется только  
 сиденье с высокой  
 подушкой.

## УСТАНОВКА ДЕТСКИХ КРЕСЕЛ, ЗАКРЕПЛЯЕМЫХ РЕМНЕМ БЕЗОПАСНОСТИ

В приведенной на следующей странице таблице дается представление о возможности размещения детских кресел, закрепляемых ремнем безопасности и сертифицированных как "универсальные" в зависимости от весовой группы ребенка и места установки в салоне автомобиля:

Место		Весовая группа и примерный возраст ребенка			
		Менее 13 кг (Группы 0 (а) и 0+) От рождения до ≈ 1 года	От 9 до 18 кг (Группа 1) От 1 года до ≈ 3 лет	От 15 до 25 кг (Группа 2) От 3 до ≈ 6 лет	От 22 до 36 кг (Группа 3) От 6 до ≈ 10 лет
Сиденье переднего пассажира (b)		U	U	U	U
Боковые сиденья 2-го ряда		U	U	U	U
Среднее сиденье 2-го ряда		U	U	U	U
Боковые сиденья 2-го ряда в 3-ем ряду		L1	L2	L2, L3, L4	L2, L3, L4
Среднее сиденье 2-го ряда в 3-ем ряду		U	U	U	U
3-местный диван в 3-ем ряду		L1	L2	L2, L3, L4	L2, L3, L4
		X	L2	L2, L3, L4	L2, L3, L4

а: Группа 0: от рождения до 10 кг. Не допускается устанавливать колыбели и "люльки" на сиденье переднего пассажира.

б: перед тем, как разместить ребенка на этом месте, см. правила, действующие в Вашей стране.

U: сиденье, адаптированное под установку детского кресла при помощи ремня безопасности и сертифицированное как "универсальное", для перевозки "спинкой вперед" и/или "лицом вперед".

L-: только указанные детские кресла допускается устанавливать на соответствующих сиденьях автомобиля (в зависимости от страны поставки автомобиля).

X: сиденье, не адаптированное под установку детского кресла для перевозки ребенка, относящегося к указанной весовой группе.

## РЕКОМЕНДАЦИИ ПО ПРАВИЛЬНОЙ УСТАНОВКЕ ДЕТСКОГО КРЕСЛА

Небрежная установка детского кресла в автомобиле снижает надежность защиты ребенка в случае столкновения.

Не забывайте пристегивать ремни безопасности или лямки детского кресла так, чтобы они **плотно прилегли** к его телу, даже при поездках на короткие расстояния.

Для оптимальной установки детского кресла проверьте, чтобы спинка кресла опиралась на спинку штатного сиденья автомобиля, а подголовник сиденья не мешал креслу занять правильное положение.

Если подголовник приходится снять, примите меры, чтобы он был убран в надежное место или закреплен так, чтобы не превратиться в стремительно летящий "снаряд" в случае резкого торможения.

Не следует перевозить на переднем сиденье детей в возрасте до 10 лет в положении "лицом вперед" за исключением случаев, когда задние сиденья заняты другими детьми или если задние сиденья сняты или сложены.

Отключите подушку безопасности переднего пассажира сразу при установке на его сиденье детского кресла "спинкой вперед".

Если этого не сделать, надувшаяся в случае аварии подушка может привести к тяжелому травмированию или гибели ребенка.

В целях безопасности, не оставляйте:

- ребенка или детей в автомобиле одних без присмотра,
- ребенка или животное в автомобиле с закрытыми окнами, если он стоит на солнце,
- ключи в автомобиле в доступном для детей месте.

Чтобы исключить случайное открытие дверей, пользуйтесь системой блокировки замков.

Не следует опускать стекла окон задних дверей более, чем на треть.



Для защиты детей от солнечных лучей оборудуйте задние боковые окна шторами.

### Установка кресла с высокой подушкой

Верхняя ветвь ремня должна проходить по плечу ребенка, не затрагивая область шеи.

Убедитесь, что нижняя ветвь ремня безопасности расположена на бедрах ребенка.

Специалисты компании "Автомобили CITROËN" рекомендуют Вам воспользоваться сиденьем с повышающей подушкой и спинкой, оборудованной пазом, правильно направляющим ленту ремня на уровне плеча.



### ЗЕРКАЛО ДЛЯ НАБЛЮДЕНИЯ ЗА ДЕТЬМИ

Специальное зеркало панорамного типа позволяет водителю или находящемуся рядом с ним пассажиру наблюдать за обстановкой в задней части салона.

Зеркало установлено на шарнире, позволяющем убирать его в отведенное для него гнездо в потолке.



### БУКСИРОВКА ПРИЦЕПА, АВТОДАЧИ, КАТЕРА...

**+** См. сведения в прилагаемых к автомобилю официальных документах (ПТС автомобиля и др.) либо см. раздел 8, тема "Габаритные размеры, массы и нагрузка на прицеп" для дизельных модификаций.

#### Рекомендации по вождению

Буксируемый автомобиль должен катиться свободно, т.е. на нейтральной передаче.

**Размещение груза:** Размещайте груз внутри прицепа так, чтобы наиболее тяжелые предметы располагались как можно ближе к оси и чтобы нагрузка на буксирное устройство была близка к максимально разрешенной, но ни в коем случае не превышала ее.

**Охлаждение двигателя:** При буксировке прицепа в гору повышается температура охлаждающей жидкости. Вентилятор системы охлаждения двигателя приводится в действие электродвигателем, поэтому его охлаждающая способность не зависит от режима работы двигателя автомобиля.

## Буксировка прицепа

В связи с этим, для понижения температуры двигателя используйте повышенные передачи, позволяющие уменьшать частоту вращения коленчатого вала и снижать скорость движения автомобиля.

В любом случае внимательно следите за температурой охлаждающей жидкости.

**i** При эксплуатации в особо тяжелых условиях (например, при буксировке прицепа, с которым полная масса автопоезда близка к предельно допустимой, в жару, на затяжном подъеме) в двигателе срабатывает автоматическое устройство компенсации потерь мощности. В подобных случаях автоматическое отключение кондиционера позволяет получить существенную экономию мощности и получить значительный прирост скорости движения автопоезда (около 20 км/час). При этом обеспечивается возможность использования секвентального режима коробки передач.

В случае загорания сигнализатора опасного повышения температуры охлаждающей жидкости остановитесь и выключите зажигание, как только это позволят условия движения.

**Шины:** проверьте давление воздуха в шинах автомобиля и прицепа и доведите его до рекомендованных значений.

**+** См. раздел 8, тема "Идентификационные данные автомобиля".

**Тормоза:** при буксировке прицепа тормозной путь увеличивается. Всегда двигайтесь с умеренной скоростью, своевременно переходите на низшие передачи. При торможении плавно нажимайте на педаль тормоза. Избегайте резких торможений.

**Боковой ветер:** при буксировке прицепа чувствительность к боковому ветру увеличивается. Водите автомобиль плавно, с умеренной скоростью.

## Тягово-сцепное устройство

Мы рекомендуем устанавливать тягово-сцепные устройства только оригинального производства компании "Автомобили CITROËN", которые были испытаны на прочность еще на стадии разработки Вашего автомобиля.

Монтаж тягово-сцепного устройства следует производить в строгом соответствии с указаниями производителя, обязательно учитывая при этом возможности своего автомобиля, массу прицепа, нагрузку на сцепное устройство и на жгут электрической проводки прицепа. Такой монтаж следует доверять только специалистам-профессионалам, поэтому мы рекомендуем осуществлять его в сервисной сети CITROËN.

В свете всего вышеизложенного, обращаем Ваше внимание на риск, который Вы примете на себя в случае использования буксирного устройства или электрического оборудования, не имеющих разрешения компании "Автомобили CITROËN". Такое оборудование может вывести из строя электронную систему Вашего автомобиля. Для получения разъяснений по этому вопросу обратитесь к специалистам сервисной сети CITROËN".

**+** При оборудовании автомобиля для буксировки прицепа в бортовую сеть необходимо добавить электрический предохранитель - см. раздел 7, тема "Замена электрического предохранителя".

## Освещение

### Ручная регулировка фар

Отрегулируйте угол наклона световых пучков фар ближнего света, чтобы не ослеплять встречных водителей. Проверьте систему электрического освещения и сигнализации прицепа.

**+** См. раздел 3, тема "Подрулевые переключатели"

### Устройство для перевозки велосипедов



При установке устройства для перевозки велосипедов на дверцу задка отключите очиститель заднего стекла, воспользовавшись для этого меню конфигурирования на дисплее.

### Автоматическая регулировка фар

На автомобилях с ксеноновыми лампами установлен автоматический регулятор угла наклона световых пучков фар, который, при изменении загрузки автомобиля, обеспечивает их оптимальное положение в течение примерно двух минут. Благодаря этому устройству Вы можете всегда быть уверены, что фары Вашего автомобиля не ослепляют водителей встречного транспорта.

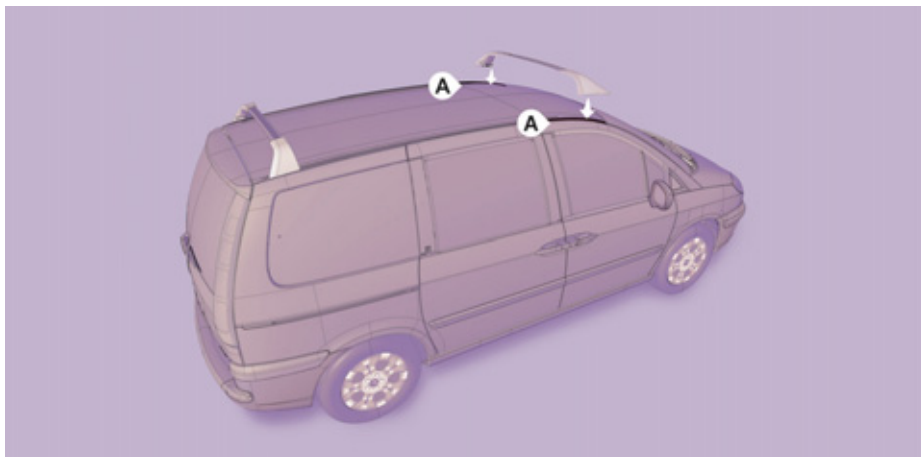

## ИСПОЛЬЗОВАНИЕ БАГАЖНЫХ ДУГ НА КРЫШЕ

Для регулировки положения багажных дуг ослабьте расположенные на их ножках четыре специально предусмотренных для этого фиксатора.

Взявшись за ножку двумя руками с левой стороны, переместите каждую из ножек по рельсу до соответствующего положения.

**i** Затяните все четыре фиксатора.

Эту операцию удобнее осуществлять вдвоем.

Когда поперечины не используются для перевозки груза, переместите их в крайнее заднее положение - это будет содействовать экономии топлива.

Для перевозки грузов на крыше автомобиля используйте только имеющее артикул компании "Автомобили CITROËN" оборудование, соблюдая при этом рекомендации изготовителя по его монтажу.

**Максимальная масса груза, которую можно перевозить на верхнем багажнике: 100 кг**

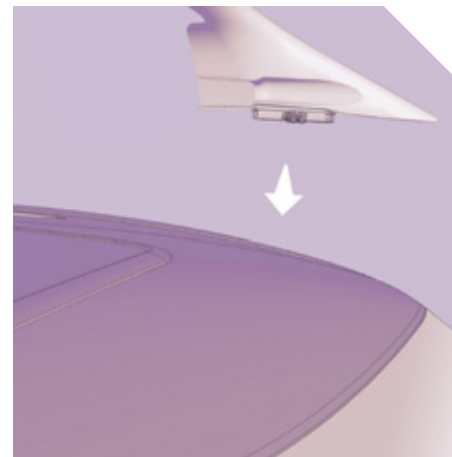

## Снятие и установка багажных дуг

- Снимите винты, упоры и по две шайбы в каждой точке **A**.
- Подведите поперечины к точкам **A**.
- Приподнимите поперечины чтобы снять их.
- **Обязательно** установите на место болты, упоры и шайбы в точках **A**.

Для установки поперечин действуйте в обратном порядке.



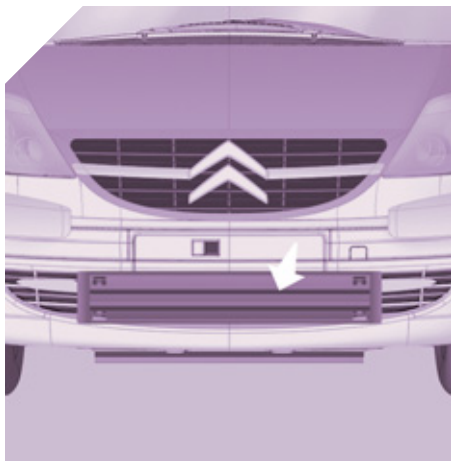

### ЗИМНЯЯ ЗАСЛОНКА РАДИАТОРНОЙ РЕШЕТКИ

При наличии в комплектации Вашего автомобиля, съемная заслонка позволяет перекрыть полностью или частично приток воздуха через радиаторную решетку с тем, чтобы ускорить прогрев двигателя в условиях очень низких температур и предотвратить попадание комьев снега в моторный отсек.

По окончании сезона снегопадов не забудьте убрать заслонку с радиатора.

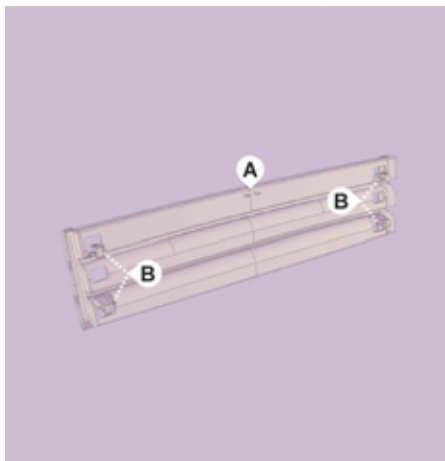

### УСТАНОВКА

- Совместите заслонку с направляющим выступом **A** на переднем бампере.
- Установите ее на посадочные места, нажав на каждый из четырех фиксаторов **B**, расположенных по углам заглушки.

### СНЯТИЕ

- Вставьте отвертку рядом с отверстием, расположенным возле каждого фиксатора.
- Пользуясь отверткой как рычагом, выньте поочередно все четыре фиксатора **B**.



## ДОПОЛНИТЕЛЬНОЕ ОБОРУДОВАНИЕ

Дополнительное оборудование и запасные части проверены и одобрены фирмой на соответствие критериям надежности и безопасности и полностью пригодны для Вашего автомобиля. В продаже предлагается широкий выбор запасных частей и других изделий оригинального производства, имеющих артикул CITROËN.

Кроме того, в продаже имеется номенклатура изделий, предназначенных для обеспечения комфорта на борту автомобиля, для досуга и для ухода за автомобилем:

Охранная система, гравирование стекол, медицинская аптечка, яркий жилет безопасности, система помощи при парковке задним ходом, знак аварийной остановки, ...

Чехлы для сидений, позволяющие использовать боковые подушки безопасности, коврики салона, коврик багажного отсека, вентиляционный люк, багажная сетка, дверные дефлекторы, изотермический ящик на салазках, съемный подлокотник, багажные дуги для перевозки грузов на крыше, верхний кофр, цепи противоскольжения, устройства для перевозки лыж, велосипедов (на задней дверце и в салоне), сиденья для повышения посадки ребенка и детские кресла, кресла Isofix, боковые и задние оконные шторы, ...

Тягово-сцепное устройство для буксировки прицепа, которое следует устанавливать только в сервисной сети CITROËN.



Чтобы ничто не мешало свободному перемещению педалей:

- правильно уложите и закрепите коврик на фиксаторах,
- никогда не кладите под ноги уложенные один на другой коврики.

Автомагнитолы, радиотелефон, телефонная гарнитура громкой связи, громкоговорители, CD-чейнджер, навигационная система, DVD-плеер, ...



### Установка устройств системы радиосвязи

На автомобилях с системой громкой связи сервисная сеть может установить специальный дополнительный разъем RCA.

В сервисной сети можно приобрести и аудиокабель для подключения к дополнительному разъему (к желто-красной розетке RCA в перчаточном ящике).

Включение подсоединенного при помощи кабелей переносного оборудования осуществляется поворотом ручки переключателя в положение AUX.

Установите регулятор громкости переносного устройства в среднее положение, чтобы не перенасыщать звучание штатной автомагнитолы. Далее уровень громкости следует изменять при помощи регулятора автомагнитолы.

Алюминиевые диски колес, декоративные элементы, комплект внутрисалонных алюминиевых декоративных накладок, брызговики, ...

Жидкость для омывателя стекла, средства для мойки и ухода за кузовом и салоном, комплект запасных ламп, ...



Установка любого электрооборудования или дополнительного электроприбора, не имеющего артикула в Каталоге сертифицированной продукции компании "Автомобили CITROËN", может вывести из строя электронную систему Вашего автомобиля.

Будем признательны, если Вы примете во внимание эту особенность и рекомендуем обратиться к нашему официальному дилеру, чтобы ознакомиться со всей номенклатурой изделий и дополнительного оборудования, имеющих артикул фирмы.

Законодательством отдельных стран, куда поставляется автомобиль, предписано обязательное наличие на его борту яркого жилета безопасности, знака аварийной остановки и комплекта запасных ламп.



В случае установки устройства для перевозки велосипедов на дверце багажника, отключите очиститель заднего стекла, воспользовавшись для этого командами меню конфигурации на дисплее.

Собираясь установить на своем автомобиле дополнительное радиопередающее устройство с вынесенной наружу антенной, обратитесь сначала за консультацией в сервисную сеть CITROËN. Там Вас проинформируют о требованиях, предъявляемых к характеристикам радиопередатчиков, которыми можно оборудовать автомобиль в соответствии с Директивой Комиссии ЕС по электромагнитной совместимости электротехнических систем автомобилей (2004/104/CE).

## CITROËN & TOTAL

**Партнеры в стремлении к совершенству  
и снижению потребления топлива**

### **Лучшие достижения на службе у совершенства**

Исследователи и специалисты Центра перспективного развития TOTAL создают для компании CITROËN масла и технические жидкости, учитывающие новейшие технологии и полностью отвечающие требованиям силовых агрегатов автомобилей CITROËN.

Это значит, что Ваш двигатель покажет свои самые лучшие тягово-скоростные качества и прослужит максимально долго.

### **Сокращение вредных выбросов**

Масла и технические жидкости TOTAL рассчитаны на максимальное обеспечение оптимальной работы двигателя и на защиту систем, используемых для их дальнейшей переработки. Необходимо обязательно соблюдать все рекомендации в части обслуживания автомобилей CITROËN, чтобы их работа была всегда надежной.



CITROËN РЕКОМЕНДУЕТ TOTAL



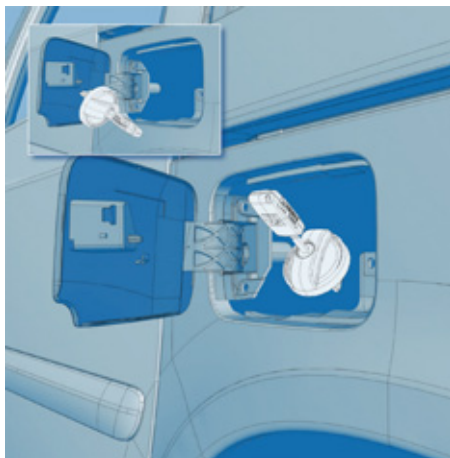

## ЗАПРАВКА БАКА ТОПЛИВОМ

### СИГНАЛИЗАТОР МИНИМАЛЬНОГО ОСТАТКА ТОПЛИВА В БАКЕ



Когда уровень топлива в баке становится минимальным, загорается этот сигнализатор, а на дисплее появляется сообщение "**Мало топлива в баке**". С момента

его первого загорания **в баке остается еще около 8 литров** - в зависимости от условий вождения и характеристик силового агрегата.

Во избежание неожиданной остановки, срочно заправьте бак топливом.

Никогда не допускайте полной выработки топлива в баке - это может вывести из строя систему снижения токсичности отработавших газов и систему впрыска топлива.

### Заправка бака топливом

Заправку топливом необходимо проводить при **неработающем двигателе**.

- Откройте лючок топливозаправочной горловины.
- Вставьте ключ и поверните его влево.
- Снимите пробку и повесьте ее на крючок с внутренней стороны лючка.

При открытии крышки горловины бака слышится шум всасываемого в бак воздуха - это нормальное явление, которое связано с тем, что топливная система герметична и находится под разрежением.

На внутренней поверхности лючка наклеена табличка, указывающая разрешенные сорта топлива для Вашего автомобиля.

Чтобы топливный датчик учел дозаправку, необходимо долить в бак более пяти литров топлива.

Если Вы заливаете полный бак, не продолжайте заправку после третьего отключения заправочного пистолета. Это может привести к нарушению нормальной работы Вашего автомобиля.

Емкость топливного бака - около **80** литров.

- По окончании заправки топливного бака, замкните на ключ топливозаправочную горловину и закройте лючок.

**i** При открытом лючке горловины топливного бака открывание левой задней подвижной двери будет ограничено.

Ключ не будет выниматься из крышки бака до тех пор, пока она не будет надета на горловину.

Мигание сигнализатора свидетельствует о неисправности датчика уровня топлива.

Обратитесь в сервисную сеть CITROËN.

## Качественные характеристики топлива для дизельных двигателей

Дизельные двигатели вполне могут работать на биотопливе, отвечающем требованиям современных и перспективных европейских стандартов (смесь дизельного топлива, соответствующего стандарту EN 590 с биотопливом, отвечающим стандарту EN 14214), реализуемом через сеть автозаправочных станций (с допустимым содержанием диметилэфира 0... 7 %).

Некоторые дизельные двигатели могут работать на биотопливе B30, но лишь при условии строгого соблюдения особо оговоренных правил технического обслуживания. Обратитесь в сервисную сеть CITROËN.

Категорически запрещается заправлять автомобиль какими-либо иными видами топлива или биодобавок (хоть чистыми, хоть разбавленными маслами растительного либо животного происхождения, бытовыми сортами топлива и т.п.) - это может привести к выходу из строя двигателя и его системы питания.

## ОТКЛЮЧЕНИЕ СИСТЕМЫ ПОДАЧИ ТОПЛИВА

При резком ударе большой силы в ДТП специальный клапан автоматически отключает подачу топлива в двигатель.



Мигание этого сигнализатора сопровождается сообщением на дисплее.

Убедитесь в отсутствии запаха и утечки топлива снаружи автомобиля и восстановите его подачу в двигатель:

- выключите зажигание (ключ в положении STOP),
- выньте ключ из замка зажигания,
- вставьте ключ в замок зажигания,
- включите зажигание и запустите двигатель.

## НАСОС ДЛЯ ПОДКАЧКИ ДИЗЕЛЬНОГО ТОПЛИВА ВРУЧНУЮ

В случае полной выработки топлива в баке, необходимо вновь заполнить систему подачи топлива в дизельный двигатель:

- залейте в бак не менее пяти литров дизельного топлива,
- нажмите несколько раз на рычаг расположенного под кожухом в моторном отсеке ручного топливного насоса вплоть до появления топлива в прозрачном шланге,
- включите стартер и запустите двигатель.

DIESEL

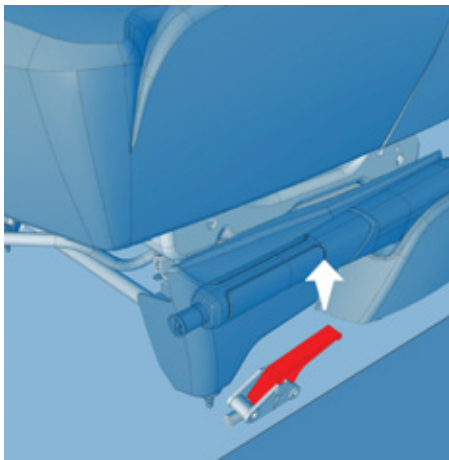

## ОТКРЫТИЕ КАПОТА

### Из салона автомобиля:

- приподнимите крышку, расположенную слева от ножки водительского сиденья.
- потяните за рычаг вверх.



### Снаружи:

- нажмите на рычаг замка и поднимите капот.

### Упор капота

Закфиксируйте капот в открытом состоянии при помощи упора.

Перед тем как закрыть капот, уберите упор в отведенное для него место.

### Закрытие капота

Опустите капот на небольшую высоту и отпустите его. Проверьте надежность фиксации капота замком.

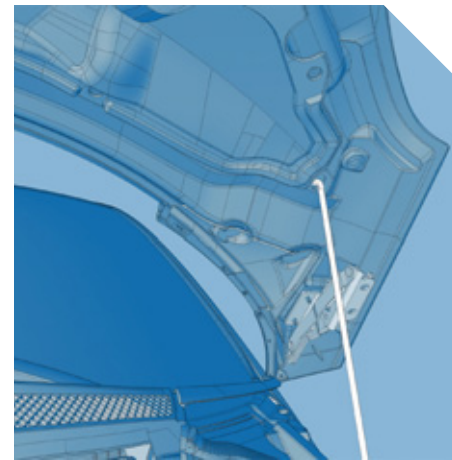

### Сигнализатор незакрытого капота

Этот сигнализатор устанавливается только совместно с системой охранной сигнализации.

Если капот неплотно закрыт, то, при пуске двигателя и во время движения автомобиля на дисплее появится сообщение в виде пиктограммы и зазвучит зуммер.



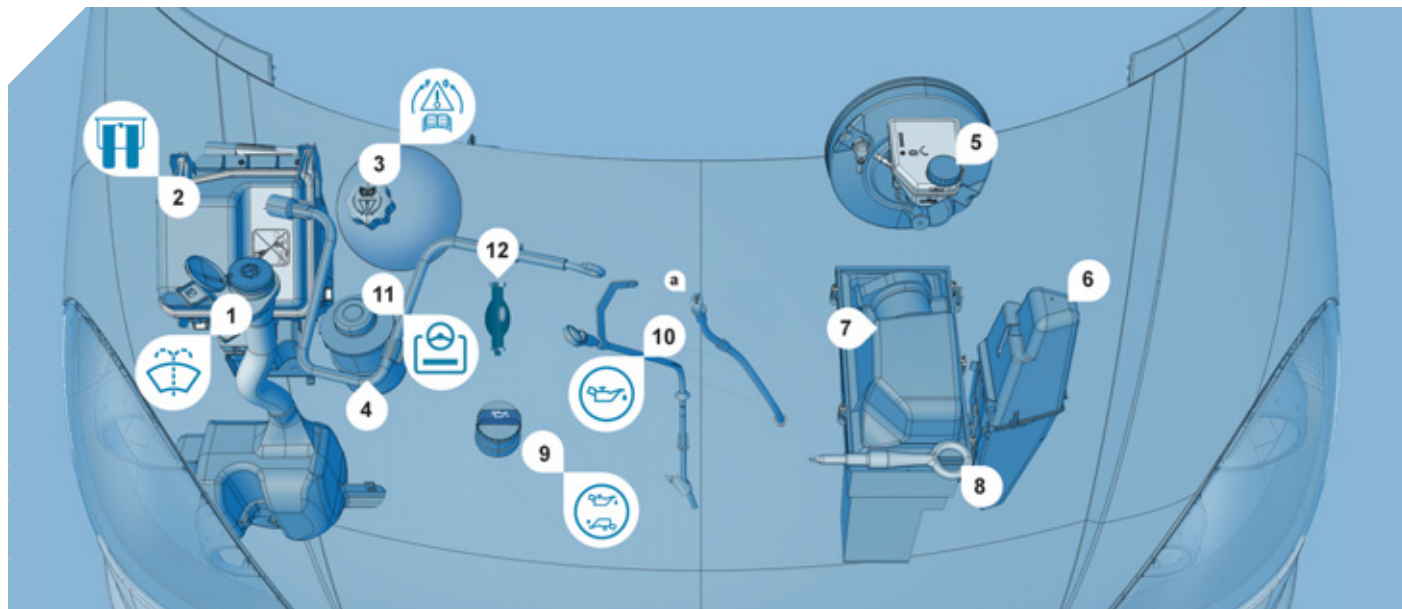

### РАСПОЛОЖЕНИЕ СИСТЕМ ПОД КАПОТОМ ДИЗЕЛЬНЫЕ ДВИГАТЕЛИ

- |  |   |   |
|--|---|---|
| 1. Бачок омывателей ветрового стекла и фар.    | 4. Баллонный ключ.  | 8. Съемное буксировочное кольцо.              |
| 2. Блок электрических предохранителей.         | 5. Горловина для доливки тормозной жидкости и рабочей жидкости сцепления. | 9. Горловина для заливки масла в двигатель.   |
| 3. Горловина для заливки охлаждающей жидкости. | 6. Коробка с домкратом.   | 10. Масляный щуп<br>(а: 2.0 HDi).             |
|  | 7. Воздушный фильтр.  | 11. Бачок гидроусилителя рулевого управления. |
|  |   | 12. Насос для прокачки топливной системы.     |



## УРОВНИ

**i** Данные операции составляют основу ухода за автомобилем для его поддержания в технически исправном состоянии. Следуйте предписаниям, полученным в сервисной сети CITROËN, или изложенным в сервисной книжке, входящей в комплект бортовой документации.

**👁** Если, в случае ремонта, окажется необходимым снять/установить защитный кожух двигателя, обращайтесь с ним так, чтобы не сломать пластмассовые фиксаторы.

### Проверка уровня масла в двигателе

Регулярно проверяйте уровень масла в двигателе. При необходимости, в период между заменами доливайте в него масло до нормального уровня (максимальный расход масла на 1 000 км может составлять до 0,5 л).

Уровень масла должен проверяться на холодном двигателе, когда автомобиль стоит на горизонтальной площадке, при помощи масляного щупа.

#### Масляный щуп

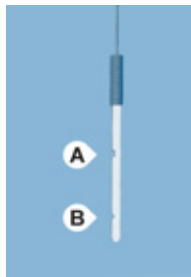

На масляном щупе имеются две метки:  
**A** = максимальный уровень.

Если Вы превысили эту метку, обратитесь в сервисную сеть CITROËN.

**B** = минимальный уровень.

Уровень масла никогда не должен опускаться ниже этой отметки.

Во избежание выхода двигателя из строя или отказа системы снижения токсичности отработавших газов запрещается применять какие-либо присадки к моторному маслу.

### Замена масла в двигателе

Осуществляется в строго определенных сроки, причем вязкость выбранного моторного масла должна отвечать требованиям, изложенным в плане технического обслуживания автопроизводителя. За консультациями обращайтесь в сервисную сеть CITROËN.

Перед заменой масла выньте масляный щуп.

Проверьте уровень после заполнения системы маслом (запрещается превышать максимальный уровень).

Закройте горловину пробкой, прежде чем опустить капот.

#### Качество и вязкость моторного масла

Во всех случаях выбранное моторное масло должно соответствовать требованиям изготовителя автомобиля.

### Уровень тормозной жидкости

Замену тормозной жидкости следует осуществлять с соблюдением периодичности, предусмотренной планом технического обслуживания автомобиля.

Применяйте рабочие жидкости только тех марок, которые рекомендованы изготовителем автомобиля и соответствуют требованиям стандарта DOT4.

Уровень жидкости должен находиться между метками MINI и MAXI, нанесенными на стенку бачка.

Частая необходимость доливки жидкости указывает на неисправность, для устранения которой следует обратиться в сервисную сеть CITROËN.

### Контрольные лампы

**+** Контроль систем по показаниям сигнализаторов панели приборов см. в гл. 2, раздел "Оборудование места водителя".

### Уровень охлаждающей жидкости

Применяйте только ту марку охлаждающей жидкости, которая рекомендована изготовителем автомобиля.

В противном случае Вы рискуете нанести существенный вред своему двигателю.

Охлаждение радиатора осуществляется с помощью электрического вентилятора. Он может включиться и после выключения зажигания. Имейте в виду, что в системе охлаждения имеется избыточное давление, поэтому перед доливкой охлаждающей жидкости дайте остыть двигателю в течение не менее одного часа после его выключения.

Во избежание ожога, перед снятием крышки расширительного бачка отверните ее сначала на 1/4 оборота, чтобы снизить давление в системе охлаждения. После снижения давления снимите крышку и долейте охлаждающую жидкость.

Необходимость частой доливки жидкости указывает на неисправность, для устранения которой следует срочно обратиться в сервисную сеть CITROËN.

### Доливка

Уровень жидкости должен находиться между метками MINI и MAXI, нанесенными на стенку расширительного бачка. Если приходится доливать более 1 литра, обратитесь в сервисную сеть CITROËN для проверки системы.

### Уровень в усилителе рулевого управления

Установите автомобиль на горизонтальной площадке и дайте остыть двигателю. Отверните пробку с щупом и проверьте уровень, который должен находиться между метками MINI и MAXI.

### Бачок омывателей ветрового стекла и фар

В целях наилучшего качества очистки стекла и фар, а также для Вашей безопасности рекомендуем применять моющие средства из номенклатуры технических жидкостей CITROËN.

Во избежание замерзания жидкости в омывателе, запрещается доливать туда воду.

### Уровень присадки к дизельному топливу (для дизеля с сажевым фильтром)



О минимальном уровне присадки свидетельствует загорание сигнализатора общего назначения в сопровождении звукового сигнала и сообщения на дисплее.

Когда это происходит при работающем двигателе, значит фильтр начал насыщаться частицами сажи (например, при чрезмерно длительной езде в условиях городского дорожного движения, характеризующегося медленным движением, длительным пребыванием в заторах и т.п.).

Для прочистки фильтра рекомендуется при первой же возможности и приятствующей дорожной обстановке разогнаться до скорости 60 км/ч и выше и проехать на ней не менее пяти минут (пока не исчезнет сообщение и не погаснет сигнализатор).

В процессе регенерации сажевого фильтра в панели приборов могут прослушиваться шумы реле электронных систем.

Если сообщение не гаснет, а сигнализатор продолжает гореть, обратитесь в сервисную сеть CITROËN.

### Дозаправка

Дозаправиться присадкой необходимо в кратчайшие сроки, обратившись для этого в сервисную сеть CITROËN.

### Отработанные нефтепродукты

Избегайте продолжительного контакта отработанного масла с открытыми участками тела.

Тормозная жидкость токсична и обладает повышенной разъедающей способностью.

Запрещено выливать отработанные масло, тормозную жидкость или охлаждающую жидкость в канализацию или на землю.

Их следует собирать в специальные контейнеры, имеющиеся в сервисной сети CITROËN.

## ПРОВЕРКИ

### Аккумуляторная батарея

При подготовке к зимней эксплуатации автомобиля проверьте степень заряженности аккумуляторной батареи в сервисной сети CITROËN.

### Передние тормозные колодки

Износ тормозных колодок зависит от стиля вождения. Он особенно велик у автомобилей, эксплуатирующихся в городе или используемых для поездок на короткие расстояния. Поэтому рекомендуется проверять износ тормозных колодок даже в интервалах между периодическими техническими обслуживаниями.

Если нет течи, снижение уровня жидкости в системе свидетельствует об износе тормозных колодок.

### Износ тормозных дисков/тормозных барабанов

Состояние и износ тормозных дисков и тормозных барабанов следует проверять в сервисной сети CITROËN.

### Стояночный тормоз

Чрезмерно большой свободный ход рычага стояночного тормоза или констатация его недостаточной эффективности свидетельствуют о необходимости регулировать этот ответственный механизм даже в интервалах между периодическими техническими обслуживаниями.

Регулярно проверяйте его в сервисной сети CITROËN.

### Масляный фильтр

Регулярно заменяйте фильтр в соответствии с планом технического обслуживания.

### Угольный фильтр и салонный фильтр

Угольный фильтр наиболее эффективно задерживает пыль, содержащуюся в поступающем в салон воздухе.

Загрязнившийся салонный фильтр способен существенно ухудшить работу системы кондиционирования воздуха и стать источником неприятного запаха.

Мы рекомендуем пользоваться комбинированным салонным фильтром. Его активный элемент постоянно очищает воздух и оздоравливает атмосферу в салоне (при этом устраняются всечешские аллергены, исчезают неприятные запахи и уменьшаются сальные отложения на поверхностях).

-  Периодичность замены фильтрующих элементов указана в сервисной книжке. В зависимости от состояния окружающей среды (напр., степени загрязненности атмосферы и т.п.) и условий эксплуатации автомобиля (напр., в городских условиях дорожного движения и т.п.) меняйте их, при необходимости, в два раза чаще. См. раздел 6, тема "Расположение систем под капотом".

### Сажевый фильтр (на дизеле)

Обслуживание сажевого фильтра должно обязательно осуществляться в сервисной сети CITROËN.

Иногда, при ускорениях после продолжительного движения автомобиля на малой скорости или в результате длительной работы двигателя в режиме холостого хода, в отработавших газах может содержаться повышенное количество водяных паров, особенно заметных в режиме ускорения. Эти водяные пары не оказывают влияния на работу двигателя и не наносят вреда окружающей среде.

### Механическая коробка передач

Проверяйте уровень в коробке передач в соответствии с планом технического обслуживания CITROËN.

-  Для проверки уровней эксплуатационных жидкостей и технического состояния отдельных узлов в соответствии с разработанным автопроизводителем планом технического обслуживания, обращайтесь к тем страницам Сервисной книжки, на которых указан силовой агрегат Вашего автомобиля.

-  Используйте только те эксплуатационные жидкости, которые рекомендованы компанией "Автомобили CITROËN" или такие, которые обладают таким же качеством и аналогичными характеристиками. Для обеспечения эффективности работы таких важных систем, как тормозная система, компания "Автомобили CITROËN" тщательно подбирает и предлагает рабочие жидкости с оригинальными характеристиками. Во избежание выхода из строя электронных систем, категорически запрещается мыть моторный отсек и двигатель струей воды под высоким напором.

## АККУМУЛЯТОРНАЯ БАТАРЕЯ

Батарея расположена под полом в нише перед сиденьем пассажира.

### Заряд батареи при помощи зарядного устройства

- отсоедините клеммы проводов от выводов батареи,
- зарядите аккумуляторную батарею, следуя инструкциям производителя зарядного устройства,
- присоедините клеммы проводов к выводам батареи, начиная с провода (-),
- проверьте, чтобы клеммы проводов и выводы батареи были чистыми. В случае их сульфатации (белый или зеленоватый налет) отсоедините провода от батареи и очистите клеммы проводов и выводы батареи.

### Запуск двигателя от дополнительной батареи

- присоедините красный соединительный провод к выводам (+) обеих батарей,
- присоедините один конец черного или зеленого соединительного провода к выводу (-) дополнительной батареи,
- присоедините другой конец черного или зеленого соединительного провода к массовой детали автомобиля, расположенной как можно дальше от его батареи,
- включите стартер и запустите двигатель,
- дождитесь устойчивой работы двигателя на холостом ходу и снимите соединительные провода.

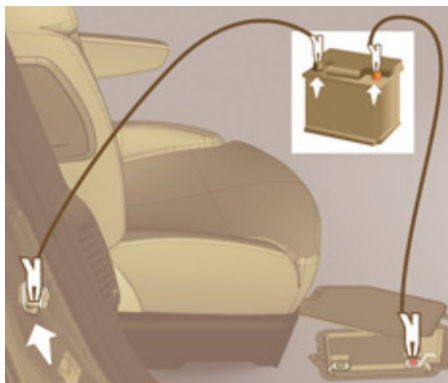

**i** Если автомобиль не эксплуатируется более одного месяца, рекомендуется отсоединить аккумуляторную батарею.

Перед тем, как отсоединить клеммы проводов от выводов батареи выждите 2 минуты после выключения зажигания.

Запрещено отсоединять провода от батареи при работающем двигателе.

При заряде батареи следует обязательно отсоединить от нее провода.

Закройте люк в крыше и поднимите стекла перед тем, как отсоединить батарею.

Если после ее присоединения в их работе появились нарушения, необходимо провести их инициализацию.

**+** См. в разделе 2, гл. "Открывающиеся элементы кузова", информацию об автоматической защите от прищемления при закрывании люка.

**+** См. в разделе 3, гл. "Зеркала заднего вида и окна", информацию о защите от прищемления при закрывании окон электрическим стеклоподъемником.

Каждый раз после присоединения батареи включите зажигание и подождите 1 минуту перед тем, как запускать двигатель. Это необходимо для инициализации электронных систем. При наличии каких-либо нарушений в работе электрооборудования после установки аккумуляторной батареи следует проконсультироваться в сервисной сети CITROËN.

Во время работы электронной системы слежения за незакрытыми дверями расходуется электроэнергия, поэтому старайтесь не оставлять двери открытыми на автомобиле, поставленном на стоянку на длительное время.

## РЕЖИМ ЭКОНОМИИ ЭЛЕКТРОЭНЕРГИИ

С момента остановки двигателя, если ключ находится в положении "Зажигание включено", некоторые системы (стеклоочистители, стеклоподъемники, плафоны, автомагнитола и т.д.) можно использовать в общей сложности в течение только 30 минут, чтобы не разряжать аккумуляторную батарею.

По истечении 30 минут, на дисплее появится сообщение "**Economy mode active**" ("**Включен режим экономии электроэнергии**"), и работа указанных систем временно приостановится.

Чтобы временно отключенные системы вновь начали работать, необходимо запустить двигатель и дать ему поработать несколько секунд.

Если аккумуляторная батарея разряжена, запуск двигателя окажется невозможным.

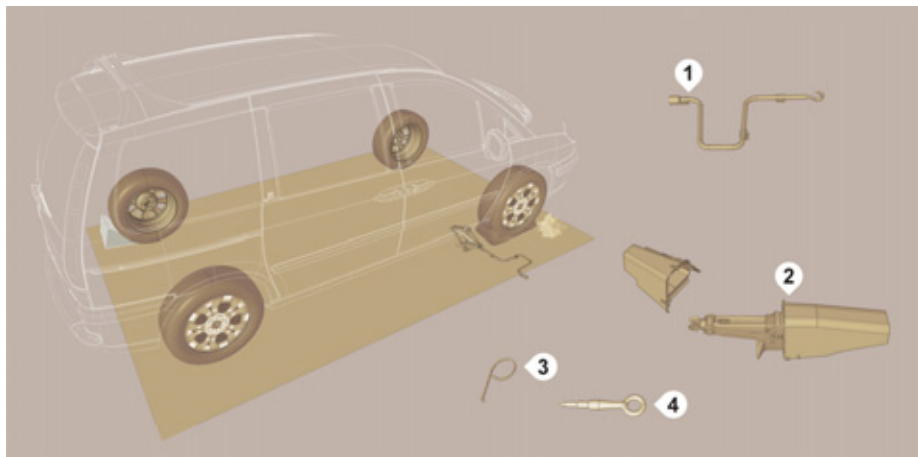

## ЗАМЕНА КОЛЕСА

### 1. МЕРЫ ПРЕДОСТОРОЖНОСТИ

- Установите автомобиль на твердой и нескользкой горизонтальной площадке.
- Убедитесь, что в автомобиле никого не осталось, а Ваши пассажиры отошли от автомобиля на безопасное расстояние. В целях обеспечения Вашей безопасности законодательством отдельных стран предписано обязательное использование яркого жилета безопасности и знака аварийной остановки.
- Включите стояночный тормоз, выключите зажигание, выключите первую передачу или передачу заднего хода (положение **P** для автоматической коробки передач).
- По возможности, при помощи противооткатного упора подоприте колесо, диагонально противоположное заменяемому.

### 2. ИНСТРУМЕНТЫ

 Расположение инструментов визуально показано (расположены в моторном отсеке) в разделе 6, тема "Расположение систем под капотом".

1. Баллонный ключ.
2. Коробка с домкратом.
3. Съемник декоративных колпаков с дисков из легкого сплава.
4. Съемная буксирная петля.

Домкрат и все перечисленные здесь инструменты предназначены только для Вашего автомобиля. Не используйте их для других целей.

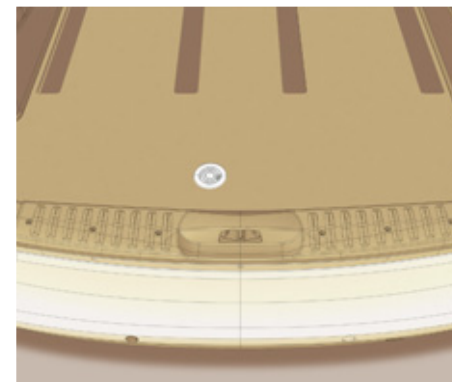

### 3. ЗАПАСНОЕ КОЛЕСО

- Доступ к запасному колесу открывается через багажный отсек.

 Для дополнительного освещения отсека можно включить плафон 3-го ряда сидений.



- Снимите крышку с ниши лебедки запасного колеса для доступа к его болту.

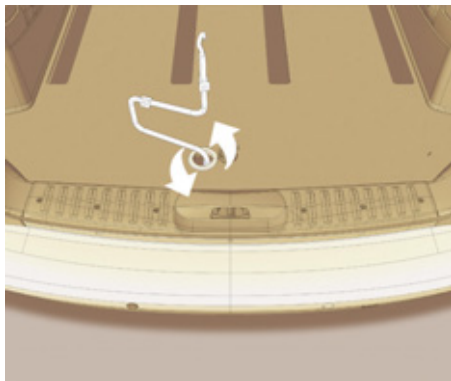

- При помощи баллонного ключа размотайте трос лебедки.

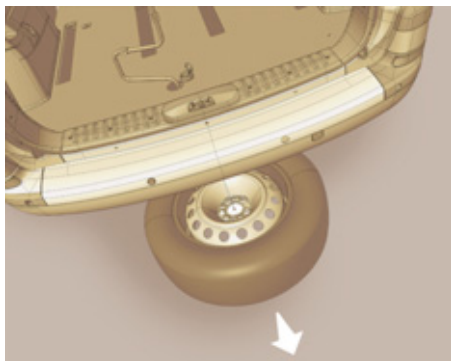

- Стоя сзади автомобиля, выньте запасное колесо и поставьте его рядом с заменяемым.



### 4. ПОРЯДОК ДЕЙСТВИЙ

- Снимите декоративный колпак колеса, поддев его возле воздушного вентиля. Для этого следует воспользоваться, как рычагом, плоским концом буксировочного кольца.
- Ослабьте затяжку колесных болтов и слегка отверните их.

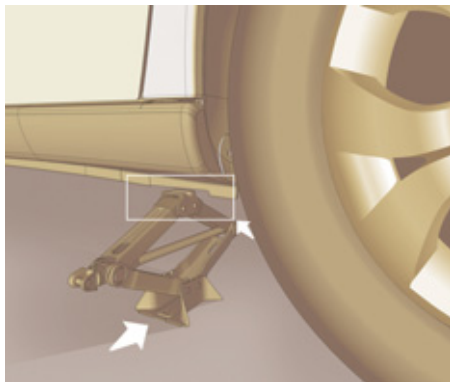

- Установите головку домкрата под опорное гнездо, расположенное ближе всех к снимаемому колесу. Убедитесь, опорная пята домкрата прочно стоит на грунте и расположена прямо под опорным гнездом.



- Сделайте несколько оборотов, чтобы поднять колесо над грунтом.

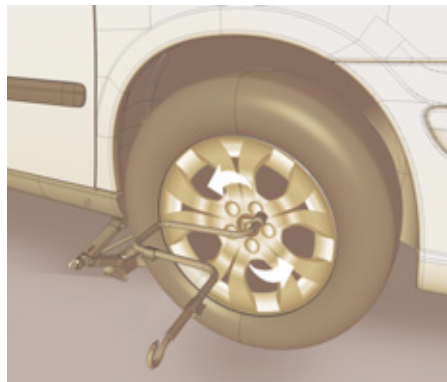

- Полностью отверните колесные болты.
- Выньте болты и снимите колесо.

**i** Поднимайте автомобиль только после того, как предварительно ослабите затяжку болтов крепления заменяемого колеса и подставьте противооткатный упор под колесо, расположенное по диагонали от заменяемого.



## 5. МОНТАЖ КОЛЕСА

- Наденьте запасное колесо на центральную ступицу и заверните колесные болты от руки.
- Предварительно затяните болты при помощи баллонного ключа.



## Замена колеса

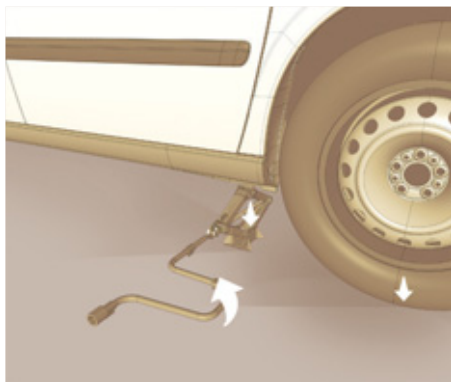

- Полностью опустите автомобиль, выньте и сложите домкрат.

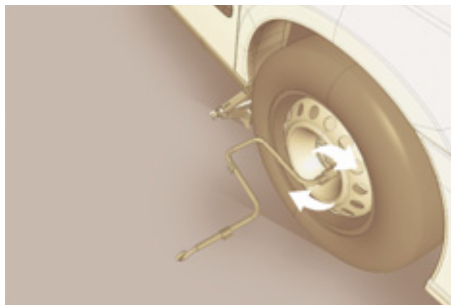

- Вновь затяните колесные болты при помощи ключа, стараясь не перетянуть их.

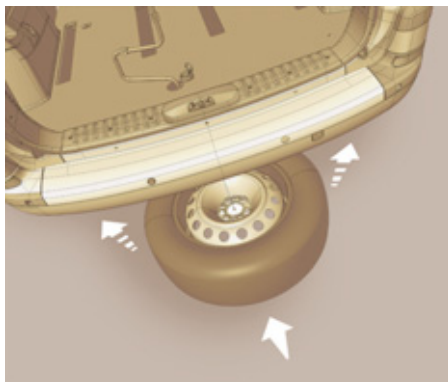

- Поместите проколотое колесо в нишу багажного отсека вентиляем вверх.
- Смотайте трос механизма держателя при помощи баллонного ключа и затяните до упора. Убедитесь, что колесо плотно притянуто к полу багажника и будет неподвижно во время движения.
- Не забудьте установить крышку на нишу лебедки в багажном отсеке, чтобы закрыть доступ к ней.
- Декоративный колпак положите в багажник.



 Ни в коем случае не находитесь под автомобилем, стоящим на домкрате (при необходимости, установите его на опорные стойки). Запрещается пользоваться пневмо- или электрогайковертом вместо баллонного ключа чтобы поднять или опустить лебедку.

## 6. МОНТАЖ ОТРЕМОНТИРОВАННОГО КОЛЕСА

Порядок установки колеса такой же, как и на этапе 5, только не забудьте вернуть на место декоративный колпак.

 Запасное колесо не предназначено для поездок на дальние расстояния, так что в кратчайшие сроки после замены следует проверить в сервисной сети CITROËN затяжку колесных болтов и давление воздуха в нем. Штатное колесо следует как можно скорее отремонтировать и сразу же установить на автомобиль в сервисной сети CITROËN.

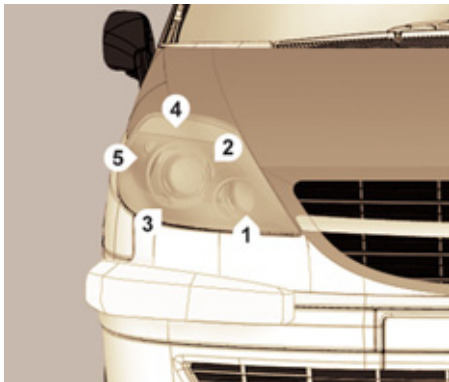

## ЗАМЕНА ЛАМПЫ ПЕРЕДНИЕ СВЕТОВЫЕ ПРИБОРЫ

1. Фары ближнего света
2. Фары дальнего света
3. Противотуманные фары
4. Стояночные огни
5. Указатели поворотов

 Лампу следует удерживать через лоскут сухой ткани.

Для облегчения доступа к лампам с правой стороны снимите шланг омывателя и крышку блока предохранителей.

Мойка под высоким напором: при отмывании въевшейся грязи струей воды под высоким напором, не задерживайте ее надолго на оптических блоках, фонарях и их периферии, чтобы не повредить защитное лаковое покрытие и уплотнительные прокладки.

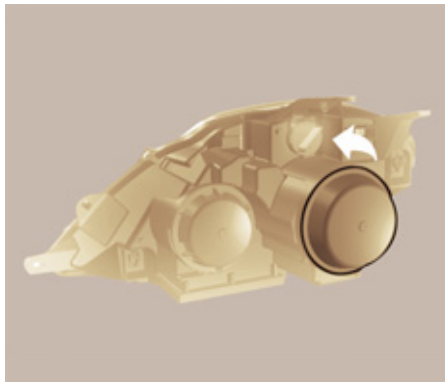

- 1 - Фары ближнего света  
H7-55 W или ксеноновая.
- 2 - Фары дальнего света  
H7-55 W или ксеноновая.
- 3 - Противотуманные фары  
H1-55 W.

- Поверните на четверть оборота влево защитный кожух соответствующей лампы и снимите его.
- Отсоедините колодку электрического разъема.
- Нажмите на конец фиксатора и открепите его. Замените лампу.

При обратной установке придерживайтесь правильного ориентирования направляющих выступов и проверьте надежность крепления фиксатора.

- Подсоедините колодку электрического разъема.
- Установите на место защитный кожух и поверните его на четверть оборота вправо.

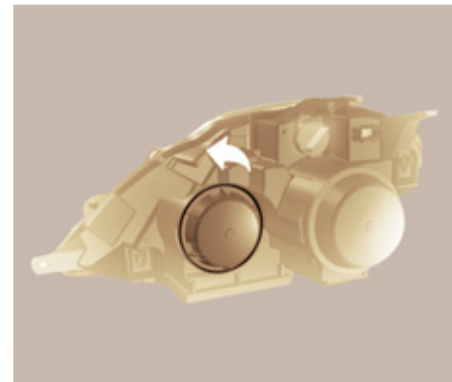

- 4 - Стояночные огни  
W 5 W.

- Поверните на четверть оборота держатель лампы и выньте его.
- Замените лампу.

 **ОСТОРОЖНО! ВЫСОКОЕ НАПРЯЖЕНИЕ!**

Замену ксеноновых ламп следует осуществлять только в сервисной сети CITROËN.

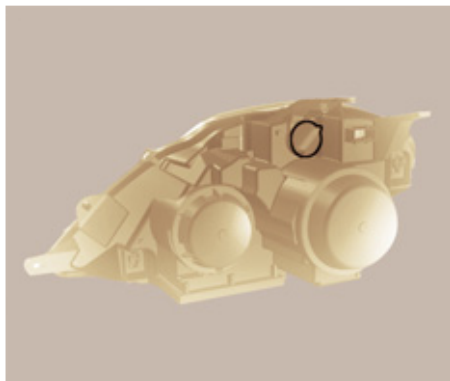

### 5 - Указатели поворотов

PY 21 W (с колбой желтого цвета).

- Поверните на четверть оборота влево держатель лампы и выньте его.
- Замените лампу.

 Стекла фар изготовлены из поликарбоната и имеют защитное покрытие. Запрещается очищать их от грязи сухой тканью или веществом, содержащим абразив, а также с использованием моющих средств или растворителей. Для этого используйте мягкую губку, смоченную в мыльной воде. В определенных погодно-климатических условиях (например, при низкой температуре, высокой влажности) кратковременное появление конденсата на внутренней поверхности стекол фар не является аномальным: он исчезает в течение нескольких минут после включения фар.

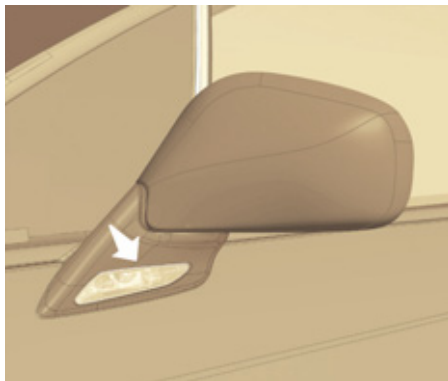

### Боковые повторители указателей поворотов

WY 5 W (с колбой желтого цвета).

- Протолкните фонарь повторителя назад и высвободите его из корпуса зеркала.
- Удерживая за колодку разъема, поверните на четверть оборота держатель лампы.
- Поверните на четверть оборота влево лампу, выньте и замените ее.

Чтобы установить фонарь повторителя обратно, вставьте его с задней стороны в корпус зеркала и протолкните вперед.

 Лампы с колбами желтого цвета, которые используются в фонарях указателей поворотов, следует заменять лампами с аналогичными техническими параметрами и колбами одинакового цвета.

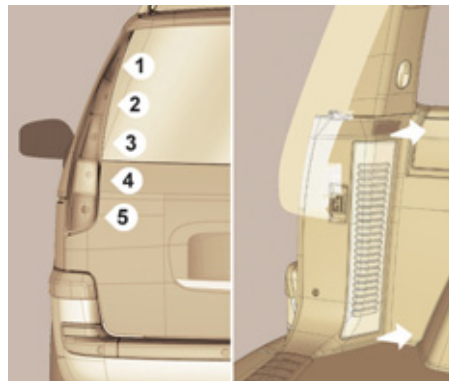

### Задние световые приборы

#### 1. Указатели поворотов

PY 21 W (с колбами желтого цвета).

#### 2. Стояночные огни

5 W.

#### 3. Фонари стоп-сигнала/стояночные огни

P 21 W/5 W.

#### 4. Фонарь заднего хода

P 21 W.

#### 5. Противотуманный фонарь

P 21 W.

Все пять перечисленных ламп заменяются со стороны багажного отсека:

- откройте дверцу задка,
- снимите решетку вытяжной вентиляции соответствующей стороны,

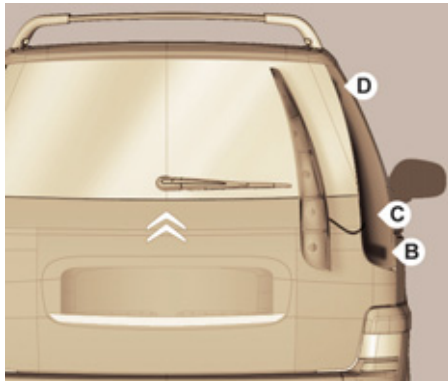

### ФОНАРЬ ОСВЕЩЕНИЯ НОМЕРНОГО ЗНАКА

W 5 W.

- отверните две расположенных внутри винта **В** и **С**,
- отверните снаружи винт **Д**,
- поверните влево на четверть оборота соответствующий держатель лампы и выньте его,
- поверните влево на 1/8 оборота сгоревшую лампу и замените ее.

При обратной установке:

- правильно ориентируйте лампу и нажмите на нее, чтобы зафиксировать,
- правильно ориентируйте держатель лампы и поверните его на четверть оборота вправо,
- проследите за правильной установкой на место и закреплением фонаря.

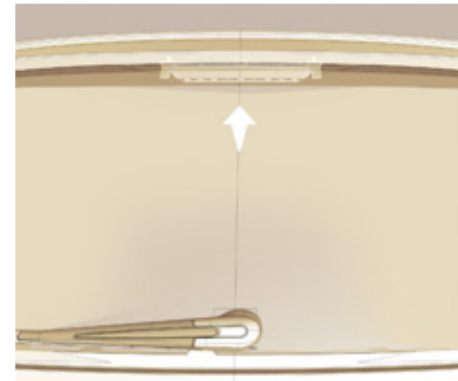

### ТРЕТИЙ СТОП-СИГНАЛ

5 ламп W 5 W.

- Снимите верхнюю облицовку задней дверцы, открепив фиксаторы со всех сторон.
- Нажмите на лапки двух фиксаторов **1** и выньте плату с лампами.
- Замените перегоревшую лампу.
- При обратной установке проследите за тем, чтобы верхняя облицовка дверцы стала правильно на свое место.



Если в фонаре перегорели две лампы, замените их немедленно.

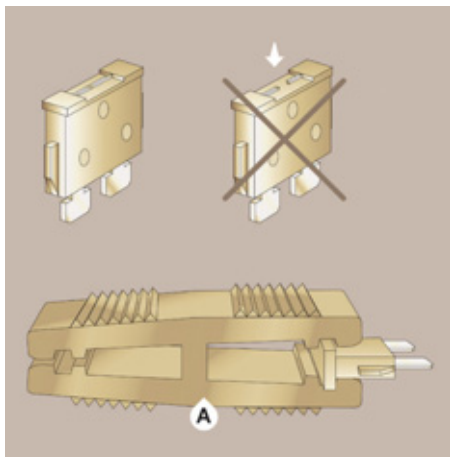

## ЗАМЕНА ЭЛЕКТРИЧЕСКОГО ПРЕДОХРАНИТЕЛЯ

Блоки электрических предохранителей находятся:

- в нижнем перчаточном ящике панели управления (с правой стороны),
- в нише АКБ (в углублении пола с правой стороны),
- в моторном отсеке.

Зачастые предохранители, а также специальный пинцет **A** для их демонтажа расположены на внутренней поверхности крышки блока предохранителей, расположенного в приборной панели.

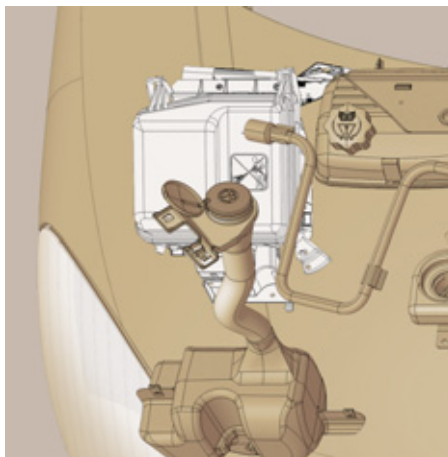

## Снятие и установка предохранителя

Перед заменой сгоревшего предохранителя необходимо выяснить и устранить причину неисправности. Номера предохранителей нанесены на панели блока предохранителей.

- Для демонтажа предохранителей используйте специальный пинцет **A**.

**Заменяйте сгоревший электрический предохранитель только предохранителем того же номинала.**

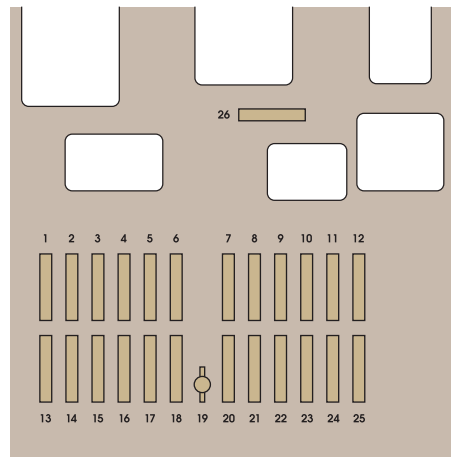

Компания "Автомобили CITROËN" не несет ответственности за неисправности Вашего автомобиля, вызванные установкой дополнительного электрооборудования, не изготовленного или не рекомендованного к использованию компанией "Автомобили CITROËN", либо установленного с нарушением ее инструкций. В особенности это относится к электрооборудованию, потребляющему в сумме ток более 10 мА.

**БЛОК ПРЕДОХРАНИТЕЛЕЙ В ПРИБОРНОЙ ПАНЕЛИ**

- Откройте крышку нижнего перчаточного ящика, расположенного с правой стороны.
- Потяните за крышку, чтобы получить доступ к предохранителям.

№	Номинальный ток, А	Защищаемая цепь
1	15	Очиститель заднего стекла.
2	-	Не используется.
3	5	ЭБУ подушки безопасности.
4	10	Датчик угла поворота рулевого колеса, диагностический разъем, датчик системы ESP, ручные настройки микроклимата, датчик положения педали сцепления, регулятор угла наклона фар, насос для подачи присадки в сажевый фильтр, внутрисалонное зеркало заднего вида.
5	30	Зеркала заднего вида с электроприводными настройками, электрический стеклоподъемник со стороны пассажира, вентиляционный люк в крыше над первым рядом сидений.
6	30	Питание передних стеклоподъемников.
7	5	Плафоны, лампа подсветки перчаточного ящика, лампы подсветки косметических зеркал, подсветка видеомонитора во 2-м ряду.
8	20	Многофункциональный дисплей, сирена охранной сигнализации, автомагнитола, CD-чейнджер, радиотелефон, блок управления подачей присадки в дизтопливо, ЭБУ системы контроля давления воздуха в шинах, ЭБУ приводов сдвижных дверей.
9	30	Прикуриватель.
10	15	Блок подрулевых переключателей, коммутационный блок прицепа.
11	15	Диагностический разъем, замок зажигания, автоматическая коробка передач (4-ступенчатая).
12	15	Блок памяти сиденья водителя, электрорегулировки сиденья водителя, ЭБУ подушки безопасности, ЭБУ парктроника, выключатели боковых сдвижных дверей, гарнитура громкой связи, автоматическая коробка передач (6-ступенчатая).
13	5	ЭБУ двигателя, коммутационный блок прицепа.
14	15	Датчик дождя, автоматические настройки микроклимата, панель приборов, вентиляционные люки в крыше, ЭБУ счетчика пробега, настройки радиотелекоммуникационных систем.
15	30	Запирание замка двери со стороны пассажира.
16	30	Отпирание/запирание замков.
17	40	Обогреватель заднего стекла.

## ПРЕДОХРАНИТЕЛИ В НИШЕ АКБ

### Блок предохранителей

Предохранители расположены в отсеке для аккумуляторной батареи, находящейся с правой стороны кабины в нише пола:

- снимите крышку ниши.

**После завершения работы плотно закройте нишу крышкой.**

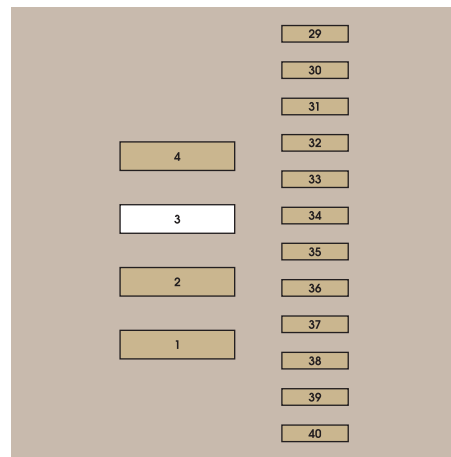
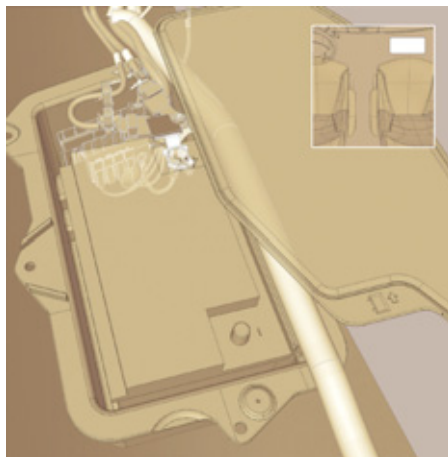



№	Номинальный ток, А	Защищаемая цепь
1*	40	Электропривод сдвижной двери.
2*	40	Электропривод сдвижной двери.
3*	-	Не используется.
4*	40	Коммутационный блок прицепа.
31	5	Первый датчик стоп-сигнала.
32	25	Блок памяти сиденья водителя.
33	25	Блок памяти сиденья пассажира.
34	20	Вентиляционный люк в крыше над третьим рядом сидений.
35	20	Вентиляционный люк в крыше над вторым рядом сидений.
36	10	Электрообогрев сиденья пассажира.
37	10	Электрообогрев сиденья водителя.
38	15	Не используется.
39	20	Электрическая розетка 12 В в третьем ряду.
40	20	Электрическая розетка 12 В во втором ряду.

\* Электрические предохранители, рассчитанные на большой ток, обеспечивают дополнительную защиту цепей электрооборудования. Все работы с ними должны производиться квалифицированными специалистами сервисной сети CITROËN.

## ПРЕДОХРАНИТЕЛИ В МОТОРНОМ ОТСЕКЕ

### Блок предохранителей

Для доступа к предохранителям (блок предохранителей расположен слева от расширительного бачка):

- снимите крышку.

**После завершения работы плотно закройте крышку блока предохранителей.**

Система электрооборудования Вашего автомобиля рассчитана на работу как со стандартным электрооборудованием, так и с дополнительными устройствами.

Прежде чем устанавливать на автомобиль дополнительные электроприборы или электронные устройства, проконсультируйтесь в сервисной сети CITROËN.

Компания "Автомобили CITROËN" не несет ответственности за неисправности Вашего автомобиля, вызванные установкой дополнительного электрооборудования, не изготовленного или не рекомендованного к использованию компанией "Автомобили CITROËN", либо установленного с нарушением ее инструкций. В особенности это относится к электрооборудованию, потребляющему ток более 10 мА.

**i** Все перечисленные предохранители могут быть заменены водителем самостоятельно при помощи специального пинцета. Комплект запасных предохранителей и пинцет расположены справа, позади блока предохранителей, находящегося в перчаточном ящике. Для замены остальных предохранителей необходимо обратиться в сервисную сеть CITROËN.

Внимание мастеров станций технического обслуживания CITROËN: полная информация об электрических предохранителях и реле содержится на схеме, размещенной на сайте INFOTEC в разделе "Методика" или в сервисной сети.

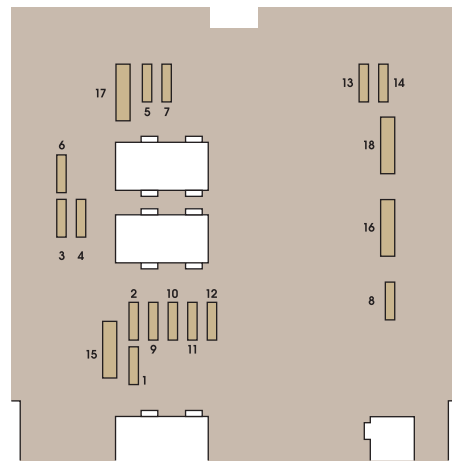

№	Номинальный ток, А	Защищаемая цепь
1	20	ЭБУ двигателя, системы топливо- и воздухообеспечения двигателя, вентилятор системы охлаждения двигателя.
2	15	Звуковой сигнал.
3	10	Насос омывателей ветрового и заднего стекол.
4	20	Насос омывателя фар.
5	15	Устройство системы топливоподдачи.
6	10	Усилитель рулевого управления, второй датчик стоп-сигнала, ЭБУ автоматической коробки передач, датчик расхода воздуха, автоматический корректор ксеноновых фар.
7	10	Тормозная система (с системами ABS/ESP).
8	20	Выключатель стартера.
9	10	Главный датчик стоп-сигнала.
10	30	Системы топливо- и воздухообеспечения двигателя, системы снижения токсичности отработавших газов.
11	40	Управление микроклиматом в передней части салона.
12	30	Очиститель ветрового стекла.
13	40	Интеллектуальный коммутационный блок.
14	30	Не используется.
15	30	Выключатель блокировки/снятия блокировки/суперблокировки системы безопасной перевозки детей.

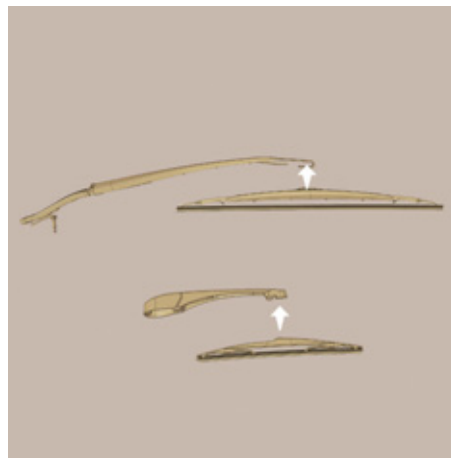
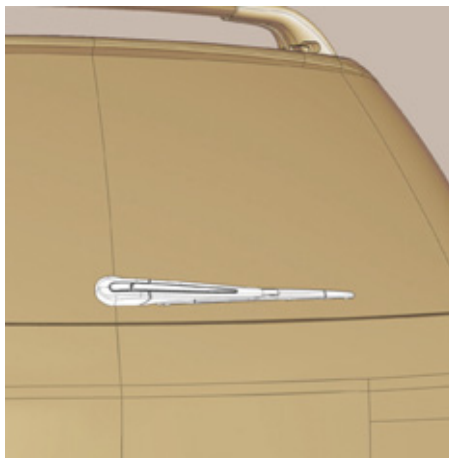
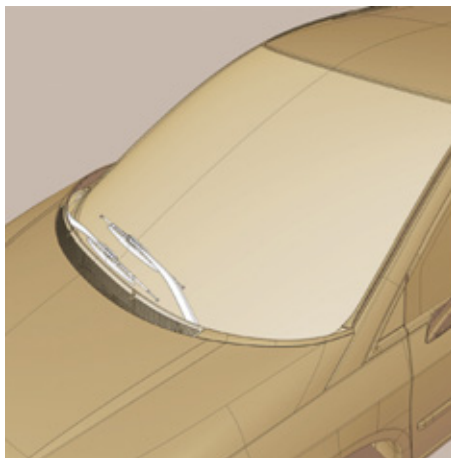

### ЗАМЕНА ЩЕТКИ СТЕКЛООЧИСТИТЕЛЯ

#### Установка щеток в положение для замены

- До истечения первой минуты после выключения зажигания включите стеклоочиститель: его щетки остановятся вдоль стоек проема ветрового стекла (это предусмотрено специально для их замены).

#### Замена щетки на ветровом стекле

- Поднимите рычаг и отсоедините шланг омывателя.
- Отсоедините и снимите щетку.
- Установите новую щетку.

- Подсоедините шланг омывателя и опустите рычаг.

**Чтобы уложить щетки в исходное положение, включите зажигание, а затем - выключатель стеклоочистителя.**

#### Замена щетки на заднем стекле

- Поднимите рычаг, отсоедините и снимите щетку.
- Установите новую щетку и опустите рычаг.

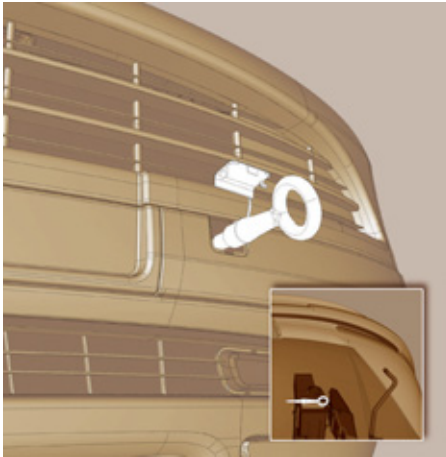

## БУКСИРОВКА ВАШЕГО АВТОМОБИЛЯ

### Буксировка с опорой на все колеса

Для буксировки автомобиля с опорой на все колеса следует использовать буксирную штангу для жесткой сцепки.

Съемная буксирная петля хранится в моторном отсеке.

### Буксировка за переднюю часть автомобиля

- откройте крышку гнезда, нажав на ее нижнюю часть,
- вверните съемную буксирную петлю до упора.

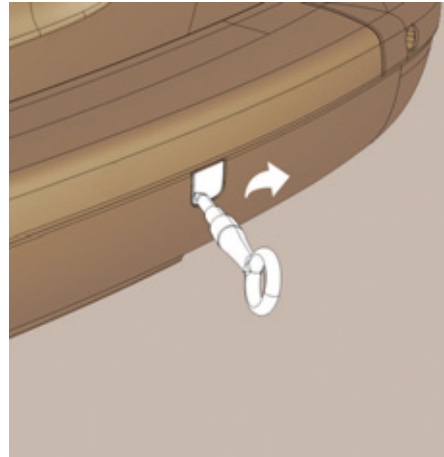

### Буксировка за заднюю часть автомобиля

- откройте крышку гнезда, поддев ее за верхнюю часть при помощи монеты,
- вверните съемную буксирную петлю до упора.

### Буксировка с вывешиванием (с опорой на 2 колеса)

Вывешивать автомобиль желательно при помощи подъемного средства, на которое поднятые колеса могут опираться.

- i** Установите рычаг переключения передач в нейтральное положение. Несоблюдение этого требования может вывести из строя некоторые узлы системы.

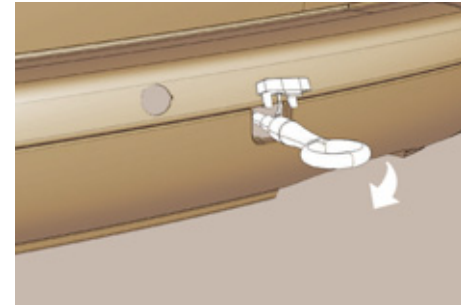

### Особенности буксировки автомобиля с автоматической коробкой передач

При буксировке с опорой на все колеса обязательно выполняйте следующие требования:

- переведите рычаг селектора в положение **N**,
- буксируйте автомобиль со скоростью не более 50 км/ч на расстояние не более 50 км,
- не доливайте масло в коробку передач.

При буксировке автомобиля с выключенным двигателем усилители тормозной системы и рулевого управления не работают.

### НА АВТОМОБИЛЯХ С МЕХАНИЧЕСКОЙ КОРОБКОЙ ПЕРЕДАЧ (дизельных)

На автомобиле с механической коробкой передач необходимо перевести рычаг переключения передач в нейтральное положение. Несоблюдение этого требования может вывести из строя элементы тормозной системы, обеспечивающие притормаживание автомобиля в момент запуска двигателя.

В настоящей таблице представлены коды вариантов исполнения

Двигатель, __xxx__	Дизель	2.0 HDi FAP	__RHR__
Количество мест, хх____ Базовая модель: 5 одноместных сидений		Не более 7 Не более 8	EA____ EB____
Тип коробки передач, _____хх		Механич. (6-ступенч) Автоматич (6-ступенч)	____H ____J
Класс и тип тягово-сцепного устройства Кодовое обозначение модели, руководство по монтажу	A 50 X R 06-0049		

**ДИЗЕЛЬНЫЕ ДВИГАТЕЛИ**

Коды вариантов исполнения	E_RHRH	E___H	E___J
Двигатель	2.0 HDi FAP	2.0 HDi FAP	
	Механич. (6-ступенч.)	Механич. (6-ступенч.)	Автомат. (6-ступенч.)
Мощность, л.с.	136	163	
Макс. мощность: по стандарту ЕС, кВт	100	120	
Рабочий объем двигателя, см <sup>3</sup>	1 997	1 997	
Диам. цилиндра x ход поршня, мм	85 x 88	85 x 88	
Количество клапанов	16	16	
Частота вращения при макс. мощности, мин <sup>-1</sup>	4 000	4 000	
Макс. крутящий момент: по стандарту ЕС, Нм	320	320	
Частота вращения при макс. крутящем моменте, мин <sup>-1</sup>	2 000	2 000	
Топливо	Дизтопливо	Дизтопливо	
Каталитический нейтрализатор	Есть	Есть	
Сажевый фильтр (FAP)	Есть	Есть	
Электронный впрыск топлива	Есть	Есть	
<b>Заправочные емкости, л</b>			
Двигатель (с масл. фильтром)	5	5	



## Технические характеристики дизельных двигателей

134

### ГАБАРИТЫ (мм) И МАССЫ ДИЗЕЛЬНЫХ ВЕРСИЙ АВТОМОБИЛЕЙ И БУКСИРУЕМЫХ ПРИЦЕПОВ, кг

Коды вариантов исполнения	EARHRH	EVRHRH	EA__H EA__J	EB__H EB__J
	7 мест	8 мест	7 мест	8 мест
<b>Двигатель</b>	<b>2.0 HDi FAP</b>		<b>2.0 HDi FAP</b>	
База (при полной загрузке)	2 823		-	-
передняя ось	1 570		-	-
задняя ось	1 548		-	-
Длина		4 727		
Ширина		1 850		
Высота в снаряженном состоянии				
без багажных дуг на крыше		1 745... 1 759		
с несъемными багажными дугами		1 854... 1 863		
Масса в снаряженном состоянии	1 854... 1 957	1 818... 1 983	-	-
Нагрузка на переднюю ось	1 121... 1 157	1 117... 1 161	-	-
Нагрузка на заднюю ось	733... 800	701.. 822	-	-

Код варианта исполнения	EARHRH	EBRHRH	EA__H EA__J	EB__H EB__J
	7 мест	8 мест	7 мест	8 мест
Двигатель	2.0 HDi FAP		2.0 HDi FAP	
Разрешенная макс. масса автопоезда (РММА)	3 945		-	-
Макс. допустимая масса груженого автомобиля (МДМГА)	2 530		-	-
нагрузка на переднюю ось	1 256	1 263	-	-
нагрузка на заднюю ось	1 274	1 267	-	-
Максимально допустимая нагрузка				
на переднюю ось	1 270		-	-
на заднюю ось	1 300		-	-
Максимально допустимая масса прицепа	1 850		-	-
Максимальная масса прицепа, не оборудованного тормозной системой	750		-	-
Максимально допустимая нагрузка на буксирное устройство	76		-	-

Указанные величины (РММА) и буксируемых масс допустимы для условий вождения на высоте над уровнем моря до 1 000 метров; далее указанную массу буксируемого прицепа следует уменьшать на 10 % при подъеме на каждую последующую 1 000 метров высоты.

В случае буксировки прицепа запрещается превышать скорость 100 км/ч (придерживайтесь принятых в Вашей стране правил).

При высоких температурах окружающего воздуха некоторые эксплуатационные и рабочие характеристики автомобиля могут автоматически снижаться, чтобы предохранить двигатель от перегрузки; при температуре за бортом выше 45 °С следует уменьшить массу буксируемого прицепа.

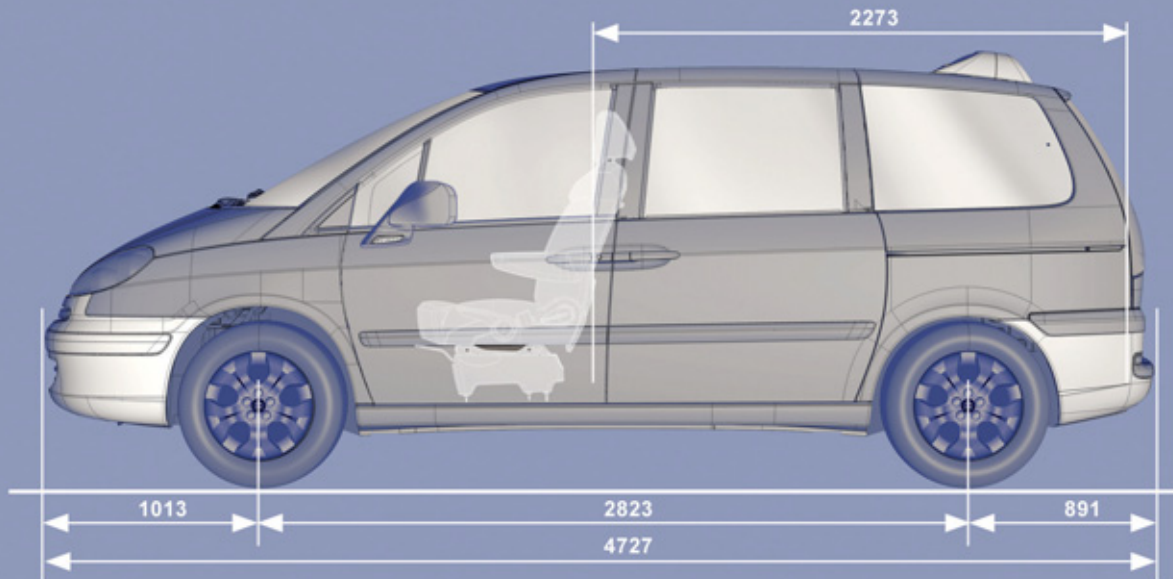

### ГАБАРИТНЫЕ РАЗМЕРЫ, ММ

 Подробнее о габаритных размерах читайте в разделе 8, тема "Габаритные размеры и массы автомобилей и буксируемых прицепов" дизельных модификаций.

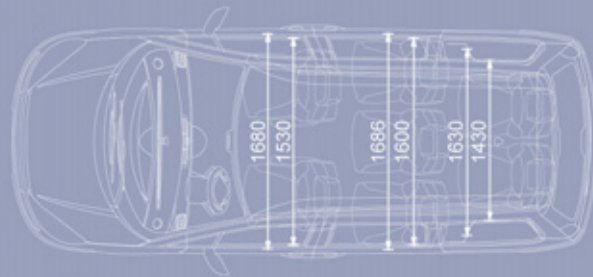
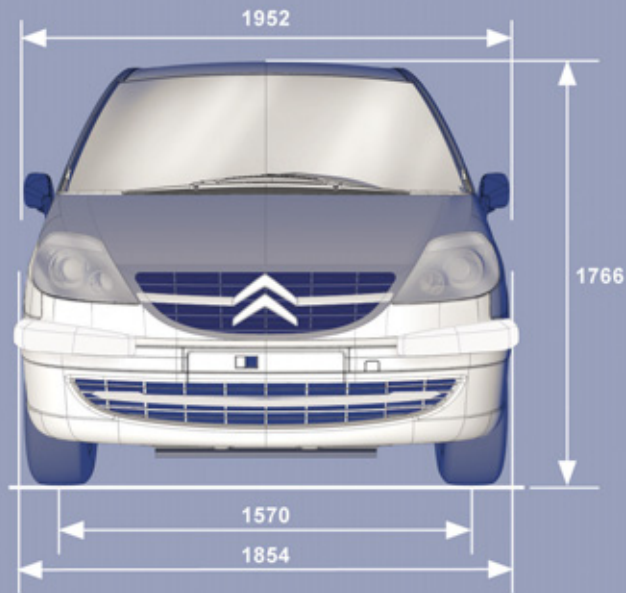

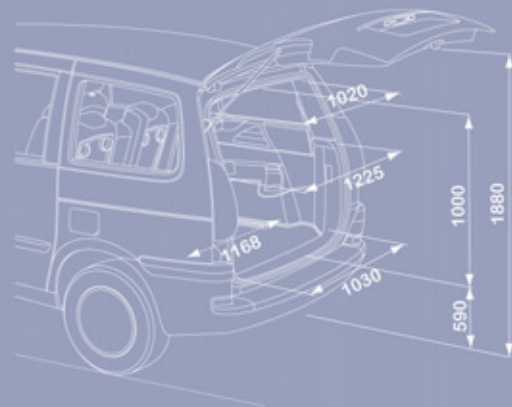
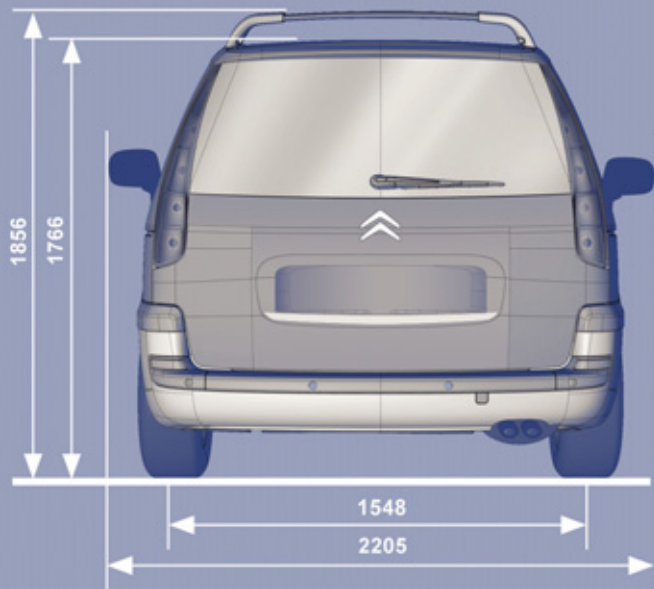

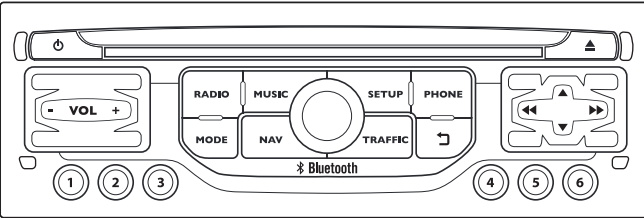

# eMyWay

## НАВИГАТОР GPS

## МУЛЬТИМЕДИЙНАЯ АВТОМАГНИТОЛА И ТЕЛЕФОН BLUETOOTH

### СОДЕРЖАНИЕ

<b>01</b>	<b>Первое знакомство - Панель управления</b>	<b>стр. 9.2</b>
<b>02</b>	<b>Краткое описание работы системы</b>	<b>стр. 9.4</b>
<b>03</b>	<b>Блок управления на рулевом колесе</b>	<b>стр. 9.6</b>
<b>04</b>	<b>Настройки аудиосистемы</b>	<b>стр. 9.7</b>
<b>05</b>	<b>Система навигации и наведения</b>	<b>стр. 9.8</b>
<b>06</b>	<b>Информация о дорожном движении</b>	<b>стр. 9.21</b>
<b>07</b>	<b>Телефон</b>	<b>стр. 9.25</b>
<b>08</b>	<b>Радиоприемник</b>	<b>стр. 9.36</b>
<b>09</b>	<b>Музыкальные медиапроигрыватели</b>	<b>стр. 9.40</b>
<b>10</b>	<b>Настройки</b>	<b>стр. 9.46</b>
<b>11</b>	<b>Бортовой компьютер</b>	<b>стр. 9.49</b>
<b>12</b>	<b>Экранное меню</b>	<b>стр. 9.50</b>
	<b>Часто задаваемые вопросы</b>	<b>стр. 9.54</b>



Система защищена и предназначена для работы исключительно на Вашем автомобиле.



По соображениям безопасности водитель должен осуществлять все операции, требующие особого внимания, только на остановленном автомобиле.

Если двигатель остановлен, то, в целях предупреждения ускоренного разряда аккумуляторной батареи, система автоматически отключается системой энергосбережения.

# 01 ПЕРВЫЕ ШАГИ

При длительном нажатии: доступ к настройкам **"Audio settings"** ("Аудионастройки"): настройка акустического поля, нижних и верхних звуковых частот, тонкомпенсации, распределения звука, баланса левых-правых и передних-задних громкоговорителей, автоматической корректировки громкости.

Открытие меню **"FM / AM band"** и индикация списка принятых радиостанций.

При длительном нажатии: открывается панель настроек аудиосистемы для тюнера.

Краткое нажатие при выключенном двигателе: включ. / выключ.

Краткое нажатие при работающем двигателе: выключение / включение источника аудиосигнала.

Настройка громкости (отдельно для каждого источника аудиосигнала, в т.ч. для сообщений о дорожном движении и для информатора навигационной системы).

Открытие меню **"MUSIC"** и показ треков или плей-листов на CD/MP3/плеер Apple®.

При длительном нажатии: открывается панель настроек аудиосистемы для **"MEDIA"**-источников сигнала (CD/USB/iPod/Streaming/AUX).

Маховичок для выбора функций из меню и подтверждения нажатием на кнопку ОК.

Выбор одного из экранных элементов, либо в списке, либо в меню, затем подтверждение коротким нажатием на кнопку.

Вне меню и списка, при коротком нажатии появится контекстное меню, в зависимости от индикации на дисплее.

Вращение маховичка при показе карты: увеличение/уменьшение масштаба карты.

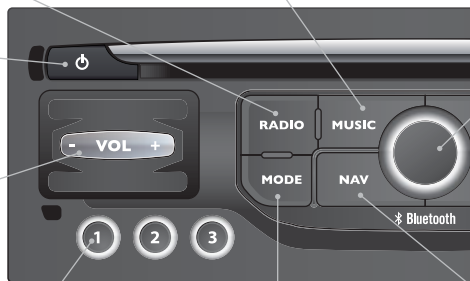

При кратком нажатии: выбор радиостанции из памяти системы.

При длительном нажатии: внесение радиостанции в память системы.

Кнопка **MODE** ("Режим"): Выбор типа постоянного отображения информации на дисплее.

При длительном нажатии: показ черного экрана (DARK).

Открытие меню **"Navigation - guidance"** и просмотр последних направлений.



# 01 ПЕРВЫЕ ШАГИ

Открытие меню настроек **"Configuration"**.

При длительном нажатии: просмотр зоны действия GPS и демонстрационный показ работы навигатора.

Открытие меню **"Telephone"** и показ списка последних звонков либо ответ на входящий звонок.

Выбор:

- предыдущей/следующей строки списка или меню.
- предыдущего/следующего медиасписка.
- пошаговый выбор предыдущей/следующей радиочастоты.
- предыдущего / следующего списка файлов MP3.

Перемещение вверх/вниз в режиме **"Move the map"** ("Перемещать карту").

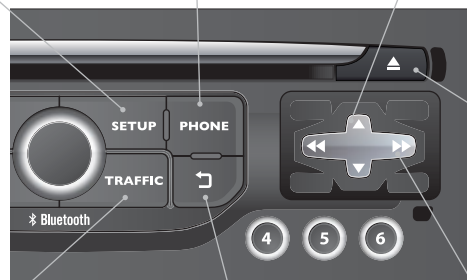

Открытие меню **"Traffic information"** ("Дорожная информация") и

показ текущих сообщений о дорожном движении.

Закрытие текущей операции, перемещение вверх по меню.

При длительном нажатии: возврат к постоянной индикации.

При длительном нажатии: инициализация системы.

Выбор:

- автоматический выбор радиочастоты в нижнем/верхнем диапазонах.
- выбор предыдущей/следующей композиции CD, трека MP3 или медианосителя.
- выбор левого/правого поля на дисплее при просмотре на нем меню.

Перемещение влево/вправо в режиме **"Move the map"** ("Перемещать карту").

## 02 КРАТКОЕ ОПИСАНИЕ РАБОТЫ СИСТЕМЫ

MODE

Нажимая поочередно на кнопку **MODE**, можно открывать функции:

"РАДИО"



"ТЕЛЕФОН"

(Во время разговора)

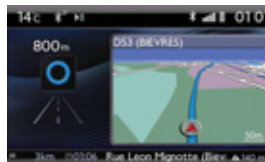
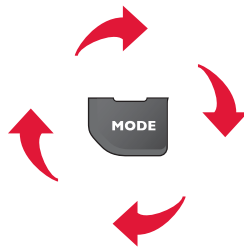

"КАРТА В ОТДЕЛЬНОМ ОКНЕ"

(Если наведение включено)



"КАРТА НА ВЕСЬ ЭКРАН"

SETUP

**SETUP: НАСТРОЙКИ**

календарь и часы, индикация на дисплее, звуки.

RADIO

MUSIC

Смена источника аудиосигнала:

**RADIO:** прослушивание РАДИО.

**MUSIC:** прослушивание MUSIC.



Для ухода за дисплеем следует пользоваться не оставляющей царапин мягкой салфеткой (как для очков) и не применять чистящих и моющих составов.



Подробное содержание всех меню находится в рубрике "Экранное меню".

## 02 КРАТКОЕ ОПИСАНИЕ РАБОТЫ СИСТЕМЫ

### КОНТЕКСТНЫЕ ПУНКТЫ МЕНЮ



При нажатии на ручку настройки открываются меню быстрых настроек, соответствующие системе, отраженной на экране.

#### РАДИО:

- 1 Activate / Deactivate TA  
Активировать / Отключить информацию о дорож. движении (ТА)
- 1 Activate / Deactivate RDS  
Активировать / Отключить RDS
- 1 Change waveband  
Сменить диапазон
- 1 TA  
Информация о дорож. движении (ТА)
- 2 FM
- 2 FM
- 2 AM
- 2 AM

#### ТЕЛЕФОН (на связи):

- 1 Private mode  
Режим "Трубка"
- 1 Put call on hold  
Режим ожидания

- 1 DTMF ring tones  
Тональный набор
- 1 Hang up  
Отбой

#### МУЗЫКАЛЬНЫЕ МЕДИАПЛЕЕРЫ, CD или USB (в зависимости от медиаустройства):

Режимы считывания:

- 1 Normal  
Обычный
- 1 Random  
Случайный
- 1 Random on all media  
Случайный со всех медиаустройств
- 1 Repetition  
Повторяющийся

#### КАРТА ВО ВСЬ ЭКРАН ИЛИ КАРТА В ОТДЕЛЬНОМ ОКНЕ:

- 1 Stop / Restore guidance  
Выключ. / Включить навигатор

- 1 Select destination  
Выбрать направление

- 2 Enter an address  
Ввести адрес

- 2 Directory  
Контакты

- 2 GPS coordinates  
GPS координаты

- 1 Divert route  
Отклониться от направления

- 1 Move the map  
Перемещать карту

- 2 Info. on location  
Информация по местонахождению

- 2 Select as destination  
Задать направление

- 2 Select as stage  
Выбрать, как остановку

- 2 Save this place (contacts)  
Запомнить местонахождение (контакты)

- 2 Quit map mode  
Выйти из режима карты

- 1 Guidance criteria  
Критерии наведения

## 03 БЛОК УПРАВЛЕНИЯ НА РУЛЕВОМ КОЛЕСЕ

РАДИОПРИЕМНИК: выбор из памяти предыдущей / следующей станции.  
Выбор следующей позиции в записной книжке.

РАДИОПРИЕМНИК: переход к следующей станции по списку.

При длительном нажатии: автоматический поиск в верхнем диапазоне.

CD: выбор следующей страницы.

CD: при длительном нажатии: быстрая прокрутка вперед.

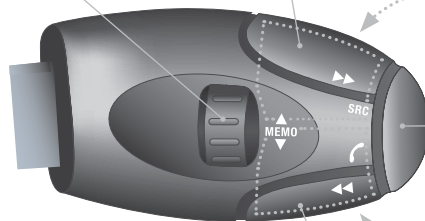

Увеличение уровня громкости.

Смена источника аудиосигнала.  
Исходящий вызов по записной книжке.  
Ответить/Завершить разговор.  
Нажатие более 2 секунд: доступ к записной книжке.

Приглушение звука: одновременным нажатием на кнопки повышения и понижения уровня громкости.  
Восстановление звука - нажатием на любую из двух кнопок уровня громкости.

Понижение уровня громкости.

РАДИОПРИЕМНИК: переход к предыдущей станции по списку.

При длительном нажатии: автоматический поиск в нижнем диапазоне.

CD: выбор предыдущей страницы.

CD: при длительном нажатии: быстрая прокрутка назад.

## 04 НАСТРОЙКИ АУДИОСИСТЕМЫ

1



Открываются нажатием на кнопку **MUSIC**, расположенную на лицевой панели или продолжительным нажатием на кнопку **RADIO** в зависимости от текущего источника аудиосигнала.

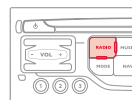
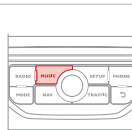

!

Распределение (или объемное распространение системой Arkamys®) звука - это функция аудиосистемы, позволяющая привести качество звучания в соответствие с количеством пассажиров в салоне.

2

- "Equalizer" (6 типов акустического поля на выбор)
- "Bass" ("Низкие частоты")
- "Treble" ("Высокие частоты")
- "Loudness" ("Тонкомпенсация") (Включить/Отключить)
- "Distribution" ("Распределение") ("Driver" ("Водитель"), "All passengers" ("Все пассажиры"))
- "Le-Ri balance" (Баланс Левые/Правые динамики)
- "Fr-Re balance" (Баланс Передние/Задние динамики)
- "Auto. Volume" ("Автоматическая регулировка громкости") в зависимости от скорости движения автомобиля (Включить/Отключить)

!

Такие настройки как **Equalizer**, **Bass**, **Treble**, **Loudness** ("Акустическое поле", "Низкие частоты", "Высокие частоты", "Тонкомпенсация") для каждого источника аудиосигнала осуществляются отдельно и независимо.

Регулировки распределения и баланса являются общими для всех источников аудиосигнала.

# 05 НАВИГАЦИЯ - НАВЕДЕНИЕ

## Открытие меню "НАВИГАЦИЯ"



Нажмите на **NAV** ("Навигация").

Кратко нажав на торцевую кнопку переключателя световых приборов, можно повторить последнее указание навигатора.

Чтобы удалить последние пункты назначения, выберите "**Guidance options**" в меню навигации, затем выберите "**Delete last destinations**" ("Удалить последние пункты назначения") и подтвердите. Выберите "**Yes**" и подтвердите.  
Удалить только один пункт назначения невозможно.

"Navigation - guidance" ("Навигация - Наведение")

Появится список последних пунктов назначения.

"**Select destination**" ("Выбрать пункт назначения")

"**Journey leg and route**" ("Этапы и маршруты")

"**Guidance options**" ("Доп. возможности наведения")

"**Map management**" ("Управление картой")

"**Stop / Restore guidance**" ("Выкл. / Восстановить наведение")



Обратитесь в сервисную сеть CITROËN за обновленными картографическими данными.

Выйти из списка в меню (влево/вправо).



или



# 05 НАВИГАЦИЯ - НАВЕДЕНИЕ

## ВЫБОР КОНЕЧНОГО ПУНКТА

## ВЫБОР НОВОГО НАПРАВЛЕНИЯ

1		Нажмите на <b>NAV</b> ("Навигация"), чтобы открыть меню " <b>Navigation - guidance</b> " ("Навигация-Наведение").	
2		Выберите " <b>Select destination</b> " ("Выбрать направление") и подтвердите, затем выберите " <b>Enter an address</b> " ("Ввести адрес") и подтвердите.	
3		Выберите функцию " <b>Country</b> " ("Страна"), затем подтвердите.	
4		выберите функцию " <b>Town</b> " ("Город"), затем подтвердите, чтобы зарегистрировать город назначения.	
5		Наберите город по буквам, подтверждая каждую из них нажатием на ручку настройки.	

6		Из предоставленного списка выберите нужный город и подтвердите выбор. При нажатии на кнопку " <b>List</b> " ("Список") на дисплее открывается список городов данной страны в виде перехватывающей подсказки, срабатывающей при наборе первых букв.	
7		Вращая ручку настройки, выберите " <b>OK</b> ", затем подтвердите.	
8		По возможности дополните информацию " <b>Road:</b> " ("Дорога") и " <b>Номер /Пересечение дорог</b> " тем же способом.	
		Выберите " <b>Archive</b> " ("Архив") для запоминания введенного адреса в контактной строке. Система позволяет внести до 400 адресов.	
9		Нажмите на " <b>OK</b> ", чтобы запустить поиск.	
10		Выберите критерий поиска: " <b>Fastest route</b> " ("Более быстрый путь"), " <b>Shortest route</b> " ("Ближайший путь") или оптимизируйте " <b>Distance/Time</b> " ("Расстояние/Время"), затем выберите более узкие критерии: " <b>With tolls</b> " ("С дорожной пошлиной"), " <b>With Ferry</b> " ("Паром"), или " <b>Traffic info</b> " ("Дорожная информация"), затем нажмите на " <b>OK</b> " для подтверждения выбора.	

# 05 НАВИГАЦИЯ - НАВЕДЕНИЕ

## ВЫБОР КОНЕЧНОГО ПУНКТА

### ОДИН ИЗ ПОСЛЕДНИХ КОНЕЧНЫХ ПУНКТОВ

1



Нажмите на **NAV** ("Навигация"), чтобы открыть меню "**Navigation - guidance**" ("Навигация-Наведение").

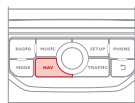

2



Выберите желаемое направление и подтвердите свой выбор для запуска навигатора.

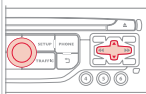

### ПУНКТ НАЗНАЧЕНИЯ ИЗ МЕНЮ ТЕЛЕФОНА

i

Навигация к пункту назначения, взятому из контактов телефона возможна только, если адрес совместим с системой.

1



Нажмите на **NAV** ("Навигация"), чтобы открыть меню "**Navigation - guidance**" ("Навигация-Наведение").

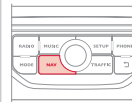

2



Выберите "**Select destination**" и подтвердите, затем выберите "**Directory**" и подтвердите.

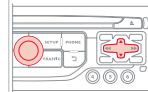

3



Выберите пункт назначения среди контактов и подтвердите, нажав на "**OK**", чтобы запустить наведение.

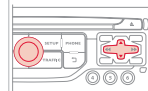



# 05 НАВИГАЦИЯ - НАВЕДЕНИЕ

## GPS КООРДИНАТЫ

1



Нажмите на **NAV** ("Навигация"), чтобы открыть меню "**Navigation - guidance**" ("Навигация-Наведение").

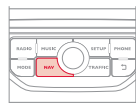

2



Выберите "**Select destination**" ("Выбрать направление") и подтвердите, затем нажмите на "**GPS coordinates**" ("GPS координаты") и подтвердите ваш выбор.

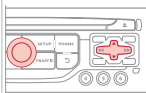

3



Введите координаты GPS и подтвердите "**OK**", чтобы запустить навигатор.

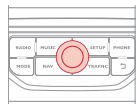

## ДВИЖЕНИЕ К ОПРЕДЕЛЕННОЙ ТОЧКЕ НА КАРТЕ

1



После открытия карты нажмите на **OK**, чтобы открыть меню. Выберите "**Move the map**" ("Перемещать карту") и подтвердите выбор.

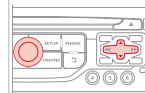

2



Перемещая курсор ручкой настройки, укажите на карте выбранный пункт назначения.

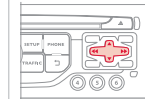

3



Нажмите на **OK**, чтобы открыть меню режима "**Move the map**" ("Перемещать карту").

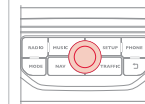

4



Выберите "**Select as destination**" ("Выбрать пункт назначения") или "**Select as stage**" ("Выбрать этап") и подтвердите выбор.

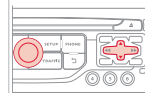

# 05 НАВИГАЦИЯ - НАВЕДЕНИЕ

## ПУНКТЫ ОБСЛУЖИВАНИЯ (POI)

Сигналы о пунктах обслуживания (POI) относятся к тем местам оказания услуг, которые расположены в непосредственной близости от автомобиля (отели, торговые точки, аэропорты и т.п.).

1



Нажмите на **NAV** ("Навигация"), чтобы открыть меню **"Navigation - guidance"** ("Навигация-Наведение").

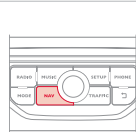

2



Выберите функцию **"Select destination"** ("Выбрать направление") и подтвердите, затем выберите **"Enter an address"** ("Введите адрес") и подтвердите ваш выбор.

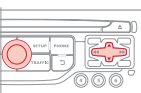

3



Для того, чтобы выбрать ближайший от вашего местонахождения пункт обслуживания POI, выберите **"POI"** ("Пункт назначения") и подтвердите выбор, затем выберите **"Around the current place"** ("Рядом с моим местонахождением") и подтвердите.

Для того, чтобы выбрать пункт назначения как этап, до которого нужно доехать, выберите **"POI"** и подтвердите, затем выберите **"On the route"** ("На маршруте") и подтвердите.

Для того, чтобы выбрать пункт назначения, как конечный пункт назначения, введите сначала страну и город (см. раздел "Новое направление"), выберите **"POI"** и подтвердите, затем выберите **"Near"** ("Ближайший пункт") и подтвердите.

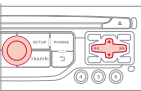

Выберите **"Search by Name"** ("Поиск по названию"), чтобы найти пункт назначения по названию, а не по расстоянию до него.

4



Найдите пункт назначения POI в списке категорий, представленных на следующих страницах.

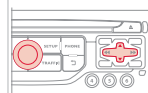

5



Выберите POI и нажмите **"OK"**, чтобы запустить наведение.

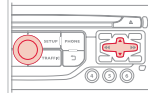

# 05 НАВИГАЦИЯ - НАВЕДЕНИЕ

Эта пиктограмма означает, что в зоне обнаружено несколько пунктов обслуживания POI. Наведя на нее "зум", можно просмотреть все эти пункты.



## СПИСОК ПУНКТОВ ОБСЛУЖИВАНИЯ (POI)



Автозаправка



Ремонтная автомастерская



CITROËN



Автомобильная сеть



Крытая стоянка



Стоянка



Зона отдыха



Отель



Ресторан



Кафе



Гостиница



Аэропорт



Ж.д. вокзал



Автовокзал



Морской вокзал



Промзона



Супермаркет



Банк



Банкомат



Спортивный комплекс, Спортивный центр, Площадка для спорта



Плав. бассейн



Лагерь для зимних видов спорта



Спектакли, выставки



Кинотеатр



Парк аттракционов



Больница, Аптека, Ветеринарная клиника



Пост милиции



Школа



Университет



Мэрия



Почта



Музей, Культура, Театр, Исторический памятник



Турагенство, Развлечения для туристов



Рисковая зона\*

Подробное описание обновления списка зон риска (POI) вы можете узнать на сайте <http://citroen.navigation.com> .

\* Зависит от наличия в стране поставки.

# 05 НАВИГАЦИЯ - НАВЕДЕНИЕ

## НАСТРОЙКА ИНФОРМИРОВАНИЯ О ЗОНАХ РИСКА

1



Нажмите на NAV ("Навигация"), чтобы открыть меню "Navigation - guidance" ("Навигация-Наведение").

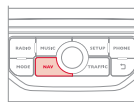

2



Выберите "Guidance options" ("Дополнительные настройки навигатора") и подтвердите, а затем выберите "Set parameters for risk areas" ("Настройка информирования о зонах риска") и подтвердите.

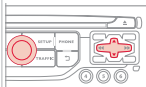

3



После этого в открывшемся меню можно задать способ получения предупреждающей информации:

- "Предупреждать визуально"
- "Предупреждать звуковым сигналом"
- "Предупреждать только в режиме наведения"
- "Предупреждать только при превышении скорости".

Выбор момента предупреждения задает временной интервал до зоны риска "Accident-prone area".

Выбрать "ОК" для подтверждения окна.

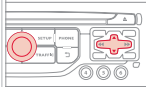

Все эти функции работают только в том случае, если зоны риска загружены в систему и проинсталлированы.

Подробный порядок действий по обновлению списка рисков зон см. на сайте [www.citroen.com](http://www.citroen.com).

# 05 НАВИГАЦИЯ - НАВЕДЕНИЕ

## ДОБАВЛЕНИЕ ЭТАПОВ

1

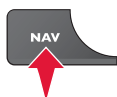

Нажмите на **NAV** ("Навигация"), чтобы открыть меню **Navigation - guidance** ("Навигация-Наведение").

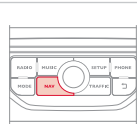

2



Выберите **"Journey leg and route"** ("Этап и маршрут"), затем подтвердите.

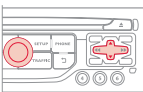

3



Выберите **"Add a stage"** ("Добавить этап"), затем подтвердите. Адрес этапа запоминается, как пункт назначения, через **"Enter an address"** ("Ввести адрес"), контакт из **"Directory"** ("Репертуар"), или **"Previous destinations"** ("Последние заданные маршруты").

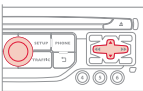

4



Выберите **"Close to"** ("Близость") для указания приближенного к этапу маршрута или **"Strict"** ("Четкость") для перехода к этапу. Нажмите на **"OK"**, чтобы запустить наведение и задайте основное направление маршрута наведения.

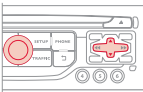

## ОПРЕДЕЛЕНИЕ ЭТАПОВ ПОЕЗДКИ

1



Для определения этапов повторите операции 1 и 2, затем выберите **"Order/delete journey legs"** ("Упорядочить/Удалить этапы") и подтвердите выбор.

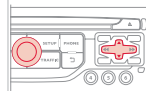

2



Выберите этап, который необходимо переместить в списке.

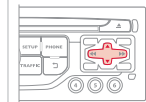

3



Выберите и подтвердите, чтобы сохранить изменения.

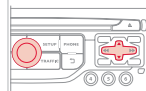

Выберите **"Delete"** ("Удалить"), чтобы удалить этап.

# 05 НАВИГАЦИЯ - НАВЕДЕНИЕ

## ВАРИАНТЫ НАВЕДЕНИЯ

### КРИТЕРИИ ПРОКЛАДКИ МАРШРУТА

1

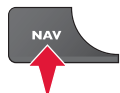

Нажмите на **NAV** ("Навигация"), чтобы открыть меню **"Navigation - guidance"** ("Навигация-Наведение").

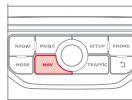

2



Выберите **"Guidance options"** ("Дополнительные возможности наведения") и подтвердите.

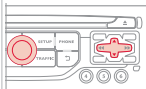

3



Выберите **"Define calculation criteria"** ("Определить критерии прокладки маршрута") и подтвердите.

Данная функция позволяет изменить:

- критерии наведения ("**Fastest route**" ("Самый быстрый путь"), "**Shortest route**" ("Самый короткий путь"), "**Distance/Time**" ("Расстояние/Время")),
- критерии объезда ("**With tolls**" ("Дорожная пошлина") или "**With Ferry**" ("Паромом")),
- принятие в расчет информации о ситуации на дорогах ("**Traffic info**" ("Информация о дорожном движении"))).

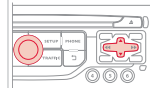

i

Если в расчет будет включена информация о ситуации на дорогах ("**Traffic info**"), система будет предлагать объездной путь при обнаружении помех на маршруте.

4



Выберите **"OK"** и подтвердите изменения, чтобы сохранить их.

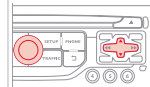

# 05 НАВИГАЦИЯ - НАВЕДЕНИЕ

## РАБОТА С КАРТОЙ

### ВЫБОР ИНТЕРЕСУЮЩИХ ПУНКТОВ, ПОКАЗАННЫХ НА КАРТЕ

1



Нажмите на **NAV** ("Навигация"), чтобы открыть меню "**Navigation - guidance**" ("Навигация-Наведение").

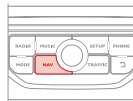

2



Выберите "**Map management**" ("Управление картой") и подтвердите.

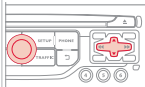

3



Выберите "**Map details**" ("Подробности на карте") и подтвердите.



4



Выберите из открывшегося списка пункты, которые Вам нужно оставить на экране.

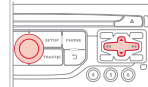

Выберите распоряжение "**By default**" ("По умолчанию") если хотите, чтобы на карте показывались только заправочные станции, сервисные центры ("**Oil stations, garages**") и зоны риска ("**Accident-prone area**"), если информация о них имеется в системе.

5



Выберите "**OK**", подтвердите и еще раз выберите "**OK**", затем подтвердите, чтобы сохранить изменения в настройках.

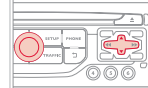

# 05 НАВИГАЦИЯ - НАВЕДЕНИЕ

## ОРИЕНТИРОВАНИЕ ПО КАРТЕ

1



Нажмите на **NAV** ("Навигация"), чтобы открыть меню **"Navigation - guidance"** ("Навигация-Наведение").

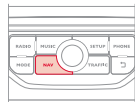

2



Выберите **"Map management"** ("Управление картой") и подтвердите.

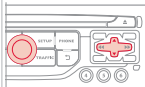

3



Выберите **"Map orientation"** ("Ориентирование карты") и подтвердите.

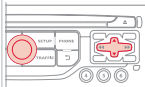

4



Выберите:

- **"Vehicle direction"** - чтобы карта перемещалась за автомобилем,
- **"North direction"** - для постоянного ориентирования карты на север,
- **"Perspective view"** - для просмотра местности в перспективе.

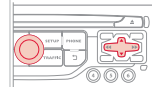

Смена цвета карты, различного в режиме дня и ночи настраивается через меню **"SETUP"**.



Названия улиц видны на карте, начиная с масштаба 100 м.



# 05 НАВИГАЦИЯ - НАВЕДЕНИЕ

## РЕЧЕВОЙ ИНФОРМАТОР НАВИГАТОРА

### НАСТРОЙКА ГРОМКОСТИ/ОТКЛЮЧЕНИЕ

Настройка громкости звука сообщений о навигации возможна также через меню "SETUP" / "Voice synthesis".



Уровень громкости сообщений можно настраивать лишь во время передачи данных сообщений при помощи регулятора громкости.

1



Нажмите на **NAV** ("Навигация"), чтобы открыть меню "**Navigation - Наведение**".

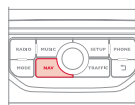

2



Выберите "**Guidance options**" ("Дополнительные настройки навигатора") и подтвердите выбор.

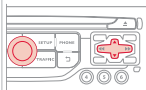

3



Выберите "**Set speech synthesis**" ("Настройка речевого информатора") и подтвердите.

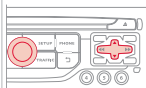

4



Выберите уровень громкости и подтвердите.

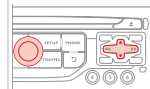

5



Настройте желаемый уровень громкости и подтвердите выбор.

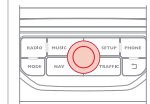

Выберите "**Отключить**" для отключения функции голосовых сообщений.

6



Выберите **OK** и подтвердите выбор.

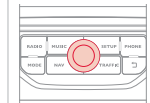

# 05 НАВИГАЦИЯ - НАВЕДЕНИЕ

## МУЖСКОЙ ТЕМБР / ЖЕНСКИЙ ТЕМБР

1



Нажмите на **SETUP**, чтобы открыть меню настроек.

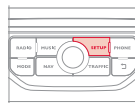

2



Выберите "**Voice synthesis**" ("Речевой информатор") и подтвердите выбор.

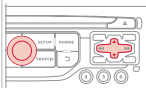

3



Выберите "**Select male voice**" ("Выбрать мужской тембр") или "**Select female voice**" ("Выбрать женский тембр"), затем нажмите на "**Yes**", чтобы активировать выбранный тембр голоса. После этого система перезапустится.

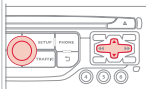

# 06 ИНФОРМАЦИЯ О ДОРОЖНОМ ДВИЖЕНИИ

Доступ к меню "TRAFFIC INFORMATION" ("Информация о дорожном движении")



Нажмите на "TRAFFIC"  
("Дорожная информация").

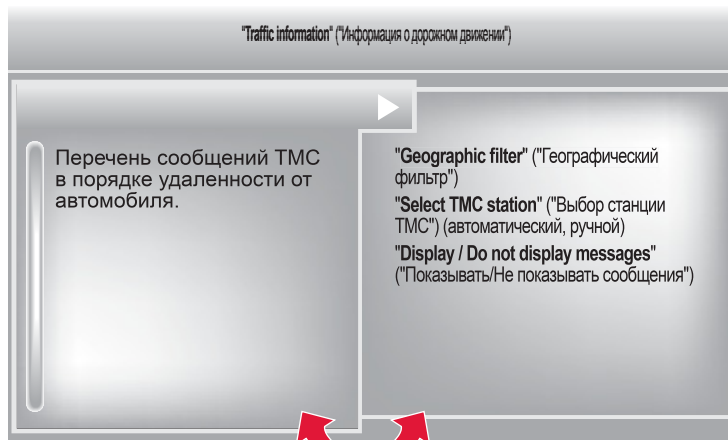

Перейти от списка к меню (влево/вправо).



ИЛИ



# 06 ИНФОРМАЦИЯ О ДОРОЖНОМ ДВИЖЕНИИ

## НАСТРОЙКА ФИЛЬТРА И ИНДИКАЦИИ ДОРОЖНОЙ ИНФОРМАЦИИ

Сообщения о дорожном движении TMC (Traffic Message Channel) представляют собой информацию о ситуации на дорогах и метеорологической обстановке, передаваемой водителю в режиме реального времени в виде озвученных и визуальных сообщений на карте навигационной системы. При этом навигационная система может предлагать объездные пути.

1



Нажмите на **TRAFFIC** и откройте меню **"Traffic information"** ("Информация о дорожном движении").

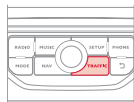

2



Выберите функцию **"Geographic filter"** ("Географический фильтр") и подтвердите выбор.

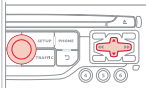

3



Система предлагает на выбор:

- **"Retain all the messages"** ("Сохранить все сообщения"), или
- **"Retain the messages"** ("Сохранить сообщения")
  - **"Around the vehicle"** ("по Окрестному фильтру"), (подтвердить километраж для изменения и выбора расстояния),
  - **"On the route"** ("по Маршруту наведения").

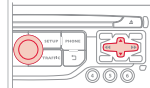

4



Нажмите на **"OK"** для сохранения изменений.

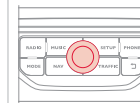

i

Мы рекомендуем:

- маршрутный фильтр и
- окрестный фильтр информации в радиусах:
  - 20 км при движении в населенных пунктах,
  - 50 км при движении по автомагистралям.



# 06 ИНФОРМАЦИЯ О ДОРОЖНОМ ДВИЖЕНИИ

## ОСНОВНАЯ ДОРОЖНАЯ ИНФОРМАЦИЯ

1 Черный и голубой треугольник: основная информация, например:



2 Красный и желтый треугольник: информация по трафику, например:

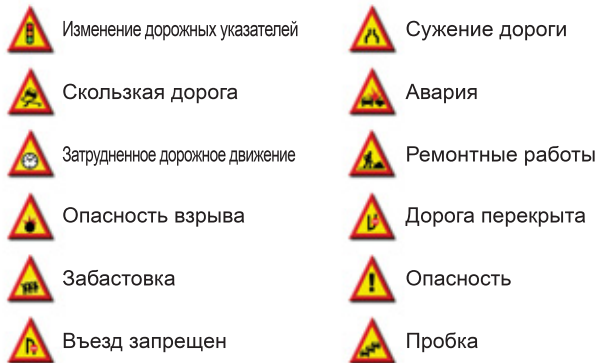

## ПРОСЛУШАТЬ ДОРОЖНУЮ ИНФОРМАЦИЮ (ТА)

! Функция передачи дорожной информации TA (Traffic Announcement) в первую очередь предназначена для прослушивания сообщений об опасности на дороге. Для ее активации достаточно найти радиостанцию, которая сможет транслировать такого рода информацию. Во время передачи дорожной информации все работающие в это время медиаустройства (радиоприемник, CD, USB, ...) автоматически отключаются для трансляции дорожной информации. Возврат к работе включенных медиаустройств возобновится после окончания передачи сообщения.

1  Нажмите на **RADIO** чтобы открыть меню "**FM / AM band**".



2  Выберите "**Guidance options**" ("Опции наведения"), затем подтвердите.

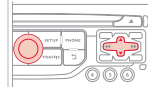

3  Выберите "**TA**", затем подтвердите.

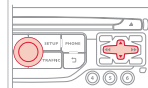

! Уровень громкости дорожных сообщений TA регулируется только во время их передачи.

 Можно в любой момент включить или выключить эту функцию, нажав на кнопку.

В момент передачи сообщения, нажмите на кнопку, чтобы выключить его.

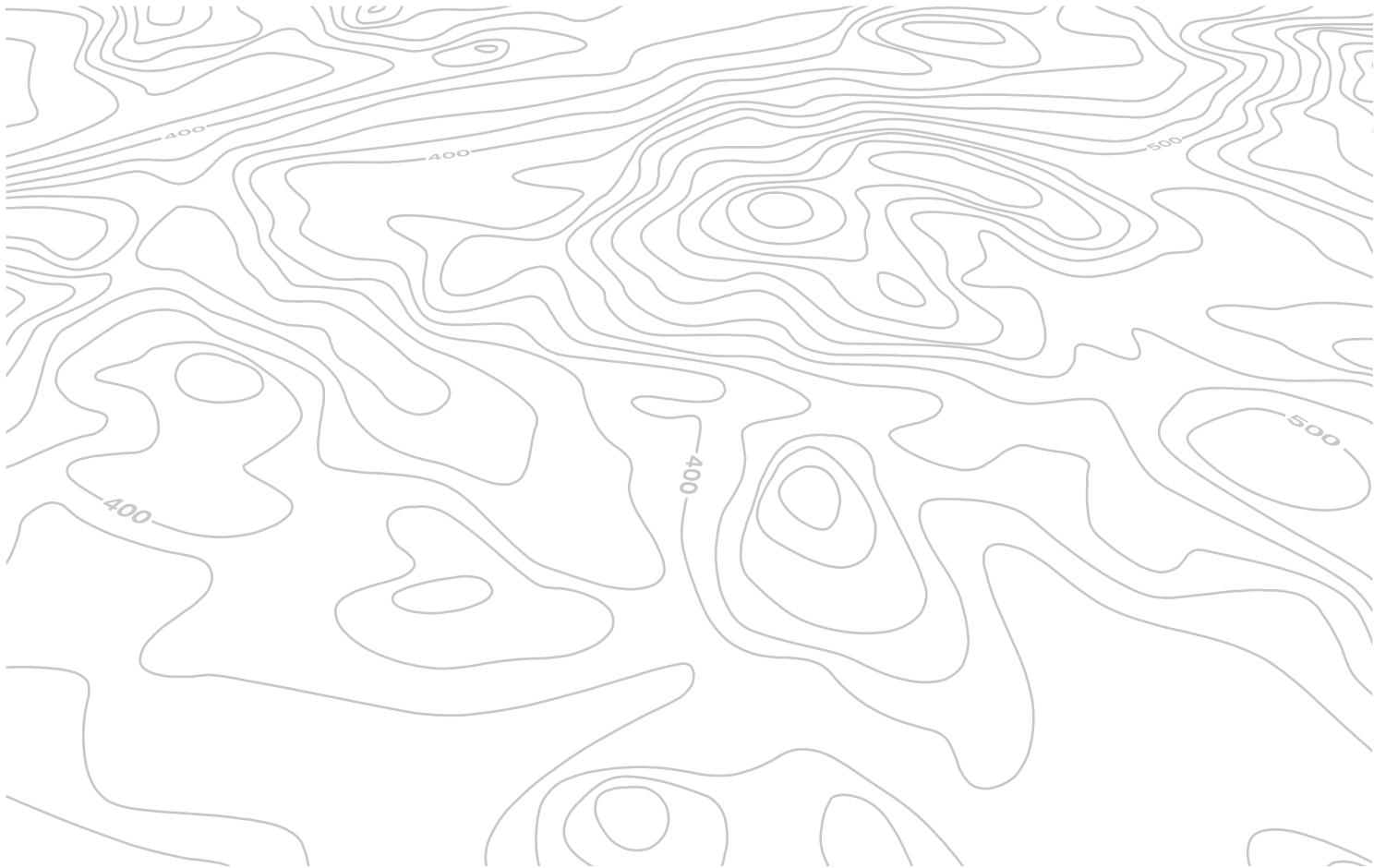

# 07 ЗНАКОМСТВО С ТЕЛЕФОНОМ

## Открытие меню "TELEPHONE"



Нажмите на **PHONE**.

### "Telephone" ("Телефон")

Список последних исходящих и входящих вызовов для подключенного к системе телефона.

"Dial" ("Набор номера")

"Directory of contacts" ("Контакты")

"Telephone options" ("Функции телефона")

"Bluetooth functions" ("Функции Bluetooth")

"Hang up" ("Отбой")

(завершение текущего соединения)

В верхней полосе постоянного отображения информации



Нет подключенных телефонов.



Телефон подключен.



Входящий вызов.



Исходящий вызов.



Проводится синхронизация адресной книги.



Текущий телефонный вызов.

Чтобы позвонить, выберите номер из списка и нажмите на "OK", чтобы отправить вызов.



Подключение другого телефона удаляет список последних вызовов.

Перейти от списка к меню (влево/вправо).



или



# 07 ЗНАКОМСТВО С ТЕЛЕФОНОМ

## СИНХРОНИЗАЦИЯ ТЕЛЕФОНА BLUETOOTH ПЕРВОЕ ПОДКЛЮЧЕНИЕ



Зайдите на сайт [www.citroen.ru](http://www.citroen.ru) за дополнительной информацией (о совместимости, дополнительной помощи и т.д.).

1



Активируйте функцию Bluetooth своего телефона и убедитесь, что его "видят все" (настройки телефона).



2



Нажмите на эту клавишу.

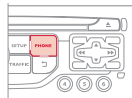

3



Выберите "**Bluetooth functions**" ("Функции Bluetooth") и подтвердите.

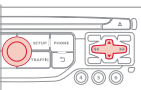

По соображениям безопасности и необходимости уделить особое внимание этому виду настроек, синхронизацию мобильного телефона Bluetooth с системой громкой связи автомагнитолы следует осуществлять **на остановленном автомобиле**.

4



Выберите "**Peripherals search**" ("Поиск периферийного устройства") и подтвердите.

На дисплее появится список распознанных периферийных устройств. Дождитесь, чтобы кнопка "**Connect**" ("Подключение") стала рабочей.

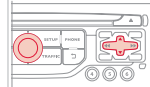

5



Выберите из предложенного списка желаемое периферийное устройство, затем выберите "**Connect**" ("Подключиться") и подтвердите свой выбор.

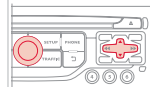

6



Система предложит подключить телефон:

- в профиле "**Hands-free mode**" ("Режим громкой связи Hands-free" - только телефон),
- в профиле "**Audio**" ("стриминг" - потоковое считывание музыкальных файлов с телефона),
- или в "**All**" ("Все" - устанавливаются оба профиля).

Выберите "**OK**" и подтвердите.

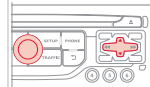



## 07 ЗНАКОМСТВО С ТЕЛЕФОНОМ



Ваш доступ к услугам зависит от сети, SIM-карты и совместимости телефонных аппаратов в режиме Bluetooth. Прочитайте в руководстве к своему телефону и поинтересуйтесь у своего оператора связи, какими услугами Вы можете воспользоваться.



Лучше предпочесть профиль "**Hands-free mode**", если у Вас нет намерения пользоваться функцией "Streaming".



Способность системы выбирать только один профиль зависит от возможностей телефонного аппарата. Она может подключить оба профиля по умолчанию.

7



Выберите код для подключения телефона и подтвердите выбор нажатием на "ОК".



8

Наберите тот же код на телефоне и подтвердите подключение.



Затем подтвердите свое согласие на автоматическое подключение системы к телефону, чтобы он автоматически находился на связи при каждом запуске автомобиля.













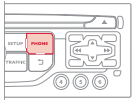

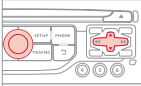

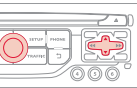
В зависимости от модели и возможностей телефона, система может сделать запрос Вашего согласия или отказа на передачу Вашей записной книжки.

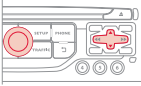

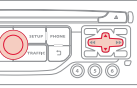
При посадке в автомобиль, телефон, который был подключен последним, автоматически распознается системой секунд через 30 после включения зажигания (при этом Bluetooth должен быть активен, а система должна "видеть" телефонный аппарат).  
Чтобы внести изменения в автоматически подключаемый профиль, отмените синхронизацию телефона и вновь проведите ее с новым профилем, определенным по своему усмотрению.

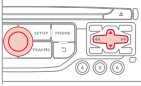
# 07 ЗНАКОМСТВО С ТЕЛЕФОНОМ

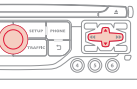
## МЕНЮ / СИНХРОНИЗАЦИЯ КОНТАКТОВ

<p>1</p>  <p>Нажмите на <b>PHONE</b>, выберите <b>"Contacts management"</b> ("Работа с контактами") и подтвердите.</p>		<p>2d</p>  <p>Выберите <b>"Import all the entries"</b> ("Импорт всего") для импорта всех контактов с телефона и их регистрации в системе. После импорта контакт можно просмотреть независимо от подключенного телефона.</p>	
<p>2a</p>  <p>Выберите <b>"New contact"</b> ("Новый контакт") для сохранения нового контакта.</p>		<p>2e</p>  <p>Выберите <b>"Synchronization options"</b> ("Опции синхронизации"):</p> <ul style="list-style-type: none"><li>- No synchronization ("Синхронизация отсутствует"): только для контактов, зарегистрированных в системе (присутствующих постоянно).</li><li>- Display telephone contacts ("Показать контакты телефона"): только контакты, зарегистрированные в телефоне.</li><li>- Display SIM card contacts ("Показать контакты SIM-карты"): только контакты, зарегистрированные на SIM-карте.</li><li>- Display all phone contacts ("Показать все контакты"): контакты на SIM-карте и в телефоне.</li></ul>	
<p>2b</p>  <p>Выберите <b>"Сортировать по фамилии/имени"</b>, чтобы установить порядок показа на экране.</p>		<p>2f</p>  <p>Выберите <b>"Contact mem. status"</b> ("Состояние памяти для контактов") для определения числа зарегистрированных в системе или импортированных контактов и объем свободной памяти.</p>	
<p>2c</p>  <p>Выберите <b>"Delete all contacts"</b> ("Удалить все контакты") для удаления контактов, зарегистрированных в системе.</p>			

# 07 ЗНАКОМСТВО С ТЕЛЕФОНОМ

## РАБОТА С КОНТАКТАМИ

1



Нажмите на **PHONE** ("Телефон"), выберите **"Directory of contacts"** ("Контакты") и подтвердите.

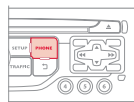

2



Выберите контакт и подтвердите.

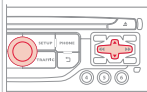

3



Выберите **"Call"** ("Вызов") для начала вызова.



4



Выберите **"Open"** ("Открыть") для просмотра внешнего контакта или изменения контакта, зарегистрированного в системе.

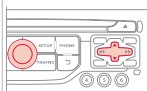

i

Для изменения внешнего контакта его необходимо импортировать. Он будет зарегистрирован в системе. Невозможно изменить или удалить контакты в телефоне или на SIM-карте через подключение Bluetooth.

5



Выберите **"Import"** ("Импорт") для копирования только одного контакта в системе.

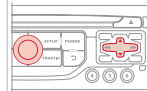

6



Выберите **"Delete"** ("Удалить") для удаления контакта, зарегистрированного в системе.

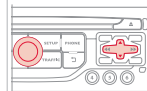

7



Выберите **OK**

или



нажмите на кнопку возврата, чтобы выйти из этого меню.

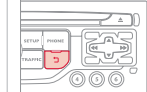
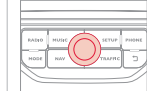

# 07 ЗНАКОМСТВО С ТЕЛЕФОНОМ

## КАК ПОЗВОНИТЬ

Во время вождения автомобиля пользоваться телефоном не рекомендуется. Рекомендуется остановиться в безопасном месте для выполнения звонка или пользоваться переключателями на рулевом колесе.

### ВЫЗОВ НОВОГО АБОНЕНТА

1



Нажмите два раза на кнопку **PHONE**.

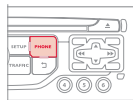

2



Выберите **"Dial"**, затем подтвердите ваш выбор.

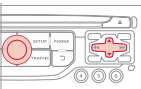

3



Наберите номер вызываемого абонента на виртуальной клавиатуре, подтверждая при этом каждую набранную цифру. Нажмите на **"OK"**, чтобы вызвать абонента.

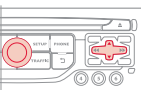

### ВЫЗОВ АБОНЕНТА ИЗ СПИСКА КОНТАКТОВ

1



Нажмите один раз на кнопку **TEL** или два раза на кнопку **PHONE**.

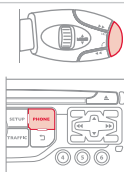

2



Выберите **"Directory of contacts"**, затем подтвердите.

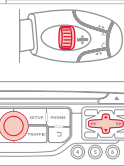

3



Выберите абонента из списка контактов и подтвердите ваш выбор. Если доступ произведен с кнопки **PHONE**, нажмите на **"Call"** и подтвердите ваш выбор.

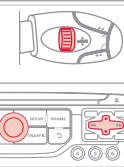

4



Выберите номер и подтвердите ваш выбор для вызова абонента.

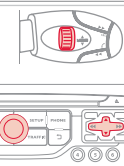

# 07 ЗНАКОМСТВО С ТЕЛЕФОНОМ

## ВЫЗОВ АБОНЕНТА ИЗ ПОСЛЕДНИХ НАБРАННЫХ НОМЕРОВ

1



Нажмите на кнопку **TEL**, выберите **"Call list"** и подтвердите,



или



Нажмите на **PHONE** для просмотра журнала звонков.

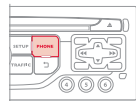

2



Выберите желаемый номер и подтвердите.

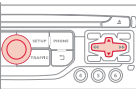

Для того, чтобы удалить журнал звонков, нажмите два раза на кнопку **PHONE**, выберите **"Phone functions"** и подтвердите выбор, затем выберите **"Delete calls log"** и подтвердите ваш выбор.

## ЗАВЕРШИТЬ РАЗГОВОР

1a



Нажмите на **PHONE**, затем на **"OK"**, чтобы завершить разговор.

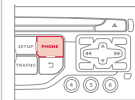

1b



Либо нажмите и удерживайте кнопку **TEL** на рулевом колесе.



1c



Либо сделайте 2 коротких нажатия на кнопку **TEL** на рулевом колесе.



1d



Либо нажмите на кнопку **MODE**, столько раз, сколько будет необходимо до появления дисплея с телефоном.



Нажмите на кнопку **"OK"**, чтобы выйти в контекстное меню, затем выберите **"Hang up"** ("Отбой") и подтвердите ваш выбор.



# 07 ЗНАКОМСТВО С ТЕЛЕФОНОМ

## ПРИЕМ ТЕЛЕФОННОГО ВЫЗОВА

1

При входящем вызове раздается звонок, а на дисплее появляется сообщение.

2



Нажмите на **Yes** ("Да"), чтобы принять вызов.

Нажмите на **OK**, чтобы принять вызов.

Нажмите на **No** и подтвердите, чтобы отклонить вызов.



Краткое нажатие на кнопку **TEL** принимает входящий вызов.

Длительное нажатие на кнопку **TEL** отклоняет входящий вызов.



# 07 ЗНАКОМСТВО С ТЕЛЕФОНОМ

## ДОПОЛНИТЕЛЬНЫЕ ФУНКЦИИ ТЕЛЕФОНА\*

1



Во время нахождения на связи последовательными нажатиями на кнопку **MODE** ("Режим") откройте страницу настроек на дисплее телефона, затем нажатием на кнопку **"OK"** откройте меню.

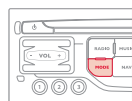

Или кратко нажмите на эту кнопку.

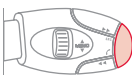
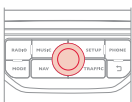

2c



Выберите **"DTMF ring tones"** ("Тональность DTMF"), чтобы воспользоваться цифровой клавиатурой для просмотра меню интерактивного голосового сервера.

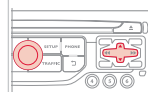

2d



Выберите **"Hang up"** ("Отбой"), чтобы завершить текущий вызов.

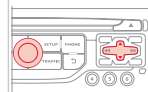

2a



Выберите **"Private mode"** ("Конфиденциальный режим") и подтвердите выбор, чтобы перевести разговор непосредственно на трубку телефона. Либо выберите **"Hands-free mode"** ("Режим свободные руки") и подтвердите выбор, чтобы перевести разговор на динамики автомобиля.

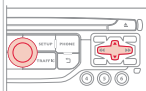

Система позволяет организовать конференцию с тремя участниками, вызвав на связь двоих из них\*. Для этого нужно выбрать режим **"Conference"** ("Конференция") из меню, которое открывается нажатием на эту кнопку.



2b



Выберите **"Put call on hold"** ("Перевести в режим ожидания") и подтвердите выбор, чтобы перевести текущий вызов в режим ожидания. Либо выберите **"Resume the call"** ("Продолжить разговор"), чтобы продолжить находившийся в режиме ожидания вызов.

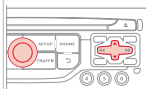

\* Зависят от возможностей телефона и абонируемых услуг связи.

# 07 ЗНАКОМСТВО С ТЕЛЕФОНОМ

## РАБОТА С СИНХРОНИЗИРОВАННЫМИ ТЕЛЕФОНАМИ

1



Нажмите два раза на **PHONE**.

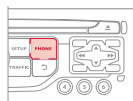

2



Выберите **"Bluetooth functions"** ("Функции Bluetooth").

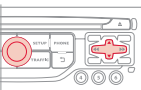

3



Выберите **"List of the paired peripherals"** ("Перечень распознаваемых периферийных устройств") и подтвердите ваш выбор.  
Возможно 2 варианта работы на выбранном телефоне:

- **"Connect"** ("Подключить") или **"Disconnect"** ("Отключить"),
- удалить синхронизацию выбранного телефона.

Также возможно удалить все синхронизации.

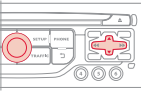

## НАСТРОЙКА ЗВОНКА

1



Нажмите два раза на **PHONE**.

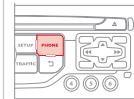

2



Выберите **"Phone functions"** ("Функции телефона") и подтвердите ваш выбор.

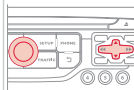

3



Выберите **"Ring options"** ("Настройки звонка") и подтвердите ваш выбор.

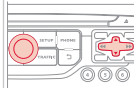

4



Вы можете настроить громкость и мелодию звонка.

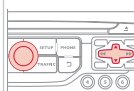

5



Выберите **"OK"** и подтвердите выбор, чтобы запомнить изменения в настройках.

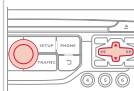



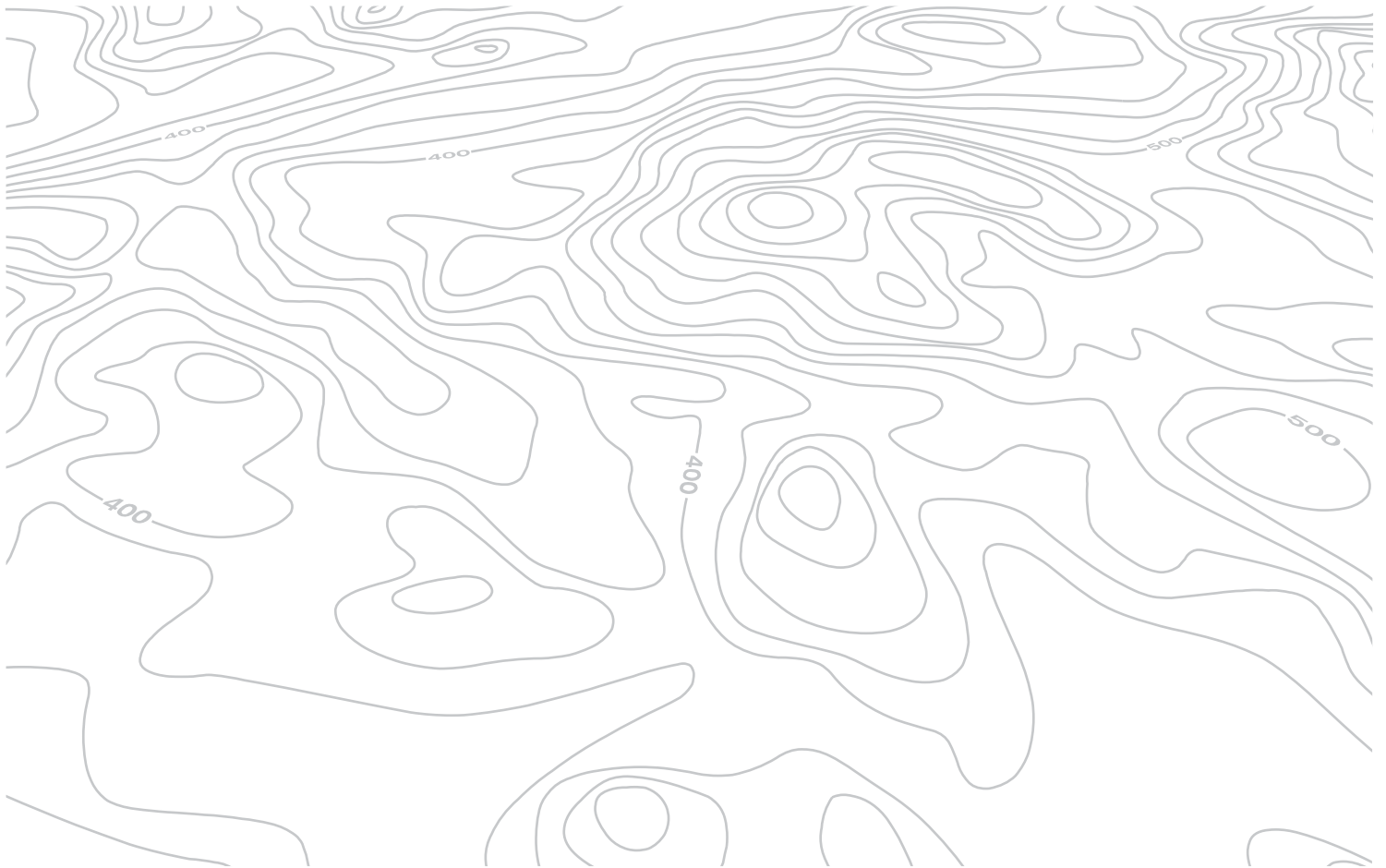

# 08 РАДИОПРИЕМНИК

## Доступ к меню "RADIO" ("Радиоприемник")



Нажмите на RADIO ("Радиоприемник").

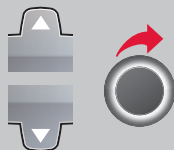

Нажмите на ▲ или на ▼ или воспользуйтесь ручкой для выбора предыдущей или следующей станции в перечне.

Переход от перечня к меню (влево/вправо).



ИЛИ



# 08 РАДИОПРИЕМНИК

## СМЕНА ЧАСТОТЫ



Внешние препятствия (холмы, здания, туннели, гаражи, подземные сооружения...) способны ухудшить качество приема радиосигнала, в том числе и принимаемого в режиме отслеживания местных радиостанций, вещающих в стандарте RDS. Падение качества приема из-за помех - естественное явление, оно ни в коей мере не означает ухудшения качеств радиоприемника.

1



Нажмите на **RADIO** ("Радиоприемник") или на "OK", чтобы открыть контекстное меню.

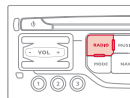

2



Выберите "Сменить частоту".

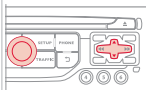

3



Выберите **AM / FM** и подтвердите выбор.

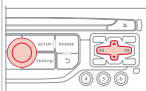

## ВЫБОР РАДИОСТАНЦИИ



Качество приема обозначается количеством активных волн на этом символе.

1a



### Алфавитный список радиостанций

Нажмите на **RADIO**, выберите желаемую радиостанцию и подтвердите свой выбор.

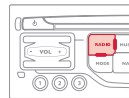

1b



### Автоматический поиск в частотном диапазоне

Нажмите на «**◀**» или «**▶**», чтобы включить автоматический поиск радиостанции в нижнем или верхнем частотном диапазоне.

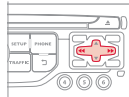

Или вращайте маховичок на рулевом колесе.



1c



### Поиск радиостанции вручную

Нажимайте постепенно на **▲** или **▼** для поиска желаемой радиостанции.

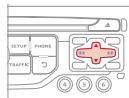

# 08 РАДИОПРИЕМНИК

## ЗАПОМИНАНИЕ РАДИОСТАНЦИИ

1



Выбрав радиостанцию, нажмите на клавишу цифровой клавиатуры и удерживайте ее в течение 2 секунд для запоминания прослушиваемой радиостанции. Звуковой сигнал известит вас о выполнении запоминания.

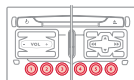

2



Нажмите на клавишу цифровой клавиатуры, чтобы активировать радиостанцию, сохраненную в памяти. Или нажмите и поверните ручку на рулевом колесе.

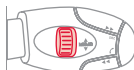
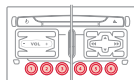

## ВКЛЮЧЕНИЕ И ОТКЛЮЧЕНИЕ RDS



Если режим RDS активен, Вы сможете продолжать прослушивание станции, на которую настроены. Но может случиться и так, что вещающая в стандарте RDS станция перестанет прослушиваться, поскольку ее вещательная сеть не покрывает всей территории страны, по которой Вы проезжаете. Этим объясняется потеря радиоприема по мере продвижения в пути.

1



Нажмите на кнопку **RADIO**.

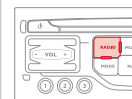

2



Выберите **"Дополнительные настройки навигатора"**, затем подтвердите выбор.

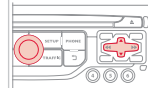

3



Выберите **"Вещание RDS"**, затем подтвердите выбор.

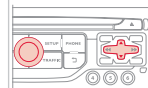

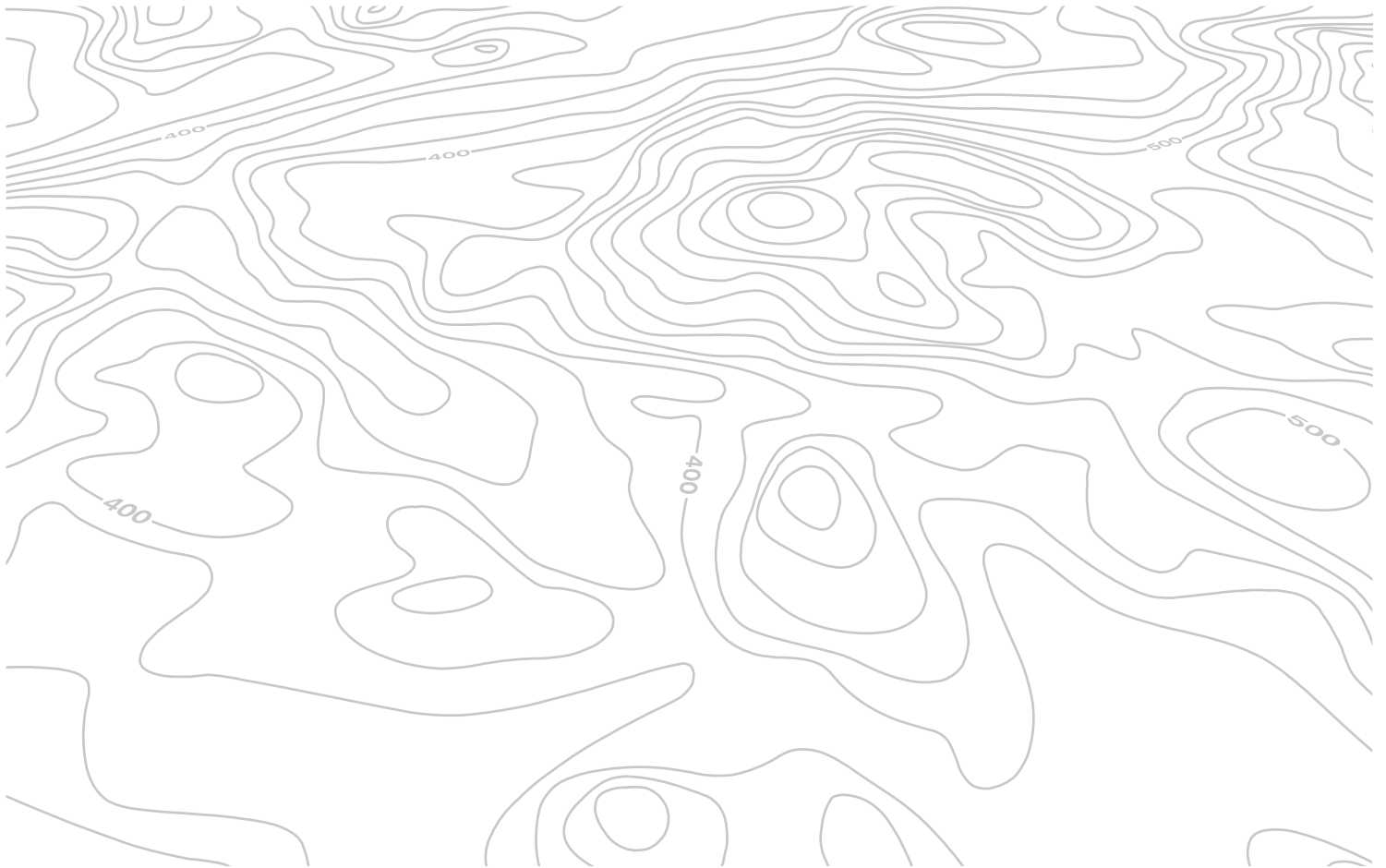

# 09 МУЗЫКАЛЬНЫЕ МЕДИАПЛЕЕРЫ

Доступ в меню "MUSIC MEDIA PLAYER" ("МУЗЫКАЛЬНЫЕ МЕДИАПЛЕЕРЫ")



Нажать на MUSIC ("МУЗЫКА").

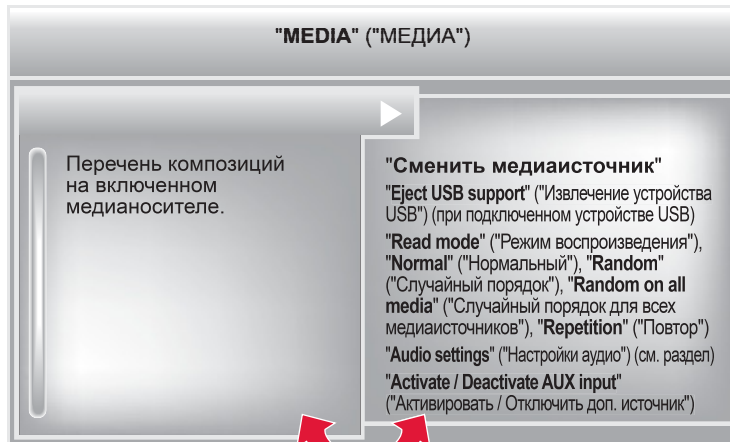

Переход от перечня к меню (влево/вправо).



или





# 09 МУЗЫКАЛЬНЫЕ МЕДИАПЛЕЕРЫ

## CD, CD MP3, ФЛЕШ-КАРТА USB

### ИНФОРМАЦИЯ И СОВЕТЫ

 Магнитола читает аудиофайлы только с расширением ".wma, .aac, .flac, .ogg, .mp3" со скоростью передачи данных от 32 Кб/с до 320 Кб/с. Кроме того, она поддерживает режим переменного битрейта VBR (Variable Bit Rate). Все остальные файлы (форматов типа .mp4, .m3u, ...) системой не проигрываются. Файлы WMA должны соответствовать типу "wma 9 standard". Поддерживаемые частоты: 11, 22, 44 и 48 КГц.

 В названиях файлов должно содержаться менее 20 знаков, среди которых не должно быть графических символов и знаков пунктуации (напр.: " " ? ; ù), которые могут помешать проигрыванию композиций и их индикации на дисплее.

 Для записи в формате CDR или CDRW рекомендуется пользоваться программой, отвечающей требованиям стандарта ISO 9660 уровня 1,2 или Joliet (предпочтительней). Проигрывание дисков, записанных в каком-либо другом формате, может оказаться невозможным или некорректным. Записи на одном диске следует осуществлять в одной стандартной программе на минимальной скорости (не более 4x) для достижения оптимальных акустических характеристик. Для многократных записей на одном компакт-диске рекомендуется пользоваться программой, записывающей в стандарте Joliet.

 Система работает с переносными плеерами USB Mass Storage или iPod, подключенными к ней через разъем USB (кабель для них в поставку не входит). На USB-устройстве, разбитом на разделы, система распознает раздел только первого уровня. Управление внешним плеером осуществляется с панели аудиосистемы. Количество треков не должно превышать 2000, или по 999 треков на папку. Если ток, потребляемый USB-устройством превысит 500 мА, в системе сработает защитный режим и она отключится. Остальные не распознанные системой плееры следует подключать через дополнительный разъем при помощи кабеля Jack (в поставку не входит).



 Флеш-карта USB должна быть отформатирована под FAT 16 или 32.

 Система не наделена функцией поддержки одновременной работы плеера Apple® и флеш-карты USB.

 Рекомендуется пользоваться кабелями USB фирмы Apple®, чтобы система работала надлежащим образом.

# 09 МУЗЫКАЛЬНЫЕ МЕДИАПЛЕЕРЫ

## ИСТОЧНИКИ



Загрузите в дисковод аудиодиск с записью в формате CD, вставьте флеш-карту USB в USB разъем или подключите периферическое USB устройство к разъему USB при помощи соответствующего кабеля (в поставку не входит).



Система составляет списки композиций (в буферной памяти), на создание которых при первом включении может уйти от нескольких секунд до нескольких минут.

Если уменьшить количество немзыкальных файлов и папок, можно сократить время ожидания запуска проигрывания.



Списки проигранных композиций обновляются при каждом выключении замка зажигания или подключении флеш-карты USB. При этом автомагнитола запоминает эти списки и, если они не менялись, время загрузки будет короче.

Проигрывание начинается автоматически после паузы, зависящей от емкости флеш-карты USB.

## ВЫБОР ИСТОЧНИКА



Нажав на кнопку **SOURCE** на рулевом колесе возможно перейти напрямую к следующим медиа устройствам:

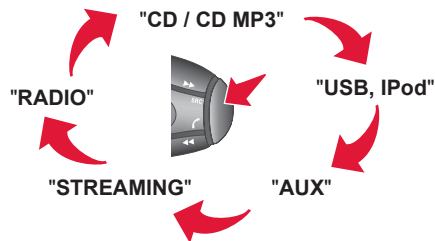

1



Нажмите на **MUSIC** для просмотра меню **"MEDIA"**.

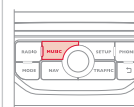

2



Выберите **"Following media source"** ("Следующее медиа устройство") и подтвердите.

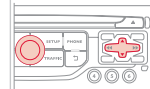























Продолжайте нажимать столько раз, сколько понадобится, чтобы выбрать нужное медиа устройство (кроме радио, которое можно включить нажатием на кнопку **SOURCE** или **RADIO**).



# 09 МУЗЫКАЛЬНЫЕ МЕДИАПЛЕЕРЫ

## ВЫБОР ДОРОЖКИ ДЛЯ ВОСПРОИЗВЕДЕНИЯ

Предыдущий отрывок.	 / 
Следующий отрывок.	 / 
Предыдущее меню.	
Следующее меню.	
Перемотка вперед.	Продолжительное нажатие  / 
Перемотка назад.	Продолжительное нажатие  / 
Пауза: продолжительное нажатие на <b>SRC</b> .	

<b>MUSIC: Перечень отрывков и меню USB или CD</b>	
Перемещение вверх и вниз по перечню.	 /  / 
Подтвердить, перемещаться вниз по меню.	 /  / 
Перемещаться вверх по меню.	 +  /  / 

# 09 МУЗЫКАЛЬНЫЕ МЕДИАПЛЕЕРЫ

## ПОДКЛЮЧЕНИЕ ПЛЕЕРОВ APPLE®

**1** Подключите плеер Apple® к разъему USB при помощи соответствующего кабеля (с автомобилем не поставляется). Воспроизведение начнется автоматически.

**2** Настройки осуществляются через панель управления аудиосистемой.

**i** При проигрывании используется сортировка файлов, содержащаяся в подключенном плеере (исполнители / альбомы / жанры / плей-листы / аудиокниги / темы).

По умолчанию используется сортировка по исполнителям. Для смены сортировки нужно перейти на первый уровень меню, выбрать необходимый вид сортировки (например, плей-лист) и подтвердить, чтобы затем выбрать в меню необходимую композицию.

Режим "Shuffle tracks" ("Треки в случайном порядке") на iPod® соответствует режиму "Случайный порядок" на автомагнитоле.

Режим "Shuffle albums" ("Альбом в случайном порядке") на iPod® соответствует режиму "Все в случайном порядке" на автомагнитоле.

Режим "Shuffle tracks" ("Треки в случайном порядке") включается по умолчанию при подключении.

**i** Версия программного обеспечения автомагнитолы может оказаться несовместимой с поколением, к которому относится Ваш плеер Apple®.

Перечень совместимых с системой устройств и обновление программного обеспечения можно получить в торгово-сервисной сети CITROËN.

## АУДИО СТРИМИНГ



Стриминг позволяет прослушивать аудиофайлы с телефона через автомобильные динамики.

**1**

Подключите свой телефон: см. гл. "СДЕЛАТЬ ЗВОНОК". Выберите профиль "**Audio**" ("Аудио") или "**All**" ("Все").

**2**

Если проигрывание аудиофайлов не включается автоматически, его следует включить с телефона.

Управление осуществляется либо с периферийного устройства, либо с панели автомагнитолы.



Телефон, подключенный в режиме стриминга, работает как медийный источник аудиосигнала.

На периферийном устройстве Bluetooth рекомендуется активировать режим "**Repetition**" ("Повторение").

## 09 МУЗЫКАЛЬНЫЕ МЕДИАПЛЕЕРЫ

### ДОПОЛНИТЕЛЬНЫЙ ВХОД (AUX) АУДИОКАБЕЛЬ JACK/USB НЕ ПОСТАВЛЯЕТСЯ

1

Подключите переносное устройство (напр., плеер MP3/WMA и др.) к аудиовходу JACK или порту USB при помощи соответствующего кабеля.

2



Нажмите на **MUSIC** для показа на дисплее меню **"MUSIC"**.

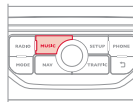

3



Выберите **"Activate / Deactivate AUX input"** ("Включить/Отключить AUX источник") и подтвердите.

Вначале отрегулируйте звук на своем переносном устройстве (установите повышенный уровень). Затем настройте звук на автомагнитоле.

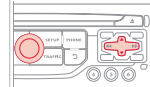

!

Управление прослушиванием записей осуществляется с переносного устройства.

# 10 НАСТРОЙКИ

## НАСТРОЙКА ДИСПЛЕЯ

1



Нажмите на **SETUP** для отображения меню "**Configuration**" ("Конфигурация").

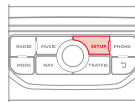

2



Выберите "**Display configuration**" ("Показать конфигурацию") и подтвердите.



3a



Выберите "**Choose colour**" ("Смена цвета") и подтвердите для выбора цвета фона дисплея и режима отображения карты:

- дневной режим,
- ночной режим,
- автоматический выбор дневного/ночного режима в зависимости от включения фар.

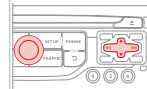

3b



Выберите "**Adjust luminosity**" ("Настройка яркости") и подтвердите для регулировки яркости дисплея. Нажмите на "**OK**" для сохранения изменений.

Настройки для дневного и ночного режимов осуществляется отдельно.

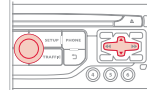

# 10 НАСТРОЙКИ

## НАСТРОЙКА КАЛЕНДАРЯ И ЧАСОВ

1



Нажмите на **SETUP** для перехода в меню **"Configuration"** ("Настройки").

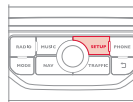

2



Выберите **"Display configuration"** ("Показать настройки") и подтвердите.



3



Выберите **"Set date and time"** ("Настройка календаря и часов") и подтвердите.

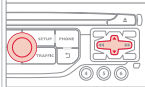

Выберите **"Синхронизировать минуты на GPS"** для автоматической настройки минут.

4



Выберите параметр, который следует настроить.

Подтвердите выбор, нажав на кнопку **OK**, затем измените следующий параметр и подтвердите его заново.

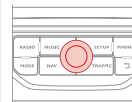

Настройте каждый параметр.

Затем выберите **"OK"** на экране и подтвердите, чтобы сохранить настройки.

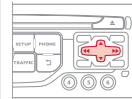

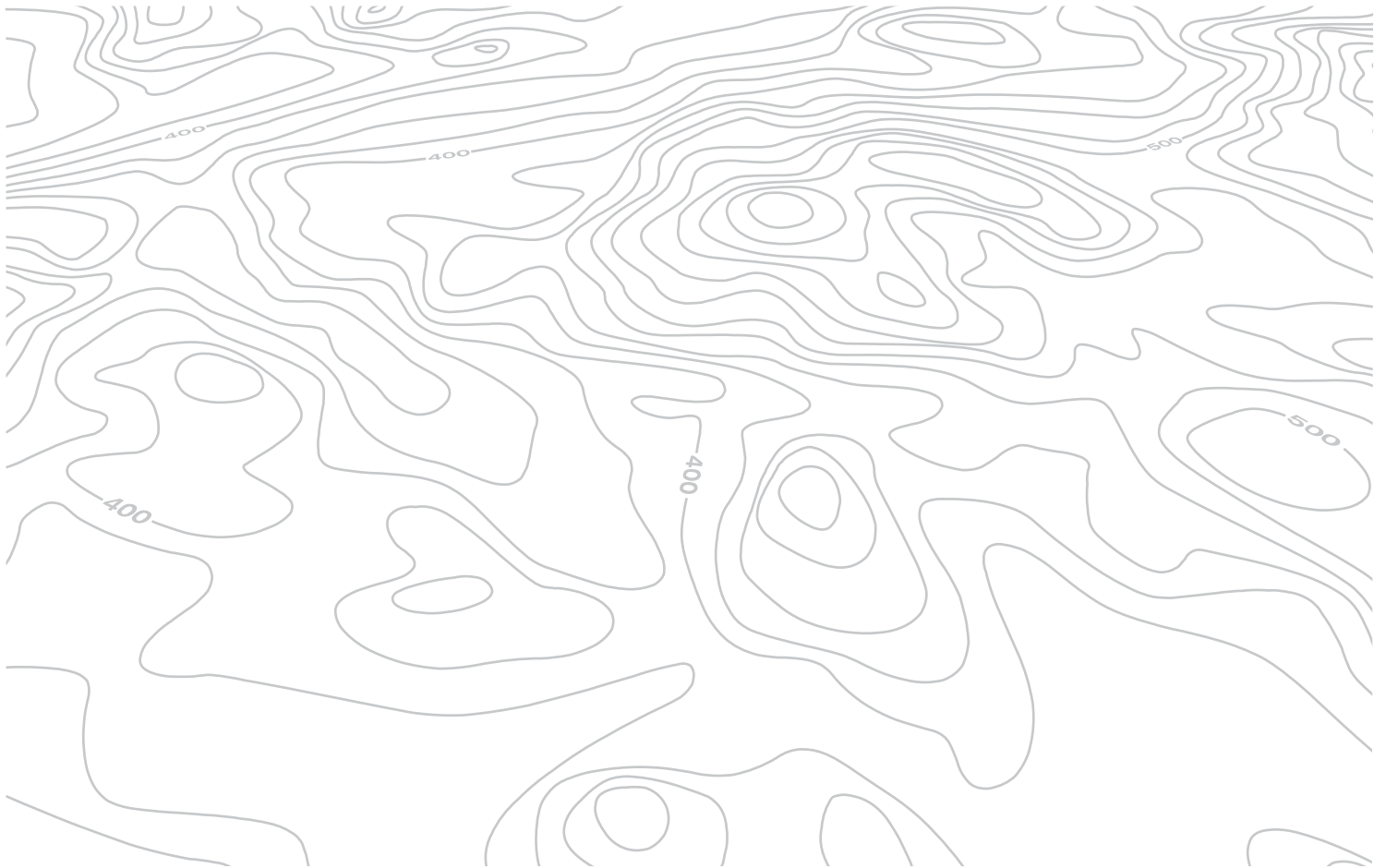

# 11 БОРТОВОЙ КОМПЬЮТЕР

## БОРТОВОЙ КОМПЬЮТЕР

1

Нажмите несколько раз на кнопку с надписью "MODE", чтобы включить вывод информации на экран компьютера.



- Закладка "автомобиль": Автономность ("запас хода по топливу), текущий расход топлива, и остаток пробега.
- Закладка "1" (участок пути 1) и с ним: Средняя скорость, средний расход топлива и пройденное расстояние, рассчитанные по участку пути "1".
- Закладка "2" (участок пути 2) с такими же характеристиками для второго участка пути.

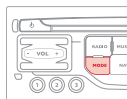

При каждом нажатии на торцевую кнопку переключателя стеклоочистителя на дисплей последовательно выводятся различные данные бортового компьютера - в зависимости от открытого окна просмотра.

## НЕКОТОРЫЕ ОПРЕДЕЛЕНИЯ

i

**Автономность:** показывает количество километров, которое может быть еще пройдено с оставшимся в баке запасом топлива из расчета среднего расхода топлива, определенного системой по пробегу нескольких последних километров.

Этот параметр может существенно изменяться в зависимости от изменившихся условий и стиля вождения или рельефа пути.

Как только автономность составит менее 30 км, загорятся "прочерки".

После дозаправки не менее 10 литров система пересчитывает параметр автономности и он вновь покажется, как только автономность превысит 100 км.

Если на движущемся автомобиле "прочерки" горят слишком долго вместо цифр, обратитесь в сервисную сеть CITROËN.

**Текущий расход топлива:** данная функция работает только при движении со скоростью выше 30 км/ч.

**Средний расход топлива:** это усредненное количество топлива, израсходованного с момента последнего обнуления счетчика на компьютере.

**Пройденный путь:** это расстояние, пройденное с момента последнего обнуления показаний бортового компьютера.

**Расстояние, оставшееся до пункта назначения:** это расстояние, остающееся до заданного водителем пункта назначения. Оно мгновенно подсчитывается навигационной системой, если она включена.

**Средняя скорость:** это скорость, подсчитанная с момента последнего обнуления показаний бортового компьютера (при включенном зажигании).

# 12 ЭКРАННЫЕ МЕНЮ



## ОСНОВНЫЕ ФУНКЦИИ

- 1 ВЫБОР А
- 2 выбор А1
- 3 выбор А2
- 1 ВЫБОР В...

## МЕНЮ "Навигация - Наведение"

- 1 Select destination  
"Выбрать конечный пункт"
- 2 Enter an address  
"Ввести адрес"
- 2 Directory  
"Список"
- 2 GPS coordinates  
"Координаты GPS" (Сохранить)
- 1 Journey leg and route  
"Этапы и маршрут"
- 2 Add a stage  
"Добавить этап"
- 3 Enter an address  
"Ввести адрес"
- 3 Directory  
"Список"

- 3 Previous destinations  
"Последние конечные пункты"
- 2 Order/delete journey legs  
"Упорядочить/ Удалить этапы"
- 2 Divert route  
"Объездной путь"
- 2 Chosen destination  
"Выбранный конечный пункт"
- 1 Guidance options  
"Опции"
- 2 Define calculation criteria  
"Определить критерии расчета"
- 3 Fastest route  
"Самый быстрый путь"
- 3 Shortest route  
"Самый короткий путь"
- 3 Distance/Time  
"Компромиссный по расстоянию и времени"
- 3 With tolls  
"С платными проездами"
- 3 With Ferry  
"С паромами"
- 3 Traffic info  
"Трансляция дорожной информации"
- 2 Set speech synthesis  
"Настроить речевой информатор"
- 2 Delete last destinations  
"Удалить последние конечные пункты"
- 2 Set parameters for risk areas  
"Установить параметры зон риска"

- 1 Map management  
"Управление картой"
- 2 Map orientation  
"Ориентирование карты"
- 3 Vehicle direction  
"На автомобиле"
- 3 North direction  
"на Север"
- 3 Perspective view  
"Вид в перспективе"
- 2 Map details  
"Подробности на карте"
- 2 Move the map  
"Перемещать карту"
- 2 Mapping and updating  
"Картография и обновление"
- 2 Description of risk areas database  
"Описание базы данных зон риска"
- 1 Stop / Restore guidance  
"Остановить / Продолжить наведение"
- 2 Fastest route  
"Самый быстрый путь"
- 2 Shortest route  
"Самый короткий путь"
- 2 Distance/Time  
"Компромиссный по расстоянию и времени"
- 2 With tolls  
"С платными проездами"
- 2 With Ferry  
"С паромами"
- 2 Traffic info  
"Трансляция дорожной информации"



# 12 ЭКРАННЫЕ МЕНЮ

## МЕНЮ "TRAFFIC" ("Дорожная информация")

- 1 Geographic filter  
"Географический фильтр"
- 2 Retain all the messages:  
"Сохранять все сообщения"
- 2 Retain the messages:  
"Сохранять сообщения:"
- 3 Around the vehicle  
"Вблизи автомобиля"
- 3 On the route  
"По маршруту следования"
- 1 Select TMC station  
"Выбрать радиостанцию TMC"
- 2 Automatic TMC  
"Автоматическая настройка TMC"
- 2 Manual TMC  
"Ручная настройка TMC"
- 2 List of TMC stations  
"Перечень радиостанций TMC"
- 1 Display / Do not display messages  
"Показывать / Не показывать сообщения"

## МЕНЮ Phone ("Телефон")

- 1 Dial  
"Набрать номер"
- 1 Directory of contacts  
"Контакты"

- 2 Call  
"Вызов"
- 2 Open  
"Открыть"
- 2 Import  
"Импорт"
- 2 Delete  
"Удалить"
- 2 Cancel  
"Отменить"
- 1 Contacts management  
"Работа с контактами"
- 2 New contact  
"Новый контакт"
- 2 Sort by First name/Name  
"Сортировать по фамилии/имени"
- 2 Delete all contacts  
"Удалить все контакты"
- 2 Import all the entries  
"Импортировать все"
- 2 Synchronization options  
"Синхронизация контактов"
- 3 No synchronization  
"Синхронизация отсутствует"
- 3 Display telephone contacts  
"Показать контакты телефона"
- 3 Display SIM card contacts  
"Показать контакты SIM-карты"
- 3 Display all phone contacts  
"Показать все контакты"
- 2 Contact mem. status  
"Состояние памяти для контактов"

- 1 Phone functions  
"Функции телефона"
- 2 Ring options  
"Опции сигнала вызова"
- 2 Delete calls log  
"Очистить журнал вызовов"
- 1 Bluetooth functions  
"Функции Bluetooth"
- 2 List of the paired peripherals  
"Перечень известного периферийного оборудования"
- 3 Connect  
"Подключение"
- 3 Disconnect  
"Отключение"
- 3 Delete  
"Удалить"
- 3 Delete all  
"Удалить все"
- 3 Cancel  
"Отменить"
- 2 Peripherals search  
"Поиск периферийного оборудования"
- 2 Rename radiotelephone  
"Переименовать радиотелефон"
- 1 Hang up  
"Отбой"

# 12 ЭКРАННЫЕ МЕНЮ

## МЕНЮ "RADIO" ("Радио")

- 1 Change Waveband  
"Сменить диапазон"
- 2 AM / FM  
AM / FM
- 1 Guidance options  
Дополнительные настройки навигатора
- 2 TA  
TA
- 2 RDS  
Вещание RDS
- 1 Audio settings  
"Настройки аудиосистемы"
- 2 Equalizer  
"Акустическое поле"
- 3 None  
"Отсутствие"
- 3 Classical  
"Классика"
- 3 Jazz  
"Джаз"
- 3 Rock  
"Рок"
- 3 Techno  
"Техно"
- 3 Vocal  
"Вокал"

- 2 Bass  
"Низкие частоты"
- 2 Treble  
"Высокие частоты"
- 2 Loudness  
"Тонкомпенсация"
- 3 Activated / Deactivated  
Включено / Выключено
- 2 Distribution  
"Распределение"
- 3 Driver  
"Водитель"
- 3 All passengers  
"Все пассажиры"
- 2 Le-Ri balance  
"Баланс левые-правые динамики"
- 2 Fr-Re balance  
"Баланс передние-задние динамики"
- 2 Auto. Volume  
"Автоматическая регулировка громкости"
- 3 Activated / Deactivated  
Включено / Выключено
- 1 Update radio list  
"Обновить перечень радиостанций"

## МЕНЮ "MUSIC" ("Музыка")

- 1 Change Media  
"Сменить медиаисточник"
- 2 CD  
CD
- 2 BT Streaming  
BT Streaming
- 2 USB/iPod  
USB/iPod
- 2 AUX  
AUX
- 1 Read mode  
"Режим воспроизведения"
- 2 Normal  
"Нормальный"
- 2 Random  
"Случайный порядок"
- 2 Random on all media  
"Случайный порядок для всех медиаустройств"
- 2 Repetition  
"Повтор"
- 1 Audio settings  
"Настройки аудиосистемы"
- 1 Activate / Deactivate AUX input  
"Включение / Отключение дополнительного источника"

# 12 ЭКРАННЫЕ МЕНЮ

## МЕНЮ "SETUP" ("Настройки")

- 1 Display configuration  
"Настройка дисплея"
- 2 Choose colour  
"Выбор цвета"
- 3 Harmony:  
"Фон"
- 3 Cartography:  
"Картография"
- 4 Day mode  
"Дневной режим"
- 4 Night mode  
"Ночной режим"
- 4 Auto Day/Night  
"Автоматический выбор дневного/ночного режима"
- 2 Adjust luminosity  
"Регулировка подсветки"
- 2 Set date and time  
"Настройка даты и часов"
- 2 Select units  
"Выбрать единицы измерения"
- 1 Параметры синтеза речи  
"Голосовой информатор"
- 2 Guidance instructions volume  
"Громкость подсказок навигатора"
- 2 Select male voice / Select female voice  
"Выбрать мужской голос / Выбрать женский голос"

- 1 Select language  
Выбрать язык
- 2 Français  
Français
- 2 English  
English
- 2 Italiano  
Italiano
- 2 Portuguese  
Portuguese
- 2 Español  
Español
- 2 Deutsch  
Deutsch
- 2 Nederlands  
Nederlands
- 2 Turkish  
Turkish
- 2 Polski  
Polski
- 2 Русский  
Русский

- 1 Vehicle parameters  
"Параметры систем автомобиля"\*
- 2 Parking assistance  
"Помощь при парковке"
- 2 Operation of wipers  
Работа стеклоочистителей
- 3 Engage rear wiper in REVERSE  
Включ. задн. ст-очистит. с передач. З.Х.
- 2 Lighting configuration  
Настройка свет. приборов
- 3 Duration of guide-me home lighting  
Продолж-сть "встреч." освещения
- 3 Directional headlamps  
Адаптивные фары
- 3 Mood lighting  
Приглуш. свет в салоне
- 3 Daytime running lamps  
Дневн. ходовые огни
- 1 Trip computer  
"Бортовой компьютер"
- 2 Alert log  
"Журнал оповещений"
- 2 Status of functions  
"Состояние бортовых систем"

\* Конфигурация зависит от модификации автомобиля.

# ЧАСТО ЗАДАВАЕМЫЕ ВОПРОСЫ

В приведенной таблице собраны ответы на наиболее часто задаваемые вопросы, касающиеся работы автомагнитолы.

ВОПРОС	ОТВЕТ	ЧТО ДЕЛАТЬ
Маршрут не прокладывается.	Возможно, заданные Вами пункты наведения находятся в противоречии с условиями местности, по которой Вы проезжаете (например, система не может исключить из маршрута платную автодорогу, находясь на платной автодороге).	Проверьте пункты наведения в меню навигатора "Navigation Menu"/"Guidance options" ("Опции наведения")/"Define calculation criteria" ("Определение критериев").
Зоны риска не выводятся на экран.	Зоны риска не выбраны.	Выберите зоны риска из списка.
	Зоны риска не загружены на карту.	Скачайте зоны риска с сайта: <a href="http://citroen.navigation.com">http://citroen.navigation.com</a>
Звуковое предупреждение о зонах риска "Hazard zone" не работает.	Система звукового предупреждения не активирована.	Активируйте систему звукового предупреждения, открыв для этого меню "Navigation - guidance" ("Навигация-Наведение")/"Guidance options" ("Опции наведения")/"Set parameters for risk areas" ("Параметры зон риска").
Система не предлагает объездной путь.	Критерии наведения не соответствуют информации ТМС.	Выберите функцию "Traffic info" ("Информация о ситуации на дорогах") в списке критериев наведения.
Я получаю предупреждение о зоне риска "Accident-prone area", находящейся вне моего маршрута.	Кроме наведения, система сообщает обо всех зонах риска "Hazard zone", попадающих в веерную зону сканирования пространства перед автомобилем. В нее могут попасть и "Hazard zone", расположенные на близлежащих или параллельных дорогах.	Увеличьте масштаб карты зумом, чтобы точнее определить местоположение зоны "Accident-prone area". Выберите "On the route" ("На маршруте наведения"), чтобы больше не получать сообщения о зонах, расположенных вне маршрута или сократить временной интервал сообщений.

# ЧАСТО ЗАДАВАЕМЫЕ ВОПРОСЫ

ВОПРОС	ОТВЕТ	ЧТО ДЕЛАТЬ
О некоторых автомобильных заторах на маршруте не сообщается в режиме реального времени.	Сразу после включения системы ей требуется несколько минут на поиск и сбор информации о ситуации на дорогах.	Дождитесь сбора полной информации о ситуации на дорогах (и появления на карте соответствующих пиктограмм).
	Фильтры настроены на слишком узкую зону.	Измените настройки географических фильтров ("Geographic filter").
	В некоторых странах принимается дорожная информация, относящаяся к ситуации только на самых крупных автомагистралях (автобанах).	Это не является неисправностью системы. Она принимает только ту информацию о ситуации на дорогах, которая имеется в эфире.
Высота над уровнем моря не показывается.	Инициализация системы GPS может занять до трех минут с момента ее включения чтобы установить прямую связь с четырьмя и более спутниками.	Необходимо дождаться полного выхода системы на рабочий режим. Убедитесь, что система связалась не менее, чем с четырьмя спутниками (длительно нажмите на клавишу "SETUP", а затем выберите "GPS coverage").
	В зависимости от топографической обстановки (туннели и т.п.) или метеорологических условий качество приема сигнала со спутника системы GPS может изменяться.	Это нормальное явление. Работа бортовой навигационной системы зависит от условий, в которых принимается сигнал GPS.
Почему мне не удается подключить свой телефон через Bluetooth?	Возможно, что функция Bluetooth телефона не активирована или аппарат "не виден".	<ul style="list-style-type: none"> <li>- Проверьте, активирована ли функция Bluetooth на Вашем телефоне.</li> <li>- Проверьте, всем ли "виден" Ваш телефон.</li> </ul>
	Функция Bluetooth Вашего телефона несовместима с системой.	Список мобильных телефонов с совместимой функцией Bluetooth имеется в нашей сети.
Звук телефона, соединенного через систему Bluetooth не слышен.	Уровень звука зависит одновременно и от системы, и от телефона.	Увеличьте уровень звука на автомагнитоле, возможно, до максимума и прибавьте громкости телефону - если понадобится.
	Окружающий шумовой фон влияет на слышимость и восприятие звука.	Снизьте влияние окружающих источников шума (закройте окна, переключите вентилятор на пониженный режим, замедлите скорость движения и т.п.).

# ЧАСТО ЗАДАВАЕМЫЕ ВОПРОСЫ

ВОПРОС	ОТВЕТ	ЧТО ДЕЛАТЬ
Телефонные контакты повторяются в списке.	Опции синхронизации контактов предлагают синхронизировать контакты с SIM-карты, телефонные контакты или те и другие контакты вместе. Во время синхронизации контактов с SIM-карты и с телефона есть вероятность повторяющихся контактов в списке.	Выберите "Display SIM card contacts" ("Показать на дисплее контакты с SIM-карты") или "Display telephone contacts" ("Показать контакты, сохраненные в телефоне").
Контакты высвечиваются не в алфавитном порядке.	Некоторые телефоны предлагают дополнительные опции. В зависимости от выбранных параметров контакты могут располагаться в особом порядке, не в алфавитном.	Изменить параметры показа на дисплее телефонного списка контактов.
Почему система не принимает SMS-сообщений?	В режиме Bluetooth передача SMS-сообщений блокируется.	
Почему компакт-диск либо систематически выбрасывается дисководом CD-плеера, либо не читается?	<p>Компакт-диск перевернут, неудобочитаем, не содержит аудиоинформации или формат записанной на нем аудиоинформации не соответствует формату, на который рассчитан CD-плеер автомагнитолы.</p> <p>CD-диск был записан в формате, не читаемом плеером.</p> <p>Компакт-диск защищен системой защиты от пиратского использования, которая не распознается CD-плеером автомагнитолы.</p>	<ul style="list-style-type: none"> <li>- Проверьте, не перевернут ли компакт-диск в дисковом.</li> <li>- Проверьте состояние диска: слишком поврежденный диск читаться не будет.</li> <li>- Если диск записан самостоятельно, см. рекомендации в рубрике "AUDIO" ("Аудиосистема").</li> <li>- CD-плеер автомагнитолы не предназначен для проигрывания дисков DVD.</li> <li>- Некоторые компакт-диски не будут читаться CD-плеером в связи с их низким качеством.</li> </ul>
Время ожидания после загрузки компакт-диска CD или подключения USB-разъема может оказаться продолжительным.	При загрузке нового медианосителя система считывает с него необходимую часть информации (список произведений, наименование, исполнитель и т.д.). Этот процесс может занять от нескольких секунд до нескольких минут.	Это - нормальное явление.
Почему качество звука CD-плеера ухудшилось?	Компакт-диск поцарапан или он низкого качества.	Пользуйтесь только высококачественными компакт-дисками и храните их в надлежащих условиях.
	Настройки автомагнитолы (высокие и низкие частоты тембра, звуковое поле) неправильны.	Установите уровень высоких или низких частот тембра на 0, при этом звуковое поле не настраивайте.

# ЧАСТО ЗАДАВАЕМЫЕ ВОПРОСЫ

ВОПРОС	ОТВЕТ	ЧТО ДЕЛАТЬ
Некоторые информационные символы с медиаустройства отображаются на дисплее неверно.	Аудиосистема не может правильно отобразить символы.	Используйте стандартные символы для обозначения треков и репертуарного списка.
Не происходит считывания файлов во время стриминга.	Подключенное периферийное устройство не может запустить автоматическое считывание.	Запустите считывание с периферийного устройства.
На дисплее не отображаются названия треков и время считывания во время аудиостриминга.	Bluetooth профиль не позволяет передавать данную информацию.	
Почему качество приема радиостанции постепенно ухудшается, а внесенные в память радиостанции не работают (отсутствует звук, индицируется частота 87,5 МГц...).	Автомобиль удалился на слишком большое расстояние от передатчика интересующей Вас радиостанции, либо в географической местности, где Вы находитесь, передатчики отсутствуют вообще.	Включите функцию "RDS" при помощи меню быстрых настроек, чтобы система могла проверить, есть ли в данной географической зоне более мощные радиопередатчики.
	Внешние препятствия (холмы, здания, туннели, гаражи, подземные сооружения...) способны ухудшить качество приема радиосигнала, в том числе и принимаемого в режиме отслеживания местных радиостанций, вещающих в стандарте "RDS".	Падение качества приема из-за помех - естественное явление, оно ни в коей мере не означает ухудшения качеств радиоприемника.
	Радиоантенна либо отсутствует, либо повреждена (например, на автоматической мойке или на подземной стоянке).	Проверьте исправность антенны в сервисной сети CITROËN.
Я не нахожу радиостанции, представленные в списке принимаемых станций.	Больше нет приема этой станции или у нее сменилось название.	
	Некоторые радиостанции вместо своего наименования передают иную информацию (например, название песни).	
Название радиостанции изменилось.	Система воспринимает ее как название станции.	

# ЧАСТО ЗАДАВАЕМЫЕ ВОПРОСЫ

ВОПРОС	ОТВЕТ	ЧТО ДЕЛАТЬ
При изменении настроек высоких и низких частот настройка акустического поля отключается.	Выбор акустического поля предполагает настройку высоких и низких частот. Невозможно отрегулировать один параметр без настройки другого.	Измените настройки высоких и низких частот или акустического поля, чтобы добиться желаемого звукового окружения.
При изменении акустического поля настройки высоких и низких частот устанавливаются на ноль.		
При смене настроек баланса, распределение звука не работает.	Выбор распределения должен осуществляться вместе с настройкой баланса. Невозможно отрегулировать один параметр без настройки другого.	Измените настройки баланса или распределение звука, чтобы добиться желаемого звукового окружения.
При смене распределения звука настройки баланса не работают.		
Как устранить расхождение в качестве звучания источников аудиосигнала (радиоприемника, CD-плеера и т.п.)?	Для оптимального звуковоспроизведения настройки аудиосистемы Volume, Bass, Treble, Equalizer, Loudness (громкость, низкий, высокий тембр, акустическое поле, тонкомпенсация) могут адаптироваться к различным источникам аудиосигнала, что ведет к разнице звучания при смене источника (радиоприемника, CD-плеера и т.п.).	Проверьте соответствие аудионастроек Volume, Bass, Treble, Equalizer, Loudness (громкости, низкого, высокого тембра, акустического поля, тонкомпенсации) каждому из источников. Так, регулировки всех функций в режиме AUDIO Le-Ri balance, Fr-Re balance, Treble, Bass (баланс левых и правых громкоговорителей, баланс передних и задних громкоговорителей, высокие и низкие частоты тембра) следует перевести в среднее положение, установить "Linear" ("Плоскую") характеристику звукового поля, а функцию тонкомпенсации установить в положение "активирована" для CD-плеера и в положение "не активирована" для радиоприемника.



# ЧАСТО ЗАДАВАЕМЫЕ ВОПРОСЫ

ВОПРОС	ОТВЕТ	ЧТО ДЕЛАТЬ
Почему через несколько минут после остановки двигателя система отключается?	Продолжительность работы системы после остановки двигателя зависит от степени заряженности аккумуляторной батареи. Отключение системы предусмотрено в ее концепции: она переходит в режим энергосбережения и отключается, чтобы не разряжать аккумуляторную батарею.	Запустите двигатель, чтобы зарядить батарею.
Начало считывания моей флеш-карты через USB-ридер очень запаздывает (задержка 2-3 минуты).	Некоторые записанные на флеш-карту файлы могут существенно задерживать доступ к ее содержимому (раз в 10 дольше, чем считывание из директории).	Удалите файлы, полученные с флеш-картой и уменьшите количество разветвлений на ней.
При подключении своего iPhone в режиме телефона к USB-ридеру я не могу одновременно прослушивать музыкальные файлы.	Когда iPhone пытается автоматически работать в режиме телефона, он принудительно включает функцию "streaming". В этом случае функция "streaming" берет верх над USB-ридером и с этого момента им воспользоваться невозможно, при этом прослушиваемая на плеере Apple® композиция в течение некоторого времени звучать не будет.	Отключите и вновь включите USB-соединение (в этом случае функция USB будет главенствовать над функцией "streaming").

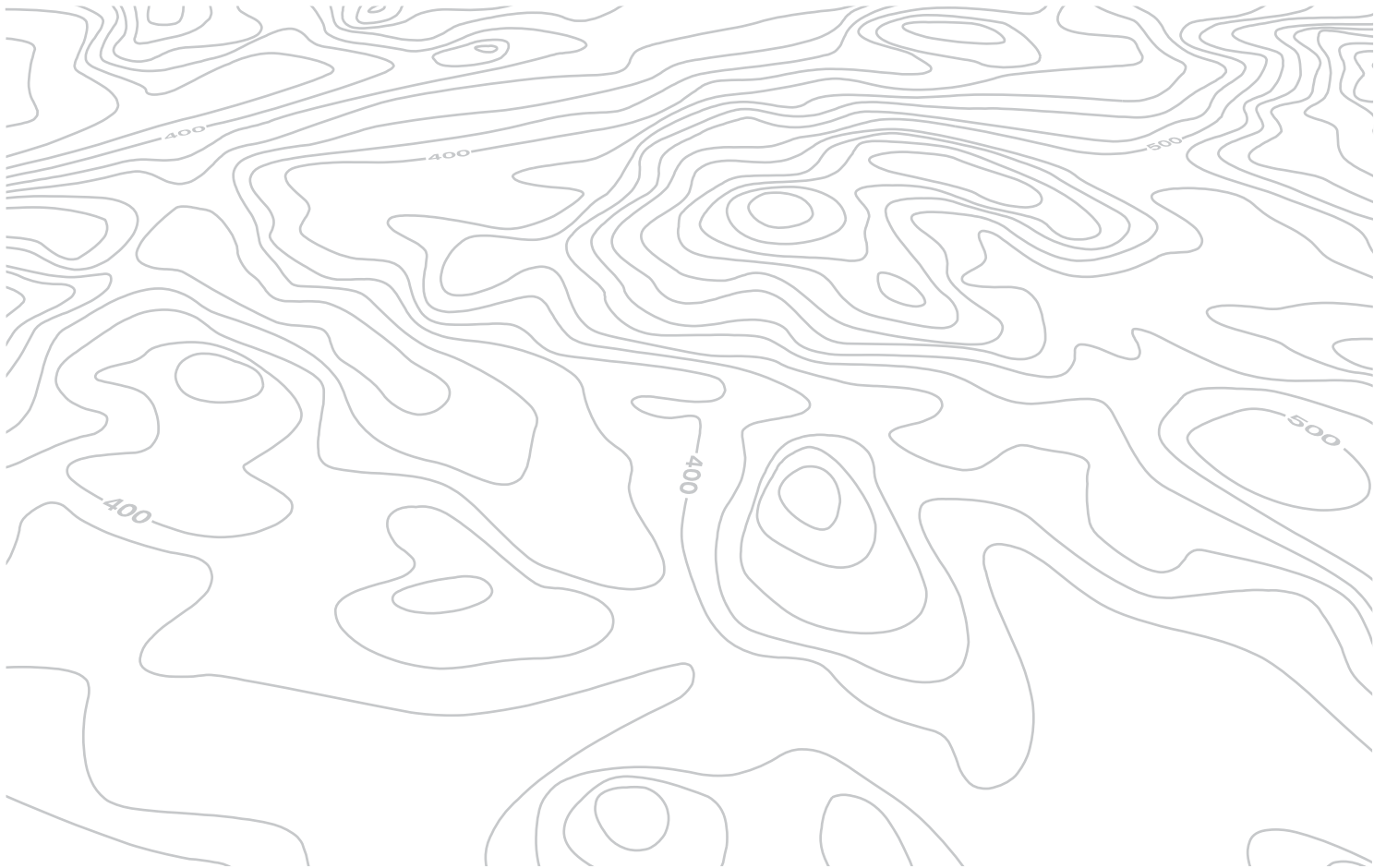

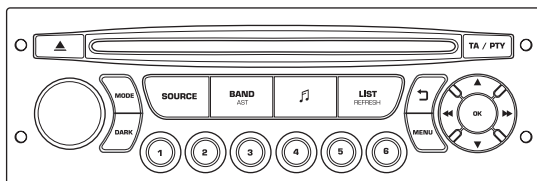

# Автомобильная магнитола

## АВТОМАГНИТОЛА / BLUETOOTH



Автомобильная магнитола настроена на работу только с Вашим автомобилем.



По соображениям безопасности, водитель должен осуществлять все операции, требующие особого внимания, на остановленном автомобиле.

В целях предупреждения ускоренного разряда аккумуляторной батареи автомобильная магнитола может автоматически отключиться по истечении нескольких минут после остановки двигателя.

### СОДЕРЖАНИЕ

<b>01</b>	<b>Первое знакомство</b>	стр.	<b>9.62</b>
<b>02</b>	<b>Блок управления на рулевом колесе</b>	стр.	<b>9.63</b>
<b>03</b>	<b>Главное меню</b>	стр.	<b>9.64</b>
<b>04</b>	<b>Аудиосистема</b>	стр.	<b>9.65</b>
<b>05</b>	<b>USB-ридер</b>	стр.	<b>9.68</b>
<b>06</b>	<b>Функции Bluetooth</b>	стр.	<b>9.71</b>
<b>07</b>	<b>Настройки</b>	стр.	<b>9.74</b>
<b>08</b>	<b>Бортовой компьютер</b>	стр.	<b>9.75</b>
<b>09</b>	<b>Экранное меню</b>	стр.	<b>9.76</b>
	<b>Часто задаваемые вопросы</b>	стр.	<b>9.81</b>

# 01 ПЕРВЫЕ ШАГИ

Выбор источника аудиосигнала:

радиоприемник, аудио-CD/ CD MP3, USB, вход Jack, Streaming, AUX.

Выбор частотных диапазонов FM1, FM2, FMast и AM.

Настройки аудиосистемы: баланс передних/задних и левых/правых громкоговорителей, настройка низких/высоких частот, функции тонкомпенсации и характеристик звукового поля.

Индикация перечня станций местного радиовещания.

Длительное нажатие: треки CD-диска или сборники MP3 (CD / USB).

Завершить текущее действие.

Извлечение компакт-диска CD.

Настройка индикации на дисплее:

Дата, параметры аудиосистемы, бортовой компьютер, телефон.

Включ./выключ., настройка громкости.

Кнопка DARK улучшает индикацию на дисплее в условиях ночного вождения.

1° нажатие: включается только верхняя панель.

2° нажатие: дисплей становится черным.

3° нажатие: восстанавливается стандартная индикация.

Кнопки с 1 по 6:

Выбор станции из памяти.

Длительное нажатие: внесение станции в память.

Показ главного меню.

Вкл./Выкл. функции TA ("Дорожная информация").

Длительное нажатие: доступ к функции РТУ\* (выбор радиопередачи по ее типу).

Автоматический поиск радиостанций в нижнем/верхнем частотном диапазоне.

Выбор предыдущей/следующей композиции на CD, MP3 или USB.

Подтвердить.

Выбор нижнего/верхнего частотного диапазона.

Выбор предыдущего/следующего плей-листа MP3.

Выбор сборника / жанра / исполнителя / предыдущего / следующего плей-листа (USB).

\* Наличие в зависимости от комплектации.



## 02 БЛОК УПРАВЛЕНИЯ НА РУЛЕВОМ КОЛЕСЕ

Радиоприемник: выбор радиостанции из памяти в нижнем/верхнем частотном диапазоне.

USB: выбор жанра / исполнителя / сборника из классификационного списка.

Выбор предыдущего/следующего элемента меню.

Радиоприемник: автоматический поиск радиостанций в верхнем частотном диапазоне.

CD-плеер / MP3-плеер / USB: выбор следующей композиции.

CD-плеер / USB: постоянное нажатие: ускоренная прокрутка вперед.

Пропуск в списке.

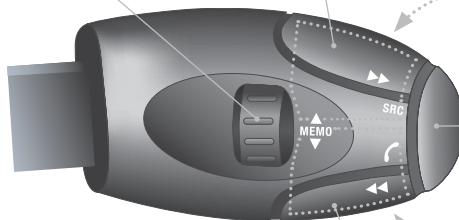

Увеличение уровня громкости.

Смена источника аудиосигнала.  
Подтверждение выбора.  
"Снять"/"положить" трубку.  
Нажатие более 2 секунд: доступ к меню телефона.

Уменьшение уровня громкости.

Отключение звука: осуществляется одновременным нажатием на кнопки увеличения и ограничения уровня громкости.  
Восстановление звука осуществляется нажатием на одну из двух кнопок регулировки уровня.

Радиоприемник: автоматический поиск радиостанций в нижнем частотном диапазоне.

CD-плеер / MP3-плеер / USB: выбор предыдущей композиции.

CD-плеер / USB: постоянное нажатие: ускоренная прокрутка назад.

Пропуск в списке.

## 03 ГЛАВНОЕ МЕНЮ

> МОНОХРОМНЫЙ ДИСПЛЕЙ С

**ФУНКЦИИ АУДИОСИСТЕМЫ:** автомагнитола, CD-плеер, USB, дополнительные настройки.

**ТЕЛЕФОН:** гарнитура "свободные руки", совмещение и настройка систем, управление связью.

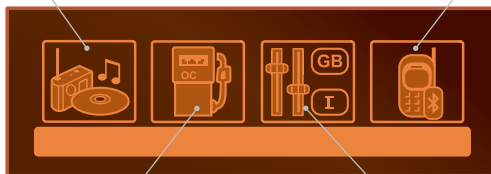

**БОРТОВОЙ КОМПЬЮТЕР:** ввод расстояния, контрольные лампы, сигнализаторы состояния бортовых систем.

**ПЕРСОНАЛЬНЫЕ НАСТРОЙКИ И КОНФИГУРАЦИЯ:** параметры систем, индикация, язык сообщений.

> МОНОХРОМНЫЙ ДИСПЛЕЙ А



Полный перечень всех меню приведен в рубрике "Экранное меню" этой главы.

# 04 АУДИОСИСТЕМА



## РАДИОПРИЕМНИК ВЫБОР РАДИОСТАНЦИИ

1	 SOURCE	Последовательными нажатиями на кнопку SOURCE ("Источник аудиосигнала") выделите радиоприемник.	
2	 BAND AST	Нажмите на клавишу BAND AST для выбора одного из диапазонов: FM1, FM2, FMast, AM.	
3		Кратко нажмите на одну из кнопок, чтобы запустить режим автоматической настройки на радиостанции.	
4		Нажмите на одну из кнопок, чтобы провести настройки вручную в верхнем или нижнем диапазоне.	
	 LIST REFRESH	Нажмите на кнопку LIST REFRESH, чтобы ознакомиться с перечнем местных радиостанций (не более 30). Для обновления этого перечня, удерживайте нажатие на кнопку более двух секунд.	

Внешние препятствия (холмы, здания, туннели, гаражи, подземные сооружения...) способны ухудшить качество приема радиосигнала, в том числе и принимаемого в режиме отслеживания местных радиостанций, вещающих в стандарте RDS. Падение качества приема из-за помех — естественное явление, оно ни в коей мере не означает ухудшения качества радиоприемника.

## RDS

1	 MENU	Нажмите на клавишу MENU.	
2		Выберите AUDIO FUNCTIONS и нажмите на OK.	
3		Выберите функцию FM WAVEBAND PREFERENCES ("предпочитаемые станции FM-диапазона") и нажмите на OK.	
4		Выберите ACTIVATE FREQUENCY FOLLOWING (RDS) ("активировать режим отслеживания частоты RDS") и нажмите на OK. На дисплее появится аббревиатура RDS.	
		Включите радиоприемник и нажмите на OK чтобы активировать / отключить режим RDS.	
		Если на дисплее присутствует символ RDS, Вы сможете продолжать прослушивание станции, на которую настроены. Но может случиться и так, что вещающая в стандарте RDS станция перестанет прослушиваться, поскольку ее вещательная сеть не покрывает всей территории страны, по которой Вы проезжаете. Поэтому, в случае слабого приема, происходит переключение на региональную станцию.	

## 04 АУДИОСИСТЕМА

### ПРОСЛУШАТЬ ДОРОЖНУЮ ИНФОРМАЦИЮ (ТА)



Функция передачи дорожной информации TA (Traffic Announcement) в первую очередь предназначена для прослушивания сообщений об опасности на дороге. Для ее активации достаточно найти радиостанцию, которая сможет транслировать такого рода информацию. Во время передачи дорожной информации все работающие в это время медиаустройства (радиоприемник, CD, ...) автоматически отключаются для трансляции дорожной информации. Возврат к работе включенных медиаустройств возобновится после окончания передачи сообщения.

1

TA / PTY



Нажмите на кнопку TA для активации или деактивации функции передачи сообщений.

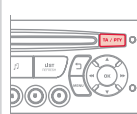

### CD ПРОСЛУШИВАНИЕ КОМПАКТ-ДИСКА



В дисковод следует загружать компакт-диски только круглой формы. Некоторые системы защиты записей от пиратского использования, присутствующие на оригинальных или самостоятельно скопированных компакт-дисках, могут генерировать нарушения в работе аудиосистемы вне зависимости от качества CD-проигрывателя.

Проигрывание диска или компиляции треков MP3 происходит автоматически сразу после загрузки в дисковод, не нажимая на клавишу извлечения EJECT.

1



Для прослушивания загруженного диска последовательно нажмите на клавишу SOURCE ("Источник аудиосигнала") и выберите CD-проигрыватель.

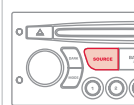

2



Нажмите на соответствующую клавишу, чтобы выбрать композицию или фрагмент.

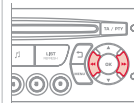

Нажмите на клавишу LIST REFRESH, чтобы вывести на дисплей список треков компакт-диска.

3



Задержите нажатие на соответствующую кнопку для быстрой прокрутки вперед или назад.

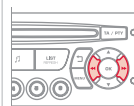



# 04 АУДИОСИСТЕМА

## CD MP3 ПРОСЛУШИВАНИЕ КОМПИЛЯЦИИ MP3



Загрузите диск с компиляцией MP3 в дисковод. Поиск музыкальных композиций может занять от нескольких мгновений до десятков секунд, прежде чем начнется их воспроизведение.



CD-плеер может прочитать до 255 файлов MP3, записанных на одном компакт-диске в восьми директориях перечня. Для более быстрого доступа к записям на компакт-диске, рекомендуется ограничиться двумя директориями. Во время прослушивания порядок папок не соблюдается. Все файлы показаны на одном и том же уровне.

1



Для прослушивания загруженного диска последовательно нажмите на клавишу SOURCE ("Источник аудиосигнала") и выберите CD-плеер.

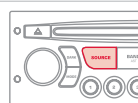

2



Нажмите на соответствующую клавишу, чтобы выбрать папку на CD-диске.

Нажмите на соответствующую клавишу, чтобы выбрать композицию на CD-диске.

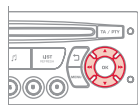

Нажмите на LIST REFRESH, чтобы просмотреть список плей-листов из компиляции MP3.

3



Для прокрутки вперед или назад нажмите и удерживайте соответствующую клавишу.

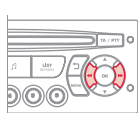

## CD MP3 ИНФОРМАЦИЯ И РЕКОМЕНДАЦИИ



Формат MP3, представляющий собой аббревиатуру стандарта MPEG 1,2 & 2.5 Audio Layer 3, является программой сжатия аудиофайлов, позволяющей записать десятки музыкальных композиций на одном компакт-диске.



Для записи в формате CDR или CDRW рекомендуется пользоваться программой, отвечающей требованиям стандарта ISO 9660 уровня 1,2 или Joliet.

Проигрывание дисков, записанных в каком-либо другом формате, может оказаться невозможным или некорректным.

Записи на одном диске следует осуществлять в одной стандартной программе на минимальной скорости (4x максимум) для достижения оптимальных акустических характеристик.

Для многократных записей на одном компакт-диске рекомендуется пользоваться программой, записывающей в стандарте Joliet.



На магнитоле допускается проигрывать файлы только с расширением ".mp3" в диапазоне 22,05 кГц или 44,1 кГц. Все остальные файлы (типа .wma, .mp4, .m3u...) системой не проигрываются.



В названиях файлов должно содержаться не более 20 знаков, среди которых не должно быть графических символов и знаков пунктуации (напр.: " ?; ù), которые могут помешать проигрыванию композиций и их индикации на дисплее.



Чистые CD-диски не распознаются и могут повредить аппаратуру.

# 05 USB РИДЕР

## ИСПОЛЬЗОВАНИЕ РАЗЪЕМА USB

1

Данное устройство состоит из USB-порта и разъема "Jack". Файлы в аудиоформате передаются с переносного устройства - с цифрового плеера или флеш-карты USB - на автомагнитолу и прослушиваются через громкоговорители автомобиля.



2

Флеш-карта USB (1.1, 1.2 и 2.0) или плеер Apple® 5-го или более нового поколения:

- флеш-карты USB должны быть отформатированы в FAT или FAT 32 (NTFS не поддерживается),
- обязателен соединительный кабель Apple®,
- навигация по списку файлов выполняется также кнопками блока управления на руле.



3

Другие плееры Apple® предыдущих поколений и устройства, использующие протокол MTP\*:

- считывание только при наличии шнура Jack-Jack (не поставляется в комплекте),
- поиск по списку файлов осуществляется с переносного устройства.



Перечень совместимых с системой устройств и информацию о параметрах сжатия можно получить в сервисной сети CITROËN.

## ПОДКЛЮЧЕНИЕ ФЛЕШ-КАРТЫ USB

1

Вставьте флеш-карту в разъем - напрямую или через кабель. При включенной автомагнитоле флеш-карта распознается сразу. Воспроизведение начнется автоматически после короткой паузы, зависящей от памяти флеш-карты USB.



При этом распознаются файлы в форматах .mp3 (только "mpeg1 layer 3") и .wma (только "standard9", сжатие 128 кбит/сек.).

Распознаются и некоторые форматы плей-листов (.m3u и др.).

При подключении флеш-карты, которая прослушивалась последней, ее записи воспроизводятся автоматически.

!

Система составляет плей-листы (во временном накопителе) в течение времени, зависящего от памяти флеш-карты USB.

Во время этого процесса другие функции системы остаются доступными для пользования.

Плей-листы обновляются при каждом выключении зажигания, либо при подключении устройства USB.

Во время первого подключения дорожки распределяются по папкам. Во время повторного подключения выбранная ранее система распределения файлов сохраняется.

\* Наличие зависит от комплектации автомобиля.

# 05 USB РИДЕР

## ИСПОЛЬЗОВАНИЕ РАЗЪЕМА USB

2

Нажмите и удерживайте клавишу LIST для доступа к различным классификациям. Выберите Папку / Исполнителя / Жанр / Плей-лист, нажмите на ОК для выбора классификации, затем еще раз на ОК для подтверждения выбора.



- Папки: здесь собраны все папки с аудиофайлами, считанными с внешнего носителя.
- Исполнители: поиск исполнителей по именам системе ID3 Tag, расположенным в алфавитном порядке.
- Жанр: поиск по жанрам, классифицированным в ID3 Tag.
- Плей-листы: поиск по плей-листам, сохраненным в памяти USB-устройства.

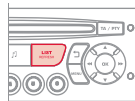

Коротко нажмите на LIST для просмотра перечня папок, выбранного ранее. Перемещение по перечню осуществляйте при помощи кнопок "влево/вправо" и "вверх/вниз". Подтвердите свой выбор нажатием на ОК.

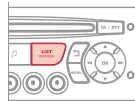

3



Нажмите на одну из этих кнопок для перехода к предыдущей / следующей дорожке воспроизводимого перечня. Удерживайте нажатой одну из кнопок для ускоренной перемотки вперед или назад.

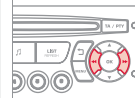

4



Нажмите на одну из этих клавиш для доступа к Жанру, Папке, Исполнителю или предыдущему / следующему отрывку в воспроизводимом перечне.

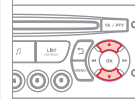

## ПОДКЛЮЧЕНИЕ ПЛЕЕРОВ APPLE® ЧЕРЕЗ РАЗЪЕМ USB

1

Используемые перечни: Исполнитель, Жанр и Перечень произведений (в соответствии с информацией в Apple®). "Выбор" и "Навигация" описаны в предыдущих разделах, с 1-го по 4-й.

!

Не подключайте к USB-разъему жесткие диски или USB-устройства, не являющиеся аудиооборудованием. Это может вывести из строя бортовую аудиосистему.

# 05 USB РИДЕР

## КАК ПОЛЬЗОВАТЬСЯ ДОПОЛНИТЕЛЬНЫМ ВХОДОМ (AUX)

Разъем JACK или USB (в зависимости от комплектации автомобиля)



Дополнительный вход JACK или USB позволяет подключить переносное устройство (MP3-плеер и т.п.).



Не подключайте одно и то же устройство одновременно через разъемы USB и JACK.

1

Подключите переносное устройство (напр., MP3-плеер и т.п.) к разъему JACK или USB при помощи соответствующего кабеля (он не поставляется в комплектации автомобиля).



2



Последовательно нажимая на клавишу SOURCE, выберите функцию AUX.

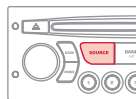

## НАСТРОЙКА ГРОМКОСТИ ПЕРЕНОСНОГО УСТРОЙСТВА

1

Сначала настройте уровень громкости своего переносного устройства.



2



Затем настройте громкость своей бортовой автомагнитолы.

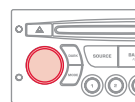

Индикация параметров и управление функциями осуществляются с переносного устройства.



# 06 ФУНКЦИИ BLUETOOTH



## ТЕЛЕФОН И BLUETOOTH ДИСПЛЕЙ С

(Устанавливается в зависимости от модели и модификации)

Возможности системы зависят от сети, SIM-карты и совместимости систем Bluetooth на используемых аппаратах.

Изучите в руководстве к своему телефону и узнайте у своего оператора сотовой связи, к каким услугам Вы имеете доступ.

### СИНХРОНИЗАЦИЯ ТЕЛЕФОНА / ПЕРВОЕ СОЕДИНЕНИЕ



По соображениям безопасности и необходимости уделить особое внимание этому виду настроек, синхронизацию мобильного телефона Bluetooth с системой громкой связи Bluetooth автомагнитолы следует осуществлять на остановленном автомобиле, не выключая зажигания.



На сайте [www.citroen.ru](http://www.citroen.ru) имеется дополнительная информация (сведения о совместимости, помощь в настройках и т.д.).

1

Активируйте функцию Bluetooth телефона и убедитесь, что его "видят все" (конфигурация телефона).



2



Нажмите на клавишу MENU.

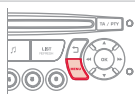

3



Выберите в меню:

- Телефон Bluetooth - Аудио
- Конфигурация Bluetooth
- Поиск Bluetooth

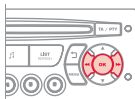

4

На экране появится сообщение о начале поиска.

5

4 первых телефона отображаются в этом окне.



Меню ТЕЛЕФОН позволяет также выбрать следующие функции: Репертуар\*, Журнал звонков, Проведение синхронизации.

\* При полной совместимости вашего телефона.

6

Выберите из списка телефон для подключения. Одновременно Вы можете подключить только один телефон.

7

На экране появится виртуальная клавиатура: введите код из 4 цифр (минимум 4 цифры). Подтвердите нажатием на кнопку ОК.



8

На экране выбранного телефона появится сообщение. Для синхронизации введите тот же код на другом телефоне, затем нажмите на ОК.



При неудачном вводе кода число попыток не ограничивается.

9

На экране появится сообщение об успешном проведении синхронизации.



Разрешенное автоматическое подключение возможно только после конфигурации телефона. Репертуар и журнал звонков доступны после проведения синхронизации.

## 06 ФУНКЦИИ BLUETOOTH



### ПРИЕМ ВХОДЯЩЕГО ЗВОНКА

- 1 Входящий вызов сопровождается телефонным звонком, а на экране дисплея панели приборов появляется сообщение.

- 2  Пользуясь кнопками, выберите закладку YES ("Да") на дисплее и подтвердите нажатием на кнопку ОК.

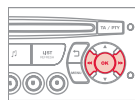

Нажмите на эту кнопку, чтобы ответить на вызов.

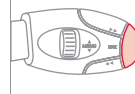

### КАК ПОЗВОНИТЬ

- 1 Из меню "Bluetooth telephone function - Audio menu" выберите "Управление телефонными звонками", затем "Позвонить", "Журнал звонков" или "Записная книжка".

- 2 Нажмите более двух секунд на эту кнопку, чтобы открыть записную книжку и просмотреть ее, пользуясь ручкой настройки.  
Или  
Для набора номера воспользуйтесь клавиатурой своего телефона, остановив для этого автомобиль.

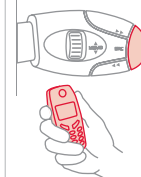

### ОТКАЗ ОТ ВХОДЯЩЕГО ЗВОНКА

- 1 Во время звонка нажмите более двух секунд на эту кнопку.  
Подтвердите нажатием на ОК чтобы дать звонку отбой.

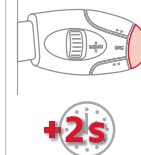

## 06 ФУНКЦИИ BLUETOOTH



### АУДИОСИСТЕМА STREAMING AUDIO BLUETOOTH\*

!

Воспроизведение по беспроводной связи музыкальных файлов с телефона с помощью аудиосистемы. Телефон должен обеспечивать работу с соответствующими системами Bluetooth (Системы A2DP / AVRCP).

1

Выполнить синхронизацию между телефоном и автомобилем. Синхронизация может быть выполнена через меню автомобильного телефона или посредством клавиатуры телефона. См. этапы с 1 по 9 на предыдущих страницах. Во время процедуры синхронизации автомобиль должен быть остановлен, а ключ находиться в замке зажигания.



2

Выберите в телефонном меню нужный номер для соединения. Аудиосистема автоматически подключится к новому синхронизированному телефону.

3



Активируйте источник streaming, нажав на кнопку SOURCE\*\*. Прослушивание отдельных композиций возможно при помощи клавиш на лицевой панели автомагнитолы или при помощи блока управления на рулевом колесе\*\*\*. Текстовая информация выводится на экран.

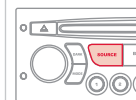











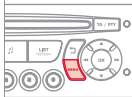

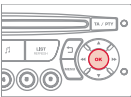

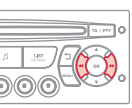
\* Зависит от совместимости телефона.

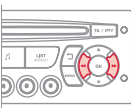
\*\* В некоторых случаях, запуск аудиофайлов должен производиться при помощи клавиатуры.

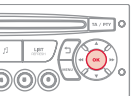
\*\*\* Если телефон поддерживает эту функцию.

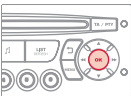
# 07 НАСТРОЙКИ

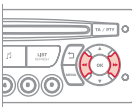
## НАСТРОЙКА КАЛЕНДАРЯ И ЧАСОВ ДИСПЛЕЙ С

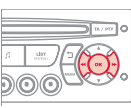
<p>1</p>  <p>Нажмите на кнопку MENU ("Меню").</p>		<p>5</p>  <p>Нажмите, чтобы подтвердить выбор.</p>	
<p>2</p>  <p>Перемещая стрелки, выберите функцию PERSONALISATION CONFIGURATION ("Персональные настройки").</p> 		<p>6</p>  <p>Перемещая стрелки, выберите функцию ADJUST THE DATE AND TIME ("Настройка календаря и часов").</p>	
<p>3</p>  <p>Нажмите, чтобы подтвердить выбор.</p>		<p>7</p>  <p>Нажмите, чтобы подтвердить выбор.</p>	
<p>4</p>  <p>Перемещая стрелки, выберите функцию DISPLAY CONFIGURATION ("Конфигурация дисплея").</p>		<p>8</p>  <p>Настройте поочередно все параметры и подтвердите нажатием на ОК. Затем выберите на дисплее закладку ОК и подтвердите выбор.</p>	



# 08 БОРТОВОЙ КОМПЬЮТЕР

## ДИАГНОСТИКА СИСТЕМ



При каждом нажатии на торцевую кнопку выключателя стеклоочистителя последовательно индицируется информация бортового компьютера - в зависимости от дисплея.



- закладка "автомобиль", содержащая:
  - сведения об автономности, текущем расходе топлива и остатке пробега до пункта назначения,
- закладка "1" (1-й участок пробега), содержащая:
  - сведения о средней скорости пробега, среднем расходе топлива и пройденном пути на участке пробега "1",
- закладка "2" (2-й участок пробега), содержащая такую же информацию по второму участку пробега.



Установка на ноль

Выведите индикацию нужного участка пробега и нажмите на кнопку более двух секунд.

## НЕКОТОРЫЕ ОПРЕДЕЛЕНИЯ

**Автономность:** показывает количество километров, которое может быть еще пройдено с оставшимся в баке запасом топлива из расчета среднего расхода топлива, определенного системой по пробегу нескольких последних километров.

Этот параметр может существенно изменяться в зависимости от изменившихся условий и стиля вождения или рельефа пути. Как только автономность составит менее 30 км, загорятся "прочерки". После дозаправки не менее 10 литров система пересчитывает параметр автономности и он вновь покажется, как только автономность превысит 100 км. Если на движущемся автомобиле "прочерки" горят слишком долго вместо цифр, обратитесь в сервисную сеть CITROËN.

**Текущий расход топлива:** данная функция работает только при движении со скоростью выше 30 км/ч.

**Средний расход топлива:** это усредненное количество топлива, израсходованного с момента последнего обнуления счетчика на компьютере.

**Пройденный путь:** это расстояние, пройденное с момента последнего обнуления показаний бортового компьютера.

**Расстояние, оставшееся до пункта назначения:** это расстояние, остающееся до заданного водителем пункта назначения. Оно мгновенно подсчитывается навигационной системой, если она включена.

**Средняя скорость:** это скорость, подсчитанная с момента последнего обнуления показаний бортового компьютера (при включенном зажигании).

# 09 ЭКРАННЫЕ МЕНЮ

01:17 20°  
27 MAY 2013

## МОНОХРОМНЫЙ ДИСПЛЕЙ А



### ОСНОВНАЯ ФУНКЦИЯ

- 1
- 2 ВЫБОР А
- 3
- 3 ВЫБОР А1
- 3 ВЫБОР А2
- 2 ВЫБОР В...

- 1 RADIO-CD  
РАДИО-CD
- 2 RDS SEARCH  
СЛЕЖЕНИЕ RDS
- 2 REG MODE  
РЕЖИМ REG
- 2 CD REPEAT  
ПОВТОР CD
- 2 RANDOM PLAY  
СЛУЧ. ПОРЯДОК

- 1 VEHICLE CONFIG  
КОНФИГ. АВТОМОБ.\*
- 2 REV WIPE ACT  
ОЧ-ЛЬ З/СТЕКЛА, З/ХОД
- 2 GUIDE LAMPS  
СВЕТ. ДОРОЖКА

\* Параметры могут различаться в зависимости от варианта исполнения автомобиля.

- 1 OPTIONS  
ДОПОЛНИТЕЛЬНЫЕ ВОМОЖНОСТИ

- 2 DIAGNOSTICS  
ДИАГНОСТИКА

- 3 CONSULT  
ОБРАТИТЬСЯ ЗА КОНСУЛЬТАЦИЕЙ

- 3 ABANDON  
ВЫЙТИ

# 09 ЭКРАННЫЕ МЕНЮ

01:17 20°  
27 MAY 2013

1 UNITS  
ЕД. ИЗМЕРЕНИЯ

2 TEMPERATURE: °CELSIUS / °FAHRENHEIT  
ТЕМПЕРАТУРА: °C (ПО ЦЕЛЬСИУ) / °F (ПО ФАРЕНГЕЙТУ)

2 FUEL CONSUMPTION: KM/L - L/100 - MPG  
РАСХОД ТОПЛИВА: КМ/Л - Л/100 - MPG

1 DISPLAY ADJUST  
НАСТРОЙКА ДИСПЛЕЯ

2 YEAR  
ГОД

2 MONTH  
МЕСЯЦ

2 DATE  
ДЕНЬ

2 HOUR  
ЧАСЫ

2 MINUTES  
МИНУТЫ

2 12 H/24 H MODE  
ИНДИКАЦИЯ 12 Ч/24 Ч

1 LANGUAGE  
ЯЗЫКИ

2 FRANCAIS  
ФРАНЦУЗСКИЙ

2 ITALIANO  
ИТАЛЬЯНСКИЙ

2 NEDERLANDS  
НИДЕРЛАНДСКИЙ

2 PORTUGUES  
ПОРТУГАЛЬСКИЙ

2 PORTUGUES-BRASIL  
ПОРТУГАЛЬСКИЙ (БРАЗИЛ. ДИАЛЕКТ)

2 DEUTSCH  
НЕМЕЦКИЙ

2 ENGLISH  
АНГЛИЙСКИЙ

2 ESPANOL  
ИСПАНСКИЙ

# 09 ЭКРАННЫЕ МЕНЮ



## МОНОХРОМНЫЙ ДИСПЛЕЙ С



Нажмите на кнопку ОК для доступа в меню на экране дисплея:



### РАДИО

- 1 activate / deactivate RDS  
включить / выключить RDS
- 1 activate / deactivate REG mode  
включить / выключить режим REG
- 1 activate / deactivate radiotext  
включить / выключить радиотекст

### CD / CD MP3

- 1 activate / deactivate Intro  
включить / выключить "Intro"
- 1 activate / deactivate track repeat (the entire current CD for CD, the entire current folder for MP3 CD)  
включить / выключить повторение треков (всего компакт-диска в формате CD; всего текущего списка, если это CD MP3)
- 1 activate / deactivate random play (the entire current CD for CD, the entire current folder for MP3 CD)  
включить / отключить произвольное воспроизведение (всего компакт-диска в формате CD; всего текущего списка, если это CD MP3)

### USB

- 1 activate / deactivate track repeat (of the current folder / artist / genre / playlist)  
включить / отключить повторение треков (списка / исполнителя / жанра / текущего плей-листа)
- 1 activate / deactivate random play (of the current folder / artist / genre / playlist)  
включить / отключить произвольное воспроизведение (списка / исполнителя / жанра / текущего плей-листа)

# 09 ЭКРАННЫЕ МЕНЮ



## МОНОХРОМНЫЙ ДИСПЛЕЙ С

При нажатии на кнопку MENU на дисплей выводятся:



### 1 AUDIO FUNCTIONS ФУНКЦИИ АУДИОСИСТЕМЫ

#### 2 FM BAND PREFERENCES ПРЕДПОЧТЕНИЯ В ДИАПАЗОНЕ FM

##### 3 alternative frequencies (RDS) отслеживание частоты (RDS)

4 activate / deactivate  
активировать / отключить

##### 3 regional mode (REG) слежение за местными станциями (REG)

4 activate / deactivate  
активировать / отключить

##### 3 radio-text information (RDTEXT) показ радиотекста (RDTEXT)

4 activate / deactivate  
активировать / отключить

#### 2 PLAY MODES РЕЖИМЫ СЧИТЫВАНИЯ ИНФОРМАЦИИ

##### 3 album repeat (RPT) повтор альбома (RPT)

4 activate / deactivate  
активировать / отключить

##### 3 track random play (RDM) прослушивание в произвольном порядке (RDM)

4 activate / deactivate  
активировать / отключить



### 1 TRIP COMPUTER БОРТОВОЙ КОМПЬЮТЕР

#### 2 ENTER DISTANCE TO DESTINATION ВНЕСЕНИЕ ПАРАМЕТРА РАССТОЯНИЯ

3 Distance: x miles  
Расстояние: x км

#### 2 ALERT LOG ЖУРНАЛ ЗАПИСИ СБОЕВ

3 Diagnostics  
Диагностика систем автомобиля

#### 2 STATUS OF THE FUNCTIONS СОСТОЯНИЕ СИСТЕМ\*

3 Functions activated or deactivated  
Активные и неактивные системы

\* Параметры могут различаться в зависимости от варианта исполнения автомобиля.

# 09 ЭКРАННЫЕ МЕНЮ



## PERSONALISATION-CONFIGURATION ПЕРСОНАЛЬНЫЕ НАСТРОЙКИ И КОНФИГУРАЦИЯ

- 1
- 2 **DEFINE THE VEHICLE PARAMETERS  
ОПРЕДЕЛИТЬ ПАРАМЕТРЫ СИСТЕМ АВТОМОБИЛЯ\***
- 2 **DISPLAY CONFIGURATION  
НАСТРОЙКИ ДИСПЛЕЯ**
  - 3 **video brightness adjustment  
настройка яркости видео**
    - 4 normal video  
видео норм. режим
    - 4 inverse video  
видео переключение
    - 4 brightness (- +) adjustment  
настройка яркости (- +)
  - 3 **date and time adjustment  
настройка календаря и часов**
    - 4 day/month/year adjustment  
настройка день/месяц/год
    - 4 hour/minute adjustment  
настройка час/мин
    - 4 choice of 12 h / 24 h mode  
индикация 12 ч/24 ч
  - 3 **choice of units  
выбор единиц измерения**
    - 4 l/100 km - mpg - km/l
    - 4 л/100 км - mpg - км/л
    - 4 °Celsius / °Fahrenheit
    - 4 °C (по Цельсию) / F° (по Фаренгейту)
- 2 **CHOICE OF LANGUAGE  
ВЫБОР ЯЗЫКА**



## BLUETOOTH TELEPHONE ТЕЛЕФОН BLUETOOTH

- 1
- 2 **BLUETOOTH CONFIGURATION  
СИНХРОНИЗАЦИЯ BLUETOOTH**
  - 3 **Connect/Disconnect a device  
Подключить / Отключить устройство**
  - 3 **"Telephone function"  
Функция "Телефон"**
  - 3 **"Audio Streaming function"  
Функция "Audio Streaming"**
    - 4 Consult the paired device  
Проверить наличие второго аппарата
    - 4 Delete a paired device  
Удалить второй аппарат
    - 4 Perform a Bluetooth search  
Выполнить поиск Bluetooth
- 2 **CALL  
ВЫЗОВ**
  - 3 **Calls list  
Журнал звонков**
    - 4 Directory  
Перечень
- 2 **MANAGE THE TELEPHONE CALL  
УПРАВЛЕНИЕ ТЕЛЕФОННЫМ ВЫЗОВОМ**
  - 3 **Terminate the current call  
Завершить телефонный разговор**
  - 3 **Activate private mode  
Активировать конфиденциальный режим**

\* Параметры могут различаться в зависимости от варианта исполнения автомобиля.

# ЧАСТО ЗАДАВАЕМЫЕ ВОПРОСЫ

ВОПРОС	ОТВЕТ	ЧТО ДЕЛАТЬ
<p>Как устранить расхождение в качестве звучания источников аудиосигнала (радиоприемника, CD-плеера...)?</p>	<p>Для оптимального звуковоспроизведения настройки аудиосистемы (громкость, тембр, акустическое поле, тонкомпенсация) могут адаптироваться к различным источникам аудиосигнала, что ведет к разнице звучания при смене источника (радиоприемника, CD-плеера...).</p>	<p>Проверьте соответствие аудионастроек (громкости, тембра, акустического поля, тонкомпенсации) каждому из источников. Так, регулировки всех функций в режиме AUDIO (высокие и низкие частоты тембра, баланс передних и задних громкоговорителей, баланс левых и правых громкоговорителей) следует перевести в среднее положение, установить "плоскую" характеристику звукового поля, а функцию тонкомпенсации установить в положение "активирована" для CD-плеера и в положение "не активирована" для радиоприемника.</p>
<p>Почему компакт-диск либо систематически выбрасывается дисководом CD-плеера, либо не читается?</p>	<p>Компакт-диск перевернут, неудобочитаем, не содержит аудиоинформации или формат записанной на нем аудиоинформации не соответствует формату, на который рассчитан CD-плеер автомагнитолы.</p> <p>Компакт-диск защищен системой защиты от пиратского использования, которая не распознается CD-плеером автомагнитолы.</p>	<ul style="list-style-type: none"> <li>- Проверьте, не перевернут ли компакт-диск в дисковом.</li> <li>- Проверьте состояние диска: слишком поврежденный диск читаться не будет.</li> <li>- Если диск записан самостоятельно, см. рекомендации в разделе "Аудиосистема".</li> <li>- CD-плеер автомагнитолы не предназначен для проигрывания дисков DVD.</li> <li>- Некоторые компакт-диски не будут читаться CD-плеером в связи с их низким качеством.</li> </ul>
<p>На экране появляется сообщение "Ошибка периферийного оборудования, подключаемого к разъему USB". Соединение с Bluetooth разорвано.</p>	<p>Недостаточный уровень заряда аккумуляторной батареи периферийного устройства.</p> <p>Флеш-карта USB не распознается.</p> <p>Поврежденная флеш-карта.</p>	<p>Требуется подзарядка аккумуляторной батареи периферийного оборудования.</p> <p>Отформатируйте флеш-карту.</p>
<p>Почему качество звука CD-плеера ухудшилось?</p>	<p>Компакт-диск поцарапан или он низкого качества.</p> <p>Настройки автомагнитолы (высокие и низкие частоты тембра, звуковое поле) неправильны.</p>	<p>Пользуйтесь только высококачественными компакт-дисками и храните их в надлежащих условиях.</p> <p>Установите уровень высоких или низких частот тембра на 0, при этом звуковое поле не настраивайте.</p>

ВОПРОС	ОТВЕТ	ЧТО ДЕЛАТЬ
Почему внесенные в память радиостанции не работают (отсутствует звук, индицируется частота 87,5 МГц...)?	Неправильно выбран частотный диапазон.	Нажимая на клавишу BAND AST, найдите диапазон (AM, FM1, FM2, FMAST), в котором вещают внесенные в память станции.
Символ дорожной информации (ТА) индицируется. Почему информация не поступает?	Станция, на которую настроен радиоприемник, не участвует в региональной сети, передающей дорожную информацию.	Настройтесь на ту станцию, которая передает новостные сводки о ситуации на дорогах.
Почему качество приема радиостанции постепенно ухудшается, а внесенные в память радиостанции не работают (отсутствует звук, индицируется частота 87,5 МГц...).	Автомобиль отдалился на слишком большое расстояние от передатчика интересующей Вас радиостанции, либо в географической местности, где Вы находитесь, передатчики отсутствуют вообще.	Включите функцию RDS, чтобы система могла проверить, есть ли в данной географической зоне более мощные радиопередатчики.
	Внешние препятствия (холмы, здания, туннели, гаражи, подземные сооружения...) способны ухудшить качество приема радиосигнала, в том числе и принимаемого в режиме отслеживания местных радиостанций, вещающих в стандарте RDS.	Падение качества приема из-за помех - естественное явление, оно ни в коей мере не означает ухудшения качества радиоприемника.
	Радиоантенна либо отсутствует, либо повреждена (например, на автоматической мойке или на подземной стоянке).	Проверьте исправность антенны в сервисной сети CITROËN.
Почему звук прерывается на одну-две секунды в режиме радиоприема?	В моменты прерывания звука система RDS производит поиск другой частоты, которая позволила бы улучшить качество приема радиостанции.	Отключите функцию RDS если звук прерывается слишком часто и всегда на одном и том же участке дороги.
Почему через несколько минут после остановки двигателя работающая автомагнитола отключается?	Продолжительность работы автомагнитолы после остановки двигателя зависит от степени заряженности аккумуляторной батареи. Отключение автомагнитолы предусмотрено концепцией системы: она переходит в режим энергосбережения и отключается, чтобы не разряжать аккумуляторную батарею.	Запустите двигатель, чтобы зарядить батарею.
Что означает сообщение на дисплее "перегрев аудиосистемы"?	Чтобы защитить аппаратуру от перегрева в случае чрезмерного повышения температуры окружающей среды, в автомагнитоле автоматически включается термозащитный режим, который либо понижает уровень громкости, либо блокирует работу CD-плеера.	Выключите на несколько минут аудиосистему, чтобы дать ей остыть.



**НАРУЖНОЕ ОБОРУДОВАНИЕ АВТОМОБИЛЯ**

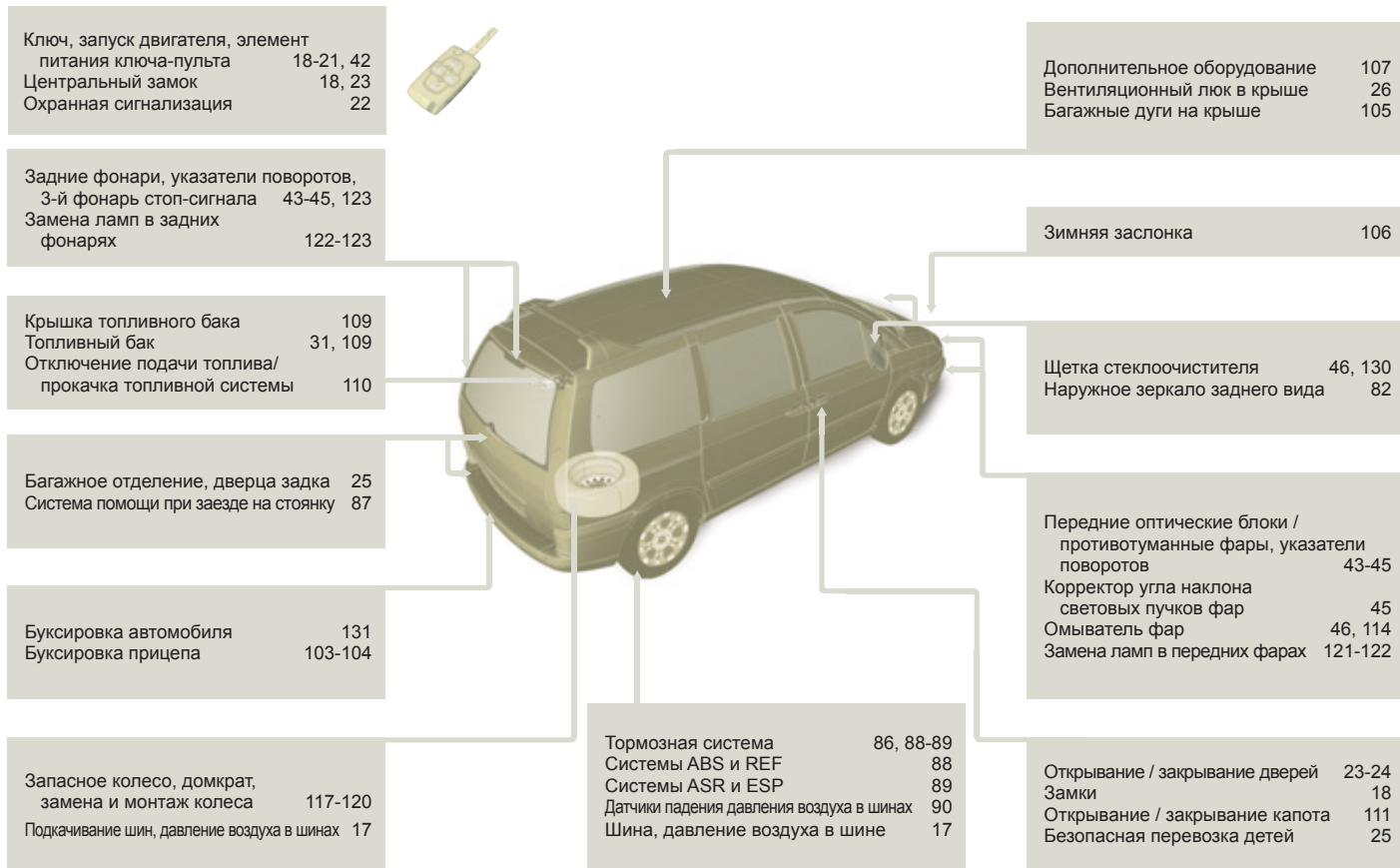

## Оборудование и принадлежности салона

## ОБОРУДОВАНИЕ И ПРИНАДЛЕЖНОСТИ САЛОНА

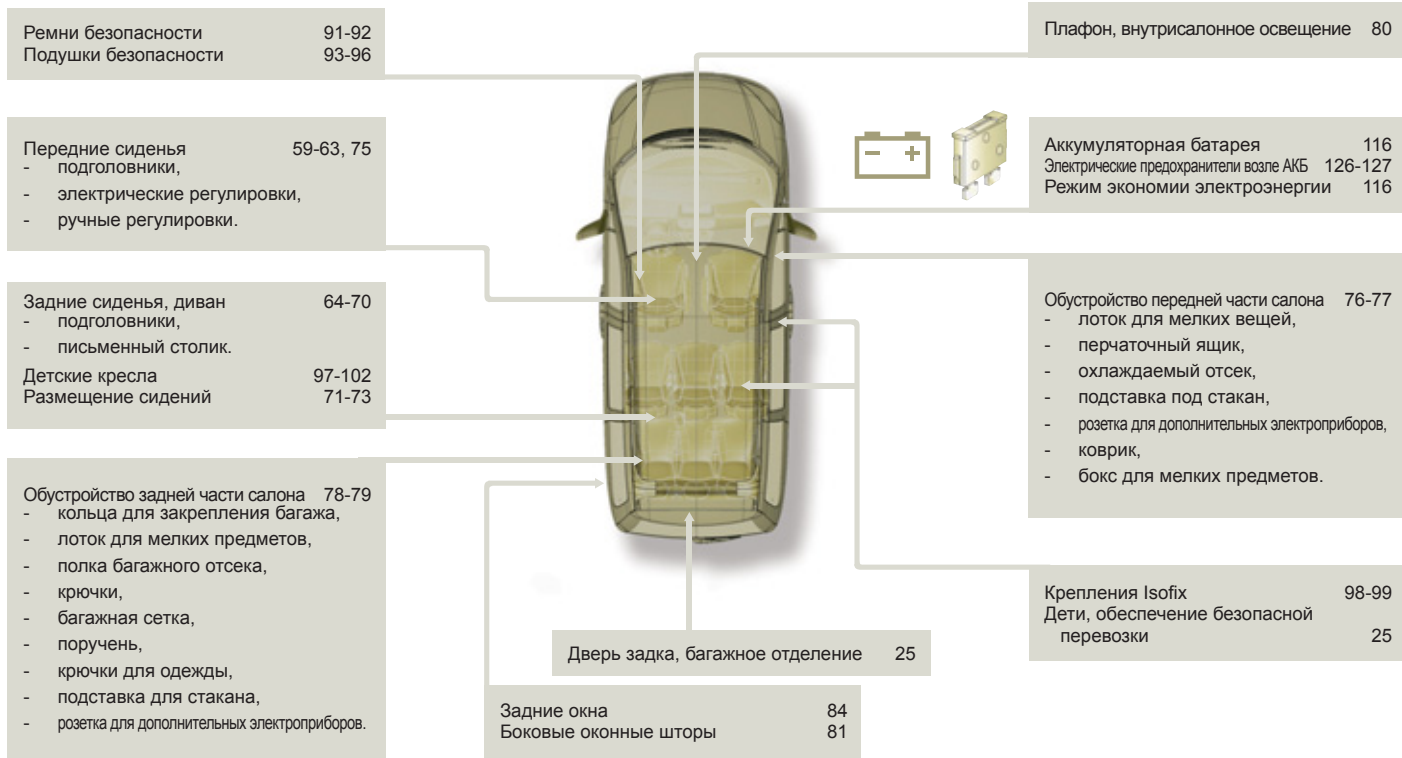

## ОБУСТРОЙСТВО ПЕРЕДНЕЙ ЧАСТИ САЛОНА

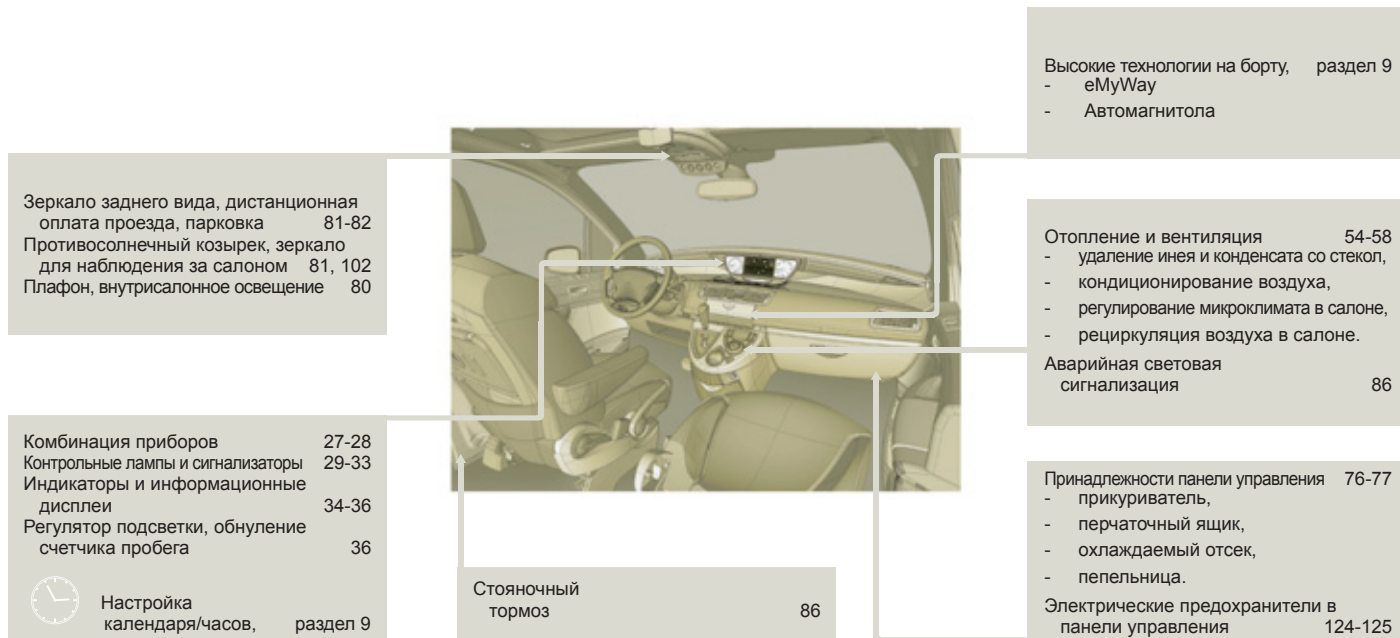

## Оборудование места водителя

## ОБОРУДОВАНИЕ МЕСТА ВОДИТЕЛЯ

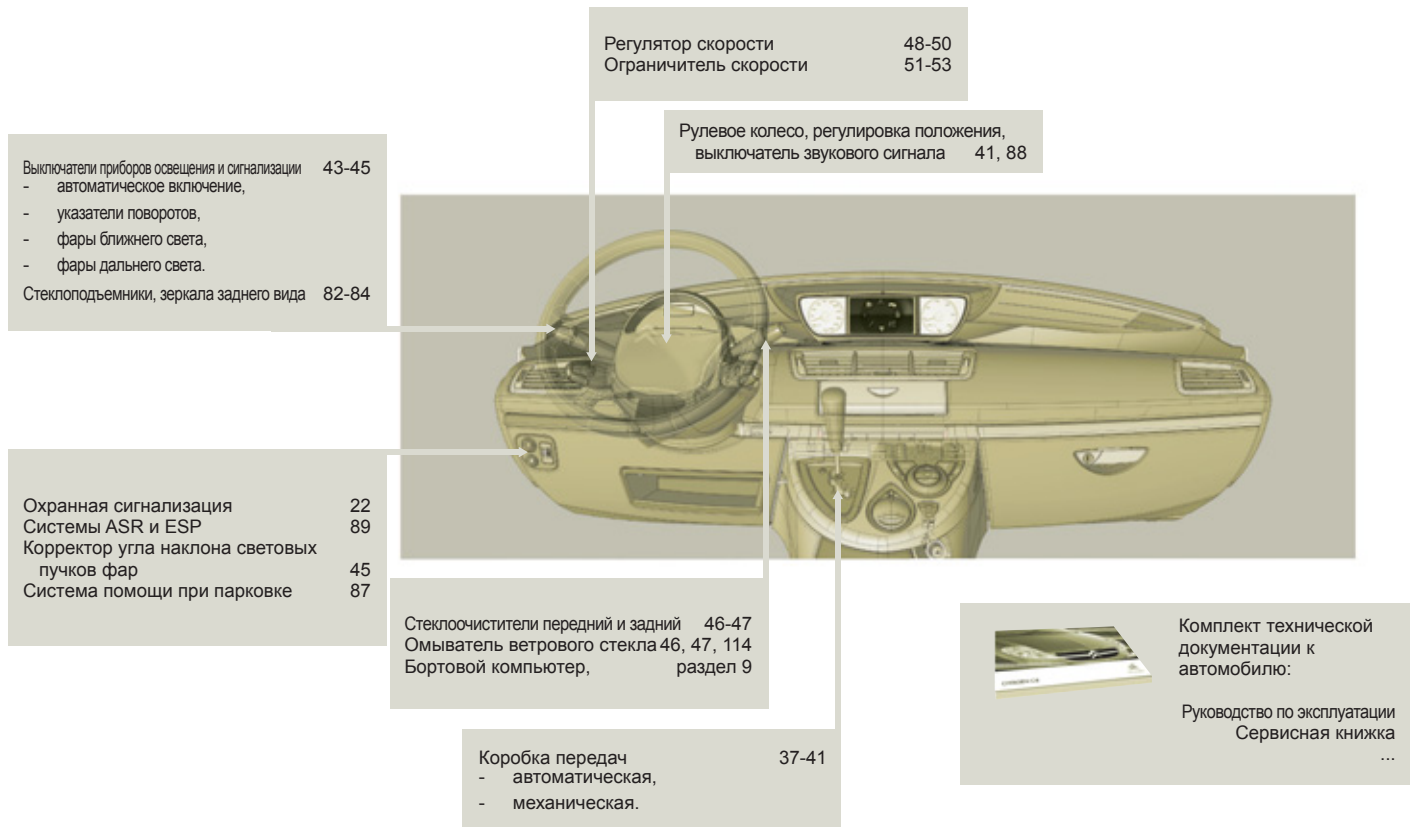

ТЕХНИЧЕСКИЕ ХАРАКТЕРИСТИКИ - ОБСЛУЖИВАНИЕ АВТОМОБИЛЯ



Электрические предохранители в моторном отсеке 128-129

Омыватель стекол и фар 46, 47, 114

Лампы, приборы освещения и сигнализации, замена ламп 121-123

Аккумуляторная батарея 116  
Электрические предохранители возле АКБ 126-127



Дизельные модификации 112, 132-135  
Отключение подачи топлива/  
прокачка топливной системы 10  
Характеристики  
двигателей 112, 133  
Массы, нагрузка 134-135  
Габаритные размеры 136-138

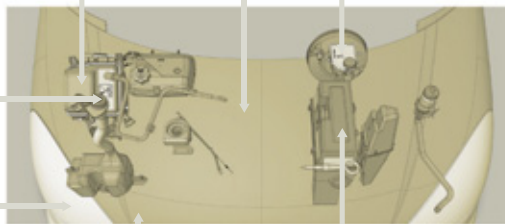

Уровни 113-114

- присадки к дизтопливу,
- топлива в системе питания,
- масла в системе смазки,
- рабочей жидкости в усилителе рулевого управления,
- тормозной жидкости,
- охлаждающей жидкости.

Контрольные проверки 112, 115

- масляного и воздушного фильтров,
- сажевого фильтра,
- тормозных колодок и дисков.

Идентификационные данные 17

Открытие капота, упор капота 111  
Оборудование моторного отсека 112

## ЭКО-ВОЖДЕНИЕ

Эко-вождение - это повседневная практика управления автомобилем, способствующая оптимизации расхода топлива и уменьшению выбросов CO<sub>2</sub>.

### Оптимизируйте обращение с коробкой передач

На автомобилях с механической коробкой передач трогайтесь плавно, не запаздывайте с переходом на высшие передачи, переключайте их своевременно. При наличии на панели приборов индикатора передач, Вам будет подсказываться момент, когда нужно перейти на высшую передачу - следуйте этим подсказкам.

На автомобилях с автоматической или секвентальной коробкой передач оставайтесь в режиме "D" ("Drive" - "Вождение") или "A" ("Auto" - "Автомат") - в зависимости от типа селектора, при этом избегайте сильных и резких нажатий на педаль акселератора.

### Придерживайтесь плавного стиля вождения

Соблюдайте безопасные интервалы между автомобилями, тормозить лучше двигателем, а не педалью тормоза, плавно нажимайте на педаль сцепления. Такой стиль вождения содействует экономии топлива, сокращению выбросов CO<sub>2</sub> и снижению шумового фона на дороге.

Если дорожное движение не стеснено, то, при наличии в комплектации автомобиля системы круиз-контроля, включите регулятор скорости, как только превысите 40 км/ч.

### Умеренно пользуйтесь бортовым электрическим оборудованием

Если перед поездкой в салоне слишком жарко, проветрите его - опустите стекла и откройте вентиляцию, прежде чем включить кондиционер.

По достижении скорости более 50 км/ч поднимите стекла и оставьте вентиляцию открытой.

Пользуйтесь дополнительными средствами регулирования температуры в салоне (заслонкой потолочного люка, шторами и т.п.).

Выключите кондиционер, если это не климат-контроль, как только в салоне установится комфортный микроклимат.

Выключите обдув и обогрев стекол, если эти функции работают не в автоматическом режиме.

Как можно раньше выключайте подогрев сидений.

Выключайте фары и противотуманные приборы, если видимость на дороге достаточна.

Не нужно прогревать двигатель на месте, особенно зимой, перед началом поездки; в движении автомобиль прогревается быстрее.

Если Вы - пассажир, не перегружайте бортовую электросеть мультимедийными приборами (киноприставками, аудиоплеерами, видеоиграмми и т.д.) - так экономится электроэнергия, а значит и топливо.

Покидая автомобиль, выключайте переносные приборы.

## Ограничьте причины перерасхода топлива

Равномерно распределяйте груз в автомобиле; тяжелые предметы укладывайте в глубине багажного отделения, поближе к задним сиденьям.

Ограничивайте загрузку автомобиля и снижайте его аэродинамическое сопротивление (уберите с крыши дуги, багажник, велобагажник, отцепите прицеп и т.п.). Предпочтите кофр для перевозки багажа на крыше.

Своевременно снимайте с крыши дуги и багажник, если они больше не понадобятся.

По окончании зимнего сезона замените зимние шины летними.

## Соблюдайте требования технического обслуживания

Регулярно контролируйте давление воздуха на холодных шинах, оно должно соответствовать указанному на этикетке в дверном проеме со стороны водителя.

Особенно давление воздуха в шинах следует проверять:

- перед длительной поездкой,
- в межсезонье,
- после длительного хранения.

Не забывайте проверять давление в запасном колесе и на прицепе.

Своевременно проводите техническое обслуживание автомобиля (замену масла, масляного и воздушного фильтров и т.д.) и придерживайтесь графика операций, рекомендованных его изготовителем.

При заправке бака не продолжайте попытки долить топливо после третьего отключения заправочного пистолета - это позволит избежать перелива.

Уже после первых 3 000 километров пробега на новом автомобиле Вы начнете замечать, что его средний расход топлива постепенно становится стабильным.

Меры предосторожности...

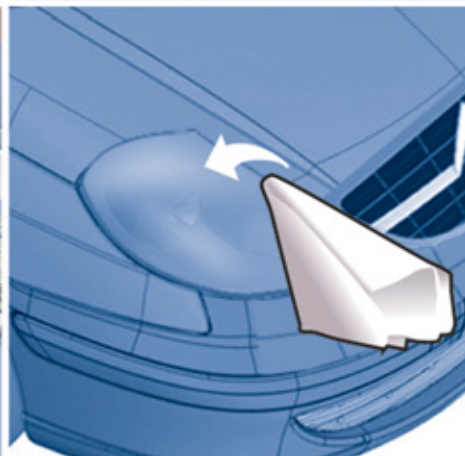
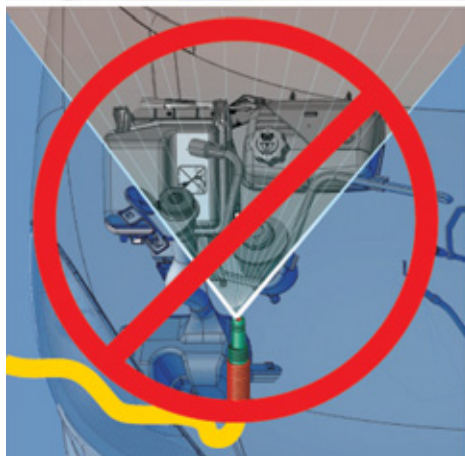
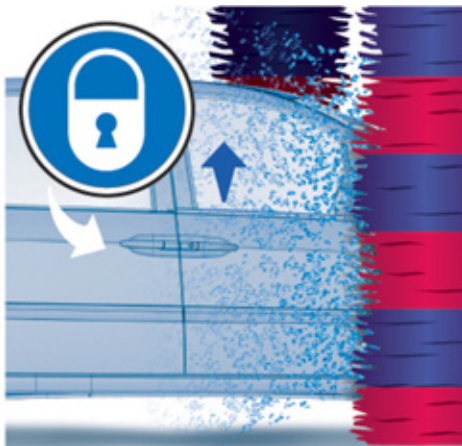



## Отключение подушки безопасности пассажира ("OFF")

Читайте указания на этикетке, наклеенной с обеих сторон на противосолнечный козырек пассажира.

Чтобы обеспечить безопасность своего ребенка, обязательно отключайте подушку безопасности переднего пассажира при установке на его сиденье детского кресла "спиной вперед".

В противном случае, надувшаяся подушка безопасности может травмировать или повлечь гибель ребенка.

AR	لا يجب أبدا تركيب نظام إجلالاس الطفل الوجه باتجاه الورااء على مقعد سيارة مجهز بوسادة أمان هوائية أمامية مغلقة، فقد يؤدي هذا إلى التسبب بموت الطفل أو بإصابات خطيرة لديه.
BG	НИКОГА НЕ инсталирайте детско столче на седалка с АКТИВИРАНА предна ВЪЗДУШНА ВЪЗГЛАВНИЦА. Това можеда причини СМЪРТ или СЕРИОЗНО НАРАНЯВАНЕ на детето.
CS	NIKDY neumistujte dětské zádržné zařízení orientované směrem dozadu na sedadlo chráněné AKTIVOVANÝM čelním AIRBAGEM. Hrozí nebezpečí SMRTI DÍTĚTE nebo VÁŽNĚHO ZRANĚNÍ.
DA	Brug aldrig en bagudvendt barnestol på et sæde der er beskyttet af en aktiv airbag. Død eller alvorlig skade på barnet kan forekomme.
DE	Verwenden Sie NIEMALS einen Kindersitz oder Babyschale gegen die Fahrtrichtung bei AKTIVIERTEM Airbag, TOD oder ERNSTHAFTE VERLETZUNGEN können die Folge sein.
EL	Μη χρησιμοποιείτε ΠΟΤΕ παιδικό κάθισμα με την πλάτη του προς το εμπρός μέρος του αυτοκινήτου, σε μια θέση που προστατεύεται από ΜΕΤΩΠΙΚΟ αερόσακο που είναι ΕΝΕΡΓΟΣ. Αυτό μπορεί να έχει σαν συνέπεια το ΘΑΝΑΤΟ ή το ΣΟΒΑΡΟ ΤΡΑΥΜΑΤΙΣΜΟ του ΠΑΙΔΙΟΥ
EN	NEVER use a rearward facing child restraint on a seat protected by an ACTIVE AIRBAG in front of it, DEATH or SERIOUS INJURY to the CHILD can occur
ES	NO INSTALAR NUNCA EL SISTEMA DE RETENCIÓN PARA NIÑOS DE ESPALDAS AL SENTIDO DE LA CIRCULACIÓN SOBRE UN ASIENTO PROTEGIDO CON UN COJÍN INFLABLE FRONTAL ( AIRBAG ) ACTIVADO. ESTO PUEDE CAUSAR LA MUERTE DEL BEBE O HERIRLO GRAVEMENTE.
ET	Ärge kasutage kunagi lapse turvatooli seljaga sõidusuunas sõiduki istmel mis on kaitstud AKTIVEERITUD TURVAPADJAGA. See võib põhjustada lapsele RASKEID VIGASTUSI või SURMA.
FI	ÄLÄ KOSKAAN aseta lapsen turvaistuinta selkä ajosuuntaan istuimelle, jonka edessä suojana on käyttöön aktivoitu TURVATYNNY. Sen laukeaminen voi aiheuttaa LAPSEN KUOLEMAN tai VAKAVAN LOUKKAANTUMISEN.
FR	NE JAMAIS installer de système de retenue pour enfants faisant face vers l'arrière sur un siège protégé par un COUSSIN GONFLABLE frontal ACTIFÉ. Cela peut provoquer la MORT de l'ENFANT ou le BLESSER GRAVEMENT
HR	NIKADA ne postavljati dječju sjedalicu leđima u smjeru vožnje na sjedalo zaštićeno UKLJUČENIM prednjim ZRAČNIM JASTUKOM. To bi moglo uzrokovati SMRT ili TEŠKU OZLJEDU djeteta.
HU	SOHA ne használjon menetiránynak háttal beszerelt gyermekülést olyan ülésen, amely AKTIVÁLT ÁLLAPOTÚ (BEKAPCSOLT) FRONTLÉGSZÁKKAL van védve. Ez a gyermek halálát vagy súlyos sérülését okozhatja.
IT	NON installare MAI seggiolini per bambini posizionati in senso contrario a quello di marcia su un sedile protetto da un AIRBAG frontale ATTIVATO. Ciò potrebbe provocare la MORTE o FERITE GRAVI al bambino.

LT	<p>NIEKADA neįrengkite vaiko prietaikymo priemonės su atgal atgrežtu vaiku ant sėdynės, kuri saugoma VEIKIANČIOS priekinės ORO PAGALVĖS. Išsiskleidus oro pagalvei vaikas gali būti MIRTINAI arba SUNKIAI TRAUMUOTAS.</p>
LV	<p>NAV PIELĀUJAMS uzstādīt uz aizmuguri vērstu bērnu sēdekļiti priekšējā pasažiera vietā, kurā ir AKTIVIZĒTS priekšējais DROŠĪBAS GAISA SPILVENS. Tas var izraisīt BĒRNA NĀVI vai radīt NOPIETNUS IEVAINOJUMUS.</p>
MT	<p>Qatt m'ghandek thalli tifel/tifla marbut f'siggu dahru lejn l-Airbag attiva, ghaliex tista' tikkawza korriment serju jew anke mewt lit-tifel/tifla</p>
NL	<p>Plaats NOOIT een kinderzitje met de rug in de rijrichting op een zitplaats waarvan de AIRBAG is INGESCHAKELD. Bij het afgaan van de airbag kan het KIND ERNSTIG OF DODELIJK GEWOND raken.</p>
NO	<p>Installer ALDRI et barnesete med ryggen mot kjøretretningen i et sete som er beskyttet med en frontal AKTIVERT KOLLISJONSPUTE, BARNET risikerer å bli DREPT eller HARDT SKADET.</p>
PL	<p>NIGDY nie instalować fotelika dziecięcego w pozycji «tyłem do kierunku jazdy» na siedzeniu wyposażonym w CZŁOWĄ PODUSZKĘ POWIETRZNĄ w stanie AKTYWNYM. W przeciwnym razie dziecko narażone będzie na ŚMIERĆ lub BARDZO POWAŻNE OBRAŻENIA CIAŁA w momencie wyzwolenia poduszki powietrznej</p>
PT	<p>NUNCA instale um sistema de retenção para crianças de costas para a estrada, num banco protegido por um AIRBAG frontal ACTIVADO. Esta instalação poderá provocar FERIMENTOS GRAVES ou a MORTE da CRIANÇA.</p>
RO	<p>Nu instalati NICIODATA un sistem de retinere pentru copii, dispus cu spatele in directia de mers, pe un loc din vehicul protejat cu AIRBAG frontal ACTIVAT. Aceasta ar putea provoca MOARTEA COPILULUI sau RANIREA lui GRAVA.</p>
RU	<p>ВО ВСЕХ СЛУЧАЯХ ЗАПРЕЩАЕТСЯ использовать обращенное назад детское удерживающее устройство на сиденье, защищенном ФУНКЦИОНИРУЮЩЕЙ ПОДУШКОЙ БЕЗОПАСНОСТИ, установленной перед этим сиденьем. Это может привести к ГИБЕЛИ РЕБЕНКА или НАНЕСЕНИЮ ЕМУ СЕРЬЕЗНЫХ ТЕЛЕСНЫХ ПОВРЕЖДЕНИЙ</p>
SK	<p>NIKDY nepoužívajte na prednom sedadle chránenom AKTÍVNYM AIRBAGOM detské zadržiavacie zariadenie umiestnené v proti smere jazdy. Môže to spôsobiť SMRT, alebo VÁŽNE ZRANENIE DIETATA.</p>
SL	<p>NIKOLI ne nameščajte otroškega sedeža s hrbtom v smeri vožnje, če je VARNOSTNA BLAZINA pred sprednjim sopotnikovim sedežem AKTIVIRANA. Takšna namestitve lahko povzroči SMRT OTROKA ali HUDE POŠKODBE.</p>
SR	<p>NIKADA ne koristite dečje sedišta koje se okreće unazad na sedištu zaštićenim AKTIVNIM VAZDUŠNIM JASTUKOM ispred njega, jer mogu nastupiti SMRT ili OZBILJNA POVREDA DETETA.</p>
SV	<p>Använd ALDRIG en bakåtvänd barnstol i ett säte skyddat av en AKTIV AIRBAG framför det. Det kan orsaka ALLVARLIGA eller DÖDLIGA skador på barnet.</p>
TR	<p>KESİNLİKLE HAVA YASTIĞI AKTİF olan ön koltuğa yüzü arkaya dönük bir çocuk koltuğu yerleştirmeyiniz. Bu ÇOCUĞUN ÖLMESİNE veya ÇOK AĞIR YARALANMASINA sebep olabilir.</p>

В данном руководстве представлено описание автомобиля в самой полной комплектации.

На любой реализуемой модели может быть установлена лишь часть оборудования - в зависимости от варианта исполнения, уровней комплектации и характеристик автомобиля, предназначенных для страны, в которую он поставляется.

Описания и рисунки даны без принятия на себя каких-либо обязательств. Компания CITROËN оставляет за собой право вносить изменения в свои модели и их оборудование, не указывая их в настоящем руководстве.

Данное руководство является неотъемлемой частью вашего автомобиля. При перепродаже автомобиля не забудьте вручить данное руководство новому владельцу.

Компания CITROËN свидетельствует, что, во исполнение Правил Европейского Сообщества (Директива ЕЭС 2000/53) в части, касающейся вышедших из употребления транспортных средств, она отвечает предписанным этим документом задачам, и что в производстве реализуемой ею продукции используются материалы вторичной переработки. Перепечатка и перевод руководства в полном объеме или его части без письменного разрешения компании CITROËN запрещены.

Отпечатано в России

Russe

12-12

Automobiles CITROËN

Siège social : 6 rue Fructidor - 75835 Paris Cedex 17 - France

TÉL. : +33 (0) 1 58 79 79 79 - [www.citroën.fr](http://www.citroën.fr)

S.A. au capital de 16 000 000 € - R.C.S. Paris 642 050 199 - Siret 642 050 199 00 990 - APE 741 J



# 13.C8.0180

## Russe

2013 – DOCUMENTATION DE BORD

4Deconcept

Diadeis

Seenk

Edipro