

# Руководство по эксплуатации EXPLORER 2013



<b>Содержание</b>	<b>1</b>
<b>Введение</b>	<b>9</b>
<b>Обеспечение безопасности детей</b>	<b>19</b>
Установка детского сиденья . . . . .	23
Детские автокресла-бустеры . . . . .	26
Установка детских сидений . . . . .	26
Замки системы блокировки дверей от открывания детьми . . . . .	38
<b>Ремни безопасности</b>	<b>39</b>
Пристегивание ремней безопасности . . . . .	42
Регулировка высоты ремня безопасности . . . . .	46
Предупреждающий световой и звуковой сигнал непристегнутого ремня безопасности . . . . .	46
Устройство напоминания о необходимости пристегнуть ремень безопасности . . . . .	47
Техническое обслуживание детских удерживающих устройств и ремней безопасности . . . . .	50
<b>Система персональной безопасности</b>	<b>51</b>
<b>Вспомогательная удерживающая система</b>	<b>53</b>
Надувные подушки безопасности водителя и пассажира . . . . .	55
Система определения занятости сиденья переднего пассажира . . . . .	58
Боковые надувные подушки безопасности . . . . .	61
Боковые занавесы системы надувных подушек безопасности Safety Canopy . . . . .	63
Датчики удара и предупреждающий индикатор надувной подушки безопасности . . . . .	66
Утилизация надувных подушек безопасности . . . . .	68
<b>Ключи и дистанционное управление</b>	<b>69</b>
Общая информация о радиочастотах . . . . .	69
Пульт дистанционного управления . . . . .	70
Ключи . . . . .	70
Замена утерянного ключа или пульта дистанционного управления . . . . .	75

---

<b>МуKey</b>	<b>76</b>
Настройки, МуKey . . . . .	76
Создание. . . . .	77
Удаление . . . . .	78
Состояние системы. . . . .	79
Дистанционный запуск двигателя, МуKey . . . . .	79
Поиск и устранение неисправностей, МуKey . . . . .	80
<b>Замки</b>	<b>81</b>
Запирание и отпирание. . . . .	81
<b>Безопасность</b>	<b>91</b>
Пассивная противоугонная система SecuriLock® . . . . .	91
<b>Рулевое колесо</b>	<b>94</b>
Регулировка рулевого колеса . . . . .	94
Кнопки управления на рулевом колесе . . . . .	95
<b>Педали</b>	<b>98</b>
Регулируемые педали . . . . .	98
<b>Стеклоочистители и стеклоомыватели</b>	<b>99</b>
Стеклоочистители ветрового стекла. . . . .	99
Омыватели ветрового стекла . . . . .	99
Стеклоочиститель и омыватель заднего окна . . . . .	100
<b>Освещение</b>	<b>101</b>
Управление освещением. . . . .	101
Система автоматического управления включением внешнего освещения. . . . .	102
Регулятор яркости подсветки панели приборов . . . . .	103
Задержка выключения фар. . . . .	104
Передние противотуманные фары . . . . .	105
Указатели поворота . . . . .	105
Плафоны освещения салона . . . . .	106

## Содержание

3

---

<b>Окна и зеркала</b>	<b>109</b>
Окна с электроприводом стекол . . . . .	109
Наружные зеркала . . . . .	111
Внутренние зеркала . . . . .	113
Солнцезащитные козырьки. . . . .	113
Прозрачный люк. . . . .	114
<b>Щиток приборов</b>	<b>116</b>
Измерительные приборы . . . . .	116
Предупреждающие сигналы и индикаторы . . . . .	117
Звуковые предупреждающие сигналы. . . . .	123
<b>Информационные дисплеи</b>	<b>124</b>
Органы управления. . . . .	124
Бортовой компьютер . . . . .	128
Информационные сообщения . . . . .	139
<b>Аудиосистема</b>	<b>156</b>
Система MyFord™. . . . .	158
Дополнительное гнездо входа . . . . .	167
USB-порт . . . . .	169
<b>Система управления микроклиматом</b>	<b>170</b>
Система отопления и кондиционирования воздуха с ручным управлением . . . . .	170
Двухзонная система автоматического управления микроклиматом. . . . .	172
Дополнительная система управления микроклиматом для пассажиров . . . . .	177
Обогреватель заднего стекла . . . . .	180
Воздушный фильтр салона . . . . .	181

---

<b>Сиденья</b>	<b>184</b>
Правильная посадка . . . . .	184
Подголовники . . . . .	185
Сиденья с ручной регулировкой . . . . .	188
Сиденья с электроприводом регулировки . . . . .	190
Функция запоминания . . . . .	191
Обогрев сидений . . . . .	193
Обогреваемые и вентилируемые сиденья . . . . .	194
Задние сиденья . . . . .	196
<b>Дополнительные гнезда электропитания</b>	<b>208</b>
<b>Вещевые отделения</b>	<b>211</b>
Центральная консоль . . . . .	211
Потолочная консоль . . . . .	211
<b>Запуск и остановка двигателя</b>	<b>212</b>
Выключатель зажигания . . . . .	213
Нагреватель блока цилиндров . . . . .	216
<b>Топливо и заправка топливом</b>	<b>218</b>
Качество топлива . . . . .	219
Полная выработка топлива . . . . .	221
Заправка топливом . . . . .	222
Расход топлива . . . . .	224
<b>Коробка передач</b>	<b>231</b>
Автоматическая коробка передач . . . . .	231
Система помощи при трогании на подъеме . . . . .	237
<b>Привод на четыре колеса (4WD) (при наличии)</b>	<b>239</b>
Привод на четыре колеса . . . . .	239
<b>Тормозная система</b>	<b>250</b>
Тормозная система . . . . .	250
Советы по управлению автомобилем с антиблокировочной системой тормозов . . . . .	251
Стояночный тормоз . . . . .	252



## Содержание

5

---

<b>Система контроля тягового усилия</b>	<b>253</b>
Система Traction Control™ . . . . .	253
<b>Система поддержания устойчивости</b>	<b>254</b>
Система AdvanceTrac® . . . . .	255
<b>Адаптация к дорожным условиям</b>	<b>256</b>
Система контролируемого спуска . . . . .	257
<b>Системы помощи при парковке</b>	<b>260</b>
Система датчиков . . . . .	260
Активная система помощи при парковке . . . . .	262
Система камер заднего вида . . . . .	268
<b>Система круиз-контроля</b>	<b>274</b>
Использование системы круиз-контроля . . . . .	274
Использование системы адаптивного круиз-контроля . . . . .	276
<b>Системы помощи водителю</b>	<b>286</b>
Предупреждение водителя . . . . .	286
Система мониторинга мертвых зон (BLIS) и система предупреждения о помехе сбоку (CTA) . . . . .	288
Система предупреждения столкновений . . . . .	294
Рулевое управление . . . . .	298
<b>Перевозка грузов</b>	<b>300</b>
Разделительная сетка багажного отделения . . . . .	300
Багажники и устройства для перевозки грузов на крыше . . . . .	300
Нагрузка автомобиля . . . . .	302
<b>Буксировка</b>	<b>311</b>
Буксировка прицепа . . . . .	311
Аварийная буксировка . . . . .	319
Рекреационная буксировка . . . . .	320

---

<b>Советы по управлению автомобилем</b>	<b>322</b>
Экономичный стиль вождения . . . . .	322
Напольные коврики . . . . .	324
<b>Аварийные ситуации</b>	<b>326</b>
Аварийная световая сигнализация . . . . .	326
Отключение топливного насоса . . . . .	326
Запуск двигателя от внешнего источника электропитания . . . . .	327
<b>Предохранители</b>	<b>330</b>
Замена предохранителя . . . . .	330
Таблица технических характеристик предохранителей . . . . .	331
<b>Обслуживание</b>	<b>344</b>
Общие сведения . . . . .	344
Компоненты моторного отсека . . . . .	346
Масляный щуп двигателя . . . . .	348
Проверка уровня масла в двигателе . . . . .	348
Проверка уровня охлаждающей жидкости двигателя . . . . .	349
Проверка трансмиссионной жидкости для автоматической коробки передач . . . . .	357
Проверка тормозной жидкости . . . . .	362
Проверка уровня жидкости рулевого привода с усилителем . . . . .	362
Топливный фильтр . . . . .	362
Проверка уровня жидкости омывателя . . . . .	363
Аккумуляторная батарея . . . . .	363
Проверка щеток стеклоочистителей . . . . .	366
Воздушный (-е) фильтр (-ы) . . . . .	368
Регулировка света фар . . . . .	370
Замена лампы . . . . .	372
Таблица технических характеристик ламп . . . . .	377

## Содержание

7

---

<b>Уход за автомобилем</b>	<b>379</b>
Чистящие средства . . . . .	.379
Мойка кузова . . . . .	.379
Полировка восковой пастой . . . . .	.381
Устранение незначительных повреждений лакокрасочного покрытия . . . . .	.382
Очистка двигателя . . . . .	.382
Очистка стекол и щеток стеклоочистителей . . . . .	.383
Чистка салона . . . . .	.384
Очистка стекол панели приборов и щитка приборов . . . . .	.384
Чистка кожаных сидений . . . . .	.385
Очистка легкосплавных колесных дисков . . . . .	.386
Хранение автомобиля . . . . .	.387
<b>Колеса и шины</b>	<b>390</b>
Уход за шинами . . . . .	.393
Использование цепей противоскольжения . . . . .	.412
Система контроля давления в шинах (TPMS) . . . . .	.413
Замена колеса . . . . .	.418
Технические характеристики . . . . .	.427
Момент затяжки гайки колеса . . . . .	.427
<b>Заправочные объемы и технические характеристики</b>	<b>428</b>
Технические характеристики двигателя . . . . .	.428
Номера деталей . . . . .	.433
Паспортная табличка автомобиля . . . . .	.434
Обозначение кода коробки передач . . . . .	.435
<b>Плановое техническое обслуживание</b>	<b>436</b>
Плановое техническое обслуживание и ведение журнала . . . . .	.442
<b>SYNC®</b>	<b>457</b>
Первое сопряжение телефона . . . . .	.463



---

<b>Функция MyFord Touch® (при наличии)</b>	<b>501</b>
Дисплей информационно-развлекательной системы . . . . .	508
Функция распознавания речи. . . . .	510
Прослушивание музыки . . . . .	516
Функции телефона . . . . .	528
Информационное меню . . . . .	536
Настройки . . . . .	537
Функции системы управления микроклиматом . . . . .	550
Навигационная система. . . . .	555
<b>Приложения</b>	<b>567</b>
<b>Предметный указатель</b>	<b>592</b>

Информация в настоящем документе была точной на момент подписания в печать. Мы постоянно прикладываем усилия к совершенствованию продукции и оставляем за собой право изменять технические характеристики, конструкцию или оборудование без предварительного уведомления. Запрещается воспроизводить этот документ полностью или частично, передавать, хранить в информационных системах или переводить на любой язык, в любой форме и любым способом без предварительного письменного разрешения с нашей стороны. Исключая возможные ошибки и пропуски.

## О ДАННОМ РУКОВОДСТВЕ

Благодарим вас за то, что вы остановили свой выбор на автомобиле марки Ford. Рекомендуем уделить время и ознакомиться с данным руководством, чтобы узнать возможности вашего автомобиля. Чем лучше знаете вы свой автомобиль, тем безопаснее и приятнее вождение.



**ПРЕДОСТЕРЕЖЕНИЕ:** Соблюдайте должную осторожность и будьте внимательны при управлении своим автомобилем и использовании его функций.

**Примечание.** В данном руководстве описаны функции и дополнительное оборудование всего модельного ряда автомобилей, часть из которого еще не установлена на все модели. Поэтому некоторое дополнительное оборудование, упомянутое в данном руководстве, может быть не установлено и на вашем автомобиле.

**Примечание.** Некоторые иллюстрации из данного руководства могут использоваться в руководствах нескольких моделей, несколько отличаясь от того оборудования, что установлено на вашем автомобиле. Тем не менее, основная информация о том, что показано на этих иллюстрациях, всегда верна.

**Примечание.** При использовании и эксплуатации вашего автомобиля строго соблюдайте все нормы действующего законодательства и требования нормативных документов.

**Примечание.** В случае продажи автомобиля данное руководство необходимо передать новому владельцу. Оно является неотъемлемой принадлежностью автомобиля.

В данном руководстве некоторые элементы конструкции могут сопровождаться определениями «левый» и «правый». Сторона определяется из положения на сиденье водителя «лицом по ходу движения».

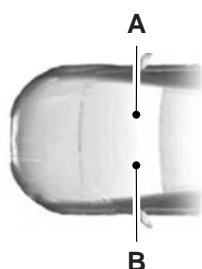

А. Правая сторона

В. Левая сторона

### Защита окружающей среды



Вы должны внести свой вклад в охрану окружающей среды. Правильное использование автомобиля и утилизация отходов, чистящих и смазочных материалов в соответствии с требованиями нормативных документов — важные шаги на пути к этой цели.

### СЛОВАРЬ УСЛОВНЫХ СИМВОЛОВ



**ПРЕДОСТЕРЕЖЕНИЕ:** Несоблюдение инструкций, отмеченных предупреждающим символом, повышает риск смертельного исхода или получения серьезных травм как для вас самих, так и для других людей.

Ниже приведены несколько символов, которые вы можете увидеть на вашем автомобиле.

Сим-вол	Описание	Сим-вол	Описание	Сим-вол	Описание
	Предупреждение об опасности		См. руководство по эксплуатации		Антиблокировочная система тормозов
	Не допускайте курения, искр и открытого пламени		Аккумуляторная батарея		Кислота для аккумуляторной батареи

Сим-вол	Описание	Сим-вол	Описание	Сим-вол	Описание
	Тормозная жидкость – не на нефтяной основе		Тормозная система		Воздушный фильтр салона
	Проверьте топливную крышку		Включение/выключение функции блокировки двери от открывания детьми		Нижнее анкерное крепление детского сиденья
	Анкерное крепление верхнего страховочного ремня детского сиденья		Система круиз-контроля		Не открывайте в горячем состоянии
	Воздушный фильтр двигателя		Охлаждающая жидкость двигателя		Температура охлаждающей жидкости двигателя
	Моторное масло		Взрывоопасный газ		Предупреждение о работающем вентиляторе
	Пристегните ремень безопасности		Передняя надувная подушка безопасности		Передние противотуманные фары

Сим-вол	Описание	Сим-вол	Описание	Сим-вол	Описание
	Сброс давления в топливном насосе		Блок предохранителей		Аварийная световая сигнализация
	Обогреваемое заднее стекло		Внутренняя ручка открывания багажного отделения		Домкрат
	Управление освещением		Предупреждение о низком давлении воздуха в шинах		Поддерживайте предусмотренный уровень жидкости
	Тревожная сигнализация		Система помощи при парковке		Система стояночного тормоза
	Жидкость рулевого привода с усилителем		Окна с электроприводом стекол (передние/задние)		Блокировка окон с электроприводом стекол
	Предупреждение о приближении срока техобслуживания двигателя		Боковая надувная подушка безопасности		Система поддержания устойчивости
	Устранение обледенения/запотевания ветрового стекла		Омыватель и стеклоочиститель ветрового стекла		

## ЗАПИСЬ ДАННЫХ

### Запись данных по обслуживанию

Устройства для записи данных по обслуживанию, установленные на вашем автомобиле, предназначены для сбора и хранения диагностической информации о вашем автомобиле. Это может включать информацию о работе или состоянии различных систем и модулей вашего автомобиля, таких как двигатель, дроссельная заслонка, система рулевого управления или тормозная система. В целях выполнения качественной диагностики и технического обслуживания вашего автомобиля компания Ford Motor Company, Ford of Canada, а также центры по техническому обслуживанию и ремонту могут осуществлять доступ или предоставлять друг другу диагностическую информацию, полученную при непосредственном подключении к вашему автомобилю при выполнении работ по диагностике или техническому обслуживанию. Кроме того, компания Ford Motor Company, Ford of Canada, а также центры по техническому обслуживанию и ремонту могут осуществлять доступ или предоставлять друг другу данные в целях усовершенствования конструкции автомобиля во время ваших посещений для технического обслуживания или ремонта. Только для США (при наличии) — Если вы намерены использовать функцию SYNC® Vehicle Health Report, вы соглашаетесь с тем, что компания Ford Motor Company, а также авторизованные центры технического обслуживания Ford могут получать определенную диагностическую информацию в электронном виде и использовать ее в любых целях. Для получения более подробной информации см. SYNC®.

### Регистрация данных о событиях

Данный автомобиль оснащен регистратором данных о событиях (EDR). Регистратор (EDR) предназначен для записи данных, полученных в определенных аварийных или близких к ним ситуациях, таких как срабатывание надувных подушек безопасности или столкновение с дорожным заграждением. Эти данные в дальнейшем помогут оценить функционирование систем автомобиля в таких ситуациях. Регистратор (EDR) обеспечивает запись данных, относящихся к системам динамической стабилизации и безопасности автомобиля, в течение короткого периода времени, обычно не более 30 секунд. Конструкция регистратора (EDR) данного автомобиля предназначена для фиксации следующих данных:

- работа различных систем вашего автомобиля;
- были ли пристегнуты ремни безопасности водителя и пассажира;



- сам факт и степень нажатия педали акселератора и/или тормоза;
- скорость движения автомобиля;
- угол поворота рулевого колеса.

Эти данные помогают лучше понять те условия, которые приводят к авариям и получению травм.

**Примечание.** Фиксация данных регистратором (EDR) автомобиля осуществляется только при возникновении аварийной ситуации. В нормальном режиме движения никакие данные не регистрируются, в том числе не ведется запись персональных данных (например, имени, пола, возраста и места аварии) (см. ограничения по распространению личных данных при использовании функций 911 Assist и Traffic, Directions and Information, приведенные ниже). Однако уполномоченные стороны, например правоохранительные органы, могут воспользоваться данными регистратора EDR и личными данными, которые обычно требуются для проведения расследования по факту аварии.

Для считывания данных, зафиксированных регистратором EDR, необходимо специальное оборудование, а также доступ к системам автомобиля или регистратору EDR. Помимо производителя автомобиля, возможность считывания информации такого рода могут иметь и другие стороны, например, правоохранительные органы, оснащенные специальным оборудованием и получившие доступ к системам автомобиля или к регистратору EDR. Компания Ford Motor Company и Ford of Canada не используют информацию, зафиксированную регистратором данных о событиях, без согласия владельца автомобиля, кроме случаев, когда это необходимо сделать на основании решения суда, по требованию правоохранительных или других государственных органов, а также третьих сторон, действующих на основании закона. Другие стороны могут получать доступ к информации независимо от Ford Motor Company и Ford of Canada.

**Примечание.** В той части, в какой любой закон, относящийся к регистраторам данных о событиях, применим к системе SYNC® или ее функциям, пожалуйста, обратите внимание на следующее. После включения (перевода в положение ON) системы 911 Assist (при наличии) информация об аварии автомобиля, повлекшей срабатывание надувной подушки безопасности или (в некоторых автомобилях) активацию функции отключения топливного насоса, может передаваться самой системой службам экстренной помощи при помощи сопряженного и подключенного сотового телефона.

Некоторые версии или обновления функции 911 Assist могут также включать функцию электронного или голосового информирования операторов службы 911 о местонахождении автомобиля (широта и долгота) и/или передачи другой информации об автомобиле, аварии или персональных данных о водителе и пассажирах, чтобы помочь операторам службы 911 обеспечить возможность оказания наиболее адекватных услуг. Если вы не хотите раскрывать эту информацию, отключите функцию 911 Assist. Для получения более подробной информации см. SYNC®.

Кроме того, когда вы подключаетесь к системе Traffic, Directions and Information (при наличии, только для США), система использует технологию GPS и высокотехнологичные датчики автомобиля для сбора данных о текущем местонахождении автомобиля, а также направлении и скорости движения («данные о движении автомобиля») только в той степени, в какой это необходимо для предоставления вам рекомендаций, информации о дорожном движении или деловой информации по вашему запросу. Если вы не хотите, чтобы компания Ford или ее сторонние подрядчики получали эту информацию, не включайте данную функцию. Ford Motor Company и ее сторонние подрядчики, предоставляющие такую информацию, не сохраняют данные о движении вашего автомобиля. Для получения более подробной информации см. условия предоставления услуги пользования функцией Traffic, Directions and Information. Для получения более подробной информации см. SYNC®.

### **РЕКОМЕНДАЦИИ ПО ЗАМЕНЕ ДЕТАЛЕЙ**

Ваш автомобиль изготовлен в соответствии с самыми высокими стандартами с использованием деталей высокого качества. При прохождении планового технического обслуживания или ремонта мы рекомендуем требовать использование только оригинальных запасных частей Ford и Motorcraft. Оригинальные запасные части Ford и Motorcraft легко распознать по изображению торговых марок Ford, FoMoCo или Motorcraft как на самих запасных частях, так и на их упаковке.

### **Плановое техническое обслуживание и ремонты механической части**

Один из самых оптимальных вариантов поддержания вашего автомобиля в исправном состоянии в течение многих лет — техническое обслуживание в соответствии с нашими рекомендациями и с использованием запасных частей, которые соответствуют техническим требованиям, указанным в руководстве по эксплуатации. Оригинальные запасные части Ford и Motorcraft соответствуют этим техническим требованиям или превосходят их.

**Послеаварийные ремонты**

Мы надеемся, вам удастся избежать аварий, однако они все же случаются. Оригинальные запасные части Ford для послеаварийных ремонтов соответствуют самым строгим требованиям по размерам, лакокрасочному покрытию, прочности, коррозионной стойкости и сопротивлению вдавливанию. При создании наших автомобилей мы закладываем такой уровень качества этих деталей, который обеспечивает предусмотренный уровень безопасности автомобиля как единой системы. Оптимальный способ обеспечения такого уровня безопасности — использование оригинальных запасных частей Ford для послеаварийных ремонтов.

**Гарантия на запасные части**

Гарантия Ford распространяется только на оригинальные запасные части Ford и Motorcraft. Гарантия Ford может не распространяться на повреждения вашего автомобиля вследствие выхода из строя неоригинальной запасной части. Дополнительная информация приведена в условиях гарантии Ford.

**ОСОБЫЕ ПРИМЕЧАНИЯ****Ограниченная гарантия на новый автомобиль**

Подробное описание того, что подпадает и что не подпадает под действие ограниченной гарантии на новый автомобиль, приведено в условиях гарантийного полиса, предоставляемого вам вместе с руководством по эксплуатации.

**Особые инструкции**

Для обеспечения дополнительной безопасности ваш автомобиль оснащен сложным электронным оборудованием управления.



**ПРЕДОСТЕРЕЖЕНИЕ:** Внимательно ознакомьтесь с разделом *Вспомогательная удерживающая система подушек и ремней безопасности*. Несоблюдение конкретных предупреждений и инструкций может привести к травмам.



**ПРЕДОСТЕРЕЖЕНИЕ: ЗАПРЕЩАЕТСЯ** установка обращенных назад детских сидений или люлек безопасности на сиденье пассажира перед активированной подушкой безопасности.

### **Примечание для владельцев пикапов и автомобилей специального назначения**



**ПРЕДОСТЕРЕЖЕНИЕ:** Автомобили специального назначения отличаются значительно большим риском опрокидывания по сравнению с другими типами автомобилей.

Перед началом использования автомобиля внимательно ознакомьтесь с руководством по эксплуатации. Ваш автомобиль не является легковым. Неправильное управление вашим автомобилем, как и другими автомобилями этого типа, может привести к утрате контроля над автомобилем, его опрокидыванию, получению травм или смертельному исходу.

### **Использование вашего автомобиля в качестве снегоуборщика**

**Не используйте данный автомобиль для уборки снега.**

Ваш автомобиль не укомплектован снегоотвалом.

### **Использование автомобиля в качестве кареты скорой помощи**

**Не используйте данный автомобиль в качестве кареты скорой помощи.**

Данный автомобиль не укомплектован пакетом переоборудования в автомобиль скорой помощи Ford.

### **ОБОРУДОВАНИЕ МОБИЛЬНОЙ СВЯЗИ**

Использование устройств мобильной связи становится все более важным как при ведении бизнеса, так и в личной жизни. Вместе с тем, при использовании такого оборудования не следует идти на компромисс в том, что касается собственной безопасности или безопасности других лиц. При правильном использовании мобильная связь может повысить личную безопасность, особенно в чрезвычайных ситуациях. Безопасность должна иметь первостепенное значение при использовании оборудования мобильной связи, чтобы не свести к нулю все выгоды такой связи.

Оборудование мобильной связи включает в себя, помимо прочего, мобильные телефоны, пейджеры, портативные устройства для работы с электронной почтой, устройства для отправки текстовых сообщений и портативные приемопередающие радиостановки.



**ПРЕДОСТЕРЕЖЕНИЕ:** Вождение с отвлеченным вниманием может привести к потере контроля над автомобилем, авариям и травмам. Мы настоятельно рекомендуем соблюдать крайнюю осторожность при использовании любых устройств, которые могут отвлечь ваше внимание от дороги. Безопасная эксплуатация своего автомобиля — ваша первоочередная ответственность. Мы рекомендуем воздержаться от использования любых портативных устройств во время вождения и призываем по возможности использовать системы с голосовым управлением. Обязательно ознакомьтесь с применимым местным законодательством, регулирующим использование электронных устройств во время вождения.

#### **ДОПОЛНИТЕЛЬНАЯ ИНФОРМАЦИЯ ОБ ЭКСПОРТИРУЕМЫХ АВТОМОБИЛЯХ (НЕ ДЛЯ РЫНКА США И КАНАДЫ)**

Автомобиль, реализуемый в конкретном регионе мира, может быть оснащен функциями и опциями, которые отличаются от описанных в данном руководстве. Данное руководство может дополняться приложением, предназначенным для конкретного рынка. Это приложение предназначено для предоставления информации по уникальным функциям вашего автомобиля, его техническим характеристикам, а также соответствующих рекомендаций. Данное руководство по эксплуатации подготовлено преимущественно для использования на рынках США и Канады. Функции и оборудование, приведенные в нем в качестве стандартных, могут отличаться от использованных на автомобилях, подготовленных для экспорта. **В данном руководстве по эксплуатации приведена и другая необходимая информация, включая информацию по технике безопасности.**

### ОБЩИЕ СВЕДЕНИЯ

В следующем разделе приведены указания по правильному использованию детских удерживающих устройств.



**ПРЕДОСТЕРЕЖЕНИЕ:** Перед началом поездки всегда необходимо убедиться в том, что ваш ребенок надежно зафиксирован в удерживающем устройстве, соответствующем его росту, возрасту и весу. Детские удерживающие устройства должны приобретаться отдельно от автомобиля. Несоблюдение данных инструкций и указаний может значительно повысить риск получения вашим ребенком серьезных травм или привести к смертельному исходу.





**ПРЕДОСТЕРЕЖЕНИЕ:** Все дети различаются по комплекции. Рекомендации по использованию удерживающих устройств основаны на пороговых величинах роста, возраста и веса детей, полученных в Национальном управлении по безопасности движения автотранспорта США и других организациях обеспечения безопасности. Они могут быть также основаны на минимальных требованиях, установленных законодательством. Ford рекомендует получить консультацию сертифицированного технического специалиста по безопасности детей Национального управления по безопасности движения автотранспорта США (CPST), а также вашего педиатра. Это сможет стать гарантией того, что детское сиденье подходит не только для вашего ребенка, но и для вашего автомобиля, и может быть надежно установлено в нем. Местонахождение пунктов по установке детских кресел, а также информацию о технических специалистах по обеспечению безопасности детей можно узнать по бесплатному номеру в Национальном управлении по безопасности движения автотранспорта США 1-888-327-4236 или на веб-сайте <http://www.nhtsa.dot.gov>. В Канаде следует обратиться в местное отделение службы скорой помощи Святого Иоанна для получения консультации технического специалиста по обеспечению безопасности пассажиров-детей. За дополнительной информацией необходимо обратиться в министерство транспорта вашей провинции, зайти на веб-сайт службы скорой помощи Святого Иоанна или позвонить в Министерство транспорта Канады по номеру 1-800-333-0371 (<http://www.tc.gc.ca>). Неправильная фиксация детей в детских креслах безопасности, предназначенных для использования детьми соответствующего роста, возраста и веса, может значительно увеличить опасность получения вашим ребенком серьезных травм или смертельного исхода.

<b>Рекомендации по использованию детских удерживающих устройств</b>		
	<b>Рост, вес или возраст ребенка</b>	<b>Рекомендуемый тип удерживающего устройства</b>
Дети дошкольного возраста	Дети весом 40 фунтов (18 кг) или меньше (обычно дети четырех лет или младше).	Используйте детское сиденье (иногда называемое сиденье для ребенка, откидное сиденье или кресло для ребенка).
Маленькие дети	Дети более старшего возраста, чем в предыдущей категории, или дети, которым детское сиденье уже не подходит по параметрам (обычно это дети ростом менее 4 футов 9 дюймов (1,45 м) старше четырех (4) и младше двенадцати (12) лет, а также дети весом от 40-80 фунтов (18-36 кг) до 100 фунтов (45 кг), если производитель рекомендует использовать для них удерживающие устройства).	Используйте автокресло-бустер с креплением ремнем безопасности.

Рекомендации по использованию детских удерживающих устройств		
	Рост, вес или возраст ребенка	Рекомендуемый тип удерживающего устройства
Дети более крупной комплектации	Дети, которым автокресло-бустер с креплением при помощи ремня безопасности уже не подходит по комплектации (обычно это дети, достигшие роста 4 футов 9 дюймов (1,45 м) или выше, весящие 80-100 фунтов (36-45 кг), если производитель рекомендует использовать для них удерживающие устройства).	Используйте ремень безопасности. Поясная лямка ремня безопасности должна удобно располагаться поперек бедер ребенка, плечевая лямка ремня безопасности должна проходить по центру тела через плечо и грудь ребенка, спинка кресла должна быть в вертикальном положении.

- Если вы находитесь в США или Канаде, то обязаны правильно использовать детские сиденья для детей дошкольного возраста в соответствии с законодательством.
- Во многих штатах США и провинциях Канады действует требование использования одобренных автокресел-бустеров при перевозке детей, не достигших восьми лет, ростом менее 4 футов 9 дюймов (1,45 м), весящих менее 80 фунтов (36 кг). Ознакомьтесь с особыми требованиями, предъявляемыми местным или федеральным законодательством к перевозке детей в вашем автомобиле.
- Детей до двенадцати (12) лет и младше следует перевозить на заднем сиденье автомобиля, надежно зафиксировав их при помощи удерживающих устройств. Статистика автомобильных аварий показывает, что наиболее безопасным для детей является не переднее, а заднее сиденье. Дополнительную информацию о *Системе определения занятости сиденья переднего пассажира см. в разделе «Вспомогательная удерживающая система подушек и ремней безопасности».*

## УСТАНОВКА ДЕТСКОГО СИДЕНЬЯ

 **ПРЕДОСТЕРЕЖЕНИЕ:** Получите консультацию у своего авторизованного дилера по вопросу последних рекомендаций компании Ford относительно детских сидений.

 **ПРЕДОСТЕРЕЖЕНИЕ:** Чрезвычайно опасно! Запрещается устанавливать обращенное назад детское удерживающее устройство на сиденье, перед которым установлена надувная подушка безопасности!

 **ПРЕДОСТЕРЕЖЕНИЕ:** При использовании детского сиденья с опорной ножкой убедитесь в том, что ножка надежно опирается о пол.

 **ПРЕДОСТЕРЕЖЕНИЕ:** При использовании детского сиденья с ремнем безопасности проследите, чтобы ремень не провисал и не перекручивался.

**Примечание:** Детское сиденье должно вплотную прилегать к сиденью автомобиля. Возможно, потребуется поднять или снять подголовник. См. информацию о подголовниках в разделе «Сиденья».

**Примечание.** При использовании детского сиденья на сиденье переднего пассажира последнее необходимо перевести в крайнее заднее положение. Если не удастся затянуть поясную лямку ремня безопасности без провисания, установите спинку сиденья в полностью вертикальное положение и увеличьте высоту сиденья.

Установка детского сиденья					
Размещение на сиденьях	Весовые категории (вес и возраст ребенка)				
	0	0+	1	2	3
	До 10 кг	До 13 кг	9–18 кг	15–25 кг	22–36 кг
Передние сиденья	X	X	U1	U1	U1
Задние сиденья	U	U	U	U	U

**X** Не подходит для детей данной весовой категории.

**U1** Подходит для универсальной категории обращенных вперед детских удерживающих устройств, одобренных для детей данной весовой категории. Однако мы рекомендуем перевозить детей на заднем сиденье в подходящем, одобренном к применению детском

удерживающем устройстве. Никогда не устанавливайте обращенной назад детское сиденье перед активированной надувной подушкой безопасности. При установке обращенного вперед детского сиденья на переднем сиденье отодвиньте это сиденье как можно дальше назад.

**U** Подходит для универсальной категории обращенных вперед детских удерживающих устройств, одобренных для детей данной весовой категории.

Детские сиденья ISOFIX			
Размещение на сиденьях		Весовые категории (вес и возраст ребенка)	
		0+	1
		Лицом назад	Лицом вперед
		До 13 кг	9–18 кг
Переднее сиденье	Размерный класс	Не оборудованное системой ISOFIX	
	Тип сиденья		
Боковые сиденья второго ряда, ISOFIX	Размерный класс	C, D, E*	A, B, B1, C, D*
	Класс сидений	IL	IL, IUF
Центральное сиденье второго ряда и сиденье третьего ряда на стороне водителя	Размерный класс	Не оборудованное системой ISOFIX	
	Класс сидений		

**IL** Подходит для определенных детских удерживающих систем полууниверсальной категории, устанавливаемых на анкерные крепления ISOFIX. Ознакомьтесь с перечнем рекомендаций поставщиков детских удерживающих систем, устанавливаемых в автомобиле.

**IUF** Подходит для обращенных вперед детских удерживающих систем универсальной категории, устанавливаемых на анкерные крепления ISOFIX, одобренных для детей данной весовой категории и размерного класса ISOFIX.

\*Размерный класс ISOFIX детских удерживающих систем универсальной и полууниверсальной категории определяется прописными буквами от А до G. Идентификационные буквы указаны на детских удерживающих системах, устанавливаемых на анкерные крепления ISOFIX.

### ДЕТСКИЕ АВТОКРЕСЛА-БУСТЕРЫ

 **ПРЕДОСТЕРЕЖЕНИЕ:** Не устанавливайте автокресло-бустер или автосиденье-бустер только при помощи поясной лямки ремня безопасности.

 **ПРЕДОСТЕРЕЖЕНИЕ:** Не устанавливайте автокресло-бустер или автосиденье-бустер при помощи провисающего или перекрученного ремня безопасности.

 **ПРЕДОСТЕРЕЖЕНИЕ:** Не пропускайте ремень безопасности под рукой ребенка или за его спиной.

 **ПРЕДОСТЕРЕЖЕНИЕ:** Не используйте подушки, книги или полотенца для увеличения высоты сидения вашего ребенка.

 **ПРЕДОСТЕРЕЖЕНИЕ:** Ребенок должен сидеть прямо.

 **ПРЕДОСТЕРЕЖЕНИЕ:** Безопасная перевозка детей весом более 15 кг, но ростом ниже 150 см, должна осуществляться на автокреслах-бустерах или на автосиденьях-бустерах.

**Примечание:** Детское сиденье должно вплотную прилегать к сиденью автомобиля. Возможно, потребуется поднять или снять подголовник. См. информацию о подголовниках в разделе «Сиденья».



**Автокресло-бустер (группа 2)**

Мы рекомендуем использовать не просто автосиденье-бустер, а автосиденье-бустер со спинкой. Поднятое положение сиденья позволит расположить плечевую лямку ремня безопасности по центру плеча ребенка, а поясную лямку — плотно вокруг бедер.

**Автосиденье-бустер (группа 3)****УСТАНОВКА ДЕТСКИХ СИДЕНИЙ****Использование диагонально-поясных ремней безопасности**

**ПРЕДОСТЕРЕЖЕНИЕ:** Срабатывание надувных подушек безопасности может стать причиной серьезных травм или смерти ребенка, находящегося в детском сиденье. **НИКОГДА** не устанавливайте обращенное назад детское сиденье перед активированной надувной подушкой безопасности. Если обращенное вперед детское сиденье все же необходимо установить на переднем сиденье, отодвиньте это сиденье как можно дальше назад.



**ПРЕДОСТЕРЕЖЕНИЕ:** Если возможно, то удерживающие устройства для детей до и старше 12 лет должны быть установлены на заднем сиденье.



**ПРЕДОСТЕРЕЖЕНИЕ:** В зависимости от места крепления и конструкции детского удерживающего устройства вы можете заблокировать доступ к некоторым замкам ремня безопасности и/или нижним анкерным креплениям LATCH, ограничив их использование. Во избежание получения травм пассажиры должны находиться только в таком положении, в котором они будут надежно зафиксированы.

При установке детского сиденья при помощи комбинированных диагонально-поясных ремней безопасности:

- используйте замок ремня безопасности, соответствующий данному сиденью;
- вставляйте язычок ремня безопасности в соответствующий замок до полного защелкивания и характерного щелчка; убедитесь, что язычок надежно зафиксирован в замке;
- во избежание непреднамеренного отстегивания ремня безопасности кнопка отстегивания должна быть направлена вверх и в сторону от детского сиденья, а язычок ремня должен находиться между сиденьем и кнопкой отстегивания;
- спинка сиденья должна находиться в вертикальном положении;
- при необходимости можно выполнить регулировку угла наклона спинки сиденья второго ряда, чтобы обеспечить более плотное прилегание детского сиденья; при необходимости можно убрать подголовники;
- в некоторых случаях можно сложить подголовники сидений третьего ряда, чтобы обеспечить более плотное прилегание детского сиденья. Дополнительные сведения о складывании подголовников см. в подразделе «Задние сиденья» в разделе «Сиденья»;
- Переведите ремень безопасности в режим автоматической блокировки. См. шаг 5 ниже. В данном автомобиле не требуется использование фиксаторов.

Для установки детского сиденья при помощи комбинированного диагонально-поясного ремня безопасности выполните следующие действия:

**Примечание.** Несмотря на то, что на иллюстрации приведены примеры по установке обращенных вперед детских сидений, действия по установке обращенных назад детских сидений являются аналогичными.

**Примечание.** Стопорный зажим на некоторых детских удерживающих устройствах может не захватывать плечевую часть надувных ремней безопасности. Следуйте всем инструкциям производителя детского удерживающего устройства относительно необходимости и надлежащего использования стопорного зажима. В некоторых случаях данные устройства предусмотрены для использования в автомобилях с системами ремней безопасности, оснащенные фиксаторами. В данном автомобиле не требуется использование фиксаторов.



1. Установите детское сиденье на сиденье с диагонально-поясным ремнем безопасности.

2. После установки детского сиденья в необходимое положение выполните следующее:

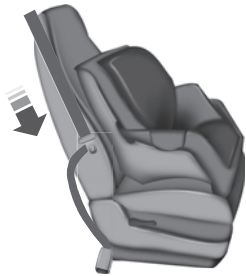

- Стандартный ремень безопасности: потяните вниз за плечевую лямку, затем возьмите в руку плечевую и поясную лямку у язычка ремня безопасности.



- Надувной ремень безопасности: возьмите в руку плечевую и поясную лямку у язычка ремня безопасности.

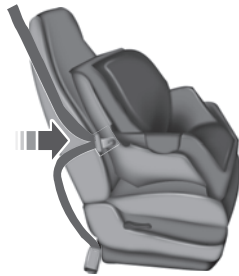

3. Удерживая вместе плечевую и поясную лямку ремня безопасности, проденьте язычок через детское сиденье в соответствии с инструкциями производителя детского сиденья. Ремни безопасности не должны быть перекручены.

4. Вставьте язычок ремня безопасности до упора в замок, соответствующий данному сиденью (самый ближний замок по направлению движения язычка), вы должны услышать щелчок и почувствовать зацепление защелки. Потяните язычок и убедитесь в надежности его фиксации.

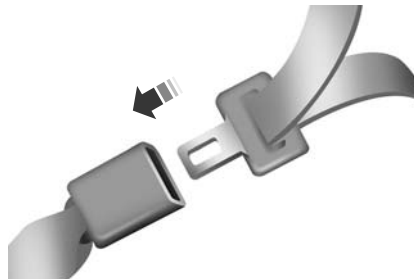

- Стандартный замок ремня безопасности

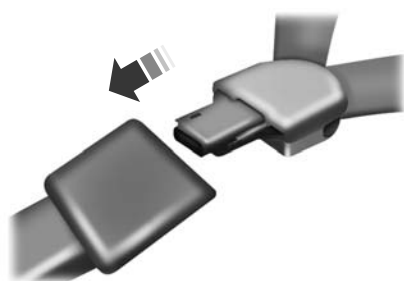

- Замок надувного ремня безопасности

5. Чтобы перевести натяжитель в режим автоматической блокировки, выполните следующее:



- Стандартный ремень безопасности: возьмитесь за плечевую часть ремня безопасности и, потянув вниз, полностью вытяните его.



- Надувной ремень безопасности: возьмитесь за поясную часть ремня безопасности и, потянув вверх, полностью вытяните его.

**Примечание.** В отличие от стандартного ремня безопасности, уникальная конструкция поясной части надувного ремня безопасности обеспечивает фиксацию детского сиденья. Плечевая часть ремня безопасности может свободно перемещаться даже после переключения поясной части ремня в режим автоматической блокировки.

6. Дайте ремню втянуться в натяжитель, при этом не должно быть никаких провисаний. После завершения втягивания раздастся щелчок, который означает, что ремень находится в режиме автоматической блокировки.

7. Попробуйте вытянуть ремень из натяжителя, чтобы убедиться, что он находится в режиме автоматической блокировки (ремень не должен вытянуться). Если натяжитель не фиксируется, повторите шаги 5 и 6.

8. Устраните оставшееся провисание ремня безопасности. С силой надавите на сиденье, например, нажмите на него или надавите на детское удерживающее устройство коленом. При этом потяните вверх плечевую лямку (для стандартного ремня безопасности) или потяните вниз за поясную лямку (для надувного ремня безопасности) для устранения провисания ремня. Это необходимо сделать для удаления оставшегося провисания ремня, которое возникнет при усаживании ребенка на детское удерживающее устройство. Кроме того, это обеспечивает плотное прилегание детского сиденья к сиденью автомобиля. В некоторых случаях можно устранить слаbinу натяжения ремня, слегка наклонив сиденье в сторону замка ремня.

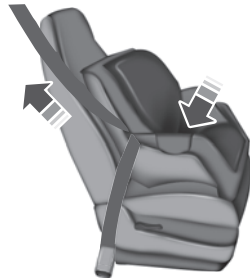

- Стандартный ремень безопасности

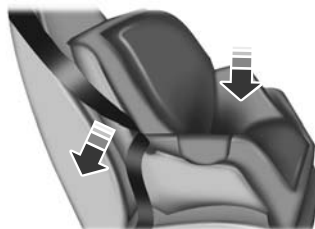

- Надувной ремень безопасности

9. Прикрепите верхний страховочный ремень (если детское сиденье оснащено им). См. «Использование верхних страховочных ремней» ниже в данном разделе.

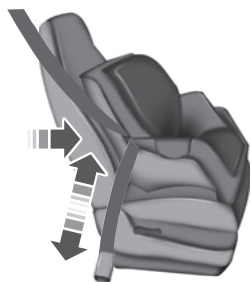

10. Перед тем, как посадить ребенка на сиденье, с усилием попробуйте переместить сиденье вперед и назад, чтобы убедиться в его надежном креплении. Для этого возьмитесь за ремни безопасности и попытайтесь подвигать сиденье в разные стороны, вперед и назад. При правильной установке величина смещения не должна превышать 1 дюйма (2,5 см).

Ford рекомендует вам обратиться в Национальное управление по безопасности движения автотранспорта США и проконсультироваться с его сертифицированными техническими специалистами по обеспечению безопасности ребенка-пассажира в отношении правильности установки детского удерживающего устройства. В Канаде следует обратиться в местное отделение службы скорой помощи Святого Иоанна и получить рекомендации технического специалиста по обеспечению безопасности пассажиров-детей.

#### АНКЕРНЫЕ КРЕПЛЕНИЯ ISOFIX

**!** **ПРЕДОСТЕРЕЖЕНИЕ:** Систему ISOFIX следует использовать вместе с устройством для предотвращения вращения. Мы рекомендуем использовать верхний страховочный ремень или опорную ножку.

**Примечание.** При покупке удерживающего устройства, устанавливаемого при помощи анкерных креплений ISOFIX, обязательно ознакомьтесь с надлежащей весовой категорией и классом размеров ISOFIX для предполагаемого расположения сиденья. См. «Установка детского сиденья» в данном разделе.

Автомобиль оснащен анкерными креплениями ISOFIX, которые подходят для одобренных во всех странах мира детских удерживающих устройств ISOFIX.

Система ISOFIX состоит из двух жестких стержней на детском удерживающем устройстве, которые крепятся к соответствующим анкерным креплениям на задних сиденьях (в месте соединения подушки и спинки). Кроме того, могут быть предусмотрены анкерные крепления верхних страховочных ремней.

### Анкерные крепления верхних страховочных ремней

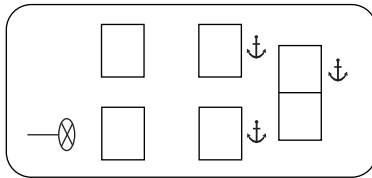

- Одноместные сиденья второго ряда и заднее сиденье

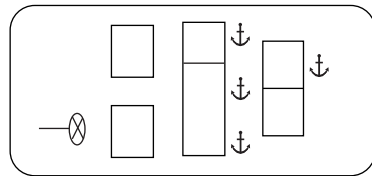

- Нераздельные сиденья второго ряда и заднее сиденье

### Крепление детского сиденья при помощи верхних страховочных ремней



**ПРЕДОСТЕРЕЖЕНИЕ:** Верхний страховочный ремень должен крепиться только к предусмотренному анкерному креплению.



**ПРЕДОСТЕРЕЖЕНИЕ:** Убедитесь, что верхний страховочный ремень не провисает и не перекручен, а также что он правильно установлен в анкерном креплении.





1. Правильная трассировка  
верхнего страховочного ремня:

- Боковое сиденье второго ряда: протяните верхний страховочный ремень детского сиденья за спинку сиденья под подголовником между штырями подголовника. При необходимости подголовник можно снять, чтобы улучшить прилегание детского сиденья или верхнего страховочного ремня.
- Центральное сиденье второго ряда: поднимите подголовник в крайнее верхнее положение. Протяните верхний страховочный ремень детского сиденья за спинку сиденья под подголовником между штырями подголовника. При необходимости подголовник можно снять, чтобы улучшить прилегание детского сиденья или верхнего страховочного ремня. Информацию о подголовниках см. в разделе «Сиденья».
- Сиденья третьего ряда: протяните верхний страховочный ремень детского сиденья за спинку сиденья под подголовником между штырями подголовника. При необходимости подголовник можно снять, чтобы улучшить прилегание детского сиденья или верхнего страховочного ремня. Информацию о подголовниках см. в разделе «Сиденья».

2. Найдите соответствующую анкерное крепление на спинке выбранного сиденья:

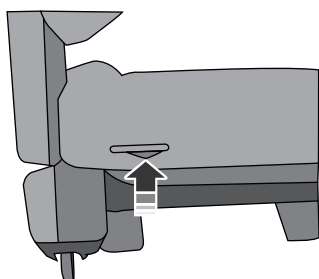

- одноместное сиденье второго ряда (40/40)

- нераздельное сиденье второго ряда (60/40)

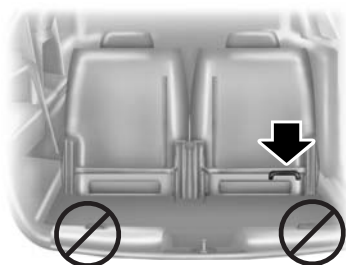
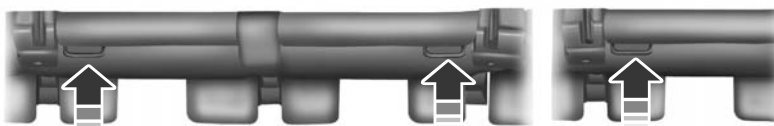

- Сиденье третьего ряда  
**Примечание.** Скобы для крепления груза в задней части пола не являются анкерными креплениями верхнего страховочного ремня.



3. Пристегните карабин верхнего страховочного ремня к анкерному креплению, как показано на рисунке, – для надежности установки карабин можно повернуть на 1/2 оборота.

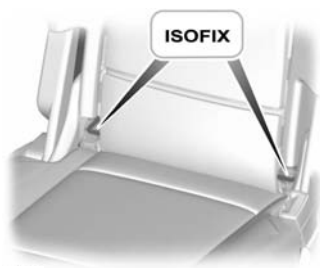

4. С усилием отведите детское сиденье назад, чтобы надежно зафиксировать нижние анкерные крепления ISOFIX.

5. Затяните верхний страховочный ремень в соответствии с инструкциями производителя детского сиденья.

#### Использование нижних анкерных креплений внутренних сидений для крепления на боковых сиденьях (использование центральных сидений)

**!** **ПРЕДОСТЕРЕЖЕНИЕ:** Стандартное межцентровое расстояние между нижними креплениями LATCH – 11 дюймов (28 сантиметров). Не следует использовать нижние крепления LATCH для центральных сидений, если в инструкциях производителя детского сиденья нет такого указания, а также, если там не определено использование креплений, находящихся на таком расстоянии, как в данном автомобиле.

Нижние крепления, располагающиеся в центре нераздельного сиденья второго ряда, находятся на расстоянии 20,5 дюймов (52 сантиметра) друг от друга. Стандартное межцентровое расстояние между нижними креплениями LATCH – 11 дюймов (28 сантиметров). Детское сиденье с жесткими деталями крепления LATCH нельзя

устанавливать на центральном сиденье. Детские сиденья, совместимые с системой крепления LATCH (с деталями крепления на ремне безопасности), можно устанавливать на центральном сиденье только в том случае, если производитель детского кресла допускает использование креплений, расположенных на данном расстоянии. Не следует прикреплять детское сиденье к нижнему анкерному креплению, если туда уже прикреплено другое детское сиденье.

Каждый раз перед использованием детского сиденья проверяйте надежность крепления сиденья к нижним анкерным креплениям и анкерному креплению верхнего страховочного ремня (при их наличии). Покачайте детское сиденье из стороны в сторону и вперед-назад, чтобы проверить надежность крепления. При правильной установке сиденье должно смещаться не более чем на один дюйм.

При неправильном закреплении детского сиденья риск получения ребенком серьезных травм во время аварии значительно возрастает.

**Закрепление детского сиденья при помощи ремня безопасности и системы нижних креплений LATCH**

Если при установке сиденья используются ремень безопасности и система креплений LATCH, в первую очередь можно закрепить ремень безопасности или крепления LATCH, при условии, что установка выполняется правильно. Если к детскому сиденью прилагается петля страховочного ремня, то ее следует прикреплять позже.

**ЗАМКИ СИСТЕМЫ БЛОКИРОВКИ ДВЕРЕЙ ОТ ОТКРЫВАНИЯ ДЕТЬМИ**

Если такие замки установлены, то задние двери нельзя открыть изнутри.





Замки с блокировкой от открывания детьми расположены на задней кромке всех задних дверей, их необходимо устанавливать отдельно для каждой двери.

- Для включения функции блокировки дверей от открывания детьми вставьте ключ и поверните его в положение блокировки (ключ в горизонтальном положении).
- Для отключения функции блокировки дверей от открывания детьми вставьте ключ и поверните его в положение разблокировки (ключ в вертикальном положении).

### ПРИНЦИП РАБОТЫ

 **ПРЕДОСТЕРЕЖЕНИЕ:** Во время сидения или управления автомобилем спинка вашего сиденья должна находиться в вертикальном положении, а поясная ляжка ремня безопасности проходить по бедрам.

 **ПРЕДОСТЕРЕЖЕНИЕ:** Для того чтобы уменьшить риск получения травмы, ребенка необходимо посадить в таком месте, где он будет надежно зафиксирован.

 **ПРЕДОСТЕРЕЖЕНИЕ:** Не позволяйте пассажирам держать ребенка на руках или коленях во время движения автомобиля. Во время столкновения пассажир не сможет защитить ребенка от получения травм.

 **ПРЕДОСТЕРЕЖЕНИЕ:** Все пассажиры автомобиля, включая водителя, должны пристегиваться ремнем безопасности, даже если в автомобиле установлена вспомогательная удерживающая система подушек безопасности. Нарушение правил применения ремней безопасности может значительно повысить риск получения серьезных травм или привести к гибели.

 **ПРЕДОСТЕРЕЖЕНИЕ:** Перевозка людей в грузовом отсеке, снаружи или внутри автомобиля, чрезвычайно опасна. Если человек находится в этих зонах, то при столкновении риск серьезной травмы или смертельного исхода для него более высок, чем для остальных людей. Не позволяйте людям находиться в какой-либо зоне автомобиля, не оснащенной сиденьями и ремнями безопасности. Убедитесь, что все пассажиры автомобиля находятся на сиденьях и используют ремни безопасности надлежащим образом.

 **ПРЕДОСТЕРЕЖЕНИЕ:** При аварии с опрокидыванием автомобиля вероятность погибнуть у пристегнутого ремнем безопасности пассажира гораздо выше, чем у пассажира, который использовал ремень безопасности.

 **ПРЕДОСТЕРЕЖЕНИЕ:** Каждое сиденье в автомобиле оборудовано особыми ремнями безопасности в сборе, состоящими из одного замка и одного язычка, которые должны использоваться в паре. 1) Наплечный ремень безопасности должен проходить только через то плечо, которое обращено к наружной стороне автомобиля. Никогда не пропускайте наплечный ремень безопасности под мышкой. 2) Никогда не наматывайте ремень безопасности вокруг шеи через плечо, находящееся ближе к замку ремня. 3) Никогда не используйте один ремень безопасности для нескольких человек.

 **ПРЕДОСТЕРЕЖЕНИЕ:** Старайтесь перевозить детей до 12 лет включительно на заднем сиденье автомобиля, надежно зафиксировав их при помощи удерживающих устройств. Несоблюдение данного предупреждения может значительно повысить риск получения серьезных травм или смертельного исхода.

 **ПРЕДОСТЕРЕЖЕНИЕ:** Ремни безопасности и сиденья в солнечную погоду могут сильно нагреться и причинить ожоги маленьким детям. Перед тем как посадить ребенка в сиденье, проверьте обивку сидений и замки ремней безопасности.

 **ПРЕДОСТЕРЕЖЕНИЕ:** Пассажиры, сидящие на переднем и заднем сиденье, включая беременных женщин, обязаны пристегиваться ремнем безопасности для оптимальной защиты в случае аварии.

Все посадочные места данного автомобиля оснащены диагонально-поясными ремнями безопасности. Все пассажиры автомобиля должны пристегиваться ремнем безопасности, даже если в автомобиле установлена вспомогательная удерживающая система подушек безопасности.

Система ремня безопасности состоит из следующих элементов:

- поясной и плечевой ляжки;
- плечевой ляжки с функцией автоматической блокировки (кроме ремня безопасности водителя и заднего надувного ремня безопасности);
- регулятор высоты ремня безопасности на передних боковых сиденьях;
- преднатяжители ремней безопасности на передних боковых сиденьях;
- датчик натяжения ремня на передних боковых сиденьях для пассажиров;



- Предупреждающий световой и звуковой индикатор непристегнутого ремня безопасности (см. «Предупреждающий световой и звуковой индикаторы непристегнутого ремня безопасности» в данном разделе ниже);



- Датчики удара и система контроля с индикатором готовности (см. «Датчики удара и предупреждающий индикатор надувной подушки безопасности» в разделе «Вспомогательная удерживающая система подушек и ремней безопасности»).

Преднатяжители ремней безопасности и задние надувные ремни безопасности предназначены для срабатывания при лобовом и боковом столкновении, при столкновении под углом, а также при опрокидывании автомобиля. При срабатывании преднатяжителей ремень безопасности передних сидений плотно облегает тело пассажира. Это помогает увеличить эффективность ремней безопасности. При лобовых столкновениях возможно срабатывание только преднатяжителей ремней безопасности или, при большой силе столкновения, одновременное срабатывание надувных подушек безопасности.



**ПРИСТЕГИВАНИЕ РЕМНЕЙ БЕЗОПАСНОСТИ**

Удерживающие системы передних боковых и задних сидений вашего автомобиля представляют собой комбинированные диагонально-поясные ремни безопасности.

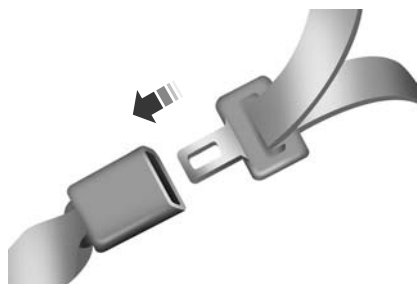

1. Вставьте язычок ремня безопасности до упора в соответствующий замок (самый ближний замок по направлению движения язычка), вы должны услышать щелчок и почувствовать зацепление защелки. Убедитесь, что язычок надежно зафиксирован в замке.

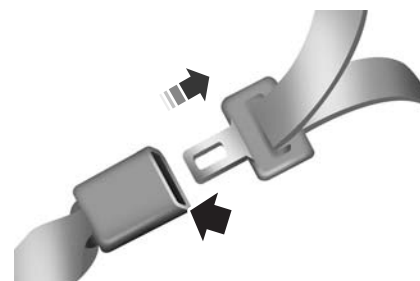

2. Чтобы отстегнуть ремень, нажмите на кнопку открывания и выньте язычок из замка.

**Использование ремня безопасности беременными женщинами**

**ПРЕДОСТЕРЕЖЕНИЕ:** При вождении автомобиля всегда сидите прямо, правильно пристегнув ремень безопасности.

Поясная часть ремня безопасности должна удобно располагаться поперек бедер. Плечевая часть ремня безопасности должна проходить через центр груди. Беременные женщины должны такую же практику. См. следующее изображение.

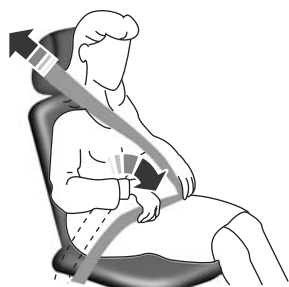

Беременные женщины всегда должны пристегивать ремень безопасности. Поясную часть комбинированного диагонально-поясного ремня безопасности необходимо располагать внизу поперек бедер и ниже живота, натянув максимально туго, но так, чтобы это не причиняло неудобств. Наплечный ремень должен

проходить через середину плеча и центр груди.

### Режимы блокировки ремня безопасности



**ПРЕДОСТЕРЕЖЕНИЕ:** После любой автомобильной аварии система ремней безопасности сидений всех пассажиров должна быть проверена авторизованным дилером, чтобы оценить надежность работы автоматической блокировки натяжителей для детских сидений. Кроме этого, необходимо проверить надежность функционирования всех ремней безопасности.



**ПРЕДОСТЕРЕЖЕНИЕ:** **РЕМЕНЬ БЕЗОПАСНОСТИ И НАТЯЖИТЕЛЬ НЕОБХОДИМО ЗАМЕНИТЬ**, если при проверке авторизованным дилером было установлено, что функция автоматической блокировки натяжителя ремня безопасности или какая-либо другая функция ремня безопасности не работает должным образом. Если не заменить ремень безопасности и натяжитель, то риск получения травм во время аварий существенно возрастет.

Все удерживающие устройства данного автомобиля представляют собой комбинированные диагонально-поясные ремни безопасности. Ремень безопасности водителя имеет первый режим блокировки, а ремни безопасности передних и задних боковых пассажирских сидений имеют оба типа режимов блокировки, которые характеризуются следующим образом:

#### **Чувствительный режим**

Это нормальный режим натяжителя, который позволяет свободно регулировать длину плечевой и поясной части ремня безопасности, и в ответ на движение автомобиля происходит блокировка ремня.

Например, если водитель внезапно нажимает на тормоз, совершает резкий поворот или автомобиль получает удар со скоростью 5 миль/ч (8 км/ч) или выше, комбинированные ремни безопасности будут заблокированы для уменьшения отклонения пассажиров и водителя вперед.

Кроме этого, натяжитель (-и) предназначен для блокировки ремня, если он вытягивается слишком быстро. Если это произошло, дайте ремню немного втянуться и снова медленно без рывков потяните ленту ремня.

#### **Режим автоматической блокировки**

В этом режиме плечевая и поясная лямка ремня безопасности находится в режиме предварительной автоматической блокировки. Ремень будет втягиваться для удаления провисания плечевой или поясной лямки ремня. Ремень безопасности водителя не оборудован режимом автоматической блокировки.

#### **Случаи использования режима автоматической блокировки**

Данный режим необходимо включать каждый раз, когда в автомобиль на переднее или заднее пассажирское сиденье устанавливается детское сиденье, за исключением автокресла-бустера. Детей до 12 лет включительно необходимо перевозить на заднем сиденье автомобиля, надежно зафиксировав их при помощи удерживающих устройств.

#### **Использование режима автоматической блокировки**

##### **Ненадувные ремни безопасности**

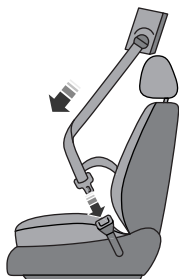

1. Пристегните комбинированный диагонально-поясной ремень безопасности.
2. Возьмитесь за наплечную часть ремня и потяните вниз, пока весь ремень не будет извлечен из катушки.
3. Дайте ремню втянуться. После завершения втягивания ремня вы услышите щелчок. Это означает, что теперь ремень безопасности переведен в режим автоматической блокировки.

### **Надувные ремни безопасности задних боковых сидений (только для сидений второго ряда–при наличии)**



1. Пристегните комбинированный диагонально-поясной ремень безопасности.
2. Возьмитесь за поясную часть ремня и потяните вверх, пока весь ремень не будет извлечен из катушки.
3. Дайте ремню втянуться. После завершения втягивания ремня вы услышите щелчок. Это означает, что теперь ремень безопасности переведен в режим автоматической блокировки.

### **Отключение режима автоматической блокировки**

Отстегните комбинированный диагонально-поясной ремень безопасности и дайте ему полностью втянуться, режим автоматической блокировки будет отключен и активируется чувствительный (аварийный) режим.

### **Удлинитель ремня безопасности**



**ПРЕДОСТЕРЕЖЕНИЕ:** Не используйте удлинители для изменения степени прилегания ремня к телу.



**ПРЕДОСТЕРЕЖЕНИЕ:** Не используйте удлинители для надувных ремней безопасности.

Удлинители ремней безопасности изготавливаются конкретно для каждой модели автомобиля. Чтобы убедиться в том, что вы приобрели для своего автомобиля правильный удлинитель ремня безопасности, проконсультируйтесь у авторизованного дилера. Используйте удлинители того же изготовителя, что и для ремня безопасности. Удлинители для надувных ремней безопасности не выпускаются. Используйте удлинители ремня безопасности только в том случае, если ремень слишком короток для вас, даже в полностью вытянутом состоянии.

## РЕГУЛИРОВКА ВЫСОТЫ РЕМНЯ БЕЗОПАСНОСТИ



**ПРЕДОСТЕРЕЖЕНИЕ:** Установите регуляторы высоты ремня безопасности так, чтобы ремень проходил посередине вашего плеча. Неправильная регулировка ремня безопасности может снизить эффективность ремня безопасности и увеличивает риск получения травм при аварии.

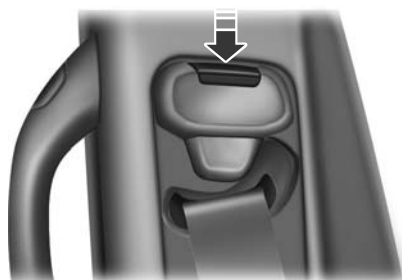

Установите высоту наплечного ремня безопасности так, чтобы ремень проходил посередине вашего плеча.

Сдвиньте регулятор вверх, чтобы поднять ремень, после чего нажмите на кнопку и отведите регулятор вниз, чтобы опустить ремень.

## ПРЕДУПРЕЖДАЮЩИЙ СВЕТОВОЙ И ЗВУКОВОЙ СИГНАЛ НЕПРИСТЕГНУТОГО РЕМНЯ БЕЗОПАСНОСТИ



Если ремень безопасности водителя не пристегнут, а зажигание автомобиля включено, то включается лампа предупреждающего сигнала и подается предупреждающий звуковой сигнал.

## Условия срабатывания

Если ...	то ...
Ремень безопасности водителя не пристегнут до того, как выключатель зажигания был переведен в положение ВКЛ ...	Индикатор непристегнутого ремня безопасности горит в течение 1-2 минут, предупреждающий звуковой сигнал звучит 4-8 секунд.
Ремень безопасности водителя застегнут в то время, когда горит индикатор непристегнутого ремня безопасности и звучит предупреждающий звуковой сигнал ...	Индикатор непристегнутого ремня безопасности и предупреждающий звуковой сигнал выключаются.

Если ...	то ...
Ремень безопасности водителя пристегнут до того, как выключатель зажигания был переведен в положение ВКЛ ...	Индикатор пристегнутого ремня безопасности и предупреждающий звуковой сигнал не включаются.

**ФУНКЦИЯ НАПОМИНАНИЯ О НЕПРИСТЕГНУТОМ РЕМНЕ БЕЗОПАСНОСТИ SAFETY BELT-MINDER®**

Если сиденье водителя или переднее сиденье пассажира заняты, а ремни безопасности не пристегнуты, то эта функция обеспечивает дополнительное напоминание о пристегнутом ремне безопасности путем периодического включения звукового сигнала и светового индикатора напоминания о пристегнутом ремне.

Система использует данные, полученные от системы идентификации занятости сидений, чтобы определить, что пассажир сидит на сиденье и, возможно, ему нужно напоминание. Чтобы исключить включение предупреждений при помещении каких-либо предметов на сиденье переднего пассажира, функция Belt-Minder будет выдавать предупреждения только после того, как система определения занятости сидений подтвердит нахождение пассажира на переднем сиденье.

Когда предупреждения, подаваемые при помощи функции Belt-Minder, перестанут подаваться (это продолжается примерно пять минут) одному пассажиру (водителю или переднему пассажиру), то другой пассажир может снова активировать функцию Belt-Minder.

Если ...	то ...
Ремни безопасности водителя и переднего пассажира пристегнуты до того, как выключатель зажигания был повернут в положение ВКЛ, или прошло менее 1-2 минут с момента включения зажигания ...	Функция Belt-Minder не будет активирована.

Если ...	то ...
Ремень безопасности водителя или переднего пассажира не был пристегнут, когда автомобиль достиг скорости не менее 6 миль/ч (9,7 км/ч) и прошло 1-2 минуты со времени включения зажигания ...	Включается функция Belt-Minder — загорается индикатор непристегнутого ремня безопасности и в течение 6 секунд через каждые 25 секунд звучит звуковое предупреждение, которое повторяется в течение приблизительно пяти минут или до пристегивания ремней безопасности.
Ремень безопасности водителя или переднего пассажира не был пристегнут в течение одной минуты при достижении автомобилем скорости не менее 6 миль/ч (9,7 км/ч), и прошло 1-2 минуты со времени включения зажигания ...	Включается функция Belt-Minder — загорается индикатор непристегнутого ремня безопасности и в течение 6 секунд через каждые 25 секунд звучит звуковое предупреждение, которое повторяется в течение приблизительно пяти минут или до пристегивания ремней безопасности.

#### **Включение и отключение функции Belt-Minder®**



**ПРЕДОСТЕРЕЖЕНИЕ:** Несмотря на то, что система позволяет отключить функцию Belt-Minder, эта функция предназначена для того, чтобы вы не забывали пристегнуть ремень безопасности и тем самым увеличили свои шансы на выживание в аварии. Мы рекомендуем оставлять систему включенной, если автомобиль используется вами или кем-либо еще. Для уменьшения риска получения травм не включайте и не отключайте систему во время вождения.

**Примечание.** Напоминания для водителя и переднего пассажира отключаются и включаются независимо друг от друга. При отключении или включении напоминаний для одного из сидений не пристегивайте ремень на другом сиденье, т. к. это приведет к прекращению напоминания.

*Перед выполнением процедуры программирования внимательно прочтите указания 1 - 4.*

Перед выполнением процедуры убедитесь в следующем:

- стояночный тормоз включен;
- рычаг переключения передач находится в положении **P**;
- зажигание выключено;
- ремни безопасности водителя и переднего пассажира отстегнуты.

1. Включите зажигание. **НЕ ЗАПУСКАЙТЕ ДВИГАТЕЛЬ.**

2. Подождите, пока погаснет индикатор непристегнутого ремня безопасности (приблизительно одну минуту).

3. Подождите 10 секунд после отключения индикатора непристегнутого ремня безопасности.

- Шаг 4 необходимо завершить в течение 20 секунд после завершения шага 3.

4. Чтобы отключить функцию напоминания о непристегнутом ремне безопасности, пристегните, а затем отстегните ремень безопасности три раза; скорость выполнения операций должна быть умеренной, последней операцией должно быть отстегивание ремня безопасности.

- После завершения шага 4 индикатор непристегнутого ремня безопасности включится на три секунды.

5. В течение семи секунд после отключения индикатора застегните и отстегните ремень безопасности.

- Эта операция приведет к отключению функции для данного сиденья, если она была включена.
- Если она была отключена, то эта операция приведет к включению данной функции для данного сиденья.



**ТЕХНИЧЕСКОЕ ОБСЛУЖИВАНИЕ ДЕТСКИХ УДЕРЖИВАЮЩИХ УСТРОЙСТВ И РЕМНЕЙ БЕЗОПАСНОСТИ**

Время от времени осматривайте ремни безопасности автомобиля и системы детских удерживающих устройств на предмет их правильного функционирования и отсутствия повреждений. Проверьте ремни безопасности автомобиля и детских сидений на предмет разрывов, потертостей или порезов. При необходимости замените их. После любого столкновения следует осмотреть все элементы ремня безопасности в сборе, включая натяжители, замки, замки передних ремней безопасности в сборе, опоры замка ремня безопасности в сборе (ползунок, при наличии), регуляторы высоты наплечного ремня (при наличии), направляющую ремня на спинке сиденья (при наличии), задние надувные ремни безопасности (при наличии), скобы креплений LATCH и анкерные крепления верхних страховочных ремней, а также другие крепежные элементы. Дополнительную информацию по осмотру и обслуживанию детских удерживающих устройств см. в инструкциях изготовителя.

Ford Motor Company рекомендует заменять все ремни безопасности автомобиля, побывавшего в аварии. Однако в случае незначительной аварии, если авторизованный дилер не обнаружил значительных повреждений ремней безопасности и подтвердил их надежность, то заменять ремни не нужно. Ремни безопасности, которые не были задействованы во время аварии, также необходимо осмотреть и заменить в случае их повреждения или нарушения в их функционировании.

Информацию о надлежащем очистке загрязненных ремней безопасности см. в подразделе «Салон» раздела «Очистка».

### PERSONAL SAFETY SYSTEM™

Система персональной безопасности обеспечивает повышенный уровень защиты пассажиров, сидящих на переднем сиденье, при лобовых столкновениях, кроме того, она предназначена для снижения риска получения травм от срабатывания надувной подушки безопасности. Перед активацией соответствующих устройств безопасности данная система анализирует положение пассажиров и оценивает последствия столкновения для наилучшей защиты пассажира при лобовых столкновениях.

Система персональной безопасности включает следующие элементы:

- двухступенчатые надувные подушки безопасности водителя и пассажира;
- ремни безопасности передних сидений с преднатяжителями, натяжители с ограничителями нагрузки (только первый ряд) и датчики использования ремней безопасности;
- датчик положения сиденья водителя;
- система определения занятости сиденья переднего пассажира;
- контрольная лампа включения и отключения надувной подушки безопасности пассажира;
- датчики лобового столкновения;
- модуль управления удерживающей системой подушек и ремней безопасности с датчиком удара и аварийным датчиком;
- сигнальная лампа и предупреждающий звуковой сигнал удерживающей системы подушек и ремней безопасности;
- электрическая проводка надувных подушек безопасности, датчика (-ов) удара, преднатяжителей ремней безопасности, датчиков использования передних ремней безопасности, датчика положения сиденья водителя, системы определения занятости сиденья переднего пассажира и предупреждающих сигналов.

## 52 Система персональной безопасности

---

### **Принципы работы системы персональной безопасности**

Система персональной безопасности способна анализировать степень серьезности вероятных повреждений, а также положение пассажиров при столкновении и в соответствии с этим активировать нужные системы обеспечения безопасности. Модуль управления удерживающей системой подушек и ремней безопасности получает большое количество данных от датчиков удара и занятости сиденья. Во время столкновения модуль управления удерживающей системой подушек и ремней безопасности определяет силу удара и, если она превышает пороговое значение, отдает команду на срабатывание преднатяжителей ремней безопасности и первой или, при сильном столкновении, обеих ступеней газогенераторов надувных подушек безопасности.

### ПРИНЦИП РАБОТЫ

 **ПРЕДОСТЕРЕЖЕНИЕ:** Разворачивание надувных подушек безопасности происходит быстро и резко, поэтому при срабатывании подушки безопасности и нахождении рядом с отделкой модуля подушки безопасности существует риск получения травмы.

 **ПРЕДОСТЕРЕЖЕНИЕ:** Все пассажиры автомобиля, включая водителя, должны пристегиваться ремнем безопасности, даже если в автомобиле установлена вспомогательная удерживающая система подушек безопасности.

 **ПРЕДОСТЕРЕЖЕНИЕ:** Детей до 12 лет включительно следует перевозить на заднем сиденье, надежно зафиксировав их при помощи детских удерживающих устройств, соответствующих возрасту, весу и росту ребенка.

 **ПРЕДОСТЕРЕЖЕНИЕ:** Никогда не кладите руку на модуль подушки безопасности, т. к. при срабатывании надувной подушки безопасности возможен перелом руки или получение других травм.

 **ПРЕДОСТЕРЕЖЕНИЕ:** Срабатывание надувных подушек безопасности может стать причиной серьезных травм или смерти ребенка, находящегося в детском сиденье. **НИКОГДА** не устанавливайте обращенное назад детское сиденье перед активированной надувной подушкой безопасности. Если обращенное вперед детское сиденье все же необходимо установить на переднем сиденье, отодвиньте это сиденье как можно дальше назад.

 **ПРЕДОСТЕРЕЖЕНИЕ:** Не производите самостоятельно обслуживание, ремонт или замену вспомогательной удерживающей системы подушек безопасности или ее предохранителей. Как можно скорее обратитесь к авторизованному дилеру.

## 54 Вспомогательная удерживающая система



**ПРЕДОСТЕРЕЖЕНИЕ:** После срабатывания некоторые элементы системы надувной подушки безопасности нагреваются. Не дотрагивайтесь до них после срабатывания подушки безопасности.



**ПРЕДОСТЕРЕЖЕНИЕ:** Надувная подушка безопасности предназначена для одного срабатывания, после этого ее необходимо сразу же заменить. Если вовремя не произвести замену надувной подушки безопасности, то при попадании в аварию отсутствие защиты в данной области увеличивает вероятность получения травм.

Надувные подушки безопасности относятся к вспомогательной удерживающей системе подушек и ремней безопасности. Они предназначены для защиты верхней части тела водителя и переднего пассажира от различных травм, они должны применяться вместе с ремнями безопасности. Процесс разворачивания подушек безопасности происходит очень быстро; при этом существует риск получения травм.

**Примечание.** При срабатывании надувной подушки безопасности слышится громкий хлопок и выделяется некоторое количество безопасного для здоровья порошка. Это нормальное явление.

При активации подушка безопасности быстро надувается и сдувается. Срабатывание надувной подушки безопасности сопровождается выделением дыма и порошка или запахом сгоревшего горючего. Порошок, образовавшийся в результате срабатывания подушки безопасности, может содержать кукурузный крахмал, тальк (для смазки подушки безопасности) или натриевые соединения (например, пищевая сода). В данном порошке может присутствовать некоторое количество гидроксида натрия, которое может вызвать раздражение кожи и глаз, однако ни один из компонентов образующегося порошка не является токсичным. Несмотря на то, что данная система разработана с целью предотвращения серьезных травм, при срабатывании подушки безопасности можно также получить ссадины и ушибы. В результате шума, вызванного срабатыванием подушки безопасности, может возникнуть временная потеря слуха. Поскольку подушки безопасности должны надуваться очень быстро и под большим давлением, то в этом случае существует риск получения серьезных травм (различные переломы, травмы лица и глаз или повреждения внутренних органов) или смертельного исхода. Особенно это относится к пассажирам, не пристегнутым ремнями безопасности или находящимся в непредусмотренном положении во

## Вспомогательная удерживающая система 55

время срабатывания подушки безопасности. Поэтому водитель и пассажиры должны правильно использовать удерживающие устройства и находиться как можно дальше от модуля надувной подушки безопасности, но при этом расстояние не должно быть слишком большим, чтобы помешать управлению автомобилем.

Текущее техническое обслуживание надувных подушек безопасности не проводится.

### **СИСТЕМА ПОДАЧИ СИГНАЛА SOS (SOS POST-CRASH ALERT SYSTEM™)**

При серьезном столкновении, которое повлекло срабатывание фронтальных и боковых надувных подушек безопасности, модуля бокового занавеса системы надувных подушек безопасности или Safety Canopy®, система подачи сигнала SOS включает указатели поворотов и звуковую сигнализацию (периодического действия).

Звуковая сигнализация и указатели поворотов будут выключены в следующих случаях:

- нажата кнопка аварийной сигнализации;
- на передатчике модуля дистанционного входа нажата кнопка тревожной сигнализации (при наличии) или
- аккумуляторная батарея автомобиля разряжена.

### **НАДУВНЫЕ ПОДУШКИ БЕЗОПАСНОСТИ ВОДИТЕЛЯ И Пассажира**



**ПРЕДОСТЕРЕЖЕНИЕ:** Никогда не кладите руки или посторонние предметы на модуль надувной подушки безопасности. Если рука находится на пути раскрытия надувной подушки безопасности, это может привести к перелому руки или другим травмам. Предметы, расположенные в зоне раскрытия надувной подушки безопасности, под воздействием удара подушки могут попасть в лицо или тело, причинив серьезные травмы.



**ПРЕДОСТЕРЕЖЕНИЕ:** Срабатывание надувных подушек безопасности может стать причиной серьезных травм или смерти ребенка, находящегося в детском сиденье. Никогда не устанавливайте обращенное назад детское сиденье перед активированной надувной подушкой безопасности. Если обращенное вперед детское сиденье все же необходимо установить на переднем сиденье, отодвиньте это сиденье как можно дальше назад.

## 56 Вспомогательная удерживающая система

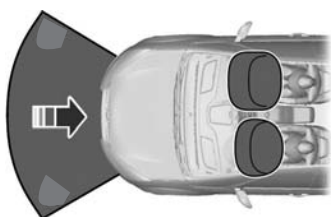

Надувные подушки безопасности водителя и переднего пассажира срабатывают во время значительного лобового или почти лобового столкновения.

Система надувных подушек безопасности водителя и переднего пассажира включает в себя следующие компоненты:

- модули надувных подушек безопасности водителя и пассажира;
- датчики удара и система контроля с индикатором готовности; См. «Датчики удара и предупреждающий индикатор надувной подушки безопасности» в данном разделе ниже;
- система определения занятости сиденья переднего пассажира.

### Правильная регулировка сиденья водителя и переднего пассажира



**ПРЕДОСТЕРЕЖЕНИЕ:** В соответствии с рекомендациями Национального управления по безопасности движения автотранспорта США минимальное расстояние между грудной клеткой и модулем надувной подушки безопасности водителя должно составлять не менее 10 дюймов (25 см).

Чтобы принять правильное положение:

- отодвиньте сиденье как можно дальше, однако вы должны свободно доставать до педалей;
- немного наклоните сиденье (на один или два градуса) от вертикального положения.

После того, как водитель и пассажиры отрегулировали положение сидений и пристегнули ремни безопасности, они должны сохранять правильное положение. При правильном расположении на сиденье водитель и пассажиры должны сидеть по центру сиденья прямо, откинувшись на спинку и удобно расположив ноги на полу. Неправильная посадка увеличивает вероятность получения травм во время аварии. Например, если пассажир сутулится, лежит, поворачивается боком, садится вперед, наклоняется вперед или вбок или поднимает одну или обе ноги, вероятность травмы во время аварии значительно увеличивается.

### Защита детей



**ПРЕДОСТЕРЕЖЕНИЕ:** Срабатывание надувных подушек безопасности может стать причиной серьезных травм или смерти ребенка, находящегося в детском сиденье. **Никогда не устанавливайте обращенное назад детское сиденье перед активированной надувной подушкой безопасности. Если обращенное вперед детское сиденье все же необходимо установить на переднем сиденье, отодвиньте это сиденье как можно дальше назад.**



Необходимо всегда правильно фиксировать детей при помощи удерживающих устройств. Статистика автомобильных аварий показывает, что для детей наиболее безопасным является не переднее, а заднее сиденье. Несоблюдение данных инструкций увеличивает риск получения травм при аварии.

### **Система коленных подушек безопасности (только на стороне пассажира)**

Коленная подушка безопасности располагается под панелью приборов. При аварии передняя и коленная подушка безопасности пассажира срабатывают одновременно.

Как и в случае с передними и боковыми подушками безопасности, для снижения риска получения травм или смерти необходимо принять правильное положение на сиденье.



## 58 **Вспомогательная удерживающая система**

### **СИСТЕМА ОПРЕДЕЛЕНИЯ ЗАНЯТОСТИ СИДЕНЬЯ ПЕРЕДНЕГО ПАССАЖИРА**

 **ПРЕДОСТЕРЕЖЕНИЕ:** Даже при наличии усовершенствованной вспомогательной удерживающей системы подушек и ремней безопасности старайтесь перевозить детей до 12 лет включительно на заднем сиденье автомобиля, надежно зафиксировав их при помощи удерживающих устройств. Несоблюдение данного предупреждения может значительно повысить риск получения серьезных травм или смертельного исхода.

 **ПРЕДОСТЕРЕЖЕНИЕ:** Неверная посадка, в неправильном месте или со спинкой сиденья, откинутой слишком далеко назад, могут перенести вес от подушки сиденья и повлиять на решение системы определения занятости сиденья переднего пассажира, соответственно, в случае аварии это может привести к серьезной травме или смертельному исходу. Всегда сидите прямо напротив спинки вашего сиденья, опираясь ногами о пол.

 **ПРЕДОСТЕРЕЖЕНИЕ:** Любые изменения или модификации сиденья переднего пассажира могут повлиять на функциональность системы определения занятости сиденья переднего пассажира и в случае аварии привести к серьезной травме или смертельному исходу.

Система использует данные датчиков, установленных в переднем сиденье пассажира и системе ремня безопасности, для обнаружения правильно сидящего пассажира и определения необходимости включения (разворачивания) подушки безопасности переднего пассажира.

## Вспомогательная удерживающая система 59

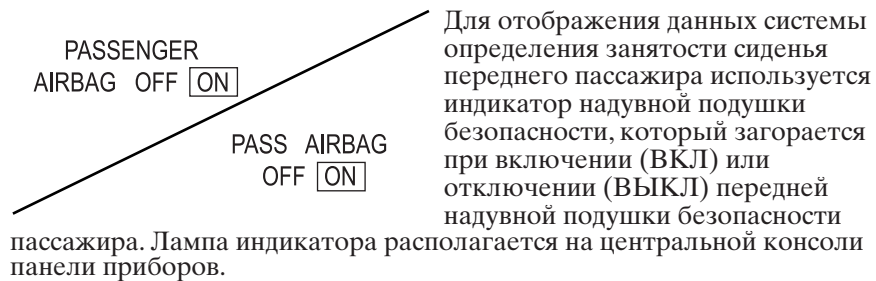

**Примечание.** При включении зажигания контрольная лампа отключения и включения индикатора состояния подушки безопасности пассажира ненадолго загорается для подтверждения своей работоспособности.

Если система определения занятости сиденья переднего пассажира не обнаруживает переднего пассажира или на сиденье установлена обращенная назад люлька безопасности, обращенное вперед детское удерживающее устройство или автокресло-бустер, то система отключает (срабатывание не происходит) переднюю подушку безопасности пассажира. Даже при наличии данной технологии родителям **НАСТОЯТЕЛЬНО** советуется правильно фиксировать детей при помощи удерживающих устройств на заднем сиденье. Если сиденье пассажира незанято, то датчик также отключает переднюю подушку безопасности пассажира и боковую подушку безопасности, установленную в сиденье.

- Если система определения занятости сиденья переднего пассажира отключила (не происходит срабатывание) переднюю надувную подушку безопасности пассажира, загорается лампа отключения индикатора состояния подушки безопасности пассажира, она остается зажженной для напоминания о том, что передняя надувная подушка безопасности пассажира отключена.
- Если после установки детского удерживающего устройства горит лампа включения индикатора состояния подушки безопасности пассажира, выключите зажигание, снимите детское удерживающее устройство и переустановите его, следуя инструкциям изготовителя.

Система определения занятости сиденья переднего пассажира включает (происходит срабатывание) надувную подушку безопасности переднего пассажира каждый раз, когда она определяет, что на сиденье переднего пассажира в правильном положении сидит взрослый человек.

## 60 **Вспомогательная удерживающая система**

- Когда система определения занятости сиденья переднего пассажира включает переднюю подушку безопасности переднего пассажира (происходит срабатывание), загорается и не выключается лампа включения индикатора состояния подушки безопасности пассажира.

Если на переднем сиденье пассажира сидит взрослый, и при этом горит лампа выключения индикатора состояния подушки безопасности пассажира, то, по всей вероятности, пассажир сидит на сиденье неправильно. В таком случае:

- выключите зажигание автомобиля и попросите пассажира перевести спинку сиденья в вертикальное положение;
- затем пассажир должен сесть прямо, по центру подушки сиденья, удобно поставив ноги на полу;
- включите зажигание и попросите пассажира оставаться в данном положении в течение приблизительно двух минут. В это время система обнаружит присутствие пассажира и включит переднюю надувную подушку пассажира;
- если после выполненной процедуры лампа выключения индикатора состояния надувной подушки безопасности продолжает гореть, предложите пассажиру пересесть на заднее сиденье.

<b>Пассажир</b>	<b>Индикатор состояния надувной подушки безопасности пассажира</b>	<b>Надувная подушка безопасности пассажира</b>
Свободно	лампа выключения: горит	Отключена
	лампа включения: не горит	
Ребенок	лампа выключения: горит	Отключена
	лампа включения: не горит	
Взрослый	лампа выключения: не горит	Включена
	лампа включения: горит	

**Примечание.** Если горит лампа выключения индикатора состояния надувной подушки безопасности пассажира, боковая подушка безопасности пассажира (установленная в сиденье) может быть отключена во избежание риска получения травм во время ее срабатывания.

После того, как водитель и пассажиры отрегулировали положение сидений и пристегнули ремни безопасности, они должны сохранять правильное положение. При правильном расположении на сиденье водитель и пассажиры должны сидеть по центру сиденья прямо, откинувшись на спинку и удобно расположив ноги на полу.

## Вспомогательная удерживающая система 61

Неправильная посадка увеличивает вероятность получения травм во время аварии. Например, если пассажир сутулится, лежит, поворачивается боком, садится вперед, наклоняется вперед или вбок или поднимает одну или обе ноги, вероятность травмы во время аварии значительно увеличивается.



Убедитесь, что система определения занятости сиденья переднего пассажира функционирует нормально. См. «Датчики удара и предупреждающий индикатор надувной подушки безопасности» в данном разделе ниже;

Не пытайтесь самостоятельно обслуживать или выполнять ремонт системы, при обнаружении неисправности незамедлительно обратитесь к авторизованному дилеру.

Если для размещения инвалидов вам необходимо внести изменения в усовершенствованную систему надувных подушек безопасности водителя и переднего пассажира, позвоните в Центр Ford по работе с клиентами по телефону, указанному в разделе *Доступ к необходимым услугам* раздела *Обслуживание клиентов*, или свяжитесь с авторизованным дилером.

### БОКОВЫЕ НАДУВНЫЕ ПОДУШКИ БЕЗОПАСНОСТИ



**ПРЕДОСТЕРЕЖЕНИЕ:** Не размещайте посторонние предметы и не устанавливайте оборудование на крышку надувной подушки безопасности, в области спинки сидений (передних сидений) или в зоне передних сидений, которые могут быть задеты при разворачивании подушки безопасности. Несоблюдение данных инструкций увеличивает риск получения травм при аварии.





**ПРЕДОСТЕРЕЖЕНИЕ:** Не используйте дополнительные чехлы для сидений. Они могут воспрепятствовать раскрытию надувной подушки безопасности и увеличить вероятность получения травмы при аварии.



**ПРЕДОСТЕРЕЖЕНИЕ:** Не прислоняйтесь головой к двери. При раскрытии боковая надувная подушка безопасности может нанести травму со стороны спинки сиденья.

## 62 Вспомогательная удерживающая система

 **ПРЕДОСТЕРЕЖЕНИЕ:** Не предпринимайте попыток самостоятельного обслуживания, ремонта или выполнения модификаций надувной подушки безопасности, предохранителей или чехлов сидения, в котором установлена подушка безопасности, т. к. это может привести к получению серьезной травмы или смертельному исходу. Как можно скорее обратитесь к авторизованному дилеру.

 **ПРЕДОСТЕРЕЖЕНИЕ:** Боковая подушка безопасности срабатывает только один раз. Осмотр и обслуживание системы боковых надувных подушек безопасности (включая сиденье) должно производиться авторизованным дилером. Если вовремя не произвести замену надувной подушки безопасности, то при попадании в аварию отсутствие защиты в данной области увеличивает вероятность получения травм.

Боковые надувные подушки безопасности расположены на внешней стороне спинок передних сидений. При авариях с боковым столкновением срабатывает подушка безопасности, расположенная на стороне столкновения. Надувная подушка безопасности заполняет пространство между панелью двери и пассажиром для обеспечения защиты пассажира при боковом столкновении.



Система включает следующие компоненты:

- бирка на спинке сиденья, указывающая на то, что в автомобиле установлена боковая надувная подушка безопасности;
  - боковые надувные подушки безопасности, расположенные внутри спинок сидений водителя и переднего пассажира;
-  • датчики удара и система контроля с индикатором готовности; См. «Датчики удара и предупреждающий индикатор надувной подушки безопасности» в данном разделе ниже;
- система определения занятости сиденья переднего пассажира.

## Вспомогательная удерживающая система 63

**Примечание.** Если система определения занятости сиденья пассажира определяет, что на сиденье нет пассажира, то она отключает боковую надувную подушку безопасности, установленную в сиденье.

При проектировании и разработке боковых надувных подушек безопасности были применены рекомендованные процедуры проверок, разработанные группой автомобильных экспертов по безопасности, известной как техническая рабочая группа испытаний боковых подушек безопасности. Данные рекомендованные процедуры проверок снижают риск получения травм, связанных со срабатыванием боковых надувных подушек безопасности.

### **БОКОВОЙ ЗАНАВЕС СИСТЕМЫ НАДУВНЫХ ПОДУШЕК БЕЗОПАСНОСТИ SAFETY CANOPY®**



**ПРЕДОСТЕРЕЖЕНИЕ:** Не помещайте предметы и не устанавливайте оборудование на внутренней обшивке потолка боковой направляющей, которое может быть задето при срабатывании бокового занавеса системы надувных подушек безопасности. Несоблюдение данных инструкций увеличивает риск получения травм при аварии.





**ПРЕДОСТЕРЕЖЕНИЕ:** Не прислоняйтесь головой к двери. При раскрытии из обшивки потолка боковой занавес системы надувных подушек безопасности может нанести травму.



**ПРЕДОСТЕРЕЖЕНИЕ:** Не производите самостоятельно обслуживание, ремонт или замену бокового занавеса системы надувных подушек безопасности, предохранителей, отделку передней, средней, задней стоек и стойки задка или обшивки потолка автомобиля, где установлен боковой занавес системы надувных подушек безопасности, т. к. это может привести к получению серьезной травмы или смертельному исходу. Как можно скорее обратитесь к авторизованному дилеру.

## 64 Вспомогательная удерживающая система

 **ПРЕДОСТЕРЕЖЕНИЕ:** Все сидящие в автомобиле, включая водителя, должны пристегиваться ремнем безопасности, даже если в автомобиле установлена вспомогательная удерживающая система подушек безопасности и боковые занавесы системы надувных подушек безопасности. Нарушение правил применения ремней безопасности может значительно повысить риск получения серьезных травм или привести к гибели.

 **ПРЕДОСТЕРЕЖЕНИЕ:** Для уменьшения риска получения травм не размещайте предметы на пути раскрытия бокового занавеса системы надувных подушек безопасности.

 **ПРЕДОСТЕРЕЖЕНИЕ:** Боковой занавес системы надувных подушек безопасности срабатывает только один раз. Осмотр и обслуживание бокового занавеса системы надувных подушек безопасности (включая отделку передней, средней, задней стоек и стойки задка, а также обшивку потолка) должны производиться авторизованным дилером. Если вовремя не произвести замену бокового занавеса системы надувных подушек безопасности, то при попадании в аварию отсутствие защиты в данной области увеличивает вероятность получения травм.

Система Safety Canopy срабатывает при серьезных боковых столкновениях или при определении датчиком опрокидывания ситуации, близкой к опрокидыванию. Система Safety Canopy монтируется в лист боковой направляющей крыши под обшивкой потолка над каждым рядом сидений. При определенных боковых столкновениях или при опрокидывании автомобиля система Safety Canopy срабатывает, независимо от того, есть ли кто-либо на сиденье или нет. Система Safety Canopy заполняет пространство между боковым окном и пассажиром для обеспечения повышенной защиты пассажира при аварии с боковым столкновением и опрокидыванием автомобиля.

## Вспомогательная удерживающая система 65

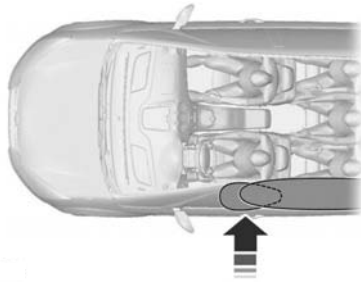

Система состоит из следующих элементов:

- боковой занавес системы надувных подушек безопасности Safety Canopy, расположенный над панелями отделки над передними и задними окнами, наличие занавеса можно определить по наклейке или надписи на обшивке потолка или на отделке стоек;
- эластичная обшивка потолка, приподнимаемая в области боковых дверей для возможности срабатывания бокового занавеса системы надувных подушек безопасности;
- датчики удара и система контроля с индикатором готовности; См. «Датчики удара и предупреждающий индикатор надувной подушки безопасности» в данном разделе ниже.

Во время движения дети до 12 лет должны находиться на заднем сиденье в правильно установленном удерживающем устройстве. Система Safety Canopy не доставляет неудобств детям, зафиксированным в правильно установленных детских сиденьях или автокреслах-бустерах, т. к. данная система раскрывается в направлении вниз от обшивки потолка над дверьми вдоль проема бокового окна.

При проектировании и разработке системы Safety Canopy были применены рекомендованные процедуры проверок, разработанные группой автомобильных экспертов по безопасности, известной как Техническая рабочая группа испытаний боковых подушек безопасности. Применение рекомендованных процедур проверок снижает риск получения травм, связанных с раскрытием боковых надувных подушек безопасности (включая систему Safety Canopy).



## 66 Вспомогательная удерживающая система

### ДАТЧИКИ УДАРА И ПРЕДУПРЕЖДАЮЩИЙ ИНДИКАТОР НАДУВНОЙ ПОДУШКИ БЕЗОПАСНОСТИ



**ПРЕДОСТЕРЕЖЕНИЕ:** Изменение или добавление оборудования в передней части автомобиля (включая раму, бампер, конструкцию передней части кузова и буксировочные крюки) может повлиять на работу системы надувных подушек безопасности и повысить риск получения травм. Не следует проводить конструктивных изменений в передней части автомобиля.

Многочисленные датчики удара и занятости сидений, установленные в вашем автомобиле, пересылают данные в модуль управления удерживающей системой подушек и ремней безопасности, который осуществляет включение (активация) преднатяжителей передних ремней безопасности, задних надувных ремней безопасности, надувной подушки безопасности водителя, надувной подушки безопасности пассажира, коленной надувной подушки безопасности, установленных в сиденье боковых подушек безопасности и системы Safety Canopy. В зависимости от вида аварии (лобовой удар, боковой удар или опрокидывание) модуль управления удерживающей системой подушек и ремней безопасности активирует соответствующие устройства безопасности.

Кроме того, модуль управления удерживающей системой подушек и ремней безопасности отслеживает готовность вышеперечисленных устройств безопасности, а также показания датчиков удара и занятости сидений. Готовность системы безопасности определяется по контрольной лампе на щитке приборов или по звуковому сигналу, если контрольная лампа не работает. См. главу «Щиток приборов». Текущее техническое обслуживание надувных подушек безопасности не требуется.

Неполадки системы определяются по одному или нескольким следующим признакам:



- сигнал готовности мигает или горит постоянно;
- сигнал готовности не загорается сразу после включения зажигания;
- раздается пять звуковых сигналов. Звуковой сигнал определенного звучания будет периодически повторяться до устранения неисправности или ремонта лампы сигнала.

## Вспомогательная удерживающая система 67

---

При возникновении какого-либо из вышеуказанных условий незамедлительно обратитесь к авторизованному дилеру и проведите техническое обслуживание вспомогательной удерживающей системы подушек и ремней безопасности. Если не провести такое обслуживание, то в случае аварии система не будет работать правильно.

При определенной величине фронтального или бокового замедления автомобиля, а также в том случае, когда датчик опрокидывания определяет ситуацию, близкую к опрокидыванию, модуль управления вспомогательной удерживающей системой подушек и ремней безопасности активирует срабатывание необходимого устройства безопасности (преднатяжители ремней безопасности, задние надувные ремни безопасности и вспомогательная удерживающая система подушек и ремней безопасности).

Если во время аварии не сработали оба преднатяжителя ремней безопасности или надувные подушки безопасности обоих передних пассажирских сидений, то это не означает, что система работает неправильно. Напротив, это означает, что модуль управления удерживающей системой подушек и ремней безопасности определил условия дорожного происшествия (степень тяжести последствий от столкновения, использование ремней безопасности), как неподходящие для активации данных устройств безопасности.

- Передние надувные подушки безопасности рассчитаны на срабатывание только при лобовых и почти лобовых столкновениях (не при опрокидывании автомобиля, боковых или задних ударах), если при столкновении не возникает достаточно сильного фронтального замедления.
- Преднатяжители ремней безопасности и задние надувные ремни безопасности предназначены для срабатывания при лобовом и боковом столкновении, при столкновении под углом, а также при опрокидывании автомобиля.

## 68 **Вспомогательная удерживающая система**

---

- Боковые надувные подушки безопасности предназначены для срабатывания при определенных боковых столкновениях. Боковые надувные подушки безопасности срабатывают при другом типе аварий, если автомобиль испытывает достаточное боковое смещение или деформируется.
- Система Safety Canopy предназначена для срабатывания при определенных боковых столкновениях или при опрокидывании автомобиля. Система Safety Canopy может сработать, если автомобиль испытывает достаточное боковое смещение, деформируется, либо высока вероятность опрокидывания.

### **УТИЛИЗАЦИЯ НАДУВНЫХ ПОДУШЕК БЕЗОПАСНОСТИ**

Как можно скорее обратитесь к авторизованному дилеру. Утилизация надувных подушек безопасности **ПРОВОДИТСЯ** только квалифицированным персоналом.

### ПРИНЦИП ДЕЙСТВИЯ

Дистанционное управление позволяет:

- дистанционно запирать и отпирать двери автомобиля;
- отпирать двери без активного использования ключа или пульта дистанционного управления (только при наличии системы интеллектуального доступа);
- дистанционно открывать заднюю поднимающуюся дверь с электроприводом (при наличии);
- дистанционно запускать и останавливать двигатель (при оснащении);
- включать и отключать противоугонную систему;
- включать тревожную сигнализацию.

### ОБЩАЯ ИНФОРМАЦИЯ О РАДИОЧАСТОТАХ

Данное оборудование соответствует требованиям Части 15 Правил Федеральной комиссии связи США и лицензии министерства промышленности Канады, кроме стандарта (-ов) RSS. Работа устройства должна обеспечивать соответствие двум условиям: (1) устройство не должно создавать вредных помех, и (2) устройство должно поглощать любые принимаемые помехи, в том числе помехи, которые могут вызывать нежелательное срабатывание.

**Примечание.** Внесение изменений или модификаций без разрешения соответствующих регулирующих органов может привести к лишению пользователя права на эксплуатацию данного оборудования. Аббревиатура **IC** перед номером радиотехнического сертификата означает лишь соответствие техническим условиям, установленным Министерством промышленности Канады.

Стандартная дальность работы передатчика составляет примерно 33 фута (10 метров). Для автомобилей с функцией дистанционного запуска установлена большая дальность. Уменьшение дальности работы может быть вызвано:

- погодными условиями
- находящимися поблизости радиомачтами
- наличием зданий и сооружений вокруг автомобиля
- другими машинами, стоящими рядом с вашим автомобилем.

Радиочастота, используемая в данном пульте дистанционного управления, применяется в других коротковолновых передающих устройствах, например, любительских радиоприемниках,

## 70 Ключи и дистанционное управление

медицинском оборудовании, беспроводных наушниках, пультах дистанционного управления и системах сигнализации. При наличии радиопомех вы не сможете воспользоваться пультом дистанционного управления. Дверь водителя можно запереть и отпереть ключом.

**Примечание.** Перед тем, как отойти от автомобиля, убедитесь в том, что он заперт.

**Примечание.** Если вы находитесь в пределах рабочей дальности, пульт дистанционного управления может сработать при случайном нажатии кнопки.

### ПУЛЬТ ДИСТАНЦИОННОГО УПРАВЛЕНИЯ

#### Интегрированные передатчики положения ключа (ИКТ) (при наличии)



Ваш автомобиль может поставляться с двумя интегрированными передатчиками. Лезвие ключа используется для запуска двигателя, а также для отпирания и запираания двери водителя при нахождении снаружи автомобиля. Передатчик действует в роли пульта дистанционного управления.



**Примечание.** На ключе прикреплен бирка с важной информацией о ключе. Сохраняйте бирку в надежном месте для последующего использования.

#### Замена батарей

**Примечание.** При утилизации батарей передатчика необходимо соблюдать требования местного нормативного законодательства.

**Примечание.** Не следует вытирать смазку с клемм батарей или с задней поверхности схемной платы.

**Примечание.** При замене батареи не происходит удаление передатчика. Передатчик будет по-прежнему работать нормально.

Пульт дистанционного управления работает от одной трехвольтовой дисковой литиевой батарейки CR2032 или аналогичной.

### **Интегрированный передатчик положения ключа**

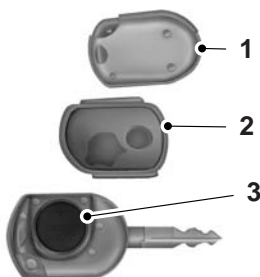

1. Вставьте тонкую монету в выемку рядом с кольцом для ключей, чтобы снять крышку элемента питания (1).
2. Аккуратно снимите резиновую прокладку (2) с передатчика, если она не снялась вместе с крышкой элемента питания.
3. Вытащите старый элемент питания (3).

4. Вставьте новый элемент питания. Правильную ориентацию элемента питания см. в инструкциях интегрированного передатчика. Нажмите на элемент питания, чтобы удостовериться, что он полностью вошел в углубление для корпуса батареи.
5. Установите на место резиновую прокладку.
6. Зафиксируйте крышку элемента питания на ключе.

### **Функция памяти (при наличии)**

Данная функция позволяет восстанавливать сохраненные в памяти положения водительского сиденья, зеркал с электроприводом, рулевой колонки и механически регулируемых педалей.

Для вызова памяти нажмите кнопку отпирания на пульте дистанционного управления или активируйте интеллектуальный доступ. Зеркала вернутся в запрограммированное положение, а сиденья — в положение удобной посадки. Если данная функция была активирована, то при включении зажигания сиденье сдвинется в заданное положение.

### **Программирование памяти передатчика**

1. Выполните желаемые настройки памяти при помощи соответствующих органов управления.

## 72 Ключи и дистанционное управление



2. Нажмите и удерживайте кнопку **1** до появления звукового сигнала, указывающего на начало выполнения настроек. Удерживайте кнопку до второго сигнала.
3. В течение трех секунд нажмите на кнопку записывания на пульте дистанционного управления.

4. Подождите 10 секунд, затем нажмите кнопку отпирания на пульте дистанционного управления.
5. При желании повторите эту процедуру для другой кнопки памяти и передатчика.

### **Отключение функции памяти передатчика**

1. Нажмите и удерживайте нужную кнопку в течение приблизительно пяти секунд. После завершения сохранения памяти прозвучит звуковой сигнал. Удерживайте кнопку до второго сигнала.
2. В течение трех секунд нажмите на кнопку отпирания на пульте дистанционного управления.
3. При желании повторите эту процедуру для каждого дополнительного передатчика.

### **Определитель местонахождения автомобиля**



Нажмите кнопку два раза в течение трех секунд. Включится звуковой сигнал, и начнут мигать указатели поворотов. Для определения местоположения автомобиля предпочтительно использовать данный метод, нежели тревожную сигнализацию.

### **Система дистанционного запуска двигателя (при наличии)**



**ПРЕДОСТЕРЕЖЕНИЕ:** Во избежание скопления выхлопных газов не пользуйтесь системой дистанционного запуска двигателя, если автомобиль находится внутри помещения или другом недостаточно вентилируемом месте.

**Примечание.** Не используйте систему дистанционного запуска, если в автомобиле недостаточно топлива.



Кнопка дистанционного запуска двигателя находится на передатчике.

Данная функция позволяет запускать двигатель, находясь за пределами автомобиля. Передатчик имеет увеличенную дальность работы.

Если автомобиль оборудован автоматической системой управления микроклиматом, можно установить настройку начала работы при дистанционном запуске. Для получения более подробной информации см. «Система управления микроклиматом». Система управления микроклиматом с ручным управлением будет запущена с теми настройками, которые были выставлены в автомобиле на момент выключения зажигания.

Во многих штатах США и провинциях Канады существуют ограничения по использованию дистанционного запуска двигателя. Изучите законы вашего региона на предмет особых требований, предъявляемых к системам удаленного запуска двигателя автомобиля.

Система удаленного запуска двигателя не работает, если:

- зажигание включено;
- сработала сигнализация;
- данная функция отключена;
- не закрыт капот;
- рычаг переключения передач не находится в положении **P**;
- слишком низкое напряжение аккумуляторной батареи;
- включен предупреждающий сигнал о приближении срока техобслуживания двигателя.



## 74 Ключи и дистанционное управление

### **Дистанционный запуск двигателя автомобиля**

**Примечание.** Каждую кнопку необходимо нажать в течение трех секунд после нажатия предыдущей. Если не выполнить требуемую последовательность, то двигатель не запустится и звуковой сигнал не прозвучит.

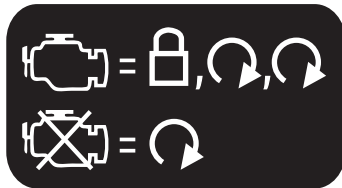

На наклейке вашего передатчика показаны действия по запуску двигателя.

Чтобы дистанционно запустить двигатель автомобиля:

1. Нажмите кнопку запираания, чтобы заблокировать все двери.
2. Дважды нажмите кнопку дистанционного запуска двигателя. Наружные фонари мигнут дважды.

Если системе не удастся выполнить запуск двигателя, прозвучит звуковой сигнал (если не включен режим бесшумного запуска). В бесшумном режиме вентилятор обдува работает на меньшей скорости для снижения шума. Данный режим включается и отключается на информационном дисплее. См. главу *Информационные дисплеи*.

**Примечание.** При дистанционном запуске автомобиля с помощью интегрированного передатчика необходимо включить зажигание перед началом движения. Если вы запускаете двигатель дистанционно с помощью передатчика интеллектуального доступа, то перед началом движения необходимо нажать на педаль тормоза и одновременно один раз нажать кнопку **START/STOP** на панели приборов (запрограммированный ключ интеллектуального доступа должен быть внутри автомобиля).

Во время дистанционного запуска окна с электроприводом будут заблокированы, так же, как и автоматическое включение радиоприемника.

Габаритные фонари будут включены, в зависимости от настроек двигатель будет работать в течение 5, 10 или 15 минут. Выбор длительности работы системы дистанционного запуска см. в разделе *«Информационные дисплеи»*.

### **Увеличение времени работы двигателя**

Для увеличения времени работы двигателя повторите шаги 1 и 2 при работающем двигателе автомобиля. Если длительность работы установлена на 10 минут, это время увеличится еще на 10 минут, прибавившись к времени, оставшемуся после начала первой активации. Например, если с начала дистанционного запуска автомобиль работал в течение пяти минут, то общее время работы двигателя составит 15 минут.

Если вы хотите дистанционно запустить двигатель, то после остановки двигателя необходимо подождать не менее пяти секунд.

### **Выключение двигателя после дистанционного запуска**



Нажмите кнопку один раз. Габаритные фонари погаснут.

Возможно, вам придется подойти к автомобилю ближе, чем при запуске, поскольку сигнал становится слабее из-за отражения от земли и шума работающего двигателя.

Включение и отключение системы дистанционного запуска двигателя можно быть выполнено при помощи информационного дисплея. См. раздел «*Информационный дисплей*».

### **ЗАМЕНА УТЕРЯННОГО КЛЮЧА ИЛИ ПУЛЬТА ДИСТАНЦИОННОГО УПРАВЛЕНИЯ**

Сменные или дополнительные ключи, а также устройства дистанционного управления можно приобрести у авторизованных дилеров. Дилер может запрограммировать передатчики вашего автомобиля или вы можете сделать это самостоятельно.

Информацию о программировании передатчиков см. в разделе «*Безопасность*».

### ПРИНЦИП РАБОТЫ

Система MyKey позволяет программировать ключи с ограниченными режимами вождения для обеспечения безопасных стилей вождения. Определенные ограничения режимов движения можно запрограммировать для всех ключей, кроме одного.

Любые незапрограммированные ключи являются ключами администратора или админ. ключами. Они могут быть использованы в следующих целях:

- создание ограничительного ключа;
- программирование дополнительных настроек MyKey;
- удаление всех функций MyKey.

После программирования ключа MyKey вы можете использовать информационный дисплей и получить доступ к следующей информации.

- Количество админ. ключей и MyKeys, запрограммированных для данного автомобиля.
- Общий пробег вашего автомобиля после активации системы MyKey.

**Примечание.** Система работает только при включенном зажигании.

**Примечание.** Все ключи MyKey программируются с одинаковыми настройками. Возможность индивидуального программирования не предусмотрена.

### Стандартные настройки

Данные настройки включаются автоматически при использовании запрограммированного MyKey:

- Система Belt-Minder. Предупреждающий звуковой сигнал непристегнутого ремня безопасности звучит непрерывно в течение приблизительно пяти минут. Аудиосистема не включается до тех пор, пока водитель и передние пассажиры не пристегнут ремни безопасности.
- Предупреждение о низком уровне топлива. Сигнал предупреждения о низком уровне топлива загорается заранее, чтобы у водителя MyKey было достаточно времени для заправки.
- Функции помощи водителю (при наличии) включены и активны: функция помощи при парковке, система мониторинга мертвых зон (BLIS) с системой предупреждения о помехе сбоку, а также система предупреждения столкновений.

### Дополнительные настройки

При программировании ключа МуKey можно изменить параметры данных настроек или заменить их при использовании админ. ключа:

- ограничение скорости движения до 80 миль/ч (130 км/ч). При достижении скорости 80 миль/ч (130 км/ч) водитель получает визуальное предупреждение, сопровождаемое звуковым сигналом.
- сигнал предупреждения о превышении скорости 45, 55 или 65 миль/ч (75, 90 или 105 км/ч). При превышении предварительно выбранного скоростного лимита водитель получает визуальное предупреждение, сопровождаемое звуковым сигналом.
- максимальный режим громкости аудиосистемы на уровне 45 %. При попытке превысить режим громкости на дисплее аудиосистемы отображается предупреждающее сообщение.
- Функции AdvanceTrac или «Не беспокоить». Запрограммируйте систему на постоянное включение, при этом перечисленные функции (если они установлены на автомобиле) нельзя будет отключить, если водители используют запрограммированный ключ МуKey.

### СОЗДАНИЕ СИСТЕМЫ МУКЕУ

Для создания системы МуKey воспользуйтесь информационным дисплеем:

1. Вставьте ключ, который вы намерены запрограммировать, в зажигание.
2. Включите зажигание.
3. Зайдите в главное меню информационного дисплея и нажмите **ОК** или кнопку **>** для перемещения по разным экранам. Выберите **Настройки**, затем **МуKey**.
4. Нажмите **ОК** или кнопку **>**, чтобы выбрать **Создать**.
5. При появлении запроса нажмите и удерживайте кнопку **ОК** до тех пор, пока не появится сообщение о том, что данный ключ запрограммирован в системе МуKey. Предусмотренные ограничения начнут действовать при следующем запуске двигателя.

После завершения программирования пометьте ключ так, чтобы его можно было отличить от админ. ключей.

Вы можете запрограммировать дополнительные настройки для ключа (-ей). См. *Программирование/изменение дополнительных настроек*.

**Программирование/изменение настраиваемых параметров**

Для доступа к настраиваемым параметрам МуKey воспользуйтесь информационным дисплеем:

1. Включите зажигание при помощи админ. ключа. Если ваш автомобиль оснащен системой запуска двигателя кнопкой, поместите брелок ключа системы интеллектуального доступа в резервный слот. Расположение резервного слота указано в другом разделе. См. *Запуск и остановка двигателя*.
2. Войдите в главное меню и выберите **Настройки**, затем **МуKey**, нажав **ОК** или кнопку **>**.
3. Используйте кнопки со стрелками влево/вправо, чтобы перейти к настраиваемой функции.
4. Для выбора нужной настройки нажмите **ОК** или кнопку **>**.

**Примечание.** Вы можете в любое время удалить или изменить настройки МуKey в течение того же цикла включения/выключения зажигания, во время которого вы создавали ключ МуKey. Однако для изменения или удаления настроек МуKey после выключения зажигания вам потребуется использование админ. ключа.

**УДАЛЕНИЕ ИНФОРМАЦИИ ВСЕХ КЛЮЧЕЙ СИСТЕМЫ МУKEY**

Вы можете удалить все ключи системы МуKeys во время того же цикла включения/выключения зажигания, во время которого вы создавали ключ МуKey. Однако если вы выключили зажигание, для удаления ключей МуKey вам понадобится использование админ. ключа.

**Примечание.** При удалении ключей МуKey вы снимаете все ограничения и тем самым возвращаете все ключи системы МуKey в их исходное состояние админ. ключей.

Чтобы удалить все настройки ключей МуKey, выполните следующее (используйте информационный дисплей):

1. Войдите в главное меню и выберите **Настройки**, затем **МуKey**.
2. Перейдите к функции **Удалить все** и нажмите кнопку **ОК**.
3. Удерживайте кнопку **ОК** до тех пор, пока не отобразится сообщение **ВСЕ МУKEYS УДАЛЕНЫ**.

**ПРОВЕРКА СОСТОЯНИЯ СИСТЕМЫ МУКЕУ**

Информацию о запрограммированных для вашего автомобиля ключах системы MyKey вы можете найти при помощи информационного дисплея.

**ПРОБЕГ ПРИ ИСПОЛЬЗОВАНИИ МУКЕУ**

Отслеживает пробег при использовании водителями ключа MyKey. Удалить суммарный пробег автомобиля можно только с помощью админ. ключа, который выполняет удаление информации ключа MyKey. Если пробег не суммируется, значит предусмотренный пользователь не использует ключ MyKey или владелец админ. ключа недавно обнулil пробег и затем повторно создал ключ MyKey.

**КОЛИЧЕСТВО МУКЕУ**

Показывает количество ключей MyKey, запрограммированных для автомобиля. Данная функция позволяет узнать количество ключей MyKey для вашего автомобиля или время удаления одного из ключей.

**КОЛИЧЕСТВО АДМИН. КЛЮЧЕЙ**

Предназначено для отображения количества админ. ключей, запрограммированных для вашего автомобиля. Данная функция позволяет узнать количество неограничивающих ключей для вашего автомобиля и обнаружить любой факт программирования дополнительного ключа MyKey.

**ИСПОЛЬЗОВАНИЕ ФУНКЦИИ МУКЕУ С СИСТЕМАМИ ДИСТАНЦИОННОГО ЗАПУСКА**

Система MyKey несовместима с теми системами дистанционного запуска двигателя, которые не получили одобрение компании Ford. Если вы хотите установить систему дистанционного запуска двигателя, обратитесь к авторизованному дилеру Ford, чтобы получить информацию о системах дистанционного запуска, сертифицированных компанией Ford.

**ФУНКЦИЯ МУКЕУ, ПОИСК И УСТРАНЕНИЕ НЕИСПРАВНОСТЕЙ**

Неисправность	Возможные причины
Невозможность программирования системы МуKey.	<ul style="list-style-type: none"> <li>• Ключ, используемый для запуска автомобиля, не имеет прав администрирования.</li> <li>• Ключ, используемый для запуска автомобиля, является единственным админ. ключом (всегда должен быть хотя бы один админ. ключ).</li> <li>• Пассивная противоугонная система SecuriLock отключена или находится в режиме использования без ограничений.</li> </ul>
Не удается запрограммировать настраиваемые параметры.	<ul style="list-style-type: none"> <li>• Ключ, используемый для запуска автомобиля, не имеет прав администрирования.</li> <li>• Ключи МуKey не созданы. См. <i>Создание системы МуKey</i>.</li> </ul>
Невозможно удалить информацию ключей МуKey.	<ul style="list-style-type: none"> <li>• Ключ, используемый для запуска автомобиля, не имеет прав администрирования.</li> <li>• Ключи МуKey не созданы. См. <i>Создание системы МуKey</i>.</li> </ul>
Единственный админ. ключ утерян.	<ul style="list-style-type: none"> <li>• Приобретите новый ключ у авторизованного дилера.</li> </ul>
Утерян ключ.	<ul style="list-style-type: none"> <li>• Запрограммируйте дополнительный ключ. См. <i>SecuriLock</i> в разделе <i>Безопасность</i>.</li> </ul>
Пройденный путь в системе МуKey не увеличивается.	<ul style="list-style-type: none"> <li>• Пользователь МуKey не использует ключ МуKey.</li> <li>• Владелец админ. ключа удалил ключи системы МуKey и создал новые ключи МуKey.</li> <li>• Система ключей была сброшена.</li> </ul>

**ЗАПИРАНИЕ И ОТПИРАНИЕ**

Для запираения и отпираения дверей автомобиля можно использовать выключатель электрического замка дверей или пульт дистанционного управления.

**Замки дверей с электроприводом**

Выключатель электрического замка дверей расположен на панелях дверей водителя и переднего пассажира.



А. Отпереть

В. Запереть

**Пульт дистанционного управления**

Пульт дистанционного управления можно использовать в любое время, когда двигатель автомобиля выключен.

**Отпирание дверей (отпирание в два этапа)**

Нажмите эту кнопку, чтобы отпереть дверь водителя.

Нажмите эту же кнопку еще раз и удерживайте в течение трех секунд, чтобы отпереть все двери. Указатели поворота мигнут несколько раз.

Для включения или отключения двухступенчатого отпираения нажмите и удерживайте кнопки запираения и отпираения на пульте дистанционного управления в течение четырех секунд. Отключение отпираения в два этапа дает возможность отпирать все двери автомобиля по одному нажатию кнопки. Указатели поворота мигнут дважды, чтобы обозначить выполненные изменения режима отпираения.

**Запирание дверей**

Нажмите кнопку, чтобы запереть все двери. Включатся указатели поворота.

Нажмите кнопку еще раз в течение трех секунд, чтобы подтвердить закрытие всех дверей. Двери снова будут заперты, если все двери и багажное отделение закрыты, то будет подан звуковой сигнал и мигнут указатели поворота.



**Примечание.** Если какая-либо из дверей, багажное отделение или капот (в автомобилях с противоугонной сигнализацией или системой дистанционного запуска двигателя) будут открыты, то прозвучит звуковой сигнал, однако указатели не будут мигать.

### **Задняя поднимающаяся дверь с электроприводом (при наличии)**



**ПРЕДОСТЕРЕЖЕНИЕ:** Перед использованием модуля управления задней поднимающейся двери с электроприводом убедитесь в том, что в зоне поднятия двери нет людей.



**ПРЕДОСТЕРЕЖЕНИЕ:** Чтобы предотвратить попадание выхлопных газов в салон автомобиля, проверьте, чтобы задняя поднимающаяся дверь была закрыта и заблокирована. Это также предотвратит выпадение груза или пассажиров. Если во время вождения необходимо оставить заднюю поднимающуюся дверь открытой, то вентиляционные отверстия или окна должны быть открытыми, чтобы наружный воздух попадал в салон автомобиля. Невыполнение данного требования может нанести серьезный вред здоровью.

**Примечание.** Для предотвращения повреждения задней поднимающейся двери соблюдайте осторожность при ее открывании в гараже или других закрытых помещениях.



Дважды нажмите на кнопку в течение трех секунд, чтобы открыть или закрыть заднюю поднимающуюся дверь, или чтобы изменить направление движения.

### **Функция интеллектуальной разблокировки интегрированного передатчика**

Данная функция применяется для исключения запираения дверей в то время, когда вы находитесь снаружи автомобиля, а ключ вставлен в зажигание.

Если вы откроете одну из передних дверей и заблокируете двери автомобиля при помощи выключателя электрического замка дверей, то все двери автомобиля сначала заблокируются, а затем разблокируются, если при этом ключ будет находиться в зажигании.

Если ключ находится в зажигании, то вы в любом случае сможете запереть двери автомобиля, нажав кнопку блокировки на передатчике, даже если двери не закрыты.

Если обе передние двери закрыты, вы можете запереть двери автомобиля любым способом, независимо от того, вставлен ключ в зажигание или нет.

**Функция автозапираания (если включена)**

Функция автозапираания запирает все двери, если:

- все двери закрыты;
- зажигание включено;
- автомобиль движется на любой передаче;
- автомобиль развил скорость более 12 миль/ч (20 км/ч).

Функция автозапираания срабатывает повторно, если:

- при включенном зажигании какая-либо из дверей была открыта, а затем закрыта, скорость автомобиля при этом не превышала 9 миль/ч (15 км/ч);
- после этого автомобиль развил скорость более 12 миль/ч (20 км/ч).

**Функция автоотпираания (если включена)**

Функция автоотпираания отпирает все двери, если:

- зажигание включено, все двери закрыты, автомобиль движется со скоростью более 12 миль/ч (20 км/ч);
- после этого автомобиль остановился, и вы выключили зажигание или перевели выключатель зажигания в режим электропитания вспомогательного оборудования;
- в течение 10 минут после выключения зажигания или перевода выключателя зажигания в режим электропитания вспомогательного оборудования вы открыли дверь водителя.

**Примечание.** Автоматическое отпираание дверей не выполнится, если вы заперли двери при помощи электронного управления после того, как выключили зажигание и до того, как открыли дверь водителя.

**Включение или отключение**

**Примечание.** Включение или отключение функций автозапираания и автоотпираания осуществляется независимо друг от друга.

Для отключения или включения данных функций:

- обратитесь к авторизованному дилеру;
- используйте информационный дисплей.

**Включение освещения салона во время посадки**

При использовании интегрированного передатчика для отпирания дверей автомобиля загораются плафоны освещения салона, габаритные фонари и плафоны подсветки выхода.

Система отключает освещение, если:

- включено зажигание;
- была нажата кнопка блокировки на пульте дистанционного управления;
- через 25 секунд после включения освещения.

Освещение не выключится, если:

- оно было включено при помощи регулятора освещения;
- открыта какая-либо из дверей.

**Освещение при выходе**

Если все двери закрыты, зажигание выключено, а ключ извлечен из замка зажигания, то в этом случае загораются плафоны освещения салона и некоторые наружные фонари.

Фонари погаснут, если все двери останутся закрытыми и:

- пройдет 25 секунд;
- ключ будет вставлен в замок зажигания.

**Система предотвращения разряда аккумуляторной батареи**

Если лампы освещения подножки, потолочные плафоны или фары будут оставлены включенными, система предотвращения разряда аккумуляторной батареи отключит их через 10 минут после выключения зажигания.

**ЗАДНЯЯ ПОДНИМАЮЩАЯСЯ ДВЕРЬ**

**ПРЕДОСТЕРЕЖЕНИЕ:** Перевозка людей в грузовом отсеке, снаружи или внутри автомобиля, чрезвычайно опасна. При столкновении риск получения серьезной травмы или смертельного исхода более высок для людей, находящихся в этих зонах. Не позволяйте людям находиться в какой-либо зоне автомобиля, не оснащенной сиденьями и ремнями безопасности. Убедитесь, что все пассажиры автомобиля находятся на сиденьях и используют ремни безопасности надлежащим образом.

**Задняя поднимающаяся дверь с ручным управлением**

**ПРЕДОСТЕРЕЖЕНИЕ:** Чтобы предотвратить попадание выхлопных газов в салон автомобиля, проверьте, чтобы задняя поднимающаяся дверь была закрыта и заблокирована. Это также предотвратит выпадение груза или пассажиров. Если во время вождения необходимо оставить заднюю поднимающуюся дверь открытой, то вентиляционные отверстия или окна должны быть открытыми, чтобы наружный воздух попадал в салон автомобиля. Невыполнение данного требования может нанести серьезный вред здоровью.

**Примечание.** Для предотвращения повреждения задней поднимающейся двери соблюдайте осторожность при ее открывании в гараже или других закрытых помещениях.

**Примечание.** Не допускайте, чтобы перевозимые предметы, например, стойка для перевозки велосипеда, выступали за спойлер, стекло или заднюю поднимающуюся дверь. Это может привести к поломке задней поднимающейся двери или ее компонентов.

**Примечание.** Во время движения не оставляйте заднюю поднимающуюся дверь открытой. Это может привести к поломке задней поднимающейся двери или ее компонентов.

Область задней поднимающейся двери предназначена только для перевозки грузов, а не пассажиров.

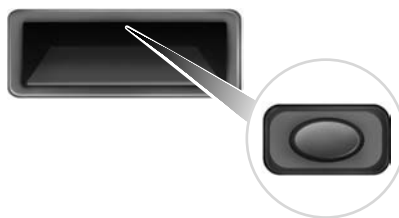

**Чтобы открыть заднюю поднимающуюся дверь:** нажмите кнопку, расположенную в верхней части ручки задней поднимающейся двери, чтобы разблокировать дверь, затем потяните за внешнюю ручку.

При неисправности привода защелку можно открыть с внутренней стороны, воспользовавшись панелью для доступа на отделке задней поднимающейся двери.

#### Задняя поднимающаяся дверь с электроприводом (при наличии)

**⚠ ПРЕДОСТЕРЕЖЕНИЕ:** Перед использованием модуля управления задней поднимающейся двери с электроприводом, убедитесь в том, что в зоне поднятия двери отсутствуют люди.

**⚠ ПРЕДОСТЕРЕЖЕНИЕ:** Ключи должны храниться вне пределов досягаемости детей. Не разрешайте детям играть рядом с открытой или работающей задней поднимающейся дверью с приводом.

**Примечание.** Включение-выключение зажигания во время закрывания задней поднимающейся двери при ее приближении к защелке может привести к изменению направления движения двери и ее повторному открыванию. Перед тем, как выполнять какие-либо действия или двигаться с места, проверьте, что задняя поднимающаяся дверь закрыта, особенно если вы находитесь в замкнутом пространстве, например, в гараже или на крытой парковке. Если дверь открыта, то такие действия могут привести к поломке задней поднимающейся двери или ее компонентов.

**Примечание.** Не следует ездить с открытой задней поднимающейся дверью, ее необходимо плотно закрыть и не отключить функцию привода.

**Примечание.** При эксплуатации в сильные морозы до  $-40^{\circ}\text{F}$  ( $-40^{\circ}\text{C}$ ) или на крутых склонах рекомендуется использовать ручное управление задней поднимающейся дверью.

Включение или отключение привода задней поднимающейся двери можно выполнять при помощи информационного дисплея.

Независимо от настроек, управление задней поднимающейся дверью можно осуществлять при помощи пульта дистанционного управления и кнопки на панели приборов.

### **Открытие и закрытие задней поднимающейся двери с приводом**

**Примечание:** Направление движения задней поднимающейся двери можно изменить, если повторно нажать кнопку на панели приборов, кнопку управления на задней поднимающейся двери или дважды нажать кнопку передатчика.

Задняя поднимающаяся дверь функционирует только в том случае, если рычаг переключения передач находится в положении **P**.

Когда задняя поднимающаяся дверь начнет закрываться, вы услышите три звуковых сигнала. Если при попытке закрытия раздается один сигнал, это означает неисправность, вызванную:

- включением зажигания и нахождением рычага переключения передач не в положении **P**; или
- низким напряжением аккумуляторной батареи (ниже минимального рабочего напряжения); или
- движением автомобиля на скорости 3 мили/ч (5 км/ч) или более.

Если после запроса на открытие направление движения задней поднимающейся двери изменилось, и она начала закрываться, то быстрый продолжительный сигнал извещает о чрезмерной нагрузке на задний борт или на возможную неисправность стойки. Если после снятия груза тревожный сигнал не отключается, проверьте автомобиль у авторизованного дилера.



**Для открывания или закрытия двери с панели приборов:** нажмите кнопку на панели приборов.



**Для открывания или закрытия двери с помощью пульта дистанционного управления:** в течение трех секунд дважды нажмите кнопку на пульте дистанционного управления.

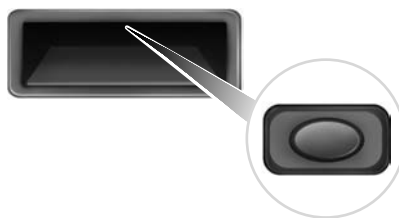

Для открывания или закрывания двери с помощью кнопки управления на задней поднимающейся двери:

1. Откройте заднюю поднимающуюся дверь с помощью пульта дистанционного управления или выключателя электрического

замка дверей. Если передатчик интеллектуального доступа находится на расстоянии 3 футов (1 м) от задней поднимающейся двери, ее можно разблокировать, нажав кнопку отпирания двери.

2. Нажмите кнопку управления, расположенную в верхней части ручки задней поднимающейся двери.

**Примечание.** Нажмите кнопку управления и дайте системе привода открыть заднюю поднимающуюся дверь. Ручное толкающее или вытягивающее усилие может активировать функцию возврата при встрече с препятствием и прекратить открывание или закрывание двери багажного отделения.



Чтобы закрыть с использованием управления заднего грузового отсека: нажмите и отпустите кнопку.



**ПРЕДОСТЕРЕЖЕНИЕ:** При использовании заднего выключателя следите за тем, чтобы на пути задней поднимающейся двери не было посторонних предметов или людей.

**Настройка высоты открывания задней поднимающейся двери**

1. Откройте заднюю поднимающуюся дверь.
2. Вручную поднимите заднюю поднимающуюся дверь на нужную высоту.
3. Нажмите и удерживайте кнопку управления на двери до тех пор, пока не раздастся звуковой сигнал, указывающий на то, что задана новая высота открывания. **Примечание.** Если задняя поднимающаяся дверь расположена слишком низко, то задать высоту открывания невозможно.

Теперь при открывании задней поднимающейся двери она будет подниматься на заданную высоту. Для изменения запрограммированной высоты повторите процедуру, описанную выше. После того, как задняя поднимающаяся дверь с приводом открыта, ее можно поднять на другую высоту.

Если высота открывания задней поднимающейся двери установлена ниже, чем полный диапазон ее открывания, вы можете вручную открыть ее, толкнув дверь вверх до максимальной высоты.

**Обнаружение препятствий**

**При закрывании:** при обнаружении препятствия система изменяет направление движения двери в сторону полного открывания. Когда привод начинает повторно открывать заднюю поднимающуюся дверь, трижды подается звуковой сигнал. Чтобы закрыть заднюю поднимающуюся дверь, уберите посторонние предметы, образующие препятствие.

**Примечание.** При посадке в автомобиль кузов автомобиля начинает качаться, если в этот момент задняя поднимающаяся дверь закрывалась, то произойдет срабатывание системы обнаружения препятствий. Для исключения такой ситуации перед посадкой в автомобиль дождитесь полного закрывания задней поднимающейся двери. Перед тем как тронуться с места, проверьте на щитке приборов наличие сообщений или предупреждающих сигналов о незакрытой двери или задней поднимающейся двери. Если не проверить наличие таких сообщений или предупреждающих сигналов, то это может привести к непреднамеренному вождению с открытой задней поднимающейся дверью.

**При открывании:** Если система обнаружит препятствие, то привод перестанет работать и трижды прозвучит звуковой сигнал. Чтобы открыть заднюю поднимающуюся дверь, уберите посторонние предметы, образующие препятствие.



**Сброс настроек задней поднимающейся двери с приводом**

Неполадки в работе задней поднимающейся двери и необходимость в сбросе настроек могут возникать в следующих случаях:

- низкое напряжение или полностью разряженная аккумуляторная батарея;
- отсоединение аккумуляторной батареи;
- задняя поднимающаяся дверь была оставлена открытой при закрывании вручную (разблокирована).

Для сброса настроек задней поднимающейся двери с приводом:

1. отсоедините аккумуляторную батарею на 20 секунд, затем снова подсоедините ее;
2. вручную закройте и полностью заблокируйте заднюю поднимающуюся дверь;
3. откройте заднюю поднимающуюся дверь с помощью передатчика или кнопки управления на панели приборов.

**ПАССИВНАЯ ПРОТИВОУГОННАЯ СИСТЕМА SECURILOCK®**

**Примечание.** Система несовместима с теми системами дистанционного запуска двигателя, которые не получили одобрение компании Ford. Использование таких систем может привести к возникновению проблем с запуском двигателя и ослаблению безопасности.

**Примечание.** Металлические предметы, электронные устройства или второй закодированный ключ, находящиеся на одной цепочке для ключей, могут стать причиной проблем с запуском двигателя, если во время запуска двигателя они располагаются слишком близко к ключу. Не допускайте соприкосновения таких предметов с закодированным ключом во время запуска двигателя. При возникновении проблем с запуском выключите зажигание, отодвиньте все предметы на цепочке в сторону от закодированного ключа и перезапустите двигатель.

**Примечание.** Не оставляйте копию закодированного ключа в автомобиле. Выходя из автомобиля, берите с собой ключи и запирайте двери.

Данная система предназначена для блокировки двигателя. Она предотвращает запуск двигателя до применения закодированного ключа, запрограммированного для вашего автомобиля. При использовании неверного ключа запуск двигателя невозможен. На информационном дисплее появляется соответствующее сообщение.

Если при использовании правильно закодированного ключа двигатель не запускается, то это связано с неисправностью системы, на информационном дисплее появляется соответствующее сообщение.

**Автоматическое включение сигнализации**

Сигнализация автомобиля включается сразу после выключения зажигания.

**Автоматическое отключение сигнализации**

Сигнализация автомобиля отключается после включения зажигания при помощи закодированного ключа.

**Программирование дополнительного интегрированного передатчика**

**Примечание.** Вы можете запрограммировать для своего автомобиля не более восьми закодированных ключей. В качестве интегрированных передатчиков можно использовать только четыре ключа из восьми.

Вы можете запрограммировать для своего автомобиля собственные интегрированные передатчики или стандартные закодированные ключи SecuriLock. Эта процедура может быть использована для программирования кода ключа иммобилайзера автомобиля и элемента дистанционного доступа с пульта дистанционного управления вашего автомобиля.

Допускается использовать только интегрированные передатчики или стандартные ключи SecuriLock.

У вас должны быть в наличии два закодированных ключа, запрограммированных ранее, и новый незапрограммированный ключ. В случае утери ранее запрограммированных закодированных ключей обратитесь к авторизованному дилеру для выполнения программирования дополнительного ключа.

Перед началом процедуры внимательно ознакомьтесь с порядком ее выполнения.

1. Вставьте первый ранее запрограммированный закодированный ключ в замок зажигания.
2. Включите зажигание. Оставьте зажигание включенным на время не менее трех и не более 10 секунд.
3. Выключите зажигание и вытащите первый закодированный ключ из замка зажигания.
4. Через три секунды после выключения зажигания, но не позже 10 секунд, вставьте в замок зажигания второй, ранее запрограммированный закодированный ключ.
5. Включите зажигание. Оставьте зажигание включенным на время не менее трех и не более 10 секунд.
6. Выключите зажигание и вытащите второй закодированный ключ из замка зажигания.
7. Через три секунды после выключения зажигания, но не позже 20 секунд после извлечения ранее запрограммированного закодированного ключа, вставьте в замок зажигания новый незапрограммированный ключ.

---

8. Включите зажигание. Оставьте зажигание включенным не менее шести секунд.

9. Извлеките запрограммированный закодированный ключ из замка зажигания.

При успешно проведенном программировании ключ сможет запускать двигатель и выполнять функции системы дистанционного входа (если новый ключ является интегрированным передатчиком).

Если ключ не запрограммировался, подождите 20 секунд и повторите шаги 1-8. В случае повторного неудачного завершения процедуры программирования обратитесь к авторизованному дилеру для программирования нового ключа.

Для программирования дополнительного ключа подождите 20 секунд, а затем повторите данную процедуру с шага 1.

## РЕГУЛИРОВКА РУЛЕВОГО КОЛЕСА



**ПРЕДОСТЕРЕЖЕНИЕ:** Не допускается регулирование рулевого колеса во время движения автомобиля.

**Примечание.** Убедитесь в том, что вы сидите в правильном положении. См. подраздел «*Правильное положение водителя на сиденье*» в разделе «*Сиденье*».

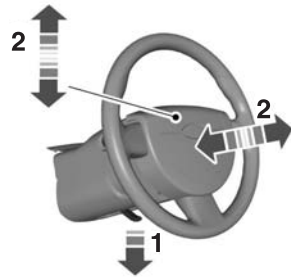

1. Разблокируйте рулевую колонку.
2. Отрегулируйте рулевое колесо до необходимого положения.



3. Заблокируйте рулевую колонку.

**ОРГАНЫ УПРАВЛЕНИЯ АУДИОСИСТЕМОЙ**

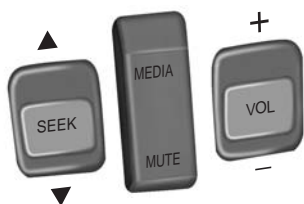

**SEEK:** нажмите эту кнопку, чтобы выбрать следующую или предыдущую предварительную установку или аудиодорожку. Нажмите и удерживайте кнопку для выбора следующей или предыдущей частоты или для поиска нужной дорожки.

**MEDIA:** нажмите несколько раз, чтобы просмотреть доступные режимы воспроизведения аудиозаписей.

**MUTE:** нажмите для отключения звука радио.

**VOL:** нажмите, чтобы увеличить или уменьшить громкость.

**ОРГАНЫ УПРАВЛЕНИЯ СИСТЕМЫ РЕЧЕВОГО УПРАВЛЕНИЯ (ПРИ НАЛИЧИИ)**

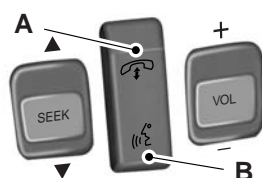

- A. Режим телефонной связи
- B. Функция распознавания речи

См. раздел «*SYNC*» или «*MyFord Touch*».

## СИСТЕМА КРУИЗ-КОНТРОЛЯ

Тип 1

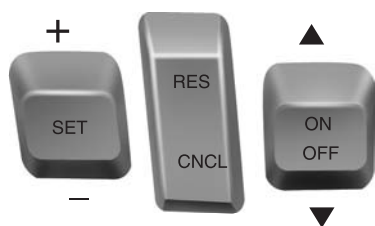

Тип 2

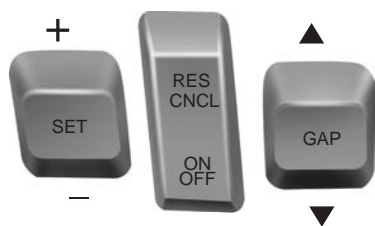

Дополнительные сведения об этой функции см. в разделе «Система круиз-контроля».

**ОРГАНЫ УПРАВЛЕНИЯ ИНФОРМАЦИОННЫМ ДИСПЛЕЕМ**



Для получения более подробной информации см. *Информационные дисплеи*.

**Функции управления дисплеем щитка приборов**



При наличии:

**Системы MyFord:** данные функции управления аналогичны функциям центра управления, расположенного на передней панели. См. подраздел *Система MyFord* в разделе *Аудиосистемы*.

**MyFord Touch:** воспользуйтесь данными органами управления для регулировки правой стороны дисплея щитка приборов. Используйте их для навигации по экрану, затем нажмите ОК для выбора. См. раздел *MyFord Touch*.

**ПОДОГРЕВАЕМОЕ РУЛЕВОЕ КОЛЕСО (ПРИ НАЛИЧИИ)**

См. раздел «*MyFord Touch*».



**РЕГУЛИРУЕМЫЕ ПЕДАЛИ (ПРИ НАЛИЧИИ)**

 **ПРЕДОСТЕРЕЖЕНИЕ:** Во время движения автомобиля регулировка педалей акселератора и тормоза с поставленными на педали ногами не допускается.

Органы управления находятся слева от рулевой колонки. Для перемещения педалей нажмите и удерживайте соответствующую кнопку.



А. Дальше

В. Ближе

Положения педали сохраняются и могут быть воспроизведены при помощи функции памяти (при наличии). См. раздел *Сиденья*.

Регулировку педалей необходимо выполнять только в том случае, если автомобиль не движется.

### СТЕКЛООЧИСТИТЕЛИ ВЕТРОВОГО СТЕКЛА

**Примечание.** Перед включением стеклоочистителей ветрового стекла в условиях обледенения полностью удалите лед и иней с ветрового стекла.

**Примечание.** Перед въездом на мойку убедитесь в том, что очистители ветрового стекла выключены.

**Примечание.** Если щетки стеклоочистителя начинают оставлять полосы или разводы, очистите ветровое стекло и щетки стеклоочистителя. Если неисправность осталась, установите новые щетки стеклоочистителей.

**Примечание.** Не используйте стеклоочистители на сухом ветровом стекле. Это может привести к появлению царапин на ветровом стекле, повреждению щеток стеклоочистителя или перегоранию электродвигателя стеклоочистителя. Перед тем, как очистить сухое ветровое стекло, воспользуйтесь омывателем ветрового стекла.



Для увеличения скорости работы стеклоочистителей поверните наконечник органа управления от себя. Для уменьшения скорости поверните наконечник к себе.

Для выполнения стеклоочистителем одного движения нажмите и отпустите подрулевой переключатель.

### Стеклоочистители, работающие в зависимости от скорости движения автомобиля (при наличии)

При увеличении скорости движения автомобиля и выборе прерывистого режима стеклоочистителя интервал очистки уменьшается.

### ОМЫВАТЕЛИ ВЕТРОВОГО СТЕКЛА

**Примечание.** Не используйте стеклоочистители на сухом ветровом стекле. Это может привести к появлению царапин на ветровом стекле, повреждению щеток стеклоочистителя или перегоранию электродвигателя стеклоочистителя. Перед тем, как очистить сухое ветровое стекло, воспользуйтесь омывателем ветрового стекла.

**Примечание.** Не включайте омыватель при пустом бачке омывателя. Это может привести к перегреву насоса омывателя.

## 100 Стеклоочистители и стеклоомыватели



Для включения омывателя нажмите на наконечник подрулевого переключателя.

- При кратком нажатии стеклоочистители выполняют три движения по смоченному жидкостью омывателя стеклу.
- Длительное нажатие и удержание приводит в действие стеклоочистители и омыватели на 10 секунд.

После омывания стекла стеклоочистители продолжают работать в течение нескольких секунд для удаления оставшейся жидкости омывателя. Для включения и выключения данной функции можно использовать информационный дисплей.

### СТЕКЛООЧИСТИТЕЛЬ И ОМЫВАТЕЛИ ЗАДНЕГО ОКНА



Поверните движущуюся часть рычага для выбора:

**2** — прерывистого режима работы (короткие паузы между движениями).

**1** — прерывистого режима работы (длительные паузы между движениями).

**0** — выключения.

Для того чтобы включить омыватель заднего стекла, поверните и удерживайте рычаг управления в верхнем или нижнем положении. При отпускании рычаг управления вернется в положение **2** или **0**.

При выборе передачи заднего хода, если передние стеклоочистители активированы, задний стеклоочиститель переключается на прерывистый режим работы. Включение и отключение данной функции можно выполнить с помощью информационного дисплея.

**УПРАВЛЕНИЕ ОСВЕЩЕНИЕМ**

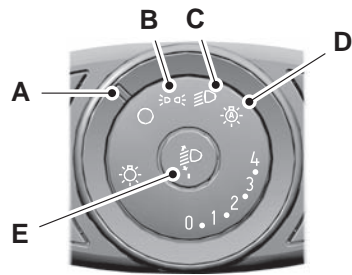

- A. Выкл
- B. Габаритные фонари, лампы подсветки панели приборов, лампы освещения номерного знака и задние габаритные фонари
- C. Фары
- D. Система автоматического управления включением внешнего освещения
- E. Коррекция наклона света фар

**Дальний свет**



Для включения дальнего света переведите рычаг вперед.

Для выключения дальнего света снова переведите рычаг вперед или потяните его на себя.

**Сигнализация светом фар**



• Для включения легким движением потяните на себя, для отключения отпустите.

**Коррекция наклона света фар**

Уровень наклона фар можно отрегулировать в соответствии с нагрузкой автомобиля. Поверните переключатель управления освещением влево, чтобы опустить фары, и вправо, чтобы поднять их.

Нагрузка			Груз в багажном отделении <sup>1</sup>	Положения переключателя управления освещением	
Передние сиденья	Сиденья второго ряда	Сиденья третьего ряда		Двигатель 3.5L V6	Двигатель 3.5L V6 EcoBoost
1-2	—	—	—	0	0
2	—	2	—	0	0
2	3	2	—	1	1
2	3	2	Макс.	2	1 или 1,5
1	—	—	Макс.	2	2

<sup>1</sup>См. Табличку изготовителя в *Заправочные объемы и технические характеристики*.

**СИСТЕМА АВТОМАТИЧЕСКОГО УПРАВЛЕНИЯ ВКЛЮЧЕНИЕМ ВНЕШНЕГО ОСВЕЩЕНИЯ**

**ПРЕДОСТЕРЕЖЕНИЕ:** При сложных погодных условиях может потребоваться ручное включение фар автомобиля.

**Примечание.** Если на автомобиле установлена система автоматического управления включением внешнего освещения, то он будет оснащен и функцией включения внешнего освещения во время работы стеклоочистителей ветрового стекла. Если в дневное время стеклоочистители ветрового стекла включены в режиме низкой или высокой скорости и включена система автоматического управления включением внешнего освещения, то фонари внешнего освещения будут включаться с небольшой задержкой и останутся в таком состоянии до выключения стеклоочистителей.



Система автоматического управления включением внешнего освещения обеспечивает автоматическое включение и выключение фонарей внешнего освещения, которые в обычных условиях управляются модулем управления фарами, в зависимости от условий освещенности.

Фары остаются включенным некоторое время после выключения зажигания. Время задержки регулируется с использованием центра сообщений на щитке приборов. См. раздел «*Информационные дисплеи*».

#### РЕГУЛЯТОР ЯРКОСТИ ПОДСВЕТКИ ПАНЕЛИ ПРИБОРОВ

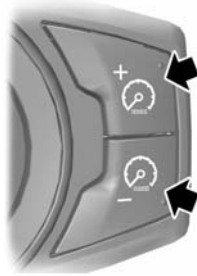

Нажмите несколько раз или нажмите и удерживайте до достижения желаемого уровня.

**Примечание.** Если центр сообщений относится к верхнему уровню, то на нем появится сообщение, которое будет постепенно отображать положение регулятора по отношению к шагам регулировки яркости подсветки. Данные шаги

отличаются при регулировании освещения в дневное и ночное время.

**Примечание.** Если аккумуляторная батарея отсоединена, разряжена, или на автомобиль установлена новая батарея, то регулятор освещенности автоматически установит уровень освещения на максимальный.

**ЗАДЕРЖКА ВЫКЛЮЧЕНИЯ ФАР**

Выключение фар после выключения зажигания можно отложить до трех минут.

Для изменения времени задержки выключения выполните действия, перечисленные ниже (шаги 1-6 необходимо выполнить в течение 10 секунд):

1. Выключите зажигание.
2. Переведите переключатель управления освещением в положение автоматического управления включением внешнего освещения.
3. Переведите переключатель управления освещением в положение отключения.
4. Включите зажигание.
5. Выключите зажигание.
6. Переведите переключатель управления освещением в положение автоматического управления включением внешнего освещения. Это приведет к включению фар и габаритных фонарей.
7. По истечении времени, необходимого для задержки выключения фар, поверните переключатель управления освещением в положение выключения. Фары и габаритные фонари выключатся. Время задержки отключения фар может иметь следующие значения:

- Выкл
- 10 секунд
- 20 секунд
- 30 секунд
- 60 секунд
- 90 секунд
- 120 секунд
- 180 секунд.

**Примечание.** Для регулировки времени задержки можно использовать органы управления дисплея на щитке приборов. См. главу *Информационные дисплеи*.

**ПРОТИВОТУМАННЫЕ ФАРЫ**

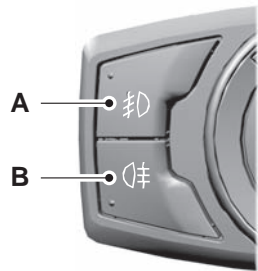

Противотуманные фары можно включить в том случае, когда переключатель управления освещением находится в положении включения фар, габаритных фонарей или автоматического управления включением внешнего освещения, а дальний свет выключен.

A. Нажмите верхнюю кнопку. Включатся передние противотуманные фары.

B. Нажмите нижнюю кнопку. Включатся задний противотуманный фонарь.

Повторное нажатие кнопок управления выключает противотуманные фары.

**УКАЗАТЕЛИ ПОВОРОТА**

При включении верхнее или нижнее положение рычага указателя поворота не имеет механической блокировки. Включение и отключение органов управления указателями поворотов осуществляется электронным способом.



- Потяните вниз, чтобы включить левый указатель поворота.
- Потяните вверх, чтобы включить правый указатель поворота.

- Потяните еще раз в любую сторону, чтобы вручную отменить включение указателя поворота.

**Примечание.** Слегка нажмите на рычаг вверх или вниз, чтобы индикаторы поворота мигнули три раза для указания перемещения на другую полосу движения.



**ПЛАФОНЫ ОСВЕЩЕНИЯ САЛОНА****Органы управления потолочными плафонами****Без выключателя противотуманных фар****С выключателем противотуманных фар**

Предназначаются для ручного включения потолочных плафонов.

- Нажмите выключатель. Включатся внутренние лампы освещения подножек. Освещение останется включенным до повторного нажатия кнопки управления.

**Лампы освещения дорожной карты для первого ряда (при наличии)**

Чтобы включить лампы освещения дорожной карты, нажмите на внешний край защитного стекла. Лампы освещения дорожной карты для первого ряда загорятся, если:

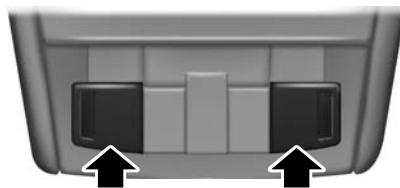

- открыта какая-либо из дверей;
- нажата кнопка включения потолочных плафонов на панели приборов;
- нажата кнопка управления дистанционным входом, зажигание выключено.

**Лампы освещения дорожной карты/потолочные плафоны для второго ряда (при наличии)**



Потолочные плафоны загорятся, если:

- открыта какая-либо из дверей;
- перед включением ламп освещения подножек была нажата кнопка регулирования света на панели приборов;
- нажата любая кнопка управления дистанционным входом, зажигание выключено.

Для включения и выключения функции чтения используйте левый и правый выключатели, расположенные на лампе.

**Лампы освещения подножки/потолочные плафоны для второго ряда (при наличии)**



Потолочные плафоны загорятся, если:

- открыта какая-либо из дверей;
- перед включением ламп освещения подножек была нажата кнопка регулирования света на панели приборов;
- нажата любая кнопка управления дистанционным входом, зажигание выключено.

Для включения и отключения лампы освещения подножки можно нажать на углубление в стекле.

**Лампа грузового отсека третьего ряда**

Потолочные плафоны загораются, если:

- открыта какая-либо из дверей;
- перед включением лампы освещения подножек была нажата кнопка регулирования света на панели приборов;
- нажата любая кнопка управления дистанционным входом, зажигание выключено.

Для включения и отключения лампы освещения подножки можно нажать выключатель управления.

**Система предотвращения разряда аккумуляторной батареи**

Через 10 минут после выключения зажигания система предотвращения разряда аккумуляторной батареи отключает наружные фонари и лампы освещения салона, кроме ламп аварийной сигнализации (если они были включены). Если переключатель управления освещением находится в положении включения габаритных фонарей, то они останутся гореть.

**ОКНА С ЭЛЕКТРОПРИВОДОМ СТЕКОЛ**

**ПРЕДОСТЕРЕЖЕНИЕ:** Не оставляйте детей в автомобиле без присмотра и не позволяйте им играть со стеклоподъемниками. Они могут получить серьезную травму.



**ПРЕДОСТЕРЕЖЕНИЕ:** При закрывании стеклоподъемников убедитесь, что на пути поднятия стекла нет никаких препятствий, и что рядом с проемами окон нет детей или домашних животных.

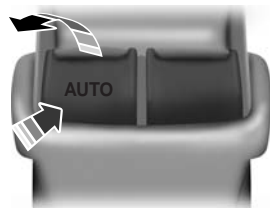

Для управления окнами необходимо нажать или поднять переключатели.

- Чтобы открыть окно, нажмите на переключатель до первого фиксатора и удерживайте его в таком положении.
- Чтобы закрыть окно, поднимите переключатель до первого фиксатора и удерживайте его в таком положении.

**Бафтинг заднего окна**

Может быть слышен пульсирующий шум, когда одно или оба задних окна открыты. Для уменьшения этого шума опустите стекло переднего окна приблизительно на 2–3 дюйма (5–8 сантиметров).

**Поднятие и опускание стекла «одним касанием» (передние окна) (при наличии)**

Данная функция позволяет автоматически открывать или закрывать окна.

Нажмите или поднимите переключатель до конца, затем отпустите. Окно полностью откроется или закроется. Чтобы остановить движение стекла, снова нажмите или поднимите выключатель.

**Блокировка окон**

Нажмите на данный переключатель, чтобы заблокировать или разблокировать переключатели управления задними окнами.

**Функция остановки и реверса стекла при возникновении препятствия**

Если во время закрывания стекло встречает на своем пути препятствие, то стекло автоматически останавливается и немного открывается.

**Отмена функции остановки и реверса стекла при возникновении препятствия**

**ПРЕДОСТЕРЕЖЕНИЕ:** Если отключить функцию остановки и реверса стекла при возникновении препятствия, то стекло не остановится, если при его закрывании на пути окажется какое-либо препятствие. Будьте осторожны при закрывании окон, чтобы избежать травм или причинения повреждений автомобилю.

Потяните вверх переключатель стеклоподъемника и удерживайте его в течение двух секунд, пока окно не достигнет положения остановки/реверса. Окно продолжит закрываться при отключенной функции остановки/реверса. Если отпустить переключатель до полного закрывания окна, стеклоподъемник остановится.

**Задержка выключения электропитания вспомогательного оборудования**

Выключатели управления стеклоподъемниками будут работать в течение нескольких минут после выключения зажигания или до открывания любой передней двери.

**НАРУЖНЫЕ ЗЕРКАЛА****Наружные зеркала с электроприводом**

**ПРЕДОСТЕРЕЖЕНИЕ:** Не следует регулировать зеркала во время движения автомобиля.



А. Левое зеркало

В. Кнопка регулировки

С. Правое зеркало

Чтобы отрегулировать положение зеркал:

1. Для выбора зеркала для регулировки нажмите соответствующую кнопку. На кнопке загорится контрольная лампа.
2. Воспользуйтесь кнопками регулировки и измените положение зеркала до нужного.
3. Для отмены выбора зеркала нажмите на кнопку выбора еще раз. Контрольная лампа выключится.

**Раскладывающиеся наружные зеркала**

Надавите на зеркало в направлении стекла двери. При возврате в исходное положение убедитесь, что зеркало полностью зафиксировалось в кронштейне.

**Электрические складывающиеся зеркала (при наличии)**

**Примечание.** Если нажать кнопку 10 или более раз в течение одной минуты или повторить несколько циклов складывания-раскладывания при одновременном удерживании кнопки вниз до полного перемещения, то это может привести к отключению системы для защиты двигателей от перегрева. Подождите приблизительно три минуты при работающем двигателе, или 10 минут при неработающем, после этого система выполнит сброс значений и ее нормальное функционирование восстановится.



Нажмите кнопку, чтобы зеркала сложились или разложились.

Зеркало можно складывать вручную, для этого его надо потянуть по направлению к стеклу двери. Это может привести к ослаблению крепления зеркала и необходимости повторной синхронизации. Нажмите кнопку, чтобы сложить зеркала. При этом раздастся щелчок, означающий повторную синхронизацию зеркал. Если щелчка не было, нажмите кнопку, чтобы разложить зеркала, и еще раз, чтобы сложить их. После щелчка зеркала будут работать в нормальном режиме до тех пор, пока они не будут вновь сложены вручную.

#### **Зеркала с функцией памяти (при наличии)**

Используя функции памяти, положение зеркал можно сохранить в памяти и впоследствии приводить их в это положение. См. «Функция запоминания» в разделе «Сиденья».

#### **Зеркала с указателями поворота (при наличии)**

При включении указателя поворота на внешней стороне соответствующего зеркала загорается лампа указателя, установленная в корпусе зеркала.

#### **Система мониторинга мертвых зон (BLIS®) с системой предупреждения о помехе сбоку (CTA) (при наличии)**

См. Система мониторинга мертвых зон (BLIS®) с системой предупреждения о помехе сбоку (CTA) в разделе Системы помощи водителю.

**ВНУТРЕННЕЕ ЗЕРКАЛО**

**ПРЕДОСТЕРЕЖЕНИЕ:** Не следует регулировать зеркала во время движения автомобиля.

**Примечание.** Не допускается чистка корпуса или стекла зеркал с применением твердых абразивов, топливных материалов или других чистящих веществ, в состав которых входят бензин или аммиак.

Внутреннее зеркало можно настроить по своим предпочтениям. У некоторых зеркал есть вторая поворотная точка. Это позволяет поворачивать зеркало вверх или вниз и из стороны в сторону.

Чтобы уменьшить блики в ночное время, потяните на себя язычок под зеркалом.

**Зеркало с функцией автоматического затемнения (при наличии)**

**Примечание.** Не закрывайте датчики на передней и задней части зеркала. Функционирование зеркала может быть нарушено. Пассажиры, сидящие на заднем центральном сидении, или поднятый задний подголовник также могут преградить путь света к датчику.

Если позади вашего автомобиля появится яркий свет, то зеркало автоматически уменьшит силу света. Оно автоматически вернется к нормальному отражению при выборе передачи заднего хода для того, чтобы обеспечить хорошую видимость при движении задним ходом.

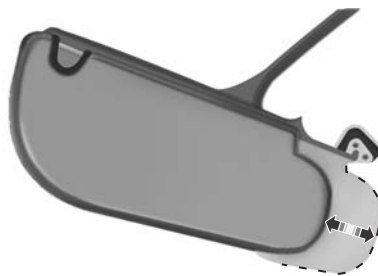
**СОЛНЦЕЗАЩИТНЫЕ КОЗЫРЬКИ****Удлинение козырька**

Поверните солнцезащитный козырек в сторону бокового окна и выдвиньте его назад для дополнительной защиты от солнца.

Перед перемещением солнцезащитного козырька к лобовому стеклу и фиксацией задвиньте выдвижную часть козырька.



**Косметическое зеркало с подсветкой на солнцезащитном козырьке (при наличии)**

Поднимите крышку для включения лампы.

**ДВУХПАНЕЛЬНЫЙ ПРОЗРАЧНЫЙ ЛЮК В КРЫШЕ И СОЛНЦЕЗАЩИТНЫЙ ЭКРАН С ЭЛЕКТРОПРИВОДОМ (ПРИ НАЛИЧИИ)**

**ПРЕДОСТЕРЕЖЕНИЕ:** Не позволяйте детям играть с прозрачным люком в крыше и не оставляйте их без присмотра в автомобиле. Они могут получить серьезную травму.



**ПРЕДОСТЕРЕЖЕНИЕ:** При закрывании двухпанельного прозрачного люка в крыше убедитесь, что на пути закрывания люка нет препятствий, и что вблизи люка крыши нет детей и/или домашних животных.

Органы управления прозрачным люком в крыше и солнцезащитной шторкой расположены на потолочной консоли.

Прозрачный люк в крыше и солнцезащитная шторка открываются и закрываются одним нажатием кнопки на консоли. Чтобы остановить их во время заданного действия, нажмите на кнопку во второй раз.

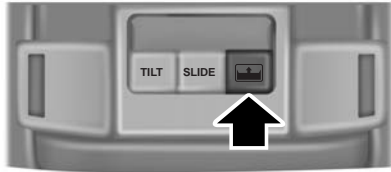
**Открывание и закрывание солнцезащитной шторки**

Нажмите и отпустите кнопку для открывания солнцезащитной шторки.

**Примечание.** Солнцезащитная шторка остановится у первой панели двухпанельного прозрачного люка в крыше. Для

дальнейшего открывания солнцезащитной шторки до второй панели вновь нажмите и отпустите кнопку.

Нажмите и отпустите кнопку для закрывания солнцезащитной шторки. Если прозрачный люк был открыт, он автоматически закроется перед закрыванием солнцезащитной шторки.

**Открывание и закрывание прозрачного люка в крыше**

Нажмите и отпустите кнопку **SLIDE** для открывания прозрачного люка в крыше. Если прозрачный люк был закрыт, он автоматически откроется перед открыванием солнцезащитной шторки. Прозрачный люк в крыше остановится в почти полностью открытом положении.

**Примечание.** Такое положение помогает уменьшить шум ветра, возникающий при полностью открытом прозрачном люке в крыше. Для полного открывания прозрачного люка в крыше нажмите и снова отпустите кнопку **SLIDE**.

Потяните и отпустите кнопку **SLIDE**, чтобы закрыть прозрачный люк.

**Функция остановки и реверса стекла при возникновении препятствия**

Если при закрывании прозрачного люка в крыше система обнаруживает какое-либо препятствие, то люк автоматически перестает закрываться и начинает движение в обратную сторону.

Потяните и удерживайте кнопку **SLIDE** в течение 2 секунд после остановки, чтобы отключить эту функцию. Усилие закрывания возрастает при следующих трех закрываниях прозрачного люка в крыше (функция остановки и реверса стекла включена).

**Режим вентиляции через прозрачный люк в крыше**

Нажмите и отпустите кнопку **TILT** для вентиляции через прозрачный люк в крыше. Потяните и отпустите кнопку **TILT** для закрывания прозрачного люка в крыше.

**ИЗМЕРИТЕЛЬНЫЕ ПРИБОРЫ****Тип 1**

Здесь представлен щиток приборов со стандартными единицами измерения – щиток приборов в метрической системе мер выглядит аналогичным образом.

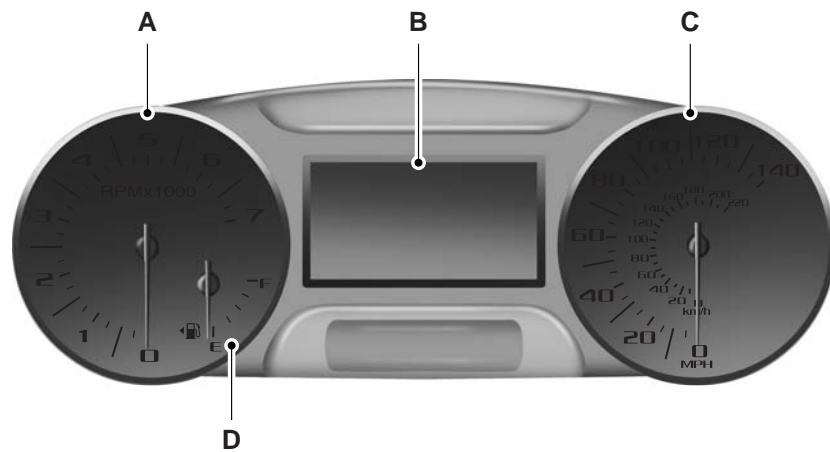

A. Тахометр

B. Информационный дисплей. Для получения более подробной информации см. «*Информационные дисплеи*».

C. Спидометр

D. Указатель количества топлива

**Указатель количества топлива**

Показывает приблизительное количество топлива, оставшегося в топливном баке (при включенном зажигании). Если автомобиль находится в движении или расположен на склоне, то данные указателя количества топлива могут меняться. Стрелка, изображенная рядом со значком топлива, показывает, на какой стороне автомобиля расположен лючок крышки заливной горловины топливного бака.

**Тип 2**

Здесь представлен щиток приборов со стандартными единицами измерения – щиток приборов в метрической системе мер выглядит аналогичным образом.

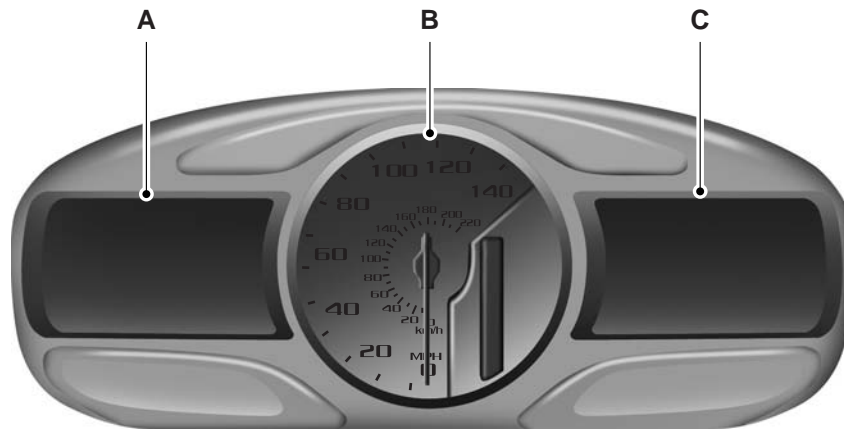

А. Левый информационный дисплей. Для получения более подробной информации см. «*Информационные дисплеи*».

В. Спидометр

С. Правый информационный дисплей. Для получения более подробной информации см. «*MyFord Touch®*».

**ПРЕДУПРЕЖДАЮЩИЕ СИГНАЛЫ И ИНДИКАТОРЫ**

В автомобиле установлены индикаторы, предназначенные для предупреждения об опасном состоянии автомобиля, которое может стать причиной дорогостоящего ремонта. При запуске двигателя автомобиля включаются различные лампы, чтобы подтвердить работоспособность систем. Если после запуска двигателя какие-нибудь лампы не выключаются, см. информацию по предупреждающей лампе соответствующей системы.

**Примечание.** Параметры работы некоторых предупреждающих сигналов (RTT) можно изменять. Данные индикаторы появляются на информационном дисплее и выполняют ту же функцию, что и предупреждающие сигналы, однако они не отображаются при запуске.

**Система адаптивного круиз-контроля (при наличии) (RTT)**

Контрольная лампа системы управления скоростью может светиться разными цветами, чтобы обозначить различные режимы системы:



- Включена (серый цвет): включение системы адаптивного круиз-контроля. Выключается при отключении системы управления скоростью.
- Задействована (зеленый цвет): задействование системы адаптивного круиз-контроля. Выключается при отключении системы управления скоростью.

**Сигнал готовности надувных подушек безопасности**

Если при запуске двигателя данный сигнал не загорается, непрерывно мигает или не выключается, как можно скорее обратитесь к авторизованному дилеру. Если данная контрольная лампа неисправна, раздается предупреждающий сигнал.

**Антиблокировочная система тормозов**

Если контрольная лампа антиблокировочной тормозной системы (ABS) не выключается или непрерывно мигает, то это свидетельствует о неисправности. Как можно скорее обратитесь к авторизованному дилеру. Если сигнальная лампа тормозов светится, тормозная система в порядке.

**Предупреждающий сигнал тормозной системы**

Для того чтобы проверить работоспособность предупреждающего сигнала тормозной системы, она мгновенно загорается при включении зажигания для неработающего двигателя, при повороте ключа в положение между включением и запуском, а также при нажатии стояночного тормоза, если включено зажигание.

Если этот предупреждающий сигнал включается во время движения, проверьте, что стояночный тормоз выключен. Если стояночный тормоз не включен, то свечение этой лампы свидетельствует о низком уровне тормозной жидкости или неисправностях в тормозной системе. Обратитесь к авторизованному дилеру и проверьте систему.



**ПРЕДОСТЕРЕЖЕНИЕ:** Вождение автомобиля при включенном предупреждающем сигнале тормозной системы представляет опасность. Эффективность тормозной системы может быть значительно снижена. Вам может потребоваться больше времени для остановки автомобиля. Не откладывая, проверьте автомобиль у авторизованного дилера. Длительная езда с включенным стояночным тормозом может вызвать неисправность тормозной системы и привести к серьезной травме.

#### Система зарядки (РТТ)



Индикатор загорается при недостаточном заряде аккумуляторной батареи. Если данная лампа не выключается во время работы двигателя, возможно наличие неисправности системы зарядки. Как можно скорее обратитесь к авторизованному дилеру. Это указывает на проблему с электрической системой или соответствующим элементом.

#### Предупреждение об открытой двери (РТТ)



Отображается при включенном зажигании и открытой двери (любой).

#### Сигнал низкого давления моторного масла (РТТ)



Индикатор загорается при понижении давления масла ниже нормальных пределов.

#### Сигнал температуры охлаждающей жидкости двигателя (РТТ)



Индикатор загорается при повышении температуры охлаждающей жидкости двигателя. Незамедлительно остановите автомобиль, выключите двигатель и дайте ему остыть.

#### Противотуманные фары



Индикатор загорается при включении противотуманных фар.

**Система помощи при трогании на подъеме (при наличии) (РТТ)**

Индикатор загорается при включении системы помощи при трогании на подъеме.

**Система индикации на ветровом стекле (при наличии)**

В некоторых случаях использования системы адаптивного круиз-контроля и/или системы предупреждения столкновений на ветровом стекле загорается луч красного света. Он также загорается в момент запуска двигателя для подтверждения функционирования дисплея.

**Система контролируемого спуска (при наличии) (РТТ)**

Индикатор загорается при включении системы контролируемого спуска.

**Сигнал фар дальнего света**

Индикатор загорается при включении фар дальнего света.

**Сигнал системы удержания полосы движения (при наличии) (РТТ)**

Индикатор загорается при активации системы удержания полосы движения.

**Сигнал низкого уровня топлива (РТТ)**

Индикатор загорается при достижении минимального уровня топлива в топливном баке.

**Сигнал открытой задней поднимающейся двери (РТТ)**

Индикатор загорается при включении зажигания при открытой задней поднимающейся двери.

**Предупреждение о низком давлении воздуха в шинах**

Индикатор загорается при возникновении низкого давления в шинах. Если при запуске двигателя или во время вождения контрольная лампа не выключается, необходимо проверить давление в шинах. При первом включении зажигания сигнал будет гореть в течение 3 секунд для проверки работоспособности лампы. Если сигнал не выключается или начинает мигать, как можно быстрее обратитесь к авторизованному дилеру.

**Сигнал низкого уровня жидкости в омывателе (RTT)**

Индикатор загорается по достижении низкого уровня жидкости в омывателе лобового стекла.

**Сигнал габаритных фонарей (при наличии) (RTT)**

Индикатор загорается при включении габаритных фонарей.

**Сигнал неисправности/снижения мощности силового агрегата**

Индикатор загорается при обнаружении неисправности силового агрегата или системы привода на четыре колеса (4WD). Как можно скорее обратитесь к авторизованному дилеру.

**Сигнал заднего противотуманного фонаря**

Индикатор загорается при включении заднего противотуманного фонаря.

**Сигнал ремня безопасности**

Напоминает о необходимости пристегнуть ремень безопасности. Звуковое предупреждение Belt-Minder® также напомнит о необходимости пристегнуть ремень безопасности.



### Предупреждение о приближении срока техобслуживания двигателя



Контрольная лампа *Предупреждение о приближении срока техобслуживания двигателя* загорается при первом включении зажигания для проверки лампы и для обозначения готовности автомобиля к проверке/обслуживанию (I/M). Обычно контрольная лампа «Предупреждение о приближении срока техобслуживания двигателя» горит до начала проворачивания коленчатого вала двигателя. После этого она выключается, если нет никаких неисправностей. Однако если через 15 секунд контрольная лампа «Предупреждение о приближении срока техобслуживания двигателя» мигнет восемь раз, это означает, что автомобиль не готов к проверке I/M. См. «Готовность к проверке/обслуживанию (I/M)» в разделе «Топливо и заправка».

Постоянное свечение индикатора после запуска двигателя означает, что бортовая система диагностики (OBD-II) обнаружила неисправность. См. *Бортовая диагностика (OBD-II)* в разделе *Топливо и заправка*. Если индикатор мигает, в двигателе произошел пропуск зажигания, который мог повредить каталитический нейтрализатор. Продолжайте поездку в умеренном режиме (избегайте сильного ускорения и замедления) и незамедлительно обратитесь к авторизованному дилеру для проведения сервисного обслуживания автомобиля.



**ПРЕДОСТЕРЕЖЕНИЕ:** При определенных условиях возникновения пропуска зажигания в двигателе чрезвычайно высокая температура могла вызвать повреждения каталитического нейтрализатора, топливной системы, покрытий пола салона или других элементов автомобиля, что может привести к пожару в автомобиле.

### Сигнал системы управления скоростью (RTT)



Контрольная лампа системы управления скоростью может светиться разными цветами, чтобы обозначить различные режимы системы:

- включена (серый цвет–тип 1 и 2): включение системы управления скоростью. Выключается при отключении системы управления скоростью.
- задействована (белый цвет - тип 1, зеленый цвет - тип 2): задействование системы управления скоростью. Выключается при отключении системы управления скоростью.

**Сигнал системы курсовой устойчивости**

Отображается при активации системы AdvanceTrac®/контроля тягового усилия. Если сигнал не выключается, незамедлительно проведите сервисное обслуживание системы.

**Отключение системы курсовой устойчивости**

Индикатор загорается при отключении водителем системы AdvanceTrac®/контроля тягового усилия.

**Режим буксировки/перевозки грузов коробки передач (при наличии) (RTT)**

Отображается при активации функции буксировки/перевозки грузов. Если индикатор не выключается, незамедлительно выполните сервисное обслуживание системы, возможна неисправность коробки передач.

**Указатель поворота**

Загорается при включении лампы левого/правого указателя поворота или аварийной световой сигнализации. Если индикаторы не выключаются или мигают чаще, проверьте, не перегорела ли лампа.

**ЗВУКОВЫЕ ПРЕДУПРЕЖДАЮЩИЕ СИГНАЛЫ****Сигнал предупреждения о наличии ключа в замке зажигания**

Звучит в том случае, если ключ остался в замке зажигания в положении выключения зажигания или электропитания вспомогательного оборудования, а дверь водителя открыта.

**Сигнал предупреждения о включенных фарах**

Звучит в том случае, если фары или габаритные фонари включены, зажигание выключено (ключ не в замке зажигания), и при этом открыта дверь водителя.

**Сигнал предупреждения о включенном стояночном тормозе**

Звучит, если вы начали движение при включенном стояночном тормозе. Если предупреждающий сигнал не выключается после того, как вы выключили стояночный тормоз, незамедлительно проверьте систему у авторизованного дилера.

## ОБЩИЕ СВЕДЕНИЯ



**ПРЕДОСТЕРЕЖЕНИЕ:** Вождение с отвлеченным вниманием может повлечь за собой потерю контроля над автомобилем, аварии и травмы. Компания Ford настоятельно рекомендует соблюдать крайнюю осторожность при использовании любых устройств или функций, которые могут рассеять ваше внимание от дороги. В первую очередь вы отвечаете за безопасную эксплуатацию автомобиля. Мы рекомендуем воздержаться от использования во время вождения любых портативных устройств, а также соблюдать все требования применимого законодательства.

Управление различными системами автомобиля может осуществляться с помощью элементов управления информационного дисплея, расположенных на рулевом колесе. Соответствующая информация отображается на информационном дисплее.

## Органы управления информационным дисплеем (тип 1)

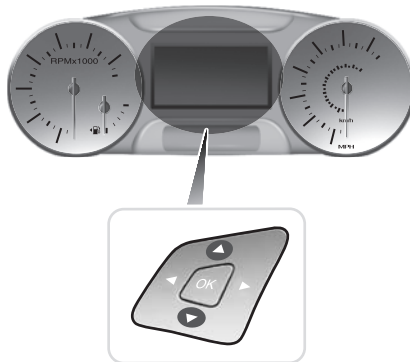

- Воспользуйтесь кнопками со стрелками вверх и вниз, чтобы просмотреть и выделить пункты меню.
- Для входа в подменю нажмите кнопку со стрелкой вправо.
- Для выхода из меню нажмите кнопку со стрелкой влево.
- Нажмите кнопку ОК, чтобы выбрать и подтвердить настройки/сообщения.

**Меню**

Доступ к меню можно получить с помощью устройства управления информационным дисплеем.

**Примечание.** Некоторые пункты меню могут немного отличаться от стандартных, либо отсутствовать (если являются дополнительными).

†Пробег 1 / 2
Одометр поездки
Таймер пробега
Оставшееся расстояние до опорожнения топливного бака
Текущий расход топлива
Средний расход топлива
Расход топлива
Счетчик общего пробега (расположен в нижнем правом углу дисплея). <b>Примечание.</b> Будет также отображаться в других меню.
†Дополнительные сведения см. в « <i>Бортовой компьютер</i> » ниже в этом разделе.
Информация
Система интеллектуального привода на четыре колеса (4WD) — отображает распределение мощности между передними и задними колесами. При передаче большей мощности на передние или задние колеса данная зона заполнена больше. Также здесь отображается выбранный в настоящее время режим адаптации к дорожным условиям.
Расстояние MyKey® (если ключ запрограммирован) — пройденное расстояние с использованием запрограммированного ключа.
Информация MyKey® — количество запрограммированных ключей MyKey и админ. ключей)
Темп. охлад. жидкости — индикатор изменяет цвет для обозначения разных состояний охлаждающей жидкости: синий — холодная, серый — нормальная, красный — горячая. Если температура охлаждающей жидкости двигателя превышает нормальный диапазон, при первой же возможности остановите автомобиль на ближайшем безопасном участке дороги, выключите двигатель и дайте ему остыть.

Настройки				
Системы помощи водителю	Система контроля тягового усилия			
	Система мониторинга мертвых зон			
	Система предупреждения столкновений	Чувствит. (если ключ МуKey запрограммирован)	Высокая, нормальная или низкая	
		Звуковые сигналы (недоступно при использовании МуKey)		
		Предупреждения (недоступно при использовании МуKey)		
	Система предупреждения о помехе сбоку			
	Задняя система помощи при парковке			
Стабилизация прицепа				
Дисплей	Язык	Английский, испанский или французский		
	Единицы измерения	Расстояние	Мили и галлоны или километры и литры	
		Температура	по Фаренгейту (°F) или Цельсию (°C)	

Настройки				
Системы повышения удобства управления	Задержка выключения системы автоматического управления включением внешнего освещения	Выключение или количество секунд		
	Дисплей компаса			
	Расчет оставшегося расстояния до опорожнения топливного бака	Нормальный режим или буксировка		
	Удобная посадка/высадка			
	Замки	Автозапирание		
		Автоотпирание		
		Дистанц. отпирание	Все двери или сначала дверь водителя	
	Сброс срока службы моторного масла	Установите XXX %		
	Задняя поднимающаяся дверь с электроприводом	Включение или отключение выключателя		
	Система дистанционного запуска двигателя	Система управления микроклиматом	Обогреватель – кондиционер / автоматические и последние настройки	
			Рулевое колесо / «Авто» или «Выкл»	
			Обогреватель ветрового стекла / «Авто» или «Выкл»	
			Обогреватель заднего стекла / «Авто» или «Выкл»	
			Сиденье водителя / «Авто» или «Выкл»	
			Сиденье пассажира / «Авто» или «Выкл»	
			Продолжительность (5, 10 или 15 минут)	
	Стеклоочистители	Тихий запуск Система		
Дополнительный ход щеток стеклоочистителя				
Датчик дождя				
Активация заднего стеклоочистителя при включении передачи заднего хода				

Настройки		
МуKey	Создать МуKey	Удерживайте нажатой кнопку ОК для создания МуKey.
	Система 911 Assist	Всегда вкл. / По выбору пользователя
	Система контроля тягового усилия	Всегда вкл. или по выбору пользователя
	Максимальная скорость	80 миль/ч (130 км/ч) или выкл.
	Предупреждение о скорости движения	45 миль/ч (75 км/ч), 55 миль/ч (90 км/ч), 65 миль/ч (105 км/ч) или выкл.
	Ограничитель громкости	
	Сброс МуKeys	Удерживайте нажатой кнопку ОК для сброса МуKeys
Перезагрузка системы	Удерживайте нажатой кнопку ОК для возврата системы к заводским настройкам по умолчанию	

#### Проверка системы

Все активные предупреждения отображаются первыми (если применимо). Меню «Проверка системы» может выглядеть иначе в зависимости от параметров оборудования и текущего состояния автомобиля. Для прокрутки списка используйте кнопки со стрелками вверх/вниз.

#### Бортовой компьютер

##### **Сброс бортового компьютера**

Нажмите и удерживайте кнопку ОК на текущем экране, чтобы сбросить информацию о текущем маршруте, пройденном расстоянии, времени и количестве израсходованного топлива.

##### **Одометр поездки**

Показывает пробег индивидуальных поездок.

##### **Оставшееся расстояние до опорожнения топливного бака**

Отображает приблизительное расстояние, которое автомобиль сможет проехать на оставшемся в баке топливе. Эта величина может изменяться в соответствии с режимом движения.

##### **Текущий расход топлива**

Показывает текущий расход топлива.

**Средний расход топлива**

Показывает средний расход топлива с момента последнего сброса данной функции.

**Расход топлива**

Показывает количество топлива, израсходованного за данную поездку.

**Счетчик общего пробега**

Показывает общий пробег автомобиля.

**Информационные сообщения**

Дополнительные сведения см. в «Информационные сообщения» ниже в этом разделе.

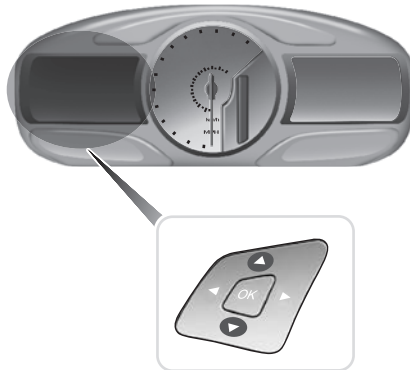
**Элементы управления информационного дисплея (Тип 2)**

- Воспользуйтесь кнопками со стрелками вверх и вниз, чтобы просмотреть и выделить пункты меню.
- Для входа в подменю нажмите кнопку со стрелкой вправо.
- Для выхода из меню нажмите кнопку со стрелкой влево.
- Нажмите кнопку ОК, чтобы выбрать и подтвердить настройки/сообщения.

Небольшие четырехугольники в верхнем правом углу экрана показывают различные уровни меню, и на каком из них вы находитесь.

**Главное меню**

В окне главного меню, расположенного в левой части экрана информационного дисплея, можно выбрать следующие пункты:



Режим дисплея





Поездка 1 и 2



Расход топлива



Настройки



Информация

Выполните прокрутку вверх/вниз, чтобы выделить один из пунктов меню, затем нажмите стрелку вправо или кнопку ОК, чтобы открыть этот пункт меню. При необходимости выйти назад в главное меню нажмите на кнопку со стрелкой влево.

**Режим дисплея**

Используйте кнопки со стрелками влево/вправо, чтобы выбрать следующие опции дисплея.

Режим дисплея	†Опция 1	Опция 2	Опция 3	†Опция 4
XXX миль (км) до опустошения бака	X			
Указатель количества топлива	X	X	X	X
Столбчатый тахометр	X			X
Круглый тахометр		X	X	
Указатель температуры охлаждающей жидкости двигателя			X	
Система интеллектуального привода на четыре колеса (4WD)				X

Режим дисплея	†Опция 1	Опция 2	Опция 3	†Опция 4
Счетчик общего пробега (нижний левый угол)	X	X	X	X
†Только автомобили с системой интеллектуального привода на четыре колеса (4WD). Вы можете настроить отображение в этом режиме только указателя количества топлива. См. «Дисплей» > «Отображение указателей» в таблице раздела «Настройки» далее в этой главе.				
Независимо от выбранного режима дисплея при активации коробки передач SelectShift Automatic™ (SST) щиток приборов переключается на отображение круглого тахометра, если он еще не был выбран. После отображения круглого тахометра также можно выбрать другие режимы дисплея со столбчатым тахометром.				

- XXX миль (км) до опустошения бака — показывает приблизительный уровень топлива до опустошения топливного бака. Этот показатель динамический и может изменяться (увеличиваться или понижаться) в зависимости от стиля вождения.
- Указатель количества топлива — показывает примерный остаток топлива в баке. Если автомобиль находится в движении или расположен на склоне, то данные указателя количества топлива могут меняться. Когда уровень топлива становится низким (50 миль [80 км] до опустошения бака), цвет индикатора уровня изменяется на оранжевый. Когда уровень топлива становится критически низким (0 миль [0 км] до опустошения бака), цвет индикатора уровня изменяется на красный.  
**Примечание.** Если используется MyKey®, предупреждение о низком уровне топлива отобразится раньше. Стрелка, изображенная рядом со значком топлива, показывает, на какой стороне автомобиля расположен лючок крышки заливной горловины топливного бака.
- Столбчатый/круглый тахометр — показывает частоту вращения коленчатого вала двигателя в оборотах в минуту. Постоянное движение на автомобиле при нахождении стрелки тахометра в верхнем секторе шкалы может привести к повреждению двигателя. Во время использования коробки передач SelectShift Automatic™ (SST) на дисплее отображается текущая выбранная передача. См. главу *Коробка передач*.

- Указатель температуры охлаждающей жидкости двигателя — показывает температуру охлаждающей жидкости двигателя. При нормальной рабочей температуре индикатор уровня находится в нормальном диапазоне. Если температура охлаждающей жидкости двигателя превышает нормальный диапазон, при первой же возможности остановите автомобиль на ближайшем безопасном участке дороги, выключите двигатель и дайте ему остыть.
- Система интеллектуального привода на четыре колеса (4WD) (при наличии) — показывает распределение мощности между передними и задними колесами. Чем больше площадь заполнения, тем больше мощность передних или задних колес. Также показывает выбранный на данный момент режим адаптации к дорожным условиям.

### Поездка 1 и 2



Выберите стандартный или расширенный дисплей поездки. Настройки дисплея бортового компьютера см. в таблице *Настройки*, приведенной ниже.

Поездка 1 и 2	Стандартный дисплей	Расширенный дисплей
Пробег	X	X
Средний расход топлива		X
Расчетное количество израсходованного топлива		X
Продолжительность поездки	X	X
Счетчик общего пробега (нижний левый угол)		
Нажмите кнопку ОК для приостановки экрана поездки 1 или 2. Нажмите снова для возобновления работы.		
Нажмите и удерживайте кнопку ОК для сброса отображаемых данных поездки.		

- Пробег — Показывает суммарный пройденный путь.
- Продолжительность поездки — Таймер останавливается при выключении двигателя и включается снова после запуска двигателя.
- Средний расход топлива — Показывает средний расход топлива для данной поездки.
- Расчетное количество израсходованного топлива — Показывает количество топлива, израсходованного за данную поездку.
- Продолжительность поездки — Таймер останавливается при выключении двигателя и включается снова после запуска двигателя.

**Расход топлива**



Используйте кнопки со стрелками влево/вправо, чтобы выбрать необходимый дисплей расхода топлива.

Расход топлива	Текущий расход топлива	XX. История минимального расхода топлива
Текущий расход топлива	X	
†Расход топлива за 5, 10 или 30 минут		X
Счетчик общего пробега (нижний левый угол)		
Нажмите и удерживайте кнопку ОК для сброса отображаемых данных о расходе топлива.		
†Чтобы настроить временной интервал расхода топлива, нажмите в этом окне кнопку со стрелкой вправо.		

- Текущий расход топлива — На данном дисплее отображается визуальная диаграмма текущего расхода топлива.
- XX. История расхода топлива — На данном дисплее отображается гистограмма истории расхода топлива.

**Настройки/настройки автомобиля**



В этом режиме можно настраивать различные параметры вождения.

**Примечание.** Некоторые элементы являются опциональными и могут не отображаться.

Системы помощи водителю	
Система контроля тягового усилия	«Вкл» (настройки по умолчанию) / «Выкл»
Система мониторинга мертвых зон	«Вкл» (по умолчанию при включении/выключении зажигания) / «Выкл»

Системы помощи водителю		
Система предупреждения столкновений	Чувствительность	Высокая / Средняя / Низкая
	Звуковые сигналы	«Вкл» (по умолчанию при включении/выключении зажигания) / «Выкл»
	Предупреждение — «Вкл»	«Вкл» (по умолчанию при включении/выключении зажигания) / «Выкл»
Система предупреждения о помехе сбоку	«Вкл» (по умолчанию при включении/выключении зажигания) / «Выкл»	
Система круиз-контроля	Адаптивный (по умолчанию при включении/выключении зажигания) / Обычный	
Предупреждение водителя	«Вкл» (по умолчанию при включении/выключении зажигания) / «Выкл»	
Удержание полосы	Режим	Предупреждение / Помощь / Предупреждение и помощь
	Чувствительность	Средняя / Повышенная
	Интенсивность	Высокая / Средняя / Низкая
Задняя система помощи при парковке	«Вкл» (по умолчанию при включении/выключении зажигания) / «Выкл»	
Стабилизация прицепа	«Вкл» (по умолчанию при включении/выключении зажигания) / «Выкл»	

Автомобиль		
Автоматическое включение дальнего света фар	«Вкл» / «Выкл»	
Задержка выключения системы автоматического управления включением внешнего освещения	Выключение или количество секунд	
Удобная посадка/высадка	«Вкл» / «Выкл»	
Топливо	Расчет оставшегося расстояния до опорожнения топливного бака	Нормальный / с буксировкой
Замки	Автозапирание	«Вкл» / «Выкл»
	Автоотпирание	«Вкл» / «Выкл»
	Дистанционное отпирание	Все двери / Дверь водителя
Управление меню	Стандартное / С функцией запоминания (см. «Управление меню» далее в этом разделе)	
Сброс срока службы моторного масла	Установите на XXX %.	
Задняя поднимающаяся дверь с электроприводом	Включить / Отключить	

Автомобиль				
Система дистанционного запуска двигателя	Система управления микроклиматом (использование данной функции позволяет выбрать различные режимы работы системы управления микроклиматом при запуске двигателя с помощью функции дистанционного запуска двигателя)	Отопитель – Кондиционер воздуха	Авто / Последние настройки	
		Обогреватель ветрового стекла	Авто / «Выкл»	
		Обогреватель заднего стекла	Авто / «Выкл»	
		Сиденье водителя	Авто / «Выкл»	
		Сиденье пассажира	Авто / «Выкл»	
		Продолжительность	5 / 10 / 15 минут	
		Тихий запуск	«Вкл» / «Выкл»	
		Система	Включить / Отключить	
Стеклоочистители	Дополнительный ход щеток стеклоочистителя	«Вкл» / «Выкл»		
	Датчик дождя	«Вкл» / «Выкл»		
	Активация заднего стеклоочистителя при включении передачи заднего хода	«Вкл» / «Выкл»		

<b>*МуKey</b>	
Создать МуKey	Удерживайте нажатой кнопку ОК для создания МуKey.
Система 911 Assist	Всегда вкл. / По выбору пользователя
Система контроля тягового усилия	Всегда вкл. / По выбору пользователя
Максимальная скорость	Выберите требуемую скорость или отключите.
Предупреждение о скорости движения	Выберите требуемую скорость или отключите.
Ограничитель громкости	«Вкл» / «Выкл»
Сброс МуKeys	Удерживайте нажатой кнопку ОК для сброса всех элементов МуKeys.

\*Некоторые элементы МуKey будут отображаться только в случае настройки функции МуKey.

<b>Дисплей</b>	
Отображение указателей	Указатель количества топлива / Топливо + Тахометр
Дисплей поездки	Стандартный / Расширенный
<b>Язык</b>	
Английский / Испанский / Французский	
<b>Единицы измерения</b>	
Расстояние	Мили и галлоны / километры и литры
Температура	Градусы по Фаренгейту (°F) / по Цельсию (°C)
<b>Восстановить настройки по умолчанию</b>	
Удерживайте нажатой кнопку ОК для восстановления настроек до заводских по умолчанию.	



**Информация**

В этом режиме вы можете просмотреть различную информацию о системах автомобиля и выполнить их проверку.

<b>Предупреждения</b>	
Предупреждения XX	Отображает предупреждения, требующие незамедлительного внимания, в оранжевом цвете. Предупреждения можно просмотреть только в меню «Проверка систем». Немедленно просмотрите их, нажав кнопку ОК или стрелку вправо и войдя в меню проверки системы. Для прокрутки списка предупреждений воспользуйтесь стрелками вверх/вниз.
<b>MyKey</b>	
Админ. ключи (количество админ. ключей)	
MyKeys (количество запрограммированных MyKeys)	
Мили (км) с MyKey (расстояние, пройденное с использованием запрограммированной функции MyKey)	
<b>Проверка системы</b>	
Все активные предупреждения отображаются первыми (если применимо). Меню «Проверка системы» может выглядеть иначе в зависимости от параметров оборудования и текущего состояния автомобиля. Для прокрутки списка используйте кнопки со стрелками вверх/вниз.	

**Управление меню**

Для выбора стандартного управления меню или с функцией запоминания см. «Автомобиль» > «Управление меню» в таблице раздела «Настройки» в этой главе.

- Стандартное управление: при нахождении в подпунктах меню «Дисплей», «Поездка» или «Расход топлива» прокручивание вверх/вниз всегда приведет к главным пунктам меню.
- Управление с функцией запоминания: при нахождении в подпунктах меню «Дисплей», «Поездка» или «Расход топлива» прокручивание вверх/вниз отобразит предыдущие выбранные подпункты меню.

**ИНФОРМАЦИОННЫЕ СООБЩЕНИЯ**

**Примечание:** В зависимости от функций вашего автомобиля не все сообщения будут отображаться или будут доступными. Некоторые сообщения могут быть сокращены в зависимости от типа щитка приборов в автомобиле.



Нажмите кнопку ОК для подтверждения и удаления отдельных сообщений с информационного дисплея. Прочие сообщения исчезнут самостоятельно через некоторое время. Некоторые сообщения необходимо подтвердить до того, как можно будет войти в меню.

**Сигнализаторы сообщений:** В дополнение к некоторым сообщениям на дисплей выводится специальный символ системы.

Сообщения системы адаптивного круиз-контроля	Действие / описание
«Неисправность системы адаптивного круиз-контроля»	Отображается в случае неисправности радара, не позволяющей включить систему адаптивного круиз-контроля (АСС).
«Система адаптивного круиз-контроля недоступна»	Отображается при наличии условий, мешающих надлежащей работе системы адаптивного круиз-контроля.
«Система адаптивного круиз-контроля недоступна, заблокирован датчик»	Отображается в случае блокировки зоны видимости радара из-за плохой погоды или обледенения/грязи/воды перед радаром. Как правило, водитель может очистить датчик для устранения проблемы.

<b>Сообщения системы AdvanceTrac® / системы контроля тягового усилия</b>	<b>Действие / описание</b>
«Обслуживание системы AdvanceTrac»	Отображается в случае, если система AdvanceTrac® обнаружила неисправность, и требуется техническое обслуживание. Как можно скорее обратитесь к авторизованному дилеру.
«Раскачивание прицепа, снизьте скорость»	Отображается, если система управления стабилизацией прицепа зарегистрировала раскачивание прицепа.
<b>Сообщения сигнализации/системы безопасности</b>	<b>Действие / описание</b>
«Отключите сигнализацию, запустите двигатель»	Отображается, если сработала охранная система с датчиком защиты периметра, и доступ в автомобиль осуществляется с помощью ключа со стороны двери водителя. Во избежание срабатывания охранной системы с датчиком защиты периметра ключ зажигания необходимо повернуть в положение «Пуск» или «Вкл» до истечения 12 секунд до вывода сигнала.

Сообщения системы привода на четыре колеса (4WD)	Действие / описание
«Система привода на четыре колеса (4WD) отключена»	Отображается в случае, если система была автоматически отключена в целях своей защиты. Это вызвано тем, что на автомобиль установлено компактное запасное колесо или произошел перегрев системы. Система продолжит нормальное функционирование, и сообщение исчезнет после короткой поездки с установленным назад ходовым колесом или после охлаждения системы.
«Проверьте систему привода на четыре колеса (4WD)»	Отображается в сочетании с нарушением работоспособности силового агрегата и включением сигнальной лампы уменьшения мощности в случае, если система работает ненадлежащим образом. Если предупреждение не пропадает или продолжает выводиться, при первой возможности обратитесь к авторизованному дилеру.

Сообщения аккумуляторной батареи и системы зарядки	Действие / описание
«Проверка системы зарядки»	Отображается в случае, когда требуется обслуживание системы зарядки. Если предупреждение не пропадает или продолжает выводиться, при первой возможности обратитесь к авторизованному дилеру.
«Выключите питание для экономии заряда аккумуляторной батареи»	Отображается в случае, если система управления аккумуляторной батареей фиксирует следующее: <ul style="list-style-type: none"> <li>• низкий уровень заряда аккумуляторной батареи или,</li> <li>• ключ в замке зажигания был оставлен в положении «Электропитание вспомогательного оборудования» или «Вкл» при неработающем двигателе приблизительно на 45 минут.</li> </ul> Выключите зажигание как можно скорее для экономии заряда аккумуляторной батареи. Это сообщение пропадет после запуска двигателя и восстановления заряда аккумуляторной батареи. Отключение ненужных электрических нагрузок позволит быстрее восстановить заряд аккумуляторной батареи.
«Режим транспортировки, обратитесь к дилеру»	Как можно скорее обратитесь к авторизованному дилеру.
«Заводской режим, обратитесь к дилеру»	Как можно скорее обратитесь к авторизованному дилеру.

Сообщения аккумуляторной батареи и системы зарядки	Действие / описание
«Низкий заряд аккумуляторной батареи, функции временно отключены»	Отображается, если система управления аккумуляторной батареей регистрирует длительное состояние низкого напряжения. Для экономии заряда аккумуляторной батареи будут отключены различные функции автомобиля. При первой возможности отключите максимальное количество электрических нагрузок для восстановления напряжения в системе. Если напряжение системы восстановлено, отключенные ранее функции могут работать в нормальном режиме.
Сообщения BLIS®	Действие / описание
«Система мониторинга мертвых зон недоступна, датчик заблокирован»	Отображается, если заблокированы датчики системы мониторинга мертвых зон/системы предупреждения о помехе сбоку. Как правило, водитель может очистить датчик для устранения проблемы.
«Неисправность системы мониторинга мертвых зон»	Отображается в случае неисправности системы мониторинга мертвых зон. Как можно скорее обратитесь к авторизованному дилеру.
«Система предупреждения о помехе сбоку недоступна, датчик заблокирован»	Отображается, если заблокированы датчики системы мониторинга мертвых зон/системы предупреждения о помехе сбоку. Как правило, водитель может очистить датчик для устранения проблемы.
«Неисправность системы предупреждения о помехе сбоку»	Отображается в случае неисправности системы предупреждения о помехе сбоку. Как можно скорее обратитесь к авторизованному дилеру.

Сообщения BLIS®	Действие / описание
«Приближение автомобиля со стороны X»	Отображается в случае, если система мониторинга мертвых зон с системой предупреждения о помехе сбоку (СТА) активирована и обнаруживает приближение автомобиля.
Сообщения тормозной системы	Действие / описание
«Низкий уровень тормозной жидкости»	Показывает, что уровень тормозной жидкости низкий и нужно незамедлительно проверить тормозную систему.
«Проверьте тормозную систему»	Отображается в случае, когда требуется обслуживание тормозной системы. Если предупреждение не пропадает или продолжает выводиться, при первой возможности обратитесь к авторизованному дилеру.
«Включен стояночный тормоз»	Отображается при включенном стояночном тормозе, работающем двигателе и скорости движения автомобиля более 3 миль/ч (5 км/ч). Если предупреждение не пропадает после выключения стояночного тормоза, при первой возможности обратитесь к авторизованному дилеру.

Сообщения системы предупреждения столкновений	Действие / описание
«Система предупреждения столкновений недоступна»	Отображается в случае неисправности системы предупреждения столкновений. Система будет отключена. Как можно скорее обратитесь к авторизованному дилеру.
«Система предупреждения столкновений недоступна, заблокирован датчик»	Отображается в случае блокировки зоны видимости радара системы предупреждения столкновений из-за плохой погоды или обледенения/грязи/воды перед радаром. Как правило, водитель может очистить датчик для устранения проблемы. Как можно скорее обратитесь к авторизованному дилеру.
«Неисправность системы предупреждения столкновений»	Отображается в случае неисправности системы предупреждения столкновений. Система будет отключена. Как можно скорее обратитесь к авторизованному дилеру.
Сообщения системы дверей	Действие / описание
«Неплотное закрытие двери X»	Отображается при неплотно закрытой двери.
«Неплотное закрытие задней поднимающейся двери»	Отображается при неплотно закрытой задней поднимающейся двери.



Сообщения системы предупреждения водителя	Действие / описание
«Система предупреждения водителя, предупреждение о необходимости отдыха»	Остановите автомобиль на ближайшем безопасном участке дороги и отдохните.
«Система предупреждения водителя, рекомендуется отдых»	Предупреждение водителя о скорой необходимости отдыха.
Сообщения топливной системы	Действие / описание
«Проверьте заливную горловину топливного бака»	Отображается в случае ненадлежащего закрытия заливной горловины топливного бака.
«Низкий уровень топлива, до полного опустошения бака XXX миль/км»	Отображается в качестве первого напоминания о низком уровне топлива.

Сообщения системы интеллектуального доступа и ключей	Действие / описание
«Ключ не обнаружен»	<p>Отображается, если ключ системы интеллектуального доступа не обнаружен в трех следующих случаях:</p> <ul style="list-style-type: none"> <li>•при нажатии кнопки «Пуск/Стоп» при попытке запуска двигателя или переключения положений зажигания;</li> <li>•при открытии и закрытии двери при работающем двигателе;</li> <li>•при превышении скорости автомобиля 10 миль/ч (16 км/ч) в первый раз после запуска.</li> </ul>
«Ключ запрограммирован, всего x ключей»	Отображается во время программирования запасного ключа, когда запрограммирован ключ интеллектуального доступа в систему.
«Запрограммировано максимальное количество ключей»	Отображается во время программирования запасного ключа в случае, если запрограммировано максимальное количество ключей.
«Для запуска двигателя нажмите педаль тормоза»	Отображается при нажатии кнопки запуска/остановки двигателя без нажатия педали тормоза. Сообщение является напоминанием о необходимости нажатия педали тормоза при нажатии кнопки запуска/остановки двигателя для запуска двигателя.
«Выполните повторный запуск, или необходим ключ»	Отображается при нажатии кнопки запуска/остановки двигателя для выключения двигателя и отсутствии в салоне автомобиля ключа системы интеллектуального доступа.

Сообщения системы интеллектуального доступа и ключей	Действие / описание
«Включено электропитание вспомогательного оборудования»	Отображается в случае, если выключатель зажигания установлен в положение электропитания вспомогательного оборудования.
«Неисправность системы запуска»	Данное сообщение отображается в случае возникновения неисправности системы запуска двигателя. Обратитесь к вашему авторизованному дилеру для обслуживания автомобиля.
Сообщения системы удержания полосы движения	Действие / описание
«Неисправность системы удержания полосы движения, необходимо сервисное обслуживание»	Система неисправна. Как можно скорее обратитесь к авторизованному дилеру.
«Передняя камера временно недоступна»	Система стала временно недоступной в результате обнаружения неисправности.
«Ограничен обзор передней камеры, очистите стекло»	Система выявила необходимость очистки ветрового стекла для надлежащей работы камеры.
«Передняя камера неисправна, необходимо сервисное обслуживание»	Система неисправна. Как можно скорее обратитесь к авторизованному дилеру.
«Держите руки на рулевом колесе»	Отображается в случае, если система требует, чтобы водитель держал руки на рулевом колесе.

Сообщения о техобслуживании	Действие / описание
«НИЗКОЕ давление моторного масла»	Остановите автомобиль на ближайшем безопасном участке дороги и заглушите двигатель. Проверьте уровень моторного масла. Если предупреждение не пропадает или продолжает выводиться при работающем двигателе, при первой возможности обратитесь к авторизованному дилеру.
«Скоро потребуется замена моторного масла»	Отображается, если осталось 10 % или менее срока службы моторного масла.
«Требуется замена масла»	Отображается, если осталось 0 % срока службы моторного масла.
«Перегрев охлаждающей жидкости двигателя»	Отображается в случае слишком высокой температуры охлаждающей жидкости двигателя.
«Низкий уровень жидкости омывателя»	Указывает, что объем жидкости омывателя составляет менее четверти емкости бачка. Проверьте уровень жидкости омывателя.
«Неисправность системы рулевого управления, требуется немедленное обслуживание»	Отображается в случае, когда необходимо обслуживание системы рулевого управления. Обратитесь к вашему авторизованному дилеру.
«Обслуживание системы рулевого привода с усилителем»	Система рулевого привода с усилителем обнаружила неисправность, и требуется техническое обслуживание. Обратитесь к вашему авторизованному дилеру.

Сообщения о техобслуживании	Действие / описание
«Требуется немедленное обслуживание системы рулевого привода с усилителем»	Система рулевого привода с усилителем обнаружила неисправность, и требуется немедленное техническое обслуживание. Обратитесь к вашему авторизованному дилеру.
«Неисправность усилителя системы рулевого привода с усилителем»	Система рулевого привода с усилителем отключила усилитель из-за ошибки системы. Обратитесь к вашему авторизованному дилеру.
Сообщения MyKey®	Действие / описание
«Параметр MyKey активирован, соблюдайте правила безопасного вождения»	Отображается, если параметр MyKey® активен.
«MyKey не создан»	Отображается во время программирования ключа в случае, если параметр MyKey® не может быть запрограммирован.
«Скорость ограничена до xx км/ч»	Отображается во время запуска автомобиля при включенной функции MyKey® и активированном ограничении скорости MyKey.
«Автомобиль приближается к максимальной скорости MyKey»	Отображается при использовании MyKey®, активированном ограничении скорости MyKey и скорости автомобиля 80 миль/ч (130 км/ч).
«Автомобиль приближается к максимальной скорости MyKey»	Отображается при использовании MyKey®, активированном ограничении скорости MyKey, и когда скорость автомобиля приближается к 80 милям/ч (130 км/ч).

Сообщения MyKey®	Действие / описание
«Проверьте скорость движения, соблюдайте правила безопасного вождения»	Отображается при использовании MyKey® и активации дополнительной настройки в случае, когда автомобиль превышает заданную скорость.
«Пристегните ремни безопасности для возобновления звучания аудиосистемы»	Отображается при использовании MyKey® и активированной функции Belt-Minder®.
«Невозможно запрограммировать ключ»	Отображается при попытке программирования запасного ключа с помощью двух существующих MyKeys.
Сообщения системы помощи при парковке / активной системы помощи при парковке	Действие / описание
«Проверьте систему помощи при парковке»	Отображается, если рычаг переключения передач находится в положении R (передача заднего хода) и при отключенной функции помощи при парковке.
«Проверьте заднюю систему помощи при парковке»	Отображается, если рычаг переключения передач находится в положении R (передача заднего хода) и при отключенной функции помощи при парковке.
«Задняя система помощи при парковке Вкл/Выкл»	Отображает состояние задней системы помощи при парковке.
«Неисправность активной системы помощи при парковке»	Отображается в случае неисправности активной системы помощи при парковке.

Сообщения системы адаптации к дорожным условиям / движения по бездорожью / системы контролируемого спуска	Действие / описание
«Для включения системы контролируемого спуска сбросьте скорость до XX км/ч или менее»	Отображается в случае, если скорость автомобиля во время спуска превышает 20 миль/ч (32 км/ч).
«Для включения системы контролируемого спуска включите передачу»	Отображается в случае, если режим системы контролируемого спуска требует включения передачи.
«Возобновление управления водителем»	Отображается в случае, если режим системы контролируемого спуска требует вмешательства водителя.
«Система контролируемого спуска активна»	Отображается при включении режима системы контролируемого спуска.
«НЕИСПРАВНОСТЬ системы контролируемого спуска»	Отображается при наличии неисправности системы контролируемого спуска.
«Система контролируемого спуска Выкл»	Отображается при выключении режима системы контролируемого спуска.
«Система контролируемого спуска Выкл, охлаждение системы»	Отображается при выключении режима системы контролируемого спуска для охлаждения тормозной системы.

Сообщения системы адаптации к дорожным условиям / движения по бездорожью / системы контролируемого спуска	Действие / описание
«Система контролируемого спуска готова к работе»	Отображается при включении режима системы контролируемого спуска.
«Нормальный режим адаптации к дорожным условиям»	Отображается в случае, если водитель выбрал нормальный режим адаптации к дорожным условиям.
«Включен нормальный режим работы»	Отображается в случае, если включен нормальный режим адаптации к дорожным условиям.
«Система адаптации к дорожным условиям, режим движения по снегу»	Отображается в случае, если водитель выбрал режим движения по снегу, траве, гравию в системе адаптации к дорожным условиям.
«Режим движения по снегу, гравию или траве включен»	Отображается в случае, если включен режим движения по снегу, гравию или траве системы адаптации к дорожным условиям.
«Система адаптации к дорожным условиям, режим движения по грязи или колее»	Отображается в случае, если водитель выбрал режим движения по грязи или колее системы адаптации к дорожным условиям.
«Включен режим движения по грязи, колее»	Отображается в случае, если на данный момент включен режим движения по грязи, колее системы адаптации к дорожным условиям.



Сообщения системы адаптации к дорожным условиям / движения по бездорожью / системы контролируемого спуска	Действие / описание
«Система адаптации к дорожным условиям, режим движения по песку»	Отображается в случае, если водитель выбрал режим движения по песку системы адаптации к дорожным условиям.
«Включен режим движения по песку»	Отображается в случае, если включен режим движения по песку системы адаптации к дорожным условиям.
«Изменение режима не подтверждено, повторите попытку»	Отображается в случае, если режим адаптации к дорожным условиям невозможно изменить на момент запроса водителем.
«Неисправность системы адаптации к дорожным условиям»	Отображается в случае обнаружения ошибки в системе адаптации к дорожным условиям.
Сообщения системы обнаружения пассажира	Действие / описание
«Уберите предметы, находящиеся рядом с сиденьем пассажира»	Отображается в случае расположения предметов рядом с сиденьем пассажира. Если после того, как предметы были убраны с сиденья, предупреждение не пропадает или продолжает выводиться, при первой возможности обратитесь к авторизованному дилеру.

Сообщения системы напоминания	Действие / описание
«Замок рулевой колонки, поверните рулевое колесо для разблокировки»	Отображается в случае необходимости повернуть рулевое колесо для отключения замка рулевой колонки.
«Переведите рычаг переключения передач в положение парковочной передачи»	Отображается в качестве напоминания о необходимости перевода рычага переключения передач в положение парковочной передачи, если рычаг находится не в положении парковочной передачи и дверь открыта.
Сообщения системы шин	Действие / описание
«Низкое давление воздуха в шинах»	Отображается в случае низкого давления воздуха в одной или нескольких шинах автомобиля.
«Неисправность системы контроля давления воздуха в шинах»	Отображается в случае неисправности системы контроля давления воздуха в шинах. Если предупреждение не пропадает или продолжает выводиться, как можно скорее обратитесь к авторизованному дилеру.
«Неисправность датчика давления воздуха в шинах»	Отображается в случае неисправности датчика давления воздуха в шинах или использования запасного колеса. Для получения дополнительной информации о работе системы в случае перечисленных ситуаций см. раздел «Система контроля давления воздуха в шинах (TPMS)» в главе «Колеса и шины». Если предупреждение не пропадает или продолжает выводиться, при первой возможности обратитесь к авторизованному дилеру.

**ОБЩИЕ СВЕДЕНИЯ****Радиочастоты и факторы, влияющие на качество радиоприема**

Частоты в диапазонах АМ и FM устанавливаются Федеральной комиссией по связи (FCC) и Комиссией по радио- и телекоммуникациям Канады (CRTC). Данные радиочастот:

АМ: 530, 540–1700, 1710 кГц

FM: 87.9–107.7, 107.9 МГц

<b>Факторы, влияющие на качество радиоприема</b>	
<b>Расстояние и уровень сигнала</b>	Чем дальше вы отъедете от станции FM, тем слабее сигнал и хуже радиоприем.
<b>Рельеф местности</b>	Холмы, горы, высокие здания, мосты, туннели, эстакадные развязки над автомагистралями, крытые стоянки, густая листва деревьев и грозы могут создавать помехи для радиоприема.
<b>Перегрузка станции</b>	При проезде мимо наземной ретрансляционной башни более сильный сигнал может заглушать более слабый, вызывая приглушение звука аудиосистемы.

**Информация о компакт-диске и CD-плеере**

**Примечание.** Аудиосистемы с CD-плеерами воспроизводят только штампованные аудио компакт-диски заводского изготовления диаметром 4,75 дюйма (12 см). Из-за технической несовместимости определенные типы записываемых и перезаписываемых компакт-дисков могут не воспроизводиться надлежащим образом CD-плеерами Ford.

**Примечание.** Не следует вставлять в CD-плеер компакт-диски с самостоятельно изготовленными бумажными (клеевыми) этикетками, так как этикетка может отклеиться, что приведет к застреванию компакт-диска. Компакт-диски, записанные самостоятельно, рекомендуется пометать не клеевыми этикетками, а подписывать долговечным маркером с фетровым наконечником. Шариковые ручки могут повредить компакт-диски. Дополнительную информацию можно получить у вашего авторизованного дилера.

**Примечание:** Не используйте компакт-диски нестандартной формы или с нанесенной защитной пленкой от царапин.

Обязательно берите компакт-диски только за края. Очищайте диски только с помощью одобренного средства для очистки компакт-дисков. Протирайте диск, двигаясь от центра к краю. Запрещается выполнять очистку диска круговыми движениями.

Не подвергайте компакт-диски длительному воздействию прямых солнечных лучей или источников тепла в течение длительного периода времени.

### Файлы MP3 и структура папок

Принцип работы аудиосистем, способных распознавать и воспроизводить файлы MP3 и структуры папок описан ниже.

- Предусмотрено два различных режима воспроизведения компакт-дисков с файлами MP3: режим пофайлового воспроизведения (настройка системы по умолчанию) и режим воспроизведения папок с файлами MP3.
- В режиме пофайлового воспроизведения структура папок на диске с файлами MP3 игнорируется. Плеер нумерует каждый файл MP3 на компакт-диске (с расширением .mp3) с T001 по максимум T255.  
**Примечание:** Максимальное число воспроизводимых файлов MP3 может быть меньше, в зависимости от структуры компакт-диска и точной модели аудиоблока.
- Режим воспроизведения папок с файлами MP3 предусматривает распознавание структуры папок, состоящей из одного уровня папок. CD-плеер нумерует все файлы MP3 на компакт-диске (с расширением .mp3) и все папки, содержащие файлы MP3, с F001 (папка) T001 (файл) по F253 T255.
- Создание компакт-дисков только с одним уровнем папок облегчает процесс поиска файлов диска.

Если вы самостоятельно записываете компакт-диски с файлами MP3, важно понимать способ распознавания системой структур, которые вы создаете. Хотя на компакт-диске могут присутствовать файлы разных форматов (файлы с расширениями, отличающимися от расширения mp3), воспроизводиться могут только файлы с расширением .mp3; другие файлы игнорируются системой. Это позволяет вам использовать тот же компакт-диск с файлами MP3 для выполнения разных заданий на рабочем или домашнем компьютере, а также в аудиосистеме автомобиля.

В режиме пофайлового воспроизведения система отображает и воспроизводит структуру компакт-диска на один уровень вглубь (воспроизводятся все файлы .mp3, независимо от папки, в которой они находятся). В режиме воспроизведения папок с файлами MP3 система воспроизводит только файлы .mp3 текущей папки.

## СИСТЕМА MyFord®

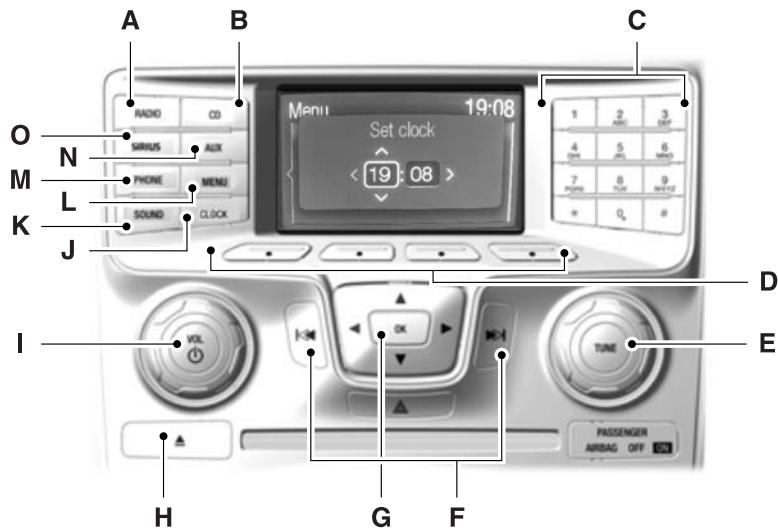

**!** **ПРЕДОСТЕРЕЖЕНИЕ:** Вождение с отвлеченным вниманием может привести к потере контроля над автомобилем, авариям и травмам. Мы настоятельно рекомендуем соблюдать крайнюю осторожность при использовании любых устройств, которые могут отвлечь ваше внимание от дороги. Безопасная эксплуатация своего автомобиля — ваша первоочередная ответственность. Мы рекомендуем воздержаться от использования любых портативных устройств во время вождения, призывая по возможности использовать системы с голосовым управлением. Обязательно ознакомьтесь с применимым местным законодательством, регулирующим использование электронных устройств во время вождения.

**Примечание.** Некоторые функции, такие как спутниковый радиоприемник SIRIUS, могут быть недоступны в вашем местонахождении. Обратитесь за консультацией к авторизованному дилеру.

А. **«RADIO»** — Нажмите данную кнопку, чтобы начать прослушивание радиоприемника или переключить радиочастотные диапазоны. Нажмите функциональные кнопки внизу экрана радиоприемника для выбора различных функций радиоприемника.

В. **«CD»** — Нажмите эту кнопку, чтобы прослушать CD-диск. Нажмите функциональные кнопки внизу экрана радиоприемника для выбора опций меню «Повтор» или «Случайное воспроизведение».

С. **«Предустановки памяти»:**

- В режиме радиоприемника сохраните в памяти ваши любимые радиостанции. Чтобы сохранить радиостанцию, настройтесь на нее, затем нажмите и удерживайте кнопку предустановки, пока звук снова не станет слышен.
- В режиме CD-плеера нажмите одну из данных кнопок для выбора песни.

Д. **Функциональные кнопки** — Нажмите, чтобы выбрать различные функции аудиосистемы в зависимости от режима (например, режим радиоприемника или CD-плеера).

Е. **«TUNE»:**

- В режиме радиоприемника поверните регулятор для поиска радиочастотного диапазона вручную.
- В режиме спутникового радиоприемника поверните регулятор, чтобы перейти к следующему или предыдущему каналу.

Ф. **«Быстрая перемотка вперед» и «Перемотка назад»; «Поиск AM/FM/CD»:**

- В режиме радиоприемника выберите радиочастотный диапазон и нажмите на одну из данных кнопок. Система остановится на первой радиостанции, найденной в данном направлении поиска. Нажмите и удерживайте одну из данных кнопок, чтобы быстро перейти в данном направлении поиска к следующей радиостанции с сильным сигналом или следующей сохраненной радиостанции.
- В режиме спутникового радиоприемника SIRIUS нажмите на одну из данных кнопок, чтобы перейти к предыдущему или следующему каналу. При выборе особой категории (такой как, джаз, рок или новости), используйте данные кнопки, чтобы найти предыдущий или следующий канал в данной категории. Нажмите и удерживайте одну из данных кнопок, чтобы быстро перейти в данном направлении поиска к следующему каналу или следующей категории.
- В режиме CD-плеера нажмите на одну из данных кнопок, чтобы перейти к предыдущей или следующей песне. Нажмите и удерживайте одну из данных кнопок, чтобы быстро переместиться в данном направлении в пределах текущей песни.

**G. Кнопка ОК и кнопки со стрелками:**

- Нажмите на кнопки со стрелками вверх/вниз и влево/вправо, чтобы пролистать пункты меню.
- Чтобы подтвердить выбор пункта меню, нажмите кнопку **ОК**.

**H. «Извлечь»** — Нажмите данную кнопку для извлечения CD-диска.

**I. «Питание» и «Уровень громкости»:**

- Для включения или выключения системы нажмите данную кнопку.
- Поворачивайте ее для регулировки громкости.

**J. «CLOCK»** — Нажмите данную кнопку для доступа к настройкам часов. С помощью центральной стрелки управления измените часы и минуты.

**K. «SOUND»** — Нажмите данную кнопку, чтобы отрегулировать такие параметры звука, как высокие, средние и низкие частоты, стереобаланс и баланс передних/задних динамиков.

**L. «MENU»** — Нажмите данную кнопку для доступа к различным функциям аудиосистемы. См. «*Структура меню*» далее в данном разделе.

**M. «PHONE»** — Нажмите данную кнопку для доступа к функциям телефона системы SYNC. Дополнительные сведения см. в главе «*SYNC®*».

**N. «AUX»** — Нажмите данную кнопку для доступа к дополнительному входному разъему или для переключения между устройствами, подключенными к этому входному разъему или USB-порту. См. раздел «*Дополнительный входной разъем*» далее в этой главе.

**O. «SIRIUS»** — нажмите данную кнопку, чтобы прослушать каналы SIRIUS спутникового радиоприемника.

**Структура меню**

**Примечание:** В зависимости от вашей системы некоторые опции могут выглядеть немного по-другому.

Нажмите кнопку «**MENU**».

Для просмотра пунктов используйте кнопки со стрелками вверх и вниз.

Для входа в меню нажмите кнопку со стрелкой вправо. Для выхода из меню нажмите кнопку со стрелкой влево.

Чтобы подтвердить ваш выбор, нажмите кнопку **ОК**.

<b>Настройки радиоприемника</b>	
<b>Сканирование</b>	Выберите для краткого ознакомления со всеми доступными радиостанциями.
<b>Текст RBDS/RDS</b>	Выберите для просмотра дополнительных транслируемых данных, при наличии. По умолчанию эта функция отключена. Систему RBDS необходимо включить для установки категории.
<b>SIRIUS</b>	
<b>Сканирование</b>	Выберите для краткого ознакомления со всеми доступными радиостанциями.
<b>Показать ESN</b>	Выберите для просмотра электронного серийного номера (ESN) вашего спутникового радиоприемника. Этот номер вам понадобится для связи с SIRIUS для активации, модификации учетной записи или управления ею.
<b>Поиск радиостанций</b>	Выберите для просмотра доступных радиостанций спутникового радиоприемника. Нажмите кнопку <b>ОК</b> , чтобы открыть список следующих опций для данной радиостанции: выбрать, пропустить или заблокировать радиостанцию. После пропуска или блокировки радиостанции вы можете получить к ней доступ только посредством нажатия кнопки «Задать вручную» и ввода номера радиостанции. Для блокировки или разблокировки канала радиостанции необходим ваш PIN-код.
<b>Установка категории</b>	Выберите для просмотра категорий радиостанций (таких, как поп-музыка, рок-музыка или новости). После выбора категории, функции поиска и сканирования будут доступны только для радиостанций данной категории.



<b>SIRIUS</b>	
<b>Предупреждения</b>	Выберите для отключения или включения режима вывода предупреждений для данных песен, артистов или групп. Система предупредит вас, что по другому каналу радиостанции проигрывается выбранная вами композиция. Можно сохранить до 20 предупреждений.
<b>Разблокировать все радиостанции</b>	Для разблокировки ранее заблокированных радиостанций используйте свой PIN-код.
<b>Не пропускать радиостанции</b>	Удаляет метку пропуска со всех ранее пропущенных радиостанций.
<b>Родительский ключ (PIN)</b>	Выберите для создания PIN-кода, который позволит заблокировать или разблокировать радиостанции. Ваш изначальный PIN-код — 1234.
<b>Настройки аудиосистемы</b>	
<b>Регулировка громкости звука</b>	Автоматически регулирует громкость аудиосистемы для компенсации шума скорости и ветра. Настройка системы находится в пределах от 0 до +7.
<b>Звук</b>	Выберите, чтобы отрегулировать такие параметры звука, как высокие, средние и низкие частоты, баланс передних/задних динамиков и стереобаланс.
<b>Настройки CD-плеера</b>	
<b>Сканирование всех композиций</b>	Выберите для сканирования всех композиций выбранного компакт-диска.
<b>Сканирование папки</b>	Выберите для сканирования всех композиций в текущей папке компакт-диска формата MP3.

<b>Настройки CD-плеера</b>	
<b>Компрессия компакт-диска</b>	Выберите для объединения тихих и громких музыкальных фрагментов на компакт-диске для обеспечения более согласованного уровня прослушивания.
<b>Настройка часов</b>	
<b>Установка времени</b>	Выберите, чтобы установить время.
<b>Настройка даты</b>	Выберите, чтобы установить календарную дату.
<b>24-х часовой режим</b>	Выберите для просмотра времени в 12-часовом или в 24-часовом режиме.
<b>Настройки дисплея</b>	
<b>Уменьшение яркости подсветки</b>	Выберите для изменения яркости экрана.
<b>Язык</b>	Выберите для отображения экрана на английском, французском или испанском языке.
<b>Настройки температуры</b>	Выберите для отображения температуры наружного воздуха в градусах по Фаренгейту или по Цельсию.

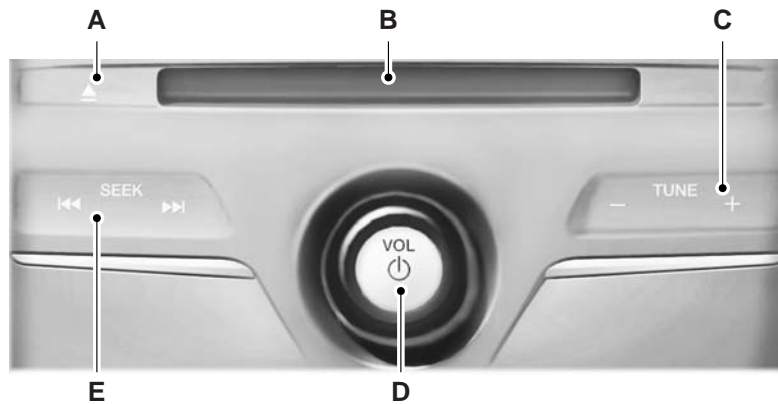
**АУДИОСИСТЕМА С РАДИОПРИЕМНИКОМ  
АМ/FM/ПРОИГРЫВАТЕЛЕМ CD ПРЕМИУМ-КЛАССА**

**⚠ ПРЕДОСТЕРЕЖЕНИЕ:** Вождение с отвлеченным вниманием может привести к потере контроля над автомобилем, авариям и травмам. Мы настоятельно рекомендуем соблюдать крайнюю осторожность при использовании любых устройств, которые могут отвлечь ваше внимание от дороги. Безопасная эксплуатация своего автомобиля — ваша первоочередная ответственность. Мы рекомендуем воздержаться от использования любых портативных устройств во время вождения, призывая по возможности использовать системы с голосовым управлением. Обязательно ознакомьтесь с применимым местным законодательством, регулирующим использование электронных устройств во время вождения.

**Примечание:** Система MyFord Touch® управляет большинством функций аудиосистемы. Дополнительные сведения см. в главе «MyFord Touch®».

**A. «Извлечь»** — Нажмите данную кнопку для извлечения CD-диска.

**B. «Лоток компакт-диска»** — Используется для загрузки компакт-диска в систему.

**С. «TUNE +» и «TUNE -»:**

- В режиме радиоприемника нажмите на данные кнопки, чтобы вручную выполнить поиск радиостанций в радиочастотном диапазоне.
- В режиме спутникового радиоприемника SIRIUS нажмите на одну из данных кнопок, чтобы перейти к следующей или предыдущей доступной станции спутникового радиовещания.

**Д. «Питание» и «Уровень громкости»:**

- Для включения или выключения системы нажмите данную кнопку.
- Поворачивайте ее для регулировки громкости.

**Е. «SEEK», «Быстрая перемотка вперед» и «Перемотка назад»:**

- В режиме радиоприемника выберите радиочастотный диапазон и нажмите на одну из данных кнопок. Система остановится на первой радиостанции, найденной в данном направлении поиска.
- В режиме спутникового радиоприемника SIRIUS нажмите на одну из данных кнопок, чтобы перейти к предыдущему или следующему каналу. При выборе особой категории (такой как, джаз, рок или новости), используйте данные кнопки, чтобы найти предыдущий или следующий канал в данной категории.
- В режиме компакт-диска нажмите на эти кнопки, чтобы перейти к предыдущей или следующей песне.

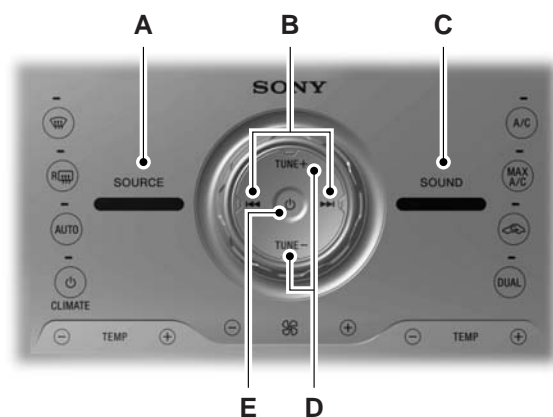
**АУДИОСИСТЕМА SONY® С РАДИОПРИЕМНИКОМ  
AM/FM/ПРОИГРЫВАТЕЛЕМ CD**

**!** **ПРЕДОСТЕРЕЖЕНИЕ:** Вождение с отвлеченным вниманием может привести к потере контроля над автомобилем, авариям и травмам. Мы настоятельно рекомендуем соблюдать крайнюю осторожность при использовании любых устройств, которые могут отвлечь ваше внимание от дороги. Безопасная эксплуатация своего автомобиля — ваша первоочередная ответственность. Мы рекомендуем воздержаться от использования любых портативных устройств во время вождения, призывая по возможности использовать системы с голосовым управлением. Обязательно ознакомьтесь с применимым местным законодательством, регулирующим использование электронных устройств во время вождения.

**Примечание:** Система MyFord Touch® управляет большинством функций аудиосистемы. Дополнительные сведения см. в главе «MyFord Touch®».

**А. «SOURCE»** — Нажмите на данные кнопки для доступа к различным аудио режимам, таким как AM, FM и вход аудио/видео.

**В. «Поиск», «Быстрая перемотка вперед» и «Перемотка назад»:**

- В режиме радиоприемника выберите радиочастотный диапазон и нажмите на одну из данных кнопок. Система остановится на первой радиостанции, найденной в данном направлении поиска.

- В режиме спутникового радиоприемника SIRIUS нажмите на одну из данных кнопок, чтобы перейти к предыдущему или следующему каналу. При выборе особой категории (такой как, джаз, рок или новости), используйте данные кнопки, чтобы найти предыдущий или следующий канал в данной категории.
- В режиме компакт-диска нажмите на эти кнопки, чтобы перейти к предыдущей или следующей песне.

C. «**SOUND**» — Нажмите данную кнопку, чтобы получить доступ к таким параметрам звука, как высокие, средние и низкие частоты, стереобаланс и баланс передних/задних динамиков.

D. «**TUNE +**» и «**TUNE -**»:

- В режиме радиоприемника нажмите на данные кнопки, чтобы вручную выполнить поиск радиостанций в радиочастотном диапазоне.
- В режиме спутникового радиоприемника SIRIUS нажмите на одну из данных кнопок, чтобы перейти к следующей или предыдущей доступной станции спутникового радиовещания.

E. «**Питание**» и «**Уровень громкости**»:

- Для включения или выключения системы нажмите данную кнопку.
- Поворачивайте ее для регулировки громкости.

## ДОПОЛНИТЕЛЬНОЕ ГНЕЗДО ВХОДА



**ПРЕДОСТЕРЕЖЕНИЕ:** Вождение с отвлеченным вниманием может привести к потере контроля над автомобилем, авариям и травмам. Мы настоятельно рекомендуем соблюдать крайнюю осторожность при использовании любых устройств, которые могут отвлечь ваше внимание от дороги. Безопасная эксплуатация своего автомобиля — ваша первоочередная ответственность. Мы рекомендуем воздержаться от использования любых портативных устройств во время вождения, призывая по возможности использовать системы с голосовым управлением. Обязательно ознакомьтесь с применимым местным законодательством, регулирующим использование электронных устройств во время вождения.



**ПРЕДОСТЕРЕЖЕНИЕ:** В целях обеспечения безопасности не подсоединяйте портативный музыкальный плеер и не изменяйте его настройки, когда автомобиль находится в движении.

**!** **ПРЕДОСТЕРЕЖЕНИЕ:** Во время движения автомобиля храните переносной музыкальный плеер в безопасном месте, например, в центральной консоли или в перчаточном ящике. При столкновении или неожиданной остановке тяжелые предметы могут перемещаться по непредсказуемой траектории и могут стать причиной получения серьезных травм. Удлинитель аудиосистемы должен быть достаточно длинным, чтобы переносной музыкальный плеер можно было убрать в безопасное место на время вождения.

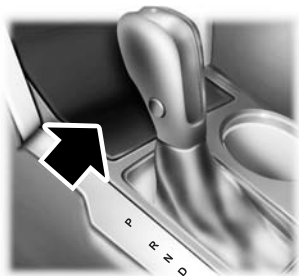

Дополнительный входной разъем позволяет подсоединять переносной музыкальный плеер и воспроизводить записанную на нем музыку через динамики автомобиля. Можно использовать любой переносной музыкальный плеер, предназначенный для использования с наушниками. Ваш удлинитель аудиосистемы должен иметь штырьковый разъем 1/8 дюйма (3,5 мм) на каждом

конце.

1. Выключите двигатель, радиоприемник и переносной музыкальный плеер. Включите стояночный тормоз и переведите рычаг переключения передач в положение **P**.
2. Вставьте удлинитель от переносного музыкального плеера в дополнительный входной разъем.
3. Включите радиоприемник. Выберите настроенную станцию FM или CD.
4. Отрегулируйте громкость по необходимости.
5. Включите переносной музыкальный плеер и установите громкость на половину от максимального значения.
6. Нажмите **«AUX»** пока на дисплее не появится **«ЛИНИЯ»** или **«ЛИНЕЙНЫЙ ВХОД»**. Музыка с устройства должна быть слышна, даже если на небольшой громкости.
7. Отрегулируйте громкость на переносном музыкальном плеере в соответствии с уровнем громкости станции FM или CD. Это можно сделать, переключаясь попеременно между управлением AUX/FM и CD.

**USB-порт**

**ПРЕДОСТЕРЕЖЕНИЕ:** Вождение с отвлеченным вниманием может привести к потере контроля над автомобилем, авариям и травмам. Мы настоятельно рекомендуем соблюдать крайнюю осторожность при использовании любых устройств, которые могут отвлечь ваше внимание от дороги. Безопасная эксплуатация своего автомобиля — ваша первоочередная ответственность. Мы рекомендуем воздержаться от использования любых портативных устройств во время вождения, призывая по возможности использовать системы с голосовым управлением. Обязательно ознакомьтесь с применимым местным законодательством, регулирующим использование электронных устройств во время вождения.

USB-порт расположен в центральной консоли. Он позволяет подключить воспроизводящие устройства, карты памяти и зарядные устройства (если поддержка таких функций предусмотрена). Дополнительные сведения см. в главе «*SYNC*».

**МЕДИА-КОНЦЕНТРАТОР (ПРИ НАЛИЧИИ)**

Медиа-концентратор расположен на центральной консоли и имеет следующие функции:

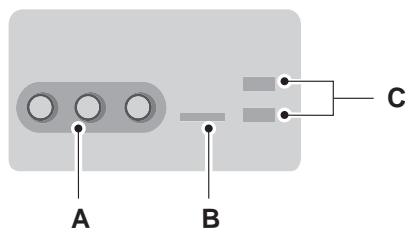

- A. входы аудио/видео;
- B. гнездо карты памяти SD
- C. USB-порты.

Дополнительные сведения см. в главе «*MyFord Touch*».



## 170 Система управления микроклиматом

### СИСТЕМА ОТОПЛЕНИЯ И ВОЗДУШНОГО КОНДИЦИОНИРОВАНИЯ С РУЧНЫМ УПРАВЛЕНИЕМ

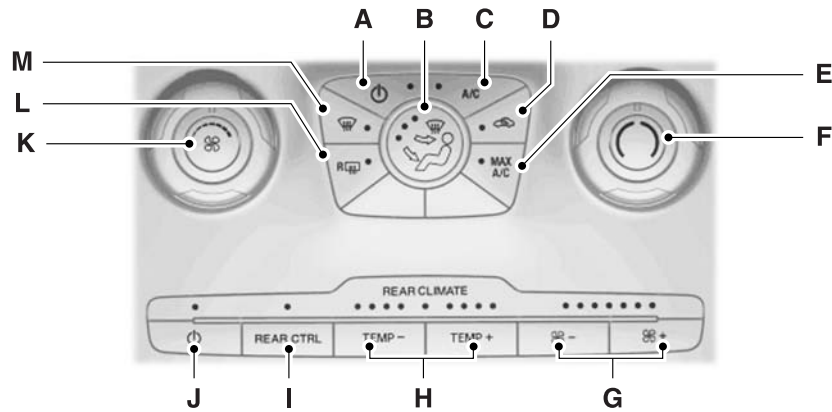

**A. «Питание»** — Нажмите для выключения и включения системы. Если система отключена, наружный воздух не подается в автомобиль.

**B. «Управление распределением потоков воздуха»** — Нажмите для установки системы распределения потоков воздуха в положение, указанное ниже.



Распределение воздуха через вентиляционные каналы обогревателя ветрового стекла, каналы системы обдува ветрового стекла и каналы обдува пространства для ног.



Распределение воздуха через вентиляционные каналы на панели приборов.



Распределение воздуха через вентиляционные каналы на панели приборов, каналы обдува пространства для ног и каналы системы обдува ветрового стекла.



Распределение воздуха через каналы обдува пространства для ног.

**С. А/С** — Нажмите для включения и отключения кондиционирования воздуха. Система кондиционирования воздуха охлаждает салон автомобиля при помощи наружного воздуха. Для повышения эффективности кондиционирования воздуха (после включения зажигания) продолжайте движение со слегка приоткрытыми окнами в течение двух-трех минут.

**Д. «Рециркулирующий воздух»** — Нажмите для переключения между режимами подачи наружного и рециркулирующего воздуха. Включение светодиодной подсветки кнопки указывает на нахождение в режиме рециркуляции воздуха в салоне автомобиля. В режиме рециркуляции воздуха происходит более быстрое охлаждение салона и снижение уровня неприятных запахов, попадающих в салон автомобиля.

**Е. MAX A/C** — распределяет рециркулирующий воздух через вентиляционные каналы на панели приборов для охлаждения автомобиля. Данный режим более экономичен и эффективен по сравнению с нормальным режимом кондиционирования воздуха.

**Ф. «Регулятор температуры в передней части автомобиля»** — регулирует температуру воздуха, циркулирующего в передней части автомобиля. Поворачивайте рукоятку для выбора требуемой температуры.

**Г. «Регулятор скорости заднего вентилятора»** — регулирует количество воздуха, циркулирующего в задней части автомобиля. Нажмите на кнопки «+» или «-» для выбора требуемой скорости вентилятора.

**Н. «Регулятор температуры в задней части автомобиля»** — регулирует температуру воздуха, циркулирующего в задней части автомобиля. Нажмите на кнопки «TEMP +» или «TEMP -» для выбора требуемой температуры.

**И. «REAR CTRL»** — Нажмите для перевода управления системой управления микроклиматом задней зоны с элементов управления в передней зоне на элементы управления в задней зоне.

**Л. «Питание системы управления микроклиматом задней зоны»:** — нажмите, чтобы включить или выключить систему управления микроклиматом в задней зоне салона.

**К. «Регулятор скорости переднего вентилятора»** — регулирует количество воздуха, циркулирующего в задней части автомобиля. Поверните рукоятку для выбора требуемой скорости или отключения вентилятора. После отключения вентилятора возможно запотевание ветрового стекла.

**Л. «Обогреватель заднего стекла»** — включение и выключение обогрева стекол и зеркал. Дополнительные сведения см. далее в главе *Обогреваемые стекла и зеркала*.

## 172 Система управления микроклиматом

М. «Обогрев ветрового стекла» — распределяет потоки воздуха между дефлекторами систем обогрева и предотвращения запотевания ветрового стекла. Данная функция может также использоваться для устранения запотевания и очистки ветрового стекла от тонкой корки льда.

### ДВУХЗОННАЯ СИСТЕМА АВТОМАТИЧЕСКОГО УПРАВЛЕНИЯ МИКРОКЛИМАТОМ (ПРИ КОМПЛЕКТАЦИИ С АУДИОСИСТЕМОЙ SONY®)

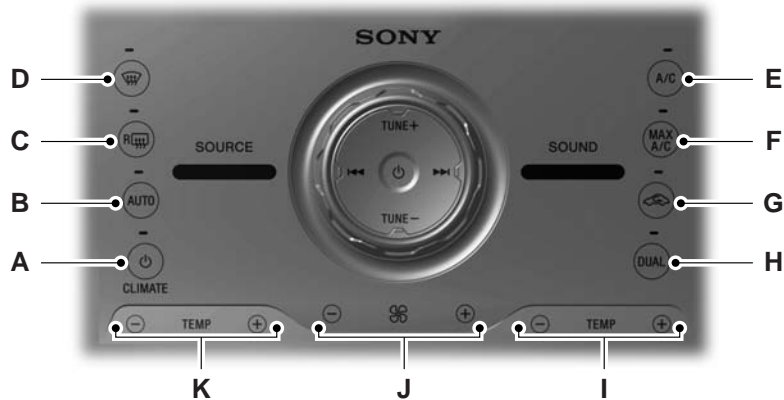

**Примечание.** Предусмотрена возможность переключения между единицами измерения температуры в градусах по Фаренгейту и Цельсию. Дополнительные сведения о *функциях меню* см. в главе *MyFord Touch* или *MyLincoln Touch*.

**A. CLIMATE** — нажмите кнопку, чтобы включить или выключить систему управления микроклиматом. Если система отключена, наружный воздух не подается в автомобиль.

**B. AUTO** — нажмите, чтобы выбрать полностью автоматический режим работы. Выберите требуемую температуру с помощью регулятора температуры. Для поддержания выбранной температуры система нагревает или охлаждает салон автомобиля, при этом автоматически регулируется скорость вращения вентилятора, распределение воздуха, работа системы кондиционирования и режим подачи воздуха (снаружи или рециркуляция).

С. **«Обогреватель заднего стекла»** — включение и выключение обогрева стекол и зеркал. Дополнительные сведения см. далее в главе *Обогреваемые стекла и зеркала*. Если автомобиль оснащен обогреваемыми зеркалами, данная кнопка обеспечивает одновременное включение этой функции.

Д. **«Обогрев ветрового стекла»** — распределяет потоки воздуха между дефлекторами систем обогрева и предотвращения запотевания ветрового стекла. Данная функция может также использоваться для устранения запотевания и очистки ветрового стекла от тонкой корки льда.

Е. **A/C** — Нажмите для включения и отключения кондиционирования воздуха. Система кондиционирования воздуха охлаждает салон автомобиля при помощи наружного воздуха. Для повышения эффективности кондиционирования воздуха (после включения зажигания) продолжайте движение со слегка приоткрытыми окнами в течение двух-трех минут.

Режим рециркуляции воздуха позволяет повысить эффективность охлаждения с помощью системы кондиционирования.

**Примечание.** Включение системы кондиционирования выполняется автоматически после нажатия кнопки MAX A/C или включения режимов обдува «Обогрев ветрового стекла» и «Дефлекторы обдува зоны ног/Обогрев ветрового стекла».

Ф. **MAX A/C** — распределяет рециркулирующий воздух через вентиляционные каналы на панели приборов для охлаждения автомобиля. Данный режим более экономичен и эффективен по сравнению с нормальным режимом кондиционирования воздуха.

Г. **«Рециркулирующий воздух»** — Нажмите для переключения между режимами подачи наружного и рециркулирующего воздуха. Включение светодиодной подсветки кнопки указывает на нахождение в режиме рециркуляции воздуха в салоне автомобиля. В режиме рециркуляции воздуха происходит более быстрое охлаждение салона и снижение уровня неприятных запахов, попадающих в салон автомобиля.

**Примечание.** Режим рециркуляции воздуха включается автоматически после нажатия кнопки MAX A/C или вручную в любом режиме распределения потоков воздуха, кроме режима «Обогрев ветрового стекла».

## 174 Система управления микроклиматом

---

**Примечание.** Для улучшения охлаждения в режиме рециркуляции воздуха при высокой температуре окружающей среды выполняется автоматическая активация режимов обдува «Дефлекторы панели приборов» или «Дефлекторы панели приборов/Дефлекторы обдува зоны ног», а также включается система кондиционирования воздуха. Переключение в режим подачи наружного воздуха осуществляется путем повторного нажатия кнопки выбора режима рециркуляции воздуха.

**H. DUAL** — обеспечивает пассажиру возможность регулировать температуру воздуха независимо от температуры в зоне водителя.

**I. «Регулировка температуры воздуха в зоне переднего пассажира»** — нажмите кнопку + или -, чтобы соответственно повысить или понизить температуру воздуха со стороны пассажира автомобиля при использовании двухзонного режима.

**J. «Регулировка скорости вращения вентилятора»** — нажмите кнопку + или -, чтобы увеличить или уменьшить объем воздуха, циркулирующего в салоне автомобиля.

**K. «Регулировка температуры воздуха в зоне водителя»** — нажмите кнопку + или -, чтобы увеличить или уменьшить температуру воздуха в салоне автомобиля.

Если двухзонный режим отключен, данный элемент управления также регулирует температуру со стороны пассажира.

**ДВУХЗОННАЯ СИСТЕМА АВТОМАТИЧЕСКОГО УПРАВЛЕНИЯ МИКРОКЛИМАТОМ (с системой MyTemp)**

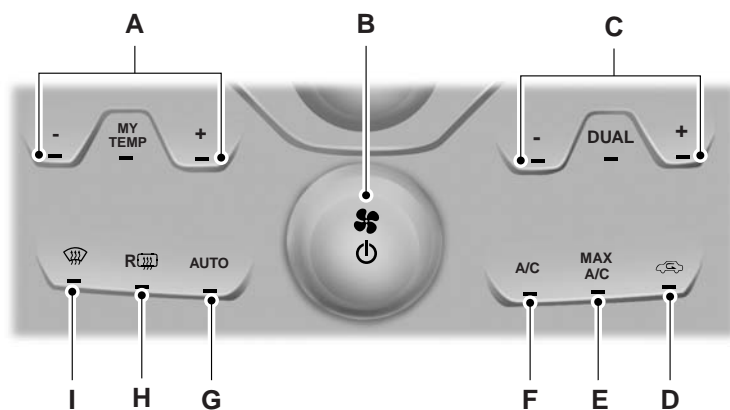

**Примечание.** Предусмотрена возможность переключения между единицами измерения температуры в градусах по Фаренгейту и Цельсию. Дополнительные сведения о *настройках* см. в главе *MyFord Touch* или *MyLincoln Touch*.

**A. MyTemp** — позволяет одним нажатием быстро задать часто используемое значение температуры. Нажмите кнопку + или -, чтобы повысить или понизить температуру. Для сохранения текущего значения температуры нажмите и удерживайте кнопку MyTemp в нажатом состоянии. Повторное нажатие кнопки MyTemp позволяет вернуться к настройке температуры.

**B. «Регулятор скорости вращения вентилятора/Кнопка включения/выключения»** — нажмите для выключения и включения системы. Если система отключена, наружный воздух не подается в автомобиль. Поверните регулятор, чтобы увеличить или уменьшить скорость вращения вентилятора.

**C. DUAL** — обеспечивает пассажиру возможность регулировать температуру воздуха независимо от температуры в зоне водителя.

## 176 Система управления микроклиматом

---

**D. «Рециркулирующий воздух»** — Нажмите для переключения между режимами подачи наружного и рециркулирующего воздуха. Включение светодиодной подсветки кнопки указывает на нахождение в режиме рециркуляции воздуха в салоне автомобиля. В режиме рециркуляции воздуха происходит более быстрое охлаждение салона и снижение уровня неприятных запахов, попадающих в салон автомобиля.

**Примечание.** Режим рециркуляции воздуха включается автоматически после нажатия кнопки MAX A/C или вручную в любом режиме распределения потоков воздуха, кроме режима «Обогрев ветрового стекла».

**E. MAX A/C** — распределяет рециркулирующий воздух через вентиляционные каналы на панели приборов для охлаждения автомобиля. Данный режим более экономичен и эффективен по сравнению с нормальным режимом кондиционирования воздуха.

**F. A/C** — Нажмите для включения и отключения кондиционирования воздуха. Система кондиционирования воздуха охлаждает салон автомобиля при помощи наружного воздуха. Для повышения эффективности кондиционирования воздуха (после включения зажигания) продолжайте движение со слегка приоткрытыми окнами в течение двух-трех минут.

Режим рециркуляции воздуха позволяет повысить эффективность охлаждения с помощью системы кондиционирования.

**Примечание.** Включение системы кондиционирования выполняется автоматически после нажатия кнопки MAX A/C или включения режимов обдува «Обогрев ветрового стекла» и «Дефлекторы обдува зоны ног/Обогрев ветрового стекла».

**G. AUTO** — нажмите, чтобы выбрать полностью автоматический режим работы. Выберите требуемую температуру с помощью регулятора температуры. Для поддержания выбранной температуры система нагревает или охлаждает салон автомобиля, при этом автоматически регулируется скорость вращения вентилятора, распределение воздуха, работа системы кондиционирования и режим подачи воздуха (снаружи или рециркуляция).

**H. «Обогреватель заднего стекла»** — включение и выключение обогрева стекол и зеркал. Дополнительные сведения см. далее в главе *Обогреваемые стекла и зеркала*. Если автомобиль оснащен обогреваемыми зеркалами, данная кнопка обеспечивает одновременное включение этой функции.

I. «Обогрев ветрового стекла» — распределяет потоки воздуха между дефлекторами систем обогрева и предотвращения запотевания ветрового стекла. Данная функция может также использоваться для устранения запотевания и очистки ветрового стекла от тонкой корки льда.

**СИСТЕМА УПРАВЛЕНИЯ МИКРОКЛИМАТОМ В ЗОНЕ ЗАДНИХ ПАССАЖИРОВ**

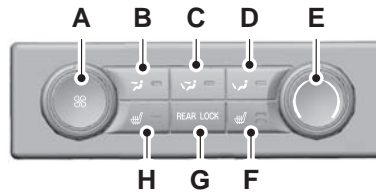

A. «**Регулировка скорости вращения вентилятора**» — поверните регулятор, чтобы увеличить или уменьшить скорость вращения вентилятора. Выберите **0**, чтобы выключить вентилятор системы управления микроклиматом в задней зоне салона.

B. «**Дефлекторы обдува верхней части салона**» — распределяет потоки воздуха через дефлекторы обдува верхней части салона.

C. «**Дефлекторы обдува верхней части салона/Дефлекторы обдува зоны ног**» — распределяет потоки воздуха через дефлекторы обдува верхней части и зоны ног салона.

D. «**Дефлекторы обдува зоны ног**» — распределяет потоки воздуха через дефлекторы обдува зоны ног салона.

E. «**Регулировка температуры**» — регулирует температуру воздуха, циркулирующего в задней части автомобиля. Поворачивайте рукоятку для выбора требуемой температуры.

F. «**Регулировка обогрева сидений (со стороны пассажира)**» — нажмите, чтобы выключить и включить обогрев сидений. Дополнительные сведения см. в *Обогрев сидений* в разделе *Сиденья*.

G. **Индикатор REAR LOCK** — обозначает, что микроклимат в задней зоне салона контролируется системой регулировки микроклимата в передней зоне салона. Элементы управления системой регулировки микроклимата в задней зоне салона не работают, если горит данный индикатор.

H. «**Регулировка обогрева сидений (со стороны водителя)**» — нажмите, чтобы выключить и включить обогрев сидений. Дополнительные сведения см. в *Обогрев сидений* в разделе *Сиденья*.



## 178 Система управления микроклиматом

---

### ОБЩИЕ РЕКОМЕНДАЦИИ ПО ИСПОЛЬЗОВАНИЮ

#### Система отопления и воздушного кондиционирования с ручным управлением

- Чтобы уменьшить запотевание ветрового стекла в сырую погоду, выберите режим «Обогрев ветрового стекла». Повышение температуры системы обогрева и скорости вращения вентилятора также помогает предотвратить образование конденсата на внутренних поверхностях стекол автомобиля.
- Для минимизации влажности внутри салона не управляйте автомобилем с выключенной системой обогрева или с постоянно включенной системой рециркуляции воздуха.
- Не помещайте какие-либо предметы под передние сидения, поскольку возможно нарушение подачи воздуха к задним сидениям.
- Удалите снег, лед и листья из зоны забора воздуха в основании ветрового стекла.
- Для повышения эффективности охлаждения продолжайте движение (после включения зажигания) со слегка приоткрытыми окнами в течение 2-3 минут или до полного проветривания салона автомобиля.
- Может ощущаться небольшой поток воздуха от вентиляционных каналов ниши для ног (независимо от настройки функции распределения потоков воздуха).

При чрезвычайно высоких температурах окружающей среды, когда автомобиль неподвижен в течение длительного времени с включенной передачей, рекомендуется включить систему кондиционирования на максимальную мощность, задать минимальную скорость вращения вентилятора и установить рычаг коробки передач автомобиля в положение **P** (при наличии автоматической коробки передач), чтобы продолжить получение охлажденного воздуха из системы кондиционирования.

Режим максимального охлаждения выбирается путем нажатия кнопки **MAX A/C**.

Для обеспечения максимального охлаждения выполните нижеследующие действия в режиме «Дефлекторы панели приборов» или «Дефлекторы обдува зоны ног/Дефлекторы панели приборов».

1. Поверните регулятор температуры в положение, соответствующее максимальному охлаждению.
2. Нажмите кнопку **A/C** и рециркуляции воздуха, чтобы обеспечить подачу более холодных потоков воздуха.

3. Первоначально задайте максимальную скорость вращения вентилятора, после чего отрегулируйте ее таким образом, чтобы обеспечить поддержание комфортного микроклимата.

Для предотвращения запотевания боковых окон в холодную или сырую погоду необходимо выполнить следующие действия.

1. Нажмите кнопку режима «Дефлекторы обдува зоны ног/Дефлекторы панели приборов».
2. Нажмите кнопку A/C.
3. Установите регулятор температуры в положение, соответствующее комфортной температуре.
4. Задайте максимальную скорость вращения вентилятора.
5. Направьте крайние дефлекторы панели приборов в сторону боковых окон.
6. Закройте дефлекторы, расположенные в середине панели приборов, чтобы повысить скорость воздушных потоков от крайних дефлекторов панели приборов.

### **Двухзонный автоматический климат-контроль**

- Чтобы уменьшить запотевание ветрового стекла в сырую погоду, выберите режим «Обогрев ветрового стекла». Повышение температуры системы обогрева и скорости вращения вентилятора также помогает предотвратить образование конденсата на внутренних поверхностях стекол автомобиля.
- Для минимизации влажности внутри салона не управляйте автомобилем с выключенной системой обогрева или с постоянно включенной системой рециркуляции воздуха.
- Не помещайте какие-либо предметы под передние сидения, поскольку возможно нарушение подачи воздуха к задним сидениям.
- Удалите снег, лед и листья из зоны забора воздуха в основании ветрового стекла.
- Для повышения эффективности охлаждения продолжайте движение (после включения зажигания) со слегка приоткрытыми окнами в течение 2-3 минут или до полного проветривания салона автомобиля.
- Может ощущаться небольшой поток воздуха от вентиляционных каналов ниши для ног (независимо от настройки функции распределения потоков воздуха).

При чрезвычайно высоких температурах окружающей среды, когда автомобиль неподвижен в течение длительного времени с включенной передачей, рекомендуется включить систему

## 180 Система управления микроклиматом

---

кондиционирования на максимальную мощность, задать минимальную скорость вращения вентилятора и установить рычаг коробки передач автомобиля в положение **P** (при наличии автоматической коробки передач), чтобы продолжить получение охлажденного воздуха из системы кондиционирования.

Максимальное охлаждение в автоматическом режиме выбирается путем нажатия кнопки **MAX A/C**.

Режим максимального охлаждения задается вручную следующим образом.

1. Нажмите кнопки включения режимов «Дефлекторы панели приборов» и рециркуляции, а также кнопку A/C.
2. Установите низкое значение температуры.
3. Установите максимальную частоту вращения электродвигателя вентилятора.

Для предотвращения запотевания боковых окон в холодную или сырую погоду необходимо выполнить следующие действия.

1. Нажмите кнопку режима «Дефлекторы обдува зоны ног/Дефлекторы панели приборов».
2. Нажмите кнопку A/C.
3. Установите регулятор температуры в положение, соответствующее комфортной температуре.
4. Задайте максимальную скорость вентилятора.
5. Направьте крайние дефлекторы панели приборов в сторону боковых окон.
6. Закройте дефлекторы, расположенные в середине панели приборов, чтобы повысить скорость воздушных потоков от крайних дефлекторов панели приборов.

### **ОБОГРЕВАЕМЫЕ СТЕКЛА И ЗЕРКАЛА (ПРИ НАЛИЧИИ)**

#### **Обогреваемое заднее стекло**

**Примечание.** Для использования этой функции должна быть включена система зажигания.

Нажмите кнопку, чтобы очистить заднее стекло от наледи и конденсата. Повторно нажмите кнопку через 10 минут, чтобы выключить обогрев заднего стекла. Отключение выполняется автоматически через 10 минут или после выключения зажигания.

**Запрещается использовать бритвенные лезвия и другие острые предметы для очистки внутренней поверхности заднего стекла или удаления наклеек. В противном случае возможно повреждение линейных проводников нагревательного элемента. Гарантия не распространяется на повреждения такого рода.**

### **Обогреваемые наружные зеркала заднего вида (при наличии)**

**Примечание.** Запрещается удаление льда с зеркал скребком и регулировка примерзших зеркал. Такие действия могут повредить стекло и механизм зеркала.

**Примечание.** Запрещается чистка корпуса и стекла зеркала веществами, содержащими абразивы, бензин и другие органические соединения на основе нефтепродуктов.

Если включен обогрев заднего стекла, в целях предотвращения обледенения и запотевания обогреваются оба зеркала заднего вида.

### **ВОЗДУШНЫЙ ФИЛЬТР САЛОНА**

**Примечание.** Воздушный фильтр салона должен быть всегда установлен, чтобы предотвратить попадание посторонних предметов в систему. Работа системы без фильтра может привести к ухудшению характеристик или повреждению системы.

Воздушный фильтр салона автомобиля расположен под решеткой капота со стороны пассажира автомобиля вблизи ветрового стекла.

Система фильтрации воздуха предназначена для снижения концентрации посторонних частиц (пыль, споры и пыльца) в воздухе, подаваемом внутрь автомобиля. Система фильтрации предоставляет водителю следующие преимущества.

- Повышает комфорт вождения автомобиля за счет снижения концентрации посторонних частиц в воздухе.
- Делает салон автомобиля более чистым.
- Предотвращает образование отложений на поверхностях компонентов системы управления микроклиматом.

Дополнительные сведения о периодичности замены воздушного фильтра салона см. в главе *Плановое техническое обслуживание*.

Авторизованный дилер может помочь заменить фильтр или предоставить дополнительную информацию о воздушном фильтре салона.

## 182 Система управления микроклиматом

---

### **СИСТЕМА ДИСТАНЦИОННОГО УПРАВЛЕНИЯ МИКРОКЛИМАТОМ (ПРИ НАЛИЧИИ)**

Система управления микроклиматом автономно регулирует температуру в салоне во время дистанционного запуска двигателя.

Система недоступна для настройки во время дистанционного запуска. Включите зажигание, чтобы использовать настройки системы, сохраненные перед предыдущим выключением двигателя. После этого возможно выполнение регулировок. В зависимости от модели автомобиля может потребоваться повторная активация следующих режимов:

- обогрев сидений;
- охлаждение сидений;
- обогрев рулевого колеса
- обогреваемые зеркала;
- обогрев заднего стекла.

Параметры можно настроить с помощью элементов управления информационного дисплея. См. главу *Информационные дисплеи*.

### **Системы управления микроклиматом с ручным управлением**

В условиях жаркой погоды система управления микроклиматом включается в режиме MAX A/C.

В условиях умеренных температур система либо подогревает, либо охлаждает воздух (в зависимости от предыдущих настроек). Автоматическое включение обогревателя заднего стекла и обогрева зеркал не предусмотрено.

В условиях холодной погоды включается максимальный обогрев в режиме обдува пространства для ног/обогрева стекол. Автоматически включается обогреватель заднего стекла и обогрев зеркал.

### **Автоматические системы управления микроклиматом**

#### **Автоматические настройки**

Выбор режима AUTO системы управления микроклиматом может осуществляться через меню настроек на экране информационного дисплея: Система дистанционного запуска двигателя > Система управления микроклиматом > Отопитель – A/C > Режим Auto. Система управления микроклиматом автоматически устанавливает температуру воздуха в салоне равной 72 °F (22 °C).

В жаркую погоду система устанавливает температуру на уровне 72 °F (22 °C).

В условиях умеренных температур система либо подогревает, либо охлаждает воздух (в зависимости от предыдущих настроек). Автоматическое включение обогревателя заднего стекла, а также системы обогрева зеркал и сидений не предусмотрено.

В холодную погоду система устанавливает температуру на уровне 72 °F (22 °C). Обогреватель заднего стекла и система обогрева зеркал включаются автоматически.

### ***Последние настройки***

Вы можете устанавливать последние настройки системы управления микроклиматом через меню настроек на экране информационного дисплея: Система дистанционного запуска двигателя > Система управления микроклиматом > Отопитель – А/С > Последние настройки. Система управления микроклиматом автоматически использует последние настройки, выбранные до выключения двигателя.

### ***Устройства обогрева и охлаждения***

Система управления микроклиматом управляет другими устройствами обогрева и охлаждения в салоне автомобиля. Вы можете включить данные устройства (при наличии, если они установлены в режим **AUTO** в меню на экранах информационных дисплеев) во время дистанционного запуска двигателя. Устройства обогрева обычно включаются в холодную погоду, а устройства охлаждения – в жаркую погоду.

## ПРАВИЛЬНАЯ ПОСАДКА

**!** **ПРЕДОСТЕРЕЖЕНИЕ:** Неверная посадка в непредусмотренной позе или со спинкой сиденья, откинутой слишком далеко назад, могут перенести вес с подушки сиденья, что повлияет на решение, принимаемое системой обнаружения пассажира. В случае аварии это может привести к серьезным травмам или смертельному исходу. Всегда сидите прямо напротив спинки вашего сиденья, опираясь ногами о пол.

**!** **ПРЕДОСТЕРЕЖЕНИЕ:** Не отклоняйте спинку сиденья, поскольку это может вызвать соскальзывание сидящего под ремень безопасности, что, в свою очередь, вызовет серьезную травму в случае аварии.

**!** **ПРЕДОСТЕРЕЖЕНИЕ:** Не размещайте предметы выше спинки сиденья, чтобы уменьшить риск получения травм при аварии, а также во время резкого торможения или внезапной остановки.

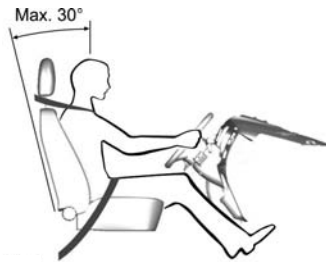

При правильном использовании сиденье, подголовник, ремень безопасности и надувные подушки безопасности обеспечат оптимальную степень защиты в случае аварии.

Мы рекомендуем вам соблюдать следующие требования:

- не отклоняйте спинку сиденья от вертикали более чем на 30 градусов;
- сидите прямо, расположив основание вашего позвоночника максимально назад.
- отрегулируйте подголовник таким образом, чтобы его верх был на одном уровне с верхней частью вашей головы, а сам подголовник был максимально выдвинут вперед, но без ущерба для комфортного положения головы;

- сохраняйте достаточное расстояние между своим телом и рулевым колесом. Мы рекомендуем обеспечить расстояние не менее 10 дюймов (250 миллиметров) между вашей грудной клеткой и крышкой надувной подушки безопасности;
- удерживайте рулевое колесо слегка согнутыми руками;
- ноги тоже должны быть немного согнуты, чтобы вы могли полностью выжимать педали;
- расположите плечевую лямку ремня безопасности по центру вашего плеча, а поясную лямку — плотно вокруг бедер.

Выберите комфортное положение посадки, которая дает вам полный контроль над автомобилем.

#### ПОДГОЛОВНИКИ



**ПРЕДОСТЕРЕЖЕНИЕ:** Чтобы исключить риск повреждения шейного отдела позвоночника при аварии, запрещается сидеть/управлять автомобилем, если подголовники водителя и пассажира не отрегулированы должным образом. Водителю запрещается регулировать подголовник во время движения автомобиля.



**ПРЕДОСТЕРЕЖЕНИЕ:** Регулируемые подголовники относятся к устройствам безопасности. По мере возможности они должны быть установлены и отрегулированы по росту сидящего на сиденье человека.



**ПРЕДОСТЕРЕЖЕНИЕ:** Чтобы минимизировать риск повреждения шейного отдела позвоночника в случае аварии, необходимо правильно установить подголовник.

**Примечание.** Перед регулировкой любого подголовника установите спинку сиденья в вертикальное положение. Расположите подголовник так, чтобы верхняя его часть находилась на одном уровне с верхней частью вашей головы и располагалась как можно ближе к затылку. Для пассажиров очень высокого роста поднимите подголовник в крайнее верхнее положение.



Регулировка подголовника выполняется следующим образом.

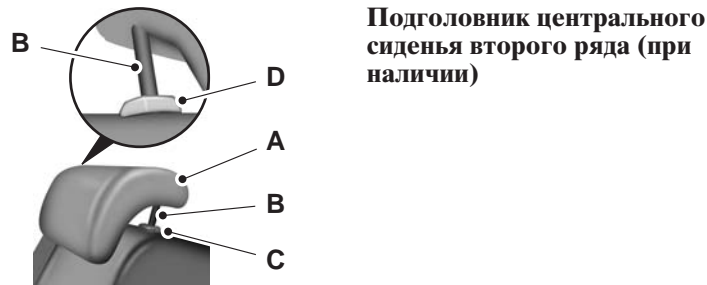
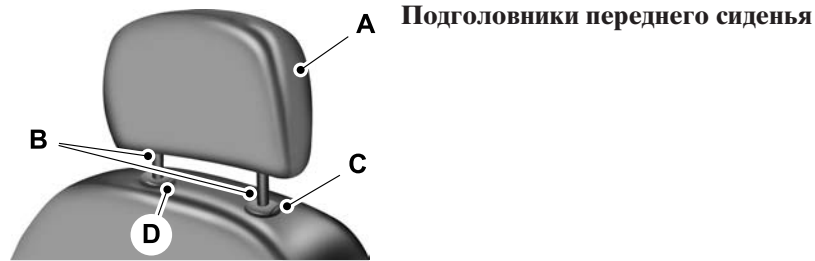

Подголовники состоят из:

- A. энергопоглощающего подголовника;
  - B. стальных стоек;
  - C. кнопки регулировки/снятия фиксации направляющей втулки;
  - D. кнопки разблокировки/снятия направляющей втулки.
- Поднять: потяните подголовник вверх (A).
  - Опустить: нажмите и удерживайте кнопку регулировки/снятия фиксации направляющей втулки (C) и надавите на подголовник (A).
  - Снять: Потяните подголовник вверх до крайнего верхнего положения регулировки. Затем одновременно нажмите и удерживайте кнопку регулировки/снятия фиксации направляющей втулки (C) и кнопку разблокировки/снятия направляющей втулки (D) и потяните подголовник вверх.
  - Снова установить на место: Вставьте стальные стержни в направляющие втулки и нажмите на подголовник вниз до его фиксации.

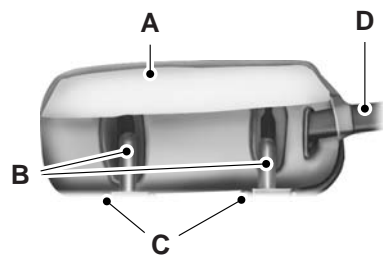

Подголовники бокового сиденья второго ряда

Подголовники состоят из:

- A. энергопоглощающего подголовника;
- B. стальных стоек;
- C. кнопки разблокировки/снятия направляющей втулки;
- D. петли для складывания

- Сложить: Потяните за петлю для складывания (D). Потяните ее вверх, чтобы вернуть подголовник в поднятое положение.
- Снять: Сложите подголовник. Одновременно нажмите и удерживайте кнопки разблокировки/снятия направляющей втулки (C), затем потяните подголовник вверх.
- Снова установить на место: Вставьте стальные стержни в направляющие втулки и нажмите на подголовник вниз до его фиксации.

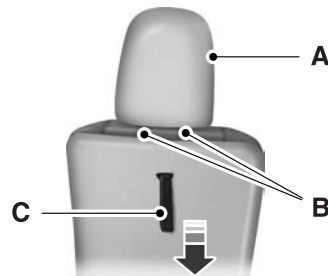

Подголовники сидений третьего ряда

Подголовники состоят из:

- A. энергопоглощающего подголовника;
- B. стальных стоек;
- C. петли для складывания

Сложить: Потяните за петлю для складывания (C). Потяните ее вверх, чтобы вернуть подголовник в поднятое положение.

**Примечание.** Нажмите кнопку складывания на раскладных спинках сидений с электроприводом для автоматического складывания подголовника.

#### Регулировка наклона подголовников (при наличии)

Подголовники передних сидений могут иметь функцию регулировки наклона, обеспечивающую дополнительный комфорт. Регулировка наклона подголовника выполняется следующим образом;



1. Установите спинку сиденья в вертикальное положение.
2. Наклоните подголовник вперед, слегка нажав на верхнюю часть подголовника.

Как только подголовник будет в максимально отклоненном вперед положении, наклоните его снова вперед, чтобы вернуть в вертикальное положение.

**Примечание.** Не пытайтесь силой наклонить подголовник назад после регулировки его наклона. Вместо этого продолжайте наклонять его вперед до тех пор, пока подголовник не вернется в вертикальное положение.

#### СИДЕНЬЯ С РУЧНОЙ РЕГУЛИРОВКОЙ



**ПРЕДОСТЕРЕЖЕНИЕ:** Во время сидения или управления автомобилем спинка вашего сиденья должна находиться в вертикальном положении, а поясная лямка ремня безопасности проходить по бедрам.

Регулировка угла наклона

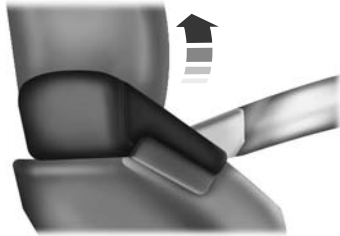

**!** **ПРЕДОСТЕРЕЖЕНИЕ:** Запрещается регулировать высоту сиденья или положение спинки водителя во время движения автомобиля.

Перемещение сидений назад и вперед

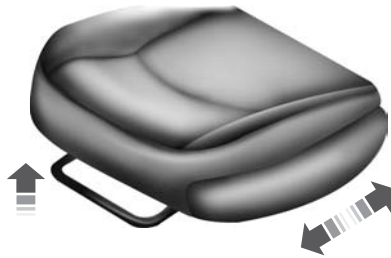

**!** **ПРЕДОСТЕРЕЖЕНИЕ:** Чтобы убедиться в надежности фиксации сиденья, попробуйте отпустить рычаг регулировки и подвигать сиденье назад и вперед.

Регулировка поясничной опоры (при наличии)



**СИДЕНЬЯ С ЭЛЕКТРОПРИВОДОМ РЕГУЛИРОВКИ  
(ПРИ НАЛИЧИИ)**

**!** **ПРЕДОСТЕРЕЖЕНИЕ:** Запрещается регулировать высоту сиденья водителя или положение спинки сиденья во время движения автомобиля.

**!** **ПРЕДОСТЕРЕЖЕНИЕ:** Перед возвратом спинки сиденья в исходное положение убедитесь в отсутствии багажа или других предметов позади спинки сиденья.

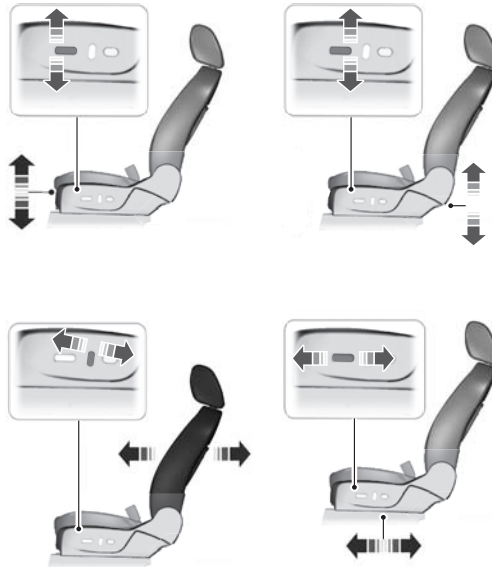
**Регулировка сидений с электроприводом**

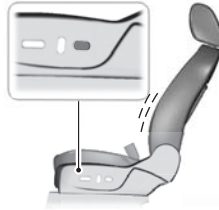
**Поясничная опора с электроприводом****ФУНКЦИЯ ПАМЯТИ (ПРИ НАЛИЧИИ)**

Данная система управления памятью, расположенная на панели двери водителя, позволяет автоматически устанавливать сиденье водителя, зеркала с электроприводом, рулевую колонку (при наличии) и регулируемые педали с электроприводом (при наличии) в одно из трех программируемых положений.

**Программирование положения в памяти**

**Примечание.** Положение в памяти можно запрограммировать в любое время.

- Чтобы задать положение 1, воспользуйтесь соответствующими средствами управления и измените настройки, определяющие положение, в соответствии с вашими потребностями. Нажмите и удерживайте кнопку 1 не менее двух секунд. Прозвучит звуковой сигнал, подтверждающий, что положение записано в память.
- Чтобы задать положения 2 и 3, повторите предыдущую процедуру с помощью соответствующих кнопок.

**Вызов положения, записанного в памяти**

Вызвать запрограммированное положение, записанное в памяти, можно:

- при любом положении рычага переключения передач, если зажигание не включено.
- только в режиме **P** или **N** при включенном зажигании.

Вызов положения, записанного в памяти, осуществляется путем нажатия необходимой кнопки памяти на пульте дистанционного управления.

**Вызов положений, записанных в памяти, с помощью пульта дистанционного управления**

Вызов положений, записанных в памяти, осуществляется при нажатии кнопки разблокировки пульта дистанционного управления (если передатчик имеет такую функцию) или при вводе действительного персонального кода доступа, запрограммированного для данной функции. Если включена функция удобной посадки, то сиденье в первую очередь переместится в положение, облегчающее посадку водителя. Сиденье переместится в конечное положение после включения зажигания, или когда система запуска двигателя кнопкой (при наличии) установлена в режим электропитания вспомогательного оборудования или запущена.

Сведения о программировании положения в памяти с помощью пульта дистанционного управления см. в главе *Ключи и пульты дистанционного управления*.

**Функция удобной посадки/высадки (при наличии)**

Данная функция осуществляет автоматическое перемещение сиденья водителя на 2 дюйма (5 сантиметров) при следующих условиях:

- рычаг коробки передач находится в режиме **N** или **P**;
- ключ извлечен из замка зажигания или выключена система запуска двигателя кнопкой (при наличии).

Сиденье переместится в исходное положение при следующих условиях:

- рычаг коробки передач находится в режиме **N** или **P**;
- ключ вставлен в замок зажигания или система запуска двигателя кнопкой (при наличии) переведена в режим электропитания вспомогательного оборудования/включена.

Включение или отключение функции удобной посадки можно осуществить через соответствующее меню информационного дисплея.

**ОБОГРЕВ СИДЕНИЙ (ПРИ НАЛИЧИИ)**

**ПРЕДОСТЕРЕЖЕНИЕ:** Людям с низким уровнем чувствительности кожи в связи с возрастом, хроническими заболеваниями, диабетом, повреждением спинного мозга, из-за приема медикаментов, употребления алкоголя, усталости или по причине других физических состояний, необходимо соблюдать осторожность при использовании обогрева сидений. Обогрев сидений может привести к получению ожогов даже при работе в режиме низкой температуры, особенно если он используется на протяжении длительного периода времени. Не кладите на сиденье предметы, изолирующие тепло, такие как одеяла или подушки, так как это может привести к перегреву нагревателя сиденья. Избегайте прокалывания сидений булавками, иглами или другими острыми предметами, это может повредить нагревательный элемент и вызвать перегрев сиденья. В свою очередь, это может привести к серьезной травме.

Функция обогрева сидений работает только при включенном зажигании.

**Примечание.** Никогда не делайте следующего:

- не кладите на сиденье тяжелые предметы;
- не включайте обогрев сиденья, если на него была пролита вода или иная жидкость. Дайте сиденью полностью высохнуть.

Чтобы включить обогрев сидений:



нажмите на значок обогрева сидений для переключения между различными режимами обогрева и выключения функции. Настройки нагревателя обозначены дополнительными индикаторами.



**ОБОГРЕВАЕМЫЕ И ВЕНТИЛИРУЕМЫЕ СИДЕНЬЯ (ПРИ НАЛИЧИИ)****Обогрев сидений**

**ПРЕДОСТЕРЕЖЕНИЕ:** Людям с низким уровнем чувствительности кожи в связи с возрастом, хроническими заболеваниями, диабетом, повреждением спинного мозга, из-за приема медикаментов, употребления алкоголя, усталости или по причине других физических состояний, необходимо соблюдать осторожность при использовании обогрева сидений. Обогрев сидений может привести к получению ожогов даже при работе в режиме низкой температуры, особенно если он используется на протяжении длительного периода времени. Не кладите на сиденье предметы, изолирующие тепло, такие как одеяла или подушки, так как это может привести к перегреву нагревателя сиденья. Избегайте прокалывания сидений булавками, иглами или другими острыми предметами, это может повредить нагревательный элемент и вызвать перегрев сиденья. В свою очередь, это может привести к серьезной травме.

Функция обогрева сидений работает только при включенном зажигании.

**Примечание.** Никогда не делайте следующего:

- не кладите на сиденье тяжелые предметы;
- не включайте обогрев сиденья, если на него была пролита вода или иная жидкость. Дайте сиденью полностью высохнуть.

Чтобы включить обогрев сидений:



нажмите на значок обогрева сидений для переключения между различными режимами обогрева и выключения функции. Настройки нагревателя обозначены дополнительными индикаторами.

Если при включенном обогреве сидений частота вращения коленчатого вала двигателя снизится до 350 об/мин, произойдет автоматическое отключение обогрева сидений. Необходимо повторное включение.

### Вентилируемые сиденья

Функция вентиляции сидений работает только при включенном зажигании.

Чтобы включить вентиляцию сидений:



нажмите на значок вентиляции сидений для переключения между различными режимами охлаждения и выключения функции. Настройки охладителя обозначены дополнительными индикаторами.

Если при включенной вентиляции сидений частота вращения коленчатого вала двигателя снизится до 350 об/мин, произойдет автоматическое отключение вентиляции сидений. Необходимо повторное включение.

**Примечание.** При активированной функции обогрева/вентиляции передних сидений вы можете услышать работающие внутри сидений вентиляторы. Это нормальное явление.

### Замена воздушного фильтра обогреваемого и вентиляруемого сиденья (при наличии)

В состав системы сидений с управляемым микроклиматом входят воздушные фильтры. Их необходимо периодически заменять. См. главу *Информация по проведению планового технического обслуживания*.

Разместите фильтры под каждым передним сиденьем и обеспечьте к ним доступ из пространства для ног второго ряда сидений. Переместите передние сиденья до упора вперед и поднимите их в самое верхнее положение для обеспечения легкого доступа.

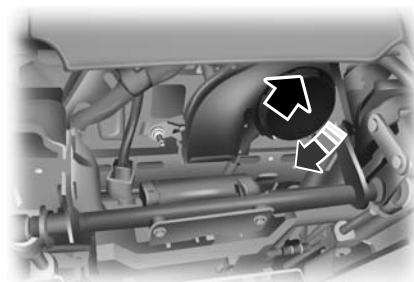

Для снятия воздушного фильтра выполните следующее.

1. Выключите двигатель.
2. Нажмите на внешний жесткий край фильтра и поворачивайте против часовой стрелки до отсоединения зажимов, затем снимите фильтр.

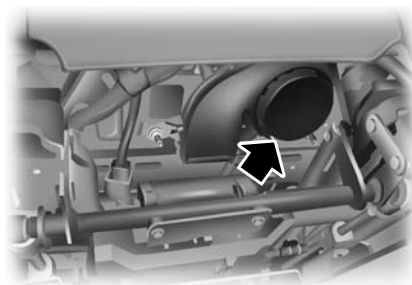

Для установки фильтра выполните следующее.

1. Сначала установите фильтр в корпус, убедитесь при этом, что самый передний край полностью находится в верхней части корпуса.

2. Нажмите на центр внешнего края фильтра и вкрутите фильтр в корпус до его фиксации в требуемом положении.

## ЗАДНИЕ СИДЕНЬЯ

### Сиденья второго ряда

#### Регулировка угла наклона

**!** **ПРЕДОСТЕРЕЖЕНИЕ:** Во время сидения или управления автомобилем спинка вашего сиденья должна находиться в вертикальном положении, а поясная лямка ремня безопасности проходить по бедрам.

**!** **ПРЕДОСТЕРЕЖЕНИЕ:** Отклонение спинки сиденья может привести к соскальзыванию сидящего под ремнем безопасности, что может стать причиной серьезных травм в случае аварии.



Поднимите рукоятку, чтобы переместить сиденье вперед или назад. Кроме того, спинка сиденья может опускаться до горизонтального положения.

**Горизонтальное положение спинки сиденья**



Поднимите рукоятку и опустите спинку сиденья до горизонтального положения.

**Примечание.** В случае нераздельных сидений перед складыванием спинки сиденья убедитесь в том, что ремень безопасности центрального сиденья отстегнут.

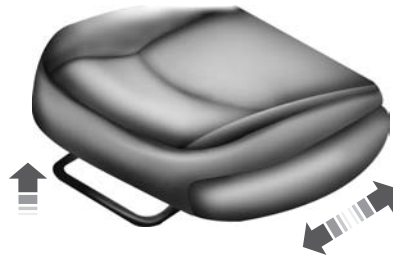

**Перемещение сидений назад и вперед (если доступно)**

**Сиденья третьего ряда**

**Доступ к сиденьям третьего ряда (Сиденья с ручной регулировкой)**



**ПРЕДОСТЕРЕЖЕНИЕ:** Перед возвратом спинки сиденья в исходное положение убедитесь в отсутствии багажа или других предметов позади спинки сиденья. Вернув спинку сиденья в исходное положение, потяните за нее, чтобы убедиться, что она надежно закреплена. Незафиксированная спинка сиденья представляет опасность в случае резкой остановки или аварии.

**!** **ПРЕДОСТЕРЕЖЕНИЕ:** Запрещается выполнять регулировку сиденья или отсоединять его от пола во время движения автомобиля. Запрещается эксплуатация автомобиля с откинутыми сиденьями. Всегда фиксируйте сиденья на полу вне зависимости от того, занято оно или свободно. Незафиксированное или откинутое сиденье может стать причиной травм пассажиров в случае внезапной остановки.

**Примечание.** Перед тем, как откинуть сиденья второго ряда, уберите с них все предметы и убедитесь в отсутствии на полу перед ними громоздких предметов (сумки, портфели).

**Примечание.** В случае нераздельных сидений второго ряда перед складыванием спинки сиденья убедитесь в том, что ремень безопасности центрального сиденья отстегнут.

**Примечание.** Необходимо отодвинуть переднее сиденье вперед, чтобы обеспечить полное откидывание сиденья второго ряда.

**Примечание.** Необходимо сложить подголовник центрального сиденья. См. главу *Подголовники* выше.

Сложите и откиньте сиденье второго ряда, чтобы обеспечить доступ к сиденьям третьего ряда.

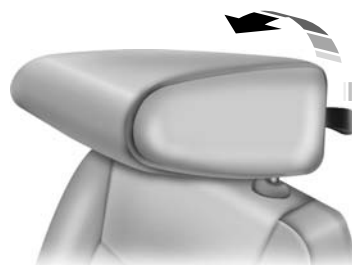

1. Сложите выносной подголовник, потянув за петлю для складывания подголовника.

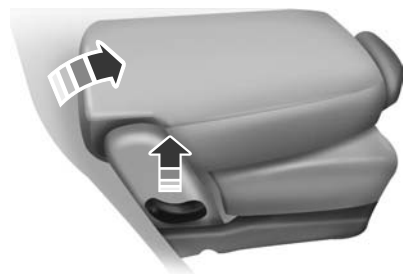

2. Поднимите рукоятку, расположенную на боковой части сиденья, чтобы опустить спинку сиденья в горизонтальное положение.

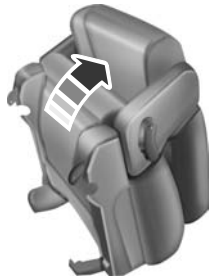

3. Поднимите рукоятку до упора для отсоединения сиденья от пола. Поверните сиденье вперед для обеспечения доступа к третьему ряду сидений.



4. Чтобы вернуть сиденье из откинутого положения обратно на пол, поверните его вниз до щелчка, указывающего на фиксацию сиденья к полу.



5. Поднимите спинку сиденья в направлении к задней части автомобиля и поверните ее до щелчка, указывающего на фиксацию спинки сиденья в вертикальном положении.

**Примечание.** Если задние крюки замка сиденья не вошли в контакт с элементом крепления сиденья к полу, то спинка сиденья не поднимется. Если спинка сиденья не поднимается, повторите Шаг 4.

6. Верните подголовник в нормальное регулируемое положение.

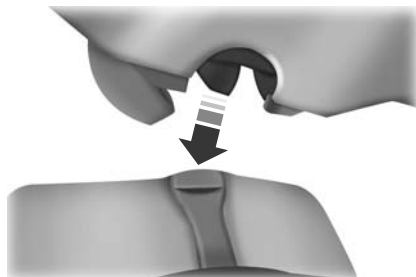

Убедитесь, что задние крюки замка сиденья вошли в контакт с элементом крепления сиденья к полу.

**Примечание.** Убедитесь, что сиденье и его спинка надежно зафиксированы в предусмотренном положении. Следите за тем, чтобы на полу возле сидений не было предметов,

которые могут помешать правильной фиксации сидений.

**Доступ к сиденьям третьего ряда (складное откидное сиденье с электроприводом – при наличии)**



**ПРЕДОСТЕРЕЖЕНИЕ:** При складывании сиденья убедитесь в том, что оно ничем не занято. Складывание сиденья при нахождении на нем пассажира или предмета может травмировать человека или повредить сиденье.



Для того чтобы сложить спинку сиденья вниз и откинуть сиденье для обеспечения доступа к третьему ряду сидений, нажмите и удерживайте кнопку, расположенную в задней части проема задней двери.

**Выход с сидений третьего ряда (складное откидное сиденье с ручной регулировкой и электроприводом)**



**ПРЕДОСТЕРЕЖЕНИЕ:** Перед возвратом спинки сиденья в исходное положение убедитесь в отсутствии багажа или других предметов позади спинки сиденья. Вернув спинку сиденья в исходное положение, потяните за нее, чтобы убедиться, что она надежно закреплена. Незафиксированная спинка сиденья представляет опасность в случае резкой остановки или аварии.

**!** **ПРЕДОСТЕРЕЖЕНИЕ:** Запрещается выполнять регулировку сиденья или отсоединять его от пола во время движения автомобиля. Запрещается эксплуатация автомобиля с откинутыми сиденьями. Всегда фиксируйте сиденья на полу вне зависимости от того, занято оно или свободно. Незафиксированное или откинутое сиденье может стать причиной травм пассажиров в случае внезапной остановки.

**Примечание.** Необходимо сложить подголовник центрального сиденья. См. главу *Подголовники* выше.

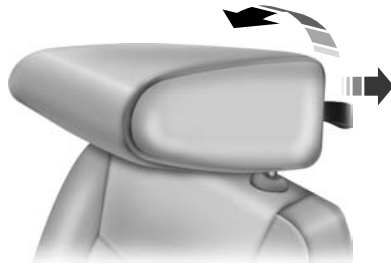

1. Сложите выносной подголовник, потянув за петлю для складывания подголовника.



2. Потяните за петлю, расположенную на задней стороне сиденья второго ряда. Спинка сиденья сложится вперед. Потяните за петлю еще раз, чтобы откинуть сиденье вперед и свободно покинуть третий ряд сидений.





3. Чтобы вернуть сиденье из откинутого положения обратно на пол, поверните его вниз до щелчка, указывающего на фиксацию сиденья к полу.



4. Поднимите спинку сиденья в направлении к задней части автомобиля и поверните ее до щелчка, указывающего на фиксацию спинки сиденья в вертикальном положении.

**Примечание.** Если задние крюки замка сиденья не вошли в контакт с элементом крепления сиденья к полу, то спинка сиденья не поднимется. Если спинка

сиденья не поднимается, повторите Шаг 3.

5. Верните подголовник в нормальное регулируемое положение.

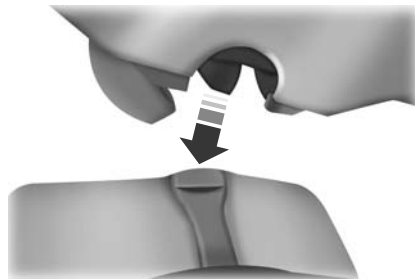

Убедитесь, что задние крюки замка сиденья вошли в контакт с элементом крепления сиденья к полу.

**Примечание.** Убедитесь, что сиденье и его спинка надежно зафиксированы в предусмотренном положении. Следите за тем, чтобы на полу возле сидений не было предметов,

которые могут помешать правильной фиксации сидений.

**Складывание сидений третьего ряда с ручной регулировкой**

1. Уберите с сиденья и из отделения для хранения вещей все предметы.

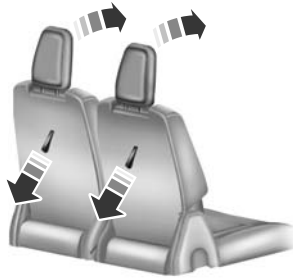

2. Сложите выносной подголовник, потянув за петлю для складывания подголовника.



3. Находясь со стороны задней части автомобиля, сложите спинку сиденья, для этого необходимо потянуть и удерживать петлю 1, толкая при этом спинку сиденья вперед. Отпустите петлю, как только спинка сиденья начнет складываться.

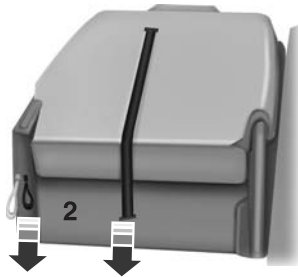

4. Освободите фиксаторы сиденья, потянув за петлю 2, одновременно потяните за петлю, закрепленную в верхней части спинки, чтобы сложить сиденье в углубление в полу.

**Примечание.** Не используйте анкерные крепления сидений для фиксации грузов.



**Примечание.** Не используйте сложенные спинки сидений третьего ряда для установки на них грузов.

**Примечание.** Перед складыванием сиденья убедитесь, что зона под сиденьем свободна от посторонних предметов.

#### **Раскладывание сидений третьего ряда с ручной регулировкой**

**Примечание.** Перед раскладыванием сиденья убедитесь, что на полу нет посторонних предметов, таких как книги, сумки, портфели. Попадание различных предметов под раскладываемое сиденье может вызвать его повреждение.

**Примечание.** Перед раскладыванием сиденья убедитесь, что пол перед сиденьем свободен от посторонних предметов.





1. Освободите фиксаторы и поднимите сиденье из углубления в полу, для этого нажмите и потяните ручку вверх. После перевода сиденья в вертикальное положение подтолкните его, чтобы зафиксировать в креплениях.



2. Чтобы вернуть сиденье в вертикальное положение, потяните за петлю 1, затем, удерживая петлю 1, потяните за длинную петлю, расположенную на спинке сиденья, чтобы поднять спинку.

3. Потяните подголовник вверх, приведя его в нормальное положение.

 **ПРЕДОСТЕРЕЖЕНИЕ:** Чтобы убедиться, что сиденье зафиксировано в креплениях на полу автомобиля, толкните или потяните его. Незафиксированное сиденье может стать причиной травм пассажиров в случае внезапной остановки.

 **ПРЕДОСТЕРЕЖЕНИЕ:** Перед возвратом спинки сиденья в исходное положение убедитесь в отсутствии багажа или других предметов позади спинки сиденья. Вернув спинку сиденья в исходное положение, потяните за нее, чтобы убедиться, что она надежно закреплена. Незафиксированная спинка сиденья представляет опасность в случае резкой остановки или аварии.



 **ПРЕДОСТЕРЕЖЕНИЕ:** Запрещается движение автомобиля при повернутых назад сиденьях третьего ряда. В случае резкой остановки ремни безопасности не выполняют своих функций при таком положении сидений, а сиденья третьего ряда могут резко опрокинуться на спинку, что может привести к серьезным травмам пассажиров.

**Примечание.** Не используйте сиденья в таком положении, так как это может привести к их повреждению.

**Сиденья третьего ряда с электроприводом PowerFold®  
(при наличии)**

**Примечание.** Третий ряд сидений оснащен системой обнаружения препятствий, которая обеспечивает прекращение перемещение сиденья и изменение направления его перемещения в том случае, когда сиденье встречается с препятствием. Это дает возможность убрать данное препятствие.

**Примечание.** Нажатие кнопки во время выполнения электроприводом сиденья команды другой кнопки может отменить выполнение первой команды на перемещение сиденья. Перед нажатием кнопки для выполнения очередной команды дождитесь завершения предыдущей команды.

**Примечание.** Перед раскладыванием сиденья убедитесь, что на полу нет посторонних предметов, таких как книги, сумки, портфели. Попадание различных предметов под раскладываемое сиденье может вызвать его повреждение.

**Примечание.** Чтобы обеспечить полное складывание сиденья, не размещайте под ним предметы. Уберите с сиденья и из отделения для хранения вещей все предметы.

**Примечание.** Если произошла преждевременная остановка сиденья третьего ряда или оно перемещено в неправильное положение, нажмите кнопку «FOLD» (C), чтобы отменить перемещение сиденья и вернуть его в нормальное положение.

Данные сиденья с электроприводом позволяют складывать сиденья и их спинки одним нажатием кнопки.

- Раскладные сиденья с электроприводом работают только в том случае, если рычаг переключения передач находится в режиме **P**, а задняя поднимающаяся дверь открыта.
- Если зажигание выключено, а функция продолжает работу, система предотвращения разряда аккумуляторной батареи обеспечит отключение этой функции через 10 минут. Нажмите кнопку разблокировки на передатчике дистанционного управления или на клавиатуре пульта управления системы бесключевого входа, чтобы повторно активировать сиденья с электроприводом регулировки. См. главу *Ключи и пульт дистанционного управления*.

Кнопки сидений третьего ряда с электроприводом располагаются позади сидений в левой части панели обшивки.

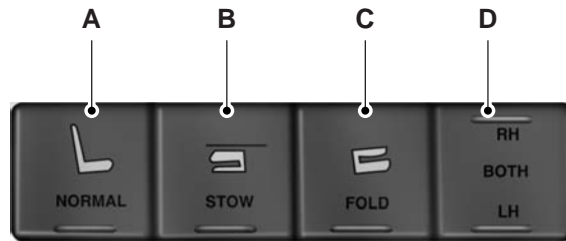

- A. Кнопка **NORMAL**: нажмите кнопку, чтобы вернуть сиденье в нормальное положение.
- B. Кнопка **STOW**: нажмите кнопку, чтобы сложить сиденье в углубление в полу автомобиля.
- C. Кнопка **FOLD**: нажмите кнопку, чтобы сложить спинку сиденья.
- D. Кнопка **RH / BOTH / LH**: нажмите на кнопку выбора режимов сиденья: нормальное положение сиденья, складывание сиденья и складывание спинки сиденья, чтобы активировать правое, левое или оба сиденья.

## 208 Дополнительные гнезда электропитания

### ДОПОЛНИТЕЛЬНЫЕ ГНЕЗДА ЭЛЕКТРОПИТАНИЯ



**ПРЕДОСТЕРЕЖЕНИЕ:** Не подключайте опциональные дополнительные электрические принадлежности к гнезду прикуривателя (при наличии). Неправильное использование прикуривателя может привести к повреждениям, которые не подлежат гарантийному ремонту, а также вызвать возгорание или серьезную травму.

**Примечание.** Использование при неработающем двигателе приводит к разряду аккумуляторной батареи. Напряжение аккумуляторной батареи может оказаться недостаточным для запуска двигателя.

**Примечание.** Не вставляйте в гнездо электропитания какие-либо другие предметы, кроме вилки электропитания вспомогательного оборудования. Это приведет к повреждению гнезда электропитания и перегоранию предохранителя.

**Примечание.** Не подвешивайте к штепсельной вилке какое-либо вспомогательное оборудование или кронштейны его крепления.

**Примечание.** Для предотвращения перегорания предохранителей не используйте в гнезде электропитания устройства, рассчитанные на напряжение выше допустимых в сети автомобиля 12 В постоянного тока/мощностью свыше 180 Вт.

**Примечание.** Не используйте гнездо электропитания для включения прикуривателя.

**Примечание.** Неправильное использование гнезда электропитания может привести к повреждениям, на которые не распространяется действие гарантии.

**Примечание.** Если гнезда электропитания не используются, их следует держать закрытыми крышкой.

Для использования максимальной мощности гнезда электропитания включите двигатель. Чтобы предотвратить разряд аккумуляторной батареи:

- при неработающем двигателе не используйте гнездо электропитания дольше, чем это действительно необходимо;
- не оставляйте устройства включенными в гнездо электропитания на ночь или при оставлении автомобиля на длительное время.

## Дополнительные гнезда электропитания 209

### Места расположения

Гнезда электропитания могут быть предусмотрены в следующих местах:

- на передней части центральной консоли;
- внутри вспомогательного вещевого отделения;
- на задней части консоли, доступной с задних сидений;
- в багажном отделении.

### Гнездо электропитания 110 В переменного тока (при наличии)

 **ПРЕДОСТЕРЕЖЕНИЕ:** Если электроприборы не используются, не оставляйте их подключенными к гнезду электропитания. Не используйте удлинитель для гнезда электропитания 110 В переменного тока, поскольку это нарушит схему обеспечения безопасности. В таком случае может возникнуть перегрузка гнезда электропитания из-за подключения к ней нескольких устройств, чья предельная нагрузка может превысить 150–Ватт и привести к возгоранию или серьезной травме.

**Примечание.** Если гнездо электропитания не используется, его следует держать закрытыми крышкой.

**Примечание.** Если зажигание включено при неработающем двигателе, то гнездо электропитания отключится через 13 минут. Для использования гнезда электропитания двигатель должен оставаться включенным.

Гнездо электропитания 110–В переменного тока следует использовать только для питания электроприборов мощностью до 150 Ватт. Превышение предела в 150–Ватт приведет к временному прекращению подачи питания к гнезду электропитания для защиты от перегрузки.



Гнездо электропитания располагается на задней части центральной консоли.



## 210 **Дополнительные гнезда электропитания**

---

Гнездо электропитания не предназначено для включения в нее следующих электроприборов (правильность их работы не гарантируется):

- телевизоры с катодной лучевой трубкой;
- устройства с электродвигателем, такие как вакуумные пылесосы, электропилы и другие электроинструменты, компрессорные холодильники и т. п.;
- измерительные приборы высокой точности, например, медицинское оборудование, измерительное оборудование и т. п.;
- другие приборы, для работы которых необходим очень стабильный источник питания: электроодеяла с микропроцессорным управлением, лампы с датчиком касания и т. п.

Гнездо электропитания может перейти в режим неисправности при перегрузке, перегреве или коротком замыкании. В этом случае отключите ваше устройство, после чего выключите, а затем включите зажигание. В случае перегрева дайте системе остыть, после чего выключите и включите зажигание.

Гнездо электропитания может обеспечивать подачу электропитания при включенном зажигании, когда индикатор включен. Индикатор расположен в верхнем левом углу гнезда электропитания.

Если индикатор:

- включен — гнездо электропитания готово к подаче питания;
- выключен — подача питания с гнезда электропитания отключена, зажигание выключено;
- мигает — гнездо электропитания неисправно

**ЦЕНТРАЛЬНАЯ КОНСОЛЬ**

 **ПРЕДОСТЕРЕЖЕНИЕ:** В подстаканник можно ставить только стаканы из мягких материалов. Твердые предметы могут нанести вам травму в случае столкновения.

К доступным функциям консоли относятся:

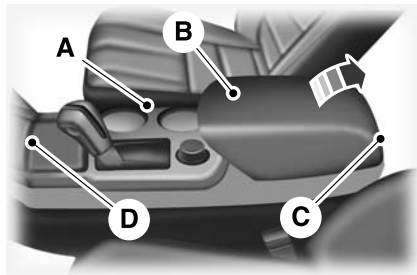

- A. подстаканники;
- B. вспомогательное вещевое отделение с гнездом электропитания;
- C. гнездо электропитания и гнездо электропитания переменного тока 110 В (при наличии) в задней части консоли;

D. вспомогательные аудио-видео разъемы, USB-порты и гнездо электропитания перед рычагом переключения передач.

**ПОТОЛОЧНАЯ КОНСОЛЬ**

Внешний вид потолочной консоли вашего автомобиля может различаться в зависимости от комплектации.

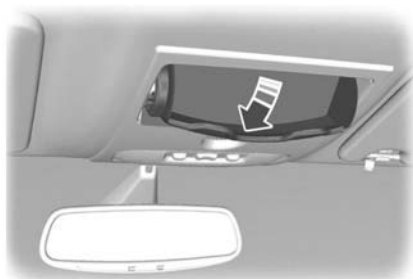

Чтобы открыть консоль, нажмите на заднюю часть крышки.

## ОБЩИЕ СВЕДЕНИЯ



**ПРЕДОСТЕРЕЖЕНИЕ:** Продолжительная работа в режиме холостого хода при высоких оборотах двигателя может привести к значительному повышению температуры в двигателе и выхлопной системе, что приведет к возникновению опасности возгорания или других повреждений.



**ПРЕДОСТЕРЕЖЕНИЕ:** Не паркуйте, не оставляйте работать на холостых оборотах и не совершайте поездки на своем автомобиле по сухой траве или другому сухому грунтовому покрытию. Система снижения токсичности выхлопных газов нагревает моторный отсек и выхлопную систему, что может стать причиной возгорания.



**ПРЕДОСТЕРЕЖЕНИЕ:** Не запускайте двигатель в закрытом гараже или в других закрытых пространствах. Выхлопные газы могут быть токсичными. Всегда открывайте двери гаража перед запуском двигателя.



**ПРЕДОСТЕРЕЖЕНИЕ:** Если вы ощущаете запах выхлопных газов внутри автомобиля, немедленно проверьте ваш автомобиль у авторизованного дилера. Не используйте автомобиль, если ощущаете запах выхлопных газов.

Если аккумуляторная батарея была отсоединена, то после ее подсоединения автомобиль может проявлять некоторые нетипичные ходовые качества на протяжении примерно 5 миль (8 километров). Это связано с самонастройкой системы управления двигателем. В этот период не стоит обращать внимание на необычные ходовые качества автомобиля.

Данная система управления силовым агрегатом отвечает всем требованиям стандартов Канады по устройствам, создающим помехи, в части регулирования импульсного электрического поля и радиопомех.

Не нажимайте педаль акселератора при запуске двигателя. При возникновении сложностей с запуском двигателя см. пункт *Невозможность запуска* далее в этом разделе.

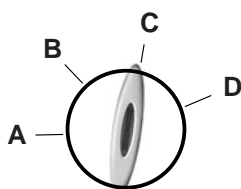
**ВЫКЛЮЧАТЕЛЬ ЗАЖИГАНИЯ**

A. «**Выкл**»: зажигание выключено.

**Примечание.** При выходе из автомобиля после выключения двигателя не оставляйте ключ в замке зажигания. Это может привести к разряду аккумуляторной батареи.

B. «**Режим электропитания вспомогательного оборудования**»: обеспечивает работу при выключенном двигателе дополнительных электрических устройств, например, радио.

**Примечание.** Не оставляйте ключ зажигания в этом положении длительное время. Это может привести к разряду аккумуляторной батареи.

C. «**Вкл**»: все электрические цепи в рабочем состоянии, предупреждающие лампы и индикаторы включены.

D. «**Пуск**»: запускает двигатель.

**Блокировка рулевой колонки**

**ПРЕДОСТЕРЕЖЕНИЕ:** Перед началом движения на автомобиле обязательно проверьте, разблокировано ли рулевое управление.

Чтобы заблокировать рулевое колесо:

1. извлеките ключ из замка зажигания;
2. слегка поверните рулевое колесо, чтобы оно заблокировалось.

Для разблокировки рулевого колеса включите зажигание.

**ЗАПУСК БЕНЗИНОВОГО ДВИГАТЕЛЯ**

При запуске двигателя обороты на холостом ходу повышаются, что помогает разогреть двигатель. Если обороты двигателя на холостом ходу не снижаются автоматически, проверьте ваш автомобиль у авторизованного дилера.

Перед запуском двигателя проверьте следующее:

- убедитесь, что все находящиеся в салоне люди пристегнули ремни безопасности;
- убедитесь, что фары и электрические устройства отключены;
- убедитесь, что автомобиль поставлен на стояночный тормоз;
- убедитесь, что рычаг переключения передач находится в положении **P**;
- поверните ключ зажигания в положение «Вкл».

**Примечание.** Не нажимайте педаль акселератора.

1. Нажмите педаль тормоза до упора.
2. Поверните ключ зажигания в положение «Пуск». Отпустите ключ после запуска двигателя.

**Примечание.** Процесс запуска двигателя может продолжаться в течение 15 секунд или до самого запуска двигателя.

**Примечание.** Если двигатель не запускается с первой попытки, подождите некоторое время и повторите попытку.

**Невозможность запуска двигателя**

Если двигатель не запускается после трех попыток, подождите 10 секунд и выполните следующую процедуру.

1. Нажмите педаль тормоза до упора.
2. Нажмите педаль акселератора до упора и удерживайте ее.
3. Заведите двигатель.

**Остановка двигателя на неподвижном автомобиле**

1. Переведите рычаг переключения передач в режим **P**.
2. Поверните ключ зажигания в положение «Выкл».
3. Включите стояночный тормоз.

**Примечание.** Зажигание, все электрические цепи, предупреждающие лампы и индикаторы будут отключены.

### Остановка двигателя во время движения автомобиля



**ПРЕДОСТЕРЕЖЕНИЕ:** Выключение двигателя во время движения автомобиля приведет к невозможности использования усилителей тормозов и рулевого управления. Рулевое колесо не заблокируется, но для управления потребуются прилагать большее усилие. При выключении зажигания также могут отключиться некоторые электрические цепи, предупреждающие лампы и индикаторы.

1. Переместите рычаг переключения передач в режим **N** и нажмите на педаль тормоза для плавной остановки автомобиля. После того как машина остановилась, переведите рычаг переключения передач в режим **P** и поверните ключ в положение «Выкл».
2. Включите стояночный тормоз.

### Защита от выхлопных газов



**ПРЕДОСТЕРЕЖЕНИЕ:** Если вы почувствовали запах выхлопных газов внутри автомобиля, немедленно проверьте ваш автомобиль. Не используйте свой автомобиль, если ощущаете запах выхлопных газов. Выхлопные газы содержат окись углерода. Соблюдайте меры предосторожности, чтобы избежать ее опасного воздействия.

### Важная информация о вентиляции

Если во время остановки двигатель автомобиля работает вхолостую в течение длительного периода времени, мы рекомендуем вам сделать одно из следующих действий.

- Откройте окна как минимум на 1 дюйм (2,5 сантиметра).
- Настройте систему управления микроклиматом для обеспечения доступа свежего воздуха.

## НАГРЕВАТЕЛЬ БЛОКА ЦИЛИНДРОВ ДВИГАТЕЛЯ (ПРИ НАЛИЧИИ)



**ПРЕДОСТЕРЕЖЕНИЕ:** Несоблюдение инструкций по эксплуатации нагревателя блока цилиндров двигателя может привести к повреждению имущества или получению травмы.



**ПРЕДОСТЕРЕЖЕНИЕ:** Не используйте нагреватель с незаземленными электрическими системами или с двухконтактными переходниками. Существует риск получения удара электрическим током.

**Примечание.** Наиболее эффективно использовать нагреватель при температурах наружного воздуха ниже 0 °F (-18 °C)

Нагреватель подогревает охлаждающую жидкость двигателя и облегчает его запуск. Это повышает быстроту отклика системы управления микроклиматом. Данное устройство включает в себя нагревательный элемент (установленный в блоке цилиндров двигателя) и жгут проводов. Систему можно подключать к заземленному источнику питания с напряжением 220–В переменного тока.

Ниже приведены рекомендации по безопасной и правильной эксплуатации.

- Используйте уличный удлинительный кабель 16 размера, сертифицированный лабораторией Underwriter's Laboratory (UL) и Канадской Ассоциацией Стандартов (CSA). Используйте удлинительный кабель, пригодный для эксплуатации вне помещений и при низких температурах, на котором имеется маркировка *Пригоден для использования с устройствами наружной установки*. Запрещено использовать удлинительный кабель, предназначенный для эксплуатации в помещениях, т.к. это может привести к поражению электрическим током или стать причиной возгорания.
- Удлинитель должен быть минимальной длины.
- Не используйте несколько удлинительных кабелей.
- Следите, чтобы при использовании удлинительного кабеля в места подсоединения его вилки и вилки кабеля нагревателя не попала вода. Это может стать причиной удара электрическим током или возгорания.

- Убедитесь, что ваш автомобиль припаркован в чистой зоне, свободной от легковоспламеняющихся предметов.
- Убедитесь, что нагреватель, кабель нагревателя и удлинительный кабель надежно соединены между собой.
- Обязательно проверьте все электрические соединения на наличие перегрева спустя 30 минут после включения системы.
- Перед началом движения автомобиля убедитесь в том, что система отключена от электропитания и упакована должным образом. Когда нагреватель не используется, убедитесь, что вилка кабеля нагревателя блока цилиндров плотно закрыта защитной крышкой.
- Не допускайте загрязнения и разъедания контактов вилки.
- Обязательно проверьте работоспособность системы нагревателя перед наступлением зимнего сезона.

### **Использование нагревателя блока цилиндров двигателя**

Перед использованием убедитесь в том, что клеммы гнезда электропитания чистые и сухие. При необходимости очистите их при помощи сухой ткани.

Нагреватель расходует 0,4–1,0 кВт·ч энергии за 1 час работы. Термостат в системе не предусмотрен. Максимальная температура нагревателя достигается приблизительно через три часа работы. Использование нагревателя дольше трех часов не способствует повышению эффективности системы и приводит к излишнему расходу электрической энергии.





## МЕРЫ ПРЕДОСТОРОЖНОСТИ

 **ПРЕДОСТЕРЕЖЕНИЕ:** Не следует переполнять топливный бак. Давление в переполненном топливном баке может стать причиной утечки топлива, его разбрызгивания и возгорания.

 **ПРЕДОСТЕРЕЖЕНИЕ:** Топливная система может находиться под давлением. Если вы слышите шипение в районе лючка заливной горловины топливного бака, не производите заправку автомобиля до тех пор, пока не прекратится шипение. В противном случае топливо может разбрызгиваться, что может привести к серьезным травмам.

 **ПРЕДОСТЕРЕЖЕНИЕ:** При неправильном использовании и обращении автомобильное топливо может стать причиной серьезных травм или смертельного исхода.

 **ПРЕДОСТЕРЕЖЕНИЕ:** Струя топлива, проходя через форсунку топливного насоса, может создать заряд статического электричества, который может стать причиной возгорания, если топливо подается в незаземленный контейнер для топлива.

 **ПРЕДОСТЕРЕЖЕНИЕ:** Топливный этанол и бензин могут содержать бензол, являющийся канцерогенным веществом.

 **ПРЕДОСТЕРЕЖЕНИЕ:** При заправке всегда выключайте двигатель и никогда не допускайте появления искр или присутствия открытого пламени вблизи заливной горловины топливного бака. Во время заправки автомобиля курение запрещено. При определенных условиях пары топлива чрезвычайно опасны. Необходимо соблюдать осторожность и не допускать чрезмерного вдыхания паров.

При обращении с автомобильным топливом соблюдайте следующие правила.

- Потушите все дымящиеся материалы и открытое пламя перед заправкой вашего автомобиля.

- Всегда выключайте двигатель автомобиля перед заправкой.
- Проглатывание автомобильного топлива может быть вредным для здоровья или смертельным. Такое топливо, как бензин, является высокотоксичным и в случае проглатывания может привести к смертельному исходу или неизлечимой травме. При проглатывании топлива немедленно вызовите врача, даже если не появились симптомы. Токсическое влияние топлива может быть незаметно на протяжении нескольких часов.
- Избегайте вдыхания паров топлива. Вдыхание слишком большого количества паров любого топлива может привести к раздражению слизистой глаз и дыхательных путей. В серьезных случаях чрезмерное или продолжительное вдыхание паров топлива может вызвать серьезные заболевания и непоправимый ущерб здоровью.
- Избегайте попадания жидкого топлива в глаза. Если брызги топлива попали в глаза, снимите контактные линзы (если вы их носите), промойте глаза водой в течение 15 минут и обратитесь за медицинской помощью. Неоказание квалифицированной медицинской помощи может нанести непоправимый ущерб здоровью.
- Топливо также может быть опасно при впитывании в кожу. Если брызги топлива попали на кожу и/или одежду, как можно скорее снимите загрязненную одежду и тщательно промойте кожу водой с мылом. Повторяющийся или продолжительный контакт кожи с жидким топливом или парами топлива вызывает раздражение кожи.
- Будьте особенно осторожны, если вы принимаете Антабус или другие медикаменты на основе дисульфирама для лечения алкоголизма. Вдыхание паров бензина или контакт кожи с ним могут вызвать побочную реакцию. Результатом может стать тяжелая травма или заболевание у лиц с повышенной чувствительностью. При попадании топлива на кожу немедленно тщательно промойте кожу водой с мылом. Немедленно обратитесь за консультацией к врачу в случае возникновения побочной реакции.

#### **КАЧЕСТВО ТОПЛИВА**

**Примечание.** Использование любого другого топлива, кроме рекомендованного, может привести к повреждению силового агрегата, потере мощности автомобиля; ремонт может не подпадать под действие гарантии.

Ваш автомобиль не рассчитан на работу на топливе или топливных присадках с соединениями металлов, в том числе, с присадками на основе марганца.

**Правильный выбор топлива**

Используйте только НЕЭТИЛИРОВАННОЕ топливо или НЕЭТИЛИРОВАННОЕ топливо, смешанное максимум с 15 % этанола. Не используйте топливный этанол (E85), дизельное топливо, метанол, этилированное топливо или любое другое топливо, так как они могут привести к повреждению системы понижения токсичности выхлопа.

Ваш автомобиль не рассчитан на работу на топливе или топливных присадках с соединениями металлов, в том числе, с присадками на основе марганца. Использование этилированного топлива запрещено законом.

**Рекомендуемое октановое число**

Двигатель 3.5L V6.

Рекомендуется использовать неэтилированный бензин Regular с октановым числом 87 по методу (R+M)/2. Некоторые автозаправочные станции предлагают бензин, заявленный как Regular, с октановым числом ниже 87, особенно в высокогорных местностях. Не рекомендуется использовать топливо с октановым числом ниже 87.

Двигатели 2.0L/3.5L EcoBoost®.

Рекомендуется использовать неэтилированный бензин Regular с октановым числом 87 по методу (R+M)/2. Некоторые автозаправочные станции предлагают бензин, заявленный как Regular, с октановым числом ниже 87, особенно в высокогорных местностях. Не рекомендуется использовать топливо с октановым числом ниже 87. Бензин Premium обеспечивает повышение эксплуатационных характеристик и рекомендуется для тяжелых условий эксплуатации, таких как буксировка автоприцепа.



Не беспокойтесь, если двигатель вашего автомобиля иногда издает легкий стук. Однако, если звук сильный, хотя вы используете топливо с рекомендованным

октановым числом, обратитесь к авторизованному дилеру для предотвращения повреждения двигателя.

### ПОЛНАЯ ВЫРАБОТКА ТОПЛИВА

Старайтесь не допускать полной выработки топлива, поскольку это может сказаться на работе элементов силового агрегата.

Если в автомобиле закончилось топливо:

- После заправки топливом может понадобиться несколько раз выключить и включить зажигание, чтобы топливная система доставила топливо от бака к двигателю; повторный запуск двигателя может длиться на несколько секунд дольше времени, чем обычно. Если автомобиль оборудован зажиганием без ключа, просто запустите двигатель. Запуск двигателя будет длиться дольше обычного.
- Как правило, для повторного включения двигателя достаточно залить 1 галлон (3,8 л) топлива. Если в автомобиле закончилось топливо при нахождении на крутом склоне, может понадобиться больше 1 галлона (3,8 л) топлива.
- Может включиться индикатор предупреждения о приближении срока техобслуживания двигателя. Более подробную информацию об индикаторе предупреждения о приближении срока техобслуживания двигателя см. в пункте *Предупреждающие сигналы и индикаторы* главы *Щиток приборов*.

### Заправка из переносной канистры для топлива



**ПРЕДОСТЕРЕЖЕНИЕ:** Не вставляйте носик переносной канистры или купленной для этого воронки в горловину топливного бака без крышки. Это может привести к повреждению топливной системы и ее уплотнения, а также стать причиной вытекания топлива на землю, а не в бак, что может привести к серьезным травмам.



**ПРЕДОСТЕРЕЖЕНИЕ:** Не пытайтесь вскрыть или разомкнуть систему топливного бака без крышки при помощи посторонних предметов. Это может повредить топливную систему и ее уплотнение, а также нанести травмы вам или окружающим.

**Примечание.** Не пользуйтесь воронками, приобретенными в обычной торговой сети, они не годятся для топливного бака без крышки и могут повредить его. Прилагаемая воронка предназначена специально для безопасного использования на вашем автомобиле.

Во время заправки топливного бака автомобиля из переносной канистры следует пользоваться воронкой, которая поставляется вместе с автомобилем.



1. Найдите белую пластмассовую воронку в отделении для запасного колеса.
2. Аккуратно вставьте воронку в горловину топливного бака без крышки.
3. Заправьте автомобиль из переносной канистры с топливом.

4. После этого промойте воронку или утилизируйте ее надлежащим образом. Если вы решили утилизировать воронку, дополнительные воронки можно приобрести у авторизованного дилера.

#### ЗАПРАВКА ТОПЛИВОМ



**ПРЕДОСТЕРЕЖЕНИЕ:** Пары топлива легко воспламеняются, а горящее топливо может нанести серьезные травмы. Чтобы снизить риск получения травм как вами, так и другими лицами:

- изучите все инструкции на заправочной колонке и соблюдайте их;
- выключите двигатель во время заправки;
- запрещается курить при нахождении рядом с топливом или во время заправки автомобиля;
- держите топливо подальше от источников пламени, искр и тлеющих материалов;
- выйдите из автомобиля и не оставляйте топливный насос без присмотра в процессе заправки – в некоторых местностях это запрещено законом;
- детям запрещено находиться вблизи топливного насоса; не подпускайте детей к топливному насосу;
- запрещается пользоваться персональными электронными устройствами во время заправки.

Для предотвращения возникновения электростатического заряда при заливке топлива в незаземленную канистру для топлива действуйте в соответствии со следующими инструкциями:

- поставьте разрешенную к использованию канистру для топлива на землю;

- ЗАПРЕЩЕНО наполнять канистру топливом, если она находится в автомобиле (в том числе, в багажном отделении);
- в момент заполнения носик заправочного пистолета должен соприкоснуться с канистрой для топлива;
- ЗАПРЕЩЕНО использовать приспособления, удерживающие заправочный пистолет в необходимом положении во время заливки.

### Система Easy Fuel® заливной горловины топливного бака без крышки



**ПРЕДОСТЕРЕЖЕНИЕ:** Топливная система может находиться под давлением. Если вы слышите шипение в районе лючка заливной горловины топливного бака, не производите заправку автомобиля до тех пор, пока не прекратится шипение. В противном случае топливо может разбрызгиваться, что может привести к серьезным травмам.

При дозаправке вашего автомобиля топливом:

1. Выключите двигатель.
2. Откройте лючок крышки заливной горловины топливного бака, нажав на нее в центре.
3. Медленно вставьте носик заправочного пистолета полностью в топливную систему и не вытаскивайте его наружу до тех пор, пока не закончите заливку топлива.
4. Завершив заливку топлива, медленно извлеките носик заправочного пистолета, — подождите перед этим 10 секунд после окончания заливки топлива. Это позволит остаткам топлива затечь обратно в топливный бак и не попасть на автомобиль.

**Примечание.** В случае избыточного заполнения топливного бака есть вероятность вытекания топлива. Не заполняйте бак настолько, чтобы топливо могло выплескиваться в носик заправочного пистолета. Избыток топлива может пройти через сливное отверстие на корпусе заливной горловины и вытечь наружу.

Если заливная горловина топливного бака закрыта не до конца, это может привести к появлению сообщения «Проверьте заливную горловину топливного бака» на экране информационного дисплея.

Как только представится возможность, необходимо сделать следующее:

1. осторожно съехать на обочину;
2. выключить двигатель;
3. открыть лючок заливной горловины топливного бака и очистить горловину от видимых загрязнений.
4. Несколько раз вставьте в горловину носик заправочного пистолета или воронку, поставляемую в комплекте с автомобилем, чтобы удалить любое загрязнение или полностью закрыть горловину.

Если в результате этого проблема устранена, сброс сообщения может произойти не сразу. Может потребоваться несколько ездовых циклов для отключения сообщения. Ездовой цикл включает в себя запуск двигателя (после четырех или более часов в выключенном состоянии), сопровождаемый движением по городу или автомагистрали. Продолжение движения с этим включенным сообщением может привести к включению индикатор предупреждения о приближении срока техобслуживания двигателя.

## РАСХОД ТОПЛИВА

### Заправка бака

Объявленная емкость равна сумме расчетной заправочной емкости и резервного объема. Номинальная емкость представляет собой разницу между количеством топлива в полном баке и количеством, когда стрелка указателя уровня топлива показывает, что бак пуст. Резервный объем — количество остатка в топливном баке, когда стрелка указателя уровня топлива показывает, что бак пуст.

**Примечание.** Количество оставшегося топлива в резервном объеме изменяется. Не следует на него рассчитывать для увеличения дальности поездки. При заправке автомобиля после того, как указатель уровня топлива показывает пустой бак, вы не всегда можете долить в бак объем, соответствующий его полной объявленной емкости, т.к. в баке все еще имеется топливо в резервном объеме.

Для обеспечения стабильных результатов при заправке топливного бака:

- выключите зажигание перед заправкой; работающий двигатель может привести к неправильным показаниям прибора;
- каждый раз, заливая топливо в бак, используйте один и тот же темп заправки (низкий–средний–высокий);

- во время заправки—не дожидайтесь более двух автоматических отсечек на заправочном пистолете.

Наиболее точные результаты получаются при соблюдении единообразного метода заправки.

### Расчет расхода топлива

Не измеряйте расход топлива во время первых 1000 миль (1600 км) пробега (это период обкатки двигателя); более надежные результаты измерений получаются после пробега 2000–3 000 миль (3200–4 800 км). Кроме того, для измерения расхода топлива недостаточно просто учесть цену топлива, частоту заправок или показания указателя уровня топлива.

1. Полностью заправьте топливный бак и запишите исходное показание счетчика общего пробега.
2. После каждой заправки записывайте количество залитого топлива.
3. После, как минимум, трех или пяти дозаправок заполните топливный бак и запишите текущее показание счетчика общего пробега.
4. Отнимите исходное показание от текущего показания счетчика.
5. Рассчитайте расход топлива следующим образом:

Стандартный способ: разделите количество пройденных миль на количество израсходованных галлонов.

Метрический способ: умножьте количество литров израсходованного топлива на 100 и разделите все на количество пройденных километров.

Ведите запись в течение как минимум одного месяца, отмечая тип движения (в городских условиях или по шоссе). Это позволит точно оценить расход топлива автомобиля в текущих условиях движения. Кроме того, ведение записей в летнее и зимнее время покажет, как влияет температура на расход топлива. В целом, более низкие температуры означают повышение расхода топлива.



**СИСТЕМА СНИЖЕНИЯ ТОКСИЧНОСТИ ОТРАБОТАВШИХ ГАЗОВ**

**ПРЕДОСТЕРЕЖЕНИЕ:** Не паркуйте, не оставляйте работать на холостых оборотах и не совершайте поездки на своем автомобиле по сухой траве или другому сухому грунтовому покрытию. Система снижения токсичности выхлопных газов нагревает моторный отсек и выхлопную систему, что может стать причиной возгорания.



**ПРЕДОСТЕРЕЖЕНИЕ:** Утечка выхлопных газов может привести к попаданию вредных и возможно смертельно опасных газов в пассажирский салон. Если вы ощущаете запах выхлопных газов внутри автомобиля, немедленно проверьте ваш автомобиль у авторизованного дилера. Не используйте автомобиль, если ощущаете запах выхлопных газов.

Ваш автомобиль оснащен различными устройствами для снижения токсичности выхлопных газов, а также каталитическим нейтрализатором, что позволяет автомобилю отвечать требованиям соответствующих стандартов на токсичность выхлопных газов. Чтобы убедиться, что каталитический нейтрализатор и другие компоненты системы понижения токсичности выхлопных газов работают должным образом, выполните следующее:

- используйте только специальное топливо, указанное в технических характеристиках;
- не допускайте полной выработки топлива;
- не выключайте зажигание во время движения автомобиля, особенно на высокой скорости;
- проводите техническое обслуживание в соответствии с графиком, как описано в главе *Информация по проведению планового технического обслуживания*.

Этапы планового технического обслуживания, указанные в главе *Информация по проведению планового технического обслуживания*, являются ключевыми для обеспечения срока службы и рабочих характеристик вашего автомобиля и его системы снижения токсичности выхлопных газов.

Если при проведении планового технического обслуживания происходит замена или установка запасных частей, не являющихся оригинальной продукцией Ford, Motorcraft® или не одобренных компанией Ford к использованию, и эти запасные части влияют на работу системы снижения уровня токсичности выхлопных газов, то такие запасные части должны быть эквивалентны оригинальным запасным частям, произведенным компанией Ford Motor Company, по своим рабочим характеристикам и сроку службы.

Включение индикатора предупреждения о приближении срока техобслуживания двигателя, предупреждающего индикатора системы зарядки или предупреждающей лампы температуры, утечка жидкостей, странные запахи, дым или потеря двигателем мощности могут означать, что система понижения токсичности выхлопных газов работает ненадлежащим образом.

Неправильная работа или повреждение системы выпуска могут стать причиной проникновения выхлопных газов в салон автомобиля. Немедленно проверьте и отремонтируйте поврежденную или неисправную систему выпуска.

Не производите никаких несанкционированных модификаций автомобиля или двигателя. В соответствии с законом владельцы автомобилей, а также лица, осуществляющие производство, ремонт, обслуживание, продажу, сдачу в аренду, торговлю автомобилями, либо осуществляющие надзор за парком автомобилей, не имеют права намеренно удалять устройство понижения токсичности выхлопных газов, либо препятствовать его работе. Информация о системе понижения токсичности выхлопных газов указана на соответствующей наклейке, расположенной на двигателе или рядом с ним. На этой наклейке также указан рабочий объем двигателя.

Полная информация о гарантии на систему снижения уровня токсичности выхлопных газов содержится в информации по гарантии.

**Бортовая диагностика (OBD-II)**

Ваш автомобиль оснащен компьютером, осуществляющим мониторинг системы понижения токсичности выхлопных газов двигателя. Эту систему обычно называют системой бортовой диагностики (OBD-II). Система OBD-II обеспечивает защиту окружающей среды, гарантируя соответствие вашего автомобиля государственным стандартам токсичности выхлопных газов. Также система OBD-II позволяет авторизованному дилеру производить надлежащее обслуживание вашего автомобиля.



Включение индикатор предупреждения о приближении срока техобслуживания двигателя свидетельствует о том, что система OBD-II обнаружила неисправность. Временные неисправности могут стать причиной включения индикатор предупреждения о приближении срока техобслуживания двигателя. Примеры:

1. В автомобиле закончилось топливо—возможны пропуски зажигания или нестабильная работа двигателя.
2. Низкое качество топлива или содержание воды в топливе—возможны пропуски зажигания или нестабильная работа двигателя.
3. Возможно, заливная горловина топливного бака была закрыта ненадлежащим образом. См. Система Easy Fuel® заливной горловины топливного бака без крышки в данной главе.
4. Движение по глубокой воде—возможно попадание воды в электрическую систему.

Данные временные неисправности могут быть устранены после долива качественного топлива в топливный бак, надлежащего закрытия заливной горловины топливного бака или высыхания электрической системы. После выполнения трех ездовых циклов без этих или любых других временных неисправностей индикатор предупреждения о приближении срока техобслуживания двигателя не должен включаться при следующем запуске двигателя. Ездовой цикл состоит из холодного запуска двигателя, сопровождаемого смешанной ездой по городу или автомагистрали. Дополнительное обслуживание автомобиля не требуется.

Если индикатор предупреждения о приближении срока техобслуживания двигателя не выключается, выполните обслуживание автомобиля при первой возможности. Хотя некоторые неисправности, обнаруженные системой OBD-II, не имеют очевидных признаков, продолжение движения при включенном индикаторе предупреждения о приближении срока техобслуживания двигателя может привести к увеличению объема токсичных выбросов, повышению расхода топлива, уменьшению мощности двигателя и плавности работы трансмиссии, а также к увеличению затрат на ремонт.

#### **Готовность к осмотру/обслуживанию (I/M)**

Некоторые государственные, областные или местные органы самоуправления могут предусматривать программы осмотра/обслуживания (I/M) для проверки оборудования контроля выбросов, установленного в автомобиле. Отказ от прохождения данного осмотра может помешать при постановке автомобиля на учет.



Если индикатор предупреждения о приближении срока техобслуживания двигателя включен или не работает лампа, возможно, автомобиль нуждается в обслуживании. См.

*Бортовая диагностика (OBD-II)* в данной главе.

Автомобиль может не пройти проверку I/M, если индикатор предупреждения о приближении срока техобслуживания двигателя включен или не работает должным образом (перегорела лампа), а также в случае, если система OBD-II определила, что система понижения токсичности выхлопных газов не была проверена должным образом. В этом случае автомобиль считается не готовым к проверке I/M.

Если было выполнено обслуживание двигателя или коробки передач автомобиля, а также в случае разрядки или замены аккумуляторной батареи система OBD-II может определить, что автомобиль не готов к прохождению проверки I/M. Чтобы определить, готов ли автомобиль к прохождению проверки I/M, поверните ключ зажигания в положение «Вкл» на 15 секунд, не запуская двигатель. Если индикатор предупреждения о приближении срока техобслуживания двигателя мигает восемь раз, автомобиль не готов к прохождению проверки I/M; если этот индикатор остается включенным, автомобиль готов к прохождению проверки I/M.

Система OBD-II предназначена для проверки системы понижения токсичности выхлопных газов при нормальном движении. Полная проверка может занять несколько дней. Если автомобиль не готов к прохождению проверки I/M, можно выполнить следующий ездовой цикл, состоящий из смешанной езды по городу и автомагистрали:

15 минут движения с постоянной скоростью по скоростной автомагистрали или шоссе, сопровождаемые 20 минутами движения с остановками как минимум с четырьмя 30-секундными периодами работы на холостом ходу.

Не заводите двигатель как минимум восемь часов. Затем запустите двигатель и выполните описанный выше ездовой цикл. Двигатель должен прогреться до нормальной рабочей температуры. После запуска не выключайте двигатель до тех пор, пока не будет выполнен описанный выше ездовой цикл. Если автомобиль по-прежнему не готов к прохождению проверки I/M, необходимо будет повторить описанный выше ездовой цикл.

## АВТОМАТИЧЕСКАЯ КОРОБКА ПЕРЕДАЧ

 **ПРЕДОСТЕРЕЖЕНИЕ:** Всегда полностью поднимайте рычаг стояночного тормоза и проверяйте, чтобы рычаг переключения передач был зафиксирован в режиме **P** (парковочная передача). Выходя из автомобиля, поверните ключ зажигания в положение «Выкл» и извлеките его из замка зажигания.

 **ПРЕДОСТЕРЕЖЕНИЕ:** Не используйте режим буксировки при движении по льду или скользким поверхностям, т.к. увеличенная частота торможения двигателем может стать причиной проскальзывания задних колес и разворачивания автомобиля с возможной потерей управления автомобилем.

Ваш автомобиль был сконструирован для снижения расхода топлива при движении накатом или замедлении. Когда вы снимаете ногу с педали акселератора, и автомобиль начинает замедляться, муфта гидротрансформатора фиксируется и резко прекращает подачу топлива в двигатель при замедлении. Данное преимущество для снижения расхода топлива может ощущаться как легкое или среднее ощущение притормаживания в момент, когда вы снимаете ногу с педали акселератора.

**P (парковочная передача)**

В этом положении коробка передач блокируется, и передние колеса не вращаются.

Чтобы перевести автомобиль из режима **P** в режим переключения скоростей:

- нажмите педаль тормоза;
- переведите рычаг переключения передач в требуемое положение;

Чтобы перевести автомобиль в режим **P** (парковочная передача):

- полностью остановите автомобиль;
- переведите рычаг переключения передач и надежно зафиксируйте в режиме **P** (парковочная передача).

**R (передача заднего хода)**

Если рычаг переключения передач находится в положении **R** (передача заднего хода), то автомобиль будет двигаться назад. Всегда выполняйте полную остановку автомобиля перед переключением передач в режим **R** и обратно.

**N (нейтральное положение)**

При нахождении рычага переключения передач в режиме **N** можно запустить двигатель и автомобиль будет свободно катиться. Если выбрано это положение, необходимо удерживать педаль тормоза нажатой.

**D (движение вперед) с ускоряющей передачей**

Нормальное положение при движении с минимальным расходом топлива. Коробка передач работает на передачах с первой по шестую.

Стратегия переключения автоматической коробки передач обладает возможностью определения холмистой местности или горных районов, а также автоматически предоставляет ограниченное количество функций системы помощи при трогании на подъеме. См. пункт **D** (движение вперед) с системой помощи при трогании на подъеме или пункт SelectShift для получения более подробной информации.

**D (движение вперед) с включенным режимом буксировки**

Для активации функции буксировки нажмите переключатель **TOW**, расположенный на панели приборов около переключателя фар. На щитке приборов появится сообщение **БУКСИРОВКА/ПЕРЕВОЗКА ГРУЗОВ**.

Функция буксировки улучшает работу коробки передач во время буксировки прицепа или тяжелого груза. При использовании функции буксировки доступны все рабочие диапазоны коробки передач.

Функция буксировки отсрочивает включение повышенной передачи, чтобы сократить частоту переключения рычага коробки передач. Также функция буксировки обеспечивает торможение двигателем на всех передачах переднего хода, если коробка передач переключена в режим **D** (Ускоряющая передача). Торможение двигателем замедлит автомобиль и поможет водителю в управлении автомобилем при спуске по склону. В зависимости от условий движения и состояния нагрузки, коробка передач может переключаться на пониженную передачу, замедлять автомобиль и регулировать скорость автомобиля при спуске со склона без необходимости нажатия на педаль акселератора. Количество торможений при переходе на пониженную передачу будет различаться в зависимости от количества нажатий на педаль тормоза.

Для отключения функции буксировки и возврата в нормальный режим вождения нажмите кнопку **TOW**. Световой индикатор буксировки перестанет гореть.

При выключении и повторном запуске двигателя коробка передач автоматически вернется в режим **D** (Ускоряющая передача) (функция буксировки отключена).



**D (движение вперед) с системой помощи при трогании на подъеме**

Нажмите на переключатель управления коробкой передач, расположенный сбоку на рычаге переключения передач, чтобы активировать систему помощи при трогании на подъеме и отключить ускоряющую передачу.



**Система помощи при трогании на подъеме**

- Обеспечивает дополнительное торможение на склонах (за счет двигателя) и продлевает работу на пониженных передачах при подъеме в гору в холмистых местностях или горных районах.
- Обеспечивает дополнительное торможение двигателем благодаря стратегии переключения автоматической коробки передач, реагирующей на сигналы, поступающие от автомобиля (ускорение автомобиля, нажатие на педаль акселератора, педаль тормоза и скорость автомобиля).
- Позволяет коробке передач переключаться на передачи, которые обеспечат желаемое торможение двигателем на основании упомянутых выше сигналов, поступающих от автомобиля. Это увеличивает частоту вращения коленчатого вала двигателя во время торможения двигателем.
- На щитке приборов включится световой индикатор системы помощи при трогании на подъеме.

Система помощи при трогании на подъеме предназначена для того, чтобы помочь водителю в выборе оптимальной передачи при движении по холмистой местности или в горном районе, но ее не следует использовать для работы в обычных условиях. На равнинной дороге рекомендуется переключаться в положение O/D (режим



ускоряющей передачи) для обеспечения минимального расхода топлива и создания оптимальных условий для работы коробки передач.

Нажмите еще раз на переключатель управления коробкой передач, чтобы вернуться обратно в режим D (движение вперед) (с O/D).

- На щитке приборов выключится световой индикатор системы помощи при трогании на подъеме.
- Коробка передач будет работать на передачах с первой по шестую.

#### **L (пониженная передача)**

- Обеспечивает максимальное торможение двигателем.
- Осуществляет переход на самую низкую из имеющихся передач для текущей скорости автомобиля; позволяет переключаться на первую передачу, когда скорость автомобиля становится ниже.
- Не предназначена для использования в условиях длительного вождения или вождения в обычных условиях и приводит к повышению расхода топлива.

#### **M (ручной режим управления) (при наличии)**

Перевод рычага переключения передач в режим M (ручной режим управления).

- Обеспечивает дополнительное торможение на склонах (за счет двигателя) и продлевает работу на пониженных передачах при подъеме в гору в холмистых местностях или горных районах для повышения производительности. Это увеличивает частоту вращения коленчатого вала двигателя во время торможения двигателем.
- Обеспечивает дополнительную работу на пониженных передачах благодаря стратегии переключения автоматической коробки передач, реагирующей на сигналы, поступающие от автомобиля (ускорение автомобиля, нажатие на педаль акселератора, педаль тормоза и скорость автомобиля).
- Выбор передач происходит быстрее и при более высокой частоте вращения коленчатого вала двигателя.

**Примечание.** Система останется в режиме M (ручной режим управления), пока вы не переведете рычаг переключения передач на другую передачу, например на P (парковочная передача) или D (движение вперед).

**Коробка передач SelectShift Automatic®**

Автоматическая коробка передач SelectShift предоставляет вам возможность вручную переключать передачу по вашему желанию. Для использования функции SelectShift переведите рычаг переключения передач в режим **M** (ручной режим управления). Теперь вы можете использовать функцию SelectShift для переключения передачи вручную.

Если ваш автомобиль оборудован кнопками (+)/(-), расположенными на боковой стороне рычага переключения передач:



- нажмите кнопку (-) на рычаге переключения передач, чтобы вручную перейти на пониженную передачу;
- нажмите кнопку (+) на рычаге переключения передач, чтобы вручную перейти на повышенную передачу.

**Блокировка переключения передач**

**ПРЕДОСТЕРЕЖЕНИЕ:** Не начинайте движение, не убедившись, что стоп-сигналы работают.



**ПРЕДОСТЕРЕЖЕНИЕ:** При выполнении данной процедуры снимите рычаг переключения передач с парковочной передачи, это означает, что автомобиль будет свободно катиться. Для исключения нежелательного движения автомобиля перед проведением данной процедуры обязательно поднимите стояночный тормоз до упора. Используйте тормозные колодки, когда это применимо.

**!** **ПРЕДОСТЕРЕЖЕНИЕ:** Если стояночный тормоз полностью отпущен, но предупреждающий сигнал тормозной системы не выключается, то возможно наличие неисправности тормозов. Обратитесь к вашему авторизованному дилеру.

В случае неисправности электрической цепи или при разрядке аккумуляторной батареи пользуйтесь рычагом блокировки переключения передач (BSI) для вывода рычага переключения передач из режима парковочной передачи.

Включите стояночный тормоз, поверните ключ зажигания в положение «Выкл» и извлеките его из замка зажигания.



1. Используя отвертку (или похожий инструмент), осторожно подденьте и снимите панель для доступа к системе блокировки переключения передач.

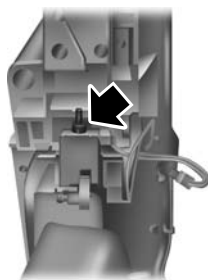

2. Расположите рычаг блокировки переключения передач перед рычагом переключения передач в сборе.

3. Нажмите педаль тормоза. Аккуратно нажмите на рычаг блокировки переключения передач и удерживайте его, одновременно переводя рычаг переключения передач из режима P (парковочная передача) в режим N (нейтральное положение).

4. Установите панель отделки.

5. Нажмите на педаль тормоза, запустите двигатель и отпустите стояночный тормоз.

**Примечание.** После выполнения этой операции незамедлительно обратитесь к авторизованному дилеру.

**Адаптивное программирование автоматической коробки передач**

Данная функция предназначена для увеличения срока службы автомобиля и обеспечивает постоянное переключение передач на протяжении всего срока службы автомобиля. В новом автомобиле или новой коробке передач могут быть жесткое, мягкое переключение передач, или и то и другое. Это нормальное явление, которое не влияет на функциональность или срок службы коробки передач. Через некоторое время процесс адаптивного программирования полностью обновит алгоритм работы коробки передач. Кроме того, во всех случаях отсоединения аккумуляторной батареи или установки новой аккумуляторной батареи необходимо провести повторное программирование.

**Если автомобиль застрял в грязи или снегу**

**Примечание.** Не раскачивайте автомобиль, если двигатель не прогреет до нормальной рабочей температуры, так как это может привести к повреждению коробки передач.

**Примечание.** Не раскачивайте автомобиль более одной минуты, поскольку это может привести к повреждению коробки передач и шин, либо к перегреву двигателя.

Если автомобиль застрял в грязи или в снегу, его можно раскачать, переключая между передними и задней передачами, останавливаясь на время переключения передач и не изменяя рисунок движения. При каждом переключении передач слегка нажимайте на педаль акселератора.

**СИСТЕМА ПОМОЩИ ПРИ ТРОГАНИИ НА ПОДЪЕМЕ**

**ПРЕДОСТЕРЕЖЕНИЕ:** Система помощи при трогании на подъеме не заменяет стояночный тормоз. Покидая автомобиль, всегда включайте стояночный тормоз и переключайте коробку передач в режим Р (парковочная передача).



**ПРЕДОСТЕРЕЖЕНИЕ:** После активации системы помощи при трогании на подъеме вы должны оставаться в автомобиле.



**ПРЕДОСТЕРЕЖЕНИЕ:** Необходимо постоянно контролировать автомобиль и систему помощи при трогании на подъеме и, если необходимо, вмешиваться в ее работу.



**ПРЕДОСТЕРЕЖЕНИЕ:** Если двигатель работает с избыточной частотой вращения коленчатого вала или обнаружена неисправность, когда активна система помощи при трогании на подъеме, то эта система будет отключена.

Система помощи при трогании на подъеме удерживает ваш автомобиль на склоне в неподвижном состоянии в течение времени, достаточного для того, чтобы переставить ногу с педали тормоза на педаль акселератора.

Тормоза автоматически отпускаются, когда двигатель развивает достаточный крутящий момент для предотвращения скатывания автомобиля вниз по склону. Это является большим преимуществом при трогании на склоне (например, с уклона на стоянке, на светофоре или при въезде задним ходом в горку на парковочное место).

#### **Использование системы помощи при трогании на подъеме**

1. Нажмите на педаль тормоза, чтобы полностью остановить автомобиль. Удерживайте педаль тормоза нажатой.
2. Если датчики определяют, что автомобиль находится на склоне, система помощи при трогании на подъеме активируется автоматически.
3. Когда вы отпускаете педаль тормоза, автомобиль в течение примерно одной или двух секунд удерживается на склоне, не откатываясь назад. При выполнении трогания с места предусмотренный период времени удержания автомобиля автоматически увеличивается.
4. Трогайтесь с места в обычной манере. Отключение тормозов произойдет автоматически.

## Привод на четыре колеса (4WD) (при наличии) 239

### ИСПОЛЬЗОВАНИЕ СИСТЕМЫ ПРИВОДА НА ЧЕТЫРЕ КОЛЕСА (4WD)

Интеллектуальная система привода на четыре колеса (4WD) осуществляет непрерывный мониторинг состояния автомобиля и автоматически регулирует распределение мощности между передними и задними колесами. Она сочетает в себе четкую работу на любых типах дорожного покрытия с высокоэффективным приводом на четыре колеса.

Система привода на четыре колеса (4WD) постоянно активна и не требует участия водителя. Она способна к работе во всех дорожных условиях, включая движение в городе и по шоссе, а также движение по бездорожью и в зимнее время. Водитель может оптимизировать работу системы привода на четыре колеса (4WD), передвинув переключатель системы адаптации к дорожным условиям в режим соответствующего рельефа. Дополнительную информацию см. в главе *Система адаптации к дорожным условиям*.

**Примечание.** Если система привода на четыре колеса (4WD) неисправна, на дисплее центра сообщений отобразится предупреждение «Проверьте систему привода на четыре колеса (4WD)». Система привода на четыре колеса (4WD) работает неправильно и по умолчанию переключена в режим привода на передние колеса. При отображении данного предупреждения проведите обслуживание автомобиля у авторизованного дилера.

**Примечание.** «Система привода на четыре колеса (4WD) отключена» может также отобразиться на дисплее центра сообщений, если система привода на четыре колеса (4WD) перегрелась или переключилась в режим привода на передние колеса по умолчанию. Данное состояние может возникнуть в том случае, если вы используете автомобиль в экстремальных условиях с чрезмерной пробуксовкой колес, например, при глубоком песке. Для возобновления нормальной работы системы привода на четыре колеса (4WD) остановите автомобиль в безопасном месте и выключите зажигание как минимум на 10 минут. После того, как двигатель будет перезапущен и система привода на четыре колеса (4WD) достаточно охладится, «Система привода на четыре колеса (4WD) отключена» и нормальная работа системы привода на четыре колеса (4WD) возобновится. Сообщение «Система привода на четыре колеса (4WD) отключена» исчезнет, когда система привода на четыре колеса (4WD) охладится и возобновится ее нормальная работа.

Если ваш автомобиль оснащен системой привода на четыре колеса (4WD), запрещается использовать запасное колесо другого размера, отличного от идущего в комплекте с автомобилем. Если установлено

## 240 Привод на четыре колеса (4WD) (при наличии)

---

запасное колесо меньшего размера, система привода на четыре колеса (4WD) может автоматически отключиться и включить режим привода только на передние колеса, чтобы защитить компоненты трансмиссии. Данное состояние можно определить по наличию сообщения «Система привода на четыре колеса (4WD) отключена» на экране информационного дисплея. Если на дисплее центра сообщений отображается сообщение «Система привода на четыре колеса (4WD) отключена», предупреждающее об использовании запасного колеса, то соответствующий индикатор выключится после установки отремонтированного или нового колеса, а также после повторного выключения и включения зажигания. Рекомендуется при первой возможности установить на место отремонтированное или новое колесо. Большая разница в размерах шин на переднем и заднем мостах может привести к отключению системы привода на четыре колеса (4WD) и включению по умолчанию привода на передние колеса, а также к повреждению системы привода на четыре колеса (4WD).

### **Отличие внедорожных автомобилей от других автомобилей**

Грузовые и внедорожные автомобили могут отличаться от некоторых других автомобилей. Ваш автомобиль может быть выше, что дает возможность передвигаться по неровной местности без застревания или повреждения элементов нижней части кузова.

Отличия, делающие ваш автомобиль таким универсальным, также делают управление им отличным от управления обычным легковым автомобилем.

Всегда контролируйте рулевое колесо, особенно во время движения по неровной местности. Поскольку резкое изменение рельефа может привести к внезапному движению рулевого колеса, убедитесь, что вы прочно удерживаете рулевое колесо руками, лежащими на его ободе. Не держитесь за спицы рулевого колеса.

Будьте аккуратны во время движения, чтобы не допустить повреждения автомобиля незаметными предметами, такими как камни и пни.

Перед тем, как начать передвижение по местности, вам следует изучить карты; либо местность должна быть вам знакома. Перед поездкой нанесите на карту ваш маршрут. Для сохранения рулевого управления и управления тормозами вы должны обеспечить контакт всех четырех колес с грунтом, колеса должны катиться, а не проскальзывать или буксовать.

## Привод на четыре колеса (4WD) (при наличии) 241

---

### **Вождение в особых условиях в режиме привода на четыре колеса (4WD)**

**Примечание.** Автомобили с приводом на четыре колеса (4WD) специально предназначены для движения по песку, снегу, грязи и неровным дорогам, отличаясь по рабочим характеристикам от обычных легковых автомобилей, как при движении на автомагистралях, так и по бездорожью.

Грузовые и внедорожные автомобили могут отличаться от некоторых других автомобилей. Ваш автомобиль может быть выше, что дает возможность передвигаться по неровной местности без застревания или повреждения элементов нижней части кузова. Отличия, делающие ваш автомобиль таким универсальным, также делают управление им отличным от управления обычным легковым автомобилем. Всегда контролируйте рулевое колесо, особенно во время движения по неровной местности. Поскольку резкое изменение рельефа может привести к внезапному движению рулевого колеса, убедитесь, что вы прочно удерживаете рулевое колесо руками, лежащими на его ободе. Будьте аккуратны во время движения, чтобы не допустить повреждения автомобиля незаметными предметами, такими как камни и пни. Перед тем, как начать передвижение по местности, вам следует изучить карты; либо местность должна быть вам знакома. Перед поездкой нанесите на карту ваш маршрут. Для сохранения рулевого управления и управления тормозами вы должны обеспечить контакт всех четырех колес с грунтом, колеса должны катиться, а не проскальзывать или буксовать.

### **Основные принципы эксплуатации автомобиля при движении в особых условиях**

- Во время сильного бокового ветра автомобиль должен ехать на меньшей скорости, поскольку это может повлиять на характеристики рулевого управления вашего автомобиля.
- Будьте крайне осторожны при движении автомобиля по скользкой поверхности, например по песку, воде, гравию, снегу или льду.



## 242 Привод на четыре колеса (4WD) (при наличии)

---

### *Если ваш автомобиль съехал с дороги*



**ПРЕДОСТЕРЕЖЕНИЕ:** Автомобили с более высоким центром тяжести, такие как внедорожные автомобили и автомобили с приводом на четыре колеса, отличаются в управлении от автомобилей с более низким центром тяжести. Внедорожные автомобили и автомобили с приводом на четыре колеса не рассчитаны на совершение поворотов на таких же высоких скоростях, как легковые автомобили, также как автомобили спортивного типа с низкой посадкой не предназначены для движения в условиях бездорожья. Избегайте поворотов под острым углом, движения на слишком высокой скорости или совершения резких маневров на таких автомобилях. Недостаточно аккуратная манера вождения может стать причиной увеличения риска потери управления автомобилем, переворачивания автомобиля, травм и смертельного исхода.

- Если ваш автомобиль съезжает с края дороги, снизьте скорость, избегая резкого нажатия на педаль тормоза, и только снизив скорость, медленно верните автомобиль обратно на дорогу. Не делайте резких движений рулевым колесом, возвращаясь на дорожное покрытие.
- Безопаснее остаться на обочине дороги и постепенно замедлить движение перед тем, как вернуться на дорогу. Несоблюдение рекомендаций по постепенному замедлению и недопущению резких поворотов рулевого колеса может привести к потере управляемости автомобилем.
- Чаще гораздо безопаснее сбить небольшой предмет, например, светоотражатели, установленные вдоль автомагистрали, и допустить незначительное повреждение автомобиля, чем пытаться резко вернуться на дорогу, что может привести к неуправляемому боковому заносу или переворачиванию автомобиля. Помните, что вашей главной задачей является обеспечение своей безопасности и безопасности других людей.

## Привод на четыре колеса (4WD) (при наличии) 243

---

### *Если ваш автомобиль застрял*



**ПРЕДОСТЕРЕЖЕНИЕ:** Всегда полностью поднимайте рычаг стояночного тормоза и проверяйте, чтобы рычаг переключения передач был зафиксирован в режиме Р (парковочная передача). Выходя из автомобиля, поверните ключ зажигания в положение «Выкл» и извлеките его из замка зажигания.



**ПРЕДОСТЕРЕЖЕНИЕ:** Если стояночный тормоз полностью отпущен, но предупреждающий сигнал тормозной системы не выключается, то возможно наличие неисправности тормозов. Обратитесь к вашему авторизованному дилеру.



**ПРЕДОСТЕРЕЖЕНИЕ:** Не допускайте пробуксовки колес со скоростью более 35 миль/ч (56 км/ч). Это может привести к разрушению шины и нанесению травмы пассажиру или прохожему.

Если ваш автомобиль застрял в грязи или в снегу, его можно раскачать, переключая между передними и задней передачами, останавливаясь на время переключения передач и не изменяя рисунок движения. При каждом переключении передач слегка нажимайте на педаль акселератора.

**Примечание.** Не раскачивайте автомобиль, если двигатель не прогрет до нормальной рабочей температуры, так как это может привести к повреждению коробки передач.

**Примечание.** Не раскачивайте автомобиль более одной минуты, поскольку это может привести к повреждению коробки передач и шин, либо к перегреву двигателя.

## 244 Привод на четыре колеса (4WD) (при наличии)

---

### Экстренные маневры



**ПРЕДОСТЕРЕЖЕНИЕ:** Автомобили с более высоким центром тяжести, такие как внедорожные автомобили и автомобили с приводом на четыре колеса, отличаются в управлении от автомобилей с более низким центром тяжести. Внедорожные автомобили и автомобили с приводом на четыре колеса не рассчитаны на совершение поворотов на таких же высоких скоростях, как легковые автомобили, также как автомобили спортивного типа с низкой посадкой не предназначены для движения в условиях бездорожья. Избегайте поворотов под острым углом, движения на слишком высокой скорости или совершения резких маневров на таких автомобилях. Недостаточно аккуратная манера вождения может стать причиной увеличения риска потери управления автомобилем, переворачивания автомобиля, травм и смертельного исхода.

- В неизбежной чрезвычайной ситуации, когда необходимо резко развернуться под острым углом, старайтесь избегать «лишних движений» автомобилем, например, поворачивайте рулевое колесо с такой скоростью и на такой угол, которые достаточны для того, чтобы избежать аварии. Чрезмерный поворот рулевого колеса приведет к снижению, а не к увеличению управляемости автомобиля. Кроме того, если необходимо изменить скорость автомобиля, следует нажимать педали тормоза и/или акселератора плавно. Избегайте резкого рулевого управления, ускорения или торможения, так как это может стать причиной увеличения риска потери управления автомобилем, переворачивания автомобиля и/или травм. Используйте всю доступную дорожную поверхность, чтобы вернуть автомобиль в безопасное направление движения.
- В случае аварийной остановки избегайте пробуксовки колес и не предпринимайте попыток резкого разворачивания рулевого колеса.
- Если автомобиль переходит с одной поверхности на другую (например, с бетона на гравий), то он будет несколько иначе реагировать на маневры (рулевое управление, ускорение или торможение). Не следует осуществлять управление в резкой манере.

## Привод на четыре колеса (4WD) (при наличии) 245

---

### **Песок**

При движении по песку старайтесь удерживать все четыре колеса на самом плотном его участке. Старайтесь не снижать давление в шинах, но переключитесь на пониженную передачу и без остановок преодолите эту поверхность. Медленно нажимайте на педаль акселератора и не допускайте пробуксовки колес.

Не допускайте чрезмерного повышения скорости, так как движущая сила автомобиля сработает против вас, став причиной того, что автомобиль застрянет так, что потребует помощь другого автомобиля. Помните, что если действовать с осторожностью, можно вернуться задним ходом тем же путем, что приехали.

### **Грязь и вода**

**Примечание.** Движение через глубокий водоем может привести к повреждению коробки передач.

Движение по воде нужно осуществлять на пониженной скорости. Тяговые и тормозные возможности могут быть ограничены.

При движении по воде определите глубину; старайтесь по мере возможности избегать уровня воды выше нижней части обода колеса и продолжайте двигаться медленно. При попадании влаги в систему зажигания автомобиль может заглохнуть.

После движения в воде обязательно проверьте тормоза. Влажные тормоза работают не так эффективно, как сухие. Просушить тормоза можно путем легкого нажатия на педаль тормоза в режиме движения с малой скоростью.

Соблюдайте осторожность при движении по грязи, не допуская резких изменений скорости или направления движения автомобиля. Даже если автомобиль оснащен системой привода на четыре колеса (4WD), он может потерять сцепление с дорогой в скользкой грязи. Как и при движении по песку, медленно нажимайте на педаль акселератора и не допускайте пробуксовки колес. Если автомобиль заносит, поворачивайте руль в направлении заноса, пока не восстановите контроль над автомобилем.

Если коробка передач, раздаточная коробка или передний мост погружались в воду, необходимо проверить и при необходимости заменить в них рабочие жидкости.

Если передний или задний мост погружались в воду, необходимо заменить в них смазку.

## 246 Привод на четыре колеса (4WD) (при наличии)

---

После движения по грязи необходимо очистить остатки грязи с вращающихся ведущих валов и шин. Наличие большого количества грязи на шинах и вращающихся ведущих валах вызывает дисбаланс, который может привести к повреждению деталей и узлов привода.



«Tread Lightly» — это образовательная программа, созданная для того, чтобы повысить осведомленность граждан о правилах землепользования и

ответственного поведения в наших государственных заповедниках. Компания Ford Motor Company присоединяется к Службе охраны лесов США и Бюро по управлению государственными и общественными землями, чтобы призвать вас помочь сохранить лесные заповедники и другие частные и общественные земли с помощью программы «treading lightly» («действовать с осторожностью»).

### ***Движение по холмистой или наклонной местности***

**Примечание.** Старайтесь не двигаться поперек и не поворачивать на холмах или крутых склонах. Опасность заключается в потере сцепления с дорогой, уходе в занос и возможном опрокидывании автомобиля.

Хотя из-за естественных препятствий может потребоваться двигаться по диагонали вверх или вниз по холму или крутому склону, всегда стремитесь к тому, чтобы траектория движения вниз или вверх была прямолинейной. Перед поездкой по холмам заблаговременно составляйте маршрут. Не следует переезжать гребень холма, если вы не видите, какие условия на другой стороне. Не включайте передачу заднего хода на склоне без помощи наблюдателя.

При подъеме на крутой склон или холм вместо переключения на пониженную передачу с повышенной используйте режим включения пониженной передачи в начале подъема. Это снижает нагрузку на двигатель и риск его самопроизвольного отключения.

Если двигатель заглох, не пытайтесь развернуть автомобиль, так как он может перевернуться. Лучше съезьте задним ходом в безопасное место.

## Привод на четыре колеса (4WD) (при наличии) 247

Обеспечьте подачу умеренной мощности на колеса, достаточную для того, чтобы подняться на холм. Слишком большая мощность вызовет скольжение, пробуксовку колес или потерю ими сцепления, что приведет в результате к потере контроля над автомобилем.



Спускайтесь по холму на той же передаче, которую использовали бы для подъема, чтобы избежать чрезмерного торможения и перегрева тормозной системы. Не осуществляйте спуск на нейтральной передаче; вместо этого отключите ускоряющую передачу или вручную перейдите на понижающую передачу. При спуске по крутому склону

избегайте резкого торможения, так как это может привести к потере контроля над автомобилем. При резком торможении передние колеса не могут поворачиваться, соответственно, вы не сможете осуществлять рулевое управление. Передние колеса должны поворачиваться, чтобы обеспечить рулевое управление автомобилем.

Поскольку ваш автомобиль оснащен антиблокировочной системой тормозов, усилие нажатия педали тормоза должно изменяться равномерно. Запрещается «подкачка» тормозной системы.

### **Движение по снегу и льду**



**ПРЕДОСТЕРЕЖЕНИЕ:** Движение по скользкой дороге при использовании специальных цепей или тросов следует осуществлять с особой осторожностью. Выполняйте движение на малой скорости, учитывайте удлинение тормозного пути и избегайте резких поворотов рулем, так вы сможете снизить риск потери управления автомобилем, чреватой серьезными травмами или смертью. Если задняя часть автомобиля скользит на поворотах, направляйте автомобиль в сторону скольжения, пока вы не восстановите контроль над автомобилем.

Автомобили с приводом на четыре колеса (4WD) имеют преимущество перед автомобилями с приводом на два колеса на заснеженной и обледенелой дороге, однако они тоже подвержены заносу, как и любое другое транспортное средство.

## 248 Привод на четыре колеса (4WD) (при наличии)

---

Если вы начинаете скользить при движении по заснеженной или обледенелой дороге, поверните рулевое колесо в сторону скольжения, пока не восстановите контроль над автомобилем.

Избегайте резкой подачи мощности и быстрого изменения направления движения по снегу и льду. При трогании автомобиля после полной остановки нажимайте на педаль акселератора медленно и равномерно.

Также избегайте резкого торможения. Хотя на заснеженной или обледенелой дороге автомобиль с приводом на четыре колеса (4WD) может разогнаться быстрее автомобиля с приводом на два колеса, тормозит он не быстрее, поскольку торможение в обоих случаях осуществляется всеми четырьмя колесами. Не следует недооценивать опасность дорожных условий.

Убедитесь, что вы обеспечили достаточное расстояние для остановки между вами и другими транспортными средствами. Следует двигаться на пониженной скорости и по возможности использовать более низкую передачу. При экстренной остановке старайтесь не допустить блокировки колес. Используйте метод «выжимания» – нажимайте педаль тормоза, равномерно увеличивая усилие, что обеспечит торможение колес, не препятствуя их вращению, таким образом, вы сможете развернуть их в необходимом вам направлении. Если произошла блокировка колес, отпустите педаль тормоза и повторите технику «выжимания». Поскольку ваш автомобиль оснащен антиблокировочной системой тормозов (ABS), то нажим на тормоза должен быть равномерным. Запрещается «подкачка» тормозной системы. Более подробную информацию о работе антиблокировочной системы тормозов см. в главе *Тормоза*.

### **Техническое обслуживание и модификации**

Подвеска и система рулевого управления на вашем автомобиле были разработаны и испытаны для обеспечения предсказуемого поведения как с нагрузкой, так и без, а также стабильных показателей грузоподъемности. По этой причине компания Ford Motor Company настоятельно рекомендует не производить модификации, например, устанавливать или снимать составные части (такие как лифт-комплект или штанги стабилизатора) или использовать запасные части, не эквивалентные оригинальному заводскому оснащению.

## **Привод на четыре колеса (4WD) (при наличии) 249**

---

Все модификации автомобиля, которые повышают центр тяжести, повышают вероятность переворачивания автомобиля при потере контроля над ним. Компания Ford Motor Company рекомендует проявлять осторожность при обращении с автомобилем с большой нагрузкой или оснащенным дополнительным приспособлением (таким как лестница или крышка багажника пикапа).

Несоблюдение требований по техническому обслуживанию вашего автомобиля может привести к аннулированию гарантии, увеличению стоимости ремонта, ухудшению рабочих характеристик автомобиля, а также снижению уровня безопасности водителя и пассажиров. Если автомобиль эксплуатируется в условиях тяжелого бездорожья, то рекомендуется проводить частый осмотр узлов и деталей шасси.



**ОБЩИЕ СВЕДЕНИЯ**

**Примечание.** Скрип тормозов в отдельных случаях является нормальным явлением. Если слышен звук трения металла о металл, постоянный визг или скрежет, то возможен износ накладок тормозной колодки, в этом случае необходимо проверить автомобиль у авторизованного дилера. Если во время торможения на рулевом колесе ощущается постоянная вибрация или дрожь, отдайте автомобиль на проверку авторизованному дилеру.

**Примечание.** Даже при нормальных условиях эксплуатации на колесах может скапливаться продукт износа тормозных колодок. Некоторое количество пыли является неизбежным следствием истирания тормозных колодок и не является причиной для скрипа тормозов. Дополнительную информацию по очистке колеса см. в главе *Уход за автомобилем*.



Дополнительную информацию о предупреждающем сигнале тормозной системы см. в главе *Щиток приборов*.

Намокание тормозов приводит к уменьшению эффективности торможения. Выехав из автомойки или проехав через лужу, несколько раз слегка нажмите на педаль тормоза, чтобы просушить тормоза.

**Торможение при нажатой педали акселератора**

При залипании или застревании педали акселератора постоянное и равномерное нажатие на педаль тормоза позволит снизить скорость автомобиля и уменьшить мощность двигателя. Оказавшись в такой ситуации, нажмите на педаль тормоза до плавной остановки автомобиля. Выключите двигатель, переведите рычаг переключения передач в режим **Р** и включите стояночный тормоз, затем проверьте педаль акселератора на наличие каких-либо помех. Если помехи не обнаружены, а проблему решить не удалось, отбуксируйте автомобиль к ближайшему авторизованному дилеру.

**Система аварийного торможения**

Система аварийного торможения определяет момент резкого торможения, измеряя скорость, при которой была нажата педаль тормоза. Пока педаль остается нажатой, система обеспечивает максимальную эффективность торможения. Система аварийного торможения может уменьшить тормозной путь в критических ситуациях.

**Антиблокировочная система тормозов**

Данная система позволяет сохранить управление автомобилем во время аварийного торможения, предотвращая блокирование тормозов.



При включении зажигания мгновенно загорается лампа антиблокировочной системы тормозов. Если во время запуска лампа не загорается, не гаснет или мигает, антиблокировочная система тормозов может быть неисправна и необходимо провести ее обслуживание.



Если антиблокировочная система тормозов не работает, то торможение в нормальном режиме все еще функционирует. Если предупреждающий сигнал тормозной системы включается при отпущенном стояночном тормозе, немедленно произведите обслуживание тормозной системы.

**СОВЕТЫ ПО УПРАВЛЕНИЮ АВТОМОБИЛЕМ С АНТИБЛОКИРОВОЧНОЙ СИСТЕМОЙ ТОРМОЗОВ**

Срабатывание системы ощущается в виде пульсации педали тормоза; движение можно продолжить. Продолжайте нажимать на педаль тормоза. Также может быть слышен дополнительный шум из системы. Это нормальное явление.

Антиблокировочная система тормозов не устраняет риски в следующих условиях:

- вы подъехали слишком близко к впереди идущему автомобилю;
- ваш автомобиль аквапланирует;
- вы проходите повороты слишком быстро;
- плохое состояние дорожного полотна.

**СТОЯНОЧНЫЙ ТОРМОЗ**

**ПРЕДОСТЕРЕЖЕНИЕ:** Если стояночный тормоз полностью отпущен, но предупреждающий сигнал тормозной системы не выключается, то движение на автомобиле может привести к снижению тормозной способности, увеличению тормозного пути и возможному износу тормозов. Как можно скорее обратитесь к авторизованному дилеру.



**ПРЕДОСТЕРЕЖЕНИЕ:** Всегда полностью включайте стояночный тормоз и проверяйте, чтобы рычаг переключения передач был надежно зафиксирован в режиме **P** (парковочная передача). Несоблюдение требования о включении стояночного тормоза и парковочной передачи может привести к переворачиванию автомобиля, повреждению имущества или получению травмы.

Для включения стояночного тормоза нажмите педаль стояночного тормоза до упора.

Для отключения стояночного тормоза снова нажмите педаль стояночного тормоза.

### ПРИНЦИП РАБОТЫ

Система контроля тягового усилия помогает предотвратить пробуксовку ведущих колес и потерю ими сцепления с дорогой.

Если автомобиль начинает заносить, то система обеспечивает включение тормозов соответствующих колес и, при необходимости, одновременное снижение мощности двигателя. Если колеса пробуксовывают в режиме ускорения при движении на скользкой дороге или рыхлом грунте, то система снижает мощность двигателя с целью повышения сцепления колес с дорожным покрытием.

### ИСПОЛЬЗОВАНИЕ СИСТЕМЫ КОНТРОЛЯ ТЯГОВОГО УСИЛИЯ

В определенных ситуациях (например, увязнув в снегу или грязи) бывает полезно отключить систему контроля тягового усилия, поскольку это позволяет колесам вращаться при полной мощности двигателя. Отключите систему контроля тягового усилия через соответствующее меню на экране информационного дисплея. См. главу *Информационные дисплеи*.

### Контрольные лампы и сообщения системы



**ПРЕДОСТЕРЕЖЕНИЕ:** Если в системе контроля тягового усилия будет обнаружена неисправность, то лампа контроля устойчивости будет постоянно гореть. Проверьте, что система контроля тягового усилия не была отключена вручную через соответствующее меню информационного дисплея. Если лампа контроля устойчивости по-прежнему постоянно горит, система должна быть немедленно проверена у авторизованного дилера. Эксплуатация автомобиля с выключенной системой контроля тягового усилия может привести к повышению риска потери контроля над автомобилем, переворачивания автомобиля, травмы и смертельного исхода.



Лампа контроля устойчивости временно горит при запуске двигателя и мигает, когда условия движения активируют систему устойчивости.





Лампа контроля устойчивости временно горит при запуске двигателя и остается включенной при отключении системы контроля тягового усилия или при возникновении проблемы в системе устойчивости.

При отключении или включении системы контроля тягового усилия в соответствующем меню экрана информационного дисплея появляется сообщение, отображающее статус системы.

## 254 Система поддержания устойчивости

### ПРИНЦИП РАБОТЫ

 **ПРЕДОСТЕРЕЖЕНИЕ:** Модификации автомобиля, затрагивающие тормозную систему, приобретение багажников на крышу, изменение подвески, системы рулевого управления, конструкции шин и/или размера шин/колес, могут повлиять на управляемость автомобиля и негативно сказаться на работе системы AdvanceTrac®. Кроме этого, установка любой акустической стереосистемы может привести к возникновению помех и негативно сказаться на работе системы AdvanceTrac®. Устанавливайте любую купленную акустическую стереосистему как можно дальше от передней центральной консоли, тоннеля и передних сидений, чтобы минимизировать опасность негативного воздействия на датчики системы AdvanceTrac®. Снижение эффективности системы AdvanceTrac® может привести к повышению риска потери управления, переворачивания автомобиля, травм и смертельного исхода.

 **ПРЕДОСТЕРЕЖЕНИЕ:** Помните, что даже самая современная технология не способна отменить законы физики. Всегда остается риск потери управления автомобилем, обусловленный неправильными действиями водителя. Агрессивная манера вождения на любой дороге может стать причиной потери управления автомобилем, а также повышения риска травм или повреждения имущества. Активация системы AdvanceTrac® служит признаком того, сцепление с дорогой ухудшилось у нескольких шин. Это может снизить управляемость автомобиля и стать причиной потери управления, переворачивания автомобиля, травм и смертельного исхода. При активации системы AdvanceTrac® **СНИЗЬТЕ СКОРОСТЬ.**

Система AdvanceTrac® с Roll Stability Control™ помогает вам сохранить управление автомобилем при нахождении на скользкой поверхности. Электронная система курсовой устойчивости помогает предотвратить заносы и поперечное рыскание, система контроля прохождения поворотов позволяет совершать повороты по желаемой траектории во время выполнения маневров, а система управления устойчивостью при опрокидывании помогает избежать опрокидывания автомобиля. Система контроля тягового усилия

## Система поддержания устойчивости 255

помогает предотвратить пробуксовку ведущих колес и потерю ими сцепления с дорогой. Дополнительную информацию о работе системы контроля тягового усилия см. в главе *Система контроля тягового усилия*.

**А** Автомобиль без системы AdvanceTrac® с RSC® сходит со своего намеченного пути.

**В** Автомобиль с системой AdvanceTrac® с RSC® поддерживает управление на скользкой поверхности.

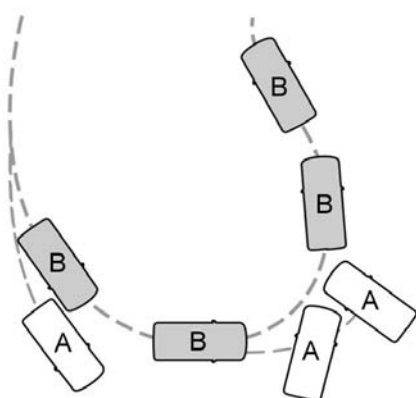

### ПРИМЕНЕНИЕ СИСТЕМЫ ADVANCETRAC® С RSC®

Система автоматически активируется при каждом запуске двигателя. Система AdvanceTrac® с RSC® не может быть полностью отключена, но такие компоненты системы, как электронная система курсовой устойчивости и система управления устойчивостью при опрокидывании отключается, когда рычаг коробки передач находится в режиме **R**. Вы можете отключить систему контроля прохождения поворотов с помощью системы адаптации к дорожным условиям. См. главу *Система адаптации к дорожным условиям*. Вы также можете самостоятельно отключить часть системы контроля тягового усилия. См. главу *Система контроля тягового усилия*.

## 256 Адаптация к дорожным условиям

### СИСТЕМА АДАПТАЦИИ К ДОРОЖНЫМ УСЛОВИЯМ (ПРИ НАЛИЧИИ)

Данная система оптимизирует управляемость и комфортабельность, а также максимизирует сцепление колес при эксплуатации автомобиля на разных типах рельефа местности.

Поверните регулятор, расположенный на центральной консоли, чтобы выбрать один из следующих режимов:

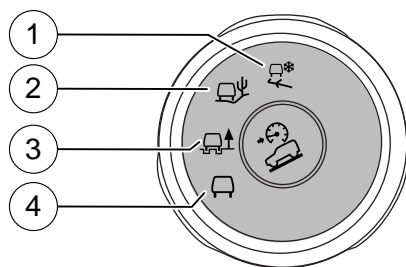

1. **Трава/гравий/снег** — режим должен быть выбран для движения по твердой поверхности, покрытой сыпучим или скользким материалом, таким как утрамбованный снег, лед, вода, трава или тонкий слой гравия/песка. Для движения по толстому слою гравия или песка рекомендуется выбрать режим «Песок». Если в глубоком снегу колеса автомобиля начинают пробуксовывать, может помочь отключение системы контроля тягового усилия (не забудьте снова включить систему контроля тягового усилия после восстановления тягового усилия). См. главу *Система контроля тягового усилия*.

2. Режим **Песок** должен быть выбран для движения по мягкому сухому песку или толстому слою гравия. Если песок, по которому необходимо проехать, влажный/мокрый и достаточно глубокий, чтобы в него ушли колеса, следует выбирать режим Грязь/колея.

3. Режим **Грязь/колея** должен быть выбран для движения по грязи, колеям, мягкой или неровной почве.

4. Режим **Нормальный** предназначен для движения по дорогам с твердым покрытием, его следует выбирать перед началом движения по поверхности, аналогичной твердому покрытию, а также при отсутствии необходимости в специальном режиме. При буксировке прицепа выберите режим «Нормальный».

**Примечание.** Функция круиз-контроля доступна только в режиме «Нормальный» и «Снег».

**Примечание.** Режимы «Грязь/колея» и «Песок» предназначены только для движения по бездорожью.

**Примечание.** Контроль прохождения поворотов системы AdvanceTrac® не может быть активирован в режимах «Грязь/колея» и «Песок».

Если система перестает функционировать, то выбор некоторых режимов невозможен, и на дисплее отображается соответствующее сообщение. В этом случае все индикаторы режимов на регуляторе будут выключены, а на экране информационного дисплея отобразится одно из следующих сообщений.

**НЕИСПРАВНОСТЬ СИСТЕМЫ АДАПТАЦИИ К ДОРОЖНЫМ УСЛОВИЯМ:** ошибка может быть удалена с помощью циклического выключения-включения зажигания. Если этот способ не срабатывает, обратитесь к авторизованному дилеру для проверки системы.

**ИЗМЕНЕНИЕ РЕЖИМА НЕ РАЗРЕШЕНО, ПОВТОРИТЕ ПОПЫТКУ:** изменение режима не выполняется на момент запроса водителя. Попробуйте поменять режим повторно.

### СИСТЕМА КОНТРОЛИРУЕМОГО СПУСКА HILL DESCENT CONTROL™ (ПРИ НАЛИЧИИ)



**ПРЕДОСТЕРЕЖЕНИЕ:** Система контролируемого спуска не способна контролировать спуск на всех дорожных покрытиях и при всех обстоятельствах, таких, как гололед или очень крутые склоны. Система контролируемого спуска является вспомогательной системой и не может заменить здравый смысл водителя. Несоблюдение этого указания может привести к потере контроля над автомобилем, аварии или серьезным травмам.



**ПРЕДОСТЕРЕЖЕНИЕ:** Система контролируемого спуска не позволяет удерживать автомобиль на уклонах на нулевой скорости (0 миль/ч (0 км/ч)). При остановке автомобиля необходимо задействовать стояночный тормоз или полностью переключить коробку передач в положение Р (парковочная передача) во избежание скатывания автомобиля.



## 258      **Адаптация к дорожным условиям**

---

Система контролируемого спуска позволяет водителю устанавливать и поддерживать скорость автомобиля при спуске по крутым склонам, имеющим различные поверхности.

Система контролируемого спуска может поддерживать скорость автомобиля на склонах в диапазоне 3 миль/ч (5 км/ч) – 20 миль/ч (32 км/ч). На скорости выше 20 миль/ч (32 км/ч) система остается задействованной, но скорость спуска уже не может устанавливаться или поддерживаться.

После длительного использования требуется выдержать период охлаждения системы контролируемого спуска. Период времени, в течение которого система может оставаться активной до охлаждения, варьируется в зависимости от условий. При возникновении необходимости охлаждения система отправляет предупреждение в центр сообщений, сопровождаемое предупредительным звуковым сигналом. В это время торможение необходимо выполнять самостоятельно с учетом оптимального поддержания скорости спуска.

Чтобы включить систему контролируемого спуска и установить скорость спуска, выполните следующие действия:



1. Нажмите и отпустите кнопку включения системы контролируемого спуска, расположенную в центре консоли управления системы адаптации к дорожным условиям. Подтверждением включения опции станет включение соответствующего индикатора и подача звукового сигнала.

2. Для увеличения скорости на спуске нажмите и удерживайте педаль акселератора до достижения необходимой скорости. Для снижения скорости на спуске нажмите и удерживайте педаль тормоза до достижения необходимой скорости.

Ускоряя или замедляя движение автомобиля, выберите необходимую скорость спуска и уберите ноги с педалей — выбранная скорость автомобиля будет поддерживаться автоматически.

**Примечание.** Во время работы системы контролируемого спуска может быть слышен шум электродвигателя насоса ABS. Этот звук характерен для нормальной работы системы ABS и не должен быть причиной беспокойства.

Режимы управления контролируемым спуском

- На скорости ниже 20 миль/ч (32 км/ч): после нажатия кнопки HDC и активации системы, на дисплей центра сообщений на несколько секунд будет выведено сообщение «СИСТЕМА КОНТРОЛИРУЕМОГО СПУСКА АКТИВНА».
- На скорости ниже 20 миль/ч (32 км/ч): если нажата кнопка HDC, но условия не соответствуют порядку активации системы контролируемого спуска, система HDC будет активирована, индикатор на кнопке будет гореть непрерывно, и на дисплей центра сообщений на несколько секунд будет выведено сообщение «СИСТЕМА КОНТРОЛИРУЕМОГО СПУСКА ГОТОВА К РАБОТЕ».
- На скорости выше 20 миль/ч (32 км/ч): при нажатии на кнопку HDC система HDC будет включена, загорится индикатор на кнопке, а на дисплей центра сообщений на несколько секунд будет выведено сообщение «СИСТЕМА КОНТРОЛИРУЕМОГО СПУСКА, СКОРОСТЬ 20 МИЛЬ/Ч ИЛИ НИЖЕ».
- Для включения системы HDC автомобиль должен находиться в движении на передней передаче или передаче заднего хода (R). При нажатии кнопки HDC, когда автомобиль находится в положении P (парковочная передача) или N (нейтраль), на дисплей центра сообщений на несколько секунд будет выведено сообщение «СИСТЕМА КОНТРОЛИРУЕМОГО СПУСКА, ВКЛЮЧИТЬ ПЕРЕДАЧУ».

См. раздел *Предупреждающие сигналы и индикаторы* в главе *Щиток приборов* для ознакомления с сообщениями системы контролируемого спуска.

**СИСТЕМА РАДИОЛОКАЦИОННЫХ ДАТЧИКОВ (ПРИ НАЛИЧИИ)**

 **ПРЕДОСТЕРЕЖЕНИЕ:** Во избежание травм ознакомьтесь и усвойте ограничения по использованию системы, описанные в данном разделе. Данные датчиков являются только вспомогательной информацией для распознавания определенных (обычно больших и неподвижных) объектов при движении задним ходом на ровной поверхности с небольшой скоростью. На работу системы датчиков могут оказывать негативное влияние системы управления дорожным движением, холодная погода, работа пневматических тормозов, а также электродвигателей и вентиляторов других автомобилей и систем, что может привести к ограничению функциональности или ложному включению системы датчиков.

 **ПРЕДОСТЕРЕЖЕНИЕ:** Во избежание травм всегда соблюдайте осторожность при движении задним ходом и использовании указанной системы датчиков.

 **ПРЕДОСТЕРЕЖЕНИЕ:** Система не предназначена для предотвращения столкновения с небольшими или движущимися объектами. Система предназначена для предупреждения и помощи водителю в определении местонахождения крупных неподвижных объектов во избежание повреждений автомобиля. Система может не распознать небольшие объекты, особенно если они находятся близко к земле.

 **ПРЕДОСТЕРЕЖЕНИЕ:** Определенные дополнительные устройства, в том числе большие буксировочные балки, стойки для велосипедов или доски для серфинга или другие устройства, могут препятствовать работе системы, сужая ее рабочую зону и вызывая ложное включение сигналов звукового предупреждения.

**Примечание.** Следите, чтобы на датчиках, расположенных на бампере или передней облицовке, не скапливался снег, лед или большое количество грязи. Если на датчиках присутствуют посторонние материалы, точность работы системы может снизиться. Не очищайте датчики с помощью острых предметов.

**Примечание.** Если в результате повреждения бампер или передняя облицовка были изогнуты или смещены, рабочая зона датчиков может быть изменена, тем самым вызывая неточность измерений препятствий или ложные включения предупреждающих сигналов.

Система датчиков предупреждает водителя о препятствиях в пределах определенного расстояния от бампера. Система включается автоматически при включении зажигания.

При получении предупреждения об определении препятствия громкость радиоприемника снижается до предварительно заданного уровня. После прекращения подачи предупреждающего сигнала громкость радиоприемника восстанавливается до первоначального уровня.

Отключение системы можно осуществить через соответствующее меню информационного дисплея. См. главу *Информационный дисплей*.

При возникновении в системе неисправности на информационном дисплее появится предупреждающее сообщение, а водитель лишается возможности включить неисправную систему.

**Примечание.** Если ваш автомобиль оснащен системой MyKey®, можно предотвратить отключение системы датчиков. См. главу *MyKey®*.

#### Использование системы задних датчиков парковки

Задние датчики включаются только после перевода рычага переключения передач в положение **R** (передача заднего хода). По мере приближения автомобиля к препятствию громкость предупреждающего сигнала усиливается. Когда расстояние до препятствия составляет менее 12 дюймов (30 см), производится непрерывная подача предупреждающих сигналов. При обнаружении неподвижного или удаляющегося объекта на расстоянии более 12 дюймов (30 см) от боковой поверхности автомобиля звуковой сигнал подается только в течение трех секунд. При обнаружении приближающегося объекта предупреждающий сигнал подается повторно.

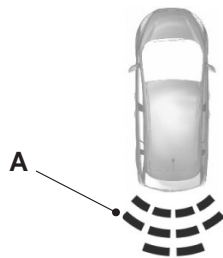

A. Зона обнаружения датчиков составляет до 6 футов (2 м) от заднего бампера автомобиля (уменьшаясь у наружных углов бампера).

Обнаружение определенных объектов выполняется системой в том случае, если рычаг переключения передач переведен в положение **R** и выполнены следующие условия:

- автомобиль приближается к неподвижному объекту на скорости не выше 3 миль/ч (5 км/ч);
- автомобиль неподвижен, но движущийся объект приближается к автомобилю сзади на скорости не выше 3 миль/ч (5 км/ч);
- автомобиль движется на скорости не выше 3 миль/ч (5 км/ч), а движущийся объект приближается к автомобилю сзади на скорости не выше 3 миль/ч (5 км/ч).

#### АКТИВНАЯ СИСТЕМА ПОМОЩИ ПРИ ПАРКОВКЕ (ПРИ НАЛИЧИИ)



**ПРЕДОСТЕРЕЖЕНИЕ:** Эта система предназначена для дополнительной помощи при парковке. Система может не работать при определенных обстоятельствах и не заменяет здравый смысл и внимание водителя. Полную ответственность за поддержание безопасной дистанции до идущего впереди автомобиля и движение с безопасной скоростью несет водитель, даже несмотря на использование данной системы.

**Примечание.** Водитель должен непрерывно контролировать автомобиль и систему и, если необходимо, вмешиваться в ее работу.

Система определяет подходящее место для парковки и выполняет маневр посредством рулевого механизма (без участия рук водителя) для осуществления парковки, в то время как водитель должен управлять педалями акселератора и тормоза и переключением передачи. Во время выполнения операции водитель получает от системы визуальные и звуковые инструкции, обеспечивающие безопасную парковку автомобиля.

Система может работать неправильно при наличии какого-либо движущегося объекта между передним бампером и местом парковки (например, пешеход или велосипедист), или если край соседнего припаркованного автомобиля находится высоко от земли (напр., автобус, эвакуатор или грузовик с безбортовой платформой).

**Примечание.** Способность датчиков к выявлению препятствий может нарушиться в сильный дождь или в присутствии искажающих помех.

**Примечание.** Датчики могут оказаться не в состоянии обнаружить предметы, поверхность которых поглощает ультразвуковые волны.

**Примечание.** После замены шины система выполнит процедуру программирования. В это время работа системы может ухудшиться.

Система не должна использоваться в следующих случаях:

- наличие постороннего объекта (напр., стойка для велосипеда или прицеп), закрепленного к передней или задней части автомобиля или в другом месте близко к датчикам;
- наличие свисающего объекта (напр., доска для серфинга), закрепленного на крыше;
- передний бампер или боковые датчики повреждены (напр., в результате столкновения) или закрыты посторонним предметом (напр., чехол переднего бампера);
- используется запасное колесо.

#### Использование активной системы помощи при парковке



Нажмите на кнопку включения система: на сенсорном экране будет отображено сообщение и последует графическое изображение с обозначением поиска системой места для стоянки. Используйте указатель поворотов для обозначения

соответствующей стороны автомобиля, с которой вы желаете выполнить поиск парковки.

**Примечание.** Если указатель поворота не включен, система автоматически начнет выполнять поиск парковочного места со стороны переднего пассажира.

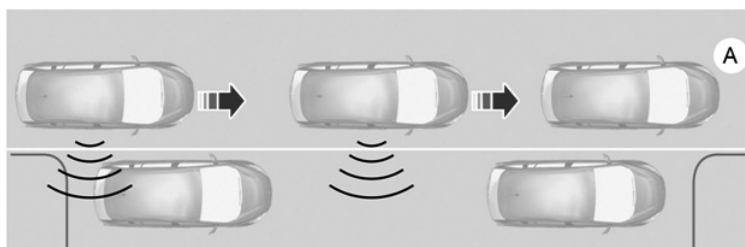

После определения подходящего места на сенсорном экране будет отображено информационное сообщение, сопровождаемое предупредительным звуковым сигналом. Замедлите движение и остановитесь приблизительно в положении (А), после чего выполняйте инструкции системы, отображаемые на сенсорном экране.

**Примечание.** На протяжении всего маневра вы должны следить, чтобы в намеченном пространстве не было препятствий.

**Примечание.** Система активной помощи при парковке может не определить присутствие автомобилей со свисающим из кузова грузом (напр., автобус или грузовик), элементов оборудования улиц и других предметов. Вы должны убедиться, что выбранное системой место является достаточным для парковки.

**Примечание.** Во время прохождения парковочного места следует двигаться максимально параллельно к другим автомобилям.

**Примечание.** Система всегда предлагает последнее обнаруженное место для стоянки (т. е. если будет обнаружено сразу несколько мест для парковки при проезде стоянки, система предложит вам последнее из них).

**Примечание.** При движении на скорости превышающей 20 миль/ч (35 км/ч) на сенсорный экран выводится сообщение, предупреждающее водителя о необходимости снизить скорость автомобиля.

#### Автоматическое рулевое управление при парковке

**Примечание.** Если скорость автомобиля превышает 7 миль/ч (12 км/ч), система отключается, и вы должны взять полный контроль над автомобилем.

**Примечание.** Если выполнение маневра прерывается до завершения, система отключается. Положение рулевого колеса не будет отображать истинное положение колес, и вам нужно взять на себя управление автомобилем. При некоторых обстоятельствах может появиться сообщение, которое позволяет продолжить выполнение маневра.

Уберите руки с руля (и устраните, при необходимости, любые препятствия его перемещению), переключите передачу заднего хода (R), — автомобиль самостоятельно, в соответствии с инструкциями по безопасной парковке, начнет выруливание, передвигаясь назад; и далее — выполнит движение вперед, придерживаясь свободного пространства, отображаемого на сенсорном экране. При движении задним ходом сенсорный экран отображает сообщение, инструктирующее водителя о необходимости слежения за окружающей обстановкой (в целях безопасности), а также о медленном движении назад, отображая соответствующую ситуацию в графическом виде.



Если вы убеждены, что спереди и сзади автомобиля достаточно места, или слышите непрерывный сигнал системы помощи при парковке, остановите автомобиль.

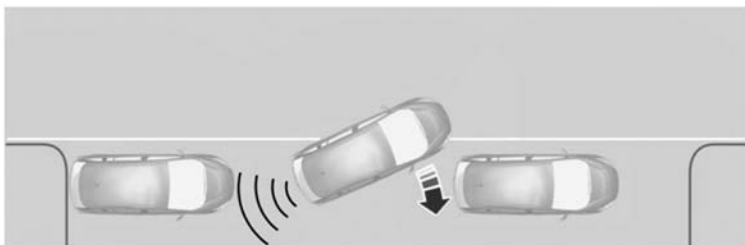

Когда автоматическое рулевое управление завершено, сенсорный экран отображает сообщение, указывающее о завершении работы вспомогательной системы. Водитель должен проверить правильность выполнения парковки и, при необходимости, выровнять автомобиль, прежде чем переключить коробку передач в положение P (парковочная передача).



**Отключение функции помощи при парковке**

Система может быть отключена вручную следующим образом:

- нажатие на кнопку системы активной помощи при парковке;
- удержание рулевого колеса;
- движение со скоростью выше 20 миль/ч (35 км/ч) в течение 30 секунд во время активного поиска места парковки;
- движение со скоростью выше 7 миль/ч (12 км / ч) в процессе автоматического рулевого управления;
- отключение системы контроля тягового усилия.

Система также может быть деактивирована при наступлении следующих условий эксплуатации автомобиля:

- Система контроля тягового усилия была включена на скользкой дороге или рыхлом грунте
- Включение антиблокировочной системы тормозов или неисправность данной системы.
- Открыта какая-либо дверь (кроме двери водителя).
- Прикосновение к рулевому колесу руками или иным предметом.

При обнаружении проблемы в системе на дисплей выводится предупреждающее сообщение, сопровождаемое звуковым сигналом. В отдельных случаях сообщения системы помощи при парковке могут возникать при нормальной ее работе. В случае повторяющихся или частых ошибок системы помощи при парковке обратитесь к авторизованному дилеру для проверки вашего автомобиля.

**Поиск и устранение неисправностей системы**

<b>Система не выполняет поиск места для парковки</b>
Возможно, отключена система контроля тягового усилия
Не закрыта до конца одна из дверей (кроме двери водителя).
<b>Система не предлагает определенное место для парковки</b>
Возможно наличие препятствий со стороны переднего бампера или боковых датчиков
Недостаточно места с обеих сторон для автомобиля для парковки
Недостаточно места для выполнения маневра для парковки на противоположной стороне стоянки
Автомобиль находится на расстоянии более 5 футов (1,5 м) от места парковки

<b>Система не предлагает определенное место для парковки</b>
Автомобиль находится на расстоянии менее 16 дюймов (40 см) от соседних припаркованных автомобилей
Включена передача заднего хода (R); необходимо двигаться на автомобиле вперед для поиска парковочного места
<b>Система не направляет автомобиль в то место, где я желаю припарковаться</b>
Автомобиль катится в противоположном направлении передачи (т.е. катится вперед при включенной передаче заднего хода (R))
Включена передача заднего хода (R); необходимо двигаться на автомобиле вперед для поиска парковочного места
Неровный бордюр вдоль места для стоянки препятствует тому, чтобы система выровняла автомобиль должным образом
Транспортные средства или объекты, ограничивающие место для стоянки, могут быть расположены неправильно
Автомобиль движется слишком далеко от края места стоянки. Система работает лучше всего, когда вы всегда останавливаетесь на одинаковом расстоянии от места стоянки.
Возможная установка шин, не соответствующих спецификации, или результат неправильного техобслуживания шин (т.е. неправильное давление воздуха, неправильный размер шин или установка шин разных размеров)
Ремонт или внесенные изменения в конструкцию автомобиля повлияли на способность обнаружения объектов системой
Припаркованное транспортное средство оборудовано высокорасположенным навесным оборудованием (напр., разбрасыватель соли, снегоочиститель, грузовик с подъемной бортовой платформой и т.д.)
Длина места парковки или положение припаркованных объектов изменились после того, как ваш автомобиль проехал мимо
Быстрая перемена окружающей температуры (т. е. выезд из отапливаемого гаража или с автомойки на улицу)

**СИСТЕМА КАМЕРЫ ЗАДНЕГО ВИДА (ПРИ НАЛИЧИИ)**

 **ПРЕДОСТЕРЕЖЕНИЕ:** Система камеры заднего вида является вспомогательным устройством при движении задним ходом, требующая при этом полное участие водителя в наблюдении за движением посредством наружных зеркал заднего вида и внутреннего зеркала заднего вида для максимального обзора.

 **ПРЕДОСТЕРЕЖЕНИЕ:** Объекты, близко находящиеся к одному из углов бампера или под бампером, могут не отображаться на экране из-за ограниченного охвата камеры системы.

 **ПРЕДОСТЕРЕЖЕНИЕ:** Двигайтесь назад как можно медленнее, так как на более высокой скорости значительно сокращается время реакции для остановки автомобиля.

 **ПРЕДОСТЕРЕЖЕНИЕ:** Будьте внимательны при использовании камеры заднего вида, а также в случае неплотно закрытой двери багажного отделения. Если дверь багажного отделения закрыта неплотно, камера не будет охватывать нужную область, и видеоизображение может быть неправильным. Все линии направления (при включенной функции) не отображаются, если дверь багажного отделения приоткрыта.

 **ПРЕДОСТЕРЕЖЕНИЕ:** Будьте осторожны при включении или отключении функций камеры при включенной передаче заднего хода (R). Убедитесь, что автомобиль не движется.

Система камеры заднего вида обеспечивает видеоизображение области позади автомобиля.

Во время работы камеры на дисплее появляются линии направления, отображающие траекторию движения вашего автомобиля, и примерное расстояние до предметов, расположенных сзади.



Камера встроена в дверь багажного отделения.

### Использование камеры заднего вида

Система камеры заднего вида отображает текущую обстановку позади автомобиля, когда вы переводите рычага переключения передач в положение R (передача заднего хода). Система использует три типа направляющих линий, помогающих видеть то, что находится позади вашего автомобиля:

1. Активные линии направления: отображают намеченную траекторию автомобиля при движении задним ходом.
2. Фиксированные линии направления: отображают фактическую траекторию движения автомобиля при движении задним ходом по прямой линии. Эта функция помогает выполнить парковку автомобиля задним ходом или выровнять автомобиль относительно другого объекта, расположенного позади.
3. Центральная линия: помогает выровнять по центру автомобиль с объектом (напр., прицеп).

**Примечание.** Если коробка передач находится в положении R (передача заднего хода), а крышка багажника/дверь багажного отделения не закрыта плотно, вспомогательные элементы камеры заднего вида не будут отображаться на дисплее.

**Примечание.** Если изображение с камеры появляется не во время положения рычага селектора в R (передача заднего хода), обратитесь к официальному дилеру для проверки системы.

**Примечание.** При движении с прицепом (или при буксировке другого автомобиля) камера способна видеть только буксируемый объект позади вашего автомобиля. В этом случае камера не может обеспечить достаточный обзор по сравнению с нормальным ее режимом работы, и некоторые объекты могут быть не видны. На некоторых автомобилях предусмотрено отключение вспомогательных линий направления после задействования разъема для буксировки прицепа.

**Примечание.** Корректная работа камеры может быть нарушена в следующих случаях:

- Ночное время или темные зоны, если один или оба фонаря заднего хода не работают. Используйте камеру заднего вида только при хорошей освещенности с исправными фонарями заднего хода.
- Обзор камеры, например, заблокирован грязью, водой или мусором. Очистите объектив мягкой безворсовой тканью с использованием мягкого чистящего средства.
- Задняя часть кузова автомобиля повреждена (помята вследствие удара), в результате чего перекошено положение камеры. Обратитесь к авторизованному дилеру для проверки правильности функционирования и зоны охвата системы камеры заднего вида.

#### **Настройка параметров функционирования камеры заднего вида (при наличии)**

Для получения доступа к любой из системных установок камеры заднего вида выполните следующие действия в меню на сенсорном дисплее, когда коробка передач не находится в режиме R (передача заднего хода):

1. Меню
2. Автомобиль
3. Камера заднего вида

После изменения настроек системы сенсорный дисплей отобразит предварительный просмотр выбранной(-ых) функции.

#### **Линии направления и центральная линия**

**Примечание.** Фиксированные линии и активные линии направления (при наличии) отображаются только после перевода рычага переключения передач в положение R (передача заднего хода).

**Примечание.** Центральная линия доступна только в случае, если включены фиксированные или активные линии направления (при наличии).

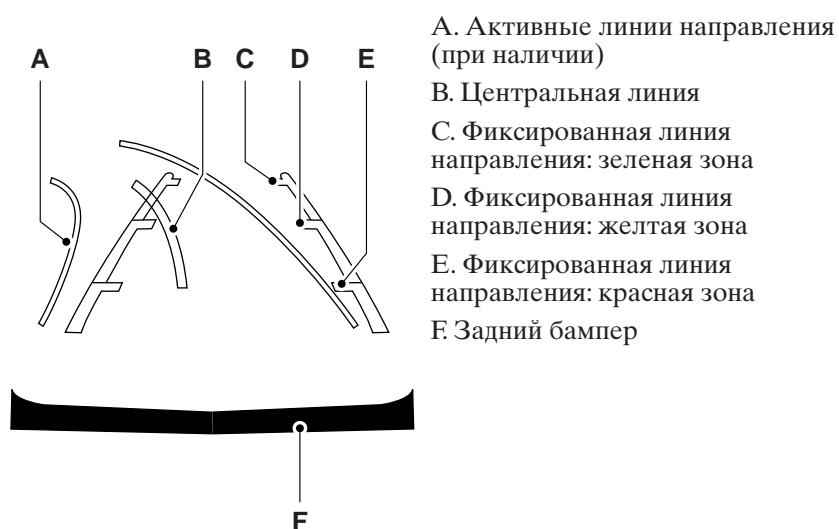

A. Активные линии направления (при наличии)

B. Центральная линия

C. Фиксированная линия направления: зеленая зона

D. Фиксированная линия направления: желтая зона

E. Фиксированная линия направления: красная зона

F. Задний бампер

Если в системе вашего автомобиля предусмотрены активные линии направления траектории движения, они отображаются только совместно с фиксированными линиями. Для включения активных линий направления поверните руль для выстраивания необходимой траектории движения. Если во время движения задним ходом изменится положение руля, автомобиль может отклониться от первоначально предполагаемой траектории.

Фиксированные и активные линии направления постепенно появляются и исчезают в зависимости от положения руля. Когда рулевое колесо находится в положении прямолинейного движения, активные линии направления не отображаются.

Всегда соблюдайте осторожность при движении задним ходом. Объекты в красной зоне находятся ближе всего к вашему автомобилю, а объекты в зеленой зоне — на более удаленном расстоянии. Объекты становятся ближе к вашему автомобилю, как только они перемещаются из зеленой зоны в желтую или красную зоны. Используйте боковые наружные зеркала и зеркало заднего вида для лучшего обзора автомобиля по бокам и сзади.

Доступными настройками для данной функции являются **АКТИВНЫЕ + ФИКСИРОВАННЫЕ**, **ФИКСИРОВАННЫЕ** и **ВЫКЛ.**

**Визуальные предупреждения системы помощи при парковке**

**Примечание.** Визуальные предупреждения системы включаются только после перевода рычага переключения передач в положение R (передача заднего хода).

**Примечание.** Система задних датчиков не является эффективной на скорости движения выше 3 миль/ч (5 км/ч) и может не обнаружить определенные угловые или движущиеся объекты.

Визуальные предупреждения системы помощи при парковке позволяют водителю просматривать области, которые в настоящее время обнаружены системой задних датчиков. Система использует выделения участков красным, желтым и зеленым цветом, которые появляются в верхней части видеоизображения при обнаружении объекта системой задних датчиков. Система выделяет самый близкий обнаруженный объект. Система предупреждения задних датчиков может быть отключена, но если визуальное предупреждение системы помощи при парковке включено, выделенные области по-прежнему будут отображаться на экране.

Выбираемые настройки для этой функции — ВКЛ и ВЫКЛ.

**Ручное изменение масштаба**

**ПРЕДОСТЕРЕЖЕНИЕ:** Если включена функция ручного увеличения масштаба изображения, область позади автомобиля не отображается на дисплее. При использовании функции ручного изменения масштаба внимательно следите за окружающей обстановкой.

**Примечание.** Функция ручного изменения масштаба активируется только после перевода рычага переключения передач в положение R (передача заднего хода).

**Примечание.** После включения функции ручного изменения масштаба на дисплее отображается только центральная линия.

Функция позволяет водителю получить более близкое представление объекта, расположенного позади автомобиля. При увеличении изображения бампер также отображается соразмерно масштабу для правильного ориентирования. Функция увеличения масштаба активна только на время включения передачи заднего хода (R). При переводе рычага переключения передач из положения R (передача заднего хода) функция автоматически отключается и должна быть повторно установлена при необходимости использования.

Выбираемые настройки для этой функции: ВЫКЛ, Уровень 1, Уровень 2 и Уровень 3. Для изменения масштаба нажмите стрелки вверх и вниз. Уровень выбора появляется между кнопками (напр., Уровень 1). Настройкой по умолчанию для ручного увеличения масштаба является ВЫКЛ.

#### **Задержка камеры заднего вида**

При переключении передачи из положения R (передача заднего хода), а также в любую передачу, кроме P (парковочная передача), на дисплее сохраняется изображение с камеры, пока скорость автомобиля не достигнет 6 миль/ч (10 км/ч). Это происходит, когда включена функция задержки камеры заднего вида, или до нажатия кнопки включения радио.

Выбираемые настройки для этой функции — ВКЛ и ВЫКЛ. По умолчанию функция задержки камеры заднего вида **ВЫКЛЮЧЕНА**.



**ПРИНЦИП РАБОТЫ**

Круиз-контроль позволяет вам поддерживать заданную скорость без необходимости удерживать ногу на педали акселератора.

**ИСПОЛЬЗОВАНИЕ СИСТЕМЫ КРУИЗ-КОНТРОЛЯ**

 **ПРЕДОСТЕРЕЖЕНИЕ:** Не используйте круиз-контроль в условиях интенсивного транспортного потока или на извилистых, скользких или грунтовых дорогах.

**Примечание.** Скорость автомобиля может меняться очень быстро при движении вверх или вниз по крутому склону. Если скорость автомобиля возрастает сверх установленной скорости при движении вниз, используйте тормоза.

**Примечание.** Система круиз-контроля отключается, когда при движении вверх по склону скорость автомобиля снижается более 10 миль/ч (16 км/ч) от установленной скорости.

Кнопки управления системой круиз-контроля располагаются на рулевом колесе.

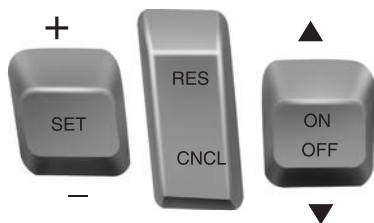
**Включение системы круиз-контроля**

Нажмите и отпустите переключатель **ON**.



На щитке приборов появится индикатор.

**Установка скорости**

1. Выполните ускорение до желаемой скорости.
  2. Нажмите вверх переключатель **SET** и отпустите его.
  3. Уберите ногу с педали акселератора.
- Отображаемый на щитке приборов индикатор изменит цвет.

### Изменение значения установленной скорости

**Примечание.** Если вы ускоряете движение, нажав на педаль акселератора, то значение скорости, занесенное в память системы круиз-контроля, не изменится. Когда вы отпустите педаль акселератора, автомобиль вновь будет двигаться со скоростью, занесенной в память системы круиз-контроля.

- Нажимайте переключатель **SET** вверх или вниз, удерживая его, для увеличения или уменьшения устанавливаемой скорости. Отпустите кнопку регулирования при достижении желаемой скорости.
- Нажмите **SET** вверх или вниз и отпустите. Величина установленной скорости будет изменяться с шагом приблизительно 1 миля/ч (2 км/ч).
- Нажимайте на педаль акселератора или тормоза до достижения желаемой скорости. Нажмите вверх **SET** и отпустите.

### Отмена режима движения с установленной скоростью

Нажмите кнопку **CNCL** или нажмите на педаль тормоза. Значение установленной скорости не будет стерто из памяти.

### Восстановление режима движения с установленной скоростью

Нажмите и отпустите переключатель **RES**.

### Выключение системы круиз-контроля

**Примечание.** При выключении системы круиз-контроля значение установленной скорости удаляется из памяти.

Нажмите вниз переключатель **OFF** и отпустите, или выключите зажигание.

**ИСПОЛЬЗОВАНИЕ СИСТЕМЫ АДАПТИВНОГО КРУИЗ-КОНТРОЛЯ (ПРИ НАЛИЧИИ)**

**ПРЕДОСТЕРЕЖЕНИЕ:** Всегда обращайтесь пристальное внимание на изменение дорожных условий, особенно при использовании системы адаптивного круиз-контроля. Система адаптивного круиз-контроля не может заменить наблюдение за движением. Несоблюдение любого из приведенных ниже предупреждений или отсутствие внимания на дороге может привести к столкновению, к серьезным травмам или смерти.



**ПРЕДОСТЕРЕЖЕНИЕ:** Система адаптивного круиз-контроля (АСС) не представляет собой систему предупреждения или предотвращения столкновений. Кроме того, система адаптивного круиз-контроля не может обнаружить следующие объекты:

- неподвижные транспортные средства или транспортные средства, двигающиеся со скоростью ниже 6 миль/ч (10 км/ч);
- пешеходов или объекты на проезжей части;
- встречные транспортные средства на той же полосе движения.



**ПРЕДОСТЕРЕЖЕНИЕ:** Не используйте систему адаптивного круиз-контроля при въезде на скоростную магистраль или выезде с нее, в условиях интенсивного транспортного потока или на извилистых, скользких или грунтовых дорогах.



**ПРЕДОСТЕРЕЖЕНИЕ:** Не пользуйтесь системой при плохой видимости, особенно в туман, во время дождя или снегопада.

**Примечание.** Вы несете полную ответственность за бдительность, безопасное вождение и постоянный контроль над управлением автомобиля.

Система регулирует вашу скорость, чтобы поддерживать безопасную дистанцию между вами и идущим впереди автомобилем на той же полосе. Вы можете выбрать одну из четырех настроек GAP. Кнопки управления системой круиз-контроля располагаются на рулевом колесе.

При запуске система устанавливает значение дистанции в соответствии с последней настройкой. После активации системы вы можете в любое время отключить ее путем нажатия на педаль тормоза, нажатия кнопки управления **OFF** или кнопки **CNCL**. Кроме того, вы можете самостоятельно временно увеличить скорость автомобиля выше текущей скорости, нажимая на педаль акселератора.

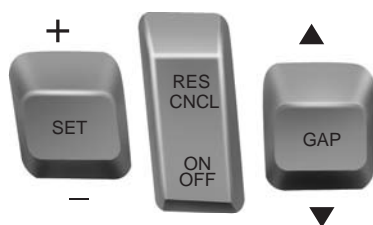

Кнопки управления системой круиз-контроля располагаются на рулевом колесе.

### Настройка системы адаптивного круиз-контроля



1. Нажмите и отпустите кнопку **ON**.

На информационном дисплее будут отображены серый сигнальный индикатор, текущая настройка дистанции и **SET**. Система перейдет в режим ожидания.

2. Выполните ускорение до желаемой скорости.
3. Нажмите вверх **SET** и отпустите. Скорость автомобиля будет сохранена в памяти системы.



На информационном дисплее будут отображены зеленый сигнальный индикатор, текущая настройка дистанции и требуемая установка скорости.

4. Уберите ногу с педали акселератора.



5. При обнаружении идущего впереди автомобиля будет включен индикатор, графически изображающий идущий впереди автомобиль.

**Примечание.** Когда система адаптивного круиз-контроля активна, установленная скорость, отображаемая на информационном дисплее, может несколько отличаться от показаний спидометра.

**Следование за идущим впереди автомобилем**

**ПРЕДОСТЕРЕЖЕНИЕ:** При следовании за идущим впереди автомобилем система адаптивного круиз-контроля не будет автоматически производить торможение автомобиля до полной остановки, и не будет замедлять автомобиль всегда достаточно быстро, чтобы избежать столкновения без вмешательства водителя. При необходимости всегда нажимайте педаль тормоза. Невыполнение этого требования может привести к столкновению, серьезным травмам или смертельному исходу.



**ПРЕДОСТЕРЕЖЕНИЕ:** Система адаптивного круиз-контроля только предупреждает о наличии транспортных средств, обнаруженных впереди радарным датчиком. В некоторых случаях предупреждение может не поступить или поступить с задержкой. При необходимости следует всегда нажимать педаль тормоза. Невыполнение этого требования может привести к столкновению, серьезным травмам или смертельному исходу.

**Примечание.** Тормоза могут издавать звук во время их задействования системой адаптивного круиз-контроля.

При появлении автомобиля впереди вас, перестроившегося на ту же полосу, или при приближении к впереди идущему автомобилю, движущемуся по той же полосе с более медленной скоростью, скорость вашего автомобиля будет скорректирована для поддержания установленной дистанции. Предусмотрена возможность изменения дистанции.

Графическое изображение впереди идущего автомобиля будет подсвечено.

Автомобиль будет поддерживать постоянную дистанцию до движущегося впереди автомобиля, пока не наступит одно из следующих условий:

- движущийся впереди автомобиль увеличит скорость, значение которой превысит заданную;
- движущийся впереди автомобиль перестроится на другую полосу или удалится из поля зрения;
- скорость автомобиля снизится менее 16 миль/ч (26 км/ч);
- будет задана новая дистанция.

Тормозная система автомобиля автоматически сработает с целью его замедления для поддержания безопасной дистанции до впереди идущего автомобиля. Максимальное торможение, применяемое системой, имеет ограничение, поэтому может быть отменено водителем путем самостоятельного торможения.

Если система предполагает, что максимальный уровень автоматического задействования тормоза будет недостаточен, она подаст звуковой предупреждающий сигнал, продолжая выполнять торможение. Дополнительно будет включен модуль индикации приборов, который направит на ветровое стекло красную предупреждающую полосу. После предупреждения вам следует предпринять немедленные действия.

**Установка дистанции**

**Примечание.** Вы несете полную ответственность за выбор дистанции, поэтому крайне внимательно учитывайте условия движения.



Для увеличения или уменьшения дистанции между вашим автомобилем и автомобилем впереди вас используйте переключатель **GAP**, нажимая его

вверх или вниз, соответственно. Заданная дистанция отображается числом горизонтальных полос, выведенных на дисплей. Существует четыре настройки дистанции.

Графическое изображение (полоски между автомобилями)	Дистанция следования	Дистанция следования при 60 миль/ч (100 км/ч)	Режим движения
1 полоска	1 секунда	31 ярд (28 м)	Спортивный
2 полоски	1,4 секунды	43 ярда (39 м)	Нормальный
3 полоски	1,8 секунды	55 ярдов (50 м)	Нормальный
4 полоски	2,2 секунды	67 ярдов (61 м)	Комфортный

Каждый раз при повторном запуске вашего автомобиля система выбирает последнюю настройку дистанции.

**Выключение системы адаптивного круиз-контроля**

Нажмите на педаль тормоза или на переключатель **CNCL** для выключения системы. Последнее установленное значение скорости будет отображено в зачеркнутом виде.

После выключения системы установленная вами скорость сохраняется в памяти.

**Вмешательство водителя в работу системы адаптивного круиз-контроля**

**ПРЕДОСТЕРЕЖЕНИЕ:** Всякий раз, когда водитель вмешивается в работу системы АСС, нажимая педаль акселератора, система перестает использовать автоматическое притормаживание для поддержания дистанции до любого впереди идущего транспортного средства.

Вы можете отменить работу системы (поддержание заданной скорости и дистанции до объекта) путем нажатия педали акселератора.



При отмене работы системы включается зеленый индикатор, и символ движущегося впереди автомобиля не отображается на информационном дисплее. Система восстановит работу, как только вы отпустите педаль акселератора. Скорость автомобиля снизится до заданной скорости или, в случае следования за идущим впереди автомобилем, движущегося с более низкой скоростью, снизится до безопасного уровня.

**Изменение значения установленной скорости**

Существует два способа изменения установленной скорости.

- Выполните ускорение или торможение, чтобы обеспечить требуемую скорость движения, а затем отожмите кнопку **SET** вверх и отпустите.
- Удерживая кнопку **SET** в верхнем или нижнем направлении, увеличьте или уменьшите значение скорости, пока на информационном дисплее не отобразится требуемая скорость движения. Скорость автомобиля постепенно изменится до выбранной.
- Увеличьте или уменьшите значение скорости с шагом в 1 милю/ч (2 км/ч) короткими нажатиями **SET** вверх или вниз.

Система может применить торможение для замедления автомобиля до новой заданной скорости. Заданная скорость непрерывно отображается на информационном дисплее в течение всего периода активности системы.

### **Восстановление режима движения с установленной скоростью**

**Пример:** Восстановление режима движения с заданной скоростью должно использоваться только в том случае, если вам точно известно значение заданной скорости.

Нажмите и отпустите переключатель **RES**. Скорость автомобиля постепенно изменится до предварительно установленной. Заданная скорость непрерывно отображается на информационном дисплее в течение всего периода активности системы.

### **Автоматическая отмена работы системы при движении на низкой скорости**

Система не работает при движении автомобиля со скоростью ниже 16 миль/ч (26 км/ч). Как только скорость автомобиля опускается ниже данного значения, раздается звуковое предупреждение, и функция автоматического торможения отключается.

### **Использование в условиях холмистой местности**

**Примечание.** Если система длительное время задействует торможение, срабатывает звуковое предупреждение и система отключается. Это позволяет остыть тормозной системе. Система возобновит функционирование в нормальном режиме после охлаждения тормозной системы.

Вы должны использовать более низкую передачу, если система активна в таких ситуациях, как длительный спуск при движении на крутых склонах, напр., движение в горной местности. Чтобы уменьшить нагрузку на тормозную систему автомобиля и предотвратить ее перегрев в таких ситуациях, используйте дополнительное торможение двигателем.

### **Выключение системы адаптивного круиз-контроля**

**Примечание.** При выключении системы значение установленной скорости удаляется из памяти.

Нажмите и отпустите **OFF** или выключите зажигание.



**Возможные проблемы обнаружения объектов**

Датчик радара имеет ограниченную рабочую зону. В некоторых ситуациях он может не обнаружить транспортные средства вообще или обнаружить их гораздо позже, чем ожидается. Графический индикатор впереди идущего автомобиля не будет включен, если система не сможет обнаружить автомобиль перед вами.

Проблемы обнаружения впереди идущего автомобиля могут возникнуть в следующих случаях:

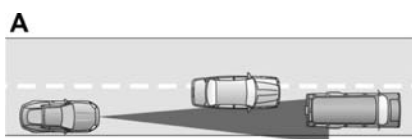

А. При движении по другой полосе в отличие от идущего впереди транспортного средства.

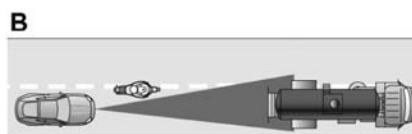

В. При приближении к транспортному средству, которое только частично движется по вашей полосе движения. Система способна обнаруживать такие транспортные средства, как только они полностью переходят на вашу полосу движения.

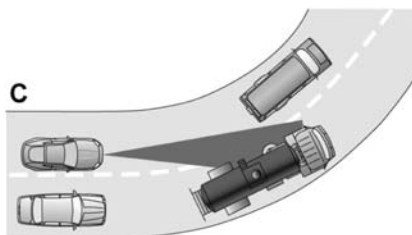

С. Проблема обнаружения также касается случаев, когда транспортное средство, движущееся перед вами, входит в поворот или выходит из него.

В подобных случаях система реагирует с опозданием или непредусмотренным образом. Водитель должен сохранять бдительность и своевременно реагировать на изменение дорожной ситуации.

Если передняя часть вашего автомобиля имеет повреждения (вследствие удара, к примеру), зона обнаружения объектов может быть изменена, вызывая пропущенные или ложные обнаружения транспортного средства. Обратитесь к авторизованному дилеру для проверки правильности функционирования и зоны обнаружения радара.

**Недоступность системы адаптивного круиз-контроля**

Существует несколько условий, которые могут привести к отключению системы или предотвращению ее активации при необходимости. К этим условиям относятся:

- заблокированный датчик;
- высокая температура при торможении;
- неисправность системы или связанной с ней системы.

**Заблокированный датчик**

**!** **ПРЕДОСТЕРЕЖЕНИЕ:** Не используйте АСС при буксировке прицепа с тормозной системой. Тормозная система прицепа (продукция вторичного рынка) не будет функционировать должным образом при активации АСС, так как тормозная система автомобиля имеет электронное управление. Несоблюдение этого указания может привести к потере контроля над автомобилем, что, в свою очередь, грозит риском получения серьезных травм.

**!** **ПРЕДОСТЕРЕЖЕНИЕ:** Не используйте шины других размеров, отличающихся от рекомендованных, поскольку это может повлиять на нормальное функционирование системы АСС. Несоблюдение этого требования может привести к потере управления автомобилем, что может привести к серьезной травме.



При появлении препятствий для прохождения сигналов от радарного датчика появляется сообщение, информирующее о заблокированном датчике. Датчик радара установлен на переднем бампере за крышкой облицовки возле нижней решетки со стороны водителя. В случае наличия преграды для прохода сигналов радарного датчика система не

будет работать, и движущееся впереди транспортное средство не будет обнаружено. В следующей таблице перечислены возможные причины возникновения сообщения о блокировке работы системы и предполагаемые меры по устранению проблемы.

Причина	Действие
Поверхность радарного датчика в решетке загрязнена или закрыта каким-либо посторонним предметом.	Очистите поверхность решетки перед датчиком или удалите предмет, образующий препятствие.
Поверхность радарного датчика в решетке чистая, но сообщение сохраняется на дисплее.	Подождите некоторое время. Определение радаром текущей ситуации с отсутствием препятствий может занять несколько минут.
Сильный дождь или снег создают помехи для радиолокационных сигналов.	Не используйте систему в этих условиях, поскольку она не способна будет обнаружить любое транспортное средство впереди.
Поток воды, снег или лед на поверхности дороги могут нарушать передачу радарных сигналов.	Не используйте систему в этих условиях, поскольку она не способна будет обнаружить любое транспортное средство впереди.
Вы находитесь в пустыне или отдаленной местности, где отсутствуют другие транспортные средства и придорожные объекты.	Подождите некоторое время или переключитесь на обычный круиз-контроль.

В связи с особенностями радиолокационной технологии, может возникать предупреждение о блокировке без ее действительного наличия. Это может произойти, например, при движении в сельской местности или в пустыне. Ложное состояние блокировки будет устранено либо самостоятельно, либо его можно удалить с помощью цикла включения/выключения зажигания.

**Переключение в обычный режим круиз-контроля**

**ПРЕДОСТЕРЕЖЕНИЕ:** Обычная система круиз-контроля не обеспечивает автоматическое притормаживание вашего автомобиля при наличии идущих впереди транспортных средств на более низкой скорости. Всегда следите за тем, какой режим выбран в текущий момент, и, при необходимости, нажимайте педаль тормоза.

Вы можете вручную через информационный дисплей поменять режим работы системы с адаптивного круиз-контроля на обычный круиз-контроль.



При выборе нормального режима системы круиз-контроля сигнальный индикатор системы круиз-контроля заменит сигнальный индикатор адаптивного круиз-контроля. Значение установленной дистанции не будет отображаться на дисплее, система не будет автоматически реагировать на движущиеся впереди транспортные средства, и автоматическое торможение не будет срабатывать. При запуске двигателя система по умолчанию включается в режим адаптивного круиз-контроля.

**СИСТЕМА ПРЕДУПРЕЖДЕНИЯ ВОДИТЕЛЯ (ПРИ НАЛИЧИИ)**

**ПРЕДОСТЕРЕЖЕНИЕ:** Система предупреждения водителя предназначена для дополнительной помощи при движении. Система не может заменить здравый смысл и внимание водителя. Вы несете полную ответственность за внимательное и безопасное движение.

**Примечание.** Система сохраняет установку включения/выключения в меню информационного дисплея после циклов включения/выключения зажигания.

**Примечание.** После включения системы в меню она станет активной на скорости выше 40 миль/час (64 км/ч).

**Примечание.** Система работает до тех пор, пока камера способна обнаруживать полосу разметки.

**Примечание.** В случае блокирования обзора камеры или повреждения ветрового стекла система может не функционировать.

**Примечание.** Система может быть недоступна в плохую погоду или в других условиях плохой видимости.

Она автоматически отслеживает поведение при вождении, используя различные входные сигналы, включая данные датчика передней видеокамеры.

При обнаружении снижения вашей бдительности ниже определенного порога, система предупредит вас звуковым сигналом и сообщением на дисплее щитка приборов.

**Включение и выключение системы**

По умолчанию система включена. Вы можете отключить или включить систему путем последовательного выбора пунктов меню «Настройки», «Система помощи водителю», «Система предупреждения водителя». После включения система вычисляет степень бодрствования водителя на основе поведения при вождении по отношению к разметке на проезжей части и других факторов.

**Предупреждающие сигналы системы**

**Примечание.** Система не выдает предупреждения при движении со скоростью менее 40 миль/ч (64 км/ч).

Система предупреждения действует в два этапа. Сначала система выдает временное предупреждение о необходимости отдыха. Это

сообщение появляется лишь на короткое время. Если система определяет дальнейшее снижение бдительности при движении, появляется другое предупреждение, которое остается на информационном дисплее продолжительный период времени. Чтобы удалить данное сообщение, нажмите кнопку ОК на органе управления, расположенном на рулевом колесе.

### Дисплей системы

Когда система функционирует автоматически в фоновом режиме, предупреждения выдаются только при необходимости.

Информационный дисплей позволяет просмотреть состояние в любой момент времени. См. главу *Информационные дисплеи*.

Степень бдительности представлена в виде цветной полосы с шестью ступенями.



В настоящее время оценка вашей бдительности находится в обычном диапазоне.



Текущая оценка вашей бдительности указывает на необходимость отдыха при первой безопасной возможности.

Полоса состояния перемещается слева направо по мере уменьшения вычисленной степени бодрствования. При приближении полосы к значку отдыха, цвет меняется с зеленого на желтый, и далее — на красный. Желтая позиция представляет собой момент активации первого предупреждения, а красная позиция — второго предупреждения.

**Примечание.** Если вы получили предупреждение, необходимо рассмотреть возможность отдыха, даже если текущая оценка еще находится в обычном диапазоне.

**Примечание.** Уровень бодрствования будет показан серым цветом, если датчик камеры не сможет отслеживать разметку на проезжей части, или если скорость движения автомобиля снизится меньше 40 миль/ч (64 км/ч).

### Переустановка параметров системы

Вы можете переустановить параметры системы следующими способами:

- Выключением и включением системы зажигания.
- Остановкой автомобиля и последующим открытием и закрытием двери водителя.

### СИСТЕМА МОНИТОРИНГА МЕРТВЫХ ЗОН (BLIS®) С СИСТЕМОЙ ПРЕДУПРЕЖДЕНИЯ О ПОМЕХЕ СБОКУ (СТА) (ПРИ НАЛИЧИИ)



**ПРЕДОСТЕРЕЖЕНИЕ:** Во избежание травмирования не используйте систему BLIS вместо зеркал заднего вида и не забывайте выглянуть назад через плечо перед перестроением в другой ряд. Система BLIS® предназначена для помощи водителю и не снимает с него ответственность за управление автомобилем.

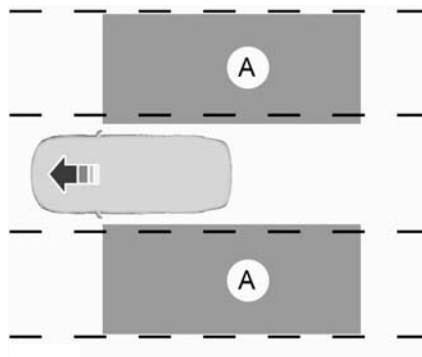

Система BLIS® помогает водителю, указывая на присутствие других автомобилей в мертвой зоне (A). Зона обнаружения простирается по обеим сторонам автомобиля от наружных зеркал назад примерно на 10 футов (3 метра) дальше заднего бампера. Система предупреждает водителя во время движения о том, что в мертвой зоне находятся другие автомобили.

Система СТА предупреждает водителя о приближающихся со сторон автомобилях, когда рычаг переключения передач переключен в положение R (передача заднего хода).

**Примечание.** Система BLIS® не предназначена для предотвращения столкновения с другими транспортными средствами или объектами, а также для выявления припаркованных транспортных средств, людей, животных и объектов инфраструктуры (заборы, ограждения, деревья и т.д.). Она предназначена для предупреждения водителя об обнаружении транспортных средств в мертвой зоне.

**Примечание.** Когда автомобиль быстро проходит через мертвую зону (обычно менее двух секунд), система не включает тревожный сигнал.

#### Использование систем

Система BLIS® включается после запуска двигателя и достижения автомобилем скорости выше 3 миль/ч (5 км/ч) при движении вперед. Система остается активной на весь период времени включения передач D (движение вперед) и N (нейтральное положение). При переключении передачи из положения D (движение вперед) или N (нейтральное положение) система переходит в режим СТА. После переключения коробки передач в положение D система BLIS® снова включается, как только автомобиль достигает скорость выше 3 миль/ч (5 км/ч).

**Примечание.** BLIS® не работает при включенной передаче R (передача заднего хода) или P (парковочная передача), а также не предоставляет какие-либо дополнительные предупреждения при включенном указателе поворота.

СТА способна обнаруживать приближающиеся транспортные средства на максимальном расстоянии 45 футов (14 метров), но зона охвата системы уменьшается, если датчики закрыты препятствиями. Движение назад медленно способствует увеличению зоны охвата и эффективности системы.



**ПРЕДОСТЕРЕЖЕНИЕ:** Чтобы избежать травм, никогда не используйте систему СТА вместо зеркал заднего вида и не забывайте выглянуть назад через плечо перед выездом с места стоянки. Система СТА предназначена для помощи водителю и не снимает с него ответственность за управление автомобилем.



В приведенном на рисунке первом примере левый датчик имеет лишь частичное препятствие — зона обнаружения почти максимальна.

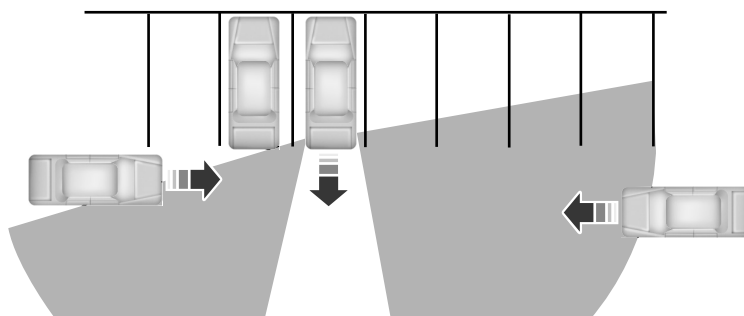

Зона обнаружения также уменьшается при парковке на малых углах. При такой парковке левый датчик практически полностью закрыт — зона обнаружения на этой стороне крайне ограничена.

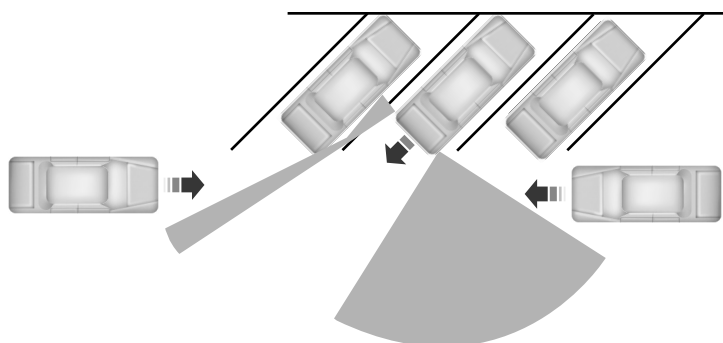

**Сигналы и сообщения системы**

Для предупреждения водителя система BLIS® и система СТА используют желтый сигнальный индикатор в наружных зеркалах, который включается на соответствующей стороне при обнаружении приближающегося транспортного средства.

**Примечание.** При включении фар и в ночное время сигнальный индикатор тускнеет.

Система СТА также подает ряд звуковых сигналов и выводит на информационный дисплей сообщение, указывающее на приближение транспортного средства с правой или с левой стороны. Система СТА взаимодействует с системой задних датчиков, которая подает собственную серию звуковых сигналов; см. главу *Системы помощи при парковке*.

**Датчики системы**

**ПРЕДОСТЕРЕЖЕНИЕ:** Перед тем как система обнаружит, что датчик заблокирован, и выдаст предупреждение, количество пропущенных ею препятствий возрастет. Во избежание травмирования не используйте систему BLIS вместо внутреннего и боковых зеркал заднего вида и не забывайте выглянуть назад через плечо перед перестроением в другой ряд. Система BLIS® предназначена для помощи водителю и не снимает с него ответственность за управление автомобилем.

**Примечание.** Существует возможность получения ложного предупреждения при ее отсутствии. Такой случай возникает редко и известен как ложное предупреждение о блокировке. Ложное состояние блокировки будет устранено либо самостоятельно, либо его можно удалить с помощью цикла включения/выключения зажигания.

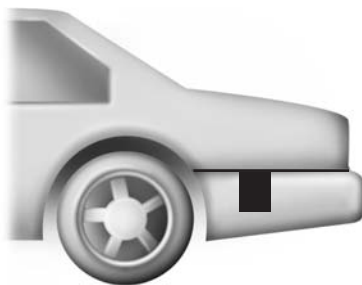

Эта система использует радарные датчики, расположенные за облицовкой бампера с каждой стороны автомобиля. Не допускайте накопление грязи, снега на данных участках, а также наличие наклеек на бампере, поскольку это может вызвать ухудшение рабочих характеристик системы.

Если система обнаруживает ухудшенное состояние исполнительности, на информационном дисплее отобразится предупреждение о блокировании датчика или о плохой видимости и на соответствующем зеркале (-ах) загорится сигнальный индикатор. Предупреждение, отображаемое на информационном дисплее, может быть удалено, но сигнальный индикатор останется включенным. После устранения блокировки, система может быть сброшена двумя способами: 1) если не менее двух объектов будут обнаружены во время движения, или 2) поворотом ключа зажигания из включенного состояния на выключенное, и затем обратно. Если состояние блокировки все еще сохраняется после цикла включения/выключения зажигания, система определит это состояние при движении автомобиля в пробке.

Причины отображения сообщений	
Поверхность радарного датчика загрязнена или закрыта посторонним предметом	Очистите область облицовки перед радарным датчиком или удалите предмет, образующий препятствие.
Поверхность радарного датчика не загрязнена и не закрыта посторонним предметом	Двигайтесь обычным образом в пробке в течение нескольких минут: со временем радарный датчик сможет обнаруживать обгоняющие транспортные средства, и, таким образом, заблокированное состояние системы будет устранено.
Проливной дождь/снегопад создает помехи для радарных сигналов	Никакие действия не требуются. Работы системы будет автоматически восстановлена из заблокированного состояния после снижения интенсивности дождя/снегопада или их прекращения. Не пользуйтесь системой BLIS® и/или CTA в таких условиях.

**Ограничения в работе системы**

Работа систем BLIS® и СТА может быть ограничена в некоторых ситуациях. Неблагоприятные погодные условия или накопление грязи в области датчика могут ограничить обнаружение транспортных средств.

Ниже приводятся другие ситуации, в которых может быть ограничена работа системы BLIS®:

- Определенная траектория движения автомобилей при въезде или выезде из мертвой зоны.
- Прохождение автомобилей через мертвую зону на очень высокой скорости.
- Когда несколько транспортных средств образуют автоколонну, проходящую через мертвую зону.

Ниже приводятся другие ситуации, в которых может быть ограничена работа системы СТА:

- Припаркованные рядом транспортные средства или находящиеся объекты блокируют зону обнаружения датчиков.
- Скорость мимо проходящего автомобиля выше 15 миль/ч (24 км/ч).
- Движение на передаче заднего хода со скоростью выше 3 миль/ч (5 км/ч).
- Выезд задним ходом из места стоянки под углом.

**Ложные предупреждающие сигналы**

**Примечание.** Если автомобиль оборудован на заводе буксирной балкой, и выполняется буксировка прицепа, датчики обнаружат прицеп и отключат систему BLIS во избежание ложных срабатываний. На автомобиле, не оборудованном буксирной балкой на заводе, вы можете отключить систему BLIS и СТА вручную.

Возможны ситуации, в которых одна из систем – BLIS® или СТА – будет подавать предупреждающие сигналы при отсутствии автомобилей в зонах обнаружения. Эти сигналы относятся к ложным предупреждениям. Некоторые ложные сигналы не обозначают неисправность системы. Они носят временный характер и устраняются самостоятельно.

**Ошибки системы**

Если одна из систем обнаруживает неисправность правого или левого датчика, на информационном дисплее включается и остается включенным индикатор BLIS®. Также выводится сообщение «НЕИСПРАВНОСТЬ СИСТЕМЫ МОНИТОРИНГА МЕРТВЫХ ЗОН» или «НЕИСПРАВНОСТЬ СИСТЕМЫ ПРЕДУПРЕЖДЕНИЯ О ПОМЕХЕ СБОКУ». Если возникает проблема, при которой левый или правый индикатор не могут быть включены, появляется только сообщение об ошибке на информационном дисплее.

**Выключение и включение систем**

Одна или обе системы могут быть выключены временно при помощи меню управления информационного дисплея; см. главу *Информационный дисплей*. Когда система BLIS® отключена, водитель не получает предупреждающие сигналы, а на информационном дисплее отображается сообщение «СИСТЕМА МОНИТОРИНГА МЕРТВЫХ ЗОН ВЫКЛ» и/или «СИСТЕМА ПРЕДУПРЕЖДЕНИЯ О ПОМЕХЕ СБОКУ ВЫКЛ». Система включается обратно всякий раз при включении зажигания.

Одна или обе системы могут также быть отключены на постоянное время у вашего официального дилера. Отключенная система также может быть подключена обратно в сервисном центре официального дилера.

**СИСТЕМА ПРЕДУПРЕЖДЕНИЯ СТОЛКНОВЕНИЙ (ПРИ НАЛИЧИИ)**

**ПРЕДОСТЕРЕЖЕНИЕ:** Эта система предназначена для дополнительной помощи при движении. Система не заменяет здравый смысл и внимание водителя, а также не следит за необходимостью задействования тормоза. Система НЕ активирует тормоза автоматически. Непринятие водителем действий по самостоятельному торможению путем нажатия педали тормоза может привести к столкновению.



**ПРЕДОСТЕРЕЖЕНИЕ:** Система предупреждения столкновения с функцией помощи при экстренном торможении не может предотвратить все случаи столкновений. Система не заменяет здравый смысл и внимание водителя, поэтому вы должны следить за поддержанием правильной дистанции и скорости.

**Примечание.** Система не способна обнаружить, предупредить или отреагировать на потенциальные столкновения с транспортными средствами, движущимися сзади или по бокам вашего автомобиля.

**Примечание.** Система предупреждения столкновений активируется на скорости выше 5 миль/ч (8 км/ч).



Эта система предназначена для предупреждения водителя при возникновении определенного риска столкновения. Радарный датчик определяет ситуацию, когда ваш автомобиль быстро приближается к другому транспортному средству, движущемуся в том же самом направлении.

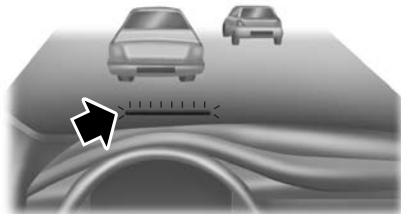

В таком случае загорается красный предупредительный сигнал и подается звуковое предупреждение.

Система помощи при экстренном торможении помогает водителю в снижении скорости столкновения путем зарядки тормозной системы. Если риск столкновения продолжает увеличиваться после появления предупредительного сигнала, система помощи при экстренном торможении подготавливает тормозную систему к резкому торможению. Это может быть очевидным для водителя. Система не активирует тормоза автоматически, но, если педаль тормоза нажата, полное тормозное усилие применяется даже в случае легкого нажатия на педаль тормоза водителем.

### Использование системы предупреждения столкновений



**ПРЕДОСТЕРЕЖЕНИЕ:** Система предупреждения столкновений помогает только уменьшить скорость, при которой происходит столкновение, если водитель использует тормоза автомобиля. Педаль тормоза должна быть нажата, как при любой типичной ситуации торможения.

Система предупреждения и звуковая сигнализация могут быть включены и отключены по отдельности; чувствительность системы предупреждения может быть настроена на один из трех возможных параметров с помощью панели управления информационным дисплеем. См. главу *Информационные дисплеи*.

**Примечание.** Если система не может быть отключена на автомобилях, оборудованных MyKey®, обратитесь к главе *MyKey®*.

**Примечание.** Если предупреждения столкновения воспринимаются со слишком частой периодичностью или частым беспокойством, чувствительность предупреждения может быть уменьшена, хотя изготовитель рекомендует использовать самую высокую установку чувствительности, если это возможно. Установка более низкой чувствительности приведет к меньшим и более поздним предупреждениям системы. См. главу *Информационные дисплеи* для получения инструкций по снижению чувствительности.

#### Заблокированные датчики

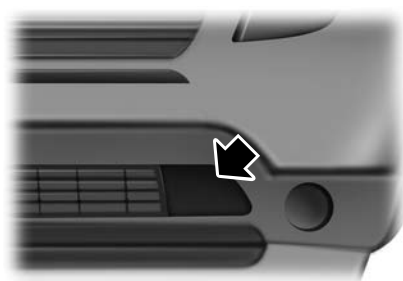

При появлении препятствий для прохождения сигналов от радарного датчика появляется сообщение, информирующее о заблокированном датчике. Датчики установлены на переднем бампере за крышкой облицовки возле нижней решетки со стороны водителя. В случае наличия преграды для прохода сигналов датчиков система предупреждения

столкновений не будет работать, и движущееся впереди транспортное средство не будет обнаружено. В следующей таблице перечислены возможные причины возникновения сообщения о блокировке работы системы и предполагаемые меры по устранению проблемы.

Причина	Действие
Поверхность радарного датчика в решетке загрязнена или закрыта каким-либо посторонним предметом.	Очистите поверхность решетки перед датчиком или удалите предмет, образующий препятствие.
Поверхность радарного датчика в решетке чистая, но сообщение сохраняется на дисплее.	Подождите некоторое время. Определение радаром текущей ситуации с отсутствием препятствий может занять несколько минут.

Причина	Действие
Сильный дождь или снег, а также туман создают помехи для радиолокационных сигналов.	Система предупреждения столкновений временно отключена. Система предупреждения столкновений будет автоматически активирована через короткое время после улучшения погодных условий.
Поток воды, снег или лед на поверхности дороги могут нарушать передачу радарных сигналов.	Система предупреждения столкновений временно отключена. Система предупреждения столкновений будет автоматически активирована через короткое время после улучшения погодных условий.

#### Ограничения в работе системы



**ПРЕДОСТЕРЕЖЕНИЕ:** Система предупреждения столкновений помогает только уменьшить скорость, при которой происходит столкновение, если водитель использует тормоза автомобиля. Педаль тормоза должна быть нажата, как при любой типичной ситуации торможения.

В связи с особенностями радиолокационной технологии, могут возникать определенные случаи, когда система не способна предупредить об опасности столкновения. В частности, это касается следующего:

- неподвижные транспортные средства или транспортные средства, двигающиеся со скоростью ниже 6 миль в час (10 км/ч);
- пешеходы или объекты на проезжей части;
- встречные транспортные средства на той же полосе движения;
- неблагоприятные погодные условия (см. раздел «Заблокированный датчик»);
- скопление мусора в области решетки рядом с фарами (см. раздел «Заблокированный датчик»);
- малая дистанция до идущего впереди автомобиля;
- большие движения рулевым колесом и педалями управления (очень активный стиль вождения);



- Высокая температура внутри салона автомобиля, вследствие которой может быть отключено освещение или сигнальные лампы, пока температура салона не будет снижена (звуковые предупреждающие сигналы все еще активны).

Определенные условия могут уменьшить видимость предупредительных сигналов, поэтому рекомендуется сохранять включенной функцию звукового предупреждения.

Если передняя часть вашего автомобиля имеет повреждения (вследствие удара, к примеру), зона обнаружения объектов может быть изменена, вызывая пропущенные или ложные предупреждения о столкновении. Обратитесь к авторизованному дилеру для проверки правильности функционирования системы предупреждения столкновения и зоны обнаружения радара.

## РУЛЕВОЕ УПРАВЛЕНИЕ

### Электрический усилитель рулевого управления



**ПРЕДОСТЕРЕЖЕНИЕ:** Система рулевого управления с электроусилителем предусматривает применение диагностических проверок, посредством которых ведется постоянный контроль системы для обеспечения нормальной работы. При неисправности в системе на информационном дисплее будет отображаться сообщение о неисправности рулевой системы.



**ПРЕДОСТЕРЕЖЕНИЕ:** Система рулевого управления с электроусилителем предусматривает применение диагностических проверок, посредством которых ведется постоянный контроль системы для обеспечения нормальной работы электронной системы. При возникновении электронной ошибки будет выведено сообщение на информационный дисплей. В этом случае остановите автомобиль в безопасном месте и заглушите двигатель. Не ранее, чем через 10 секунд перезагрузите систему посредством повторного запуска двигателя, и наблюдайте за возможным появлением сообщений о состоянии системы рулевого управления на информационном дисплее. Если сообщение о неисправности системы рулевого управления появится повторно или возникнет во время движения, обратитесь к дилеру для проверки вашего автомобиля.



**ПРЕДОСТЕРЕЖЕНИЕ:** В случае обнаружения ошибки системы немедленно обратитесь в сервисный центр. Вы можете не заметить разницу в работе системы рулевого управления, но может существовать серьезная опасность. Невыполнение этого требования может привести к потере рулевого управления.

Ваш автомобиль оборудован системой рулевого управления с электрическим усилителем. Данный тип системы не предусматривает наличие бачка рабочей жидкости, поэтому нет необходимости проверки ее уровня и доливки.

Если в системе электропитания автомобиля произошел сбой (или выключилось зажигание), возможность управления рулем в ручном режиме сохраняется, но требует больше усилий. Длительное ручное управление может потребовать большее усилие от вас для управления автомобилем. Это происходит с целью предотвращения перегрева и повреждения системы рулевого управления. Если это все же произойдет, возможность управления рулем в ручном режиме сохранится, а система не получит каких-либо необратимых повреждений. Обычное рулевое управление и маневры позволят системе рулевого управления охладиться и вернуться к нормальному режиму работы.

При обнаружении ошибки в системе рулевого управления на информационном дисплее будет отображаться сообщение о неисправности рулевой системы.

#### **Рекомендации по рулевому управлению**

Если рулевое управление отклоняется от курса или тянет в сторону, проверьте:

- правильность давления шин;
- равномерность износа шин;
- ослабленные или изношенные компоненты подвески;
- ослабленные или изношенные компоненты рулевой системы;
- углы установки колес.

Большая выпуклость поперечного профиля дороги или сильные встречные ветры могут также влиять на отклонение в управлении, которое будет выглядеть как смещение/увод автомобиля в сторону.

**СЕТКИ БАГАЖНИКА (ПРИ НАЛИЧИИ)**

**ПРЕДОСТЕРЕЖЕНИЕ:** Данная сетка не предназначена для удерживания предметов во время столкновения или резкого торможения.

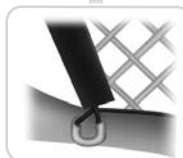

Багажная сетка обеспечивает поддержку легких предметов в багажном отделении. Закрепите сетку на предусмотренных петлях и нижних точках крепления.

**БАГАЖНИК НА КРЫШЕ И ДРУГОЕ ОБОРУДОВАНИЕ ДЛЯ ПЕРЕВОЗКИ ГРУЗА (ПРИ НАЛИЧИИ)**

**ПРЕДОСТЕРЕЖЕНИЕ:** При загрузке поперечных перекладин рейлингов рекомендуем равномерно распределять груз, а также стараться, чтобы центр тяжести находился как можно ниже. Нагруженными автомобилями с высоким центром тяжести следует управлять иначе, чем не нагруженными. Управляя тяжелонагруженным автомобилем, вам следует принять дополнительные меры безопасности: ехать с малой скоростью и увеличенной дистанцией.

**Примечание.** Максимальная рекомендуемая нагрузка составляет 100 фунтов (45 килограммов), равномерно распределенная на поперечных перекладинах.

**Примечание.** Не размещайте груз непосредственно на панели крыши. Панель крыши не предназначена для непосредственного размещения груза.

Для правильного функционирования системы багажника на крыше необходимо размещать груз непосредственно на перекладины, закрепленные к боковым направляющим багажника. Ваш автомобиль может быть уже багажников на крыше с завода. При использовании багажника на крыше рекомендуем использовать оригинальные дополнительные перекладины Ford, сконструированные специально для вашего автомобиля.

Убедитесь, что груз надежно закреплен. Проверьте надежность крепления груза перед началом движения и делайте это всякий раз, когда останавливаетесь для заправки.

**Регулировка поперечин (при наличии).**

**Примечание.** Шум ветра может быть сведен к минимуму путем снятия или изменения положения поперечин, когда они не используются. Установите заднюю поперечину в крайнее заднее положение, а переднюю поперечину на 10 дюймов (25 см) от передней торцевой заглушки.

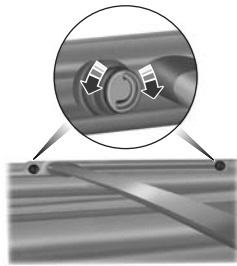

1. Ослабьте крепежные крючки с обеих сторон поперечины, повернув их против часовой стрелки. Используйте маленькую отвертку или аналогичный инструмент для срыва крутящего момента при вставке вала в крепежный крючок и поворачивании.
2. Отрегулируйте поперечину до необходимого положения. Может потребоваться помощник с другой стороны поперечины.

3. Затяните крепежные крючки с обеих сторон поперечины, повернув их до упора по часовой стрелке. Используйте маленькую отвертку или аналогичный инструмент для затягивания крючка на дополнительные пол-оборота.

Проверяйте плотность фиксации крепежных крючков каждый раз при загрузке багажника и снятии груза, а также периодически во время поездки. Перед тем как отправиться в дорогу, убедитесь, что груз надежно закреплен.

**ПРЕДЕЛЬНАЯ НАГРУЗКА****Загрузка автомобиля – с прицепом и без прицепа**

Данный раздел поможет вам правильно рассчитать загрузку вашего автомобиля и/или прицепа для поддержания оптимальной массы вашего загруженного автомобиля в пределах установленных норм, с прицепом или без него. Правильная загрузка обеспечит максимальную отдачу рабочих характеристик вашего автомобиля. Перед загрузкой вашего автомобиля ознакомьтесь со следующими терминами для определения нормы нагрузки на ваш автомобиль с прицепом или без прицепа, используя табличку с данными по шинам или паспортную табличку автомобиля:

**Базовый вес полностью снаряженного автомобиля** – — это вес автомобиля, включая полный бак топлива и все стандартное оборудование. Он не включает вес пассажиров, груза или дополнительного оборудования.

**Вес полностью снаряженного автомобиля** – — вес вашего нового автомобиля на момент приема-передачи у вашего авторизованного дилера с добавлением веса любого послепродажного оборудования.

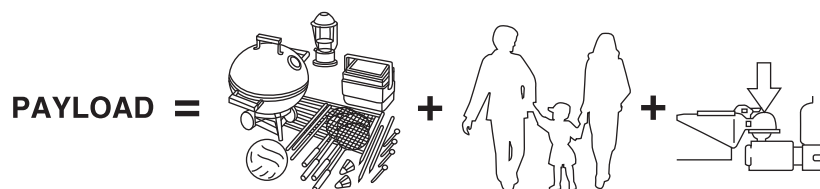

**Грузоподъемность** – — общий вес груза и пассажиров, находящихся в автомобиле. Значение максимальной грузоподъемности для вашего автомобиля можно найти на табличке с обозначением данных по шинам на средней стойке или на торце двери водителя (автомобили, экспортируемые за пределы США и Канады, могут не иметь табличек с данными по шинам). Для расчета максимальной подъемности см. **ОБЩИЙ ВЕС ПАССАЖИРОВ И ГРУЗА НЕ ДОЛЖЕН ПРЕВЫШАТЬ XXX кг ИЛИ XXX фунтов.**

Грузоподъемность, обозначенная на табличке с данными по шинам, — это максимальная грузоподъемность автомобиля, предусмотренная при сборке на заводе. Если при продаже автомобиля вами самостоятельного или на станции авторизованного дилера было установлено дополнительное оборудование, вес оборудования должен быть вычтен из показателя грузоподъемности, обозначенной на табличке, с целью определения нового значения грузоподъемности.

**!** **ПРЕДОСТЕРЕЖЕНИЕ:** Соответствующая допустимая нагрузка вашего автомобиля может быть ограничена либо по объему (наличие свободного места) или по грузоподъемности (на какую массу рассчитан автомобиль). Как только вы достигли максимальной грузоподъемности вашего автомобиля, не добавляйте больше груза даже при наличии свободного места. Перегрузка или неправильное распределение нагрузки может способствовать потере управления автомобилем и его опрокидыванию.

Только для примера:

TIRE AND LOADING INFORMATION			
SEATING CAPACITY		TOTAL 5	FRONT 2 REAR 3
The combined weight of occupants and cargo should never exceed : XXX kg or XXX lbs.			
TIRE	SIZE	COLD TIRE PRESSURE	SEE OWNERS MANUAL FOR ADDITIONAL INFORMATION
FRONT	LT225/75R 16.5E	200 KPA, 29 PSI	
REAR	LT225/75R 16.5E	200 KPA, 29 PSI	
SPARE	T145/80D16 P225/60R17	420 KPA, 60 PSI 200 KPA, 29 PSI	

TIRE AND LOADING INFORMATION			
SEATING CAPACITY		TOTAL 5	FRONT 2 REAR 3
NOMBRE DE PLACES		TOTAL 5	AVANT 2 ARRIERE 3
The combined weight of occupants and cargo should never exceed 492 kg or 1085 lbs.			
Le poids total des occupants et du chargement ne doit jamais dépasser 492 kg ou 1085 lb.			
TIRE PNEU	SIZE DIMENSIONS	COLD TIRE PRESSURE PRESSION DES PNEUS A FROID	SEE OWNER'S MANUAL FOR ADDITIONAL INFORMATION VOIR LE MANUEL DE L'USAGER POUR PLUS DE RENSEIGNEMENTS
FRONT AVANT	P235/70R16	240 KPA, 35 PSI	
REAR ARRIERE	P235/70R16	240 KPA, 35 PSI	
SPARE DE SECOURS	T145/90R17	415 KPA, 60 PSI	

CARGO

=



+

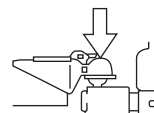

**Вес груза** – включает в себя всю массу, добавленную к собственной снаряженной массе, в том числе массу груза и дополнительного оборудования. При буксировке прицепа вес в виде нагрузки на тяговоцепное устройство или масса шкворня также является частью веса груза.

**GAW (Полная нагрузка на ось)** — общая нагрузка, оказываемая на каждую ось (переднюю и заднюю)–, включая вес полностью снаряженного автомобиля и всю полезную нагрузку.

**GAWR (Максимальная норма нагрузки на ось)** – это максимально допустимая нагрузка на каждую ось по отдельности (переднюю или заднюю). **Эти цифры приведены на паспортной табличке автомобиля. Эта табличка должна быть прикреплена либо к стойке двери возле петли, либо к месту дверной защелки, или на кромке двери, которая совмещается с местом защелки, рядом с сидением водителя. Общая нагрузка на каждую ось не должна превышать ее максимальную нагрузку.**

**Примечание.** Для получения информации о буксировке прицепа см. *Справочное руководство по буксировке жилых автофургонов и прицепов*, предоставленное вашим дилером.

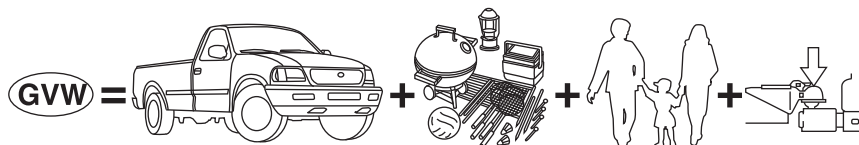

**GVW (Полная масса автомобиля)** — это вес полностью снаряженного автомобиля + груз + пассажиры.

**GVWR (Разрешенная максимальная масса)** – это максимально допустимый вес полностью снаряжённого автомобиля (включая все опции, оборудование, пассажиров и груз). **GVWR обозначен на паспортной табличке автомобиля. Эта табличка должна быть прикреплена либо к стойке двери возле петли, либо к месту дверной защелки, или на кромке двери, которая совмещается с местом защелки, рядом с сидением водителя. GVW не должна превышать GVWR.**



- Только для примера:

MFD. BY FORD MOTOR CO.			
DATE: XX/XX	GVWR: XXXXXLB/ XXXXXKG		
FRONT GAWR: XXXXL	WITH REAR GAWR: XXXXLB		
XXXXKG	XXXXKG	WITH	XXXXLB
XXXX/XXXXXXX	TIRES: XXXX/XXXXXXX	WITH	XXXX/XXXXXXX
XXXX.XX	RIMS: XXXX.XX	WITH	XXXX.XX
AT XXX kPa/XX	PSI COLD	AT XXX kPa/XX	PSI COLD
THIS VEHICLE CONFORMS TO ALL APPLICABLE FEDERAL MOTOR VEHICLE SAFETY STANDARDS IN EFFECT ON THE DATE OF MANUFACTURE SHOWN ABOVE.			
VIN: XXXXXXXXXXXXXXXX		XXXXX	XXXXX
TYPE: XXX			
XXXXXXXXXXXX XXX XXXX-XXXXXX-XX			
EXT PNT: XX	RC: XX	DSO:	
WB INT TR TP/PS R AXLE TR SPR XXXX			
XXX XX X XX X XX XXX			

MFD. BY FORD MOTOR CO.			
DATE: xx/xx	GVWR/PNBV: xxxxxLB/xxxxxKG		
FRONT GAWR/PNBE AV	REAR GAWR/ PNBE AR		
xxxx/xxxxxB	xxxxKG/xxxxLB		
WITH/AVEC	TIRES/PNEUS		
xxxx/xxxxx			
xxxx/xxxxx			
xx.xxxx	RIMS/JANTES xx.xxxx		
AT/A kPa/PSI/LPC xxx/xx	COLD/A FROID xxx/xx		
	/JUMEELES		
VIN: xxxxxxxxxxxxxxxx		xxxxx	xxxxx
TYPE: xxx/xxxx	COMPLIES: xxx/xxx - xxx		
XXXXXXXXXXXX XXX XXXX-XXXXXX-XX			
EXT PNT: U	RC: xx	DSO:	
WB INT TR TP/PS R AXLE TR SPR XXXX			
XXX XX X XX X XXXX XXX			



**ПРЕДОСТЕРЕЖЕНИЕ:** Превышение максимально рекомендуемой полной массы, обозначенной на табличке сертификации соответствия безопасности, может привести к недостаточной управляемости автомобиля или нарушению рабочих характеристик, повреждению двигателя, коробки передач, элементов кузова, потере контроля над автомобилем, опрокидыванию автомобиля и травмированию людей.



**GCW (Полная общая масса)** – — это масса загруженного автомобиля (GVW) плюс вес полностью загруженного прицепа.

**GCWR (Разрешенная максимальная общая масса)** – — это максимально допустимый вес полностью снаряженного автомобиля и прицепа – , включая весь груз и пассажиров–, которые могут быть размещены без опасности повреждения автомобиля. (Важно: тормозная система буксирующего автомобиля рассчитана на работу при GVWR, но не при GCWR). В случаях, когда полная общая масса (GCW) буксирующего автомобиля с прицепом превышает разрешенную максимальную массу (GVWR) буксирующего автомобиля, необходимо использование отдельной тормозной системы для безопасного управления буксируемых транспортных средств и прицепов. **GCW не должна превышать GCWR.**

**Максимальная масса прицепа с грузом** – — максимально допустимый вес полностью загруженного прицепа, который может буксировать автомобиль. Это предполагает автомобиль, оснащенный обязательными опциями, не имеющий груза (как снаружи, так и внутри), со степенью нагрузки на тягосцепное устройство в 10–15 % (обычный прицеп) или весом шкворня в 15–25 % (опорный круг сцепного устройства), с одним только водителем (150 фунтов [68 кг]). **Для получения более подробной информации обратитесь к официальному дилеру (или к Справочному руководству по буксировке жилых автофургонов и прицепов , предоставленному официальным дилером).**

**Нагрузка на тягосцепное устройство или вес шкворня сцепного устройства** – относится к количеству веса, которым прицеп давит на упор сцепного устройства для прицепа.

**Примеры:** Для обычного прицепа весом 5000 фунтов. (2268 кг) умножьте 5000 на 0,10 и 0,15, чтобы получить соответствующий диапазон допустимой нагрузки на тягосцепное устройство — 500-750 фунтов (227-340 кг). Для полуприцепа с опорным седельным кругом весом 11 500 фунтов (5216 кг.) умножьте вес на 0,15 и 0,25, чтобы получить соответствующий диапазон нагрузки на шкворень — 1725 - 2875 фунтов (782-1304 кг)

 **ПРЕДОСТЕРЕЖЕНИЕ:** Не превышайте GVWR или GAWR, обозначенные на паспортной табличке соответствия безопасности.

 **ПРЕДОСТЕРЕЖЕНИЕ:** Не следует использовать сменные шины с более низкой предельной нагрузкой, чем оригинальные шины, поскольку они могут ограничить GVWR и GAWR автомобиля. Замена на шины с более высокой предельной нагрузкой, чем у оригинальных шин, не увеличивает ограничения GVWR и GAWR.

 **ПРЕДОСТЕРЕЖЕНИЕ:** Превышение любого ограничения по допустимой массе может привести к серьезным повреждениям автомобиля и/или травмированию.

**Шаги для определения правильной предельной нагрузки:**

1. Определите местонахождение таблички «Общий вес пассажиров и груза не должен превышать XXX кг или XXX фунтов» на вашем автомобиле.
2. Определите общий вес водителя и пассажиров, которые будут ехать в вашем автомобиле.
3. Вычтите общий вес водителя и пассажиров из XXX кг или XXX фунтов.
4. Вытекающее число равняется доступной величине грузоподъемности багажа и груза. Например, если число XX равняется 1400 фунтам, и в автомобиле будут находиться пять пассажиров весом 150 фунтов, величина допустимой нагрузки составит 650 фунтов ( $1400 - 750 (5 \times 150) = 650$  фунтов).
5. Определите общий вес багажа и груза автомобиля. Этот вес может превысить допустимую нагрузку, рассчитанную в шаге 4.
6. В случае буксировки прицепа на ваш автомобиль будет передана часть нагрузки прицепа. Внимательно изучите данную инструкцию, чтобы определить, как это может сократить допустимую нагрузку вашего автомобиля.

В следующей таблице приведены несколько примеров о том, как рассчитать допустимое количество груза и багажа:

- Предположим, что ваш автомобиль имеет грузоподъемность 1400 фунтов (635 кг). Вы решили поиграть в гольф. Достаточно ли грузоподъемностью обладает ваш автомобиль, чтобы вместить вас, 4-х ваших друзей и все сумки для гольфа? Вы и четверо ваших друзей в среднем весите 220 фунтов (99 кг) каждый, и сумки для гольфа весят около 30 фунтов (13,5 кг) каждая. Расчет будет следующим:  $1400 - (5 \times 220) - (5 \times 30) = 1400 - 1100 - 150 = 150$  фунтов. Да, ваш автомобиль имеет достаточную грузоподъемность для перевозки четырех ваших друзей и сумок для гольфа. В метрических единицах расчет будет следующим:  $635 \text{ кг} - (5 \times 99 \text{ кг}) - (5 \times 13,5 \text{ кг}) = 635 - 495 - 67,5 = 72,5 \text{ кг}$ .
- Предположим, что ваш автомобиль имеет грузоподъемность 1400 фунтов (635 кг). Вы и один из ваших друзей решили забрать цемент из местного магазина для ремонта террасы, который вы планировали в течение последних 2 лет. Измерив пространство внутри автомобиля со сложенным задним сиденьем, вы определили достаточное место для 12-ти мешков с цементом весом 100 фунтов (45 кг). Но достаточно ли будет грузоподъемности для транспортировки цемента в ваш дом? Если вы и ваш друг каждый весите по 220 фунтов (99 кг), следовательно, расчет будет выглядеть таким образом:  $1400 - (2 \times 220) - (12 \times 100) = 1400 - 440 - 1200 = -240$  фунтов. Нет, автомобиль не имеет достаточную грузоподъемность для перевозки такой массы. В метрических единицах расчет будет следующим:  $635 \text{ кг} - (2 \times 99 \text{ кг}) - (12 \times 45 \text{ кг}) = 635 - 198 - 540 = -103 \text{ кг}$ . Вам нужно будет уменьшить нагрузку на величину веса не менее 240 фунтов (104 кг). Если вы уберете 3 мешка по 100 фунтов (45 кг), то расчет нагрузки будет выглядеть следующим образом:  
 $1400 - (2 \times 220) - (9 \times 100) = 1400 - 440 - 900 = 60$  фунтов. Теперь вы имеете достаточную грузоподъемность для транспортировки цемента и вашего друга домой. В метрических единицах расчет будет следующим:  $635 \text{ кг} - (2 \times 99 \text{ кг}) - (9 \times 45 \text{ кг}) = 635 - 198 - 405 = 32 \text{ кг}$ .

Приведенные выше расчеты также предполагают равномерное распределение нагрузки в автомобиле таким образом, чтобы не превышать максимальную норму нагрузки на переднюю или заднюю ось, обозначенные для вашего автомобиля на паспортной табличке с обозначением соответствия безопасности. Эта табличка должна быть прикреплена либо к стойке двери возле петли, либо к месту дверной защелки, или на кромке двери, которая совмещается с местом защелки, рядом с сидением водителя.

---

**Специальные инструкции по нагрузке для владельцев пикапов и транспортных средств общего назначения**

**ПРЕДОСТЕРЕЖЕНИЕ:** Нагруженный автомобиль ведет себя при управлении иначе, чем ненагруженный. Управляя тяжелогруженным автомобилем, вам следует принять дополнительные меры безопасности: ехать с малой скоростью и увеличенной дистанцией.

Ваш автомобиль рассчитан на перевозку большего количества грузов и людей, чем большинство легковых автомобилей. В зависимости от типа груза и его размещения, перевозимые грузы и люди могут увеличить центр тяжести автомобиля

**БУКСИРОВКА ПРИЦЕПА**

**ПРЕДОСТЕРЕЖЕНИЕ:** Не превышайте GVWR или GAWR, обозначенные на табличке сертификации.



**ПРЕДОСТЕРЕЖЕНИЕ:** Буксировка прицепов с превышенной максимально рекомендуемой полной массой превышает ограничение по нагрузке вашего автомобиля и может привести к повреждению двигателя, коробки передач, элементов кузова, потере контроля над автомобилем, опрокидыванию автомобиля и травмированию людей.

**Примечание.** Для получения информации об электрических элементах, таких как плавкие предохранители или реле, см. главу *Предохранители*.

Грузоподъемность вашего автомобиля обозначается по весу, а не по объему, так что вам не обязательно использовать все доступное пространство при загрузке автомобиля.

Буксировка прицепа оказывает дополнительную нагрузку на двигатель вашего автомобиля, трансмиссию, оси, тормоза, шины и подвеску. Проверяйте эти узлы периодически во время и после каждой буксировки прицепа.

**Размещение груза**

Чтобы свести к минимуму воздействие прицепа на автомобиль при движении:

- загружайте тяжелые предметы ближе к полу прицепа.
- загружайте тяжелые предметы по центру между левым и правым колесами прицепа.
- загружайте тяжелые предметы над осями прицепа или ближе к передней части прицепа, в области тягосцепного устройства. Не допускайте, чтобы конечный вес тягосцепного устройства превышал или был ниже 10–15 % от снаряженной массы прицепа.
- Выбирайте буксирную балку с правильным подъемом и опусканием. Когда прицеп подсоединен к загруженному автомобилю, рама прицепа должна находиться на одном уровне, или быть чуть наклоненной под углом вниз относительно вашего автомобиля, если смотреть со стороны.

При движении с прицепом или с полезной нагрузкой может присутствовать небольшая вибрация или дрожь в связи с увеличением веса полезной нагрузки. Более подробную информацию о правильной загрузке прицепа и настройки автомобиля для буксировки вы можете найти в разделе *Предельная нагрузка* главы *Перевозка грузов*, а также в *Справочном руководстве по буксировке жилых автофургонов и прицепов*, доступном у официального дилера.

### СИСТЕМА СТАБИЛИЗАЦИИ ПРИЦЕПА (ПРИ НАЛИЧИИ)



**ПРЕДОСТЕРЕЖЕНИЕ:** Отключение системы управления стабилизацией прицепа приводит к увеличению риска потери управления автомобилем, получению серьезных травм или к смерти. Компания Ford не рекомендует отключать данную функцию кроме тех ситуаций, при которых снижение скорости может привести к негативным последствиям (например, при подъеме на склон), а также, если водитель обладает достаточным опытом вождения с прицепом, может контролировать раскачивание прицепа и в состоянии осуществлять безопасное вождение.

**Примечание.** Данная функция не предотвращает раскачку прицепа, а уменьшает ее, если она началась.

**Примечание.** Данная функция не может предохранить любой прицеп от раскачки.

**Примечание.** В некоторых случаях, если скорость вашего автомобиля слишком высока, система может включаться несколько раз, постепенно снижая скорость автомобиля.

Эта функция включает тормоза на отдельных колесах вашего автомобиля и, в случае необходимости, уменьшает мощность двигателя. Если прицеп начинает раскачиваться, контрольная лампа системы поддержания устойчивости начнет мигать. Первое, что вам необходимо сделать, это сбросить скорость автомобиля, съехать на обочину и проверить правильность распределения нагрузки на тягосцепное устройство и размещения груза в прицепе. См. главу *Перевозка грузов* для более детальной информации о распределении нагрузки.

**РЕКОМЕНДУЕМАЯ НАГРУЗКА НА ПРИЦЕП**

**Примечание.** Не превышайте максимальный вес прицепа, предусмотренный для конкретной модификации вашего автомобиля и приведенный в таблице внизу.

**Примечание.** Обязательно учитывайте площадь фронтальной проекции прицепа. Не используйте прицеп с площадью фронтальной проекции более 20 футов<sup>2</sup> (1,86 м<sup>2</sup>).

**Примечание.** При движении на большой высоте над уровнем моря показатель максимальной общей массы должен уменьшаться на 2 % каждые 1000 футов (300 метров), начиная с высотной отметки 1000 футов (300 метров).

**Примечание.** В некоторых штатах приняты нормы по применению электрических тормозных систем на прицепах, вес которых превышает установленную величину. Обязательно ознакомьтесь с местными нормативными документами, устанавливающими конкретные ограничения по весу прицепа. Приведенные максимальные значения веса прицепа могут быть ограничены этими нормативными документами, так как электрическая система вашего автомобиля может не включать разъемы проводки, необходимые для активации электрических тормозов прицепа.

Ваш автомобиль может буксировать прицеп класса I, если максимальная масса прицепа меньше или равна максимальной массе прицепа, указанной для конкретной модификации вашего автомобиля в следующей таблице.

Описание	кг
Вес полностью снаряженного автомобиля (прибл.)	<b>XLT:</b> 2219
	<b>LTD:</b> 2246
Разрешенная полная масса автомобиля (прибл.)	2795
Максимальная норма нагрузки на ось (передняя/задняя) (прибл.)	1397/1497
Разрешенная максимальная общая масса	3203
Максимальная масса прицепа	408

\*Для буксировки прицепов весом до 3500 фунтов (1588 килограммов), используйте тягосцепное устройство и шар, равномерно распределяющий вес тягосцепного устройства на нижнюю часть вашего автомобиля.



**НЕОБХОДИМЫЕ ПРОВЕРКИ ПРИ ДВИЖЕНИИ С ПРИЦЕПОМ**

Соблюдайте следующие рекомендации для безопасного движения с прицепом:

- Не выполняйте буксировку прицепа в течение первых 1000 миль (1600 км) обкатки автомобиля.
- Изучите местные законодательные нормы и правила в отношении правил буксировки прицепа.
- Информацию о правильной установке и регулировке тягосцепного устройства см. в инструкциях, прилагаемых к оборудованию прицепа.
- Выполняйте обслуживание вашего автомобиля с более частой периодичностью, если вы буксируете прицеп. Обратитесь к информации о плановом техническом обслуживании.
- Если вы арендуете прицеп, следуйте инструкциям, которые предоставляет вам пункт проката.

Для получения разъяснений по терминам, которые встречаются на табличке данных по шинам и табличке по соответствию безопасности, а также для расчета допустимой нагрузки для вашего автомобиля см. раздел *Предельная нагрузка* главы *Перевозка грузов*

Не забывайте принимать в расчет нагрузку на тягосцепное устройство прицепа как часть нагрузки вашего автомобиля при расчете общего веса автомобиля.

**Крышка сцепного устройства прицепа**

Ваш автомобиль оснащен съемной крышкой отделки сцепного устройства прицепа. Чтобы снять крышку отделки:

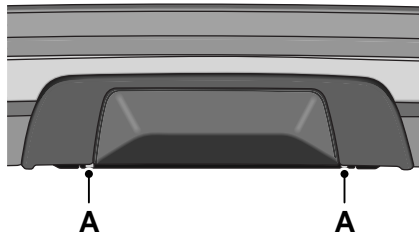

1. Ослабьте на два крепления (А) на четверть оборота в нижней части крышки, повернув их против часовой стрелки. Надавите на крышку назад, чтобы снять ее. Крепления должны остаться на крышке.

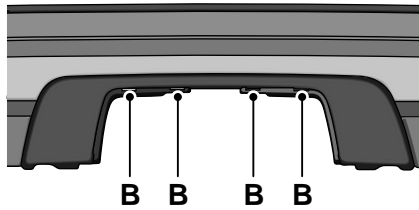

2. Чтобы установить крышку обратно, вставьте четыре пластиковых выступа на верхней части крышки в соответствующие пазы (В), и вставьте крышку в облицовку бампера.

3. Удерживайте крышку против бампера и закрепите два фиксатора, повернув их по часовой стрелке на четверть оборота.

**Сцепные устройства**

Не используйте для прицепа стандартное сцепное устройство на бампере. Используйте специальное тягосцепное устройство.

Вы должны распределить нагрузку в вашем прицепе таким образом, чтобы нагрузка 10–15 % от общей массы прицепа приходилась на сцепное устройство.

**Страховочные цепи**

**Примечание.** Запрещается зацеплять страховочные цепи за бампер.

Всегда подсоединяйте страховочные цепи к буксирным крюкам вашего автомобиля.

При подсоединении страховочных цепей проведите их крест-накрест под тягосцепным устройством, обеспечив достаточное провисание для выполнения крутых поворотов. Не допускайте касание цепями земли.

**Тормозная система прицепа**

**ПРЕДОСТЕРЕЖЕНИЕ:** Не подключайте гидравлическую тормозную систему прицепа непосредственно к тормозной системе автомобиля. Вашему автомобилю может не хватить мощности торможения, и риск столкновения значительно увеличится.

Электрическая тормозная система и тормоза ручного, автоматического или воздушного типа являются безопасными тормозными механизмами при их надлежащей установке и регулировке согласно спецификациям производителя. Тормоза прицепа должны соответствовать местным и федеральным нормам.

**Нормой по расчету эксплуатации тормозной системы буксирного автомобиля является разрешенная полная масса автомобиля, а не разрешенная максимальная общая масса.**

**Для безопасного контроля буксируемых транспортных средств и прицепов, обладающих при загрузке массой более 1500 фунтов (680 килограммов), требуется установка отдельных рабочих тормозных систем.**

### Фонари прицепа



**ПРЕДОСТЕРЕЖЕНИЕ:** Запрещается соединять проводку фонарей прицепа с проводкой стоп-сигналов автомобиля: это может повредить электрическую систему и привести к возгоранию. Обратитесь к авторизованному дилеру для проведения работ по установке надлежащей проводки к прицепу. Может потребоваться установка дополнительного электрооборудования.

В большинстве буксируемых прицепов используются фонари. Убедитесь, что все ходовые огни, стоп-сигналы, указатели поворотов и аварийная световая сигнализация находятся в рабочем состоянии.

### Перед буксировкой прицепа

Перед поездкой поучитесь в безопасном месте выполнять поворот, остановку и движение задним ходом, чтобы привыкнуть к прицепу и научиться чувствовать комбинацию «автомобиль-прицеп». При повороте используйте большой радиус, так чтобы колеса прицепа не задевали бордюры и другие препятствия.

### При буксировке прицепа

- Не превышайте скорость движения 70 миль/ч (113 км/ч) первые 500 км миль (800 км).
- Не разгоняйтесь при полностью открытой дроссельной заслонке.
- Внимательно проверьте сцепное устройство, электрические разъемы и гайки колес после 50 миль пути (80 километров).
- При остановке в условиях интенсивного транспортного потока в жаркую погоду переведите рычаг переключения передач в положение **P**, чтобы способствовать охлаждению двигателя и коробки передач, а также увеличить производительность системы кондиционирования.
- Выключите систему управления скоростью при перевозке тяжелых грузов или на холмистой местности. Управление скоростью может автоматически отключиться во время буксировки прицепа на длинных, крутых склонах.
- Переключитесь на пониженную передачу при движении вниз по длинному или крутому склону. Не задействуйте тормоза без перерыва, так как они могут перегреться и стать менее эффективными.

- При буксировке включайте систему помощи при трогании на подъеме, а также режим буксировки/перевозки грузов. Они обеспечивают торможение двигателем и помогают избежать слишком частого переключения передач для оптимизации расхода топлива и охлаждения коробки передач.
- Для остановки с прицепом рассчитывайте большую дистанцию торможения. Предполагайте заранее место остановки и плавно притормаживайте.
- Избегайте стоянки на склонах. Однако, в случае необходимости остановки на склоне:
  1. Поверните колеса автомобиля в сторону от направления транспортного потока.
  2. Включите стояночный тормоз.
  3. Установите рычаг переключения передач автоматической коробки передач в положение **P**.
  4. Расположите противооткатные башмаки с передней и задней сторон колес прицепа. (Башмаки не включены в комплект.)

#### **Спуск на воду или погрузка на прицеп лодки или гидроцикла (PWC)**

**Примечание.** Отсоедините проводку к прицепу **перед** спуском прицепа в воду.

**Примечание.** Подсоедините проводку к прицепу **после** вытаскивания прицепа из воды.

При движении назад по наклону для спуска лодки или ее обратной погрузки:

- Не заезжайте в воду так, чтобы ее статический уровень поднимался выше нижнего края заднего бампера.
- Не допускайте попадание волн на высоту выше 6 дюймов (15 см) над нижним краем заднего бампера.

Превышение этих пределов может привести к попаданию воды в компоненты автомобиля:

- служить причиной внутреннего повреждения компонентов.
- повлиять на общие характеристики управляемости, выбросов и надежности.

Заменяйте смазку заднего моста каждый раз после его погружения в воду. Вода может попасть в смазку заднего моста, которая обычно не требует проверки или замены, за исключением случаев утечки или ремонта заднего моста.

ТРАНСПОРТИРОВКА АВТОМОБИЛЯ

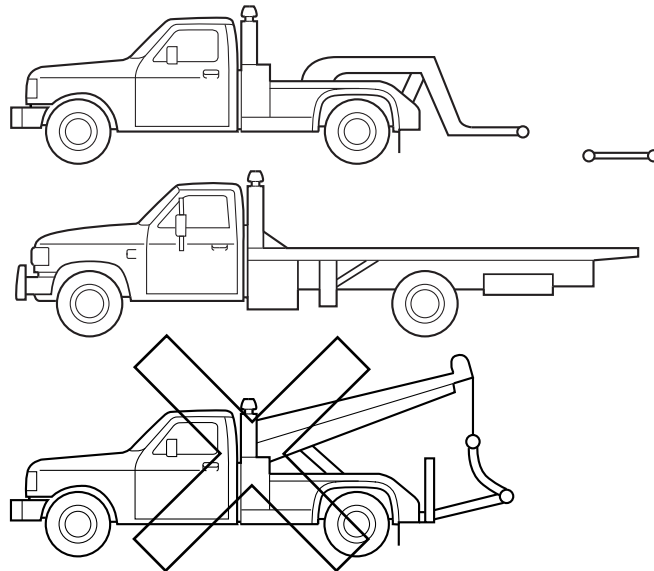

Если вам требуется буксировать автомобиль, обратитесь за помощью к профессиональной службе эвакуации или, если вы являетесь членом программы технической помощи на дороге, — к вашей обслуживающей организации технической помощи на дороге.

Мы рекомендуем использовать для буксировки вашего автомобиля подъемник для колес и подкатные тележки или грузовую платформу. Не буксируйте автомобиль посредством троса. Компания Ford Motor не одобряет буксировку с использованием троса. Может возникнуть повреждение автомобиля при неправильной буксировке или вследствие других обстоятельств.

Компания Ford Motor обеспечивает всех авторизованных операторов грузовых эвакуаторов инструкцией по буксировке. Укажите вашему оператору эвакуатора на данное руководство, чтобы были выполнены необходимые действия по правильному креплению и буксировке прицепа.

При буксировке полноприводных автомобилей требуется, чтобы все колеса автомобиля опирались на специальные подъемники для колес и подкатные тележки, или чтобы автомобиль располагался на грузовой платформе. Это предотвращает повреждение коробки передач, системы привода на все колеса и в целом автомобиля.

**БУКСИРОВКА АВТОМОБИЛЯ НА ЧЕТЫРЕХ КОЛЕСАХ****Аварийная буксировка**

Если ваш автомобиль находится в нерабочем состоянии (нет доступа для подкатных тележек, для прицепа эвакуатора или транспортного средства с грузовой платформой), он может быть буксирован обычным образом (все колеса на земле, независимо от конкретной модификации силового агрегата и трансмиссии) при следующих условиях:

- Ваш автомобиль обращен передней стороной вперед для буксировки в режиме движения вперед.
- Установите рычаг переключения передач в положение **N**. Если вам не удастся переключить коробку передач в положение **N**, обратитесь к разделу *Автоматическая коробка передач* в главе *Коробка передач*.
- Максимальная скорость автомобиля — 35 миль/ч (56 км/ч).
- Максимальное расстояние буксировки — 50 миль (80 км).

**Рекреационная буксировка**

**Примечание.** Включите систему климат-контроля в режим рециркуляции воздуха, чтобы предотвратить попадание отработавших газов в салон автомобиля. См. главу *Климат-контроль*.

Соблюдайте эти указания, если у вас возникла необходимость рекреационной буксировки, такой как буксировка автомобиля для путешествий (например, за жилым автофургоном или грузовиком). Эти указания разработаны с целью предотвращения повреждения автомобиля после его присоединения к жилому автофургону или буксировочной тележке.

Полноприводные автомобили можно буксировать, когда все четыре колеса находятся на земле или над землей с помощью прицепа для перевозки автомобилей. Ни в коем случае не допускайте буксировки полноприводного автомобиля с поднятыми над землей передними колесами (с помощью буксировочной тележки), если задние колеса соприкасаются с землей, т.к. это приведет к повреждению системы привода на все колеса. Если вы используете прицеп для перевозки автомобилей, соблюдайте инструкции, предоставленные поставщиком оборудования. При буксировке, когда все четыре колеса касаются земли, выполните следующие указания.

При буксировке, когда все четыре колеса касаются земли:

- выполняйте буксировку только в режиме движения вперед.
- Выключите стояночный тормоз.
- Установите рычаг переключения передач в положение **N**.
- Установите зажигание в положение электропитания вспомогательного оборудования. См. главу *Запуск и остановка двигателя*.
- Не превышайте скорость 65 миль/ч (105 км/ч).
- В начале каждого дня необходимо запускать двигатель, который должен работать в течение пяти минут. Затем процедуру следует повторять каждые шесть часов. Во время работы двигателя, поместив ногу на педаль тормоза, передвиньте рычаг переключения передач в положение **D**, а затем в положение **R**, прежде чем снова передвинуть в положение **N**.



## 322 **Советы по управлению автомобилем**

---

### **ОБКАТКА**

Новые шины необходимо обкатать, проехав расстояние примерно 300 миль (480 км). В течение этого времени ходовые качества автомобиля могут измениться. Старайтесь не двигаться на очень высокой скорости на протяжении первых 1000 миль (1600 км) пробега. Чаще переключайте передачи, раньше переключайтесь на повышенную передачу. Не давайте двигателю долго работать на повышенных оборотах. Не выполняйте буксировку в течение первых 1000 миль (1600 км) пробега.

### **ЭКОНОМИЧНЫЙ СТИЛЬ ВОЖДЕНИЯ**

Расход топлива зависит от нескольких вещей, таких, как стиль вождения, условия, при которых вы едете, и то, как вы обслуживаете ваш автомобиль.

Существует несколько факторов, которые следует всегда учитывать для снижения расхода топлива:

- Плавно ускоряйте и замедляйте движение в умеренном режиме.
- Двигайтесь на постоянной скорости без остановок.
- Старайтесь заранее предвидеть остановки: замедлив автомобиль, можно избежать необходимости останавливать его.
- Старайтесь совмещать свои дела и свести к минимуму движение с частыми остановками.
- Закрывайте окна при движении на высокой скорости.
- Двигайтесь на умеренных скоростях (во время движения на скорости 55 миль/ч (88 км/ч) расход топлива на 15 % ниже, чем на скорости 65 миль/ч (105 км/ч)).
- Поддерживайте давление в шинах на надлежащем уровне и используйте только шины рекомендованного размера.
- Используйте рекомендуемое моторное масло.
- Регулярно производите все плановые процедуры технического обслуживания.

Существует еще ряд действий, которые полезно избегать, так как они повышают расход топлива.

- Внезапное или резкое ускорение.
- Повышение числа оборотов двигателя перед его выключением.
- Работа двигателя на холостом ходу дольше одной минуты.
- Прогрев автомобиля холодным утром.

- Использование системы кондиционирования воздуха или обогревателя ветрового стекла.
- Использование системы управления скоростью на холмистой местности.
- Опираие ногой на педаль тормоза во время движения.
- Движение при большой загрузке автомобиля или буксировке прицепа.
- Перевозка лишних грузов может привести к повышению расхода топлива (около 1 мили/галлон [0,4 км/л] теряется на каждые 400 фунтов [180 кг] перевозимого груза).
- Оснащение автомобиля некоторыми дополнительными приспособлениями (например, экранами против насекомых, защитными брусками на крыше/проблесковыми маяками, подножками, багажниками для лыж/багажа).
- Движение при нарушенных углах установки колес.

### ПРЕОДОЛЕНИЕ ВОДНОЙ ПРЕГРАДЫ

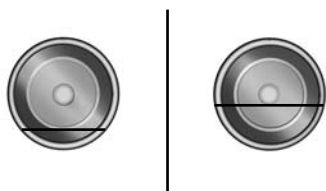

Если без преодоления глубоких водных преград или водоемов нельзя обойтись, двигайтесь очень медленно. Запрещено двигаться сквозь водные преграды, если высота уровня воды превышает уровень нижней части колесных дисков (у легковых автомобилей) или нижней части ступицы (у грузовых автомобилей).

При преодолении водных препятствий тяга колес и возможность торможения могут быть ограничены. Кроме этого, вода может попасть в воздухозаборник двигателя и серьезно повредить двигатель, или же двигатель может заглохнуть.

**Примечание.** Движение через воду, когда вентиляционный трубопровод коробки передач погружен в воду, может стать причиной попадания воды в коробку передач и ее внутреннего повреждения.

**Примечание.** Проехав через воду, обязательно просушите тормоза, медленно двигаясь на автомобиле и слегка надавливая при этом на педаль тормоза. Влажные тормоза работают не так эффективно, как сухие.

**НАПОЛЬНЫЕ КОВРИКИ**



**!** **ПРЕДОСТЕРЕЖЕНИЕ:** Обязательно используйте напольные коврики, сконструированные в соответствии с размерами пространства для ног вашего автомобиля. Используйте только такие напольные коврики, которые не препятствуют перемещению педалей. Используйте только коврики с надежным креплением, которые не соскальзывают с креплений, не препятствуют перемещению педалей или иным образом не ухудшают показатели безопасности вашего автомобиля.

- Если имеются препятствия для перемещения педалей, это может вызвать потерю управляемости автомобиля и повысить риск получения серьезных травм для водителя и пассажиров.
- Всегда следите за тем, чтобы напольные коврики были правильно прикреплены к креплениям на ковровом покрытии, которое поставляется вместе с вашим автомобилем. Напольные коврики должны быть прикреплены к обоим креплениям, чтобы коврики не соскальзывали с предусмотренных мест.
- Запрещается установка напольных ковриков или любых других покрытий в пространство для ног автомобиля, если невозможно обеспечить их надежное крепление, предотвращающее их перемещение и возникновение препятствий для перемещения педалей и управления автомобилем.



**ПРЕДОСТЕРЕЖЕНИЕ** *(Продолжение)*

- Запрещается установка напольных ковриков или любых других покрытий поверх уже установленных напольных ковриков. Напольные коврики должны обязательно находиться непосредственно на ковровом покрытии автомобиля, но не на других ковриках или ином покрытии. Дополнительные напольные коврики или иные покрытия уменьшают рабочий ход педали и создают препятствие для ее перемещения.
- Регулярно проверяйте крепление напольных ковриков. Обеспечьте правильность установки и надежность крепления напольных ковриков после снятия их для чистки или замены.
- Не допускайте попадания каких-либо предметов в пространство для ног водителя во время движения автомобиля. Свободно перемещающиеся предметы могут попасть под педали и вызвать потерю управляемости автомобиля.
- Несоблюдение инструкций по установке и креплению напольных ковриков может создать препятствие для перемещения педалей и потерю управляемости автомобиля.
- Чтобы установить напольные коврики, ориентируйте их так, чтобы проушины оказались над креплениями, и надавите на них для фиксации.
- Чтобы снять напольный коврик, выполните процедуру установки в обратном порядке.

**АВАРИЙНАЯ СВЕТОВАЯ СИГНАЛИЗАЦИЯ**

Выключатель аварийной сигнализации расположен на панели приборов рядом с радиоприемником. Если ваш автомобиль неисправен и создает условия для возникновения ДТП, необходимо включить аварийную сигнализацию.

- Нажмите на выключатель, и все передние и задние указатели поворотов начнут мигать.
- Нажмите кнопку еще раз, чтобы выключить аварийную сигнализацию.

**Примечание.** При слишком продолжительном использовании аварийной сигнализации может произойти разрядка аккумуляторной батареи.

**Автомобили, оборудованные системой MyTouch**

- Нажмите и удерживайте выключатель, и все передние и задние указатели поворотов начнут мигать.
- Нажмите и удержите кнопку повторно, чтобы выключить аварийную сигнализацию.

**Примечание.** При слишком продолжительном использовании аварийной сигнализации может произойти разрядка аккумуляторной батареи.

**Отключение топливного насоса**

**ПРЕДОСТЕРЕЖЕНИЕ:** Невыполнение проверки состояния и устранения возможных утечек топлива после столкновения может повысить риск возникновения пожара и тяжелых травм. Ford Motor Company рекомендует проверять у авторизованного дилера топливную систему после любого столкновения.

На случай среднего/сильного столкновения автомобиль оснащен функцией отключения топливного насоса, которая прекращает подачу топлива в двигатель. Не каждое столкновение будет сопровождаться срабатыванием данной функции.

Если из-за срабатывания этой функции при столкновении подача топлива в двигатель вашего автомобиля прекратилась, вы можете повторно запустить автомобиль следующим образом:

1. Выключите зажигание.
2. Включите зажигание.
3. Повторите шаги 1 и 2, чтобы повторно включить топливный насос.

Иногда повторный запуск автомобиля происходит не с первой попытки, и попытку следует повторить.

**ЗАПУСК ДВИГАТЕЛЯ ОТ ВНЕШНЕГО ИСТОЧНИКА ЭЛЕКТРОПИТАНИЯ**

 **ПРЕДОСТЕРЕЖЕНИЕ:** Газы, выделяемые аккумуляторной батареей, могут взорваться от попадания искры, огня или горячей сигареты. Взрыв может привести к травмам или повреждению автомобиля.

 **ПРЕДОСТЕРЕЖЕНИЕ:** Аккумуляторные батареи содержат серную кислоту, при контакте с которой может произойти ожог кожи, слизистой глаз и прожигание одежды.

Не пытайтесь произвести запуск автомобиля с автоматической коробкой передач посредством толкания. Автоматическая коробка передач не рассчитана на запуск «с толчка». Попытка запустить автомобиль с автоматической коробкой передач таким образом может привести к повреждению коробки передач.

Если аккумуляторная батарея отключена или установлена новая батарея, автоматическая коробка передач должна быть повторно обучена алгоритму переключения передач. В результате, переключение передач может быть жестким и/или мягким. Это нормальное явление, которое не влияет на функциональность или срок службы коробки передач. Через некоторое время процесс адаптивного программирования полностью обновит алгоритм работы коробки передач.

**Подготовка автомобиля**

**Примечание.** Используйте только напряжение 12-вольт для запуска вашего автомобиля.

**Примечание.** Не отключайте батарею неисправного автомобиля, так как это может привести к повреждению электросистемы автомобиля.

1. Припаркуйте автомобиль, аккумуляторную батарею которого необходимо использовать, недалеко от капота неисправного автомобиля, убедившись, что автомобили не соприкасаются. Включите на обоих автомобилях стояночный тормоз и не приближайтесь к вентилятору охлаждения двигателя и другим движущимся частям.

2. Проверьте все клеммы аккумуляторной батареи. Снимите крышку с положительной клеммы (при наличии) и очистите клеммы, прежде чем подключать провода батареи. Убедитесь, что вентиляционные крышки отверстий плотно закрыты и находятся на одном уровне.

3. Включите вентилятор отопителя на обоих автомобилях для защиты от любых перепадов напряжения. Отключите все остальные дополнительные устройства.

### Подсоединение кабелей для подачи питания от внешнего источника

**!** **ПРЕДОСТЕРЕЖЕНИЕ:** Не подключайте конец второго кабеля к отрицательной (-) клемме разряженной аккумуляторной батареи. Возникновение искры может вызвать взрыв газов, окружающих батарею.

**Примечание.** Не подключайте отрицательный (-) провод к топливопроводам, крышкам клапанов двигателя, впускному коллектору или электрокомпонентам, таким как точки заземления.

**Примечание.** На рисунке автомобиль снизу - это автомобиль со вспомогательной (пусковой) аккумуляторной батареей.

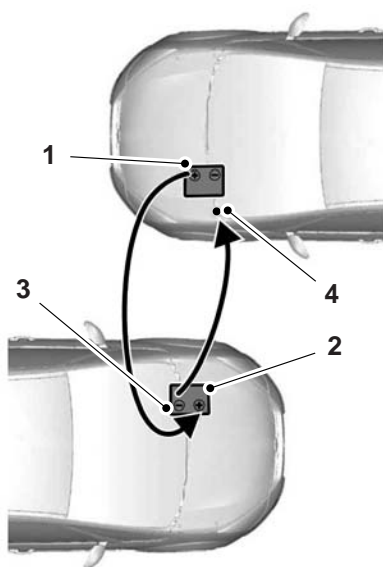

1. Подключите положительный (+) провод к положительной (+) клемме разряженной батареи.
2. Другой конец положительного (+) провода подключите к положительной (+) клемме вспомогательной батареи.
3. Подключите отрицательный (-) провод к отрицательной (-) клемме вспомогательной батареи.
4. И, наконец, подключите отрицательный (-) провод к открытой металлической части заглухшего двигателя, на достаточном расстоянии от аккумуляторной батареи и карбюратора/системы впрыска топлива.

Убедитесь, что провода не соприкасаются с лопастями вентилятора, ремнями, движущимися частями обоих двигателей или любыми элементами системы подачи топлива.

### Запуск от внешнего источника

1. Запустите двигатель автомобиля с пусковой батареей и плавно увеличивайте его обороты.
2. Запустите двигатель неисправного автомобиля.
3. Как только произошел запуск неисправного автомобиля, поддерживайте работу обоих двигателей еще в течение трех минут, прежде чем отсоединить кабели для запуска от внешнего источника.

### Снятие кабелей для подачи питания от внешнего источника

**Примечание.** На рисунке автомобиль снизу - это автомобиль со вспомогательной (пусковой) аккумуляторной батареей.

Отключите кабели в обратном порядке.

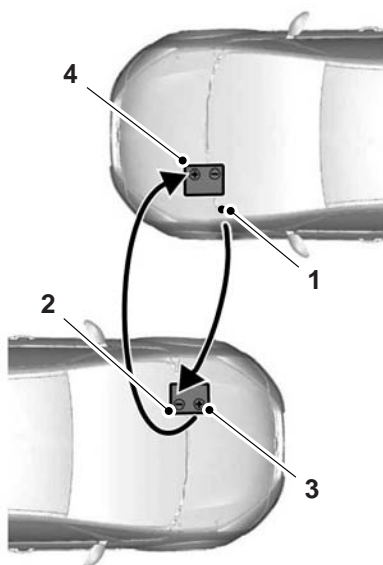

1. Отключите провод от металлической части двигателя.
2. Отключите провод от отрицательной (-) клеммы пусковой батареи.
3. Отключите провод от положительной (+) клеммы пусковой батареи.
4. Отключите провод от положительной (+) клеммы батареи неисправного автомобиля.

После запуска неисправного автомобиля и отключения проводов двигатель должен в течение нескольких минут работать на холостом ходу, чтобы компьютер двигателя заново изучил параметры работы на холостом ходу.



## ЗАМЕНА ПРЕДОХРАНИТЕЛЯ

## Предохранители



**ПРЕДОСТЕРЕЖЕНИЕ:** Всегда заменяйте предохранители на новые, рассчитанные на указанный номинальный ток.

Использование предохранителя, номинальный ток которого выше, может привести к серьезному повреждению проводки и стать причиной возгорания.

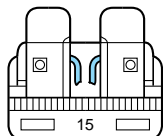

Если электрические компоненты вашего автомобиля не работают, возможно, перегорел предохранитель. Если предохранитель перегорел, то проволоочка внутри него

разорвана. Прежде чем производить замену электрических компонентов, проверьте соответствующие предохранители.

## Стандартный номинальный ток предохранителей и цвет

ЦВЕТ					
Номинальный ток	Мини-предохранители	Стандартные предохранители	Макси-предохранители	Патроны макси-предохранителей	Патрон предохранителя
2 А	Серый	Серый	—	—	—
3 А	Фиолетовый	Фиолетовый	—	—	—
4 А	Розовый	Розовый	—	—	—
5 А	Желто-коричневый	Желто-коричневый	—	—	—
7,5 А	Коричневый	Коричневый	—	—	—
10 А	Красный	Красный	—	—	—
15 А	Синий	Синий	—	—	—
20 А	Желтый	Желтый	Желтый	Синий	Синий

ЦВЕТ					
Номинальный ток	Мини-предохранители	Стандартные предохранители	Макси-предохранители	Патроны макси-предохранителей	Патрон предохранителя
25 А	Естественный	Естественный	—	Естественный	Естественный
30 А	Зеленый	Зеленый	Зеленый	Розовый	Розовый
40 А	—	—	Оранжевый	Зеленый	Зеленый
50 А	—	—	Красный	Красный	Красный
60 А	—	—	Синий	Желтый	Желтый
70 А	—	—	Желто-коричневый	—	Коричневый
80 А	—	—	Естественный	Черный	Черный

**ТАБЛИЦА ТЕХНИЧЕСКИХ ХАРАКТЕРИСТИК ПРЕДОХРАНИТЕЛЕЙ**

**Электрораспределительная коробка**

 **ПРЕДОСТЕРЕЖЕНИЕ:** Всегда отсоединяйте аккумуляторную батарею перед обслуживанием предохранителей сильного тока.

 **ПРЕДОСТЕРЕЖЕНИЕ:** Чтобы уменьшить вероятность поражения электрическим током, всегда возвращайте на место крышку электрораспределительной коробки перед повторным присоединением аккумуляторной батареи или повторным заполнением бачков для жидкости.

Данная электрораспределительная коробка расположена в моторном отсеке. Она содержит высоковольтные предохранители, которые защищают основные электрические системы вашего автомобиля от перегрузок.

В случае отключения и подключения аккумуляторной батареи см. раздел *Замена аккумуляторной батареи* в главе *Техническое обслуживание*.

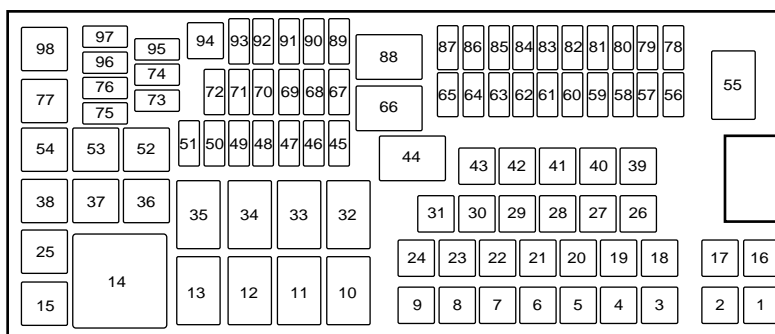

Маркировка высокотокковых предохранителей:

Номер предохранителя/реле	Номинальный ток предохранителя	Предохраняемые цепи
1	—	Не используется
2	—	Не используется
3	30 А**	Модуль управления системой торможения прицепа
4	30 А**	Стеклоочистители, омыватель ветрового стекла
5	50 А**	Насос антиблокировочной системы тормозов (ABS)
6	—	Не используется
7	30 А**	Задняя поднимающаяся дверь с электроприводом
8	20 А**	Прозрачный люк
9	20 А**	Гнездо питания 2 (задняя консоль)

Номер предохранителя/реле	Номинальный ток предохранителя	Предохраняемые цепи
10	—	Реле разблокировки заднего сиденья третьего ряда
11	—	Реле обогревателя заднего стекла
12	—	Реле заряда аккумуляторной батареи буксируемого прицепа
13	—	Реле стартера
14	—	Реле режима высокой скорости вентилятора 2 охлаждения двигателя
15	—	Реле топливного насоса
16	—	Не используется
17	40 А**	Гнездо питания переменного тока 110 В
18	40 А**	Электродвигатель переднего вентилятора обдува
19	30 А**	Стартер
20	20 А**	Гнездо питания 1/прикуриватель
21	20 А**	Гнездо питания 3 (багажное отделение)
22	30 А**	Модуль сидений третьего ряда
23	30 А**	Сиденье водителя с электроприводом, модуль памяти
24	30 А**	Реле заряда аккумуляторной батареи буксируемого прицепа (ТТ)
25	—	Не используется
26	40 А**	Обогреватель заднего стекла, обогреваемые зеркала

Номер предохранителя/реле	Номинальный ток предохранителя	Предохраняемые цепи
27	20 А**	Цепь питания (консоль)
28	30 А**	Климат-контроль сидений
29	40 А**	Цепь электропитания режима высокой скорости вентилятора 1 охлаждения двигателя, первичный предохранитель режима низкой скорости вентилятора 1 и 2 охлаждения двигателя
30	40 А**	Предохранитель цепи режима высокой скорости вентилятора 2 охлаждения двигателя
31	25 А**	Вторичный предохранитель цепи режима низкой скорости вентилятора 1 и 2 охлаждения двигателя
32	—	Реле электродвигателя дополнительного вентилятора обдува
33	—	Реле 2 режима низкой скорости вентилятора 1 и 2 охлаждения двигателя
34	—	Реле электродвигателя вентилятора обдува
35	—	Реле режима высокой скорости вентилятора 1 охлаждения двигателя, реле 1 режима низкой скорости вентилятора 1 и 2 охлаждения двигателя
36	—	Не используется
37	—	Реле правого указателя поворота/стоп-сигнала прицепа

## Предохранители

335

Номер предохранителя/ реле	Номинальный ток предохранителя	Предохраняемые цепи
38	—	Реле фонаря заднего хода прицепа
39	40 А**	Электродвигатель дополнительного вентилятора обдува
40	—	Не используется
41	—	Не используется
42	30 А**	Сиденье пассажира
43	40 А**	Клапаны ABS
44	—	Реле омывателя заднего стекла
45	5 А*	Датчик дождя
46	—	Не используется
47	—	Не используется
48	—	Не используется
49	—	Не используется
50	15 А*	Обогреваемые зеркала
51	—	Не используется
52	—	Не используется
53	—	Реле левого указателя поворота/стоп-сигнала прицепа
54	—	Не используется
55	—	Реле стеклоочистителя
56	15 А*	Модуль управления коробкой передач
57	20 А*	Левая фара с газоразрядной лампой высокой интенсивности
58	10 А*	Датчик генератора
59	10 А*	Переключатель вкл/выкл тормоза (ВОО)
60	10 А*	Дублирующие фонари прицепа

Номер предохранителя/реле	Номинальный ток предохранителя	Предохраняемые цепи
61	20 А*	Разблокировка сиденья второго ряда
62	10 А*	Муфта кондиционера
63	15 А*	Лампы указателей поворота/стоп-сигналов прицепа (ТТ)
64	15 А*	Задние стеклоочистители
65	30 А*	Топливный насос
66	—	Реле модуля управления силовым агрегатом (PCM)
67	20 А*	Питание автомобиля (VPWR) 2 (элементы силового агрегата, влияющие на токсичность отработавших газов)
68	20 А*	VPWR 4 (катушки зажигания)
69	20 А*	VPWR 1 (PCM)
70	10 А*	VPWR 3 (катушка), модуль системы привода на все колеса, переменное регулирование компрессора системы кондиционирования (A/C)
71	—	Не используется
72	—	Не используется
73	—	Не используется
74	—	Не используется
75	—	Не используется
76	—	Не используется
77	—	Реле габаритных фонарей прицепа
78	20 А*	Правая фара с газоразрядными лампами

Номер предохранителя/реле	Номинальный ток предохранителя	Предохраняемые цепи
79	5 А*	Система адаптивного круиз-контроля (АСС)
80	—	Не используется
81	—	Не используется
82	15 А*	Омыватель заднего стекла
83	—	Не используется
84	20 А*	Габаритные фонари прицепа
85	—	Не используется
86	7,5 А*	Постоянное питание РСМ, реле РСМ, электромагнитный клапан вентиляции адсорбера
87	5 А*	Обмотка пускового реле
88	—	Пусковое реле
89	5 А*	Катушка реле переднего вентилятора обдува, модуль электрического усилителя рулевого управления (EPAS)
90	10 А*	РСМ, ТСМ, ЕСМ (двигатель 2.0L)
91	10 А*	РЕЖИМ «ЭЛЕКТРОПИТАНИЕ ВСПОМОГАТЕЛЬНОГО ОБОРУДОВАНИЯ»
92	10 А*	Модуль ABS, заводское удаление и заправка
93	5 А*	Двигатель заднего вентилятора обдува, обогреватель заднего стекла, реле заряда батареи буксируемого прицепа (ТТ)
94	30 А**	Работа/пуск панели предохранителей пассажирского салона



Номер предохранителя/реле	Номинальный ток предохранителя	Предохраняемые цепи
95	—	Не используется
96	—	Не используется
97	—	Не используется
98	—	Реле муфты компрессора кондиционера.

\*Мини-предохранители \*\*Трубчатые предохранители

#### Панель предохранителей в салоне

Панель предохранителей расположена слева под рулевым колесом рядом с педалью тормоза. Снимите крышку панели, чтобы получить доступ к предохранителям.

Для того чтобы извлечь предохранитель, используйте специальные щипцы, прикрепленные к крышке панели предохранителей.

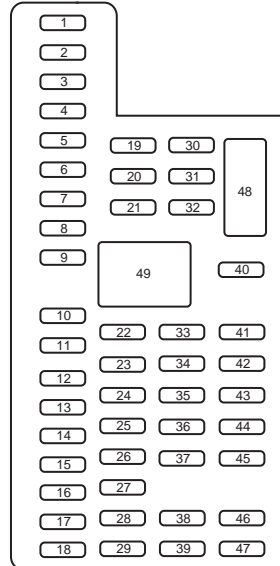

Маркировка предохранителей:

Номер предохранителя/реле	Номинальный ток предохранителя	Предохраняемые цепи
1	30 А	Стеклоподъемник переднего окна со стороны водителя с функцией "одно нажатие"
2	15 А	Не используется (запасной)
3	30 А	Стеклоподъемник переднего окна со стороны пассажира с функцией "одно нажатие"
4	10 А	Фонари внутреннего освещения, включаемые по запросу (потолочная консоль, второй ряд, багажное отделение), лампа перчаточного ящика, подсветка складывания сидений второго и третьего ряда, подсветка противосолнечных козырьков
5	20 А	Усилитель
6	5 А	Не используется (запасной)
7	7,5 А	Питание логического модуля запоминания положения сиденья
8	10 А	Не используется (запасной)
9	10 А	4-дюймовый дисплей радио (SYNC), логический модуль подъемной задней двери с электроприводом, электронная панель отделки
10	10 А	Реле режима работы/режима электропитания вспомогательного оборудования (стеклоочистители, стеклоомыватель заднего стекла), датчик дождя

Номер предохранителя/реле	Номинальный ток предохранителя	Предохраняемые цепи
11	10 А	Приборная панель, проецируемый дисплей на ветровом стекле
12	15 А	Лампы освещения подножек (потолочная консоль, второй ряд, багажное отделение), лампы подсветки нижней стороны, светодиод отсека на консоли, фоновая подсветка
13	15 А	Лампы правого указателя поворота, лампы правых указателей поворота/стоп-сигналов прицепа (ТТ)
14	15 А	Лампы левого указателя поворота, лампы левых указателей поворота/стоп-сигналов прицепа (ТТ)
15	15 А	Фонари заднего хода, стоп-сигналы, дополнительный стоп-сигнал
16	10 А	Фары ближнего света (правые)
17	10 А	Фары ближнего света (левые)

## Предохранители

341

Номер предохранителя/реле	Номинальный ток предохранителя	Предохраняемые цепи
18	10 А	Подсветка клавиатуры, система блокировки выбора передач при отпущенной педали тормоза (BSI), индикатор работы кнопки запуска, пассивная противоугонная система (PATS), запуск модуля управления трансмиссией (PCM), подача питания для перемещения заднего сиденья по высоте
19	20 А	Питание запоминающего устройства сиденья
20	20 А	Замки
21	10 А	Интеллектуальный доступ (IA), Клавиатура
22	20 А	Реле звукового сигнала
23	15 А	Модуль управления рулевым колесом, интеллектуальный доступ (IA), переключатель фар
24	15 А	Разъем передачи данных, модуль управления рулевым колесом
25	15 А	Снятие блокировки двери багажного отделения
26	5 А	Радиочастотный модуль
27	20 А	Модуль интеллектуального доступа
28	15 А	Замок зажигания, запуск кнопкой
29	20 А	Радио, модуль глобальной системы позиционирования (GPS)
30	15 А	Передние габаритные фонари
31	5 А	Контроллер тормозной системы прицепа

Номер предохранителя/ реле	Номинальный ток предохранителя	Предохраняемые цепи
32	15 А	Гнездо питания переменного тока 110 В, складывающееся зеркало с электроприводом, зеркала с электроприводом, стеклоподъемник передних окон с функцией «одно нажатие», подсветка замков дверей, подсветка переключателя памяти
33	10 А	Датчик системы распознавания присутствия водителя и пассажира
34	10 А	Монитор «мертвых зон», камера заднего вида, система контроля пространства позади автомобиля
35	5 А	Проецируемый дисплей на ветровом стекле, датчик влажности системы климат-контроля, система подстройки под рельеф местности, переключатель системы помощи при спуске с горы, датчик переключателя фар
36	10 А	Обогрев рулевого колеса
37	10 А	Модуль управления удерживающей системой подушек и ремней безопасности
38	10 А	Зеркало заднего вида с автоматическим затемнением, электролюк
39	15 А	Шторки фонарей дальнего света

## Предохранители

343

Номер предохранителя/реле	Номинальный ток предохранителя	Предохраняемые цепи
40	10 А	Задние габаритные фонари, фонари освещения номерного знака, габаритные фонари прицепа
41	7,5 А	Отмена повышающей передачи, режим буксировки/перевозки грузов
42	5 А	Не используется (запасной)
43	10 А	Не используется (запасной)
44	10 А	Не используется (запасной)
45	5 А	Не используется (запасной)
46	10 А	Модуль климат-контроля
47	15 А	Противотуманные фары, питание указателей поворота в правом и левом зеркалах
48	30 А Прерыватель цепи	Электростеклоподъемники задних окон, электростеклоподъемник пассажирского окна, опускание одним нажатием (только со стороны водителя), выключатель стеклоподъемника двери водителя
49	Реле задержки выключения электропитания вспомогательного оборудования	Блок управления системами кузова

**ОБЩИЕ СВЕДЕНИЯ**

Для поддержания хорошего технического состояния и во избежание обесценивания автомобиля необходимо регулярно проводить техническое обслуживание. К вашим услугам широкая сеть официальных дилерских центров обслуживания и ремонта Ford. Мы уверены, что прошедшие специальную подготовку технические специалисты центров смогут наилучшим образом отремонтировать ваш автомобиль. Они могут пользоваться множеством специальных инструментов, созданных специально для обслуживания вашего автомобиля.

Для составления графика обслуживания воспользуйтесь *Информацией о плановом техническом обслуживании*

Для приобретения запасных частей и проведения обслуживания обращайтесь к официальному дилеру. Просмотрите информацию о гарантийном обслуживании, чтобы знать, какие услуги и компоненты покрываются гарантией.

Используйте только рекомендованное топливо, смазки, жидкости и запасные части, отвечающие требованиям технических условий. Компоненты Motorcraft<sup>®</sup> разработаны и изготовлены для обеспечения наилучшей производительности в вашем автомобиле.

**МЕРЫ ПРЕДОСТОРОЖНОСТИ ПРИ ПРОВЕДЕНИИ ОБСЛУЖИВАНИЯ АВТОМОБИЛЯ**

- Не выполняйте работы на горячем двигателе.
- Не допускайте попадания посторонних предметов в движущиеся части.
- Не выполняйте работы на автомобиле с работающим двигателем, находясь в замкнутом пространстве, если вы не уверены в том, что оно достаточно хорошо проветривается.
- Не подносите открытое пламя и горячие материалы (например, сигареты) к аккумуляторной батарее и всем элементам, связанным с топливной системой.

**Проведение работ с неработающим двигателем**

1. Установите рычаг выбора передач в **P** (парковочная передача).
2. Заглушите двигатель и извлеките ключ из замка зажигания (при наличии).
3. Заблокируйте колеса.

**Проведение работ с работающим двигателем**

 **ПРЕДОСТЕРЕЖЕНИЕ:** Для снижения опасности повреждения автомобиля и/или получения ожогов не запускайте двигатель, если отсутствует воздушный фильтр, а также не извлекайте воздушный фильтр, если двигатель работает.

1. Включите стояночный тормоз и переключите рычаг передач в положение **P**.
2. Заблокируйте колеса.



1. Потяните ручку отпирания капота, расположенную в салоне под нижним левым углом панели приборов.

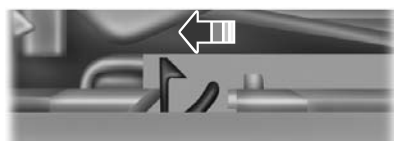

2. Подойдите к передней части автомобиля и откройте предохранительную защелку, расположенную под передней частью капота по центру.

3. Поднимите капот.

**Примечание.** Убедитесь, что капот надежно закрыт.



## КОМПОНЕНТЫ МОТОРНОГО ОТСЕКА

## Двигатель 3.5L V6

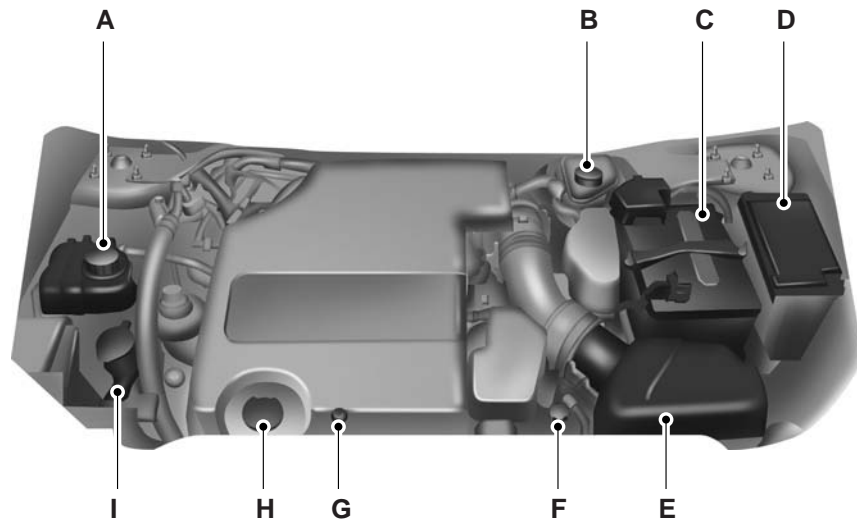

- A. Расширительный бачок охлаждающей жидкости
- B. Бачок тормозной жидкости
- C. Аккумуляторная батарея
- D. Электрораспределительная коробка
- E. Воздушный фильтр в сборе
- F. Измерительный щуп уровня рабочей жидкости трансмиссии (не виден на рис.)
- G. Масляный щуп двигателя
- H. Крышка маслозаливной горловины
- I. Бачок омывателя ветрового стекла

## Двигатель 3.5L V6 EcoBoost®

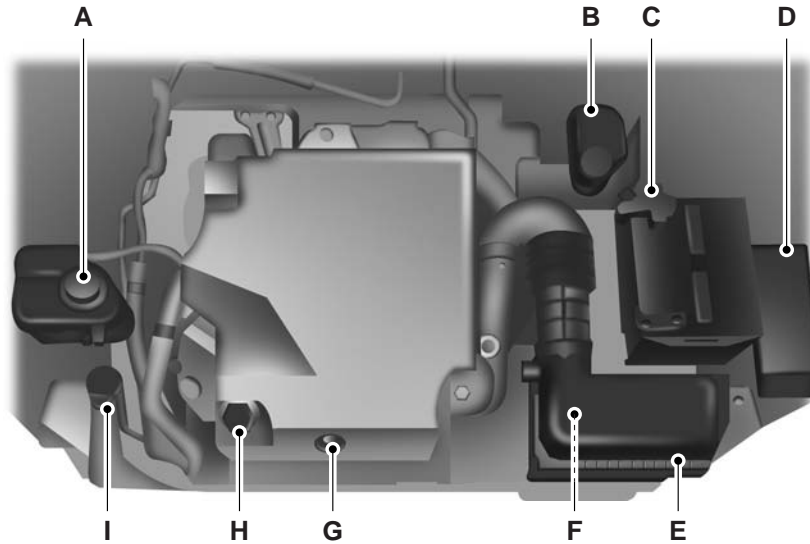

- A. Расширительный бачок охлаждающей жидкости
- B. Бачок тормозной жидкости
- C. Аккумуляторная батарея
- D. Электрораспределительная коробка
- E. Воздушный фильтр в сборе
- F. Измерительный щуп уровня трансмиссионной жидкости для автоматической коробки передач (не виден на рис.)
- G. Масляный щуп двигателя
- H. Крышка маслозаливной горловины
- I. Бачок омывателя ветрового стекла

**Нижняя защита двигателя**

Некоторые автомобили могут быть оснащены нижней защитой, расположенной под двигателем. Данная защита должна быть снята для проведения обслуживания, в том числе замены масла и фильтров. Она крепится четырьмя быстросъемными фиксаторами.

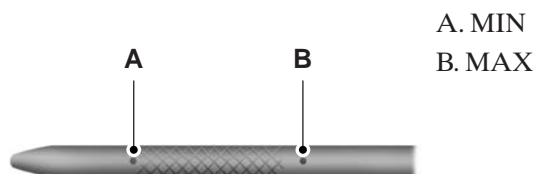
**МАСЛЯНЫЙ ЩУП ДВИГАТЕЛЯ****ПРОВЕРКА УРОВНЯ МАСЛА В ДВИГАТЕЛЕ**

**Примечание.** Проверяйте уровень перед тем, как запустить двигатель.

**Примечание.** Проверьте, чтобы уровень находился между отметками MIN и MAX.

1. Перед проверкой убедитесь, что автомобиль находится на ровной поверхности.
2. Выключите двигатель и подождите 10 минут, пока масло не стечет в поддон картера.
3. Извлеките масляный щуп и вытрите его чистой безворсовой ветошью. Чтобы проверить уровень масла, установите щуп и извлеките его снова.

Если уровень находится на отметке MIN, немедленно долейте масло.

**Доливка моторного масла**

**Примечание.** Не снимайте крышку заливной горловины с работающего двигателя.

**Примечание.** Не доливайте масло выше отметки MAX. Уровень масла выше отметки MAX может вызвать повреждение двигателя.



Используйте только масло, сертифицированное Американским институтом нефти (API) для бензиновых двигателей. Моторное масло с таким торговым знаком соответствует действующим стандартам защиты двигателя и систем снижения уровня токсичности отработавших газов, составленным Международным комитетом по стандартизации и апробированию масел (ILSAC), в который входят производители автомобилей США и Японии.

1. Снимите крышку заливной горловины.
2. Долейте моторное масло, соответствующее техническим условиям Ford. Для получения дополнительной информации см. *Заправочные объемы и технические характеристики*.
3. Установите крышку горловины. Поворачивайте ее, пока не почувствуете сильное сопротивление.

**ПРОВЕРКА УРОВНЯ ОХЛАЖДАЮЩЕЙ ЖИДКОСТИ ДВИГАТЕЛЯ****Проверка уровня охлаждающей жидкости двигателя**

Периодичность проверки концентрации и уровня охлаждающей жидкости указана в *Информации о плановом техническом обслуживании*.



**ПРЕДОСТЕРЕЖЕНИЕ:** Избегайте контакта рабочей жидкости с кожей или глазами. При контакте с жидкостью немедленно промойте пораженные участки обильным количеством воды и обратитесь к врачу.



**ПРЕДОСТЕРЕЖЕНИЕ:** Уровень охлаждающей жидкости необходимо поддерживать в пределах ДИАПАЗОНА УРОВНЯ НА ХОЛОДНОМ ДВИГАТЕЛЕ.

Убедитесь, что уровень жидкости в бачке охлаждающей жидкости находится на максимальном уровне НА ХОЛОДНОМ ДВИГАТЕЛЕ или в пределах ДИАПАЗОНА УРОВНЯ НА ХОЛОДНОМ ДВИГАТЕЛЕ.

При нагревании охлаждающая жидкость расширяется. Поэтому уровень может быть несколько выше ДИАПАЗОНА УРОВНЯ НА ХОЛОДНОМ ДВИГАТЕЛЕ.

Если уровень находится ниже ДИАПАЗОНА УРОВНЯ НА ХОЛОДНОМ ДВИГАТЕЛЕ, немедленно долейте охлаждающую жидкость.

Поддерживайте концентрацию охлаждающей жидкости в пределах 48–50 %, что эквивалентно точке замерзания при температуре от -34 С до -37 С (от -30 F до -34 F).

**Примечание.** Для достижения наилучших результатов концентрацию охлаждающей жидкости следует проверять с помощью рефрактометра, например, прибора Rotunda 300-ROB75240, который можно приобрести у дилера. Использование гидрометров или индикаторных полосок для охлаждающей жидкости не рекомендовано компанией Ford для измерения концентрации охлаждающей жидкости.

**Примечание.** Автомобильные жидкости не взаимозаменяемы, не используйте охлаждающую жидкость/антифриз для двигателя или жидкость омывателя ветрового стекла в целях, отличающихся от их изначального предназначения, и в тех системах автомобиля, для обслуживания которых они не предназначены.

#### Доливка охлаждающей жидкости



**ПРЕДОСТЕРЕЖЕНИЕ:** Не доливайте охлаждающую жидкость, когда двигатель горячий. Пар и кипящая жидкость, выходящие из нагретой системы охлаждения, могут вызвать серьезный ожог. Также можно получить ожог, пролив охлаждающую жидкость на горячие части двигателя.



**ПРЕДОСТЕРЕЖЕНИЕ:** Не заливайте в бачок омывателя ветрового стекла охлаждающую жидкость двигателя. Попав на ветровое стекло, охлаждающая жидкость двигателя может ухудшить видимость.



**ПРЕДОСТЕРЕЖЕНИЕ:** Для снижения опасности травм убедитесь, что двигатель остыл, прежде чем отвернуть крышку расширительного бачка с предохранительным клапаном. Система охлаждения находится под давлением; при небольшом ослаблении крышки наружу могут вырваться струи пара и брызги горячей жидкости.



**ПРЕДОСТЕРЕЖЕНИЕ:** Не доливайте охлаждающую жидкость выше отметки MAX.

**Примечание.** Не добавляйте в охлаждающую жидкость дополнительные антиокислительные добавки или присадки. Они могут оказаться вредны, ухудшив антикоррозионные свойства охлаждающей жидкости двигателя. Такие повреждения не покрываются гарантией на ваш автомобиль.

**Примечание.** При работе автомобиля в нормальном режиме охлаждающая жидкость может изменить свой цвет с оранжевого на розовый или светло-красный. Если охлаждающая жидкость двигателя чистая и незагрязненная, это изменение цвета не означает, что свойства охлаждающей жидкости ухудшились и ее необходимо слить, систему охлаждения промыть, а охлаждающую жидкость заменить.

- **НЕ СМЕШИВАЙТЕ** охлаждающую жидкость разного цвета или типа, заливая ее в бачок вашего автомобиля. Убедитесь, что используется охлаждающая жидкость правильного типа. Смешивание охлаждающих жидкостей может привести к повреждению системы охлаждения двигателя. Использование ненадлежащей охлаждающей жидкости может привести к повреждению двигателя и компонентов системы охлаждения, а также привести к аннулированию гарантии.
- В экстренной ситуации, для того чтобы добраться до пункта обслуживания автомобиля, в бачок можно долить большое количество воды без добавления антифриза. В этом случае, необходимо как можно скорее слить жидкость из системы охлаждения, произвести химическую очистку с помощью средства Motorcraft Premium Cooling System Flush, а затем наполнить бачок смесью антифриза. Использование только воды (без антифриза) может привести к повреждению двигателя из-за коррозии, перегрева или замораживания.
- Не добавляйте спирт, метанол, солевой раствор или любые охлаждающие жидкости двигателя, смешанные с антифризом на основе спирта или метанола. Спирт и другие жидкости могут стать причиной повреждения двигателя из-за перегрева или замораживания.
- Не добавляйте в охлаждающую жидкость дополнительные антиокислительные добавки или присадки. Они могут оказаться вредны, ухудшив антикоррозионные свойства охлаждающей жидкости двигателя.

Медленно отверните крышку. После отворачивания крышки остаточное давление в системе будет сброшено.

Долейте готовую охлаждающую жидкость в соответствии с техническими предписаниями компании Ford. Для получения дополнительной информации см. *Заправочные объемы и технические характеристики*.

Каждый раз после добавления охлаждающей жидкости ее уровень в бачке охлаждающей жидкости должен первое время проверяться несколько раз при поездках на автомобиле. При необходимости доливайте жидкость, чтобы обеспечить надлежащий уровень жидкости в бачке.

#### **Использование переработанной охлаждающей жидкости двигателя**

Компания Ford Motor Company NE рекомендует использовать переработанную охлаждающую жидкость двигателя, поскольку на данный момент ни одна технология переработки не получила одобрения Ford.



Утилизацию использованной охлаждающей жидкости двигателя необходимо проводить надлежащим образом. Соблюдайте требования местных нормативных актов при повторном использовании и утилизации автомобильных жидкостей.

#### **Использование автомобиля в суровых погодных условиях**

Если автомобиль используется в крайне холодных условиях:

- Может возникнуть необходимость обратиться к авторизованному дилеру Ford для повышения концентрации охлаждающей жидкости свыше 50 %.
- Концентрация охлаждающей жидкости, равная 60 %, обеспечит защиту от замерзания при низких температурах. При этом повышение концентрации охлаждающей жидкости более 60 % приведет к ухудшению характеристик защиты от перегрева охлаждающей жидкости двигателя и может стать причиной повреждения двигателя.

Если автомобиль используется в крайне жарком климате:

- Может возникнуть необходимость обратиться к авторизованному дилеру Ford для уменьшения концентрации охлаждающей жидкости менее 40 %.

- Концентрация охлаждающей жидкости, равная 40 %, обеспечит защиту от перегрева при повышенных температурах. Концентрация охлаждающей жидкости менее 40 % приведет к ухудшению характеристик защиты от коррозии и замерзания охлаждающей жидкости двигателя и может стать причиной повреждения двигателя.

Для оптимальной защиты системы охлаждения и двигателя в автомобиле, круглогодично используемые в мягком климате, следует заливать предварительно разбавленную охлаждающую жидкость двигателя.

#### Система управления температурой жидкости (при наличии)



**ПРЕДОСТЕРЕЖЕНИЕ:** Для уменьшения риска столкновения или травмы необходимо помнить о том, что скорость автомобиля может снизиться и автомобиль не сможет разогнаться с полной мощностью до тех пор, пока жидкость не остынет.

Конструкция данного автомобиля предполагает использование прицепа. Однако из-за увеличенной нагрузки температура двигателя может повыситься при эксплуатации в тяжелых рабочих условиях, таких как подъем с прицепом по длинному или крутому склону в жарком климате.

В это время можно увидеть, что стрелка указателя температуры охлаждающей жидкости двигателя приближается к отметке H, а на информационном дисплее выводится сообщение «МОЩНОСТЬ УМЕНЬШЕНА ДЛЯ СНИЖЕНИЯ ТЕМПЕРАТУРЫ».

Также можно заметить снижение скорости автомобиля, вызванное уменьшением мощности двигателя. При определенных условиях, связанных с повышенной температурой и высокой нагрузкой, ваш автомобиль может перейти в данный режим работы для регулирования температуры жидкостей двигателя. Степень снижения скорости будет зависеть от нагрузки на автомобиль, прицепа, склона, окружающей температуры и других факторов. При переходе автомобиля в данный режим не обязательно останавливаться. Движение на автомобиле может быть продолжено и при наличии упомянутого информационного сообщения.

Для предотвращения перегрева двигателя в тяжелых рабочих условиях кондиционер может периодически включаться и выключаться. Когда температура охлаждающей жидкости двигателя снизится до значения нормальной рабочей температуры, кондиционер снова включится.



При возникновении одного из следующих условий:

- указатель температуры охлаждающей жидкости двигателя полностью перешел в красную зону (перегрев);
- горит предупреждающая лампа температуры охлаждающей жидкости двигателя;
- горит индикатор предупреждения о приближении срока техобслуживания двигателя.

1. Необходимо как можно скорее остановиться и перевести рычаг переключения передач в положение **P** (парковочная передача).
2. Оставьте двигатель включенным до тех пор, пока указатель температуры охлаждающей жидкости двигателя не выйдет из красной зоны. Если через несколько минут после остановки этого не произошло, выполните остальные действия.
3. Выключите двигатель, дайте ему остыть и проверьте уровень охлаждающей жидкости двигателя.



**ПРЕДОСТЕРЕЖЕНИЕ:** Запрещается снимать крышку бачка охлаждающей жидкости при работающем или горячем двигателе.

4. Если уровень охлаждающей жидкости двигателя находится в пределах нормы, можно включить двигатель и продолжить движение.
5. Если уровень охлаждающей жидкости двигателя ниже нормы, долейте охлаждающую жидкость, включите двигатель и обратитесь к авторизованному дилеру. Для получения более подробной информации см. *Добавление охлаждающей жидкости двигателя* в данной главе.

Для получения дополнительной информации см. разделы, посвященные отказобезопасному охлаждению.

#### **Что необходимо знать об отказобезопасном охлаждении**

Если охлаждающая жидкость перестала поступать в двигатель, то функция отказобезопасного охлаждения позволяет двигаться на автомобиле в течение определенного времени без каких-либо последующих повреждений компонентов. Расстояние, которое при этом можно проехать, зависит от температуры окружающего воздуха, нагрузки на автомобиль и рельефа местности.

**Как осуществляется отказобезопасное охлаждение**

Когда двигатель начинает перегреваться, указатель температуры охлаждающей жидкости двигателя перемещается в красную зону (зону перегрева) и:



загорается предупреждающая лампа температуры охлаждающей жидкости двигателя;



загорается индикатор предупреждения о приближении срока техобслуживания двигателя.

Если двигатель достигнет заранее предустановленного состояния перегрева, то он автоматически перейдет в режим работы с периодическим отключением цилиндров. При этом каждый отключенный цилиндр будет выполнять функцию воздушного насоса, тем самым охлаждая двигатель.

Допускается продолжать движение на автомобиле при переходе двигателя в данный режим работы. Однако необходимо учитывать следующее:

- мощность двигателя ограничена;
- система кондиционирования воздуха отключена.

Продолжение движения приведет к повышению температуры двигателя, и двигатель полностью выключится, при этом для управления рулевой и тормозной системами потребуются прикладывать большие усилия.

После охлаждения двигатель можно снова включить. Как можно скорее обратитесь к авторизованному дилеру, чтобы свести к минимуму повреждения двигателя.

**Движение при активированном режиме отказобезопасного охлаждения**

**ПРЕДОСТЕРЕЖЕНИЕ:** Этот режим должен использоваться только в экстренных случаях. При включении режима отказобезопасного охлаждения необходимо доехать до ближайшего безопасного места и сразу же обратиться в сервисный центр для ремонта. Находясь в этом режиме, двигатель имеет ограниченную мощность, и автомобиль не может двигаться на высокой скорости. При этом двигатель может без предупреждения выключиться, что приведет к потере мощности усилителя рулевого управления и тормозной системы, а также к повышению риска аварии и серьезных травм.



**ПРЕДОСТЕРЕЖЕНИЕ:** Запрещается снимать крышку бачка охлаждающей жидкости при работающем или горячем двигателе.

При нахождении в режиме отказобезопасного охлаждения мощность двигателя ограничена, поэтому двигайтесь на автомобиле с осторожностью. Автомобиль не может двигаться с высокой скоростью, и двигатель работает неустойчиво. Не забывайте, что для предотвращения повреждений двигатель может автоматически выключиться, поэтому необходимо сделать следующее:

1. Как можно быстрее остановитесь в безопасном месте и выключите двигатель.
2. Организуйте доставку автомобиля в мастерскую авторизованного дилера.
3. Если это невозможно, дайте двигателю немного остыть.
4. Проверьте уровень охлаждающей жидкости двигателя и, при необходимости, долейте жидкость.
5. Включите двигатель и обратитесь к авторизованному дилеру.

**Примечание.** Использование автомобиля с неисправным двигателем повышает риск повреждения последнего. При первой возможности проверьте автомобиль у авторизованного дилера.

**ПРОВЕРКА УРОВНЯ ТРАНСМИССИОННОЙ ЖИДКОСТИ****Коробка передач 6F50/6F55**

**ПРЕДОСТЕРЕЖЕНИЕ:** Поскольку крышка отверстия для масломерного щупа и окружающие детали могут иметь высокую температуру, рекомендуется использовать перчатки.



**ПРЕДОСТЕРЕЖЕНИЕ:** Используйте перчатки при обращении с воздушным фильтром; его детали имеют высокую температуру.

**Примечание.** Трансмиссионная жидкость для автоматической коробки передач расширяется при нагревании. Чтобы получить точный результат при проверке уровня жидкости, совершите на автомобиле поездку на расстояние, достаточное для прогрева жидкости (приблизительно 20 миль [30 км]). Если автомобиль в течение продолжительного периода времени эксплуатировался на высоких скоростях, в условиях городского движения, при жаркой погоде или для буксировки прицепа, то перед проверкой следует выключить двигатель для достижения нормальных рабочих температур. Это позволит трансмиссионной жидкости остыть. В зависимости от интенсивности использования автомобиля время, необходимое для охлаждения, может составлять 30 минут или более.

Для получения информации об интервалах плановых проверок уровня и заменах трансмиссионной жидкости см. *данные о плановом техническом обслуживании*. Коробка передач данного автомобиля не расходует трансмиссионную жидкость. Однако если коробка передач работает ненадлежащим образом, то есть наблюдается проскальзывание во время переключения передач, медленное переключение передач или следы утечки трансмиссионной жидкости, то необходимо проверить уровень трансмиссионной жидкости.

1. Необходимо проехать на автомобиле 20 миль (30 км) или в течение времени, достаточного для прогрева двигателя до нормальной рабочей температуры.
2. Припаркуйте автомобиль на сухой, ровной, горизонтальной площадке и включите стояночный тормоз.
3. Включив стояночный тормоз и расположив ногу на педали тормоза, запустите двигатель и через определенные промежутки времени проведите рычаг переключения передач через все передачи. Для активации каждой передачи необходимо задержать рычаг переключения передач в соответствующей позиции как минимум на 10 секунд.

4. Установите рычаг переключения передач в положении **P** (парковка) и оставьте двигатель включенным.
5. Извлеките масломерный щуп и протрите его насухо чистой, сухой безворсовой тканью. Для получения информации о местоположении масломерного щупа см. «Обзор подкапотного пространства» в данной главе. (Если на автомобиле установлен двигатель EcoBoost, сдвиньте в сторону воздушный фильтр для получения доступа к щупу для проверки уровня трансмиссионной жидкости. Для получения более подробной информации см. «Перемещение воздушного фильтра (двигатель EcoBoost)»)
6. Полностью установите щуп для проверки уровня в заливную трубку и обязательно поверните его в положение блокирования.
7. Извлеките щуп и проверьте уровень трансмиссионной жидкости. При нормальной рабочей температуре жидкость должна находиться на указанных участках щупа.

#### Перемещение воздушного фильтра (двигатель EcoBoost)



**ПРЕДОСТЕРЕЖЕНИЕ:** Запрещается включать двигатель при отсоединенном воздушном фильтре.

1. Заглушите двигатель.

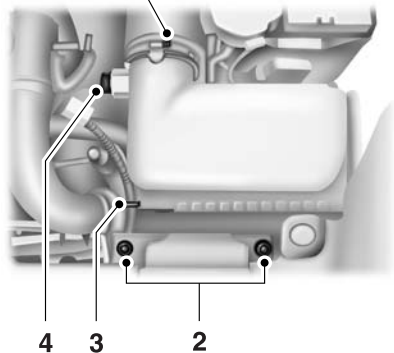

2. Очистите область вокруг зажима, соединяющего воздушный фильтр с резиновым шлангом (1).

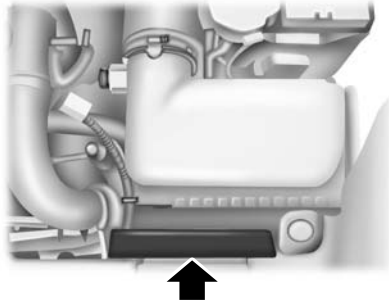

3. Снимите крышку с креплением на болтах (при наличии).

4. Выкрутите два болта, фиксирующих воздушный фильтр на передней части автомобиля (2).

5. Отпустите зажим, соединяющий воздушный фильтр с резиновым шлангом (1).

6. Потянув вверх, снимите зажим жгута проводов (3). Оставьте датчик подключенным (4).

7. Не отсоединяя датчик (4), потяните воздушный фильтр вверх, чтобы отсоединить его от установленных резиновых прокладок, расположенных под воздушным фильтром.

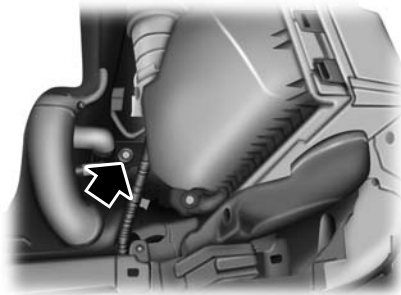

8. Поверните воздушный фильтр на 90 градусов по часовой стрелке и подсоедините к резиновому шлангу.

9. Затяните зажим (1).

10. Доступ к щупу для проверки уровня жидкости в коробке передач открыт.

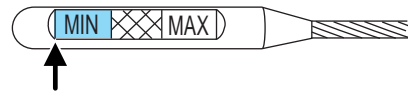
**Низкий уровень жидкости**

Если уровень трансмиссионной жидкости ниже отметки MIN щупа, долейте жидкости так, чтобы ее уровень достиг отметки.

**Примечание.** Не допускается эксплуатация автомобиля при уровне трансмиссионной жидкости ниже отметки MIN. Недостаток трансмиссионной жидкости может привести к проблемам при включении/переключении передач и/или повреждениям.

**Нормальный уровень жидкости**

Уровень трансмиссионной жидкости необходимо проверять на ровной площадке при нормальной рабочей температуре 180-200 °F (82-93 °C). Нормальную рабочую температуру можно достичь, проехав на автомобиле примерно 20 миль (30 км).

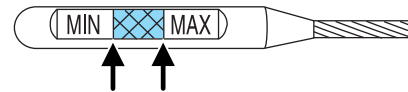

При нормальной рабочей температуре 180-200 °F (82-93 °C) уровень трансмиссионной жидкости должен находиться между отметками на щупе.

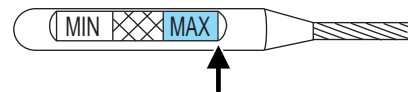
**Высокий уровень жидкости**

Если уровень трансмиссионной жидкости выше отметки MAX щупа, слейте жидкость, чтобы ее уровень достиг отметки. **Примечание.**

Избыток трансмиссионной жидкости может привести к проблемам при включении/переключении передач и/или повреждениям.

Причиной высокого уровня жидкости может быть перегрев. Если автомобиль в течение продолжительного периода времени эксплуатировался на высоких скоростях, в условиях городского движения, при жаркой погоде или для буксировки прицепа, то перед проверкой следует выключить двигатель для достижения нормальных рабочих температур. Это позволит трансмиссионной жидкости остыть. В зависимости от интенсивности использования автомобиля время, необходимое для охлаждения, может составлять 30 минут или более.

**Регулировка уровня трансмиссионной жидкости автоматической коробки передач**

Перед добавлением трансмиссионной жидкости убедитесь в том, что данная жидкость подходит для вашего автомобиля. Как правило, тип используемой трансмиссионной жидкости указывается на щупе для

проверки уровня. Кроме того, информация о нем представлена в разделе «Технические характеристики» данной главы.

**Примечание.** Использование неодобренной трансмиссионной жидкости может привести к повреждению внутренних компонентов коробки передач.

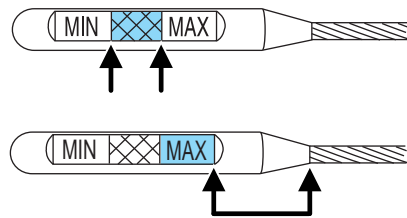

При необходимости, долейте через заливную трубку 1/2 пинты (250 мл) трансмиссионной жидкости до достижения необходимого уровня.

В случае переполнения излишняя трансмиссионная жидкость может быть удалена только авторизованным дилером.

**Примечание.** Избыток трансмиссионной жидкости может привести к проблемам при включении/переключении передач и/или повреждениям.

Запрещается использовать добавки трансмиссионной жидкости, присадки или очищающие компоненты. Использование данных веществ может повлиять на функционирование коробки передач и привести к повреждению ее внутренних компонентов.

Если автомобиль оборудован двигателем EcoBoost, установите на место воздушный фильтр.

После проверки и необходимой регулировки уровня трансмиссионной жидкости выполните следующее:

1. Заглушите двигатель.
2. Отпустите зажим, удерживающий воздушный фильтр на резиновом шланге.
3. Поверните воздушный фильтр на 90 градусов против часовой стрелки, не отсоединяя датчик.
4. Надавите на воздушный фильтр и установите его на резиновые прокладки.
5. Затяните зажим.
6. Установите и вкрутите два болта, фиксирующих воздушный фильтр на передней части автомобиля.
7. Установите крышку с креплением на болтах (при наличии).
8. Установите зажим жгута проводов в переднюю часть воздушного фильтра.



Если уровень жидкости находится между отметками MIN и MAX, то это соответствует нормальному рабочему диапазону; нет необходимости в добавлении жидкости. Если уровень жидкости выше или ниже нормального рабочего диапазона, это может ухудшить рабочие характеристики системы; немедленно обратитесь в сервисный центр авторизованного дилера.

### ПРОВЕРКА УРОВНЯ ЖИДКОСТИ РУЛЕВОГО ПРИВОДА С УСИЛИТЕЛЕМ

Ваш автомобиль оборудован системой рулевого управления с электрическим усилителем. Данный тип системы не предусматривает наличие бачка рабочей жидкости, поэтому нет необходимости проверки ее уровня и доливки.

### ТОПЛИВНЫЙ ФИЛЬТР

Данный автомобиль оборудован долговечным топливным фильтром, который встроен в топливный бак. Регулярное обслуживание или замена не требуются.

### ПРОВЕРКА УРОВНЯ ЖИДКОСТИ ОМЫВАТЕЛЯ

**!** **ПРЕДОСТЕРЕЖЕНИЕ:** Если автомобиль эксплуатируется при температуре ниже 40 °F (5 °C), используйте жидкость омывателя с защитой от замерзания. Использование в холодную погоду жидкости омывателя без защиты от замерзания может привести к ухудшению видимости через лобовое стекло и увеличению риска травмы или аварии.

При низком уровне жидкости омывателя долейте жидкость в бачок. Используйте только жидкость омывателя, имеющую технические характеристики, определенные компанией Ford. См. таблицу технических характеристик в главе «*Заправочные объемы и технические характеристики*».





**Примечание.** Омыватели ветрового и заднего стекла снабжаются жидкостью из одного бачка.

**ЗАМЕНА АККУМУЛЯТОРНОЙ БАТАРЕИ АВТОМОБИЛЯ**

 **ПРЕДОСТЕРЕЖЕНИЕ:** Как правило, аккумуляторные батареи при эксплуатации образуют взрывоопасные газы, которые могут стать причиной травмы. Поэтому не допускайте нахождения огня, искр и горящих веществ вблизи аккумуляторной батареи. Обязательно защищайте лицо и глаза при выполнении работ рядом с аккумуляторной батареей. Обеспечьте надлежащую вентиляцию.

 **ПРЕДОСТЕРЕЖЕНИЕ:** При поднятии аккумуляторной батареи в пластмассовом корпусе чрезмерное давление на торцы может привести к выливанию кислоты через вентиляционные отверстия, что может повлечь за собой травму и повреждение автомобиля или аккумуляторной батареи. Для переноски аккумуляторной батареи необходимо использовать специальное приспособление. При его отсутствии батарею необходимо поднимать, взявшись руками за противоположные углы.

 **ПРЕДОСТЕРЕЖЕНИЕ:** Аккумуляторные батареи должны храниться вне пределов досягаемости детей. Аккумуляторные батареи содержат серную кислоту. Избегайте контакта кислоты с кожей и ее попадания на одежду. При работе вблизи аккумуляторной батареи защитите глаза от возможного попадания раствора кислоты при распылении. При попадании кислоты на кожу или в глаза незамедлительно промойте пораженный участок водой в течение не менее 15 минут и безотлагательно обратитесь за медицинской помощью. При проглатывании кислоты немедленно обратитесь к врачу.

 **ПРЕДОСТЕРЕЖЕНИЕ:** Клеммы аккумуляторной батареи, клеммы кабеля аккумуляторной батареи и относящиеся к ним детали содержат свинец и свинцовые соединения. После работы с аккумуляторной батареей тщательно вымойте руки.

Данный автомобиль оборудован необслуживаемой аккумуляторной батареей Motorcraft®, которая, как правило, не требует добавления дистиллированной воды на протяжении всего срока службы.

**Примечание.** Если аккумуляторная батарея имеет крышку или экран, обязательно установите их после очистки или замены аккумуляторной батареи.

Для обеспечения длительного и бесперебойного функционирования аккумуляторной батареи ее верхняя часть должна всегда быть чистой и сухой. Убедитесь в том, что кабели аккумуляторной батареи надежно зафиксированы на зажимах кабелей.

При наличии следов коррозии на клеммах или зажимах аккумуляторной батареи отсоедините кабели от клемм и почистите их с помощью проволочной щетки. Для нейтрализации кислоты можно использовать раствор пищевой соды в воде.

Если автомобиль не будет использоваться в течение длительного времени, рекомендуется отсоединить зажим кабеля аккумуляторной батареи от отрицательной клеммы аккумуляторной батареи.

### Регулирование аккумуляторной батареи

Поскольку двигатель данного автомобиля управляется компьютером, для поддержания некоторых состояний управления при выключенном зажигании используется электроэнергия аккумуляторной батареи. Чтобы добиться оптимальных характеристик управляемости и функционирования двигателя при отключении аккумуляторной батареи или установке новой, необходимо провести регулирование стратегии холостого хода и топливной смеси. Для этого:

1. Остановите автомобиль и включите стояночный тормоз.
  2. Установите рычаг переключения передач в положение **P** (парковка), выключите все вспомогательное оборудование и включите двигатель.
  3. Дайте двигателю достигнуть нормальной рабочей температуры.
  4. Дайте двигателю поработать на холостом ходу в течение как минимум одной минуты.
  5. Включите кондиционер и дайте двигателю поработать на холостом ходу в течение как минимум одной минуты.
  6. Совершите на автомобиле поездку для завершения процесса регулировки.
- Для регулирования стратегии холостого хода и топливной смеси может потребоваться поездка на автомобиле.
  - **Примечание.** Если не провести регулировку стратегии холостого хода двигателя, то качество работы на холостом ходу может быть очень низким до тех пор, пока стратегия холостого хода не будет отрегулирована.

При отключении аккумуляторной батареи или установке новой необходимо провести регулирование стратегии адаптации коробки передач. Вследствие этого переключение передач немного затрудняется. Это нормальное явление, которое не влияет на функциональность или срок службы коробки передач. С течением времени процесс регулирования стратегии адаптации завершится, и переключение передач будет проходить с приложением оптимального усилия.

Если аккумуляторная батарея была отсоединена или заменена на новую, то после подключения аккумуляторной батареи необходимо выставить часы и настроить радиостанции.

Утилизация автомобильных аккумуляторных батарей должна проводиться надлежащим образом. Соблюдайте требования местных законодательных актов по утилизации. Свяжитесь с местным авторизованным центром утилизации для получения подробной информации об утилизации автомобильных аккумуляторных батарей.

#### **Система управления аккумуляторной батареей**

Система управления аккумуляторной батареей (BMS) следит за состоянием аккумуляторной батареи и предпринимает действия для продления ее срока службы. При определении чрезмерного разряда аккумуляторной батареи система может временно отключить некоторое электрическое оборудование для защиты батареи. К такому оборудованию относятся воздуховод обогрева заднего стекла, сиденья с подогревом/охлаждением, вентилятор системы управления микроклиматом, обогреватель рулевого колеса, аудиосистема и навигационная система. На дисплее щитка приборов или центральной консоли будет выведено сообщение, предупреждающее водителя о мерах, принимаемых по защите аккумуляторной батареи. Для получения дополнительной информации см. «Информационные дисплеи» в главах «Щиток приборов» и «Развлекательные системы». Данные сообщения только уведомляют о принятии мер и не обязательно указывают на наличие электрической неисправности или на необходимость замены аккумуляторной батареи.

#### **Установка вспомогательного электрического оборудования**

Для обеспечения надлежащей работы BMS запрещается подключать заземление каких-либо дополнительных электрических устройств напрямую к отрицательной клемме аккумуляторной батареи. Подключение к отрицательной клемме аккумуляторной батареи может повлиять на точность определения состояния аккумуляторной батареи и на функционирование системы.

**Примечание.** Установка дополнительных электрических или электронных устройств на автомобиль, проводимая дилером или владельцем, может негативно сказаться на технических характеристиках и сроке службы аккумуляторной батареи, а также может повлиять на работу других электронных систем автомобиля.

Если требуется произвести замену аккумуляторной батареи, то в качестве замены необходимо использовать рекомендованную компанией Ford аккумуляторную батарею, соответствующую электрическим характеристикам автомобиля. После замены аккумуляторной батареи или в некоторых случаях после зарядки аккумуляторной батареи от внешнего зарядного устройства система BMS потребует перевести автомобиль в неактивный режим на восемь часов (ключ вынут из замка зажигания, все двери закрыты) для перепрограммирования системы мониторинга состояния заряда новой аккумуляторной батареи. До начала процесса перерегулирования состояния заряда BMS может деактивировать электрические устройства (для защиты аккумуляторной батареи) раньше обычного.

#### ПРОВЕРКА ЩЕТОК СТЕКЛООЧИСТИТЕЛЕЙ

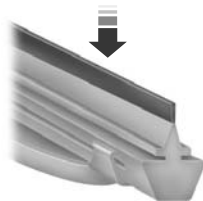

Проведите пальцами по кромке щетки, чтобы определить наличие шероховатостей.

Для очистки щеток стеклоочистителей используйте мягкую губку или ткань, пропитанные жидкостью омывателя или водой.

#### ЗАМЕНА ЩЕТОК СТЕКЛООЧИСТИТЕЛЕЙ

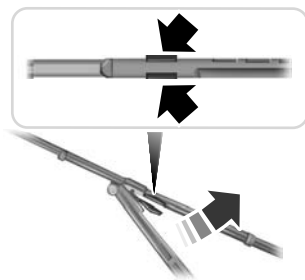

1. Отведите щетку и рычаг стеклоочистителя от стекла.
2. Сожмите фиксирующие язычки, чтобы освободить щетку из рычага, и отведите щетку от рычага для снятия.
3. Установите новую щетку на рычаг, защелкнув фиксирующие язычки.

Заменяйте щетки стеклоочистителей не реже одного раза в год, чтобы обеспечить их оптимальные рабочие характеристики.

Качество работы стеклоочистителей может быть повышено путем очистки щеток стеклоочистителя и ветрового стекла.

Для продления срока службы щеток стеклоочистителей настоятельно рекомендуется счищать лед с ветрового стекла, прежде чем включать стеклоочистители. Слой льда имеет множество острых кромок, которые могут повредить тонкую кромку резинового элемента щетки стеклоочистителя.

### Замена щетки стеклоочистителя заднего стекла

Для замены щетки стеклоочистителя заднего стекла выполните следующее:

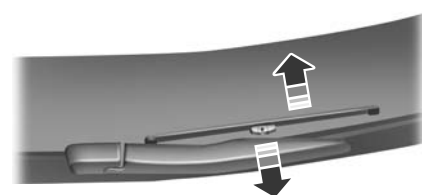

1. Прижмите одной рукой щетку стеклоочистителя к стеклу и удерживайте в таком положении.
2. Отведите рычаг стеклоочистителя от щетки, чтобы разделить их.

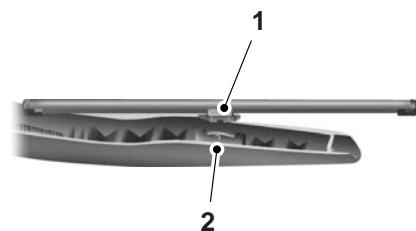

3. Для установки новой щетки на рычаг стеклоочистителя совместите прорезь (1) и поперечный штифт (2) и плотно прижмите рычаг стеклоочистителя к щетке, чтобы раздался щелчок.

Если данная процедура показалась слишком сложной, обратитесь, пожалуйста, к дилеру.

**ПРОВЕРКА ВОЗДУШНОГО ФИЛЬТРА**

**ПРЕДОСТЕРЕЖЕНИЕ:** Чтобы уменьшить вероятность повреждения автомобиля и/или получения ожогов, запрещается включать двигатель со снятым воздушным фильтром или снимать воздушный фильтр при работающем двигателе.

При замене элемента воздушного фильтра используйте только элементы, приведенные в списке. См. «Номера деталей Motorcraft®» в главе «Заправочные объемы и технические характеристики».

Для автомобилей, оборудованных двигателем EcoBoost: при замене воздушного фильтра важно, чтобы инородные вещества не попали в систему впуска воздуха. Даже небольшие частицы могут стать причиной повреждения двигателя и турбокомпрессора.

Для получения информации об интервалах замены элемента воздушного фильтра см. «Плановое техническое обслуживание».

**Примечание.** Использование ненадлежащего элемента воздушного фильтра может привести к серьезному повреждению двигателя. В случае использования элемента воздушного фильтра, отличного от указанного, гарантия на ремонт двигателя может быть аннулирована.

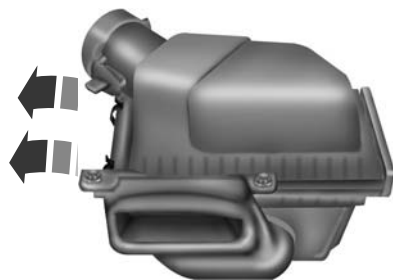
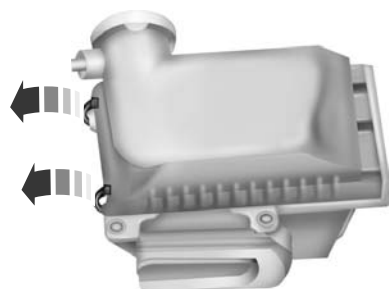
**Замена элемента воздушного фильтра****Двигатель 3.5L V6****Двигатель 3.5L V6 EcoBoost**

1. На корпусе воздушного фильтра со стороны пассажира отсоедините два зажима от крышки корпуса воздушного фильтра.
2. Поднимите крышку со стороны пассажира и сдвиньте крышку по направлению к стороне пассажира. Освободите три фиксирующих язычка на крышке из прорезей в корпусе фильтра со стороны водителя
3. Осторожно снимите крышку с корпуса.
4. Извлеките элемент воздушного фильтра из корпуса.
5. Протрите насухо крышку и корпус, чтобы удалить всю грязь или мусор и обеспечить герметичность прилегания крышки к корпусу.
6. Установите новый элемент воздушного фильтра. Будьте осторожны, чтобы не зажать края элемента воздушного фильтра между корпусом и крышкой. Это может привести к повреждению фильтра и попаданию неотфильтрованного воздуха в двигатель в случае неправильной установки элемента.



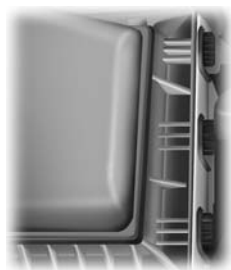

7. Опустите крышку со стороны водителя и вставьте три фиксирующих язычка на крышке в отверстия, находящиеся в корпусе.

8. Опустите крышку со стороны пассажира. Зафиксируйте крышку на корпусе с помощью зажимов.

### РЕГУЛИРОВКА СВЕТА ФАР

Фары данного автомобиля были должным образом отрегулированы на сборочном предприятии. Если автомобиль пострадал в ДТП, необходимо обратиться к дилеру для проверки регулировки света фар.

#### Регулировка света фар по вертикали

Регулировка света фар данного автомобиля возможна только по вертикали. Регулировка по горизонтали не требуется.

Для регулировки света фар выполните следующее:

1. Припаркуйте автомобиль на ровной, горизонтальной площадке на расстоянии примерно 25 футов (7,6 метров) от вертикальной, ровной стены (3). Регулировку света фар следует проверять ночью или в затемненном месте, чтобы можно было видеть световые пятна.

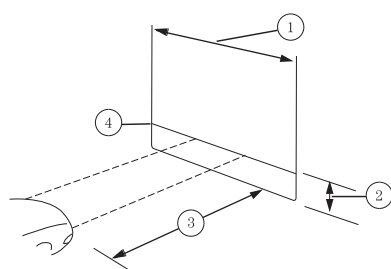

- (1) 8 футов (2,4 метра);
- (2) высота центров фар от земли;
- (3) 25 футов (7,6 метра);
- (4) горизонтальная нулевая линия.

2. В центре рассеивателя фары нанесена окружность диаметром 3,0 мм. Измерьте высоту от центра фары до земли (2) и на этой высоте проведите на стене (1) горизонтальную линию длиной 8 футов (2,4 м) (для этого хорошо подходит изоляционная лента).

3. Включите фары ближнего света, чтобы осветить стену или экран, и откройте капот. Чтобы при регулировке лучше видеть световое пятно, закройте вторую фару.

#### Для автомобилей, оборудованных фарами с галогенными лампами



На стене или экране можно увидеть ровный участок света высокой интенсивности, расположенный в верхней правой части светового пятна фар. Если верхний край участка света высокой интенсивности не находится на горизонтальной

базовой линии, то фары необходимо отрегулировать.

#### Для автомобилей, оборудованных фарами с газоразрядными лампами

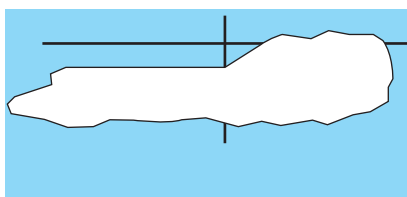

В левой части светового пятна фар будет явно видна граница перехода от освещенного участка к неосвещенному. Верхняя граница освещенного участка должна находиться на 50,8 мм ниже горизонтальной базовой линии.

4. Откройте капот.

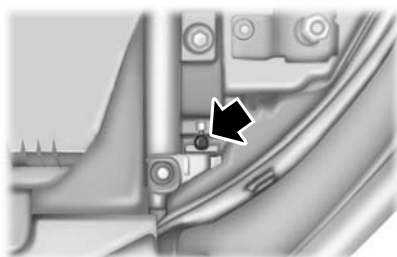

5. Найдите регулятор пучка света фары в вертикальной плоскости для каждой фары. Используя крестообразную отвертку № 2, поверните регулятор по часовой стрелке или против часовой стрелки, чтобы отрегулировать пучок света фары в вертикальной плоскости.

**Примечание.** ГОРИЗОНТАЛЬНАЯ РЕГУЛИРОВКА СВЕТА ФАР В ДАННОМ АВТОМОБИЛЕ НЕ ПРЕДУСМОТРЕНА.

## ЗАМЕНА ЛАМПЫ

### Конденсат в лампах внешнего освещения

Для установления нормального давления воздуха в лампах внешнего освещения предусмотрены вентиляционные отверстия. Конденсат может быть естественным следствием такой конструкции. Если через такие отверстия в лампу поступает влажный воздух, то существует вероятность образования конденсата при холодной температуре. При образовании нормального конденсата на внутренней поверхности стекла формируется мелкодисперсный туман. Во время нормальной работы мелкодисперсный туман в результате выходит через вентиляционные отверстия. В сухую погоду время исчезновения тумана может составить до 48 часов.

Примеры допустимого конденсата:

- наличие мелкодисперсного тумана (дорожки, следы капель или капли отсутствуют);
- мелкодисперсный туман покрывает менее 50 % стекла.

Примеры недопустимого конденсата (как правило, вызванного проникновением воды в лампу):

- лужица воды внутри лампы;
- капли, следы течи или капель на внутренней стороне стекла.

При наличии указанных выше условий недопустимого конденсата обратитесь к дилеру для их устранения.

**Замена ламп фар**

 **ПРЕДОСТЕРЕЖЕНИЕ:** Обращайтесь с галогенными лампами с осторожностью и храните их вдали от детей. Берите лампы только за пластмассовое основание и не прикасайтесь к стеклу. Жир с кожи рук может привести к поломке колбы лампы при последующем включении.

**Примечание.** При случайном касании колбы лампы ее необходимо очистить медицинским спиртом перед использованием.

1. Проверьте, что переключатель модуля управления фарами находится в выключенном положении.
2. Откройте капот.



3. Снимите крышку лампы.



4. Поверните лампу против часовой стрелки и снимите ее.

5. Отсоедините электрический разъем.

Для установки лампы повторите шаги в обратном порядке.

**Замена газоразрядных ламп фар (при наличии)**

Лампы фар данного автомобиля используют источник «разряда высокой интенсивности». Эти лампы функционируют при высоком напряжении. При выходе лампы из строя лампа и пускатель в сборе должны быть заменены авторизованным дилером.

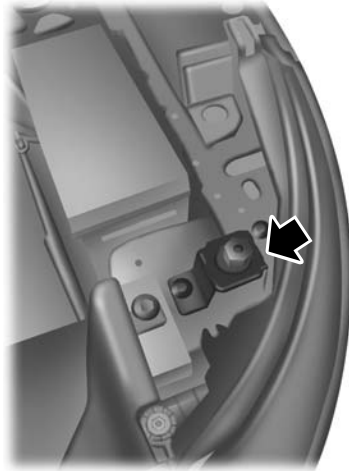
**Замена ламп габаритных фонарей/указателей поворота и боковых фонарей**

1. Проверьте, что переключатель модуля управления фарами находится в выключенном положении.
2. Откройте капот.
3. Снимите стойку на бампере для закрытого капота, чтобы обеспечить возможность обслуживания ламп габаритных фонарей/указателей поворота и боковых фонарей.

**Замена ламп передних габаритных фонарей/указателей поворота**

1. Поверните патрон лампы против часовой стрелки и извлеките его из осветительного прибора в сборе.
2. Извлеките лампу из патрона, не допуская перекоса.

Для установки лампы повторите шаги в обратном порядке.

**Замена ламп боковых фонарей**

1. Поверните патрон лампы против часовой стрелки и извлеките его из осветительного прибора в сборе.
2. Извлеките лампу из патрона, не допуская перекоса.

Для установки лампы повторите шаги в обратном порядке.

**Замена ламп противотуманных фар**

1. Убедитесь в том, что переключатель фар находится в выключенном положении.

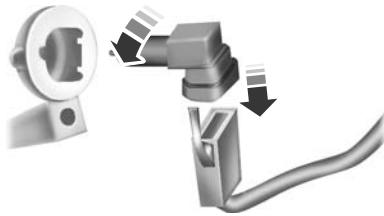

1. Убедитесь в том, что переключатель противотуманных фар находится в выключенном положении.
2. Снимите патрон лампы с противотуманной фары в сборе, повернув его против часовой стрелки.

3. Отсоедините электрический разъем.

Для установки лампы повторите шаги в обратном порядке.

**Замена ламп указателей поворота/фонарей заднего хода**

Лампы указателей поворота/фонарей заднего хода находятся в одной области заднего габаритного фонаря в сборе, одна над другой.

Действия по замене ламп одинаковы:



1. Проверьте, что переключатель противотуманных фар находится в выключенном положении, затем откройте заднюю поднимающуюся дверь, чтобы получить доступ к болтам фонаря в сборе.

2. Возьмите стандартную плоскую отвертку и снимите две болтовых крышки.

3. Выкрутите два болта из лампы в сборе.

4. Осторожно снимите лампу с автомобиля, вынув по прямой, чтобы обнажить патрон лампы.



5. Снимите патрон лампы с фонаря в сборе, повернув его против часовой стрелки.

6. Извлеките лампу из патрона, не допуская перекосов.

7. Установите новую лампу в порядке, обратном снятию.

Осторожно установите задний габаритный фонарь в сборе на автомобиль, закрепив двумя болтами. Установите крышки болтов.

**Замена ламп задних габаритных фонарей/стоп-сигналов**

Для замены ламп обратитесь к авторизованному дилеру.

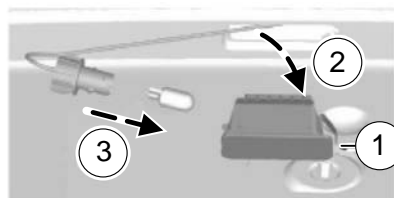
**Замена лампы освещения номерного знака**

1. Осторожно освободите пружинный держатель.
  2. Извлеките патрон вместе с лампой.
  3. Извлеките лампу.
- Установите новую лампу в порядке, обратном снятию.

**Замена лампы верхнего фонаря стоп-сигнала**

Данный автомобиль оборудован верхним светодиодным фонарем стоп-сигнала, расположенным в центре спойлера. Он сконструирован таким образом, чтобы функционировать в течение всего срока службы автомобиля. При необходимости замены обратитесь к авторизованному дилеру.

**ТАБЛИЦА ТЕХНИЧЕСКИХ ХАРАКТЕРИСТИК ЛАМП**

В таблице ниже приводятся технические характеристики заменяемых ламп. Лампы фар должны иметь авторизованную маркировку «D.O.T.» для Северной Америки и «E» для Европы, чтобы обеспечивать необходимые рабочие характеристики фар, яркость освещения, пучок света фар, а также безопасную видимость. Использование других ламп может привести к повреждению осветительного прибора, аннулированию соответствующей гарантии или сокращению времени качественного свечения лампы.

Функция	Количество ламп	Код маркировки
Фары ближнего/дальнего света	2	HВ3
* Фары с газоразрядными лампами	2	D3S
Габаритные огни/индикаторы поворота	2	3457K
Боковые фонари	2	W5W
* Задние фонари	Нет	LED
Фонари заднего хода	2	W21W



Функция	Количество ламп	Код маркировки
Задние индикаторы поворота	2	WY21W (желтый)
* Стоп-сигналы	Нет	LED
* Верхние фонари стоп-сигнала	Нет	LED
Задние фонари освещения номерного знака	1	W5W
Передние противотуманные фары	2	H11
Передние фонари освещения салона	2	168 (T10)
Потолочные плафоны второго ряда/фонари освещения подножки	2	168 (T10)
* Потолочные плафоны второго ряда/плафоны освещения салона	Нет	LED
* Плафоны третьего ряда грузового отсека	Нет	LED
Лампа подсветки зеркала козырька — Снимаемая реечная система (SOR)	2	A6224PF
При замене используются лампы с бесцветными колбами, за исключением особо указанных случаев.		
Для замены всех ламп панели приборов обратитесь к авторизованному дилеру.		
* Для замены этих ламп обратитесь к авторизованному дилеру.		

**ОБЩИЕ СВЕДЕНИЯ**

Местные авторизованные дилеры Ford или Lincoln располагают множеством качественных продуктов для чистки автомобиля и защиты его полировки.

**ЧИСТЯЩИЕ СРЕДСТВА**

Для достижения лучшего результата используйте следующие продукты или продукты аналогичного качества.

Motorcraft® Bug and Tar Remover (ZC-42)

Motorcraft® Custom Bright Metal Cleaner (ZC-15)

Motorcraft® Detail Wash (ZC-3-A)

Motorcraft® Dusting Cloth (ZC-24)

Motorcraft® Engine Shampoo and Degreaser (только США) (ZC-20)

Motorcraft® Engine Shampoo (только Канада) (CXC-66-A)

Motorcraft® Multi-Purpose Cleaner (только Канада) (CXC-101)

Motorcraft® Premium Glass Cleaner (только Канада) (CXC-100)

Motorcraft® Premium Quality Windshield Washer Fluid (только Канада) [CXC-37-(A, B, D или F)]

Motorcraft® Premium Windshield Washer Concentrate (только США) (ZC-32-A)

Motorcraft® Professional Strength Carpet & Upholstery Cleaner (ZC-54)

Motorcraft® Spot and Stain Remover (только США) (ZC-14)

Motorcraft® Ultra-Clear Spray Glass Cleaner (ZC-23)

Motorcraft® Vinyl Cleaner (только Канада) (CXC-93)

Motorcraft® Wheel and Tire Cleaner (ZC-37-A)

**МОЙКА КУЗОВА**

Регулярно мойте автомобиль прохладной или теплой водой с шампунем, имеющим нейтральный показатель pH, например, Motorcraft® Detail Wash.

- Для очистки поверхности или краев полосок и рисунков не следует использовать инструменты с подачей жидкости под высоким давлением. Это может привести к повреждению пленки, а также к отслаиванию ее краев от поверхности лакокрасочного покрытия автомобиля.
- Не следует использовать мыло или сильнодействующие бытовые моющие средства, такие как жидкость для мытья посуды или жидкость для стирки. Эти продукты могут привести к изменению цвета и образованию пятен на поверхности лакокрасочного покрытия.

- Не мойте автомобиль, если он горячий на ощупь или находится под воздействием сильных, прямых солнечных лучей.
- Чтобы на поверхности лакокрасочного покрытия не образовывались пятна от воды, ее следует протирать замшевой или мягкой махровой салфеткой.
- Незамедлительно счищайте попавшие на поверхность кузова бензин, дизельное топливо, птичий помет и насекомых, так как со временем они могут привести к повреждению лакокрасочного покрытия и отделки. Для этого используйте Motorcraft® Bug and Tar Remover.
- **Примечание.** Попадание лосьона для загара и репеллента могут повредить поверхность лакокрасочного покрытия. Если такие вещества попали на поверхность кузова автомобиля, как можно быстрее смойте их.
- Перед мойкой автомобиля снимите все внешние вспомогательные устройства.

#### Очистка внешних хромированных деталей

**Примечание.** Запрещается использовать абразивные материалы, такие как стальная мочалка или пластмассовые очистители, так как они могут оставить царапины на хромированной поверхности.

**Примечание.** Запрещается использовать средства для очищения хромированных или металлических поверхностей или полироль для очистки колесных дисков и колпаков.

- Сначала помойте автомобиль прохладной или теплой водой с шампунем, имеющим нейтральный показатель pH, например, Motorcraft® Detail Wash.
- Воспользуйтесь Motorcraft® Custom Bright Metal Cleaner. Чтобы очистить бамперы и другие хромированные детали, нанесите на них средство так же, как воск; дайте очистителю высохнуть в течение нескольких минут, а затем сотрите налет чистой, сухой тканью.
- Не наносите чистящее средство на горячие поверхности и не оставляете его на хромированных поверхностях дольше, чем это рекомендовано.
- **Примечание.** Использование других чистящих средств нереконмендованного типа может привести к серьезному повреждению внешнего вида автомобиля.

**Очистка нижней части кузова**

Как можно чаще производите очистку всей нижней части кузова автомобиля. Не допускайте образования налета грязи в сливных отверстиях кузова и дверей.

**Очистка наружных пластиковых деталей**

Для очистки пластиковых деталей используйте только подтвержденные к использованию средства.

- Для текущей очистки используйте Motorcraft® Detail Wash.
- При наличии пятен смолы или консистентной смазки используйте Motorcraft® Bug and Tar Remover.

**ПОЛИРОВКА ВОСКОВОЙ ПАСТОЙ**

Для защиты лакокрасочного покрытия вашего автомобиля от воздействия окружающей среды необходимо производить регулярную полировку. Рекомендуем производить мойку и полировку лакокрасочного покрытия автомобиля один или два раза в год.

Для проведения мойки и полировки автомобиля ставьте его в защищенное от воздействия прямых солнечных лучей место. Перед выполнением полировки всегда мойте автомобиль.

- Используйте качественный воск, не содержащий абразивные вещества.
- При нанесении и удалении полировки следуйте инструкциям производителя.
- При нанесении воска выполняйте не круговые, а возвратно-поступательные движения.
- Не позволяйте воску контактировать с неотносящимися к кузову деталями, имеющими цветную отделку (черную матовую поверхность). Под воздействием воска следующие детали со временем обесцветятся или поржавеют:
  - Бамперы
  - дверные ручки с негладкой поверхностью;
  - боковые молдинги;
  - корпуса зеркал;
  - участок между капотом и ветровым стеклом.
- Не наносите воск на стеклянные участки.
- После выполнения полировки поверхность лакокрасочного покрытия автомобиля должна быть гладкой, без следов капель и разводов.

**УСТРАНЕНИЕ НЕЗНАЧИТЕЛЬНЫХ ПОВРЕЖДЕНИЙ  
ЛАКОКРАСОЧНОГО ПОКРЫТИЯ**

Чтобы подобрать краску, которая подойдет к цвету автомобиля, вам следует обратиться к авторизованному дилеру. Назовите дилеру код цвета краски автомобиля (напечатан на наклейке на стойке двери водителя), чтобы получить краску необходимого цвета.

- Перед ремонтом сколов лакокрасочного покрытия удалите посторонние частицы, такие как следы птичьего помета, следы насекомых, пятна смолы, дорожная соль, промышленные выбросы и древесный сок.
- Прежде чем использовать продукт, обязательно прочтите инструкцию.

**ОЧИСТКА ДВИГАТЕЛЯ**

Производительность чистых двигателей по сравнению с грязными выше, поскольку из-за отложений консистентной смазки и грязи температура двигателя при работе повышена.

Во время мойки:

- при использовании механической мойки для очистки двигателя соблюдайте осторожность. Жидкость под высоким давлением может проникнуть через уплотнения и нанести повреждения.
- во избежание трещин блока двигателя или других компонентов двигателя запрещается распылять холодную воду на горячий двигатель;
- распылите Motorcraft® Engine Shampoo and Degreaser на все детали, требующие очистки, а затем, используя механическую мойку, промойте их. В Канаде используйте для этой цели Motorcraft® Engine Shampoo.
- запрещается мыть или промывать двигатель, если он горячий или работает; вода, попавшая в работающий двигатель, может повредить его внутренние компоненты;
- запрещается мыть или промывать катушку зажигания, провода свечей зажигания, отверстия для свечей зажигания или области рядом с ними;
- для предотвращения повреждений из-за попавшей воды во время мойки двигателя закройте аккумуляторную батарею, электрораспределительную коробку и воздушный фильтр.

**ОЧИСТКА СТЕКОЛ И ЩЕТОК СТЕКЛООЧИСТИТЕЛЕЙ**

Стекла и щетки очистителей необходимо регулярно мыть. Если не очищать стеклоочистители должным образом, то скапливающиеся на стекле автомобиля или щетках стеклоочистителей вещества могут привести к скрипу или вибрации щеток, а также к образованию разводов или пленки на ветровом стекле. Для их очистки воспользуйтесь следующими советами:

- Стекла можно очищать специальным средством без абразивных веществ, например, Motorcraft Ultra-Clear Spray Glass Cleaner.
- Щетки стеклоочистителей можно промывать изопропиловым (медицинским) спиртом, при использовании автомобиля в США — средством Motorcraft Premium Windshield Washer Concentrate, при использовании автомобиля в Канаде — средством Premium Quality Windshield Washer Fluid. Обязательно замените щетки стеклоочистителей, если они имеют следы износа или не работают должным образом;
- не используйте абразивные вещества, так как они могут оставлять царапины;
- при очистке каких-либо деталей не используйте топливо, керосин или растворители.

Если мойка с очистителем не удалила потеки на стекле, или если стеклоочистители при работе вибрируют и двигаются рывками, очистите внешнюю поверхность ветрового стекла и щетки стеклоочистителей с помощью губки или мягкой ткани и нейтрального детергента или моющего раствора, содержащего абразив мягкого действия. После очистки промойте ветровое стекло и щетки стеклоочистителей чистой водой. Ветровое стекло является чистым, если при его промывке чистой водой на нем не образуются потеки.

**Примечание.** Запрещается использовать острые предметы, такие как лезвие бритвы, для очистки внутренней поверхности заднего стекла или для удаления каких-либо наклеек, так как они могут повредить линии нагревательного элемента обогревателя заднего стекла.

**ЧИСТКА САЛОНА**

**ПРЕДОСТЕРЕЖЕНИЕ:** Запрещается использовать для очистки ремней безопасности чистящие растворители, отбеливающие или красящие средства, поскольку это может ослабить ленты ремней.



**ПРЕДОСТЕРЕЖЕНИЕ:** Если в автомобилях установлены сиденья, оборудованные боковыми подушками безопасности, то их нельзя чистить химическими растворителями и сильными детергентами. Эти вещества могут загрязнить систему боковых подушек безопасности и повлиять на ее работу при столкновении.

Для очистки матерчатой обивки, ковровых покрытий, ткани сидений, ремней безопасности и сидений, оборудованных боковыми подушками безопасности:

- удалите пыль и грязь с помощью пылесоса;
- Удалите небольшие пятна и грязь с помощью Motorcraft Professional Strength Carpet & Upholstery Cleaner.
- если на материале присутствуют пятна консистентной смазки или смолы, сначала вручную выведите их, используя Motorcraft Spot and Stain Remover; В Канаде используйте для этой цели Motorcraft Multi-Purpose Cleaner;
- если на материале после чистки остались разводы, сразу же почистите всю площадь (не перенасыщайте), иначе разводы останутся;
- не используйте бытовые чистящие средства или средства для очистки окон; они могут окрасить или обесцветить материал или повлиять на огнезащитные свойства обивки сидений.

**ОЧИСТКА СТЕКОЛ ПАНЕЛИ ПРИБОРОВ И ЩИТКА ПРИБОРОВ**

**ПРЕДОСТЕРЕЖЕНИЕ:** При очистке рулевого колеса или панели приборов не используйте химические растворители или сильные детергенты, чтобы избежать загрязнения системы подушек безопасности.

Протрите панель приборов и стекло щитка приборов чистой, влажной, белой хлопковой тканью, затем насухо протрите эти места такой же тканью, только сухой.

- При очистке верхней части панели приборов избегайте использования очистителей и полиролей, которые могут придать ей блеск. Матовая отделка данного участка помогает защитить водителя от нежелательных отражений в ветровом стекле.

- Обязательно вымойте руки после использования определенных продуктов, таких как репеллент и лосьон для загара, чтобы избежать возможного повреждения внутренних окрашенных поверхностей.
- Не используйте бытовые очищающие средства или очистители стекол, так как они могут повредить отделку панели приборов, отделку салона и стекло щитка приборов.
- Не допускайте попадания освежителя воздуха и антибактериального геля для рук на поверхности салона. Если данные жидкости попали на поверхности салона, незамедлительно смойте их. Возникшие повреждения могут не подпадать под действие гарантии на ваш автомобиль.

Если окрашивающая жидкость, такая как кофе или сок, попала на панель приборов или поверхность отделки салона, очистите их следующим образом.

1. Вытрите жидкость чистой, белой хлопковой тканью.
2. Протрите поверхность влажной, чистой, белой хлопковой тканью. Для более основательной очистки воспользуйтесь раствором мягкого мыла в воде. Если пятно не может быть выведено данным методом, то его можно попробовать очистить с помощью имеющегося в продаже чистящего средства, предназначенного для очистки салонов автомобилей.
3. При необходимости нанесите больше мыльного раствора или чистящего средства на чистую, белую хлопковую ткань и прижмите ее к загрязненному участку; оставьте в таком положении при комнатной температуре в течение 30 минут.
4. Уберите ткань и, если она не сильно загрязнена, протирайте ею данный участок в течение 60 секунд.
5. После этого насухо вытрите участок чистой, белой хлопковой тканью.

#### **ОЧИСТКА КОЖАНЫХ СИДЕНИЙ (ПРИ НАЛИЧИИ)**

- Удалите пыль и грязь с помощью пылесоса.
- Очищайте следы и пятна от жидкости сразу после их появления (по мере возможности).
- При повседневной очистке протрите поверхность влажной, мягкой тканью. Для более основательной очистки протрите поверхность раствором мягкого мыла в воде. В Канаде для этой цели используйте Motorcraft® Vinyl Cleaner. Протрите поверхность насухо мягкой тканью.



- Если кожаная отделка не может быть полностью очищена раствором мягкого мыла в воде, можно попробовать очистить ее с помощью имеющегося в продаже средства для очистки кожаной отделки, предназначенного для очистки салонов автомобилей.
- Перед использованием какого-либо чистящегося средства или пятновыводителя проверьте его совместимость; для этого нанесите его на скрытую поверхность кожаной отделки.
- Не используйте бытовые чистящие средства, спиртовые растворы, средства для ухода за кожаной отделкой, в основе которых лежат нефтепродукты, а также растворители, очистители, предназначенные для очистки резины, винила и пластмассы. Данные вещества могут стать причиной преждевременного износа или повреждения кожаной отделки.

#### **ОЧИСТКА ЛЕГКОСПЛАВНЫХ КОЛЕСНЫХ ДИСКОВ**

**Примечание.** Запрещается использовать средства для очищения хромированных или металлических поверхностей или полироль для очистки колесных дисков и колпаков.

Алюминиевые колесные диски и колпаки покрыты прозрачным отделочным слоем. Для сохранения их блеска необходимо выполнять следующее:

- каждую неделю очищайте их с помощью Motorcraft Wheel and Tire Cleaner. Для удаления сильных загрязнений и скоплений продуктов износа колодок используйте губку. По окончании процесса очистки тщательно промывайте сильным напором воды.
- для удаления смолы и консистентной смазки используйте Motorcraft Bug and Tar Remover.
- запрещается наносить какое-либо чистящее средство на горячие или теплые колесные диски или колпаки;
- некоторые автоматические мойки могут нанести повреждения отделочному слою колесных дисков и колпаков автомобиля. Использование промышленных установок или химических чистящих средств в сочетании с воздействием щеток при удалении продуктов износа колодок и грязи со временем может привести к полному истиранию прозрачного отделочного слоя;
- не используйте фтористоводородные кислотные или щелочные чистящие средства, стальную мочалку, топлива или сильные бытовые моющие средства для очистки дисков;
- Если после очистки дисков вы хотите на длительное время оставить автомобиль на стоянке, предварительно выполните поездку на автомобиле в течение нескольких минут. Это позволит снизить риск возникновения коррозии тормозных дисков.

**ХРАНЕНИЕ АВТОМОБИЛЯ**

Если вы планируете хранить автомобиль в течение длительного времени (30 или более дней), прочтите следующие рекомендации по уходу и обслуживанию, которые помогут сохранить его в хорошем рабочем состоянии.

Все автомобили и их элементы были разработаны и проверены на предмет надежной стабильной работы. Если не предпринять особых профилактических мер по сохранению этих элементов, то долговременное хранение при непостоянных условиях может привести к ухудшению качества элементов или сбоям в их работе.

*Общее*

- Автомобиль следует держать в сухом проветриваемом месте.
- По возможности его необходимо защищать от воздействия солнечных лучей.
- При нахождении автомобиля под открытым небом необходимо проводить регулярные работы по его защите от коррозии и повреждений.

*Кузов*

- Тщательно вымойте автомобиль, удалив с наружных поверхностей, арок задних колес и внутренней поверхности передних крыльев всю грязь, смазку, масло и смолу.
- Если автомобиль находится на открытом воздухе, то его нужно периодически мыть.
- Для предотвращения коррозии покрасьте необработанные или загрунтованные металлические поверхности.
- Во избежание изменения цвета покройте хромированные детали и детали из нержавеющей стали толстым слоем автомобильного воска. После мойки автомобиля еще раз нанесите слой воска, при необходимости.
- Смажьте все петли и защелки капота, дверей и багажника легким маслом.
- Во избежание потери цвета отделки салона накройте ее.
- На резиновых деталях не должно быть масла и растворителя.

*Двигатель*

- Перед длительным хранением замените моторное масло и фильтр, поскольку использованное масло содержит загрязняющие вещества, которые могут стать причиной повреждения двигателя.
- Запускайте двигатель каждые 15 дней. Двигатель должен поработать на увеличенных холостых оборотах, пока не достигнет нормальной рабочей температуры.
- При работающем двигателе последовательно включите все передачи, поставив ногу на педаль тормоза.

*Топливная система*

- Залейте в топливный бак высококачественное топливо до первого автоматического отключения заправочного пистолета.

**Примечание.** Во время длительного хранения автомобиля (30 или более дней) качество топлива может ухудшиться вследствие окисления. Если фактический или предполагаемый перерыв в работе превышает 30 дней, добавьте в топливную систему автомобиля стабилизатор топлива. Следуйте инструкциям на этикетке емкости с присадками. Затем необходимо дать двигателю поработать на холостом ходу, чтобы присадки попали в топливную систему.

*Система охлаждения*

- Обеспечьте защиту от воздействия отрицательных температур.
- Перед началом эксплуатации автомобиля после длительного перерыва проверьте уровень охлаждающей жидкости. Убедитесь, что в системе охлаждения нет утечек, и уровень жидкости соответствует рекомендованному.

*Аккумуляторная батарея*

- Проверьте и при необходимости зарядите до требуемого значения. Все соединения должны быть чистыми.
- Если автомобиль остается на хранении более 30 дней без подзарядки аккумуляторной батареи, рекомендуется отсоединить провода аккумуляторной батареи, чтобы сохранить в ней заряд, который позволит быстро завести двигатель.

**Примечание.** Если провода аккумуляторной батареи отсоединялись, потребуется сбросить настройки памяти.

*Тормозная система*

- Убедитесь, что педаль тормоза и стояночный тормоз полностью отпущены.

*Шины*

- Поддерживайте рекомендованное давление в шинах.

*Разное*

- Убедитесь, что все тяги, тросики, рычаги и штифты под днищем кузова покрыты смазкой во избежание коррозии.
- Перемещайте автомобили на расстояние не менее 8 метров (25 футов) каждые 15 дней для того, чтобы происходила смазка рабочих деталей, и они не подвергались коррозии.

**Расконсервация автомобиля**

При выводе автомобиля из консервации выполните следующее:

- вымойте автомобиль, чтобы удалить смазку или грязь, скопившуюся на поверхности окон;
- проверьте стеклоочистители ветрового стекла на предмет повреждений;
- проверьте пространство под капотом на наличие инородных веществ или предметов, которые могли туда попасть во время консервации (мышьиные, беличьи гнезда);
- проверьте выхлопные трубы на наличие инородных веществ или предметов, которые могли попасть туда во время консервации;
- проверьте давление в шинах и произведите накачивание шин в соответствии с требованиями производителя;
- проверьте работу педали тормоза. Подайте автомобиль вперед-назад на расстояние 15 футов (4,5 метра), чтобы удалить образовавшуюся ржавчину;
- проверьте уровень жидкостей (включая охлаждающую жидкость, масло и бензин), убедитесь в том, что нет утечек, и уровень жидкостей соответствует рекомендованному;
- если снималась аккумуляторная батарея, проверьте и очистите наконечники проводов.

При возникновении каких-либо проблем или неполадок обратитесь к своему авторизованному дилеру.

**ОБЩИЕ СВЕДЕНИЯ****Примечания для владельцев внедорожников, фургонов и грузовых автомобилей**

**ПРЕДОСТЕРЕЖЕНИЕ:** Автомобили специального назначения отличаются значительно большим риском опрокидывания по сравнению с другими типами автомобилей. Для снижения риска получения серьезной травмы или гибели в результате опрокидывания или какой-либо другой аварии необходимо выполнять следующее:

- избегайте крутых поворотов и резких маневров;
- двигайтесь на автомобиле на безопасных скоростях и с учетом дорожных условий;
- поддерживайте необходимое давление в шинах;
- никогда не перегружайте автомобиль, размещайте груз правильно;
- обязательно используйте удерживающие приспособления для всех пассажиров.



**ПРЕДОСТЕРЕЖЕНИЕ:** При опрокидывании вероятность гибели человека, не пристегнутого ремнем безопасности, значительно выше, чем пристегнутого человека. Все пассажиры и водитель обязательно должны быть пристегнуты ремнями безопасности. Для уменьшения риска получения травмы или выброса из автомобиля дети младшего и более старшего возраста должны быть пристегнуты с использованием специальных приспособлений.



Управление внедорожниками, фургонами и грузовыми автомобилями в различных дорожных условиях, возникающих на улицах, автострадах и на пересеченной местности, отличается от управления легковыми автомобилями. Внедорожники, фургоны и грузовые автомобили не предназначены для вхождения в

повороты на таких же высоких скоростях, как при вождении легковых автомобилей, особенно спортивных автомобилей с низкой посадкой; они предназначены для удовлетворительной эксплуатации на пересеченной местности.

#### Полноприводная система (при наличии)



**ПРЕДОСТЕРЕЖЕНИЕ:** Не будьте слишком уверены в возможностях автомобилей, оборудованных полноприводной системой. Несмотря на то, что в условиях плохого сцепления с дорогой полноприводной автомобиль может разогнаться быстрее, чем автомобиль с приводом на два колеса, он не может быстрее затормозить. Всегда водите автомобиль на безопасной скорости.

Автомобиль, оборудованный приводом на четыре колеса (при выборе), имеет возможность двигаться посредством вращения двигателем всех четырех колес. Это увеличивает тяговое усилие и может обеспечить безопасное вождение автомобиля в тяжелых внедорожных условиях, в которых стандартный автомобиль с приводом на два колеса двигаться не сможет.

Мощность на все четыре колеса подается через раздаточную коробку или блок передачи мощности. По мере необходимости можно выбирать различные режимы движения автомобиля, оборудованного приводом на четыре колеса. Информацию о функционировании раздаточной коробки и процедурах переключения передач можно найти в главе «Коробка передач». Информацию о техническом обслуживании раздаточной коробки можно найти в главе «Техническое обслуживание». Прежде чем приступить к эксплуатации автомобиля, необходимо тщательно ознакомиться с данной информацией.

В некоторых автомобилях, оборудованных приводом на четыре колеса, при переходе во время движения с привода на два колеса на привод на четыре колеса раздается кратковременный стук и звук зацепления шестерен. Это считается нормальным и не должно служить поводом для беспокойства, поскольку вызвано включением трансмиссии передних колес.

#### Отличия данного автомобиля от других

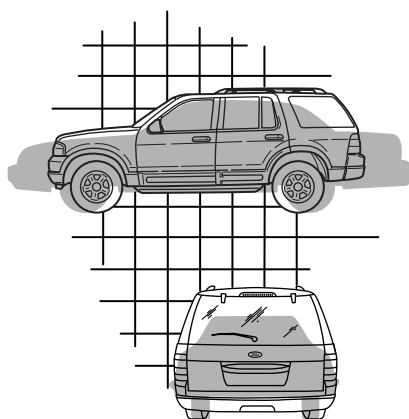

Внедорожники, фургоны и грузовые автомобили могут иметь определенные значительные отличия от других автомобилей. Ваш автомобиль может иметь следующие отличия:

- Более высокий клиренс – для обеспечения более высоких показателей грузоподъемности и возможности передвижения в тяжелых условиях рельефа местности без застревания или повреждения элементов нижней части кузова;
- Меньшая длина кузова – для обеспечения возможности въезда на склоны и переезда вершин холмов без застревания или повреждения элементов нижней части кузова. Все остальное считается одинаковым; меньшая колесная база может позволить автомобилю быстрее отвечать на вращения рулевого колеса по сравнению с автомобилем, имеющим большую колесную базу;

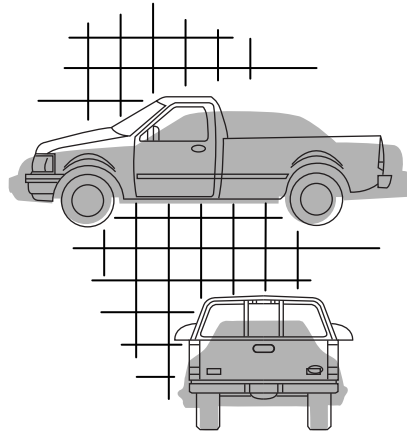

- Меньшая ширина кузова – для обеспечения улучшенной управляемости в узких пространствах, в частности вне дорог.

В результате описанных выше размерных отличий внедорожники, фургоны и грузовые автомобили зачастую имеют более высокий центр тяжести и значительную разность между расположением центра тяжести в загруженном и разгруженном состоянии.

Благодаря этим отличиям автомобили данных типов не только являются многофункциональными, но и управляются по-другому по сравнению с обычными легковыми автомобилями.

### УХОД ЗА ШИНАМИ

#### Информация о классификации стандартных шин по качеству



Показатели классификации по качеству применимы к новым пневматическим шинам для легковых автомобилей. Показатели классификации по качеству можно найти, при наличии, на боковой поверхности шины между плечом протектора и участком максимальной

ширины профиля шины. Например:

- **Treadwear 200 Traction AA Temperature A**

Данные показатели классификации по качеству определяются стандартами, установленными Министерством транспорта США.

Показатели классификации по качеству применимы к новым пневматическим шинам для легковых автомобилей. Они не применимы для зимних шин с глубоким протектором, неполноразмерных шин или шин для малоразмерных запасных колес,



шин для грузовых автомобилей малой грузоподъемности или шин типа LT, шин с номинальным диаметром обода от 10 до 12 дюймов или шин мелкосерийного производства, как указано в Разделе 49 Части 575.104(с)(2) свода федеральных постановлений США.

**Министерство транспорта США — Показатели классификации шин по качеству:** Министерство транспорта США обязало компанию Ford Motor Company предоставлять следующую информацию для классификации шин по качеству в соответствии с требованиями государства.

#### Износ протектора

Показатель износа протектора представляет собой сравнительное значение, основанное на степени износа шины, выявленной при тестировании в регулируемых условиях на определенном правительством испытательном полигоне. Например, шина, имеющая показатель 150, изнашивается на испытательном полигоне в 1½ раза сильнее, чем шина с показателем 100. Тем не менее, условные технические характеристики шин зависят от фактических условий использования и могут значительно отличаться от нормы в связи с различиями в стилях вождения, обслуживании, дорожных условиях и климате.

#### Показатель сцепления AA, A, B и C



**ПРЕДОСТЕРЕЖЕНИЕ:** Показатель сцепления, нанесенный на шину, основан на результатах, полученных во время измерения силы сцепления при торможении во время движения вперед, и не включает информацию о силе сцепления во время ускорения, вхождения в поворот, глиссирования, а также информацию о максимальной силе сцепления.

Показатели сцепления, от максимального до минимального, обозначаются как AA, A, B и C. Показатели означают способность шины, определенную по результатам испытаний, к торможению на влажном дорожном покрытии в регулируемых условиях на определенных правительством дорожных покрытиях — асфальте и бетоне. Шина с показателем C может иметь низкое сцепление с поверхностью.

**Температурная характеристика А, В, С**

**ПРЕДОСТЕРЕЖЕНИЕ:** Температурная характеристика устанавливается для шины, имеющей необходимое давление воздуха, нагрузка на которую не превышает установленное значение. Чрезмерная скорость, недостаточное давление или превышение нагрузки, по отдельности или вместе, могут привести к повышению температуры и возможному повреждению шины.

Температурные характеристики обозначаются буквами А (самая высокая), В и С, которые означают сопротивление шины теплообразованию и ее способность рассеивать тепло, эти характеристики определены по результатам испытаний в регулируемых условиях на специальном испытательном колесе, установленном в закрытой от внешних воздействий лаборатории. Постоянное воздействие повышенной температуры может привести к ухудшению свойств материала шины и сокращению ее срока службы; слишком высокая температура может привести к внезапному повреждению шины. Характеристика С соответствует уровню температурных характеристик, которые должны иметь все шины, устанавливаемые на легковые автомобили, в соответствии с Федеральным стандартом по безопасности автомобилей № 139. Характеристики В и А соответствуют уровням температурных характеристик, полученным на лабораторном испытательном колесе и превышающим минимальный уровень, определенный нормативом.

**Словарь терминов, относящихся к шинам**

- **Наклейка с данными по шинам** — Наклейка, содержащая информацию о размерах шин оригинального изготовителя оборудования, рекомендованном давлении и максимальном весе, который может перевозить автомобиль.
- **Идентификационный номер шины** — Номер на боковине всех шин, предоставляющий информацию о марке шины, заводе-изготовителе, размере шины и дате производства. Также называется DOT-кодом.
- **Давление воздуха в шине** — Мера количества воздуха в шине.

- **Стандартная грузоподъемность** — Показатель, наносимый на шины определенного класса, имеющие Американскую маркировку или метрическую маркировку и предназначенные для выдерживания максимальной нагрузки при давлении 35 фунт/кв. дюйм [37 фунт/кв. дюйм (2,5 бар) для шин с метрической маркировкой]. Увеличение давления в шине выше указанного не увеличит грузоподъемность шины.
- **Добавочная нагрузка** — Показатель, наносимый на шины определенного класса, имеющие Американскую маркировку или метрическую маркировку и предназначенные для выдерживания максимальной нагрузки при давлении 41 фунт/кв. дюйм [43 фунт/кв. дюйм (2,9 бар) для шин с метрической маркировкой]. Увеличение давления в шине выше указанного не увеличит грузоподъемность шины.
- **кПа** — Килопаскаль, метрическая единица измерения давления воздуха.
- **Фунт/кв. дюйм** — Количество фунтов на квадратный дюйм, стандартная единица измерения давления воздуха.
- **Давление воздуха в холодной шине** — Давление воздуха в шинах после того, как автомобиль простоял вне прямых солнечных лучей в течение одного часа или более и до того, как он проедет расстояние, превышающее 1 милю (1,6 км).
- **Рекомендованное давление в шине** — Давление воздуха в холодной шине, указанное на наклейке сертификации соответствия стандартам безопасности (на стойке, к которой крепятся петли двери, стойке, к которой крепится защелка двери, либо на краю двери, соприкасающегося со стойкой, к которой крепится защелка двери, рядом с водителем) или на наклейке с данными по шинам, расположенной на средней стойке или краю двери водителя.
- **Центральная стойка** — Конструктивный элемент на боковой поверхности автомобиля позади передней двери.
- **Борт шины** - Участок шины рядом с ободом.
- **Боковина шины** — Участок шины между бортом и протектором.
- **Протектор шины** — Внешний участок шины, который касается дороги, когда она установлена на колесный диск.
- **Обод** — Металлическая опора (диск) шины или шины и камеры в сборе, на который устанавливаются борта шины.

**ИНФОРМАЦИЯ, НАНЕСЕННАЯ НА БОКОВИНУ ШИНЫ**

В соответствии с федеральными нормативами как США, так и Канады производители должны наносить стандартную информацию на боковины всех шин. Данная информация определяет и описывает основные характеристики шины, а также содержит идентификационный номер шины DOT по стандартам США для сертификации по стандарту безопасности и для использования в случае возврата.

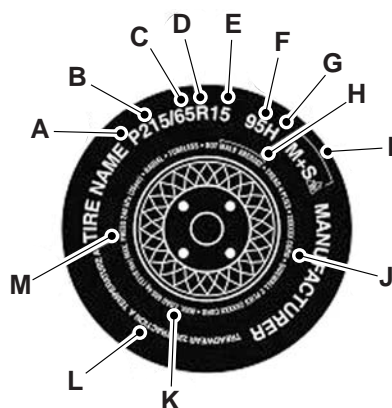
**Информация на шинах с Американской маркировкой**

P215/65R15 95H — это пример маркировки, содержащей информацию о размере шины, индексе грузоподъемности и индексе скорости. Расшифровка маркировки приводится ниже. (Обратите внимание, что размер шины, индекс грузоподъемности и индекс скорости для вашего автомобиля могут отличаться от приведенных в данном примере.)

**A. P** — Обозначает шину, определенную Ассоциацией производителей шин и ободьев, как пригодную для использования на легковых автомобилях, внедорожниках, минивэнах и грузовиках малой грузоподъемности.

**Примечание.** Если маркировка размера шины начинается не с буквы, то это может означать, что пригодность шины для какого-либо использования была определена либо Европейской организацией изготовителей шин и ободьев, либо Японской ассоциацией производителей шин.

**B. 215** — Обозначает номинальную ширину шины в миллиметрах от одного края боковины до другого. Как правило, чем больше число, тем шире шина.

**C. 65** — Обозначает отношение высоты к ширине профиля шины.

**D. R** — Обозначает шину радиального типа.

**E. 15** — Обозначает диаметр диска или обода в дюймах. При установке диска, имеющего другой диаметр, необходимо приобрести шины, соответствующие этому диаметру.

**F. 95** — Обозначает индекс грузоподъемности. Этот индекс указывает на максимальную весовую нагрузку, которую способна выдержать шина. Данную информацию можно найти в руководстве по эксплуатации автомобиля. При отсутствии таких сведений обратитесь к местному дилеру по шинам.

**Примечание.** Вы можете не найти такую информацию для всех типов шин, поскольку федеральный закон не требует ее обязательного наличия.

**G. H** — Обозначает индекс скорости. Индекс скорости указывает на скорость, на которую рассчитана шина и при которой она может эксплуатироваться в течение длительного периода времени при стандартной нагрузке и давлении накачки. Шины, установленные на вашем автомобиле, могут эксплуатироваться при другой нагрузке и давлении воздуха. В зависимости от условий эксплуатации могут потребоваться шины с другим индексом скорости. Индекс скорости может варьироваться от 81 до 186 миль/ч (от 130 до 299 км/ч). Индексы скорости приведены в следующей таблице.

**Примечание.** Вы можете не найти такую информацию для всех типов шин, поскольку федеральный закон не требует ее обязательного наличия.

Буквенная маркировка	Индекс скорости — миль/ч (км/ч)
M	81 (130)
N	87 (140)
Q	99 (159)
R	106 (171)
S	112 (180)
T	118 (190)
U	124 (200)
H	130 (210)
V	149 (240)

Буквенная маркировка	Индекс скорости — миль/ч (км/ч)
W	168 (270)
Y	186 (299 )

**Примечание.** Для маркировки шин с максимальной скоростью выше 149 миль/ч (240 км/ч) производители шин иногда используют обозначение ZR. Для маркировки шин с максимальной скоростью выше 186 миль/ч (299 км/ч) производители шин всегда используют обозначение ZR.

**Н. Идентификационный номер шины DOT по стандартам США** — Начинается с буквенного обозначения DOT и указывает на соответствие шины всем федеральным стандартам. Следующие две цифры или буквы представляют код завода-изготовителя и указывают место производства шины, следующие за ними — код размера шины, а последние — неделю и год производства шины. Например, число 317 означает, что шина была произведена в 31-ую неделю 1997 года. После 2000 года используются четырехзначные числа. Например, 2501 обозначает 25-ую неделю 2001 года. Промежуточные числа представляют коды идентификации, используемые для единства измерений. Данная информация используется для контакта с клиентами, если необходимо заменить шину в связи с ее дефектом.

**I. M+S или M/S** — Грязь и снег, или

**AT** — Универсальная шина, или

**AS** — Всесезонная шина.

**J. Состав слоя и используемый материал** — Обозначает количество слоев прорезиненной ткани в протекторе и боковине шины. Производители шин также указывают материалы слоев в протекторе и боковине, к которым относятся сталь, нейлон, полиэстр и другие.

**К. Максимальная грузоподъемность** — Обозначает максимальную грузоподъемность шины в килограммах и фунтах. Для получения информации о необходимом давлении воздуха в шинах автомобиля см. наклейку сертификации соответствия стандартам безопасности (на стойке, к которой крепятся петли двери, стойке, к которой крепится защелка двери, либо на том краю двери, который соприкасается со стойкой, к которой крепится защелка двери, рядом с водителем).

**L. Показатели износа протектора, сцепления и температурная характеристика**

- **Износ протектора** — Представляет собой сравнительное значение, основанное на степени износа шины, определенной при тестировании в регулируемых условиях на специальном государственном испытательном полигоне. Например, шина, имеющая показатель 150, изнашивается на испытательном полигоне в  $1\frac{1}{2}$  раза сильнее, чем шина с показателем 100.
- **Показатель сцепления** — Показатели сцепления, от максимального до минимального, обозначаются как АА, А, В и С. Показатели означают способность шины, определенную по результатам испытаний, к торможению на влажном дорожном покрытии в регулируемых условиях на определенных правительством дорожных покрытиях — асфальте и бетоне. Шина с показателем С может иметь низкое сцепление с поверхностью.
- **Температурная характеристика** — Температурные характеристики обозначаются буквами А (самая высокая), В и С, которые означают сопротивление шины образованию тепла и ее способность рассеивать тепло, эти характеристики определены по результатам испытаний в регулируемых условиях на специальном испытательном колесе, установленном в закрытой от внешних воздействий лаборатории.

**М. Максимальное давление воздуха в шине** — Обозначает максимальное разрешенное давление воздуха, определенное производителем шины, или давление воздуха, при котором шина может выдержать максимальную нагрузку. Данное давление, как правило, выше рекомендованного производителем давления воздуха в холодной шине, которое указано на наклейке сертификации соответствия стандартам безопасности (на стойке, к которой крепятся петли двери, стойке, к которой крепится защелка двери, либо на краю двери, соприкасающемся со стойкой, к которой крепится защелка двери, рядом с водителем) или на наклейке с данными по шинам, расположенной на средней стойке или краю двери водителя. Давление воздуха в холодной шине не должно быть ниже рекомендованного производителем давления, указанного на наклейке с данными по шинам автомобиля.

Поставщики шин могут наносить дополнительную маркировку, примечания или предупреждения, содержащие, например, информацию о стандартной нагрузке или о том, что шина имеет бескамерную радиальную конструкцию.

**Дополнительная информация, нанесенная на боковины шин для грузового автомобиля малой грузоподъемности**

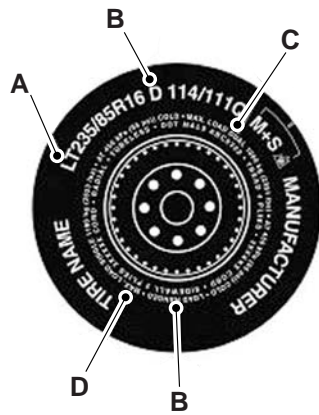

Шины для грузовых автомобилей малой грузоподъемности имеют дополнительную маркировку по сравнению с шинами, имеющими Американскую маркировку. Ниже приводятся эти отличия.

**Примечание.** Показатели классификации по качеству на шины данного типа не наносятся.

A. **LT** — Обозначает шину, определенную Ассоциацией производителей шин и ободьев, как пригодную для использования на грузовых автомобилях малой грузоподъемности.

**B. Диапазон нагрузки/предельное давление воздуха в шине** — Обозначает грузоподъемность шины или предельное давление воздуха.

**C. Максимальная грузоподъемность для двухскатных колес, выраженная в килограммах при давлении в холодном состоянии, выраженном в килопаскалях** — Обозначает максимальную грузоподъемность и давление при установке двухскатных колес, то есть когда на задней оси устанавливается четыре шины (общее количество шин на автомобиле шесть или более).

**D. Максимальная грузоподъемность для односкатных колес, выраженная в килограммах при давлении в холодном состоянии, выраженном в килопаскалях** — Обозначает максимальную грузоподъемность и давление для односкатных колес, то есть когда на задней оси устанавливаются (всего) две шины.



**Информация, наносимая на запасные шины временного использования типа T**

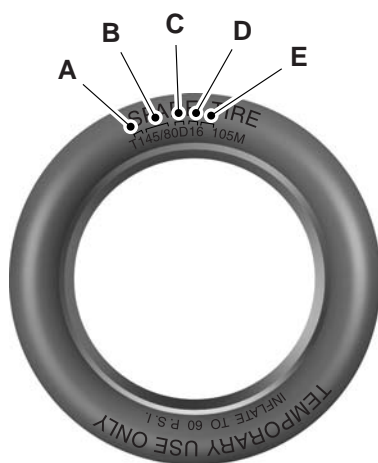

По сравнению с шинами типа R на запасные шины временного использования типа T наносится дополнительная информация. Ниже приводятся эти отличия.

T145/80D16 — это пример маркировки размера шины.

**Примечание.** Размер запасной шины временного использования вашего автомобиля может отличаться от указанного в примере. Показатели классификации по качеству на шины данного типа не наносятся.

**A. T** — Обозначает тип шины, определенной Ассоциацией производителей шин и ободьев, как пригодной для временного использования на легковых автомобилях, внедорожниках, минивэнах и грузовых автомобилях малой грузоподъемности.

**B. 145** — Обозначает номинальную ширину шины в миллиметрах от одного края боковины до другого. Как правило, чем больше число, тем шире шина.

**C. 80** — Обозначает отношение высоты к ширине профиля шины. Число, меньшее или равное 70, обозначает короткую боковину.

**D. D** — Обозначает шину диагонального типа. **R** — Обозначает шину радиального типа.

**E. 16** — Обозначает диаметр диска или обода в дюймах. При установке диска, имеющего другой диаметр, необходимо приобрести шины, соответствующие этому диаметру.

**Расположение наклейки с данными по шинам**

Наклейка, содержащая данные о давлении в шинах в зависимости от размера и другую важную информацию, находится на средней стойке или на краю двери со стороны водителя. Информацию о грузоподъемности и соответствующий рисунок можно найти в главе «Перевозка грузов».

### НАКАЧИВАНИЕ ШИН

Для безопасной эксплуатации автомобиля необходимо, чтобы в шинах поддерживалось нужное давление. Не забывайте, что давление воздуха в шине может уменьшиться в два раза, но при этом шина не будет выглядеть спущенной.

Проверяйте шины каждый день перед поездкой. Если какая-либо шина выглядит спущенной, с помощью шинного манометра проверьте давление во всех шинах и, при необходимости, подкачайте шину.

Как минимум раз в месяц или перед поездками на дальнее расстояние необходимо осматривать каждую шину и проверять давление с помощью шинного манометра (включая запасное, при наличии). Накачайте все шины до давления, рекомендованного компанией Ford Motor Company.



**ПРЕДОСТЕРЕЖЕНИЕ:** Недостаточное давление воздуха является наиболее распространенной причиной повреждения шин и может привести к значительному растрескиванию шин, отслоению протектора или разрыву, сопровождающихся неожиданной потерей управления автомобилем и повышенным риском травм. Недостаточное давление воздуха увеличивает сопротивление изгибу и качению, что приводит к аккумулярованию тепла и внутренним повреждениям шины. Это также может привести к ненужной нагрузке на шину, неравномерному износу, потере управления автомобилем и авариям. Давление воздуха в шине может уменьшиться в два раза, но при этом шина не будет выглядеть спущенной!

Мы настоятельно рекомендуем приобрести надежный шинный манометр, так как автоматические манометры на станциях технического обслуживания могут быть недостаточно точными. Компания Ford рекомендует использовать цифровой или шкальный шинный манометр вместо манометра стержневого типа.

Для обеспечения оптимальных эксплуатационных характеристик и износа необходимо поддерживать рекомендованное давление холодных шин. Недостаточное или чрезмерное давление воздуха в шинах может привести к неравномерному износу протектора.

Всегда накачивайте шины автомобиля до давления, рекомендованного компанией Ford, даже если оно меньше максимального давления, указанного на шинах. Давление воздуха в холодной шине указывается

на наклейке сертификации соответствия стандартам безопасности (на стойке, к которой крепятся петли двери, стойке, к которой крепится защелка двери, либо на краю двери, соприкасающегося со стойкой, к которой крепится защелка двери, рядом с водителем) или на наклейке с данными по шинам, расположенной на средней стойке или краю двери водителя. Невыполнение данных рекомендаций может привести к неравномерному износу протектора и уменьшить управляемость автомобиля.

**Максимальное давление воздуха в шине** — максимальное разрешенное давление, определенное производителем шины, или давление, при котором шина может выдержать максимальную нагрузку. Данное давление, как правило, выше рекомендованного производителем давления воздуха в холодной шине, которое указано на наклейке сертификации соответствия стандартам безопасности (на стойке, к которой крепятся петли двери, стойке, к которой крепится защелка двери, либо на краю двери, соприкасающемся со стойкой, к которой крепится защелка двери, рядом с водителем) или на наклейке с данными по шинам, расположенной на средней стойке или краю двери водителя. Давление воздуха в холодной шине не должно быть ниже рекомендованного производителем давления, указанного на наклейке сертификации соответствия стандартам безопасности или на наклейке с данными по шинам.

При изменении температуры окружающей среды давление воздуха в шине также изменяется. Падение температуры на 10 °F (6 °C) может привести к соответствующему падению давления воздуха в шине на 1 фунт на кв. дюйм (7 кПа). Чаще проверяйте давление воздуха в шинах и корректируйте его до необходимого давления, указанного на наклейке сертификации соответствия стандартам безопасности или на наклейке с данными по шинам.

Для проверки давления в шине(-ах) автомобиля выполните следующее.

1. Убедитесь, что шины не нагреты, то есть на автомобиле не совершалась поездка, даже на короткое расстояние в одну милю.

**Примечание.** Если проводится измерение давления воздуха в нагретой шине (например, после поездки на расстояние, превышающее 1 милю [1,6 км]), то не спускайте воздух из шины. Повышение давления воздуха в шинах, нагретых в результате поездки, выше давления воздуха в холодных шинах считается нормальным. Нагретая шина, имеющая давление воздуха, равное давлению воздуха холодной шины, или ниже его, в холодном состоянии может иметь значительно более низкое давление воздуха.

**Примечание.** Если для подкачки шин(-ы) необходимо проехать какое-либо расстояние, то сначала измерьте и запишите давление, после достижения места нахождения компрессора доведите давление воздуха до необходимого. Разогревание шин и, как следствие, увеличение давления воздуха внутри них в результате поездки считается нормальным.

2. Отверните колпачок от вентиля шины, затем измерьте давление, плотно прижав шинный манометр к вентилю.

3. Накачайте достаточное количество воздуха, чтобы давление достигло необходимого значения.

**Примечание.** Если было закачено чрезмерное количество воздуха, спустите его, нажав на металлический шток в центре клапана. Снова проверьте давление с помощью шинного манометра.

4. Закрутите колпачок.

5. Повторите процедуру для каждого колеса, включая запасное.

**Примечание.** Некоторые запасные шины используются при более высоком внутреннем давлении воздуха. Для получения информации о запасных мини-шинах-докатках типа Т см. раздел «*Информация о нестандартных запасных колесах в сборе*». При хранении и эксплуатации поддерживайте давление, равное 60 фунтов на кв. дюйм (4,15 бар). Для получения информации о полноразмерных и нестандартных запасных шинах см. раздел «*Информация о нестандартных запасных колесах в сборе*» в «*Замена ходового колеса*» данной главы. При хранении и эксплуатации поддерживайте давление, указанное на наклейке, содержащей данные о давлении шин.

6. Осмотрите шины, чтобы убедиться в отсутствии гвоздей или других каких-либо предметов, которые могут повредить шины и вызвать утечку воздуха.

7. Проверьте боковины шин, чтобы убедиться в отсутствии трещин, порезов или вздутий.

### Проверка шин и золотников

Периодически проверяйте протекторы шин на следы неравномерного или чрезмерного износа и удаляйте предметы, такие как камни, гвозди или стекла, попавшие в канавки протектора. Осмотрите шины и золотники на наличие отверстий, трещин или порезов, которые могут стать причиной утечки воздуха, при необходимости отремонтируйте или замените шину или золотник. Осмотрите боковины шин на наличие трещин, порезов, разрывов и других следов повреждений или износа. Если есть и подозрение на внутреннее повреждение шины, снимите шину и осмотрите, при необходимости отремонтируйте или замените. Для вашей безопасности не следует использовать поврежденные шины или шины, имеющие следы чрезмерного износа, поскольку существует большая вероятность, что во время эксплуатации они разорвутся или разрушатся.

Неправильное или не соответствующее условиям эксплуатации техническое обслуживание автомобиля может стать причиной чрезмерного износа шин. Чаще проверяйте все шины автомобиля, включая запасную, и производите их замену при наличии одного или нескольких из следующих условий.

### Износ шины

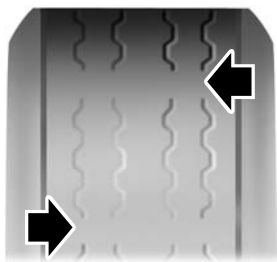

Если протектор шины изношен на 1/16 дюйма (2 мм), то шины необходимо заменить для предотвращения заноса и глиссирования автомобиля. Встроенные индикаторы износа шины, или полосы износа, в виде сплошных, узких поперечных полос, проявляются на протекторе при достижении остаточной глубины протектора 1/16 дюйма (2 мм).

Если на протекторе шины появились такие полосы, то шина считается изношенной и должна быть заменена.

### Повреждения

Периодически проверяйте протекторы и боковины шин на наличие повреждений (такие как вздутия на протекторе или боковине, трещины в канавках протектора, отслоение протектора или боковины). При выявлении повреждения или подозрении в его наличии шину должен проверить специалист. Шины могут быть повреждены при движении вне дорог, поэтому после таких поездок их рекомендуется осматривать.

**ПРЕДОСТЕРЕЖЕНИЕ: Длительный срок службы**

Со временем состояние шин ухудшается под действием множества факторов, таких как погодные условия, условия хранения и эксплуатации (нагрузка, скорость, давление воздуха в шинах), которые воздействуют на них на протяжении всего срока службы. В большинстве случаев шины необходимо заменять после шести лет эксплуатации, независимо от степени износа. Однако использование шин в жарком климате или частые значительные нагрузки на них могут сократить срок службы и потребовать более частой замены. При замене ходовых шин в связи с износом или после шести лет использования также необходимо заменять шину запасного колеса, даже если оно не использовалось.

**Идентификационный номер шины DOT по стандартам США**

В соответствии с федеральными нормативами как США, так и Канады производители должны наносить стандартную информацию на боковины всех шин. Данная информация определяет и описывает основные характеристики шины, а также содержит идентификационный номер шины DOT по стандартам США для сертификации по стандарту безопасности и для использования в случае возврата.

Идентификационный номер начинается с буквенного обозначения DOT и указывает на соответствие шины всем федеральным стандартам. Следующие две цифры или буквы представляют код завода-изготовителя и указывают место производства шины, следующие за ними — код размера шины, а последние — неделю и год производства шины. Например, число 317 означает, что шина была произведена в 31-ую неделю 1997 года. После 2000 года используются четырехзначные числа. Например, 2501 обозначает 25-ую неделю 2001 года. Промежуточные числа представляют коды идентификации, используемые для единства измерений. Данная информация используется для контакта с клиентами, если необходимо заменить шину в связи с ее дефектом.

**Требования к колесам, устанавливаемым в качестве замены**

**ПРЕДОСТЕРЕЖЕНИЕ:** В качестве замены оригинальным шинам и дискам, предоставляемых компанией Ford, используйте только шины и диски, имеющие тот же размер, индекс грузоподъемности, индекс скорости, и того же типа (например, нельзя использовать шины, имеющие Американскую маркировку, вместо шин, имеющих маркировку LT, или всесезонные шины вместо универсальных). Рекомендованный размер шины и диска указан на наклейке сертификации соответствия стандартам безопасности (на стойке, к которой крепятся петли двери, стойке, к которой крепится защелка двери, либо на краю двери, соприкасающегося со стойкой, к которой крепится защелка двери, рядом с водителем) или на наклейке с данными по шинам, расположенной на средней стойке или краю двери водителя. Если на наклейках данная информация отсутствует, как можно скорее обратитесь к вашему авторизованному дилеру. Использование шин или дисков, отличных от рекомендованных компанией Ford, может повлиять на безопасность и эксплуатационные характеристики автомобиля и привести к увеличению риска потери управления автомобилем, переворачиванию, травме, в том числе с летальным исходом. Кроме того, использование нерекомендованных шин и дисков может стать причиной неисправностей рулевого управления, подвески, моста, раздаточной коробки или блока передачи мощности. При возникновении вопросов относительно замены шин как можно скорее обратитесь к вашему авторизованному дилеру.



**ПРЕДОСТЕРЕЖЕНИЕ:** Для снижения риска серьезной травмы при установке борта шины на диск запрещается превышать максимальное давление, указанное на боковине шины, без принятия дополнительных мер предосторожности, указанных ниже. Если борта не устанавливаются при максимальном указанном давлении, смажьте их заново и повторите процедуру установки.

При накачивании шины до установочного давления, превышающего максимальное давление, указанное на боковине шины, на 20 фунтов на кв. дюйм (1,38 бар), необходимо принять следующие меры предосторожности по защите человека, который устанавливает шину.

1. Убедитесь в том, что шина и диск необходимого размера.
2. Снова смажьте борта шины и места посадки шины на диске.
3. Отойдите от колеса на расстояние не менее 12 футов (3,66 метра).
4. Воспользуйтесь защитой глаз и слуха.

Если установочное давление шины превышает максимальное давление более чем на 20 фунтов на кв. дюйм (1,38 бар), то установку должен проводить специалист дилера или какого-либо сервисного центра. Накачивание шины со стальным каркасом должно проводиться с использованием удаленного компрессора, при этом человек, осуществляющий накачку, должен отойти от колеса на расстояние не менее 12 футов (3,66 метра).

Данный автомобиль оборудован шинами, предназначенными для обеспечения безопасной эксплуатации и обращения.

**Важное замечание!** При замене ходовых шин на автомобиле обязательно заменяйте золотники.

В большинстве случаев шины передних или задних колес должны заменяться попарно.

Датчики давления шин, установленные на колеса (установленные на автомобиль изначально), не предназначены для использования на колесах вторичного рынка.

Использование колес или шин, не рекомендованных компанией Ford Motor Company, может повлиять на функционирование системы контроля давления воздуха в шинах данного автомобиля.

Если индикатор системы контроля давления воздуха в шинах мигает, то это свидетельствует о неисправности системы. Шина, установленная в качестве замены, может быть несовместима с системой контроля давления воздуха в шинах данного автомобиля, или поврежден какой-либо компонент системы.



**Меры безопасности**

**ПРЕДОСТЕРЕЖЕНИЕ:** Если автомобиль увяз в снегу, грязи или песке, не следует буксовать на большой скорости. Это может привести к повреждению шин и вызвать их разрыв. Шина может разорваться всего через пять секунд.



**ПРЕДОСТЕРЕЖЕНИЕ:** Не допускайте пробуксовки колес со скоростью более 35 миль/ч (56 км/ч). Это может привести к разрушению шины и нанесению травмы пассажиру или прохожему.

Стиль вождения во многом влияет на пробег шин и безопасность.

- Соблюдайте скоростной режим.
- Избегайте резких стартов, остановок и поворотов.
- Объезжайте выбоины и предметы, лежащие на дороге.
- Не переезжайте бордюры и не ударяйте шины о бордюры при парковке.

**Опасности при движении на автострадах**

Даже при осторожном движении на автостраде всегда существует опасность, что спустит шина. Медленно переместитесь в ближайшее безопасное место, где автомобиль не будет мешать дорожному движению. Это может еще сильнее повредить спущенную шину, но ваша безопасность важнее.

Если во время движения внезапно почувствовалась вибрация или неравномерность движения, или появилось подозрение, что повреждены шина или автомобиль, немедленно снизьте скорость. Осторожно ведите автомобиль, пока не сможете остановиться в безопасном месте. Остановитесь и проверьте шины на предмет повреждения. Если шина имеет низкое давление воздуха или повреждена, накачайте ее или снимите колесо и установите запасное. Если причину определить невозможно, отбуксируйте автомобиль в ближайший ремонтный центр или к дилеру по шинам для проверки автомобиля.

**Проверка углов установки колес**

Сильный удар о бордюр или выбоину может привести к нарушению углов установки передних колес или повреждению шин. Если при движении автомобиль уводит в сторону, это может свидетельствовать о неправильных углах установки колес. Периодически обращайтесь к авторизованному дилеру для проверки углов установки колес.

Неправильные углы установки передних или задних колес могут стать причиной неравномерного и ускоренного износа шин. Их регулировку должен проводить авторизованный дилер. Для переднеприводных автомобилей и автомобилей, имеющих независимую заднюю подвеску, может потребоваться регулирование углов установки всех колес.

Также необходимо периодически проводить балансировку шин. Разбалансированное колесо в сборе может привести к неравномерному износу шины.

### Перестановка шин

**Примечание.** Если шины имеют следы неравномерного износа, то перед перестановкой обратитесь к авторизованному дилеру для проверки и устранения неправильных углов установки колес, разбалансировки колес или имеющихся механических неисправностей.

**Примечание.** Данный автомобиль может быть оборудован нестандартным колесом в сборе. Нестандартное запасное колесо в сборе — это запасная шина и диск, которые отличаются от ходовых шин и дисков торговой маркой, размером или внешним видом. Если автомобиль оборудован нестандартным запасным колесом в сборе, то оно предназначено только для временного использования и не должно использоваться для перестановки шин.

**Примечание.** После перестановки шин необходимо проверить давление воздуха в них и отрегулировать его в соответствии с требованиями, определенными производителем автомобиля.

Перестановка шин автомобиля через рекомендованные интервалы (как указано в данных о плановом техническом обслуживании) обеспечит более равномерный износ шин и, как следствие, их улучшенные эксплуатационные характеристики и продолжительный срок службы.

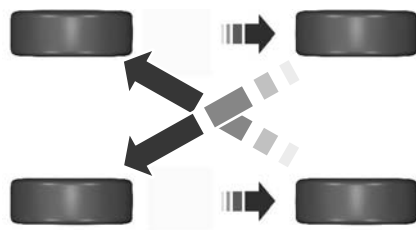

- Переднеприводные/ полноприводные автомобили (шины передних колес находятся в левой части схемы)

В отдельных случаях неравномерный износ шин можно исправить перестановкой шин.

**ИСПОЛЬЗОВАНИЕ ЦЕПЕЙ ПРОТИВОСКОЛЬЖЕНИЯ**

**ПРЕДОСТЕРЕЖЕНИЕ:** Цепи противоскольжения должны иметь тот же размер, индекс грузоподъемности и индекс скорости, что и оригинальные цепи, предоставляемые компанией Ford. Использование шин или дисков, отличных от рекомендованных компанией Ford, может повлиять на безопасность и эксплуатационные характеристики автомобиля и привести к увеличению риска потери управления автомобилем, переворачиванию, травме, в том числе с летальным исходом. Кроме того, использование нерекондованных шин и дисков может стать причиной неисправностей рулевого управления, подвески, моста, раздаточной коробки или блока передачи мощности.

**Примечание.** Устройства для защиты подвески и бампера помогут избежать повреждения автомобиля. Не снимайте данные компоненты с автомобиля при использовании шипованных шин и цепей противоскольжения.

Для обеспечения сцепления с дорогой во время дождя и снега на данный автомобиль установлены всесезонные шины. Однако в некоторых климатических зонах может потребоваться использование шипованных шин и цепей противоскольжения. Если возникает необходимость применения цепей противоскольжения, то тросовые цепи рекомендуется устанавливать только на колеса со стальными дисками, поскольку алюминиевые диски могут повредить цепи.

При использовании шипованных шин и тросовых цепей противоскольжения соблюдайте следующие инструкции:

- по возможности избегайте максимальной загрузки автомобиля;
- устанавливайте цепи противоскольжения только на передние колеса;
- устанавливайте цепи противоскольжения только на автомобили, оборудованные шинами P245/65R17 или P245/60R18;
- запрещается использовать цепи противоскольжения, тросовые цепи противоскольжения или другие приспособления для повышения сцепления с дорогой на автомобилях, оборудованных шинами P255/50R20 или 265/45ZR20;
- ведите автомобиль с осторожностью. При возникновении звуков трения или ударов цепей противоскольжения об автомобиль остановитесь и затяните цепи. Если это не помогло, снимите цепи, чтобы предотвратить повреждение автомобиля;
- если цепи противоскольжения больше не требуются, снимите их. Запрещается использовать тросовые цепи противоскольжения на сухой дороге.

## СИСТЕМА КОНТРОЛЯ ДАВЛЕНИЯ В ШИНАХ



**ПРЕДОСТЕРЕЖЕНИЕ:** Система контроля давления в шинах НЕ заменяет проверку давления вручную. Давление воздуха в шинах необходимо периодически проверять (как минимум один раз в месяц), используя шинный манометр. См. раздел «*Накачивание шин*» в данной главе. Несоблюдение требований относительно поддержания необходимого давления в шинах автомобиля может привести к увеличению риска потери управления автомобилем, переворачиванию и травме, в том числе с летальным исходом.



Каждую шину, включая запасную (при наличии) необходимо проверять раз в месяц и доводить давление воздуха в них до значения, рекомендованного производителем автомобиля, которое указано на табличке с особенностями эксплуатации автомобиля или наклейке с данными по шинам. (Если на автомобиле установлены шины с размером, отличным от указанного на табличке с особенностями эксплуатации автомобиля или наклейке с данными по шинам, то необходимо определить соответствующее давление воздуха для данных шин.)

В качестве дополнительного средства обеспечения безопасности на данный автомобиль установлена система контроля давления в шинах (TPMS), которая включает сигнал о низком давлении воздуха в шинах, если одна или несколько шин имеют чрезмерно низкое давление воздуха. Соответственно, при включении сигнала о низком давлении воздуха в шинах необходимо как можно скорее остановиться, проверить шины и довести давление воздуха в них до нормального. Движение автомобиля при слишком низком давлении воздуха в шинах приведет к чрезмерному нагреву шин и, возможно, к их повреждению. Недостаточное давление воздуха в шинах также приводит к повышению расхода топлива, снижению ресурса шин, а также ухудшению управляемости автомобиля и его тормозных качеств.

Пожалуйста, обратите внимание, что TPMS не заменяет необходимое обслуживание шин, и водитель должен сам поддерживать в шинах необходимое давление воздуха, даже если давление не уменьшилось до уровня, при котором срабатывает сигнал о низком давлении воздуха в шинах системы TPMS.

Кроме того, данный автомобиль оборудован индикатором выхода из строя TPMS для предупреждения о неправильной работе системы. Индикатор выхода из строя TPMS совмещен с сигналом о низком

давлении воздуха. При определении системой неисправности индикатор мигает в течение примерно одной минуты, после чего горит постоянно. Данная последовательность будет повторяться при последующих запусках двигателя до тех пор, пока неисправность не будет устранена.

Если светится индикатор неисправности, то система может не определить должным образом недостаточное давление в шинах и вывести предупреждающий сигнал. Неисправности TPMS могут быть вызваны различными причинами, включая установку на автомобиль других шин или колес, препятствующих нормальной работе системы. Всегда проверяйте индикатор выхода из строя TPMS при замене одной или нескольких шин или колес на автомобиле, чтобы убедиться, что установленные шины или колеса не мешают нормальному функционированию TPMS.

Данная система контроля давления воздуха в шинах отвечает требованиям Части 15 Правил Федеральной комиссии связи США и стандартам Министерства промышленности Канады в отношении RSS-210. Работа устройства должна обеспечивать соответствие двум условиям: (1) устройство не должно создавать вредных помех, и (2) устройство должно поглощать любые принимаемые помехи, в том числе помехи, которые могут вызывать нежелательное срабатывание.

#### **Замена шин при наличии системы контроля давления воздуха в шинах**

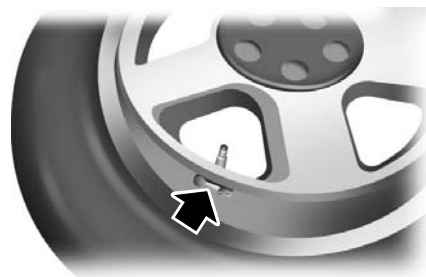

**Примечание.** Каждое ходовое колесо оборудовано датчиком давления в шине, расположенным внутри полости колеса в сборе. Датчик давления подсоединен к золотнику. Датчик давления закрыт шиной, его можно увидеть только при ее снятии. При замене шины будьте осторожны, чтобы не повредить датчик давления.

Обслуживать шины данного автомобиля должен только авторизованный дилер.

Периодически проверяйте давление воздуха в шинах (как минимум один раз в месяц), используя точный шинный манометр. См. раздел «Накачивание шин» в данной главе.

**Принцип работы системы, обеспечивающей контроль давления воздуха в шинах**

Система контроля давления воздуха в шинах измеряет давление в ходовых колесах и отправляет показания давления в автомобиль. При слишком низком давлении включается сигнал предупреждения о низком давлении воздуха в шинах. Включенный сигнал означает, что давление воздуха в шинах слишком низкое и его необходимо довести до нормы. Даже если сигнал включился и через короткое время отключился, давление воздуха в шинах в любом случае необходимо проверить.

***Если установлено запасное колесо временного использования***

Если одно из ходовых колес было заменено запасным колесом временного использования, система будет продолжать определять неполадку для напоминания о необходимости ремонта и установки на место поврежденного ходового колеса в сборе.

Чтобы восстановить нормальное функционирование системы контроля давления воздуха в шинах, отремонтируйте колесо в сборе и установите на автомобиль. Для получения дополнительной информации см раздел «Замена шин при наличии системы контроля давления воздуха в шинах» в данной главе.

***При наличии сомнений по поводу правильной работы системы***

Основная функция системы контроля давления воздуха в шинах заключается в том, чтобы предупредить о низком давлении воздуха в шинах. Она также выводит предупреждение в тех случаях, когда она в силу некоторых причин не может продолжать функционировать должным образом. См. таблицу ниже для получения информации о системе контроля давления воздуха в шинах данного автомобиля.

Сигнал предупреждения о низком давлении воздуха в шинах	Возможная причина	Необходимые действия пользователя
Постоянно горящий сигнал предупреждения	Низкое давление воздуха в шине(-ах)	<p>1. Убедитесь, что давление воздуха в шинах находится в пределах нормы. См. раздел «<i>Накачивание шин</i>» в данной главе.</p> <p>2. После доведения давления воздуха в шинах до рекомендованного производителем значения, указанного на наклейке с данными по шинам (расположена на средней стойке или на краю двери водителя), на автомобиле необходимо проехать в течение двух минут на скорости выше 20 миль/ч (32 км/ч), чтобы сигнал отключился.</p>
	Использование запасного колеса	Отремонтируйте поврежденное ходовое колесо в сборе и установите на автомобиль, чтобы восстановить полное функционирование системы. Для получения описания о функционировании системы см. « <i>Если установлено запасное колесо временного использования</i> » в данном разделе.
	Неисправность TPMS	Если все шины имеют необходимое давление воздуха и запасное колесо не используется, но сигнал предупреждения остается включенным, как можно скорее обратитесь к вашему авторизованному дилеру.

Сигнал предупреждения о низком давлении воздуха в шинах	Возможная причина	Необходимые действия пользователя
Мигающий сигнал предупреждения	Использование запасного колеса	Отремонтируйте поврежденное ходовое колесо в сборе и установите на автомобиль, чтобы восстановить полное функционирование системы. Для получения описания о функционировании системы см. «Если установлено запасное колесо временного использования» в данном разделе.
	Неисправность TPMS	Если все шины имеют необходимое давление воздуха и запасное колесо не используется, но сигнал предупреждения остается включенным, как можно скорее обратитесь к вашему авторизованному дилеру.

**При накачивании шин автомобиля**

При накачивании шин (например, на заправочной станции или в гараже) система контроля давления воздуха в шинах может не сразу реагировать на изменение давления воздуха в шинах.

Возможно, для отключения сигнала предупреждения после доведения давления воздуха в шинах до нормы вам потребуется проехать на автомобиле в течение двух минут на скорости выше 20 миль/ч (32 км/ч).

**Влияние температуры на давление воздуха в шинах**

Система контроля давления воздуха в шинах контролирует давление воздуха в каждой пневматической шине, установленной на автомобиле. При обычном движении на автомобиле с одним пассажиром среднего веса давление воздуха в шинах может увеличиться приблизительно на 2-4 фунта на кв. дюйм (14–28 кПа) по сравнению с давлением воздуха в холодных шинах. Если автомобиль простоял целую ночь при температуре окружающего воздуха, значительно ниже дневной температуры, давление воздуха в шинах может упасть приблизительно на 3 фунта на кв. дюйм (21 кПа) на



каждые 30 °F (17 °C) понижения температуры окружающего воздуха. Такое сниженное давление система контроля давления воздуха в шинах может определить как давление, значительно ниже рекомендованного, и активировать сигнал предупреждения о низком давлении воздуха в шинах. Если включен сигнал предупреждения о низком давлении воздуха в шинах, осмотрите каждое колесо, чтобы убедиться в отсутствии спущенных шин. Если спущена одна или несколько шин, отремонтируйте их при необходимости. Проверьте давление воздуха в ходовых шинах. Если в какой-либо шине определено низкое давление воздуха, осторожно двигайтесь до ближайшего места, где можно накачать шины. Накачайте все шины до нормального давления.

### ЗАМЕНА КОЛЕСА



**ПРЕДОСТЕРЕЖЕНИЕ:** Шинные герметики могут повредить систему контроля давления воздуха в шинах автомобиля, поэтому их использование недопустимо. Однако если герметик был действительно необходим, обратитесь к авторизованному дилеру Ford для замены датчика системы контроля давления воздуха в шинах и золотника отремонтированного колеса.



**ПРЕДОСТЕРЕЖЕНИЕ:** Для получения важной информации см. «Система контроля давления воздуха в шинах» в данной главе. Поврежденный датчик давления в шинах не может функционировать.

**Примечание.** Если на автомобиль установлено запасное колесо, контрольная лампа системы контроля давления в шинах будет включена. Для того чтобы все функции системы контроля давления воздуха в шинах работали нормально, все колеса, установленные на автомобиле, должны быть оборудованы датчиками давления в шинах.

Если колесо спустило во время движения, не тормозите резко. Вместо этого снизьте скорость постепенно. Крепко держите рулевое колесо и медленно двигайтесь в безопасное место на обочине дороги.

Ремонт спущенного колеса выполняйте у авторизованного дилера, чтобы не повредить датчики системы. См. «Система контроля давления воздуха в шинах» выше в данной главе. Как можно быстрее установите на автомобиль ходовое колесо вместо запасного. При ремонте или замене спущенного колеса обратитесь к авторизованному дилеру для проверки датчика давления воздуха в шинах на наличие повреждений.

**Информация о нестандартных запасных колесах в сборе**

**ПРЕДОСТЕРЕЖЕНИЕ:** Несоблюдение этих требований может привести к увеличению риска потери управления автомобилем, травме, в том числе с летальным исходом.

Если автомобиль укомплектован нестандартным запасным колесом в сборе, то его можно использовать только для временной замены. Это означает, что после установки оно должно быть как можно быстрее заменено на ходовое колесо в сборе того же типа и размера, что и оригинальные колеса, поставленные компанией Ford. Если шина или диск нестандартного запасного колеса были повреждены, то колесо необходимо заменить, не ремонтируя.

Нестандартное запасное колесо в сборе — это запасная шина и диск, которые отличаются от ходовых шин и дисков торговой маркой, размером или внешним видом и могут быть одного из трех видов, описываемых далее.

**1. Запасное мини-колесо временного использования типа T.**

Маркировка на шине начинается с литеры «Т», которая обозначает размер шины. На боковине может быть вылита надпись «Temporary Use Only», которая означает, что колесо предназначено только для временного использования.

**2. Полноразмерное нестандартное запасное колесо с наклейкой.** На диске данного колеса имеется наклейка с надписью «ДАННАЯ ШИНА И ДИСК ПРЕДНАЗНАЧЕНЫ ТОЛЬКО ДЛЯ ВРЕМЕННОГО ИСПОЛЬЗОВАНИЯ», которая означает, что данная шина и колесо предназначены только для временного использования.

При эксплуатации автомобиля с одним колесом из перечисленных выше запрещается:

- двигаться со скоростью более 50 миль/ч (80 км/ч);
- превышать максимально допустимую нагрузку на автомобиль, указанную на наклейке сертификации соответствия стандартам безопасности;
- буксировать прицеп;
- использовать цепи противоскольжения на оси, на которой установлено нестандартное запасное колесо;
- устанавливать на автомобиль несколько нестандартных запасных колес;

- использовать коммерческое оборудование для мойки автомобилей;
- пытаться отремонтировать нестандартное запасное колесо.

Использование одного из перечисленных выше нестандартных запасных колес вместо любого ходового колеса может привести к:

- ухудшению управляемости, курсовой устойчивости и снижению эффективности торможения;
- ухудшению комфорта и увеличению шума;
- уменьшению дорожного просвета и ухудшению парковки возле бордюров;
- ухудшению управляемости автомобиля в зимнее время;
- ухудшению управляемости автомобиля во время дождя;
- ухудшению управляемости автомобиля при включенном полном приводе.

### **3. Полноразмерное нестандартное запасное колесо без наклейки**

При движении на автомобиле с установленным полноразмерным нестандартным запасным колесом в сборе запрещается:

- двигаться со скоростью более 70 миль/ч (113 км/ч);
- устанавливать на автомобиль несколько нестандартных запасных колес;
- использовать коммерческое оборудование для мойки автомобилей;
- использовать цепи противоскольжения на оси, на которой установлено нестандартное запасное колесо в сборе;

Использование полноразмерного нестандартного запасного колеса в сборе может привести к:

- ухудшению управляемости, курсовой устойчивости и снижению эффективности торможения;
- ухудшению комфорта и увеличению шума;
- уменьшению дорожного просвета и ухудшению парковки возле бордюров;
- ухудшению управляемости автомобиля в зимнее время;
- ухудшению управляемости автомобиля во время дождя;
- ухудшению управляемости автомобиля при включенном полном приводе (при наличии);
- ухудшению регулирования нагрузки (если применимо).

При движении на автомобиле с установленным полноразмерным нестандартным запасным колесом в сборе необходимо проявлять особую осторожность, если автомобиль:

- буксирует прицеп;
- имеет кузов типа «фургон»;
- имеет груз на багажной полке.

Если установлено полноразмерное нестандартное запасное колесо в сборе, автомобиль необходимо вести осторожно; как можно быстрее обратитесь в сервисный центр.

#### Порядок замены колеса



**ПРЕДОСТЕРЕЖЕНИЕ:** Если одно из передних колес приподнято над землей, невозможно предотвратить движение автомобиля вперед или выскальзывание домкрата с помощью только коробки передач, даже если рычаг переключения передач находится в положении **P**.



**ПРЕДОСТЕРЕЖЕНИЕ:** Чтобы предотвратить движение автомобиля при замене колеса, обязательно переведите рычаг переключения передач в положение **P**, включите стояночный тормоз и заблокируйте (с обеих сторон) самое дальнее по отношению к заменяемому колесу (находящееся на противоположной стороне автомобиля и на другой оси).



**ПРЕДОСТЕРЕЖЕНИЕ:** Запрещается работать под автомобилем, установленным только на домкрат. Если автомобиль соскользнет с домкрата, то человек, находящийся под автомобилем, может серьезно пострадать.



**ПРЕДОСТЕРЕЖЕНИЕ:** Не производите замену колеса со стороны дороги. Поставьте автомобиль достаточно далеко от дороги, чтобы не попасть под проезжающий автомобиль во время работы с домкратом или замены колеса.

 **ПРЕДОСТЕРЕЖЕНИЕ:** Всегда используйте домкрат, предоставленный в качестве оригинального оборудования вместе с автомобилем. При использовании домкрата, который отличается от предоставляемого в качестве оригинального оборудования, убедитесь в том, что грузоподъемность домкрата соответствует весу автомобиля, включая какой-либо груз автомобиля или его модификации.

**Примечание.** При установке автомобиля на домкрат пассажиры должны выйти.

**Примечание.** Если сиденье третьего ряда сложено, то для получения доступа к запасному колесу и домкрату его необходимо разложить (поднять). Для получения информации об этой процедуре см. «Задние сиденья» в главе «Сиденья».

1. Установите автомобиль на ровной горизонтальной поверхности, включите стояночный тормоз и фонари аварийной сигнализации.
2. Переместите рычаг переключения передач в положение **P** и выключите двигатель.



3. Поверните против часовой стрелки две ручки на прокладках напольного покрытия и снимите прокладки и часть пола с ковровым покрытием, расположенную в задней части автомобиля.

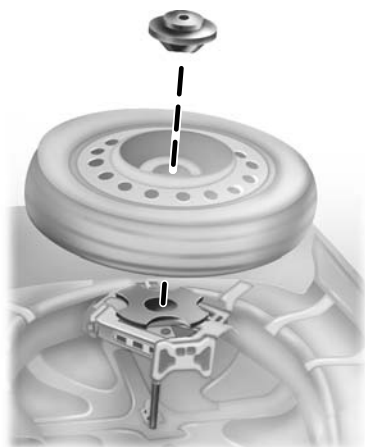

4. Открутите барашковую гайку, фиксирующую запасное колесо.
5. Поднимите и извлеките запасное колесо из предназначенной для него ниши.

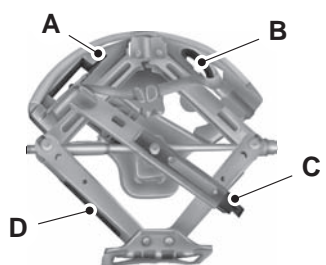

6. Выкрутите барашковый болт, фиксирующий комплект домкрата.
7. Вытащите комплект домкрата, включающий в себя домкрат (D), гаечный ключ для снятия и установки колес (баллонный ключ) (C), Г-образный болт (A) и ловильный крюк (B).

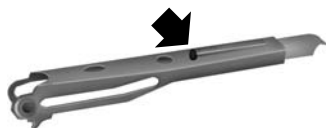

8. Рукой поверните ходовой винт (в месте подсоединения баллонного ключа) домкрата, чтобы освободить баллонный ключ от домкрата. Нажмите кнопку на ключе, чтобы выдвинуть ручку. Откиньте головку ключа.

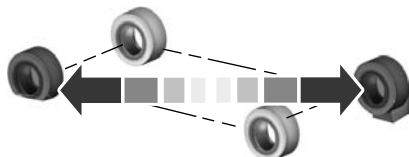
**Установка автомобиля на домкрат**

1. Заблокируйте дальнее колесо.
2. На пол-оборота ослабьте все колесные гайки, но не выкручивайте их до поднятия колеса над землей.

3. Ниже показаны точки установки домкрата под автомобиль; кроме того, они также продублированы на желтой предупреждающей наклейке на домкрате.



**Примечание.** Во избежание повреждения автомобиля устанавливайте домкрат только в указанных точках.

4. Указатели на порогах в виде маленьких стрелок показывают места установки домкрата.



5. Открутите гайки с помощью баллонного ключа.
6. Установите запасное колесо вместо спущенного; при этом золотник должен находиться с внешней стороны автомобиля. Закрутите гайки, чтобы диск колеса прижался к ступице. Не затягивайте полностью гайки, пока колесо вывешено.
7. Опустите автомобиль, поворачивая ручку домкрата против часовой стрелки.

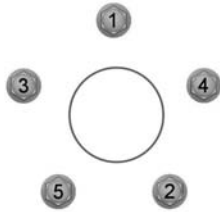

8. Уберите домкрат и полностью затяните гайки в указанном порядке. Для получения информации о моментах затяжки колесных гаек см. «*Моменты затяжки колесных гаек*» далее в данной главе.

#### Укладка запасного мини-колеса и домкрата

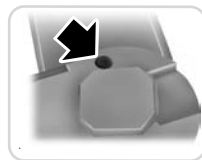

1. Отрегулируйте высоту домкрата таким образом, чтобы можно было установить на него ключ. Поворачивайте ходовой винт домкрата до тех пор, пока стрелка на верхнем рычаге не будет находиться немного ниже указателя в виде окружности, показанного на нижнем рычаге.

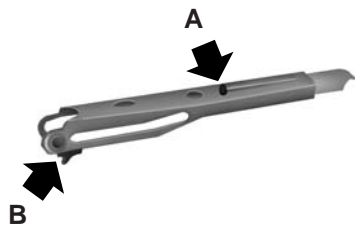

Нажмите кнопку (A), чтобы втянуть ручку ключа, и, установив ключ на поднятой лапке на нижней части домкрата, вставьте стопор (B) в отверстие на противоположной стороне верхнего рычага домкрата. Поверните ходовой винт домкрата по часовой стрелке до совмещения стрелки с указателем в виде окружности, чтобы закрепить ключ на домкрате.

2. Поместите домкрат на лоток из пенорезины и закрепите его ремешком.
3. Установите лоток поверх монтажного кронштейна на пол ниши для запасного колеса.
4. Установите запасное мини-колесо сверху домкрата и зафиксируйте барашковой гайкой.

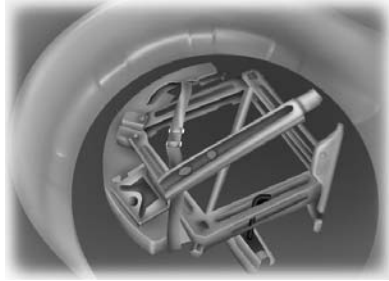

**Установка колеса со спущенной шиной**

1. Поднимите сиденье третьего ряда.
2. Зафиксируйте комплект домкрата в альтернативном положении, вставив Г-образный болт через отверстие в боковом швеллере домкрата, как показано на рисунке.

**Примечание.** Г-образный болт находится на лотке из пеноматериала.

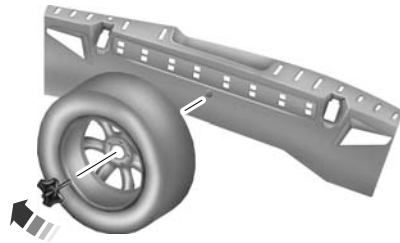

3. Вертикально установите спущенное колесо в нише для запасного мини-колеса; при этом золотник шины должен находиться с обратной стороны от задней панели подъемной задней двери.

4. Зафиксируйте спущенное колесо на задней панели подъемной задней двери, вставив барашковый болт через одно из отверстий в колесном диске.
5. Вкрутите барашковый болт в резьбовое отверстие, находящееся на задней панели подъемной задней двери, до полной фиксации колеса.

**ТЕХНИЧЕСКИЕ ХАРАКТЕРИСТИКИ**

**Моменты затяжек колесных гаек**

**!** **ПРЕДОСТЕРЕЖЕНИЕ:** При установке колеса всегда удаляйте коррозию, грязь или посторонние вещества, находящиеся на посадочных поверхностях колеса, ступицы колеса, тормозном барабане или тормозном диске, контактирующем с колесом. Убедитесь, что элементы крепления, фиксирующие тормозной диск на ступице, затянуты и не касаются посадочных поверхностей колеса. Установка колес, не обеспечивающая надлежащего металлического контакта между посадочными поверхностями колеса и ступицы, может привести к откручиванию гаек и соскакиванию колеса, что повлечет за собой потерю управления автомобилем.

Повторно затяните колесные гайки до установленного момента затяжки примерно через 100 миль (160 км) после их откручивания (например, при перестановке колес, замене колеса со спущенной шиной или снятии колеса).

Размер отверстия для колесной гайки/размер болта	Момент затяжки колесной гайки*	
	Фунт-фунт-сила	Н•м
1/2 x 20	100	135

\* Моменты затяжки указаны для болтов и гаек, на резьбе которых нет грязи и коррозии. В качестве замены используйте только элементы крепления, рекомендованные компанией Ford.



**Примечание.** Перед установкой осмотрите направляющее отверстие и посадочную поверхность колеса. Удалите видимые следы коррозии или свободные частицы.

## 428 Заправочные объемы и технические характеристики

### ТЕХНИЧЕСКИЕ ХАРАКТЕРИСТИКИ ДВИГАТЕЛЯ

Двигатель	Двигатель 3.5L V6	Двигатель 3.5L V6 EcoBoost
Кубические дюймы	213	214
Требуемое топливо	С октановым числом не менее 87	С октановым числом не менее 87
Порядок зажигания	1-4-2-5-3-6	1-4-2-5-3-6
Система зажигания	Электронная бесконтактная система зажигания (EDIS)	Система зажигания с индивидуальной катушкой на каждой свече
Зазор свечи зажигания	0,049-0,053 дюйма (1,25-1,35 мм)	0,033-0,037 дюйма (0,84-0,94 мм)
Степень сжатия	10,8:1	10,0:1

### Схема прокладки приводного ремня двигателя

Двигатели 3.5L V6 / 3.5L V6 EcoBoost



**ТЕХНИЧЕСКИЕ ХАРАКТЕРИСТИКИ**

Пункт	Заправочный объем	Наименование детали Ford или аналога	Номер детали Ford/технические характеристики Ford
Тормозная жидкость <sup>1</sup>	Между отметками MIN и MAX на бачке	Motorcraft DOT 4 LV High Performance Motor Vehicle Brake Fluid	PM-20 / WSS-M6C65-A2 и ISO 4925 Class 6
Петли навески дверей кузова, защелки, пластины и винты упора фиксатора двери, направляющие сиденья, петли и пружина лючка крышки заливной горловины топливного бака, защелка капота, дополнительная защелка	—	Универсальная консистентная смазка (литиевая смазка)	Motorcraft XL-5 (аэрозоль) ESB-M1C93-B / CRC SL3151
Уплотнители двери	—	Аэрозольная силиконовая смазка	XL-6 / ESR-M13P4-A
Цилиндры замков	—	Motorcraft Penetrating and Lock Lubricant	XL-1 / Нет
Моторное масло для двигателя 3.5L V6 <sup>2</sup>	6,0 кварты (5,7 л)	Motorcraft SAE 5W-20 Motor Oil	WSS-M2C945-A <sup>2</sup>

### 430 Заправочные объемы и технические характеристики

Пункт	Заправочный объем	Наименование детали Ford или аналога	Номер детали Ford/технические характеристики Ford
Моторное масло для двигателя 3.5L V6 EcoBoost <sup>2</sup>	5,7 кварты (5,4 л)	<ul style="list-style-type: none"> <li>• Motorcraft SAE 5W-30 Premium Synthetic Blend Motor Oil</li> <li>• Motorcraft SAE 5W-30 Full Synthetic Motor Oil</li> </ul>	WSS-M2C946 -A <sup>2</sup>
Охлаждающая жидкость для двигателя 3.5L V6 <sup>3</sup>	12,2 кварты (11,5 л)	Motorcraft Orange Antifreeze/Coolant Prediluted	VC-3DIL-B WSS-M97B44-D2
Охлаждающая жидкость для двигателя 3.5L V6 EcoBoost <sup>3</sup>	11,4 кварты (10,8 л)		
Трансмиссионная жидкость для автоматической коробки передач <sup>4,5</sup> 6F50	10,8 кварты (10,3 л)	Motorcraft MERCON LV ATF	XT-10-QLV / MERCON LV
Трансмиссионная жидкость для автоматической коробки передач 6F55 <sup>4,5</sup>	11,6 кварты (11,0 л)		

## Заправочные объемы и технические характеристики 431

Пункт	Заправочный объем	Наименование детали Ford или аналога	Номер детали Ford/технические характеристики Ford
Масло заднего моста	2,4 пинты (1,15 л)	Motorcraft SAE 80W-90 Premium Rear Axle Lubricant	XY-80W90-QL / WSP-M2C197-A
Жидкость омывателя ветрового стекла	Наполняется по мере необходимости.	Motorcraft Premium Windshield Washer Concentrate	ZC-32-A WSB-M8B16-A2/- -
Топливный бак	18,6 галлона (70,4 л)	—	—
Хладагент кондиционера воздуха (без дополнительного кондиционера) <sup>6</sup>	2,93 фунта (1,32 кг)	Motorcraft R134a Refrigerant	YN-19 WSH-M17B19-A
Масло компрессора хладагента воздушного кондиционера <sup>6</sup>	7,2 унции (213 мл)	Motorcraft PAG Refrigerant Compressor Oil	YN-12-D WSH-M1C231-B

<sup>6</sup>Используйте только Motorcraft DOT 4 LV High Performance Brake Fluid или аналог, соответствующий WSS-M6C65-A2 и Классу 6 ISO 4925. Использование тормозной жидкости, отличающейся от рекомендованной, может привести к повреждению тормозной системы.

## 432 Заправочные объемы и технические характеристики

Пункт	Заправочный объем	Наименование детали Ford или аналога	Номер детали Ford/технические характеристики Ford

<sup>2</sup> Двигатель данного автомобиля рассчитан на использование моторного масла, соответствующего техническим характеристикам, определенным компанией Ford. Допускается применение другого моторного масла, имеющего рекомендованный коэффициент вязкости, который указан на сертификационном знаке API для бензиновых двигателей.

<sup>3</sup> Добавляйте охлаждающую жидкость двигателя того же типа, что была заправлена первоначально.

<sup>4</sup> Указывается только примерный сухой заправочный объем. Для некоторых коробок передач этот объем может быть другим в зависимости от размера охладителя и наличия охладителя, встроенного в бак. Проверку количества и уровня трансмиссионной жидкости должен проводить квалифицированный специалист.

<sup>5</sup> Использование трансмиссионной жидкости двойного назначения в коробке передач, в которой необходимо применять MERCON® LV, может привести к повреждению коробки передач. Использование трансмиссионной жидкости, отличной от рекомендованной, может привести к повреждению коробки передач. Для получения информации о правильных интервалах технического обслуживания см. «Данные о плане обслуживания».

<sup>6</sup> **Внимание!** В системе хладагента кондиционера воздуха хладагент R134a находится под высоким давлением. Открывание системы хладагента кондиционера воздуха может привести к травме. Обслуживание системы хладагента кондиционера воздуха должен проводить только квалифицированный специалист.

## Заправочные объемы и технические характеристики 433

### НОМЕРА ДЕТАЛЕЙ MOTORCRAFT®

Компонент	Двигатель 3.5L V6	Двигатель 3.5L V6 EcoBoost
Элемент воздушного фильтра	FA-1884	FA-1884
Масляный фильтр	BXT-65-650	BXT-65-650
Аккумуляторная батарея	FL-500-S	FL-500-S
Свечи зажигания	SP-520 <sup>1</sup>	SP-5281
Воздушный фильтр салона	FP68	FP68
Воздушный фильтр сиденья	FS-104	FS-104
Щетка стеклоочистителя ветрового стекла	WW-2206-PF (со стороны водителя) WW-2600-PF (со стороны пассажира)	

<sup>1</sup>Для замены свечей зажигания обратитесь к авторизованному дилеру. Для получения информации об интервалах замены свечей зажигания см. «Данные о плановом техническом обслуживании».

**Примечание.** Заменяйте свечи зажигания только на те свечи зажигания, которые соответствуют техническим характеристикам материалов и конструкции, определенных для данного автомобиля, например, Motorcraft® или аналогами. При использовании других свечей зажигания гарантия на двигатель может быть аннулирована.



## 434 Заправочные объемы и технические характеристики

### ИДЕНТИФИКАЦИЯ ДАННОГО АВТОМОБИЛЯ

#### Табличка изготовителя

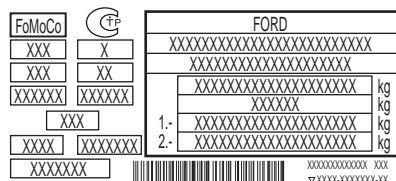

Табличка изготовителя расположена на детали кузова (средней стойке) возле задней кромки двери водителя или края двери водителя.

#### ПАСПОРТНАЯ ТАБЛИЧКА АВТОМОБИЛЯ

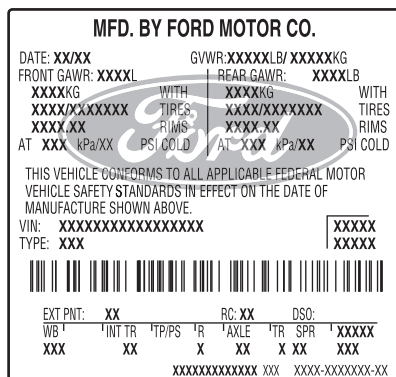

Нормативы Национального управления по безопасности движения автотранспорта предписывают размещение на автомобиле наклейки сертификации соответствия стандартам безопасности и определяют ее возможное месторасположение. Наклейка сертификации соответствия стандартам безопасности должна быть закреплена либо на стойке, к которой крепятся петли двери, стойке, к которой крепится защелка

двери, либо на краю двери рядом с защелкой двери в районе сидения водителя.

## Заправочные объемы и технические характеристики 435

### ОБОЗНАЧЕНИЕ КОДА КОРОБКИ ПЕРЕДАЧ

<b>MFD. BY FORD MOTOR CO.</b>	
DATE: XX/XX	GVWR: XXXXXLB/ XXXXXKG
FRONT GAWR: XXXXL	REAR GAWR: XXXXLB
XXXXKG WITH XXXXKG WITH	
XXXX/XXXXXX Tires XXX/XXXXXX Tires	
XXXX.XX RIMS XXXX.XX RIMS	
AT XXX kPa/XX PSI COLD	AT XXX kPa/XX PSI COLD
THIS VEHICLE CONFORMS TO ALL APPLICABLE FEDERAL MOTOR VEHICLE SAFETY STANDARDS IN EFFECT ON THE DATE OF MANUFACTURE SHOWN ABOVE.	
VIN: XXXXXXXXXXXXXXXX	XXXXX
TYPE: XXX	XXXXX
	
EXT PNT: XX	RC: XX
WB INT TR TP/PS R AXLE TR SPR XXXXX	DSO: XXXXX
XXX XX X XX X XX XXX	
XXXXXXXXXXXX XX XXXX-XXXXXX-XX	

Код коробки передач можно найти на наклейке сертификации соответствия стандартам безопасности. В таблице ниже показано соответствие типа и кода коробки передач.

Описание	Код
6-ступенчатая автоматическая коробка передач (6F50)	J
6-ступенчатая автоматическая коробка передач (6F55)	C

## 436 Плановое техническое обслуживание

---

### ОБЩАЯ ИНФОРМАЦИЯ ПО ТЕХНИЧЕСКОМУ ОБСЛУЖИВАНИЮ

#### **Для чего необходимо проводить техническое обслуживание автомобиля?**

Тщательное соблюдение регламента технического обслуживания позволяет избежать дополнительных расходов, связанных с крупными ремонтами вследствие небрежного или недостаточного технического обслуживания, а также повысить стоимость автомобиля при его последующей продаже. Сохраняйте все счета за техническое обслуживание автомобиля.

Интервалы регулярного технического обслуживания данного автомобиля были установлены на основе тщательного тестирования. Очень важно, чтобы техническое обслуживание автомобиля проводилось в установленное время. Проведение технического обслуживания через определенные интервалы служит двум целям: первая — поддержание надежности автомобиля, вторая — снижение стоимости владения автомобилем.

Водитель должен следить за проведением планового технического обслуживания в соответствии с графиком и за соответствием используемых материалов техническим характеристикам, указанных в главе «*Заправочные объемы и технические характеристики*» данного руководства по эксплуатации.

Невыполнение планового технического обслуживания аннулирует гарантию на детали, поврежденные из-за отсутствия технического обслуживания.

#### **Почему техническое обслуживание автомобиля должно проводиться в дилерском центре?**

##### ***Технический персонал, прошедший подготовку на предприятии***

Механики проходят расширенное сертификационное обучение за счет завода-изготовителя, благодаря этому они становятся экспертами по эксплуатации данного автомобиля. Узнайте в дилерском центре, какие тренинги прошли и какие сертификаты получили их механики.

##### ***Оригинальные запасные части Ford и Motorcraft®***

На складе дилерского центра имеются в наличии запасные части Ford, Motorcraft, а также запасные части от других производителей, имеющих разрешение от компании Ford. Данные детали соответствуют техническим характеристикам, определенным компанией Ford, или превышают эти требования. Детали,

установленные в дилерском центре, имеют национальную ограниченную гарантию на замену при выходе из строя в течение 12 месяцев или при пробеге 12 000 миль (20 000 км), включая работы.

Детали, не имеющие одобрения компании Ford, могут не соответствовать техническим характеристикам, определенным компанией Ford, что, в зависимости от детали, может повлиять на соответствие автомобиля нормам токсичности выхлопа.

### **Обеспечение комфорта клиентов**

Для удобства клиентов многие дилерские центры имеют дополнительные часы работы вечером и по субботам; кроме того, у них можно приобрести все необходимые товары. Они могут провести любое техническое обслуживание, необходимое для автомобиля, начиная с капитального и заканчивая послеаварийным ремонтом.

**Примечание.** Не все дилерские центры имеют дополнительные часы работы и располагают покрасочным цехом. Для получения подробной информации обратитесь, пожалуйста, к своему дилеру.

### **Защита ваших капиталовложений**

Техническое обслуживание — это вложение, которое приносит дивиденды в виде повышенной надежности, увеличенного срока службы и стоимости автомобиля при продаже. Для поддержания надлежащих эксплуатационных характеристик автомобиля и его системы снижения токсичности отработавших газов очень важно соблюдать график обслуживания.

Данный автомобиль оборудован интеллектуальной системой Intelligent Oil-Life Monitor® (IOLM), которая с определенной периодичностью выводит на информационный дисплей сообщение о необходимости замены масла; интервал составляет один год или 10 000 миль (16 000 км) пробега автомобиля. Когда на информационном дисплее появляется сообщение «ВСКОРЕ ПОТРЕБУЕТСЯ ЗАМЕНА МОТОРНОГО МАСЛА» или «ТРЕБУЕТСЯ ЗАМЕНА МАСЛА», то это означает, что подошло время замены моторного масла; это должно быть выполнено в течение двух недель или после 500 миль (800 км) пробега с момента появления такого сообщения. После каждой замены моторного масла необходимо производить сброс системы Intelligent Oil-Life Monitor®, см. главу «Информационные дисплеи».

В случае преждевременного сброса или неисправности информационного дисплея замена масла должна проводиться через шесть месяцев или после 5000 миль (8000 км) пробега, начиная с последней замены. Замену масла следует проводить не реже одного раза в год или через каждые 10 000 миль (16 000 км) пробега.

## 438 **Плановое техническое обслуживание**

---

Данный автомобиль является сложным устройством, оборудованным большим количеством многофункциональных систем. При разработке данных систем каждый производитель определяет их разные технические характеристики и функции. Именно поэтому столь важно обращаться в дилерский центр для выполнения диагностики и ремонта автомобиля.

Рекомендованные компанией Ford Motor Company интервалы проведения технического обслуживания различных частей и компонентов систем основаны на технических испытаниях. Исходя из результатов испытаний, компания Ford Motor Company определила оптимальный пробег для замены масла и жидкостей для обеспечения защиты автомобиля при минимальных общих затратах. Также рекомендуется не отклоняться от интервалов обслуживания, указанных в руководстве автомобиля.

Компания Ford настоятельно рекомендует использовать только оригинальные запасные части Ford, Motorcraft® или запасные части от других производителей, имеющих разрешение от компании Ford, так как они разрабатываются именно для данного автомобиля.

### ***Добавки и химические вещества***

Рекомендованные компанией Ford Motor Company добавки и химические вещества перечислены в руководстве по эксплуатации и руководстве по ремонту Ford. В рамках планового технического обслуживания не рекомендуется использовать другие химические вещества или добавки, не одобренные компанией Ford Motor Company. Ознакомьтесь с гарантийными условиями.

### ***Моторные масла, жидкости и средства для промывки***

В большинстве случаев обесцвечивание рабочей жидкости считается нормальным и само по себе не обязательно означает наличие неисправности или необходимость замены жидкости. Тем не менее, обесцвеченные жидкости с признаками перегрева и/или наличия посторонних частиц должны немедленно быть проверены квалифицированным специалистом (например, обученным на заводе техническим специалистом, работающим в дилерском центре). Масла и жидкости данного автомобиля должны заменяться в указанные интервалы или в связи с ремонтом. Промывка является целесообразным способом замены жидкости во многих подсистемах автомобиля во время планового технического обслуживания. Очень важно, чтобы системы промывались только новой жидкостью, которая соответствует требуемой, или средством для промывки, одобренным компанией Ford.

## Плановое техническое обслуживание 439

### Проверки и техническое обслуживание, выполняемые владельцем

Некоторые основные проверки и осмотры технического состояния должны проводиться с интервалом в один или шесть месяцев.

<b>Осуществляйте проверку каждый месяц</b>
Уровень масла в двигателе.
Функционирование всех внутренних и наружных осветительных приборов
Шины на предмет износа и надлежащего давления, включая запасное колесо
Уровень жидкости омывателя ветрового стекла
<b>Проверяйте каждые шесть месяцев</b>
Соединения аккумуляторной батареи. При необходимости очистите.
Сливные отверстия кузова и дверей на предмет засорения. При необходимости очистите.
Уровень жидкости в системе охлаждения и ее концентрация
Уплотнители проемов дверей на предмет износа. При необходимости смажьте.
Работоспособность петель, замков и наружных замков. При необходимости смажьте.
Работоспособность стояночного тормоза
Наличие следов износа и работоспособность ремней безопасности и защелок сидений
Работоспособность предупреждающих ламп (тормозной системы, ABS, подушек безопасности, ремней безопасности)
Работоспособность омывателя и стеклоочистителя. Очистите или при необходимости замените щетки.

## 440 Плановое техническое обслуживание

### Комплексная проверка

Для поддержания работоспособности автомобиля важно выполнять регулярный осмотр его систем. Это поможет выявить потенциальные проблемы и предотвратить их усугубление. Компания Ford Motor Company рекомендует проведение детального осмотра при каждом плановом обслуживании для поддержания оптимальной работы автомобиля.

Комплексная проверка	
Ремень(-и) привода вспомогательного оборудования	Система аварийной сигнализации
Эффективность работы аккумуляторной батареи	Работа звукового сигнала
Воздушный фильтр двигателя	Шланги радиатора, охладителя, отопителя и кондиционера
Система выпуска отработавших газов	Элементы подвески на предмет утечек или повреждения
Работоспособность наружных осветительных приборов	Рулевое управление и рулевой привод
Уровни жидкостей*. При необходимости долейте.	Шины на предмет износа и надлежащего давления, включая запасное колесо**
Наличие утечек моторного масла и жидкостей	Наличие трещин, сколов или раковин ветрового стекла
Пылезащитные чехлы полуосей	Работа омывателя и стеклоочистителя

\*Тормозная система, расширительный бачок системы охлаждения, автоматическая коробка передач (со щупом под капотом) и омыватель стекол.

\*\*Если автомобиль укомплектован комплектом для ремонта шин, проверьте срок годности герметика, обозначенный надписью на контейнере «Использовать до...». При необходимости замените его.

Обязательно поинтересуйтесь у консультанта дилерского центра или механика насчет проведения детального осмотра автомобиля. Это универсальный способ проведения тщательного осмотра автомобиля. В контрольном листе указывается вся информация об общем состоянии автомобиля. В нем описываются все проверенные компоненты, их состояние, а также элементы, требующие дальнейшего или немедленного внимания. Детальный осмотр является дополнительным способом поддержания исправности автомобиля!

# Плановое техническое обслуживание 441

Owner's Member #: \_\_\_\_\_  
 Owner's Serial #: \_\_\_\_\_

**Multi-Point Inspection Report Card as Recommended by Ford Motor Company**

Name: \_\_\_\_\_ Today's Date: \_\_\_\_\_ FD/tyg: \_\_\_\_\_ State Inspection Month: \_\_\_\_\_

Edi/I Address: \_\_\_\_\_ Mile/Model/Vear: \_\_\_\_\_ FI/tyg: \_\_\_\_\_

SCHEDULED MAINTENANCE		CHECK FLUID LEVELS AND FILL		BATTERY		TIRE TREAD		TIRE WEAR INDICATES	
OK	NEEDS ATTENTION	OK	NEEDS ATTENTION	OK	NEEDS ATTENTION	OK	NEEDS ATTENTION	OK	NEEDS ATTENTION
<input type="checkbox"/> Cabin Air Filter	<input type="checkbox"/>	<input type="checkbox"/> Oil Filter	<input type="checkbox"/>	<input type="checkbox"/> State of Health	<input type="checkbox"/>	<input type="checkbox"/> Front Left	<input type="checkbox"/>	<input type="checkbox"/> Front Left	<input type="checkbox"/>
<input type="checkbox"/> Engine Air Filter	<input type="checkbox"/>	<input type="checkbox"/> Spark Plugs	<input type="checkbox"/>	<input type="checkbox"/> Condition of Electrolyte	<input type="checkbox"/>	<input type="checkbox"/> Front Right	<input type="checkbox"/>	<input type="checkbox"/> Front Right	<input type="checkbox"/>
<input type="checkbox"/> Engine Coolant	<input type="checkbox"/>	<input type="checkbox"/> Tire Oil Lubrication	<input type="checkbox"/>	<input type="checkbox"/> Charge	<input type="checkbox"/>	<input type="checkbox"/> Rear Left	<input type="checkbox"/>	<input type="checkbox"/> Rear Left	<input type="checkbox"/>
<input type="checkbox"/> Fuel Filter	<input type="checkbox"/>	<input type="checkbox"/> Transmission Fluid	<input type="checkbox"/>	<input type="checkbox"/> Water (check if applicable)	<input type="checkbox"/>	<input type="checkbox"/> Rear Right	<input type="checkbox"/>	<input type="checkbox"/> Rear Right	<input type="checkbox"/>
<input type="checkbox"/> Oil Change	<input type="checkbox"/>	<input type="checkbox"/> Transmission Fluid	<input type="checkbox"/>	<input type="checkbox"/> Acid (check if applicable)	<input type="checkbox"/>				

\* This is only a partial list of vehicle maintenance items and is NOT all-inclusive. Please consult your Owner's Manual or visit www.fordmotor.com for vehicle specific maintenance requirements.

**EXTERIOR BODY**

Factory spec. cold cranking amps: \_\_\_\_\_

Wash/wax: \_\_\_\_\_

Wash/wax: \_\_\_\_\_

Wash/wax: \_\_\_\_\_

**EXHAUST SYSTEM**

Exhaust system (leaks, damage, loose parts): \_\_\_\_\_

**SAFETY BELTS/SEATBELTS**

Wash/wax: \_\_\_\_\_

Wash/wax: \_\_\_\_\_

Wash/wax: \_\_\_\_\_

Comments: \_\_\_\_\_

Service Advisor: \_\_\_\_\_ Customer Signature: \_\_\_\_\_

Technician: \_\_\_\_\_ 12-XXXXXXXX

© 2011 Ford Motor Company. Ford Motor Company, its logos, trademarks and service marks are registered trademarks of Ford Motor Company.



## 442 Плановое техническое обслуживание

---

### ПЛАНОВОЕ ТЕХНИЧЕСКОЕ ОБСЛУЖИВАНИЕ И ВЕДЕНИЕ ЖУРНАЛА

#### **Intelligent Oil-Life Monitor®**

Данный автомобиль оборудован интеллектуальной системой Intelligent Oil-Life Monitor®, которая в зависимости от стиля эксплуатации автомобиля определяет необходимость замены моторного масла. Используя в расчетах несколько важных факторов, система позволяет сократить стоимость владения автомобилем и в то же время уменьшить уровень загрязняющих веществ. Это означает, что нет необходимости помнить о том, что через определенный пробег автомобиля моторное масло должно быть заменено; автомобиль сам известит об этом, выведя на информационный дисплей сообщение «ВСКОРЕ ПОТРЕБУЕТСЯ ЗАМЕНА МОТОРНОГО МАСЛА» или «ТРЕБУЕТСЯ ЗАМЕНА МАСЛА». В таблице ниже приведены примеры вариантов эксплуатации автомобиля и их влияние на интервалы замены моторного масла. Они могут быть использованы только в качестве рекомендаций. Фактические интервалы замены моторного масла зависят от нескольких факторов и, как правило, сокращаются в зависимости от интенсивности эксплуатации автомобиля.

**Плановое техническое обслуживание 443**

<b>Когда выводится сообщение о необходимости замены моторного масла.</b>	
<b>Мили (км)</b>	<b>Примеры режимов эксплуатации автомобиля</b>
7 500-10 000 (12 000-16 000)	<b>Нормальный</b>
	<ul style="list-style-type: none"> <li>– Нормальный режим движения с периодическим движением по автомагистралям</li> <li>– Отсутствие загрузки или умеренная загрузка автомобиля или буксируемого прицепа</li> <li>– Движение по ровным или умеренно холмистым дорогам</li> <li>– Отсутствуют периоды продолжительной работы двигателя в режиме холостого хода</li> </ul>
5 000-7 499 (8 000-11 999)	<b>Жесткий</b>
	<ul style="list-style-type: none"> <li>– Умеренная или тяжелая загрузка автомобиля или буксируемого прицепа</li> <li>– Движение по горным дорогам или вне дорог</li> <li>– Продолжительная работа двигателя в режиме холостого хода</li> <li>– Продолжительная работа в холодном или перегретом состоянии</li> </ul>
3 000-4 999 (4 000-7 999)	<b>Экстремальный</b>
	<ul style="list-style-type: none"> <li>– Максимальная загрузка автомобиля или буксируемого прицепа</li> <li>– Длительная эксплуатация в холодном или перегретом состоянии</li> </ul>

## 444 Плановое техническое обслуживание

Плановое техническое обслуживание*	
При каждой замене масла в соответствии с обозначением на информационном дисплее	Замените моторное масло и фильтр.**
	Переставьте шины, осмотрите их на предмет износа и измерьте глубину протектора.
	Проведите детальный осмотр автомобиля (рекомендуется).
	Проверьте уровень трансмиссионной жидкости автоматической коробки передач (при наличии масломерного щупа). Обратитесь к дилеру за информацией о требованиях.
	Осмотрите тормозные колодки, башмаки, диски, барабаны, накладки, шланги и стояночный тормоз.
	Осмотрите воздушный фильтр салона (при наличии).
	Проверьте натяжение и шланги системы охлаждающей жидкости.
	Осмотрите систему выпуска отработавших газов и тепловые экраны.
	Осмотрите заднюю ось и карданные шарниры. Смажьте, при наличии, при помощи масленки (полноприводные автомобили).
	Осмотрите пылезащитные чехлы полуосей.
	Проверьте рулевой привод, шаровые шарниры, подвеску, наконечники рулевой тяги, ведущие валы и карданные шарниры. Смажьте при помощи масленки, при наличии.
Осмотрите колеса и соответствующие компоненты на предмет посторонних шумов, износа, ослабления крепежных элементов или сопротивления.	

\* Интервалы технического обслуживания не должны превышать одного года или 10 000 миль (16 000 км).

\*\* После каждой замены моторного масла и фильтра необходимо производить сброс Intelligent Oil-Life Monitor. См. главу «Щиток приборов».

## Плановое техническое обслуживание 445

<b>Внеплановое техническое обслуживание<sup>1</sup></b>	
Каждые 20 000 миль (32 000 км)	Замените воздушный фильтр салона (при наличии).
Каждые 30 000 миль (48 000 км)	Замените воздушный фильтр двигателя.
Через 100 000 миль (160 000 км)	Замена охлаждающей жидкости двигателя. <sup>2</sup>
Каждые 100 000 миль (160 000 км)	Замените свечи зажигания.
	Осмотр ремня(-ей) привода вспомогательного оборудования. <sup>3</sup>
Каждые 150 000 миль (240 000 км)	Замена трансмиссионной жидкости для автоматической коробки передач.
	Замена ремня(-ей) привода дополнительного оборудования, если не была произведена замена после пробега 100 000 миль (160 000 км).

<sup>1</sup> Данное техническое обслуживание можно выполнить в течение прохождения 3 000 миль (4 800 км) последней замены масла. Не следует превышать установленный пробег между заменами масла.

<sup>2</sup> Первоначальная замена через шесть лет или через 100 000 миль (160 000 км), затем каждые три года или 50 000 миль (80 000 км).

<sup>3</sup> После первоначального осмотра выполняйте осмотр при каждой замене масла до замены.

## 446 Плановое техническое обслуживание

### Журнал технического обслуживания

<p>ОДОБРЕНИЕ ДИЛЕРА:</p> <p>Код P&amp;A:</p> <p>№ RO: Часы:</p> <p>Дата: Пробег:</p>	<p>ОДОБРЕНИЕ ДИЛЕРА:</p> <p>Код P&amp;A:</p> <p>№ RO: Часы:</p> <p>Дата: Пробег:</p>
<p>ОДОБРЕНИЕ ДИЛЕРА:</p> <p>Код P&amp;A:</p> <p>№ RO: Часы:</p> <p>Дата: Пробег:</p>	<p>ОДОБРЕНИЕ ДИЛЕРА:</p> <p>Код P&amp;A:</p> <p>№ RO: Часы:</p> <p>Дата: Пробег:</p>
<p>ОДОБРЕНИЕ ДИЛЕРА:</p> <p>Код P&amp;A:</p> <p>№ RO: Часы:</p> <p>Дата: Пробег:</p>	<p>ОДОБРЕНИЕ ДИЛЕРА:</p> <p>Код P&amp;A:</p> <p>№ RO: Часы:</p> <p>Дата: Пробег:</p>
<p>ОДОБРЕНИЕ ДИЛЕРА:</p> <p>Код P&amp;A:</p> <p>№ RO: Часы:</p> <p>Дата: Пробег:</p>	<p>ОДОБРЕНИЕ ДИЛЕРА:</p> <p>Код P&amp;A:</p> <p>№ RO: Часы:</p> <p>Дата: Пробег:</p>
<p>ОДОБРЕНИЕ ДИЛЕРА:</p> <p>Код P&amp;A:</p> <p>№ RO: Часы:</p> <p>Дата: Пробег:</p>	<p>ОДОБРЕНИЕ ДИЛЕРА:</p> <p>Код P&amp;A:</p> <p>№ RO: Часы:</p> <p>Дата: Пробег:</p>

## Плановое техническое обслуживание 447

<p>ОДОБРЕНИЕ ДИЛЕРА:</p> <p>Код P&amp;A:</p> <p>№ RO: Часы:</p> <p>Дата: Пробег:</p>	<p>ОДОБРЕНИЕ ДИЛЕРА:</p> <p>Код P&amp;A:</p> <p>№ RO: Часы:</p> <p>Дата: Пробег:</p>
<p>ОДОБРЕНИЕ ДИЛЕРА:</p> <p>Код P&amp;A:</p> <p>№ RO: Часы:</p> <p>Дата: Пробег:</p>	<p>ОДОБРЕНИЕ ДИЛЕРА:</p> <p>Код P&amp;A:</p> <p>№ RO: Часы:</p> <p>Дата: Пробег:</p>
<p>ОДОБРЕНИЕ ДИЛЕРА:</p> <p>Код P&amp;A:</p> <p>№ RO: Часы:</p> <p>Дата: Пробег:</p>	<p>ОДОБРЕНИЕ ДИЛЕРА:</p> <p>Код P&amp;A:</p> <p>№ RO: Часы:</p> <p>Дата: Пробег:</p>
<p>ОДОБРЕНИЕ ДИЛЕРА:</p> <p>Код P&amp;A:</p> <p>№ RO: Часы:</p> <p>Дата: Пробег:</p>	<p>ОДОБРЕНИЕ ДИЛЕРА:</p> <p>Код P&amp;A:</p> <p>№ RO: Часы:</p> <p>Дата: Пробег:</p>
<p>ОДОБРЕНИЕ ДИЛЕРА:</p> <p>Код P&amp;A:</p> <p>№ RO: Часы:</p> <p>Дата: Пробег:</p>	<p>ОДОБРЕНИЕ ДИЛЕРА:</p> <p>Код P&amp;A:</p> <p>№ RO: Часы:</p> <p>Дата: Пробег:</p>

## 448 Плановое техническое обслуживание

<p>ОДОБРЕНИЕ ДИЛЕРА:</p> <p>Код P&amp;A:</p> <p>№ RO: Часы:</p> <p>ДАТА: ПРОБЕГ:</p>	<p>ОДОБРЕНИЕ ДИЛЕРА:</p> <p>Код P&amp;A:</p> <p>№ RO: Часы:</p> <p>ДАТА: ПРОБЕГ:</p>
<p>ОДОБРЕНИЕ ДИЛЕРА:</p> <p>Код P&amp;A:</p> <p>№ RO: Часы:</p> <p>ДАТА: ПРОБЕГ:</p>	<p>ОДОБРЕНИЕ ДИЛЕРА:</p> <p>Код P&amp;A:</p> <p>№ RO: Часы:</p> <p>ДАТА: ПРОБЕГ:</p>
<p>ОДОБРЕНИЕ ДИЛЕРА:</p> <p>Код P&amp;A:</p> <p>№ RO: Часы:</p> <p>ДАТА: ПРОБЕГ:</p>	<p>ОДОБРЕНИЕ ДИЛЕРА:</p> <p>Код P&amp;A:</p> <p>№ RO: Часы:</p> <p>ДАТА: ПРОБЕГ:</p>
<p>ОДОБРЕНИЕ ДИЛЕРА:</p> <p>Код P&amp;A:</p> <p>№ RO: Часы:</p> <p>ДАТА: ПРОБЕГ:</p>	<p>ОДОБРЕНИЕ ДИЛЕРА:</p> <p>Код P&amp;A:</p> <p>№ RO: Часы:</p> <p>ДАТА: ПРОБЕГ:</p>
<p>ОДОБРЕНИЕ ДИЛЕРА:</p> <p>Код P&amp;A:</p> <p>№ RO: Часы:</p> <p>ДАТА: ПРОБЕГ:</p>	<p>ОДОБРЕНИЕ ДИЛЕРА:</p> <p>Код P&amp;A:</p> <p>№ RO: Часы:</p> <p>ДАТА: ПРОБЕГ:</p>

**ОСОБЫЕ УСЛОВИЯ ЭКСПЛУАТАЦИИ**

Если автомобиль **в основном** используется в каких-либо из перечисленных ниже условий, то необходимо проводить дополнительное техническое обслуживание, как указано далее. Если автомобиль **периодически** используется в каких-либо из перечисленных ниже условий, то дополнительное техническое обслуживание можно не проводить. Для получения конкретных рекомендаций обратитесь к консультанту или механику дилерского центра.

Выполняйте техническое обслуживание, приведенное в таблицах ниже, в соответствии с требуемыми интервалами или в том случае, когда до достижения пробега 3 000 миль (4 800 км) на информационном дисплее появилось сообщение о необходимости замены моторного масла.

**Пример № 1.** Сообщение о необходимости замены моторного масла появилось при пробеге 28 751 миль (46 270 км); выполните замену трансмиссионной жидкости для автоматической коробки передач, которая полагается после 30 000 миль (48 000 км) пробега.

**Пример № 2.** Сообщение о необходимости замены моторного масла **не** появилось, но счетчик общего пробега показывает 30 000 миль (48 000 км); выполните замену моторного масла. (Например, система Intelligent Oil-Life Monitor была сброшена при 25 000 миль [40 000 км] пробега.)

<b>Буксирование прицепа или фургона или использование верхнего багажника</b>	
При необходимости	Замените моторное масло и фильтр в соответствии с сообщениями на информационном дисплее и выполните техническое обслуживание, указанное в таблице планового технического обслуживания.
Регулярно осматривайте и при необходимости обслуживайте	Осмотрите и смажьте карданные шарниры. См. техническое обслуживание компонентов мостов в разделе «Исключения».
Каждые 30 000 миль (48 000 км)	Замените трансмиссионную жидкость для автоматической коробки передач.



## 450 Плановое техническое обслуживание

<b>Продолжительная работа двигателя на холостом ходу и/или движение на небольшой скорости на длительное расстояние, например, при интенсивном использовании в коммерческих целях (служба доставки, такси, патрулирование или прокат)</b>	
При необходимости	Замените моторное масло и фильтр в соответствии с сообщениями на информационном дисплее и выполните техническое обслуживание, указанное в таблице планового технического обслуживания.
Регулярно осматривайте и при необходимости обслуживайте	Замените воздушный фильтр салона (при наличии).
	Замените воздушный фильтр двигателя.
Каждые 30 000 миль (48 000 км)	Замените трансмиссионную жидкость для автоматической коробки передач.
Каждые 60 000 миль (96 000 км)	Замените свечи зажигания.
<b>Эксплуатация в пыльных условиях, например, на грунтовых или запыленных дорогах</b>	
Регулярно осматривайте и при необходимости обслуживайте	Замените воздушный фильтр салона (при наличии).
	Замените воздушный фильтр двигателя.
Каждые 5 000 миль (8 000 км)	Осмотрите колеса и соответствующие компоненты на предмет посторонних шумов, износа, ослабления крепежных элементов или сопротивления.
	Переставьте шины, осмотрите их на предмет износа и измерьте глубину протектора.
Каждые 5 000 миль (8 000 км) или каждые шесть месяцев	Замените моторное масло и фильтр.*
	Проведите детальный осмотр автомобиля.
Каждые 30 000 миль (48 000 км)	Замените трансмиссионную жидкость для автоматической коробки передач.

\* После каждой замены моторного масла и фильтра необходимо производить сброс Intelligent Oil-Life Monitor. См. главу «Щиток приборов».

## Плановое техническое обслуживание 451

### Журнал специальных эксплуатационных условий

<p>ОДОБРЕНИЕ ДИЛЕРА:</p> <p>Код Р&amp;А:            Часы:            № RO:            Дата:</p>	<p>ОДОБРЕНИЕ ДИЛЕРА:</p> <p>Код Р&amp;А:            Часы:            № RO:            Дата:</p>
<p>ОДОБРЕНИЕ ДИЛЕРА:</p> <p>Код Р&amp;А:            Часы:            № RO:            Дата:</p>	<p>ОДОБРЕНИЕ ДИЛЕРА:</p> <p>Код Р&amp;А:            Часы:            № RO:            Дата:</p>
<p>ОДОБРЕНИЕ ДИЛЕРА:</p> <p>Код Р&amp;А:            Часы:            № RO:            Дата:</p>	<p>ОДОБРЕНИЕ ДИЛЕРА:</p> <p>Код Р&amp;А:            Часы:            № RO:            Дата:</p>
<p>ОДОБРЕНИЕ ДИЛЕРА:</p> <p>Код Р&amp;А:            Часы:            № RO:            Дата:</p>	<p>ОДОБРЕНИЕ ДИЛЕРА:</p> <p>Код Р&amp;А:            Часы:            № RO:            Дата:</p>
<p>ОДОБРЕНИЕ ДИЛЕРА:</p> <p>Код Р&amp;А:            Часы:            № RO:            Дата:</p>	<p>ОДОБРЕНИЕ ДИЛЕРА:</p> <p>Код Р&amp;А:            Часы:            № RO:            Дата:</p>

## 452 Плановое техническое обслуживание

<p>ОДОБРЕНИЕ ДИЛЕРА:</p> <p>Код P&amp;A:</p> <p>№ RO: Часы:</p> <p>ДАТА: ПРОБЕГ:</p>	<p>ОДОБРЕНИЕ ДИЛЕРА:</p> <p>Код P&amp;A:</p> <p>№ RO: Часы:</p> <p>ДАТА: ПРОБЕГ:</p>
<p>ОДОБРЕНИЕ ДИЛЕРА:</p> <p>Код P&amp;A:</p> <p>№ RO: Часы:</p> <p>ДАТА: ПРОБЕГ:</p>	<p>ОДОБРЕНИЕ ДИЛЕРА:</p> <p>Код P&amp;A:</p> <p>№ RO: Часы:</p> <p>ДАТА: ПРОБЕГ:</p>
<p>ОДОБРЕНИЕ ДИЛЕРА:</p> <p>Код P&amp;A:</p> <p>№ RO: Часы:</p> <p>ДАТА: ПРОБЕГ:</p>	<p>ОДОБРЕНИЕ ДИЛЕРА:</p> <p>Код P&amp;A:</p> <p>№ RO: Часы:</p> <p>ДАТА: ПРОБЕГ:</p>
<p>ОДОБРЕНИЕ ДИЛЕРА:</p> <p>Код P&amp;A:</p> <p>№ RO: Часы:</p> <p>ДАТА: ПРОБЕГ:</p>	<p>ОДОБРЕНИЕ ДИЛЕРА:</p> <p>Код P&amp;A:</p> <p>№ RO: Часы:</p> <p>ДАТА: ПРОБЕГ:</p>
<p>ОДОБРЕНИЕ ДИЛЕРА:</p> <p>Код P&amp;A:</p> <p>№ RO: Часы:</p> <p>ДАТА: ПРОБЕГ:</p>	<p>ОДОБРЕНИЕ ДИЛЕРА:</p> <p>Код P&amp;A:</p> <p>№ RO: Часы:</p> <p>ДАТА: ПРОБЕГ:</p>

## Плановое техническое обслуживание 453

<p>ОДОБРЕНИЕ ДИЛЕРА:</p> <p>Код P&amp;A:</p> <p>№ RO: Часы:</p> <p>Дата: Пробег:</p>	<p>ОДОБРЕНИЕ ДИЛЕРА:</p> <p>Код P&amp;A:</p> <p>№ RO: Часы:</p> <p>Дата: Пробег:</p>
<p>ОДОБРЕНИЕ ДИЛЕРА:</p> <p>Код P&amp;A:</p> <p>№ RO: Часы:</p> <p>Дата: Пробег:</p>	<p>ОДОБРЕНИЕ ДИЛЕРА:</p> <p>Код P&amp;A:</p> <p>№ RO: Часы:</p> <p>Дата: Пробег:</p>
<p>ОДОБРЕНИЕ ДИЛЕРА:</p> <p>Код P&amp;A:</p> <p>№ RO: Часы:</p> <p>Дата: Пробег:</p>	<p>ОДОБРЕНИЕ ДИЛЕРА:</p> <p>Код P&amp;A:</p> <p>№ RO: Часы:</p> <p>Дата: Пробег:</p>
<p>ОДОБРЕНИЕ ДИЛЕРА:</p> <p>Код P&amp;A:</p> <p>№ RO: Часы:</p> <p>Дата: Пробег:</p>	<p>ОДОБРЕНИЕ ДИЛЕРА:</p> <p>Код P&amp;A:</p> <p>№ RO: Часы:</p> <p>Дата: Пробег:</p>
<p>ОДОБРЕНИЕ ДИЛЕРА:</p> <p>Код P&amp;A:</p> <p>№ RO: Часы:</p> <p>Дата: Пробег:</p>	<p>ОДОБРЕНИЕ ДИЛЕРА:</p> <p>Код P&amp;A:</p> <p>№ RO: Часы:</p> <p>Дата: Пробег:</p>

## 454 Плановое техническое обслуживание

---

### ИСКЛЮЧЕНИЯ

Существует несколько исключений из нормального графика обслуживания. Они указаны ниже.

**Плановое обслуживание мостов автомобиля.** Задние мосты и модули отбора мощности, содержащие синтетическую жидкость, а также легкие грузовики, оборудованные мостами конструкции Ford, смазаны на весь срок службы. Эти жидкости не требуют осмотра или замены помимо случаев, когда подозревается их утечка, необходим ремонт или мост был погружен в воду. Во время длительной буксировки прицепа при температуре наружного воздуха выше 70 °F (21 °C) и при полностью открытой дроссельной заслонке на скорости выше 45 миль/ч (72 км/ч), то замену органического масла заднего моста необходимо производить через каждые 3 000 миль (4 800 км) пробега или каждые три месяца, в зависимости от того, что наступит раньше. Интервал замены жидкости может быть увеличен в случае, если в мост залито трансмиссионное масло 75W140, соответствующее спецификации WSL-M2C192-A компании Ford, номер по каталогу F1TZ-19580-B, либо аналогичное. Для полной замены масла в задних мостах Traction-Lok добавьте присадку для снижения трения XL-3 (EST-M2C118-A) или аналогичную (для получения более подробной информации см. «Технические характеристики» в главе «Заправочные объемы и технические характеристики»).

**Техническое обслуживание автомобилей, используемых в полиции, такси или центрах проката.** Производите замену масла заднего моста каждые 100 000 миль (160 000 км). Интервал замены жидкости может быть увеличен в случае, если в мост залито трансмиссионное масло 75W140, соответствующее спецификации WSL-M2C192-A компании Ford, номер по каталогу FITZ-19580-B, либо аналогичное. Для полной замены масла в задних мостах Traction-Lok, добавьте 118 мл присадку для снижения трения XL-3 (EST-M2C118-A) или аналогичной. Масло для моста необходимо производить каждый раз после погружения моста в воду.

**Замена топливного фильтра в Калифорнии.** Калифорнийский совет воздушных ресурсов постановил, что невыполнение данного обслуживания не служит причиной аннулирования гарантии на выхлопную систему или ограничения необходимости отзыва автомобиля до завершения срока службы автомобиля. Однако компания Ford Motor Company призывает выполнять все рекомендуемые интервалы технического обслуживания и записывать данные обо всех ремонтных работах.

**Интервалы замены моторного масла при использовании автомобиля в жарком климате.** Для автомобилей, которые эксплуатируются на Среднем Востоке, в Северной Америке, странах Африки к югу от Сахары или в других местах, имеющих подобный климат, и в двигателях которых используется моторное масло качества SM или SN, сертифицированное Американским институтом нефтепродуктов на применение с бензиновыми двигателями (сертификационный знак), обычный интервал замены моторного масла составляет 5 000 миль (8 000 км).

Если невозможно использовать моторные масла API SM или SN, то интервал замены моторного масла должен составлять 3 000 миль (4 800 км).

**Замена воздушного фильтра двигателя и салона.** Срок службы воздушного фильтра двигателя и салона зависит от количества пыли и грязи. Автомобили, эксплуатируемые в условиях пыли или грязи, требуют более частого осмотра и замены воздушного фильтра двигателя и салона.

### ЗАПИСЬ О ЗАМЕНЕ ОХЛАЖДАЮЩЕЙ ЖИДКОСТИ ДВИГАТЕЛЯ

Первая замена	Шесть лет или 100 000 миль (160 000 км) пробега (в зависимости от того, что наступит раньше)
Последующая замена	Каждые три года или 50 000 миль (80 000 км) пробега

## 456 Плановое техническое обслуживание

### Журнал замены охлаждающей жидкости двигателя

<p>ОДОБРЕНИЕ ДИЛЕРА:</p> <p>Код P&amp;A:</p> <p>№ RO: ЧАСЫ:</p> <p>ДАТА: ПРОБЕГ:</p>	<p>ОДОБРЕНИЕ ДИЛЕРА:</p> <p>Код P&amp;A:</p> <p>№ RO: ЧАСЫ:</p> <p>ДАТА: ПРОБЕГ:</p>
<p>ОДОБРЕНИЕ ДИЛЕРА:</p> <p>Код P&amp;A:</p> <p>№ RO: ЧАСЫ:</p> <p>ДАТА: ПРОБЕГ:</p>	<p>ОДОБРЕНИЕ ДИЛЕРА:</p> <p>Код P&amp;A:</p> <p>№ RO: ЧАСЫ:</p> <p>ДАТА: ПРОБЕГ:</p>
<p>ОДОБРЕНИЕ ДИЛЕРА:</p> <p>Код P&amp;A:</p> <p>№ RO: ЧАСЫ:</p> <p>ДАТА: ПРОБЕГ:</p>	<p>ОДОБРЕНИЕ ДИЛЕРА:</p> <p>Код P&amp;A:</p> <p>№ RO: ЧАСЫ:</p> <p>ДАТА: ПРОБЕГ:</p>

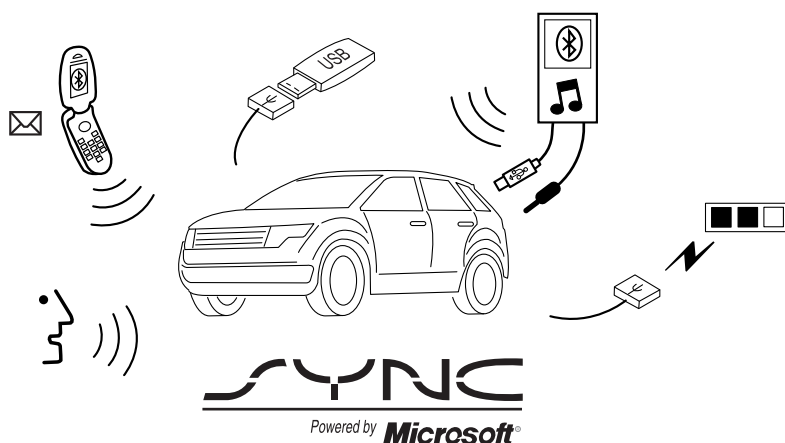

SYNC® — это внутрисалонная коммуникационная система, работающая с сотовым телефоном и портативным медиа-плеером, имеющими Bluetooth-модули. Она позволяет:

- совершать и принимать звонки;
- воспроизводить музыку с портативного музыкального плеера;
- пользоваться записями телефонной книги и воспроизводить музыку с помощью голосовых команд;
- воспроизводить музыку с подключенного телефона;
- отправлять текстовые сообщения;
- использовать высокотехнологичную систему распознавания речи;
- производить зарядку USB-устройства (если устройство поддерживает эту функцию).

#### ОБЩИЕ СВЕДЕНИЯ

Перед использованием устройства с SYNC обязательно ознакомьтесь с руководством пользователя этого устройства.

#### Поддержка

Если вы не смогли найти необходимую информацию, то служба поддержки SYNC® готова ответить на любые вопросы.

С понедельника по субботу, 8:30–20:00 восточного времени.

В США звоните по тел.: 1–888–270–1055.



В Канаде звоните по тел.: 1-800-565-3673.

Время работы может меняться из-за праздников.

### Ограничения при движении

Для обеспечения безопасности некоторые функции зависят от скорости движения автомобиля, их использование ограничено при движении автомобиля со скоростью, превышающей 3 мили/ч (5 км/ч).

### Информация по обеспечению безопасности дорожного движения



**ПРЕДОСТЕРЕЖЕНИЕ:** Вождение с отвлеченным вниманием может привести к потере контроля над автомобилем, авариям и травмам. Мы настоятельно рекомендуем соблюдать крайнюю осторожность при использовании любых устройств, которые могут отвлечь ваше внимание от дороги. Безопасная эксплуатация своего автомобиля — ваша первоочередная ответственность. Мы рекомендуем воздержаться от использования любых портативных устройств во время вождения и призываем по возможности использовать системы с голосовым управлением. Обязательно ознакомьтесь с применимым местным законодательством, регулирующим использование электронных устройств во время вождения.

При использовании SYNC соблюдайте следующие меры предосторожности:

- не эксплуатируйте воспроизводящие устройства, если шнуры или кабели питания оборваны или повреждены; размещайте шнуры и кабели в стороне, чтобы они не мешали управлению педалями, сиденьями, использованию отделений или безопасному управлению автомобилем;
- не оставляйте воспроизводящие устройства в автомобиле во время экстремальных условий, поскольку это может вызвать их повреждение. Дополнительные сведения см. в руководстве пользователя.
- Не пытайтесь обслуживать или ремонтировать систему. Обратитесь к вашему авторизованному дилеру.

Для обеспечения безопасности некоторые функции SYNC зависят от скорости движения автомобиля. Их использование ограничено при движении автомобиля со скоростью выше 3 мили/ч (5 км/ч).

Перед использованием вашего устройства с SYNC обязательно ознакомьтесь с руководством пользователя этого устройства.

**Конфиденциальность информации**

Когда сотовый телефон подсоединен к SYNC®, система создает профиль в вашем автомобиле, который связан с вашим сотовым телефоном. Данный профиль создается для того, чтобы обеспечить выполнение большего числа функций и более эффективно использовать телефон. Помимо прочего, данный профиль может содержать данные о телефонной книге вашего сотового телефона, текстовые сообщения (прочтенные и не прочтенные), а также историю звонков, включая тот период, когда ваш телефон не был подключен к системе. Кроме того, если вы подсоедините медиа-устройство, система создает и сохраняет индекс поддерживаемого медиа-контента. Система также записывает короткий журнал длительностью примерно 10 минут обо всех операциях, недавно совершенных в системе. Профиль журнала и другие данные системы можно использовать для улучшения работы системы, а также для диагностики любых проблем, которые могут возникнуть.

Сотовый профиль, индекс медиа-устройства и журнал остаются в автомобиле до тех пор, пока вы их не удалите, обычно они доступны только при подключенном сотовом телефоне или медиа-плеере. Если вы больше не планируете использовать систему или автомобиль, мы рекомендуем вам выполнить возврат к параметрам завода-изготовителя и стереть всю хранящуюся информацию.

Доступ к системным данным нельзя получить без специального оборудования и доступа к модулю SYNC® автомобиля. Ford Motor Company и Ford of Canada не используют доступ к системным данным для иных целей, кроме описанных в предоставленной согласии, по распоряжению суда или других органов власти или других третьих сторон, действующих совместно с законными властями, в случаях, необходимых в силу исполнения законодательства. Другие стороны могут получать доступ к информации независимо от Ford Motor Company и Ford of Canada. Для более подробной информации об обеспечении конфиденциальности информации см. разделы, посвященные функциям 911 Assist, Vehicle Health Report и Traffic, Directions and Information.

### ИСПОЛЬЗОВАНИЕ ФУНКЦИИ РАСПОЗНАВАНИЯ РЕЧИ

Данная система позволяет управлять многими функциями с помощью голосовых команд. Она позволяет не убирать руки с рулевого колеса и сосредоточиться на объектах, находящихся перед вами.

#### Начало голосового сеанса



Нажмите на значок голосового управления, прозвучит сигнал и на дисплее появится надпись «Прослушивание». Произнесите любую фразу из следующих:

Произнесите	Если вы хотите
«Телефон»	Делать звонки.
«USB»	Получить доступ к устройству, подключенному к USB-порту.
«Bluetooth аудио»	Воспроизводить музыку с вашего телефона.
«Линейный вход»	Получить доступ к устройству, подключенному к дополнительному гнезду входа.
«Отменить»	Отменить запрошенное действие.
«SYNC»	Вернуться в главное меню.
«Голосовые настройки»	Отрегулировать уровень голосовых команд и обратной связи.
«Vehicle Health Report»	Запустить приложение Vehicle Health Report.*
«Услуги»	Получить доступ к portalу SYNC Services.*
«Мобильные приложения»	Получить доступ к мобильным приложениям.*
«Помощь»	Прослушать перечень голосовых команд, доступных в текущем режиме.

\*При наличии, только в США

#### Взаимодействие с системой и обратная связь

Система предоставляет обратную связь с помощью звуковых сигналов, запросов, вопросов и речевых подтверждений в зависимости от ситуации и выбранного уровня взаимодействия (настроек голосовых команд). Вы можете настроить систему распознавания голоса на предоставление большего или меньшего количества инструкций и обратной связи.

По умолчанию система настроена на самый высокий уровень взаимодействия, чтобы вы могли научиться пользоваться системой. Вы можете изменить эти настройки в любое время.

**Регулировка уровня взаимодействия**



Нажмите на значок голосового управления и, когда появится запрос, произнесите: «Голосовые настройки». Затем произнесите любое из следующего:

Когда вы произносите	Система
«Интерактивный режим для начинающих»	Обеспечивает более подробное взаимодействие и указания.
«Интерактивный режим для опытных»	Предоставляет меньше звукового взаимодействия и больше подтверждений сигналами.

Система по умолчанию настроена на стандартный режим взаимодействия.

Запросы на подтверждение представляют собой короткие вопросы, задаваемые системой, когда она не уверена в вашем запросе или когда имеется несколько возможных ответов на ваш запрос. (Например, система может спросить «Телефон, правильно?») Если данная функция отключена, то система просто делает максимально вероятное предположение относительно того, что было запрошено; при этом она иногда может запрашивать подтверждение настроек.

«Включить подтверждения»
«Выключить подтверждения»

Если система имеет одинаковый уровень уверенности для нескольких вариантов ответа на основе вашей команды, то она создает перечень возможных вариантов ответа. Когда режим включен, система может запрашивать вас об уточнении команды не более четырех раз.

Например, «Произнесите «один» после тонового сигнала, чтобы позвонить Джон Доу домой», «Произнесите «два» после тонового сигнала, чтобы позвонить Джонни Доу на сотовый телефон», «Произнесите «три» после тонового сигнала, чтобы позвонить Джейн Доу домой». Или «Произнесите «один» после тонового сигнала, чтобы воспроизвести Джон Доу», «Произнесите «два» после тонового сигнала, чтобы воспроизвести Джонни Доу».

«Включить список доступных телефонов»
«Выключить список доступных телефонов»
«Включить список доступных внешних устройств»
«Выключить список доступных внешних устройств»

**Полезные советы**

- Убедитесь, что в автомобиле настолько тихо, насколько возможно. Шум ветра из открытых окон, а также вибрация от неровностей дороги могут препятствовать правильному распознаванию системой голосовых команд.
- После нажатия на значок голосового управления дождитесь появления звукового сигнала и появления надписи «Прослушивание», затем произнесите команду. Любые команды, произнесенные до этого, не будут восприниматься системой.
- Говорите естественно, без долгих пауз между словами.
- В любое время вы можете прервать систему, когда она говорит, путем нажатия на значок голосового управления.

**ИСПОЛЬЗОВАНИЕ СИСТЕМЫ SYNC С МОБИЛЬНЫМ ТЕЛЕФОНОМ**

Звонки в режиме громкой связи — это одна из основных функций SYNC. Система поддерживает большое количество функций, однако многие из них зависят от характеристик вашего сотового телефона. По меньшей мере, большинство сотовых телефонов с беспроводным модулем, работающим по технологии Bluetooth, поддерживают следующие функции:

- ответ на входящие звонки;
- прекращение звонка;
- использование конфиденциального режима;
- набор номера;
- повторный набор номера;
- уведомление об ожидающем звонке;
- отображение идентификатора звонящего.

Другие функции, такие как отправка текстовых сообщений с помощью Bluetooth и автоматическая загрузка телефонной книги, являются функциями, зависящими от характеристик телефона. Чтобы проверить совместимость вашего телефона, см. руководство пользователя вашего телефона, кроме того, можно посетить сайты [www.SYNCMYRide.com](http://www.SYNCMYRide.com) или [www.syncmaroute.ca](http://www.syncmaroute.ca).

### Первое сопряжение телефона

**Примечание.** SYNC поддерживает загрузку примерно до 1000 записей на каждый сотовый телефон с Bluetooth-модулем.

**Примечание.** Убедитесь, что зажигание автомобиля и аудиосистема включены, а коробка передач находится в положении **P**.

**Примечание.** Для перемещения по меню нажимайте кнопки со стрелками вверх и вниз на аудиосистеме автомобиля.

Беспроводное сопряжение вашего телефона с SYNC® позволяет совершать и принимать звонки в режиме громкой связи.

1. Нажмите кнопку телефона, когда дисплей будет отображать, что нет сопряженных телефонов, нажмите **ОК**.
2. Когда на дисплее появится «**Найти SYNC**», нажмите **ОК**.
3. Активируйте на вашем телефоне режим поиска Bluetooth-устройств. При необходимости см. руководство пользователя телефона.
4. Когда на экране телефона появится запрос, введите 6-значный ПИН-код, предоставленный SYNC, на дисплее аудиосистемы.
5. При успешном сопряжении на дисплее отобразится соответствующее сообщение.

В зависимости от возможностей вашего телефона и вашего рынка, система может задавать вопросы о том, следует ли установить текущий телефон в качестве основного (телефон, с которым SYNC® пытается соединиться в первую очередь при запуске автомобиля), следует ли загрузить телефонную книгу и др.

### Сопряжение последующих телефонов

**Примечание.** Для перемещения по меню нажимайте кнопки со стрелками вверх и вниз на аудиосистеме автомобиля.

**Примечание.** Убедитесь, что зажигание автомобиля и аудиосистема включены, а коробка передач находится в положении **P**.

1. Нажмите кнопку телефона и выполните прокрутку, чтобы выбрать в меню пункт «**Настройки системы**» .
2. Нажмите **ОК**, выполните прокрутку, чтобы выбрать пункт меню «**Устройства Bluetooth**», и нажмите **ОК**.
3. Выполните прокрутку, чтобы выбрать «**Добавить устройство Bluetooth**», и нажмите **ОК**.
4. Когда на дисплее отобразится «**Найти SYNC**», нажмите **ОК**.

5. Активируйте на вашем телефоне режим поиска Bluetooth-устройств. При необходимости см. руководство пользователя телефона.
6. Когда на экране телефона появится запрос, введите 6-значный ПИН-код, предоставленный SYNC, на дисплее аудиосистемы. При успешном сопряжении на дисплее отобразится соответствующее сообщение.
7. Затем система задаст вопросы о том, следует ли установить текущий телефон в качестве основного (телефон, с которым SYNC® пытается соединиться в первую очередь при запуске автомобиля), загрузить телефонную книгу и др.

#### Голосовые команды телефона



Нажмите на значок голосового управления и скажите «Телефон». Произнесите любую фразу из следующих:

<b>«ТЕЛЕФОН»</b>
«Позвонить <имя>» <sup>1,2</sup>
«Позвонить <имя> на сотовый ИЛИ мобильный телефон» <sup>1,2</sup>
«Позвонить <имя> на другой номер» <sup>1,2</sup>
«Телефонная книга <имя> домашний» <sup>2</sup>
«Телефонная книга <имя> мобильный ИЛИ сотовый» <sup>2</sup>
«Набранные звонки» <sup>2</sup>
«Телефонная книга <имя> Другой номер» <sup>2</sup>
«Пропущенные звонки» <sup>2</sup>
«Меню» <sup>2,3</sup>
«Объединить звонки»
«Позвонить <имя> домой» <sup>1,2</sup>
«Позвонить <имя> на работу или Позвонить <имя> в офис» <sup>1,2</sup>
«Набрать» <sup>1,4</sup>
«Телефонная книга <имя>» <sup>2</sup>
«Телефонная книга <имя> Работа или Телефонная книга <имя> Офис» <sup>2</sup>
«Принятые звонки» <sup>2</sup>
«Связи» <sup>2</sup>

<b>«ТЕЛЕФОН»</b>
«Выключить громкую связь»
«Удержать»

<sup>1</sup>При произнесении этих команд не надо перед этим произносить слово «Телефон».

<sup>2</sup>Данные команды не доступны до тех пор, пока по Bluetooth-соединению не будет полностью загружена телефонная книга.

<sup>3</sup>См. таблицу «МЕНЮ» ниже.

<sup>4</sup>См. таблицу «НАБРАТЬ» ниже.

<b>«МЕНЮ»</b>
«(Телефон) Связи»*
«(Телефон) Выключить уведомление о СМС»*
«(Телефон) Включить уведомление о СМС»*
«(Телефон) Выбрать мелодию телефона»*
«(Телефон) Выбрать мелодию 1»*
«(Телефон) Выбрать мелодию 2»*
«(Телефон) Выбрать мелодию 3»*
«(Телефон) Отключить мелодию»*
«Аккумуляторная батарея»
«Имя телефона»
«Сигнал»
«Входящие СМС»

\* Слова в скобках являются необязательными и не должны обязательно произноситься, чтобы система поняла команду.

**Команды, касающиеся телефонной книги.** Когда вы просите SYNC® выдать из телефонной книги имя, номер и т. д., запрошенная информация появляется на дисплее. Нажмите кнопку телефона и произнесите «Позвонить» для совершения звонка выбранному абоненту.

<b>«НАБРАТЬ»</b>
«411 (четыре-один-один), 911 (девять-один-один)»
«700 (семьсот)(семьсот)
«800 (восемьсот)(восемьсот)
«900 (девятьсот)(девятьсот)



<b>«НАБРАТЬ»</b>
«#» (решетка)
«<номер> 0–9»
«Звездочка (*)» (*)
«Удалить» (удаляет все введенные цифры)
«Исправить» (удаляет одну цифру)
«Плюс»
«Звезда»

**Примечание.** Чтобы выйти из режима набора номера, нажмите и удерживайте кнопку телефона или нажмите «Меню», чтобы выйти в меню «Телефон».

#### Совершение звонков

Нажмите на значок голосового управления, после появления запроса сделайте следующее.

1. Произнесите «Позвонить <имя>» или «Набрать», затем необходимый номер.
2. Когда система подтвердит номер, снова произнесите «Набрать», чтобы инициировать звонок.

Чтобы стереть последнюю цифру, произнесите «Исправить» или нажмите кнопку со стрелкой влево. Чтобы стереть все цифры номера, произнесите «Удалить» или нажмите кнопку со стрелкой вправо.

Для завершения звонка нажмите и удерживайте кнопку «Телефон».

#### Принятие звонков

При принятии звонков вы можете:

- Ответить на звонок нажатием кнопки телефона.
- Отклонить звонок нажатием и удержанием кнопки телефона.
- Для игнорирования вызова не предпринимайте никаких действий.

#### Настройки телефона во время активного вызова

Во время активного вызова вам становятся доступны такие дополнительные функции меню, как постановка звонка на удержание, объединение звонков и т. д.

Для получения доступа:

1. Нажмите «Меню» во время активного звонка.
2. Когда на дисплее отобразится «Активный вызов», нажмите ОК.

3. Выполните прокрутку для выбора из одного следующих пунктов.

Когда вы выбираете	Вы можете
«Отключить звук вызова?»	Отключить звук звонка.
«Громкая связь»	Переключить звонок из режима громкой связи через беспроводную гарнитуру на ваш сотовый телефон для большей конфиденциальности общения. Нажмите ОК, когда появится сообщение «Включить/выключить громкую связь». (На дисплее отобразится сообщение «Громкая связь выключена», и система передает ваш звонок.)
«Удерживание звонка»	Поставить активный звонок на удержание. Нажмите ОК после появления на дисплее сообщения «Поставить звонок на удержание?». Чтобы в это же время ответить на другой звонок, нажмите на кнопку «Телефон».
«Объединить звонки»	Объединить два отдельных звонка. 1. Нажмите кнопку «Телефон». 2. Чтобы сделать второй вызов, найдите необходимое имя абонента с помощью SYNC или используйте голосовые команды. При активном втором звонке нажмите «Меню». 3. Выполните прокрутку, чтобы выбрать «Объединить звонки» и нажмите ОК. Снова нажмите ОК, когда появится сообщение «Объединить звонки?». <b>Примечание.</b> SYNC® поддерживает режим конференц-связи максимум с тремя звонящими.

Когда вы выбираете	Вы можете
«Ввод сигналов»	Ввести «сигналы», используемые для набора цифр паролей. Выполняйте прокручивание, пока нужная цифра не появится на дисплее, затем нажмите ОК, после чего в качестве подтверждения будет подан звуковой сигнал. При необходимости повторите.
«Телефонная книга»	Открыть список абонентов в вашей телефонной книге. 1. Нажмите ОК, чтобы выбрать, затем выполните прокрутку по абонентам вашей телефонной книги. 2. Снова нажмите ОК, когда на дисплее появится необходимый абонент. 3. Нажмите кнопку «Телефон».
«Журнал звонков»	Открыть журнал истории ваших звонков. 1. Нажмите ОК, чтобы выбрать, затем выполните прокрутку по пунктам вашей истории звонков (входящие, набранные или пропущенные). 2. Нажмите ОК, когда на дисплее появится необходимый пункт. 3. Нажмите кнопку «Телефон», чтобы выполнить звонок выбранному абоненту.
«Возврат»	Выйти из текущего меню.

### Выбор функций с помощью меню мобильного телефона

Меню «Телефон» позволяет осуществлять повторный набор номера, открывать историю звонков и телефонную книгу, отправлять текстовые сообщения, а также открывать настройки телефона и системы.

1. Нажмите кнопку «Телефон», чтобы войти в меню «Телефон»..
2. Выполните прокрутку для выбора из следующих пунктов.

Когда вы выбираете	Вы можете
«Повторный набор»	Набрать повторно последний набранный номер (если доступно). Нажмите ОК, чтобы выбрать, затем снова нажмите ОК для подтверждения.
«Журнал звонков»*	<p>Открыть список набранных, принятых или пропущенных звонков за все время, пока ваш телефон был подключен к системе.</p> <ol style="list-style-type: none"> <li>1. Нажмите ОК для выбора.</li> <li>2. Выполните прокрутку, чтобы выбрать один из следующих пунктов: «Принятые звонки», «Набранные звонки» или «Пропущенные звонки».. Нажмите ОК для выбора.</li> <li>3. Нажмите ОК или кнопку «Телефон», чтобы выполнить звонок выбранному абоненту.</li> </ol> <p><b>Примечание.</b> Система пытается автоматически повторно скачать вашу телефонную книгу и историю звонков каждый раз, когда ваш телефон подключается в SYNC® (если функция автозагрузки включена и ваш сотовый телефон, оснащенный Bluetooth-модулем, поддерживает эту функцию).</p>

Когда вы выбираете	Вы можете
«Телефонная книга»**	<p>Открыть вашу загруженную телефонную книгу.</p> <ol style="list-style-type: none"> <li>1. Нажмите ОК для подтверждения и входа. Если в вашей телефонной книге менее 255 записей, они отображаются в алфавитном порядке в режиме плоского файла. Если записей больше, они организуются в категории, расположенные в алфавитном порядке.</li> <li>2. Выполните прокрутку, пока не появится необходимая запись в телефонной книге, затем нажмите ОК.</li> <li>3. Нажмите ОК или кнопку «Телефон».</li> </ol>
«СМС»*	Отправлять, загружать и удалять текстовые сообщения.
«Настройки телефона»*	Помимо других функций, позволяет вам просматривать статус телефона, устанавливать рингтоны, выбирать уведомительное сообщение, изменять записи в телефонной книге и автоматически загружать ее на ваш сотовый телефон.
«Настройки системы»	Получить доступ к пунктам меню «Устройства Bluetooth» (добавить, подсоединить, установить как основной, включить/выключить, удалить), а также пункты меню «Расширенные функции» (запросы, языки, настройки по умолчанию, главный сброс, установить приложение и системная информация).
«Выйти из меню «Телефон»	Позволяет выйти из меню «Телефон» нажатием на ОК.

\* Данная функция зависит от модели телефона.

\*\* Данная функция зависит от модели телефона и скорости движения

### Работа с текстовыми сообщениями

**Примечание.** Данная функция зависит от модели телефона.

Если ваш телефон совместим, SYNC позволяет получать, отправлять, загружать и удалять СМС. Система также может читать для вас входящие текстовые сообщения, так что вы можете не отрывать глаз от дороги.

### Получение текстового сообщения

**Примечание.** Данная функция зависит от модели телефона. Ваш телефон должен поддерживать загрузку текстовых сообщений с помощью Bluetooth, чтобы получать входящие текстовые сообщения.

**Примечание.** Пересылка текстовых сообщений является функцией, зависящей от модели телефона, и может быть выполнена только в том случае, если автомобиль передвигается со скоростью 3 мили/ч (5 км/ч) или меньше.

**Примечание.** В каждом текстовом сообщении должен быть только один получатель.

Когда приходит новое сообщение, звучит звуковой сигнал и дисплей отображает, что вы получили новое сообщение. У вас есть следующие варианты:

1. Нажать на кнопку голосового управления, подождать появления запроса и произнести «Прочитать СМС», чтобы SYNC® прочитала для вас сообщение.
2. Нажмите ОК, чтобы получить и открыть текстовое сообщение или не делайте ничего, и сообщение попадет в папку входящих сообщений. Снова нажмите ОК, и SYNC® прочтает ваше сообщение вслух, поскольку вы не можете видеть сообщение. Затем вы также можете выбрать, следует ли ответить на сообщение или переслать его.
3. Нажмите ОК и выполните прокрутку, чтобы выбрать одно из следующего:
  - «Ответить на текстовое сообщение». Нажмите ОК, чтобы открыть, затем выполните прокрутку по перечню заранее определенных сообщений, чтобы отправить.
  - «Отправить текстовое сообщение». Нажмите кнопку ОК, чтобы переслать сообщение кому-либо из вашей телефонной книги или из журнала звонков. Также можно выбрать «Ввести номер».

**Отправка, загрузка и удаление текстовых сообщений**

Работа с текстовыми сообщениями является функцией, зависящей от телефона. Если ваш телефон совместим, SYNC® позволяет получать, отправлять, загружать и удалять текстовые сообщения.

1. Нажмите кнопку «Телефон».
2. Выполните прокрутку, чтобы выбрать «СМС», и нажмите ОК.
3. Выполните прокрутку, чтобы выбрать один из следующих пунктов:

«Отправить СМС?» — Позволяет отправить новое СМС, основанное на одном из 15 заранее заданных сообщений.

«Загрузить непрочитанные СМС» — Позволяет скачать в SYNC® (только) непрочитанные сообщения. Чтобы скачать сообщения, нажмите ОК. На дисплее отобразится загрузка сообщений. По завершении SYNC® откроет папку входящих сообщений.

«Удалить все СМС?» — Позволяет удалить текущие СМС из SYNC (не из телефона). Чтобы удалить сообщения, нажмите ОК. Дисплей отобразит, когда все ваши сообщения будут удалены, и SYNC® вернет вас в меню текстовых сообщений.

**Примечание.** SYNC не загружает автоматически все непрочитанные сообщения при каждом запуске двигателя (что происходит с историей звонков и телефонной книгой, если выбрана автоматическая загрузка).

«Возврат» — Позволяет выйти из текущего меню при нажатии ОК.

При выборе «Отправить СМС?»:

1. Нажмите ОК для выбора. Если система определит, что ваш мобильный телефон не поддерживает данную функцию, на дисплее отобразится сообщение «Не поддерживается», и SYNC вернется к экрану основного меню.
2. Выполните прокрутку для выбора одной из опций сообщений, указанных в таблице ниже.
3. Нажмите ОК, когда на дисплее появится необходимый пункт. Теперь системе необходимо указать, кому необходимо отправить сообщение.
4. Выполните прокрутку для выбора абонента из вашей телефонной книги или журнала звонков. Также можно выбрать «Ввести номер», чтобы вслух ввести желаемый номер.
5. Нажмите ОК, чтобы войти в необходимое меню и найти требуемого абонента.

6. Нажмите ОК при появлении абонента и нажмите ОК снова для подтверждения, когда система спросит, следует ли отправить сообщение. Каждое СМС отправляется со следующей подписью: «Это сообщение отправлено из моего автомобиля <Ford или Lincoln>».

Заранее заданные сообщения
«Не могу сейчас говорить»
«Позвони мне»
«Перезвоню»
«Буду на месте через 10 минут»
«Буду на месте через 20 минут»
«Да»
«Нет»
«Почему?»
«Спасибо»
«Где ты?»
«Мне нужны дополнительные инструкции»
«Я люблю тебя»
«Прикольно»
«Хочу поскорее встретиться с тобой»
«Я в пробке»

#### Доступ к настройкам телефона

Данные функции зависят от телефона. Настройки вашего телефона предоставляют доступ и управление такими функциями, как выбор рингтона, уведомление о приходе текстового сообщения, изменение телефонной книги, а также установка ее автоматической загрузки.

1. Нажмите кнопку «Телефон».
2. Выполните прокрутку, чтобы выбрать «Настройки телефона», и нажмите ОК.



3. Выполните прокрутку, чтобы выбрать один из следующих пунктов:

Когда вы выбираете	Вы можете
«Состояние телефона»	<p>Увидеть наименование оператора мобильной связи, имя телефона, индикатор мощности сигнала сети мобильной связи, индикатор заряда и статус роуминга вашего подключенного телефона.</p> <p>Нажмите ОК, чтобы выбрать, затем выполните прокрутку, чтобы увидеть информацию. Когда закончите, нажмите ОК снова, чтобы вернуться в меню «Состояние телефона».</p>
«Выбрать мелодию»	<p>Выбрать, какой звуковой сигнал будет звучать при появлении входящего звонка (один из имеющихся в системе или в вашем телефоне).</p> <ol style="list-style-type: none"> <li>1. Нажмите ОК, чтобы прослушать «Мелодия 1», «Мелодия 2», «Мелодия 3» и «Мелодия телефона».</li> <li>2. Нажмите ОК для выбора.</li> </ol> <p><b>Примечание.</b> Если ваш телефон поддерживает передачу внутриполосных звонков при выборе «Мелодия телефона», то зазвучит мелодия вашего телефона.</p>
«Уведомление о СМС»	<p>Данная функция подает звуковой сигнал при получении нового текстового сообщения.</p> <ol style="list-style-type: none"> <li>1. Нажмите ОК для выбора «Включить уведомление о СМС» или «Выключить уведомление о СМС».</li> <li>2. Нажмите ОК для выбора.</li> </ol>

Когда вы выбираете	Вы можете
«Изменить телефонную книгу»	Изменять содержимое вашей телефонной книги (то есть добавить, удалить, скачать). Нажмите ОК для выбора при прокрутке одного из следующих пунктов.
	«Добавить контакты». Нажмите ОК, чтобы добавить новых абонентов из вашей телефонной книги. Отправьте данные необходимого(-ых) абонента(-ов) с вашего телефона. См. руководство пользователя вашего телефона, как отправить с телефона данные абонента.
	«Удалить телефонную книгу». Нажмите ОК, чтобы удалить текущую телефонную книгу и историю звонков. Когда на дисплее отобразится «Удалить телефонную книгу», нажмите ОК для подтверждения. SYNC перейдет к экрану меню «Настройки телефона» меню.
	«Загрузить телефонную книгу». Нажмите ОК для выбора и нажмите ОК еще раз при появлении на дисплее «Загрузить телефонную книгу?».

Когда вы выбираете	Вы можете
«Автоматическая загрузка»	<p>Автоматически загрузить вашу телефонную книгу каждый раз, когда телефон подключается к SYNC®.</p> <p>Нажмите ОК для выбора. Когда на дисплее отобразится «Включить автоматическую загрузку?», нажмите ОК, чтобы телефонная книга автоматически загружалась при каждом подключении.</p> <p>Выберите «Выкл», чтобы телефонная книга не загружалась каждый раз при подключении телефона к SYNC®. Ваша телефонная книга, история звонков и текстовые сообщения доступны только в тех случаях, когда ваш телефон подключен к SYNC®.</p> <p><b>Примечание.</b> Время загрузки зависит от модели телефона и объема данных.</p> <p><b>Примечание.</b> Когда автозагрузка включена, любые изменения, дополнения или удаления, сделанные с последней загрузки, удаляются.</p>
«Возврат»	Выйти из текущего меню.

### Настройки системы

Пункт «Настройки системы» предоставляет доступ к пунктам меню «Устройства Bluetooth» и «Расширенные функции» функции меню. Используйте кнопки стрелок для перемещения между пунктами меню.

Меню «Устройства Bluetooth» позволяет добавлять, подключать и удалять устройства, устанавливая телефон в качестве основного, а также включать и выключать модуль Bluetooth.

Меню «Расширенные функции» предоставляет доступ и установку подсказок, позволяет выбрать язык, настройки по умолчанию, выполнить главный сброс, установить приложение и просмотреть информацию о системе.

**Пункты меню «Устройства Bluetooth»**

Данное меню позволяет добавлять, подключать и удалять устройства, устанавливать телефон в качестве основного, а также включать и выключать модуль Bluetooth.

1. Нажмите кнопку «Телефон», чтобы войти в меню «Телефон»..
2. Выполните прокрутку, чтобы выбрать «Настройки системы», и нажмите ОК.
3. Выполните прокрутку, чтобы выбрать «Устройства Bluetooth», и нажмите ОК.
4. Выполните прокрутку, чтобы выбрать один из следующих пунктов:

Когда вы выбираете	Вы можете
«Добавить устройство Bluetooth»*	Для получения инструкций по сопряжению см. «Использование системы SYNC с телефоном» выше в данной главе.
«Соединиться с устройством Bluetooth»	Соединиться с ранее сопряженным Bluetooth-телефоном. 1. Нажмите ОК для выбора и просмотрите список ранее сопряженных телефонов. 2. Выполните прокрутку, чтобы выбрать требуемое устройство, затем нажмите ОК, чтобы подключить телефон. <b>Примечание.</b> Одновременно может быть подключено лишь одно устройство. Когда подключается еще один телефон, предыдущий отключается.
«Установить телефон основным»	Установить ранее сопряженный телефон как ваш основной телефон. Нажмите ОК, чтобы выбрать, затем выполните прокрутку, чтобы выбрать нужный телефон. Нажмите ОК для подтверждения. <b>Примечание.</b> SYNC® будет предпринимать попытки подключиться к основному телефону при каждом запуске двигателя. Когда телефон выбран как основной, он отображается первым в списке, и помечается «звездочкой» (*).

Когда вы выбираете	Вы можете
«Включить/выключить Bluetooth»	Включить и выключить модуль Bluetooth. Нажмите ОК и выполните прокрутку, чтобы выбрать «Вкл» или «Выкл». Когда необходимый вариант будет выбран, нажмите ОК. <b>Примечание.</b> Выключение модуля Bluetooth повлечет отключение всех Bluetooth-устройств и выключение всех Bluetooth-функций.
«Удалить устройство»	Удалить сопряженный телефон. Нажмите ОК и выполните прокрутку, чтобы выбрать устройство. Нажмите ОК для подтверждения.
«Удалить все устройства»	Удалить все ранее сопряженные телефоны (и всю информацию, сохраненную с этими телефонами). Нажмите ОК для выбора.
«Возврат»	Выйти из текущего меню.

\* Данная функция зависит от модели телефона.

#### **Пункты меню «Расширенные функции»**

Данное меню предоставляет доступ и установку подсказок, позволяет выбрать язык, настройки по умолчанию, выполнить главный сброс, установить приложение и просмотреть информацию о системе.

1. Нажмите кнопку «Телефон», чтобы войти в меню «Телефон»..
2. Выполните прокрутку, чтобы выбрать «Настройки системы», и нажмите ОК.
3. Выполните прокрутку, чтобы выбрать «Расширенные функции», и нажмите ОК.

4. Выполните прокрутку, чтобы выбрать один из следующих пунктов:

Когда вы выбираете	Вы можете
«Подсказки»	<p>Получить помощь в виде вопросов SYNC®, полезных советов или просьб о выполнении определенных действий. Чтобы включить/выключить подсказки:</p> <ol style="list-style-type: none"> <li>1. Нажмите ОК, чтобы выбрать, затем выполните прокрутку, чтобы выбрать «Вкл» или «Выкл».</li> <li>2. Нажмите ОК, когда на дисплее появится необходимый пункт. SYNC перейдет к экрану меню «Расширенные функции» меню.</li> </ol>
«Языки»	<p>Выберите: английский, испанский и французский. После соответствующего выбора все сообщения на дисплее аудиосистемы и подсказки будут отображаться на выбранном языке.</p> <ol style="list-style-type: none"> <li>1. Нажмите ОК, чтобы выбрать, затем выполните прокрутку, чтобы выбрать язык.</li> <li>2. Нажмите ОК, когда на дисплее появится необходимый пункт. Если вы смените язык, дисплей отобразит обновление системы. SYNC перейдет к экрану меню «Расширенные функции» меню.</li> </ol>
«Заводские настройки»	<p>Выполнить возврат системы к заводским настройкам по умолчанию. Эта функция не удаляет вашу индексированную информацию (телефонную книгу, историю звонков, текстовые сообщения и сопряженные устройства).</p> <ol style="list-style-type: none"> <li>1. Нажмите ОК для выбора и нажмите ОК еще раз при появлении на дисплее «Восстановить заводские настройки?» отображается на дисплее.</li> <li>2. Нажмите ОК для подтверждения.</li> </ol>

Когда вы выбираете	Вы можете
«Полный сброс»	Полностью удалить всю хранящуюся в SYNC информацию (всю телефонную книгу, журнал звонков, СМС и все подсоединенные устройства) и вернуться к заводским настройкам по умолчанию. Нажмите ОК для выбора. После завершения на дисплее отобразится подтверждение, и SYNC® перейдет к экрану меню «Расширенные функции» меню.
«Установить приложение»	Установить загруженные приложения. Нажмите ОК и выполните прокрутку, чтобы осуществить выбор. Нажмите ОК для подтверждения.
«Системная информация»	Получить номер версии автомобиля, а также номер FPN. Нажмите ОК для выбора.
«Профиль MAP»	Это компонент Bluetooth, которые может в дальнейшем обеспечить работу вашего телефона с текстовыми сообщениями.
«Возврат»	Выйти из текущего меню.

### ИСПОЛЬЗОВАНИЕ СИСТЕМЫ SYNC С МЕДИА-ПЛЕЕРОМ

Вы можете воспроизводить музыку на вашем цифровом музыкальном плеере через динамики вашего автомобиля с помощью меню медиа-контента системы или голосовых команд. Вы также можете сортировать и воспроизводить музыку по специальным категориям, таким как артисты, альбомы и т.д.

В системе SYNC предусмотрена поддержка практически всех цифровых медиа-плееров, включая: iPod, Zune™, плееры с функцией «воспроизведения через внешнее устройство» и большинство USB-накопителей. SYNC также поддерживает такие аудио форматы, как MP3, WMA, WAV и ACC.

### Подключение цифрового медиа-плеера к USB-порту

**Примечание.** Если ваш цифровой медиа-плеер оборудован выключателем питания, убедитесь в том, что он включен.

Подключение с помощью голосовых команд

1. Подключите устройство к бортовому USB-порту автомобиля.

2. Нажмите на значок голосового управления и после появления запроса произнесите «USB».
3. Теперь вы можете воспроизводить музыку, произнося необходимые голосовые команды. См. голосовые команды управления медиа-устройствами.

Подключение с помощью системного меню

1. Подключите устройство к бортовому USB-порту автомобиля.
2. Нажмите «AUX», а затем «МЕНЮ», чтобы войти в меню «Медиа».
3. Выполните прокрутку, чтобы выбрать «Выбрать источник», и нажмите ОК.
4. Выполните прокрутку, чтобы выбрать «USB», и нажмите ОК.
5. В зависимости от того, сколько цифровых медиа-файлов содержится на подключенном устройстве, на дисплее аудиосистемы может появиться «Индексирование» может появиться на дисплее аудиосистемы. Когда индексация будет завершена, на экран вернется меню Меню «Воспроизведение».
6. Нажмите ОК и выполните прокрутку для выбора одного из следующих пунктов:
  - «Воспроизвести все»;
  - «Артисты»;
  - «Альбомы»;
  - «Жанры»;
  - «Плейлисты»;
  - «Песни»;
  - «Просмотр USB»;
  - «Похожая музыка»;
  - «Возврат».

Когда на дисплее аудиосистемы появится необходимый пункт, нажмите ОК, чтобы составить список файлов в соответствии с вашим выбором.

### Что сейчас играет?



В любое время при воспроизведении файла вы можете нажать на значок голосового управления и спросить систему «Что сейчас играет?». Система прочитает теги метаданных (при наличии) воспроизводимого файла.



**Голосовые команды медиа-плеера**

Нажмите на значок голосового управления и, когда появится запрос, произнесите «USB», а затем произнесите любое из следующего:

<b>«USB»</b>
«Выключить автоматическое воспроизведение»
«Включить автоматическое воспроизведение»
«(Телефон) (Медиа) (Bluetooth) Связи»
«Пауза»
«Воспроизвести»
«Воспроизвести альбом <имя>» <sup>1,3</sup>
«Воспроизвести все»
«Воспроизвести артиста <имя>» <sup>1,3</sup>
««Воспроизвести жанр <имя>» <sup>1,3</sup>
«Воспроизвести следующую папку» <sup>2</sup>
«Воспроизвести следующую дорожку»
«Воспроизвести плейлист <имя>» <sup>1,3</sup>
«Воспроизвести предыдущую папку» <sup>2</sup>
«Воспроизвести предыдущую дорожку»
«Играть песню <имя>» <sup>1,3</sup>
«Воспроизвести песню <имя>» <sup>1,3</sup>
«Уточнить альбом <имя>» <sup>1,3</sup>
«Уточнить артиста <имя>» <sup>1,3</sup>
«Уточнить песню <напе>» <sup>1,3</sup>
«Уточнить песню <имя>» <sup>1,3</sup>
«Выключить повтор»
«Включить повтор»
«Искать альбом <имя>» <sup>1,3</sup>
«Искать артиста <имя>» <sup>1,3</sup>
«Искать жанр <имя>» <sup>1,3</sup>
«Искать песню <напе>» <sup>1,3</sup>
«Искать песню <имя>» <sup>1,3</sup>

<b>«USB»</b>
«Выключить случайное воспроизведение»
«Включить случайное воспроизведение»
«Похожая музыка»
«Что сейчас играет?»

<sup>1</sup><имя> является динамическим списком, то есть оно может быть именем любой группы, артиста и т. д.

<sup>2</sup>Голосовые команды, доступные только в режиме папки.

<sup>3</sup>Голосовые команды, недоступные до завершения индексации.

<b>Руководство по голосовым командам</b>	
<b>«Автоматическое воспроизведение»</b>	Включает воспроизведение музыки, которая уже была проиндексирована случайным образом во время процесса индексации. Выключает воспроизведение музыки, система не начинает воспроизведение музыки, пока все медиа-файлы не будут проиндексированы. Время индексации может варьироваться в зависимости от устройства, а также в зависимости от количества индексируемых песен.
<b>«Искать/воспроизвести жанр»</b>	Система осуществляет поиск всех данных проиндексированной музыки и, если данные доступны, начинает воспроизводить выбранный тип музыки. Вы можете воспроизводить только те жанры музыки, которые содержатся в тегах метаданных GENRE файлов на вашем цифровом медиа-плеере.

<b>Руководство по голосовым командам</b>	
<b>«Похожая музыка»</b>	Система создает список воспроизведения и затем воспроизводит музыку, схожую с воспроизводимой в настоящее время, с устройства, подключенного к USB-порту, с помощью проиндексированных тегов метаданных.
<b>«Искать/воспроизвести артиста/дорожку/альбом»</b>	Система осуществляет поиск определенного артиста, дорожки или альбома среди музыки, проиндексированной с устройства, подключенного к USB-порту.
<b>«Уточнить»</b>	Данная функция позволяет вам уточнить ранее поданные команды. Например, если вы попросили найти и воспроизвести всю музыку определенного артиста, вы можете затем произнести «Уточнить альбом» и выбрать определенный альбом из показанного списка. Если вы затем выберете «Воспроизвести», система будет воспроизводить музыку только с этого определенного альбома.

Нажмите на значок голосового управления и, когда появится запрос, произнесите «Bluetooth аудио», а затем произнесите любое из следующего:

<b>«BLUETOOTH АУДИО»</b>
«(Телефон) (Медиа) (Bluetooth) Связи»
«Пауза»
«Воспроизвести»
«Воспроизвести следующую дорожку»
«Воспроизвести предыдущую дорожку»

#### Функции меню «Медиа»

Меню «Медиа» позволяет вам выбрать медиа-устройство, с которого следует воспроизводить медиа-файлы, определить порядок воспроизведения вашей музыки (по артисту, жанру, в случайном порядке, с повторами и т. д.), а также добавить, подключить или удалить устройства.

1. Нажмите «AUX», а затем «МЕНЮ», чтобы войти в меню «Медиа».
2. Выполните прокрутку для выбора из следующих пунктов.

Когда вы выбираете	Вы можете
Меню «Воспроизведение»	Воспроизводить вашу музыку по артисту, жанру, списку воспроизведения, песням, похожую музыку или просто воспроизводить все. Вы также можете выбрать «Просмотр USB», чтобы увидеть поддерживаемые музыкальные файлы, находящиеся на том устройстве, с которого осуществляется воспроизведение. Для получения более подробной информации см. Меню «Воспроизведение» выше в данной главе.

Когда вы выбираете	Вы можете
«Выбрать источник»	<p>Выбрать и воспроизводить музыку с USB-порта, дополнительного разъема входа (линейного входа) или с телефона с Bluetooth-модулем. Нажмите ОК для выбора, затем выполните прокрутку, чтобы сделать выбор из следующего.</p>
	<p>«USB». Нажмите ОК, чтобы получить доступ к музыкальным файлам, хранящимся на устройстве, которое подключено к USB-порту. Вы также можете подключать устройства к USB-порту для зарядки (если устройство поддерживает это). При подключении система индексирует все читаемые медиа-файлы. (Время, необходимое для этого, зависит от количества индексируемых медиа-файлов.) Если включено автоматическое воспроизведение, вы можете воспроизводить медиа-файлы в случайном порядке, так как они проиндексированы. Если данная функция выключена, проиндексированные медиа-файлы не будут доступны до окончания процесса индексации. SYNC® обладает возможностью индексации тысяч медиа-файлов среднего размера и выдает уведомление, если достигнут максимальный размер файла индексации.</p>
	<p>«Bluetooth аудио». Данная функция зависит от модели телефона и позволяет воспроизводить музыку с телефона, у которого включен Bluetooth-модуль. Если ваше устройство поддерживает это, вы можете нажать «SEEK», чтобы начать воспроизведение предыдущей или следующей песни.</p>
	<p>«Линейный вход». Нажмите ОК, чтобы выбрать и воспроизвести музыку на вашем цифровом музыкальном плеере по системе динамиков автомобиля. <b>Примечание.</b> Когда вы уже подключили устройство к USB-порту, вы не можете использовать функцию линейного порта. Для некоторых цифровых медиа-плееров требуются одновременно USB-порт и линейный порт для потоковой передачи данных и воспроизведения музыки.</p>

Когда вы выбираете	Вы можете
«Настройки медиа-устройств»	<p>Выбрать воспроизведение музыки в случайном порядке или с повтором и выбрать настройки автоматического воспроизведения. После включения этих функций они остаются в этом состоянии до тех пор, пока не будут отключены.</p> <p><b>Примечание.</b> Для некоторых цифровых медиа-плееров требуются одновременно USB-порт и линейный порт для потоковой передачи данных и воспроизведения музыки. Нажмите ОК для выбора, затем выполните прокрутку, чтобы сделать выбор из следующего.</p> <p>«Случайное воспроизведение». Нажмите ОК, чтобы воспроизвести текущий плейлист в случайном порядке.</p> <p><b>Примечание.</b> Чтобы воспроизвести в случайном порядке все медиа-файлы, необходимо выбрать «Воспроизвести все» в меню «Воспроизведение», а затем выбрать «Случайное воспроизведение».</p> <p>«Повтор». Нажмите ОК, чтобы повторно воспроизвести какую-либо песню.</p> <p>«Автоматическое воспроизведение». Включает воспроизведение музыки, которая уже была проиндексирована случайным образом во время процесса индексации.</p> <p>Нажмите «SEEK», чтобы начать воспроизведение предыдущей или следующей песни.</p>
«Настройки системы»	<p>Получить доступ к пунктам меню «Устройства Bluetooth» (добавить, подключить, установить как основной, включить/выключить, удалить), а также к пунктам меню «Расширенные функции» (запросы, языки, настройки по умолчанию, главный сброс, установка приложения и системная информация).</p> <p><b>Примечание.</b> Для получения более подробной информации см. «Настройки системы» Для получения подробной информации .</p>
«Выйти из меню Медиа»	Нажмите ОК, чтобы выйти из меню «Медиа».

**Вход в меню «Воспроизведение»**

Данное меню позволяет вам выбирать и воспроизводить медиа-файлы по артистам, альбомам, жанрам, спискам воспроизведения, дорожкам, похожей музыке или просто посмотреть, что находится на вашем USB-устройстве.

1. Убедитесь, что ваше устройство подсоединено к USB-порту и включено.
2. Нажмите «AUX», а затем «МЕНЮ», чтобы войти в меню «Медиа».
3. Выполните прокрутку, чтобы выбрать меню «Воспроизведение», и нажмите ОК.

Если доступных медиа-файлов нет, на дисплее отображается, что их нет. Если медиа-файлы имеются, у вас есть следующие варианты выбора:

Когда вы выбираете	Вы можете
«Воспроизвести все»	<p>Воспроизвести все проиндексированные медиа-файлы (дорожки) с устройства в режиме плоского файла, один раз в порядке возрастания номеров.</p> <p>Нажмите ОК для выбора. Наименование первой дорожки появится на дисплее.</p>
«Артисты»	<p>Отсортировать все проиндексированные медиа-файлы по артистам. После выбора система отображает списки, а затем воспроизводит все дорожки и всех артистов в алфавитном порядке. Если имеется меньше 255 проиндексированных артистов, они приводятся списком в алфавитном порядке в режиме плоского файла. Если записей больше, они организуются в категории, расположенные в алфавитном порядке.</p> <p>1. Нажмите ОК для выбора. Вы можете выбрать «Все артисты», чтобы воспроизвести песни всех исполнителей, или песни какого-либо индексированного артиста.</p> <p>2. Выполните прокрутку, чтобы выбрать необходимого артиста, и нажмите ОК.</p>

Когда вы выбираете	Вы можете
«Альбомы»	<p>Отсортировать все проиндексированные медиа-файлы по альбомам. Если имеется меньше 255 проиндексированных исполнителей, они приводятся списком в алфавитном порядке в режиме плоского файла. Если записей больше, они организуются в категории, расположенные в алфавитном порядке.</p> <p>1. Нажмите ОК, чтобы войти в меню альбома и выбрать воспроизведение всех альбомов или какого-либо конкретного альбома.</p> <p>2. Выполните прокрутку, чтобы выбрать необходимый альбом, и нажмите ОК.</p>
«Жанры»	<p>Отсортировать проиндексированную музыку по жанрам (категориям). SYNC® приводит список жанров в алфавитном порядке в режиме плоского файла. Если записей больше 255, SYNC организует их в категории, расположенные в алфавитном порядке.</p> <p>Нажмите ОК, чтобы выбрать, затем выполните прокрутку, чтобы выбрать нужный телефон.</p>
«Плейлисты»	<p>Получить доступ к плейлистам (в таких форматах, как ASX, .M3U, .WPL, .MTP). Система приводит список ваших списков воспроизведения в алфавитном порядке в режиме плоского файла. Если записей больше 255, они организуются в категории, расположенные в алфавитном порядке. Нажмите ОК для выбора. Выполните прокрутку, чтобы выбрать необходимый список воспроизведения, затем нажмите ОК.</p>
«Песни»	<p>Найти и воспроизвести определенную проиндексированную песню. SYNC® приводит список песен в алфавитном порядке в режиме плоского файла. Если записей больше 255, SYNC организует их в категории, расположенные в алфавитном порядке.</p> <p>Нажмите ОК для выбора. Выполните прокрутку, чтобы выбрать необходимую песню, затем нажмите ОК.</p>



Когда вы выбираете	Вы можете
«Просмотр USB»	<p>Посмотреть все поддерживаемые цифровые медиа-файлы на медиа-устройстве, подключенном к USB-порту. Вы можете посмотреть только медиа-контент, совместимый с SYNC®, остальные файлы не будут видны.</p> <p>Нажмите ОК для выбора. Затем выполните прокрутку, чтобы выбрать устройство, на котором следует просмотреть проиндексированные медиа-файлы.</p>
«Похожая музыка»	<p>Воспроизвести музыку, схожую с той, которая воспроизводится в настоящее время с устройства, подключенного к USB-порту. Система использует метаданные каждой песни, чтобы составить список воспроизведения.</p> <p>Нажмите ОК для выбора. Система создает новый список похожих песен и начинает его воспроизведение. Эта функция позволяет включить ту дорожку, чьи теги метаданных доступны для этой функции.</p> <p><b>Примечание.</b> На некоторых устройствах воспроизведения, при отсутствии тегов метаданных, дорожки будут недоступны для функций распознавания голоса, меню «Воспроизведение» или функции воспроизведения похожей музыки. Однако если вы поместите эти дорожки в устройство воспроизведения в режим «съёмный носитель», они будут доступны в режиме распознавания голоса, меню «Воспроизведение» и для функции «Похожая музыка». Нераспознанные дорожки помещаются в любой свободный тег метаданных.</p>
«Возврат»	Выйти из текущего меню.

### Настройки системы

Пункт «Настройки системы» предоставляют доступ к пунктам меню «Устройства Bluetooth» и «Расширенные функции» функции меню.

Меню «Устройства Bluetooth» позволяет добавлять, подключать и удалять устройства, а также включать и выключать модуль Bluetooth.

Меню «Расширенные функции» предоставляет доступ и установку подсказок, позволяет выбрать язык, настройки по умолчанию и выполнить главный сброс.

#### Пункты меню «Устройства Bluetooth»

Данное меню позволяет добавлять, подключать и удалять устройства, а также включать и выключать модуль Bluetooth.

1. Нажмите «AUX», а затем «МЕНЮ», чтобы войти в меню «Медиа».
2. Выполните прокрутку, чтобы выбрать «Настройки системы», и нажмите ОК.
3. Выполните прокрутку, чтобы выбрать «Устройства Bluetooth» .
4. Нажмите ОК, а затем выполните прокрутку, чтобы выбрать один из следующих пунктов.

Когда вы выбираете	Вы можете
«Добавить устройство Bluetooth»	<p>Осуществлять сопряжение с системой дополнительных устройств.</p> <ol style="list-style-type: none"> <li>1. Нажмите ОК для выбора и нажмите ОК еще раз при появлении на дисплее «Найти SYNC» отображается на дисплее.</li> <li>2. Следуйте указаниям руководства пользователя вашего телефона, чтобы активировать на телефоне режим поиска. На дисплее появится шесть цифр ПИН-кода.</li> <li>3. Когда на экране телефона появится запрос, введите 6-значный ПИН-код.</li> </ol>
«Соединиться с устройством Bluetooth»	<p>Соединиться с ранее сопряженным Bluetooth-телефоном.</p> <ol style="list-style-type: none"> <li>1. Нажмите ОК для выбора и просмотрите список устройств.</li> <li>2. Выполните прокрутку, чтобы выбрать нужное устройств, затем нажмите ОК, чтобы подключить его.</li> </ol>

Когда вы выбираете	Вы можете
«Включить/ выключить Bluetooth»	Включить и выключить модуль Bluetooth. Нажмите ОК и выполните прокрутку, чтобы выбрать «Вкл» или «Выкл». Когда необходимый вариант будет выбран, нажмите ОК. Выключение модуля Bluetooth повлечет отключение всех Bluetooth-устройств и выключение Bluetooth-функций.
«Удалить устройство»	Удалить сопряженное медиа-устройство. Нажмите ОК и выполните прокрутку, чтобы выбрать устройство. Нажмите ОК для подтверждения.
«Удалить все устройства»	Удалить все ранее сопряженные устройства. Нажмите ОК для выбора.
«Возврат»	Выйти из текущего меню.

\*Данная функция зависит от модели телефона.

#### **Пункты меню «Расширенные функции»**

Данное меню предоставляет доступ и установку подсказок, позволяет выбрать язык, выполнить главный сброс, а также вернуть настройки по умолчанию.

1. Нажмите «AUX», а затем «МЕНЮ», чтобы войти в меню «Медиа».
2. Выполните прокрутку, чтобы выбрать «Настройки системы», и нажмите ОК.
3. Выполните прокрутку, чтобы выбрать «Расширенные функции» .
4. Нажмите ОК, затем выполните прокрутку, чтобы выбрать один из следующих пунктов.

Когда вы выбираете	Вы можете
«Подсказки»	SYNC® поможет вам с помощью вопросов, полезных советов или просьб о выполнении определенных действий. 1. Нажмите ОК, чтобы выбрать, затем выполните прокрутку, чтобы выбрать «Вкл» или «Выкл». 2. Нажмите ОК, когда на дисплее появится необходимый пункт. SYNC® вернет вас назад в меню «Расширенные функции».

Когда вы выбираете	Вы можете
«Языки»	<p>Выбрать языки: английский, французский и испанский. Сообщения на дисплее аудиосистемы и подсказки отображаются на выбранном языке.</p> <ol style="list-style-type: none"> <li>1. Нажмите ОК, чтобы выбрать, затем выполните прокрутку, чтобы выбрать язык.</li> <li>2. Нажмите ОК, когда на дисплее появится необходимый пункт.</li> <li>3. Если вы смените язык, дисплей отобразит обновление системы. SYNC перейдет к экрану меню «Расширенные функции» меню.</li> </ol>
«Заводские настройки»	<p>Выполнить возврат системы к заводским настройкам по умолчанию. Эта функция не удаляет вашу индексированную информацию (телефонную книгу, историю звонков, текстовые сообщения и сопряженные устройства).</p> <ol style="list-style-type: none"> <li>1. Нажмите ОК для выбора и нажмите ОК еще раз при появлении на дисплее «Восстановить заводские настройки?» отображается на дисплее.</li> <li>2. Нажмите ОК для подтверждения.</li> </ol>
«Полный сброс»	<p>Полностью удалить всю хранящуюся в SYNC® информацию (всю телефонную книгу, историю звонков, текстовые сообщения и все сопряженные устройства) и вернуться к заводским настройкам по умолчанию.</p>
«Приложения»	<p>Скачать новые приложения (если доступно) и затем загрузить необходимые приложения через USB-порт. Дополнительные сведения см. на веб-сайте.</p>
«Возврат»	<p>Выйти из текущего меню.</p>

**ПОИСК И УСТРАНЕНИЕ НЕИСПРАВНОСТЕЙ**

Система SYNC проста в использовании. Однако при возникновении вопросов рекомендуем обратиться к приведенным ниже таблицам.

Воспользуйтесь веб-сайтом, чтобы проверить совместимость вашего телефона, зарегистрироваться и задать настройки, а также для того чтобы связаться с представителем по работе с клиентами с помощью онлайн-чата (в течение определенных часов работы). Для получения подробной информации посетите веб-сайт [www.SYNCMYRide.com](http://www.SYNCMYRide.com).

<b>Неисправности телефона</b>		
<b>Неисправность</b>	<b>Возможная причина(-ы)</b>	<b>Возможное решение(-я)</b>
Сильный фоновый шум во время разговора по телефону.	Настройки звуков на вашем телефоне могут влиять на работу SYNC.	См. руководство пользователя вашего телефона, чтобы отрегулировать настройки звука.
Во время звонка я слышу абонента, но он не слышит меня.	Возможная неисправность телефона.	Попробуйте выключить устройство, перезагрузить устройство, удалите батарею устройства, затем повторите попытку.

<b>Неисправности телефона</b>		
<b>Неисправность</b>	<b>Возможная причина(-ы)</b>	<b>Возможное решение(-я)</b>
<p>SYNC не может загрузить мою телефонную книгу.</p>	<ul style="list-style-type: none"> <li>• Данная функция зависит от модели телефона.</li> <li>• Возможная неисправность телефона.</li> </ul>	<ul style="list-style-type: none"> <li>• Посетите веб-сайт, чтобы проверить совместимость телефона.</li> <li>• Попробуйте выключить устройство, перезагрузить устройство, вынуть батарею устройства, затем повторите попытку.</li> <li>• Попробуйте передать записи телефонной книги мобильного телефона в систему SYNC с помощью функции «Добавить контакты».</li> <li>• Воспользуйтесь функцией SYNCmyphone, доступной на веб-сайте.</li> </ul>
<p>Система выдает голосовое сообщение «Телефонная книга загружена», однако телефонная книга в SYNC пустая или в ней отсутствуют некоторые контакты.</p>	<p>Ограничение возможностей вашего телефона</p>	<ul style="list-style-type: none"> <li>• Попробуйте передать записи телефонной книги мобильного телефона в систему SYNC с помощью функции «Добавить контакты».</li> <li>• Если отсутствующие записи хранятся на SIM-карте, попробуйте перенести их в память мобильного телефона.</li> <li>• Удалите все изображения или специальные мелодии, связанные с отсутствующими записями.</li> </ul>

<b>Неисправности телефона</b>		
<b>Неисправность</b>	<b>Возможная причина(-ы)</b>	<b>Возможное решение(-я)</b>
Наличие проблем с подключением мобильного телефона к SYNC	<ul style="list-style-type: none"> <li>• Данная функция зависит от модели телефона.</li> <li>• Возможная неисправность телефона.</li> </ul>	<ul style="list-style-type: none"> <li>• Посетите веб-сайт, чтобы проверить совместимость телефона.</li> <li>• Попробуйте выключить устройство, перезагрузить устройство, вынуть батарею устройства, затем повторите попытку.</li> <li>• Попробуйте удалить устройство из SYNC, удалить SYNC из устройства и повторите попытку.</li> <li>• Проверьте настройки безопасности и функцию «Автоматическое принятие звонка/Подсказки всегда», связанные с Bluetooth-соединением между SYNC® и вашим телефоном.</li> <li>• Обновите встроенное программное обеспечение (прошивку) мобильного телефона.</li> <li>• Выключите функцию автоматической загрузки телефонной книги.</li> </ul>
Невозможность работы с текстовыми сообщениями в SYNC.	<ul style="list-style-type: none"> <li>• Данная функция зависит от модели телефона.</li> <li>• Возможная неисправность телефона.</li> </ul>	<ul style="list-style-type: none"> <li>• Посетите веб-сайт, чтобы проверить совместимость телефона.</li> <li>• Попробуйте выключить устройство, перезагрузить устройство, вынуть батарею устройства, затем повторите попытку.</li> </ul>

<b>Неисправности USB и медиа-устройств</b>		
<b>Неисправность</b>	<b>Возможная причина(-ы)</b>	<b>Возможное решение(-я)</b>
Проблемы с подключением моего устройства.	Возможная неисправность устройства.	<ul style="list-style-type: none"> <li>• Попробуйте выключить устройство, перезагрузить устройство, вынуть батарею устройства, затем повторите попытку.</li> <li>• Убедитесь, что вы используете кабель производителя.</li> <li>• Убедитесь, что USB-кабель правильно вставлен в устройство и в USB-порт автомобиля.</li> <li>• Убедитесь, что устройство не имеет программы автоматической установки или активных настроек безопасности.</li> </ul>
SYNC® не распознает мое устройство, когда я запускаю автомобиль.	Это ограничение функционирования устройства.	Убедитесь, что вы не подвергали ваше устройство в автомобиле воздействию слишком высоких или слишком низких температур.
Bluetooth-аудио не осуществляет потоковую передачу.	<ul style="list-style-type: none"> <li>• Данная функция зависит от модели телефона.</li> <li>• Устройство не подключено.</li> </ul>	Убедитесь, что устройство подключено к SYNC, и кнопка «Воспроизведение» на устройстве нажата.



<b>Неисправности USB и медиа-устройств</b>		
<b>Неисправность</b>	<b>Возможная причина(-ы)</b>	<b>Возможное решение(-я)</b>
SYNC не распознает музыку, находящуюся в устройстве.	<ul style="list-style-type: none"> <li>• Ваши музыкальные файлы не содержат необходимых данных об артисте, наименовании песни, альбоме или жанре.</li> <li>• Файлы могут быть повреждены.</li> <li>• Песня может быть защищена авторскими правами, что не позволяет ее воспроизвести.</li> </ul>	<ul style="list-style-type: none"> <li>• Убедитесь, что данные всех песен доступны.</li> <li>• При работе с некоторыми устройствами требуется изменить настройки USB с поддержки накопителей большой емкости на поддержку MTP-класса.</li> </ul>

<b>Неисправности, связанные с голосовыми командами</b>		
<b>Неисправность</b>	<b>Возможная причина(-ы)</b>	<b>Возможное решение(-я)</b>
SYNC не понимает голосовых команд.	<ul style="list-style-type: none"> <li>• Использование неверных голосовых команд.</li> <li>• Голосовая команда подается слишком быстро или в неправильный момент.</li> </ul>	<ul style="list-style-type: none"> <li>• Просмотрите еще раз соответствующие разделы, в которых описываются голосовые команды телефона и голосовые команды медиа-устройства.</li> <li>• Обратите внимание, что микрофон SYNC установлен в зеркало заднего вида или во внутреннюю обшивку потолка непосредственно над ветровым стеклом.</li> </ul>

<b>Неисправности, связанные с голосовыми командами</b>		
<b>Неисправность</b>	<b>Возможная причина(-ы)</b>	<b>Возможное решение(-я)</b>
<p>SYNC не понимает наименование песни или имя артиста.</p>	<ul style="list-style-type: none"> <li>• Использование неверных голосовых команд.</li> <li>• Имя произносится не так, как оно было сохранено.</li> <li>• Система читает имя не так, как оно произносится.</li> </ul>	<ul style="list-style-type: none"> <li>• Просмотрите еще раз соответствующий раздел, в котором описываются голосовые команды медиа-устройства.</li> <li>• Произнесите наименование песни или имя артиста в точности так, как они приведены в списке. Если вы говорите «Воспроизвести артиста Prince», система не воспроизводит музыку Prince и Revolution или Prince и New Power Generation.</li> <li>• Убедитесь, что вы произносите наименование полностью, например, California remix featuring Jennifer Nettles.</li> <li>• Если наименования песен написаны только заглавными буквами, вы должны произнести их. ЛОЛА необходимо произносить как Л-О-Л-А.</li> <li>• Не используйте специальные символы в наименованиях, поскольку система не распознает их.</li> </ul>

<b>Неисправности, связанные с голосовыми командами</b>		
<b>Неисправность</b>	<b>Возможная причина(-ы)</b>	<b>Возможное решение(-я)</b>
<p>SYNC не понимает или осуществляет звонок неправильному абоненту, когда я хочу выполнить вызов.</p>	<ul style="list-style-type: none"> <li>• Использование неверных голосовых команд.</li> <li>• Имя произносится не так, как оно было сохранено.</li> <li>• Имена абонентов в вашей телефонной книге слишком коротки и схожи или содержат специальные символы.</li> <li>• Абоненты вашей телефонной книги написаны заглавными буквами.</li> </ul>	<ul style="list-style-type: none"> <li>• Просмотрите еще раз соответствующий раздел, в котором описываются голосовые команды телефона.</li> <li>• Убедитесь, что вы произносите имена абонентов в точности так, как они указаны. Например, если абонент сохранен как Джоу Уилсон, говорите «Позвонить Джоу Уилсон».</li> <li>• Система будет работать лучше, если вы укажете полные имена, например, Джоу Уилсон вместо Джоу.</li> <li>• Не используйте специальные символы, такие как 123 или ISE, поскольку система не распознает их.</li> <li>• Если имена абонентов написаны только заглавными буквами, вы должны произнести их. ДЖЕЙК необходимо произносить как «Позвонить Д-Ж-Е-Й-К».</li> </ul>

### ВВЕДЕНИЕ

 **ПРЕДОСТЕРЕЖЕНИЕ:** Вождение с отвлеченным вниманием может привести к потере контроля над автомобилем, авариям и травмам. Мы настоятельно рекомендуем соблюдать крайнюю осторожность при использовании любых устройств, которые могут отвлечь ваше внимание от дороги. Безопасная эксплуатация своего автомобиля — ваша первоочередная ответственность. Мы рекомендуем воздержаться от использования любых портативных устройств во время вождения, призывая по возможности использовать системы с голосовым управлением. Обязательно ознакомьтесь с применимым местным законодательством, регулирующим использование электронных устройств во время вождения.

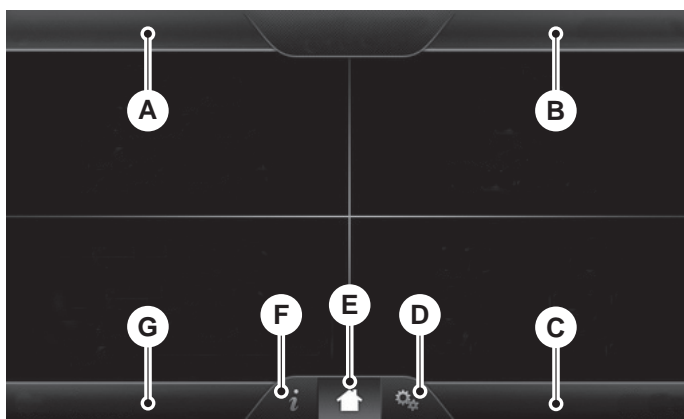

- A. «Телефон»;
- B. «Навигация» (или «Информация», если автомобиль не оборудован навигационной системой);
- C. «Система управления микроклиматом»;
- D. «Настройки»;
- E. «Главная страница»;
- F. «Информация»;
- G. «Развлечения».

## 502    **Функция MyFord Touch® (при наличии)**

---

Для обеспечения быстрого доступа к некоторым функциям и настройкам автомобиля в данной системе используется стратегия четырех углов. Сенсорный дисплей обеспечивает взаимодействие с сотовым телефоном, мультимедийными устройствами, системой управления микроклиматом и навигационной системой. В углах отображаются активные режимы в пределах меню, например, состояние телефона или температура салона.

**Примечание.** Некоторые функции недоступны во время движения автомобиля.

**Примечание.** Система данного автомобиля имеет функцию, позволяющую получать доступ к функциям аудиосистемы, а также контролировать их в течение 30 минут после выключения зажигания (при закрытых дверях).

### **«ТЕЛЕФОН»**

Нажмите, чтобы выбрать из нижеследующего:

- «Совершение и принятие звонков»;
- «Быстрый набор»;
- «Телефонная книга»;
- «Журнал звонков»;
- «Работа с текстовыми сообщениями»;
- «Настройки».

### **«НАВИГАЦИЯ»**

Нажмите, чтобы выбрать из нижеследующего:

- «Мой дом»;
- «Избранные пункты назначения»
- «Предыдущие пункты назначения»;
- «Точка интереса»;
- «Экстренная помощь»;
- «Адрес улицы»
- «Перекресток»;
- «Центр города»;
- «Карта»;
- «Редактировать маршрут», «Отменить маршрут»

### **«СИСТЕМА УПРАВЛЕНИЯ МИКРОКЛИМАТОМ»**

Нажмите, чтобы выбрать из нижеследующего:

- «Настройки микроклимата для водителя»;
- «Рециркулирующий воздух»;
- «Автоматическая»;
- «Двойная»;
- «Настройки микроклимата для пассажира»;
- «Кондиционер воздуха»;
- «Обогрев стекол».



### «НАСТРОЙКИ»

Нажмите, чтобы выбрать из нижеследующего:

- «Часы»;
- «Дисплей»;
- «Звук»;
- «Автомобиль»;
- «Настройки»;
- «Помощь».



### «ГЛАВНАЯ СТРАНИЦА»

Нажмите, чтобы на дисплее появилась главная страница. В зависимости от комплекта опций и программного обеспечения автомобильные экраны, выводимые на дисплей автомобиля, могут отличаться от приведенных в данном разделе. Функции данного автомобиля также зависят от вашего рынка. Обратитесь к авторизованному дилеру для проверки имеющихся функций.



### «ИНФОРМАЦИЯ»

Нажмите, чтобы выбрать из нижеследующего:

- «Предупреждения»;
- «Календарь».

Если значок имеет желтый цвет, см. «Предупреждения» в разделе «Информация» данной главы.

### «РАЗВЛЕЧЕНИЯ»

Нажмите, чтобы выбрать из нижеследующего:

- «AM»;
- «FM»;
- «CD»;
- «USB»;
- «Стерео Bluetooth»;
- «SD-карта»;
- «Вход аудио/видео».

## 504    **Функция MyFord Touch® (при наличии)**

---

### **Использование сенсорного управления системы**

Для включения или отключения функции просто коснитесь пальцем рисунка. Чтобы использование сенсорного управления было максимально эффективным, соблюдайте следующие рекомендации:

- не нажимайте сильно на элементы сенсорного управления. Они реагируют на легкое касание;
- касайтесь пальцем центра элемента сенсорного управления, отмеченного рисунком; при этом рука должна быть обнажена. При касании края элемента сенсорного управления можно случайно задействовать элемент сенсорного управления, находящийся рядом;
- руки должны чистыми и сухими;
- держите предметы из металла или другого проводящего материала подальше от поверхности сенсорного дисплея, так как они могут создать радиопомехи (например, случайно активировать ненужную функцию).

В зависимости от автомобиля и комплекта опций на оправе также могут находиться элементы сенсорного управления.

- «Питание» — Включение и выключение функций аудиосистемы и системы управления микроклиматом.
- **VOL** — Управление громкостью звука воспроизводимого медиа-файла.
- Fan — Управление частотой вращения вентилятором системы управления микроклиматом.
- Кнопки «Seek» и «Tune» — Используются как при обычном управлении в медиа-режимах для функций поиска и настройки.
- Eject — Извлечение CD из аудиосистемы.
- **SOURCE** — Коснитесь несколько раз, чтобы просмотреть все доступные медиа-режимы. При этом меняться будет не экран, а информация в строке состояния, находящейся в нижнем левом углу дисплея.
- **SOUND** — Коснитесь, чтобы войти в меню «Звук» для регулировки таких настроек, как «Низкие частоты», «Высокие частоты», «Средние частоты», «Стереобаланс» и «Микширование», «Функция THX Deep Note Demo», «Цифровая обработка сигнала», «Режим занятости» и «Регулировка громкости в зависимости от скорости движения». (В системе вашего автомобиля могут отсутствовать некоторые из данных опций.)
- Значок аварийной сигнализации — Включение или выключение аварийной сигнализации.

### Поддержка

Если вы не смогли найти необходимую информацию, то служба поддержки SYNC® готова ответить на любые вопросы.

С понедельника по субботу, 8:30–20:00 восточного времени.

В США звоните по тел.: 1–888–270–1055.

В Канаде звоните по тел.: 1–800–565–3673.

Время работы может меняться из-за праздников.

### Информация по обеспечению безопасности дорожного движения



**ПРЕДОСТЕРЕЖЕНИЕ:** Вождение с отвлеченным вниманием может привести к потере контроля над автомобилем, авариям и травмам. Мы настоятельно рекомендуем соблюдать крайнюю осторожность при использовании любых устройств, которые могут отвлечь ваше внимание от дороги. Безопасная эксплуатация своего автомобиля — ваша первоочередная ответственность. Мы рекомендуем воздержаться от использования любых портативных устройств во время вождения и призываем по возможности использовать системы с голосовым управлением. Обязательно ознакомьтесь с применимым местным законодательством, регулирующим использование электронных устройств во время вождения.

При использовании SYNC соблюдайте следующие меры предосторожности:

- не эксплуатируйте воспроизводящие устройства, если шнуры или кабели питания оборваны или повреждены; размещайте шнуры и кабели в стороне, чтобы они не мешали управлению педалями, сиденьями, использованию отделений или безопасному управлению автомобилем;
- не оставляйте воспроизводящие устройства в автомобиле во время экстремальных условий, поскольку это может вызвать их повреждение. Дополнительные сведения см. в руководстве пользователя.
- Не пытайтесь обслуживать или ремонтировать систему. Обратитесь к вашему авторизованному дилеру.



## 506    **Функция MyFord Touch® (при наличии)**

Для обеспечения безопасности некоторые функции SYNC зависят от скорости движения автомобиля. Их использование ограничено при движении автомобиля со скоростью выше 3 мили/ч (5 км/ч).

Перед использованием вашего устройства с SYNC обязательно ознакомьтесь с руководством пользователя этого устройства.

### **Функции, ограниченные скоростью движения автомобиля**

Использование некоторых функций данной системы может быть затруднено во время движения автомобиля, поэтому они доступны только в том случае, если автомобиль не движется.

- Экраны, которые слишком насыщены информацией, например, экран просмотра точки интереса и параметров.
- Любая операция, требующая использования клавиатуры, ограничивается, например, ввод пунктов назначения или изменение информации.
- Ограничение всех списков, чтобы пользователь видел меньшее количество пунктов (например, телефонные контакты или недавно совершенные звонки).

Конкретные примеры см. в следующей таблице.

<b>Ограниченные функции</b>	
Сотовый телефон	Сопряжение мобильного телефона через Bluetooth
	Добавление контактов в телефонную книгу или загрузка контактов (через USB-порт)
	Списки телефонные контактов и недавно совершенных звонков ограничены.
Функциональность системы	Изменение цифровых данных.
	Активация режима «валет»
	Изменение настроек при включенной камере заднего вида или системы активной помощи при парковке
Wi-Fi и беспроводная связь	Изменение настроек беспроводной связи
	Редактирование списка беспроводных сетей
Видео, фотографии и рисунки	Воспроизведение видео
	Изменение обоев экранов или установка новых обоев

## Функция MyFord Touch® (при наличии) 507

Ограниченные функции	
СМС	Составление текстовых сообщений
	Просмотр полученных текстовых сообщений
	Редактирование предустановленных текстовых сообщений
Навигация	Ввод пункта назначения с клавиатуры
	Демонстрация выбранного маршрута
	Добавление или изменение контактов адресной книги или нежелательных мест

### Конфиденциальность информации

Когда сотовый телефон подсоединен к SYNC®, система создает профиль в вашем автомобиле, который связан с вашим сотовым телефоном. Данный профиль создается для того, чтобы обеспечить выполнение большего числа функций и более эффективно использовать телефон. Помимо прочего, данный профиль может содержать данные о телефонной книге вашего сотового телефона, текстовые сообщения (прочтенные и не прочтенные), а также историю звонков, включая тот период, когда ваш телефон не был подключен к системе. Кроме того, если вы подсоедините медиа-устройство, система создает и сохраняет индекс поддерживаемого медиа-контента. Система также записывает короткий журнал длительностью примерно 10 минут обо всех операциях, недавно совершенных в системе. Профиль журнала и другие данные системы можно использовать для улучшения работы системы, а также для диагностики любых проблем, которые могут возникнуть.

Сотовый профиль, индекс медиа-устройства и журнал остаются в автомобиле до тех пор, пока вы их не удалите, обычно они доступны только при подключенном сотовом телефоне или медиа-плеере. Если вы больше не планируете использовать систему или автомобиль, мы рекомендуем вам выполнить возврат к параметрам завода-изготовителя и стереть всю хранящуюся информацию.

Доступ к системным данным нельзя получить без специального оборудования и доступа к модулю SYNC® автомобиля. Ford Motor Company и Ford of Canada не используют доступ к системным данным для иных целей, кроме описанных в предоставленном согласии, по распоряжению суда или других органов власти или других третьих

## 508 Функция MyFord Touch® (при наличии)

сторон, действующих совместно с законными властями, в случаях, необходимых в силу исполнения законодательства. Другие стороны могут получать доступ к информации независимо от Ford Motor Company и Ford of Canada. Для более подробной информации об обеспечении конфиденциальности информации см. разделы, посвященные функциям 911 Assist, Vehicle Health Report и Traffic, Directions and Information.

### ПОЛУЧЕНИЕ ДОСТУПА К РЕЖИМАМ, А ТАКЖЕ ИХ НАСТРОЙКА С ПОМОЩЬЮ ИНФОРМАЦИОННОГО ДИСПЛЕЯ С ПРАВОЙ СТОРОНЫ (ПРИ НАЛИЧИИ)

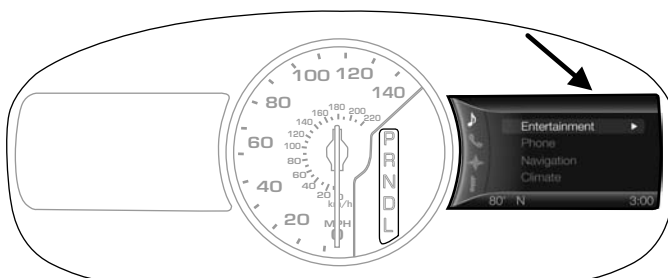

Дисплей находится с правой стороны щитка приборов вашего автомобиля. Вы можете использовать переключатели на рулевом колесе для выбора просмотра активных режимов, а также внесения в них основных изменений, не снимая рук с рулевого колеса. Например:

- в режиме развлечений вы можете посмотреть, что воспроизводится в данный момент, изменить источник аудиосигнала, выбрать предустановленные настройки и внести изменения;
- в режиме телефонной связи вы можете принимать или отклонять входящие звонки;
- если автомобиль оборудован навигационной системой, вы можете просматривать текущий маршрут или активировать новый;
- в режиме управления микроклиматом вы можете устанавливать температуру воздуха со стороны водителя, а также управлять скоростью вентилятора.



Используйте кнопку **OK** и кнопки со стрелками, расположенные на правой стороне рулевого колеса, чтобы выполнить прокрутку доступных режимов:



«Развлечения»



«Телефон»



«Навигация»



«Система управления микроклиматом»

Необходимый режим можно выбрать в меню, нажав кнопку **OK**. Выбранное меню выбора расширится, и появятся его пункты.

- Для просмотра списка режимов используйте кнопки со стрелками вверх и вниз.
- Чтобы активировать режим, нажмите кнопку со стрелкой вправо.
- Чтобы внести изменения в пределах выбранного режима, нажмите кнопку со стрелкой влево.
- Чтобы подтвердить выбор, нажмите кнопку **OK**.

**Примечание.** Если ваш автомобиль не оборудован навигационной системой, вместо значка навигационной системы на дисплее будет отображаться значок компаса. При нажатии кнопки со стрелкой вправо для входа в меню компаса вы увидите значок компаса. Компас будет указывать то направление, в котором движется автомобиль, а не истинное направление (то есть если автомобиль движется на запад, то средняя часть значка компаса будет указывать на запад, северная часть — налево от западного направления, хотя истинным направлением будет направо от западного направления).

## 510 Функция MyFord Touch® (при наличии)

### ИСПОЛЬЗОВАНИЕ ФУНКЦИИ РАСПОЗНАВАНИЯ РЕЧИ

Данная система позволяет управлять многими функциями с помощью голосовых команд. Она позволяет не убирать руки с рулевого колеса и сосредоточиться на объектах, находящихся перед вами. Система предоставляет обратную связь с помощью звуковых сигналов, запросов, вопросов и речевых подтверждений в зависимости от ситуации и выбранного уровня взаимодействия (настроек голосовых команд).

Система также задает вопросы (на подтверждение), когда она не уверена в вашем запросе или когда имеется несколько возможных ответов на ваш запрос.

При использовании голосовых команд в строке состояния, находящейся в левом углу дисплея, могут появляться слова и значки, означающие состояние голосовой сессии (например, «Прослушивание», «Успешно», «Неудачно», «Пауза» или «Попробуйте еще раз»).

### Использование голосовых команд для управления системой



Нажмите на значок голосового управления. После тонового сигнала четко произнесите голосовую команду.

Данные команды могут быть произнесены в любой момент времени.
«Отменить»
«Выйти»
«Вернуться»
«Список команд»
«Главное меню»
«Следующая страница»
«Предыдущая страница»
«Какую команду я могу произнести?»
«Помощь»

### Какую команду я могу произнести?

Для возможности использования доступных команд для текущей сессии сделайте что-нибудь из следующего:

- во время голосовой сессии нажмите на значок справки (?) в строке состояния, находящейся в левом углу дисплея;

## Функция MyFord Touch® (при наличии) 511

- Произнесите «Какую команду я могу произнести?» чтобы на экран был выведен список возможных голосовых команд, связанных с текущей голосовой сессией;
- нажмите на значок голосового управления. После тонового сигнала произнесите «Помощь», чтобы прослушать список возможных голосовых команд.

### **Полезные советы**

- Убедитесь, что в автомобиле настолько тихо, насколько возможно. Шум ветра из открытых окон, а также вибрация от неровностей дороги могут препятствовать правильному распознаванию системой голосовых команд.
- После нажатия на значок голосового управления дождитесь появления звукового сигнала и появления надписи «Прослушивание», затем произнесите команду. Любые команды, произнесенные до этого, не будут восприниматься системой.
- Говорите естественно, без долгих пауз между словами.
- Вы можете в любое время прервать систему, когда она говорит, путем нажатия на значок голосового управления.

### **Получение доступа к списку доступных команд**

- Если вы используете сенсорный экран, нажмите на значок настроек, затем «Помощь» и «Список голосовых команд».
- Если вы используете кнопки на рулевом управлении, нажмите на значок голосового управления. После тонового сигнала четко произнесите голосовую команду.

<b>Список голосовых команд</b>
«Список команд аудио»
«Список команд Bluetooth аудио»
«Просмотр списка команд»
«Список команд CD»
«Список команд управления микроклиматом»
«Список команд»
«Список команд навигации»*
«Список команд телефона»
«Список команд аудиосистемы»
«Список команд SD-карты»

## 512 Функция MyFord Touch® (при наличии)

Список голосовых команд
«Список команд USB»
«Список команд голосового управления»
«Список команд настройки голосового управления»
«Помощь»

\*Данная команда доступна только в том случае, если ваш автомобиль оборудован навигационной системой, и SD-карта навигационной системы вставлена в слот.

### Голосовые настройки

Голосовые настройки позволяют настроить уровень взаимодействия с системой, помощи и обратной связи. Система возвращается к стандартному взаимодействию, при котором используются перечни возможных вариантов ответов и запросы на подтверждение, поскольку они обеспечивают самый высокий уровень помощи и обратной связи.

**«Интерактивный режим»** — Обучающий режим обеспечивает более подробное взаимодействие и помощь, в то время как расширенный режим предоставляет меньше звукового взаимодействия и больше подтверждений сигналами.

**«Запросы на подтверждение»** — Система использует данные небольшие вопросы, чтобы подтвердить ваш запрос. Если данная функция отключена, то система просто делает максимально вероятное предположение относительно того, что было запрошено. При этом она иногда может запрашивать подтверждение настроек.

**«Списки доступных телефонов/медиа-устройств»** — Это списки возможных вариантов ответов на ваши голосовые команды. Система создает данные списки, когда она имеет одинаковый уровень уверенности для нескольких вариантов ответа на вашу команду.

Чтобы получить доступ к данным настройкам с помощью сенсорного экрана:

1. Нажмите на значок настроек, затем **Настройки > Голосовое управление**.
2. выберите из:
  - «Интерактивный режим»;
  - «Запросы на подтверждение»;
  - «Списки доступных медиа-устройств»;
  - «Списки доступных телефонов»;
  - «Громкость голосового управления»;

## Функция MyFord Touch® (при наличии) 513

Чтобы получить доступ к данным настройкам с помощью голосовых команд:



нажмите на значок голосового управления. Подождите, пока появится подсказка «Произнесите команду». Будет выведен еще один голосовой сигнал, чтобы уведомить о том, что система слушает.

Настройка голосового управления с помощью голосовых команд
«Интерактивный режим для начинающих»
«Интерактивный режим для опытных»
«Включить подтверждения»
«Выключить подтверждения»
«Включить список доступных телефонов»
«Выключить список доступных телефонов»
«Включить список доступных телефонов»
«Выключить список доступных телефонов»
«Помощь»

### Использование голосовых команд вместе с сенсорным дисплеем

Система голосового управления данного автомобиля имеет функцию двойного режима, которая позволяет переключаться между голосовыми командами и выбором на сенсорном дисплее. Чаще всего она доступна при использовании навигационной системы.

Кнопки, выделенные синим цветом, обозначают пункты, являющиеся частью функции двойного режима. Например, при нахождении в голосовой сессии вместо произнесения голосовой команды «Ввести название улицы» для изменения улицы можно нажать кнопку «Улица»; при этом голосовая сессия не будет завершена. Вместо этого система перейдет к пункту улиц и попросит произнести название улицы. Вы не можете использовать в качестве голосовых команд те кнопки, которые не выделены синим. Если прикоснуться к ним во время голосовой сессии, то она будет завершена.

Например, вы можете выбрать следующие пункты на начальном экране навигационной системы:

- «Мой дом»;
- «Избранные пункты назначения»
- «Предыдущие пункты назначения»;
- «Точка интереса»;



## 514 Функция MyFord Touch® (при наличии)

- «Экстренная помощь»;
- «Адрес улицы»;
- «Перекресток»;
- «Отменить маршрут».

Некоторые голосовые команды, доступные при отображении данного экрана:

«ПУНКТ НАЗНАЧЕНИЯ»
«Пункт назначения — Дом»
«Пункт назначения — Адрес улицы»
«Избранные пункты назначения»
«Предыдущие пункты назначения»
«Пункт назначения — Точка интереса»
«Пункт назначения — Перекресток»
«Пункт назначения Экстренная помощь»

Если на экране навигационной системы вы выберете «Почтовый адрес», то можно будет выбрать из следующего:

- «Номер»;
- «Город»;
- «Название улицы»;
- «Штат/провинция».

Некоторые голосовые команды, доступные при отображении данного экрана:

«ПОЧТОВЫЙ АДРЕС»
«Ввести номер дома»
«Изменить номер дома»
«Ввести название улицы»
«Изменить название улицы»
«Ввести город»
«Изменить город»
«Ввести штат»
«Изменить штат»

Если на экране навигационной системы вы выберете «Точка интереса», то можно будет выбрать из следующего:

- «Найти место»;
- «Искать по названию»;
- «Заправочная станция»;

## Функция MyFord Touch® (при наличии) 515

- «Банкомат»;
- «Все рестораны»;
- «Гостиницы»;
- «Парковка».

Некоторые голосовые команды, доступные при отображении данного экрана:

«ТОЧКИ ИНТЕРЕСА»
«Пункт назначения <название категории точки интереса>»
«Искать по названию»
«Искать по категории»
«Изменить место поиска»

**Примечание.** Данные команды являются только примерами голосовых команд, доступных в разделе точек интереса; сами категории, в принципе, представляют собой голосовые команды.

Если на экране навигационной системы вы выберете «Перекресток», то можно будет выбрать из следующего:

- «1-ая улица»;
- «2-ая улица»;
- «Город»;
- «Штат/провинция».

Некоторые голосовые команды, доступные при отображении данного экрана:

«ПЕРЕКРЕСТОК»
«Ввести название первой улицы»
«Изменить название первой улицы»
«Ввести название второй улицы»
«Изменить название второй улицы»
«Ввести город»
«Изменить город»
«Ввести штат»
«Изменить штат»

Кроме того, функция двойного режима доступна в том случае, если система голосового управления отображает на дисплее те пункты, которые можно выбрать во время голосовой сессии, для этого необходимо дотронуться до линии пункта или произнести «Строка 2». Если система не может понять голосовую команду, или имеется несколько пунктов, система отобразит список голосовых команд.

## 516 Функция MyFord Touch® (при наличии)

### РАЗВЛЕЧЕНИЯ

Система данного автомобиля предлагает множество медиа-функций. Доступ к ним можно получить с помощью сенсорного экрана или голосовых команд.

#### Просмотр файлов устройства

При воспроизведении аудио с устройства вы можете просмотреть файлы, хранящиеся на других устройствах, при этом не потребуется изменять источник. Например, если вы слушаете музыку с SD-карты, то вы можете просмотреть всех артистов, песни которых находятся на USB-устройстве.



Нажмите кнопку голосового управления на рулевом колесе. При появлении запроса вы можете сказать:

«ПРОСМОТР» в пределах устройства
«Просмотр»*
«Просмотр списка дорожек CD»
«Просмотр SD-карты»
«Просмотр USB»
«Помощь»

\*Если вы произнесли «Просмотр», то после вы можете произнести любую команду из следующей таблицы.

«ПРОСМОТР»
«Список дорожек CD»
«SD-карта»
«USB»
«Помощь»

Полный список голосовых команд, связанных с просмотром, см. в *Голосовые команды управления USB и SD-картой* и *Голосовые команды управления Bluetooth аудио* в следующих разделах.

Система голосового управления вашего автомобиля позволяет изменять источник аудио с помощью простой голосовой команды. Например, если во время прослушивания музыки с устройства USB вам захотелось переключиться на прослушивание радиостанции, просто нажмите кнопку голосового управления на рулевом колесе и произнесите команду, например, «FM 101,1». Следующие голосовые команды доступны на самом высоком уровне голосовой сессии, вне

## Функция MyFord Touch® (при наличии) 517

зависимости от того, с какого источника аудио ведется воспроизведение (например, устройство USB). **Примечание.** Данная функция доступна только, если языком системы MyFord Touch выбран североамериканский английский язык.

«АМ <530–1710>»	«FM <87.7–107.9>»
«<530 - 1710>»	«<87.7 - 107.9>»
«Воспроизвести [жанр] <имя>»*	«Воспроизвести [плейлист] <имя>»*
«Воспроизвести [артиста] <имя>»*	«Воспроизвести [песню] <имя>»*
«Воспроизвести [альбом] <имя>»*	«Воспроизвести <имя (песни или альбома)> <имя артиста>»
«Воспроизвести <имя>»	

\* Слово в голосовых командах, заключенное в квадратные скобки, может не произноситься. Например, голосовая команда «Воспроизвести Metallica» равносильна команде «Воспроизвести [артиста] <имя>».

### АМ и FM



Чтобы начать прослушивание радиоприемника нажмите кнопку **АМ** или **FM**.

Для перехода между сохраненными радиостанциями АМ и FM используйте кнопки **АМ** или **FM**.

### Предустановки

Чтобы сохранить радиостанцию, нажмите и удерживайте одну из областей предустановок. При сохранении радиоприемником радиостанции звук на некоторое время отключается. По завершении звук возобновляется.

### Scan

Нажмите данную кнопку, чтобы перейти к следующей радиостанции АМ или FM, имеющей сильный сигнал. Когда функция активна, кнопка подсвечивается.

### Опции

Пункт **Настройки звука** позволяет выполнить настройки:

- низких частот;
- средних частот;

## 518 Функция MyFord Touch® (при наличии)

---

- высоких частот;
- стереобаланса и микширования;
- функции обработки цифровых аудиосигналов (DSP);
- режима занятости;
- громкости в зависимости от скорости движения.

**Примечание.** В системе вашего автомобиля могут отсутствовать некоторые из данных опций.

**Опция «Установить РТУ для поиска/сканирования»** — позволяет выбрать категорию музыки, которую вы бы хотели найти. Затем вы можете выбрать поиск или сканирование радиостанций, вещающих в данной категории.

**Опция «Отображать текст RDS»** — позволяет просмотреть информацию, транслируемую радиостанциями FM.

**Опция «Автоматическое сохранение»** — включает автоматическое сохранение шести самых мощных радиостанций, вещающих в том месте, где вы находитесь.

### **Direct Tune**

Нажмите данную кнопку, чтобы ввести номер необходимой радиостанции. По завершении нажмите **Enter**.

«CD»;



Коснитесь нижнего левого угла сенсорного экрана, а затем коснитесь вкладки **CD**.

Если возможно, вы также можете перейти к следующему файлу или папке или вернуться к началу текущих.

### **Repeat**

Нажмите данную кнопку, чтобы повторить воспроизведение проигрываемого файла, всех дорожек на диске или выключить функцию, если она уже была включена.

### **Shuffle**

Нажмите данную кнопку, чтобы воспроизвести дорожки или целые альбомы в случайном порядке или выключить функцию, если она уже была включена.

### **Scan**

Нажмите данную кнопку, чтобы прослушать короткие образцы доступных дорожек.

## Функция MyFord Touch® (при наличии) 519

### More Info

Нажмите данную кнопку, что просмотреть информацию диска.

### Опции

Пункт **Настройки звука** позволяет выполнить настройки:

- низких частот;
- средних частот;
- высоких частот;
- стереобаланса и микширования;
- функции обработки цифровых аудиосигналов (DSP);
- режима занятости;
- громкости в зависимости от скорости движения.

**Примечание.** В системе вашего автомобиля могут отсутствовать некоторые из данных опций.

**Опция «Компрессия»** позволяет включить или выключить функцию компрессии.

### Browse

Нажмите данную кнопку, чтобы просмотреть все доступные дорожки CD.

### Голосовые команды управления CD-проигрывателем



Если вы прослушиваете музыку с CD, нажмите кнопку голосового управления на рулевом колесе. При появлении запроса произнесите любую из голосовых команд, приведенных в таблице ниже.

Если вы прослушиваете музыку с другого источника аудио, нажмите кнопку голосового управления и после тонового сигнала произнесите «CD», затем произнесите любую из голосовых команд, приведенных в таблице ниже.

«CD»	
«Пауза»	«Выключить повтор»
«Воспроизвести»	«Повтор дорожки»
«Воспроизвести следующую дорожку»	«Случайное воспроизведение»
«Воспроизвести предыдущую дорожку»	«Случайное воспроизведение CD»*
«Воспроизвести дорожку <1-512>»	«Случайное воспроизведение папки»*

## 520 Функция MyFord Touch® (при наличии)

«CD»	
«Повтор»	«Выключить случайное воспроизведение»
«Повтор папки»*	«Помощь»

\*Касается только файлов формата WMA и MP3.

### Гнездо карты памяти SD и USB-порт

#### Гнездо карты памяти SD

**Примечание.** Гнездо карты памяти SD снабжено пружинным механизмом. Чтобы извлечь SD-карту, нажмите на карту, и система вытолкнет ее. Не пытайтесь извлекать карту с усилием; это может привести к ее повреждению.

**Примечание.** Навигационная система также использует гнездо карты памяти SD. Для получения более подробной информации см. *Навигационная система* ниже в данной главе.

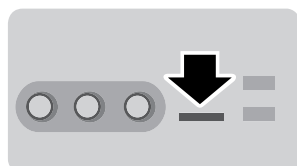

Гнездо находится либо в центре консоли, либо за дверцей обслуживания в панели приборов. Чтобы получить доступ к SD-карте и воспроизвести с нее музыку, коснитесь нижнего левого угла сенсорного экрана, а затем выберите вкладку **SD-карта**.



Логотип SD является торговым знаком компании SD-3C, LLC.

#### USB-порт

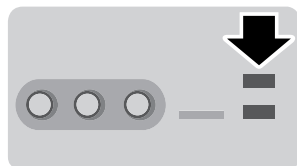

Порты находятся либо в центре консоли, либо за дверцей обслуживания в панели приборов. Чтобы получить доступ к устройству, подключенному к USB-порту, и воспроизвести с него музыку, коснитесь нижнего левого угла сенсорного дисплея, а затем нажмите вкладку **USB**.

## Функция MyFord Touch® (при наличии) 521

---

Данная функция позволяет подключать различные медиа-устройства, карты памяти, флеш-диски или «флешки» и заряжать их аккумуляторные батареи, если подключаемые устройства поддерживают такую функцию.

Для воспроизведения видео с iPod или iPhone, если совместимы, потребуется специальный композитный USB/RCA-кабель видеосигнала, который можно приобрести у Apple. После подключения кабеля к iPod или iPhone, подключите другой конец к разъемам RCA и USB-порту.

### **Воспроизведение музыки с устройства**

Вставьте или подключите устройство и после его распознавания системой выберите вкладку **SD-карта** или **USB**. Для выбора будут доступны следующие пункты:

**Опция «Повтор»** — позволяет повторно воспроизвести текущую песню или альбом.

**Опция «Случайное воспроизведение»** — позволяет воспроизвести музыкальные файлы из выбранного альбома или папки в случайном порядке.

**Опция «Похожая музыка»** — позволяет выбрать музыку, похожую на ту, которая воспроизводится в данный момент.

**Опция «Дополнительная информация»** — позволяет отобразить на дисплее информацию, такую как данные о текущей дорожке, артисте, названии, альбоме и жанре.

**Опции** — позволяет просмотреть и отрегулировать различные настройки медиа.

- Пункт **Настройки звука** позволяет выполнить настройки:
  - низких частот;
  - средних частот;
  - высоких частот;
  - стереобаланса и микширования;
  - функции обработки цифровых аудиосигналов (DSP);
  - режима занятости;
  - громкости в зависимости от скорости движения.

**Примечание.** В системе вашего автомобиля могут отсутствовать некоторые из данных опций.

- **Опция «Настройки медиа-плеера»** — позволяет открыть дополнительные настройки; данный пункт находится в главе **Медиа-плеер**. См. *Настройки*.



## 522 Функция MyFord Touch® (при наличии)

- **Опция «Информация об устройстве»** — отображает на дисплее информацию о программном обеспечении и прошивке подключенного устройства.
- **Опция «Обновить индекс медиа-устройства»** — включает индексирование устройства при каждом его подключении, чтобы всем медиа-контентом устройства можно было управлять доступными голосовыми командами.

**Опция «Просмотр»** — позволяет просмотреть весь контент устройства. Также позволяет выполнить поиск по категориям, например, по жанру, артисту или альбому.

Если вы хотите просмотреть такую информацию о песне, как заголовок, артист, файл, папку, альбом или жанр, коснитесь изображения альбома на экране.

Вы также можете коснуться надписи **Что сейчас играет?**, чтобы прослушать информацию о текущей песне и артисте. При использовании голосовых команд данная функция может помочь убедиться, что система воспроизводит файл в соответствии с запросом.

### **Голосовые команды карты памяти SD и USB-устройства**



Если вы прослушиваете музыку с устройства, подключенного к USB, нажмите кнопку голосового управления на рулевом колесе. При появлении запроса произнесите любую из голосовых команд, приведенных в таблице ниже.

Если вы не прослушиваете музыку с устройства, подключенного к USB, или с карты памяти SD, нажмите кнопку голосового управления и после тонового сигнала произнесите «USB» или «SD-карта», затем произнесите любую из голосовых команд, приведенных в таблице ниже.

<b>«USB» или «SD-карта»</b>	
«Просмотр»*	«Воспроизвести предыдущую песню»
«Следующий»	«Воспроизвести похожую музыку»
«Пауза»	«Играть песню <имя>»
«Воспроизвести»	«Воспроизвести ТВ-шоу <имя>»**

## Функция MyFord Touch® (при наличии) 523

<b>«USB» или «SD-карта»</b>	
«Воспроизвести альбом <имя>»	«Воспроизвести эпизод ТВ-шоу <имя>» <sup>**</sup>
«Воспроизвести все»	«Воспроизвести видео <имя>» <sup>**</sup>
«Воспроизвести артиста <имя>»	«Воспроизвести видеоподкаст <name>» <sup>**</sup>
«Воспроизвести аудиокнигу <имя>»	«Воспроизвести эпизод видеоподкаста <имя>» <sup>**</sup>
«Воспроизвести автора <имя>»	«Воспроизвести видеоплейлист <имя>» <sup>**</sup>
«Воспроизвести композитора <имя>»	«Предыдущий»
«Воспроизвести папку <имя>»	«Повторить все»
«Воспроизвести жанр <имя>»	«Выключить повтор»
«Воспроизвести фильм <имя>» <sup>**</sup>	«Включить повтор»
Воспроизвести музыкальный клип <имя> <sup>**</sup>	«Случайное воспроизведение»
«Воспроизвести следующую песню»	«Выключить случайное воспроизведение»
«Воспроизвести плейлист <имя>»	«Что это?»
«Воспроизвести подкаст <имя>»	«Помощь»
«Воспроизвести эпизод подкаста <имя>»	

\* Если вы сказали, что хотели бы просмотреть USB-устройство или SD-карту, система выведет запрос уточнить, что именно вы хотели бы просмотреть. При появлении запроса см. следующую таблицу «Просмотр» ниже.

\*\* Данная команда доступна только в режиме USB-устройства и зависит от устройства, подключенного к USB-порту.

<b>«ПРОСМОТР»</b>	
«Альбом <имя>»	«Все видеоподкасты» <sup>*</sup>
«Все альбомы»	«Все видео» <sup>*</sup>
«Все артисты»	«Артисты <имя>»

## 524 Функция MyFord Touch® (при наличии)

«ПРОСМОТР»	
«Все аудиокниги»	«Аудиокнига <имя>»
«Все авторы»	«Автор <имя>»
«Все композиторы»	«Композитор <имя>»
«Все папки»	«Папка <имя>»
«Все жанры»	«Жанр <имя>»
«Все фильмы»*	«Плейлист <имя>»
«Все музыкальные клипы»*	«Подкаст <имя>»
«Все плейлисты»	«ТВ-шоу <имя>»*
«Все подкасты»	«Видео <имя>»*
«Все песни»	«Видео плейлист <имя>»*
«Все ТВ-шоу»*	«Видеоподкаст <имя>»*
«Все плейлисты видео»*	«Помощь»

\*Данная команда доступна только в режиме USB-устройства и зависит от устройства, подключенного к USB-порту.

### Поддерживаемые медиа-плееры, форматы и метаданные

В системе SYNC предусмотрена поддержка практически всех цифровых медиа-плееров, включая: iPod®, Zune™, плееры с функцией «воспроизведения через внешнее устройство» и большинство USB-накопителей. Поддерживаемые аудиоформаты включают MP3, WMA, WAV и AAC.

С помощью тегов метаданных система также может систематизировать проиндексированные медиа-файлы с вашего подключенного устройства. Теги метаданных, которые являются описательными идентификаторами программного обеспечения, вставленными в медиа-файлы, предоставляют информацию о файле.

Если ваши проиндексированные медиа-файлы не содержат информации в тегах метаданных, SYNC может представить в пустых тегах сообщение **Неизвестно**.

Для воспроизведения видео с iPod® или iPhone®, если совместимы, потребуется специальный композитный USB/RCA-кабель видеосигнала, который можно приобрести у Apple®. Один конец кабеля необходимо подключить к iPod® или iPhone®, другой — к разъемам RCA и USB-порту.

## Функция MyFord Touch® (при наличии) 525

### Bluetooth аудио

Система вашего автомобиля позволяет воспроизводить аудиофайлы с подключенного сотового телефона с Bluetooth-модулем по системе динамиков автомобиля.



Для этого коснитесь нижнего левого угла сенсорного экрана, затем выберите вкладку **BT Stereo**.

### Голосовые команды управления устройством с Bluetooth-модулем



Если вы прослушиваете файлы с устройства, подключенного через Bluetooth, нажмите кнопку голосового управления на рулевом колесе. При появлении запроса произнесите «Воспроизвести следующую дорожку», «Пауза», «Воспроизведение» или «Воспроизвести предыдущую дорожку».

Если вы не прослушиваете файлы с аудиоустройства, подключенного через Bluetooth, нажмите кнопку голосового управления и после тонового сигнала произнесите «Bluetooth аудио», затем «Воспроизвести следующую дорожку», «Пауза», «Воспроизведение» или «Воспроизвести предыдущую дорожку».

### Входы аудио/видео



**ПРЕДОСТЕРЕЖЕНИЕ:** Вождение с отвлеченным вниманием может привести к потере контроля над автомобилем, авариям и травмам. Мы настоятельно рекомендуем соблюдать крайнюю осторожность при использовании любых устройств, которые могут отвлечь ваше внимание от дороги. Безопасная эксплуатация своего автомобиля — ваша первоочередная ответственность. Мы рекомендуем воздержаться от использования любых портативных устройств во время вождения, призывая по возможности использовать системы с голосовым управлением. Обязательно ознакомьтесь с применимым местным законодательством, регулирующим использование электронных устройств во время вождения.



**ПРЕДОСТЕРЕЖЕНИЕ:** В целях обеспечения безопасности не подсоединяйте портативный музыкальный плеер и не изменяйте его настройки, когда автомобиль находится в движении.

## 526    **Функция MyFord Touch® (при наличии)**

 **ПРЕДОСТЕРЕЖЕНИЕ:** Во время движения автомобиля храните переносной музыкальный плеер в безопасном месте, например, в центральной консоли или в перчаточном ящике. При столкновении или неожиданной остановке тяжелые предметы могут перемещаться по непредсказуемой траектории и могут стать причиной получения серьезных травм. Удлинитель аудиосистемы должен быть достаточно длинным, чтобы переносной музыкальный плеер можно было убрать в безопасное место на время вождения.

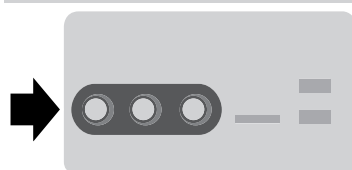

Входы аудио/видео вашей системы позволяют подключать дополнительный источник аудио/видеосигнала (например, игровую систему или видеокамеру) с помощью кабелей RCA (не включены в поставку). Для этого их необходимо

вставить во входные гнезда. Гнезда имеют желтый, красный и белый цвета и находятся либо за дверцей обслуживания в панели приборов, либо в центре консоли.

Вы можете также использовать входы аудио/видео в качестве дополнительного входа для подключения переносного музыкального плеера, чтобы проиграть музыку по системе динамиков автомобиля. Вставьте 1/8-дюймовый (3,5-миллиметровый) RCA-адаптер в два левых гнезда аудиовходов (красный и белый).

Коснитесь нижнего левого угла сенсорного экрана, а затем выберите вкладку **Входы аудио/видео**.

Перед тем как использовать данную функцию, убедитесь, что ваш переносной музыкальный плеер поддерживает использование наушников и имеет полностью заряженную аккумуляторную батарею. Вам также необходим удлинительный кабель с 1/8-дюймовыми (3,5-миллиметровым) штекерами на обоих концах.

1. Выключите двигатель, радиоприемник и переносной музыкальный плеер. Включите стояночный тормоз и переведите рычаг переключения передач в положение **P**.
2. Подключите один конец удлинительного аудиокабеля к выходу для наушников вашего плеера, а другой — к адаптеру, подключенному к аудиовходам (белому и красному) в центральной консоли.
3. Коснитесь нижнего левого угла сенсорного экрана. Выберите настроенную FM-станцию или CD (если в системе уже находится CD).

## Функция MyFord Touch® (при наличии) 527

---

4. Отрегулируйте громкость по необходимости.
5. Включите переносной музыкальный плеер и установите громкость на  $\frac{1}{2}$  от максимальной.
6. Коснитесь нижнего левого угла сенсорного экрана. Выберите вкладку «Входы аудио/видео». (Вы должны услышать звук из вашего переносного музыкального плеера; его громкость может быть низкой.)
7. Отрегулируйте уровень громкости звука вашего переносного музыкального плеера до достижения уровня громкости FM-станции или CD, переключаясь между ними с помощью кнопок управления.

Для воспроизведения видео с iPod® или iPhone®, если совместимы, потребуются специальный композитный USB/RCA-кабель видеосигнала, который можно приобрести у Apple®. Один конец кабеля необходимо подключить к iPod® или iPhone®, другой — к разъемам RCA и USB-порту.

### **Поиск и устранение неисправностей**

- Не подключайте гнездо аудиовхода к линейному выходу. Аудиовход корректно работает только с устройствами, у которых выход наушников оборудован регулятором громкости.
- Не устанавливайте уровень громкости переносного музыкального плеера выше необходимого для достижения уровня громкости CD или FM-станции, так как это станет причиной искажения звука и снизит его качество.
- Если звук имеет искажения при низкой громкости прослушивания, уменьшите уровень громкости переносного музыкального плеера. Если проблема таким образом не была устранена, замените или зарядите элементы питания переносного музыкального плеера.
- Управлять переносным музыкальным плеером необходимо так же, как при прослушивании на нем музыки через наушники, так как дополнительный аудиовход не обеспечивает управление (например, воспроизведение или паузу) переносным музыкальным плеером.

## 528 Функция MyFord Touch® (при наличии)

### ТЕЛЕФОН



- A. «Телефон»;
- B. «Быстрый набор»;
- C. «Телефонная книга»;
- D. «Журнал звонков»;
- E. «СМС»;
- F. «Настройки».

Звонки в режиме громкой связи — это одна из основных функций SYNC. После подключения сотового телефона вы можете получить доступ к множеству опций, используя для этого сенсорный экран или голосовые команды. Система поддерживает большое количество функций, однако многие из них зависят от функциональности вашего сотового телефона. По меньшей мере, большинство сотовых телефонов с беспроводным модулем, работающим по технологии Bluetooth, поддерживают следующие функции:

- ответ на входящие звонки;
- прекращение звонка;
- использование конфиденциального режима;
- набор номера;
- повторный набор номера;
- уведомление об ожидающем звонке;
- отображение идентификатора звонящего.

Другие функции, такие как отправка текстовых сообщений с помощью Bluetooth и автоматическая загрузка телефонной книги,

## Функция MyFord Touch® (при наличии) 529

являются функциями, зависящими от характеристик телефона. Чтобы проверить совместимость вашего телефона, см. руководство пользователя вашего телефона и посетите сайт [www.SYNCMyRide.com](http://www.SYNCMyRide.com).

### Первое сопряжение телефона



**ПРЕДОСТЕРЕЖЕНИЕ:** Вождение с отвлеченным вниманием может привести к потере контроля над автомобилем, авариям и травмам. Мы настоятельно рекомендуем соблюдать крайнюю осторожность при использовании любых устройств, которые могут отвлечь ваше внимание от дороги. Безопасная эксплуатация своего автомобиля — ваша первоочередная ответственность. Мы рекомендуем воздержаться от использования любых портативных устройств во время вождения, призывая по возможности использовать системы с голосовым управлением. Обязательно ознакомьтесь с применимым местным законодательством, регулирующим использование электронных устройств во время вождения.

Первое, что необходимо сделать для использования функций телефона системы SYNC — это подключить сотовый телефон с Bluetooth-модулем к SYNC. Это позволит использовать сотовый телефон в режиме громкой связи.

**Примечание.** Переведите рычаг переключения передач в положение **P**. Включите зажигание и аудиосистему.

1. Коснитесь **Добавить телефон** в верхнем левом углу сенсорного экрана. На экране появится **Найти SYNC**, а затем инструкции, которые помогут начать процесс сопряжения с вашего устройства.
2. Убедитесь, что Bluetooth **включен**, и что ваш сотовый телефон находится в соответствующем режиме. При необходимости см. руководство пользователя телефона.
  - Выберите **SYNC**, и на устройстве появится 6-значный ПИН-код.
3. Если на вашем устройстве появится запрос ввести ПИН-код, то это значит, что оно не поддерживает SSP. Чтобы произвести сопряжение, введите ПИН-код, отображенный на сенсорном экране. Пропустите следующий шаг.
4. При появлении запроса на дисплее сотового телефона подтвердите соответствие ПИН-кода, предоставленного SYNC, ПИН-коду, отображенному на вашем мобильном телефоне.
5. При успешном сопряжении на дисплее отобразится соответствующее сообщение.

SYNC может предоставить несколько опций сотового телефона. Для получения дополнительной информации о возможностях телефона см. руководство пользователя или веб-сайт сотового телефона.



## 530 Функция MyFord Touch® (при наличии)

### Сопряжение последующих телефонов

**Примечание.** Переведите рычаг переключения передач в положение **P**. Включите зажигание и аудиосистему.

1. Коснитесь вкладки **Телефон** в углу сенсорного экрана, затем **Настройки > Устройства Bluetooth > Добавить устройство**.
2. Убедитесь, что Bluetooth **включен**, и что ваш сотовый телефон находится в соответствующем режиме. При необходимости см. руководство пользователя телефона.
  - Выберите **SYNC**, и на устройстве появится 6-значный ПИН-код.
3. Если на вашем устройстве появится запрос ввести ПИН-код, то это значит, что оно не поддерживает SSP. Чтобы произвести сопряжение, введите ПИН-код, отображенный на сенсорном экране. Пропустите следующий шаг.
4. При появлении запроса на дисплее сотового телефона подтвердите соответствие ПИН-кода, предоставленного SYNC, ПИН-коду, отображенному на вашем мобильном телефоне.
5. При успешном сопряжении на дисплее отобразится соответствующее сообщение.

SYNC может предоставить несколько опций сотового телефона. Для получения дополнительной информации о возможностях телефона см. руководство пользователя или веб-сайт сотового телефона.

### Совершение звонков



Нажмите кнопку голосового управления на рулевом колесе. При появлении запроса произнесите «Вызвать <имя>» или «Набрать», и затем необходимый номер.



Для завершения звонка или выхода из режима телефонной связи нажмите кнопку «Телефон».

### Принятие звонков

При появлении входящего звонка звучит громкий тоновый сигнал. На дисплей выводится информация о звонке, если она доступна.



Ответить на звонок можно, коснувшись **Принять** на сенсорном экране или нажав кнопку «Телефон» на рулевом колесе.

Отклонить звонок можно, коснувшись **Отклонить** на сенсорном экране, или с помощью кнопки «Телефон» на рулевом колесе.

Для игнорирования вызова не предпринимайте никаких действий. SYNC зафиксирует данный звонок в журнале звонков как «пропущенный».

### Пункты меню «Телефон»

Коснитесь верхнего левого угла сенсорного экрана, чтобы выбрать из следующих пунктов.

#### «Телефон»

Нажмите данную кнопку, чтобы вывести на дисплей цифровую клавиатуру для ввода номера и совершения вызова. Во время активного вызова вы также можете:

- отключить звук звонка;
- поставить активный вызов на удержание;
- выключить громкую связь (вернуть звонок на сотовый телефон);
- объединить два отдельных звонка;
- завершить сеанс связи.

#### «Быстрый набор»

Вы можете установить контакты из телефонной книги или истории в качестве «избранных».

#### «Телефонная книга»

Коснитесь данной кнопки, чтобы получить доступ ко всем контактам, хранящимся в предварительно загруженной телефонной книге, а также, чтобы вызвать их. Система помещает контакты в категории, которые располагаются в алфавитном порядке в верхней части экрана.

Чтобы включить отображение изображений контактов, если ваше устройство поддерживает эту функцию, нажмите **Телефон >**

**Настройки > Управление телефонной книгой > Загрузить фотографии из телефонной книги > Вкл**

Некоторые смартфоны могут поддерживать передачу уличных адресов, если они имеются в контактной информации в телефонной книге. Если ваш телефон поддерживает данную функцию, вы можете выбрать и использовать данные адреса в качестве пунктов назначения, а также сохранить их в качестве избранных пунктов назначения.

#### «Журнал звонков»

После сопряжения сотового телефона, имеющего Bluetooth-модуль, с SYNC вы можете получить доступ к набранным, принятым или пропущенным звонкам. Их также можно выбрать и сохранить в **Избранные номера** или в **Быстрый набор**.

**Примечание.** Данная функция зависит от модели телефона. Если ваш телефон не поддерживает загрузку журнала звонков через Bluetooth, SYNC сохраняет историю звонков, совершенных в SYNC.

#### «СМС»

Вы можете отправить сообщение, используя сенсорный экран. См. *Работа с текстовыми сообщениями* далее в данном разделе.

## 532 Функция MyFord Touch® (при наличии)

---

### «Настройки»

Коснитесь данной кнопки, чтобы получить доступ к различным настройкам телефона, таким как включение или выключение Bluetooth-модуля, управление телефонной книгой и др. См. *Настройки телефона* далее в данном разделе.

### Работа с текстовыми сообщениями

**Примечание.** Функция загрузки и отправки СМС через Bluetooth зависит от телефона.

**Примечание.** Определенные функции, связанные с работой с текстовыми сообщениями, зависят от скорости движения автомобиля, поэтому они недоступны при движении автомобиля со скоростью выше 3 миль/ч (5 км/ч).

**Примечание.** SYNC не загружает с сотового телефона прочитанные текстовые сообщения.

Система обеспечивает отправку и получение текстовых сообщений через Bluetooth. Кроме того, она может прочитать их для вас и перевести встречающиеся сокращения, такие как «LOL».

1. Коснитесь верхнего левого угла сенсорного экрана, чтобы получить доступ к меню **Телефон**.
2. Выберите **СМС**.
3. Выберите из следующих пунктов:
  - **Прослушать** (значок динамика);
  - **«Набрать»**;
  - **«Отправить СМС»**;
  - **«Просмотр»**;
  - **«Удалить»**.

### Составление текстового сообщения

**Примечание.** Данная функция зависит от скорости движения автомобиля. Ее использование ограничено при движении автомобиля со скоростью выше 3 миль/ч (5 км/ч).

**Примечание.** Функция загрузки и отправки СМС через Bluetooth зависит от телефона.

1. Коснитесь верхнего левого угла сенсорного экрана, чтобы получить доступ к меню **Телефон**.
2. Коснитесь **СМС > Отправить СМС**.
3. Введите номер телефона или выберите его из телефонной книги.
4. Для выбора будут доступны следующие пункты.
  - **Отправить** — позволяет отправить сообщение, как оно есть.
  - **Редактировать СМС** — позволяет внести изменения в используемое заранее заданное сообщение или самостоятельно создать новое СМС.

## Функция MyFord Touch® (при наличии) 533

Затем можно просмотреть сообщение, изменить получателя, а также сохранить в качестве шаблона и отправить в подключенное устройство (например, на флеш-накопитель USB).

Заранее заданные сообщения
«Перезвоню через несколько минут»
«Я только ушел, скоро вернусь»
«Можешь позвонить мне?»
«Иду»
«Я немного опаздываю»
«Я опережаю график, скоро буду»
«Я вышел»
«Я позвоню тебе, когда доберусь»
«ОК»
«Да»
«Нет»
«Спасибо»
«Я в пробке»
«Перезвони мне»
«LOL»

### Получение текстового сообщения

Когда приходит новое сообщение, звучит звуковой сигнал, и на дисплее отображается всплывающее окно с именем отправителя и информацией о нем, если телефон это поддерживает. Вы можете выбрать:

- **Просмотр**, чтобы просмотреть СМС.
- **Прослушать**, чтобы SYNC прочитала для вас сообщение.
- **Набрать**, чтобы позвонить контакту.
- **Игнорировать**, чтобы закрыть экран.

**Примечание.** Если вы выбираете **Просмотр** при движении автомобиля со скоростью выше 3 миль/ч (5 км/ч), система предложит прочитать для вас сообщение вместо того, чтобы позволить вам прочитать его во время движения.

## 534 **Функция MyFord Touch® (при наличии)**

---

### **Настройки телефона**

Нажмите **Телефон > Настройки**.

#### **«Устройства Bluetooth»**

Коснитесь данной вкладки, чтобы подключить, отключить, добавить или удалить устройство, а также сохранить в качестве избранного.

#### **«Bluetooth»**

Коснитесь данной вкладки, чтобы включить или выключить Bluetooth.

#### **«Не беспокоить»**

Коснитесь данной вкладки, если хотите, чтобы все звонки напрямую переводились в вашу голосовую почту и в автомобиле не раздавались звуковые сигналы. Когда данная функция включена, в автомобиле также не звучат уведомления о СМС.

#### **«Мелодия телефона»**

Позволяет выбрать мелодию, которая будет звучать при входящем звонке. Можно установить одну из доступных системных мелодий, мелодию подключенного сотового телефона, текст, преобразованный в речь, сигнал зуммера или бесшумное уведомление.

#### **«Уведомление о СМС»**

Выберите уведомление о СМС, если данная функция поддерживается вашим телефоном. Выберите одно из доступных системных уведомлений, текст, преобразованный в речь или бесшумное уведомление.

#### **«Интернет-соединение»**

Если ваш сотовый телефон совместим, воспользуйтесь данным экраном, чтобы настроить интернет-соединение. Выберите данную вкладку, чтобы создать свою конфигурацию соединения с личной сетью или выключить соединение. Вы также можете изменить настройки, включить постоянное соединение, выбрать отсутствие попыток соединения при нахождении в роуминге или вывод запроса о соединении. Для получения подробной информации нажмите **?**.

## Функция MyFord Touch® (при наличии) 535

### «Управление телефонной книгой»

Коснитесь данной вкладки, чтобы получить доступ к таким функциям, как автоматическая загрузка телефонной книги, повторная загрузка телефонной книги, добавление контактов с сотового телефона, а также удаление или загрузка телефонной книги.

### «Предупреждение о роуминге»

Коснитесь данной вкладки, чтобы система предупреждала о переходе телефона в режим роуминга.

### Голосовые команды телефона



Нажмите кнопку голосового управления на рулевом колесе. После тонового сигнала произнесите любую из следующих команд.

«ТЕЛЕФОН»	
«Выключить Bluetooth»	«Выключить удерживание вызова»*
«Включить Bluetooth»	«Включить удерживание вызова»*
«Позвонить»	«Объединить звонки»*
«Позвонить <имя>»	«Прослушать сообщение <#>»
«Позвонить <имя> домой»	«Прослушать сообщение»
«Позвонить <имя> на работу»	«Сообщения»**
«Позвонить <имя> на сотовый телефон»	«Отключить звук вызова»*
«Позвонить <имя> на другой номер»	«Подключить телефон»
«Позвонить на голосовую почту»	«Выключить громкую связь»*
«Набрать»	«Ответить на сообщение»
«Выключить режим «Не беспокоить»	«Выключить мелодию»
«Включить режим «Не беспокоить»	«Включить мелодию»

## 536 Функция MyFord Touch® (при наличии)

«ТЕЛЕФОН»	
«Отправить сообщения»	«Включить звук звонка»*
«Включить громкую связь»*	«Помощь»

\* Данная команда активна только во время активного вызова.

\*\* Если вы произнесли «Сообщения», см. следующую таблицу «Сообщения» ниже.

«СООБЩЕНИЯ»
«Позвонить»
«Отправить сообщения»
«Прослушать сообщение <#>»
«Прослушать сообщение»
«Ответить на сообщение»
«Помощь»

### ИНФОРМАЦИЯ



Если ваш автомобиль оснащен системой навигации, коснитесь кнопки предоставления информации, чтобы получить доступ к данным функциям. Если ваш автомобиль не оснащен системой навигации, коснитесь зеленой вкладки в углу сенсорного экрана.

В меню «Информация» находятся вкладки календаря и предупреждений.

### Предупреждения



Если ваш автомобиль оснащен системой навигации, коснитесь кнопки предоставления информации, чтобы получить доступ к данным функциям. Если ваш автомобиль не оснащен системой навигации, коснитесь зеленой вкладки в углу сенсорного экрана.

Коснитесь вкладки **Предупреждения**, а затем выберите одну из следующих.

- **Просмотр**, чтобы просмотреть сообщение.
- **Удалить**, чтобы удалить сообщение.
- **Удалить все**, чтобы удалить все сообщения.

На данном экране отображаются все системные сообщения (например, ошибка карты памяти SD).

**Примечание.** О сообщениях система предупреждает, меняя цвет значка информации на желтый. После того, как вы прочли или удалили сообщение, значок становится белым.

### Календарь



Если ваш автомобиль оснащен системой навигации, коснитесь кнопки предоставления информации, чтобы получить доступ к данным функциям. Если ваш автомобиль не оснащен системой навигации, коснитесь зеленой вкладки в углу сенсорного экрана.

Нажмите **Календарь**. Календарь может представить информацию о днях, неделях или месяцах.

### НАСТРОЙКИ



- A. «Часы»;
- B. «Дисплей»;
- C. «Звук»;
- D. «Автомобиль»;
- E. «Настройки»;
- F. «Помощь».



В данном меню вы можете установить часы, настроить дисплей, звук и автомобиль, а также получить доступ к настройкам определенных режимов или функции помощи.

### Часы

**Примечание.** Дату установить вручную нельзя. Ее установит система GPS.

**Примечание.** Если аккумуляторная батарея была отключена, то автомобиль должен получить сигнал со спутника GPS для настройки



## 538 Функция MyFord Touch® (при наличии)

часов. После того, как автомобиль получил сигнал, может потребоваться несколько минут, чтобы на дисплее отобразилось правильное время.

1. Нажмите на значок настроек, затем **Часы**.
2. Нажмите **+** или **-**, чтобы настроить время.

На этом экране вы также можете сделать другие настройки, например, выбрать 12- или 24-часовой режим, активировать синхронизацию времени по GPS и включить автоматический переход на летнее время и на время других временных зон.

Кроме того, вы можете включить или выключить отображение температуры наружного воздуха. Она выводится в центре верхней части дисплея, рядом со временем и датой.

Система автоматически сохраняет любые изменения настроек.

### Звук



Нажмите на значок настроек, затем **Звук**, затем выберите один из следующих пунктов:

Настройки звука	
«Низкие частоты»	«DSP»*
«Средние частоты»	«Режим занятости»*
«Высокие частоты»	«Громкость в зависимости от скорости движения»
«Установить стереобаланс и микширование»	

\*При наличии.

### Автомобиль



Нажмите на значок настроек, затем **Автомобиль**, затем выберите один из следующих пунктов:

- «Общее освещение»
- «Код бесключевого входа»
- «Камера заднего вида»
- «Активация режима «валет»»

### **Общее освещение (при наличии)**

Если данная функция активирована, пространство для ног и подстаканники будут подсвечиваться, при этом возможен выбор различных цветов. Чтобы получить доступ и внести изменения:

1. Нажмите на значок настроек, затем **Автомобиль > Общее освещение**.
2. Коснитесь необходимого цвета.
3. С помощью полосы прокрутки увеличьте или уменьшите интенсивность.

Чтобы включить или выключить функцию, нажмите кнопку электропитания.

### **Код бесключевого входа**

Чтобы поменять код клавиатуры системы бесключевого входа:

1. Нажмите на значок настроек, затем **Автомобиль и Код бесключевого входа**.
2. Введите текущий код, установленные на сборочном предприятии, затем, при запросе, введите новый код.

### **Камера заднего вида**

Данное меню предоставляет доступ к настройкам камеры заднего вида вашего автомобиля.

Нажмите на значок настроек, затем **Автомобиль > Камера заднего вида**, затем выберите один из следующих пунктов:

- «Задержка камеры заднего вида»
- «Визуальные предупреждения системы помощи при парковке»;
- «Направляющие линии».

### **Активация режима «валет»**

**Примечание.** Если система заблокировалась, и вам необходимо сбросить ПИН-код, введите 3681, и система разблокируется.

Режим «Валет» позволяет вам заблокировать систему. Никакая информация не может быть получена до тех пор, пока система не будет разблокирована вводом правильного ПИН-кода.

1. Нажмите на значок настроек, затем **Автомобиль > Активация режима «валет»**.
2. При появлении запроса введите 4-значный ПИН-код.

После нажатия «Продолжение» система заблокируется; разблокировать ее можно вводом правильного ПИН-кода.

## 540 Функция MyFord Touch® (при наличии)

### Настройки

Позволяет изменить настройки системы, голосового управления, а также телефона, навигационной системы и беспроводной связи.

### Система



Нажмите на значок настроек, затем **Настройки** > **Система**, затем выберите один из следующих пунктов:

Система	
«Язык»	Коснитесь, чтобы выбрать язык отображения информации на сенсорном дисплее: английский, испанский или французский.
«Расстояние»	Коснитесь, чтобы выбрать единицы измерения расстояния: в километрах или милях.
«Температура»	Коснитесь, чтобы выбрать единицы измерения температуры: в градусах по Цельсию или Фаренгейту.
«Громкость запросов системы»	Коснитесь, чтобы отрегулировать громкость запросов системы.
«Сигнал зуммера при касании экрана»	Выберите, чтобы при касании сенсорного экрана система подтверждала ваш выбор выводом сигнала зуммера.
«Сигнал зуммера при касании панели»	Выберите, чтобы при касании панели аудиосистемы или системы управления микроклиматом система подтверждала ваш выбор выводом сигнала зуммера.
«Раскладка клавиатуры»	Коснитесь, чтобы выбрать раскладку QWERTY или ABC для клавиатуры, выводимой на сенсорный дисплей.
«Установить приложения»	Выберите, чтобы установить загруженные приложения или просмотреть текущие лицензии программного обеспечения.
«Полный сброс»	Выберите, чтобы восстановить заводские настройки. При этом все личные настройки и данные будут удалены.

## Функция MyFord Touch® (при наличии) 541

### Голосовое управление



Нажмите на значок настроек, затем **Настройки** > **Голосовое управление**, затем выберите один из следующих пунктов:

Голосовое управление	
«Интерактивный режим»	Стандартный режим взаимодействия предоставляет более обстоятельное взаимодействие и указания. Расширенный режим предоставляет меньше звукового взаимодействия и больше подтверждений сигналами.
«Запросы на подтверждение»	Выберите, чтобы система задавала короткие вопросы, если она не четко расслышала или поняла запрос. <b>Примечание.</b> Даже если запросы на подтверждение отключены, система иногда может попросить вас подтвердить настройки.
«Списки доступных медиа-устройств»	Это списки возможных вариантов ответов на ваши голосовые команды. Если они отключены, то система просто делает наилучшее предположение относительно вашего запроса.
«Списки доступных телефонов»	Это списки возможных вариантов ответов на ваши голосовые команды. Если они отключены, то система просто делает наилучшее предположение относительно вашего запроса.
«Громкость голосового управления»	Выберите, чтобы настроить уровень громкости голоса системы.

## 542 Функция MyFord Touch® (при наличии)

### Медиа-плеер



Нажмите на значок настроек, затем **Настройки** > **Медиа-плеер**, затем выберите один из следующих пунктов:

«Медиа-плеер»	
«Автоматическое воспроизведение»	Если данная функция включена, система при начальном сопряжении автоматически переключается на медиа-устройство. Это позволяет вам прослушивать музыку во время процесса индексации. Если данная функция выключена, система не будет автоматически переключаться на подключенное медиа-устройство.
«Устройства Bluetooth»	Выберите, чтобы подключить, отключить, добавить или удалить устройство. Вы также можете установить устройство в качестве избранного, чтобы система автоматически пыталась подключиться к нему при каждом включении зажигания.
«Информация о Gracenote Database»	Выберите, чтобы просмотреть версию Gracenote Database.
«Gracenote Mgmt»	Если данная функция включена, Gracenote Database предоставляет метаданные для ваших музыкальных файлов. Метаданные с вашего устройства будут заменены на них. По умолчанию эта функция отключена.
«Приоритет обложки»	Если данная функция включена, Gracenote Database предоставляет обложки для ваших музыкальных файлов. Обложки с вашего устройства будут заменены на них. По умолчанию эта функция установлена на медиа-плеер.

## Функция MyFord Touch® (при наличии) 543

### Навигация



Нажмите на значок настроек, затем **Настройки** > **Навигация**, затем выберите один из следующих пунктов:

Навигация	
« <b>Настройки карты</b> »	Выберите, чтобы включить или выключить отображение навигационной цепочки.
	Выберите, чтобы включить или выключить отображение системой на дисплее списка ваших поворотов с начала или с конца.
	Выберите, чтобы включить или выключить вывод уведомлений об остановке возле точек интереса.
« <b>Настройки маршрута</b> »	Выберите, чтобы включить отображение системой самого короткого, быстрого или экологического маршрутов.
	Выберите, чтобы активировать исключение скоростных автомагистралей.
	Выберите, чтобы активировать исключение платных дорог.
	Выберите, чтобы активировать исключение паромных переправ или вагонов для перевозки автомобилей.
	Выберите, чтобы активировать использование полос движения для многоместных автомобилей.
« <b>Настройки навигации</b> »	Выберите, чтобы активировать вывод направляющих подсказок.
	Выберите, чтобы активировать автоматическое использование информации о штате/провинции.

## 544 Функция MyFord Touch® (при наличии)

<b>Навигация</b>	
<b>«Настройки дорожного движения»</b>	Выберите, чтобы активировать отображение мест проведения дорожного ремонта.
	Выберите, чтобы активировать отображение значков аварий.
	Выберите, чтобы активировать отображение мест, где могут возникнуть тяжелые дорожные условия.
	Выберите, чтобы активировать отображение мест, где на дорогах возможен снег и лед.
	Выберите, чтобы активировать отображение предупреждений о тумане.
	Выберите, чтобы активировать отображение предупреждений о погодных условиях.
	Выберите, чтобы активировать отображение мест, где возможна ограниченная видимость.
	Выберите, чтобы активировать включение радиоприемника системой для получения сообщений о дорожном движении.
<b>«Исключение мест»</b>	Выберите, чтобы ввести определенные места, которые вы хотите исключить из запланированных маршрутов.

## Функция MyFord Touch® (при наличии) 545

### Телефон



Нажмите на значок настроек, затем **Настройки** > **Телефон**, затем выберите один из следующих пунктов:

«Телефон»	
«Устройства Bluetooth»	Выберите, чтобы подключить, отключить, добавить или удалить устройства, а также сохранить их в качестве избранных.
«Bluetooth»	Выберите, чтобы включить или выключить Bluetooth.
«Не беспокоить»	Выберите, чтобы все вызовы направлялись в голосовую почту, и при этом в автомобиле не раздавалось звуковое уведомление о вызовах. Если данная функция включена, уведомления о СМС также отключаются и в автомобиле не выводятся.
«Мелодия телефона»	Коснитесь, чтобы выбрать тип уведомления о телефонных звонках: мелодия, сигнал зуммера, текст, преобразованный в речь, или бесшумное уведомление.
«Уведомление о СМС»	Коснитесь, чтобы выбрать тип уведомления о СМС: тоновые сигналы, сигнал зуммера, текст, преобразованный в речь, или бесшумное уведомление.



## 546    **Функция MyFord Touch® (при наличии)**

<b>«Телефон»</b>	
<b>«Интернет-соединение»</b>	Если ваш телефон поддерживает эту функцию, вы можете настроить интернет-соединение. Выберите данную вкладку, чтобы создать свою конфигурацию соединения с личной сетью или выключить соединение. Вы также можете изменить настройки, включить постоянное соединение, выбрать отсутствие попыток соединения при нахождении в роуминге или вывод запроса о соединении. Для получения подробной информации нажмите ?.
<b>«Управление телефонной книгой»</b>	Выберите, чтобы получить доступ к таким функциям, как автоматическая загрузка телефонной книги, повторная загрузка телефонной книги, добавление контактов с сотового телефона, а также удаление или загрузка телефонной книги.
<b>«Предупреждение о роуминге»</b>	Выберите, чтобы активировать вывод системой предупреждения о нахождении в режиме роуминга.

### **Беспроводная связь и Интернет**

Ваша система имеет функцию Wi-Fi, которая в пределах автомобиля создает беспроводную сеть, тем самым обеспечивая возможность обмена информацией, файлами между другим устройствам (например, персональным компьютерам или телефонам), а также возможность запуска на них различных игр. С помощью данной функции каждый человек в автомобиле может получить доступ к Интернет, если к автомобилю через USB-порт подключено мобильное устройство, обеспечивающее широкополосное соединение с Интернет, ваш телефон поддерживает соединение с личной сетью и если автомобиль находится вне пределов беспроводной точки доступа.

## Функция MyFord Touch® (при наличии) 547



Нажмите на значок настроек, затем **Настройки** > **Беспроводная связь и Интернет**, затем выберите один из следующих пунктов:

<b>Беспроводная связь и Интернет</b>	
«Настройки Wi-Fi»	<b>Режим сети (клиента) Wi-Fi</b> — включает или выключает функцию Wi-Fi в автомобиле. Для обеспечения подключения данная функция должна быть включена.
	<b>Выбрать беспроводную сеть</b> — позволяет вам выбрать предварительно сохраненную беспроводную сеть. Сети могут быть организованы в алфавитном порядке, по приоритету и силе сигнала. Вы также можете выбрать поиск сети, подключение к сети, отключение от сети, получение подробной информации о сети, назначение приоритета сети или удаление сети.
	<b>Режим шлюза (точка доступа)</b> — превращает SYNC в точку доступа для телефона или компьютера. Данная функция создает локальную сеть в пределах автомобиля, которая может быть использована для таких целей, как запуск сетевых игр, передача файлов и интернет-серфинг. Для получения подробной информации нажмите ?.
	<b>Настройки шлюза (точки доступа)</b> — позволяет вам просмотреть и изменить настройки SYNC для использования в качестве интернет-шлюза.
	<b>Список устройств шлюза (точки доступа)</b> — позволяет вам просмотреть недавние подключения к вашей системе Wi-Fi.

## 548 Функция MyFord Touch® (при наличии)

<b>Беспроводная связь и Интернет</b>	
<b>«Широкополосное соединение через USB-устройство»</b>	Кроме Wi-Fi для выхода в Интернет ваша система также может использовать устройство для широкополосного соединения, подключаемое через USB-порт. (Вы должны включить устройство для широкополосного подключения на вашем персональном компьютере, прежде чем подключать его к системе.) На данном экране вы можете определить стандартное покрытие для вашего широкополосного подключения через USB-устройство. (Если устройство уже включено, настройки широкополосного подключения через USB-устройство могут быть недоступными.) Вы можете выбрать следующие пункты: «Страна», «Оператор», «Номер телефона», «Имя пользователя» и «Пароль».
<b>«Настройки Bluetooth»</b>	Выберите, чтобы просмотреть подключенные в данный момент устройства, а также вывести на экран стандартные опции Bluetooth: подключение, отключение, установка в качестве избранного, удаление и добавление устройства. Bluetooth является зарегистрированным торговым знаком компании Bluetooth SIG.
<b>«Установить приоритеты методов подключения»</b>	Коснитесь, чтобы иметь возможность выбирать свои методы подключения и менять их при необходимости. Вы можете выбрать «Изменить порядок», чтобы система всегда использовала широкополосное подключение через USB-устройство или Wi-Fi.



Логотип Wi-Fi CERTIFIED является сертификационным знаком Wi-Fi Alliance.

**Помощь**



Нажмите на значок настроек, затем **Помощь**, затем выберите один из следующих пунктов:

<b>Помощь</b>	
<b>«Где я?»</b>	Выберите, чтобы просмотреть текущее местоположение автомобиля, если ваш автомобиль оборудован системой навигации. Если автомобиль не оборудован системой навигации, на дисплее ничего не отобразится.
<b>«Информация о системе»</b>	Выберите, чтобы просмотреть: серийный номер системы сенсорного экрана; идентификационный номер автомобиля (VIN); версию программного обеспечения системы сенсорного экрана; версию навигационной системы; версию базы данных карт; Версия Gracenote Database Information and Library.
<b>«Лицензии программного обеспечения»</b>	Выберите, чтобы просмотреть лицензии всего программного обеспечения и приложений, установленных в вашей системе.

## 550 Функция MyFord Touch® (при наличии)

Помощь	
«Ограничения при движении»	Некоторые функции недоступны, если автомобиль находится в движении.
«Список голосовых команд»	Выберите, чтобы просмотреть сгруппированные списки голосовых команд.

Чтобы получить доступ к пункту «Помощь» с помощью голосовой команды, нажмите кнопку голосового управления, затем, после тонового сигнала, произнесите «Помощь». Система предоставит голосовые команды, доступные в текущем режиме.

### СИСТЕМА УПРАВЛЕНИЯ МИКРОКЛИМАТОМ

Коснитесь нижнего правого угла сенсорного экрана, чтобы получить доступ к функциям системы управления микроклиматом. В зависимости от модельного ряда и комплекта опций экран системы управления микроклиматом может отличаться от экрана, показанного в данном документе.

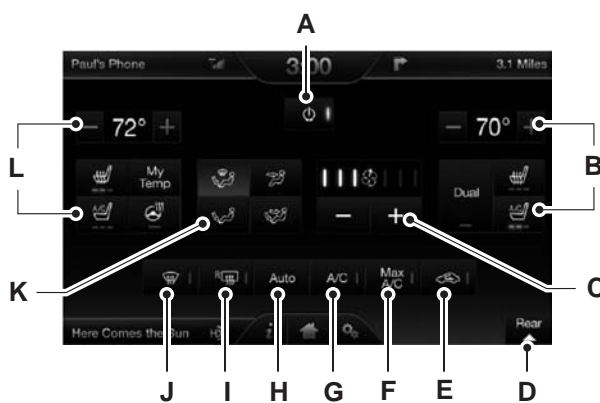

**A. Питание** — коснитесь, чтобы включить или выключить систему. Если вы выключили систему, то наружный воздух не будет поступать в автомобиль.

#### **B. «Настройки микроклимата для пассажира»**

- Коснитесь **DUAL**, чтобы включить управление температурой воздуха в зоне пассажира.
- Коснитесь **+** или **-**, чтобы отрегулировать температуру.

## Функция MyFord Touch® (при наличии) 551

---

- Коснитесь значка подогрева сидений, чтобы отрегулировать подогрев сиденья.
  - Коснитесь значка охлаждения сидений, чтобы отрегулировать охлаждение сиденья.
- С. Скорость вентилятора:** — коснитесь + или –, чтобы отрегулировать скорость вентилятора.
- D. Rear** — коснитесь, чтобы получить доступ к управлению микроклиматом задней зоны салона. В нижней части дисплея появятся настройки управления микроклиматом задней зоны салона.
- Коснитесь значка электропитания, чтобы включить или выключить функции управления микроклиматом задней зоны салона.
  - Коснитесь **Управление в задней зоне**, чтобы пассажиры на заднем сиденье могли изменять настройки управления микроклиматом задней зоны салона. Коснитесь пункта еще раз, чтобы отключить функцию изменения настроек пассажирами заднего сиденья. Функция **Управление в задней зоне** автоматически выключается при изменении настроек управления микроклиматом в задней зоне с помощью сенсорного экрана.
  - Коснитесь + или –, чтобы отрегулировать температуру.
  - Чтобы отрегулировать скорость вентилятора, коснитесь + или – рядом со значком вентилятора.
  - Коснитесь **Rear** еще раз, чтобы скрыть функции управления микроклиматом в задней зоне. Скрытие функции управления микроклиматом в задней зоне не влияет на текущие настройки.
- Е. Режим рециркуляции воздуха** — коснитесь, чтобы включить или выключить режим рециркуляции воздуха, который может обеспечить следующее.
- Уменьшить количество времени, необходимого для охлаждения салона.
  - Снизить уровень неприятных запахов, попадающих в салон.
  - Активироваться автоматически при выборе режима MAX A/C.
  - Включаться в ручном режиме в любом режиме распределения потоков воздуха, за исключением режима обогрева ветрового стекла.
  - Выключаться во всех режимах распределения потока воздуха для сокращения уровня возможного запотевания окон, за исключением режима MAX A/C.

## 552    **Функция MyFord Touch® (при наличии)**

---

**F Кнопка MAX A/C:** — коснитесь, чтобы охладить салон автомобиля рециркулирующим воздухом. Коснитесь еще раз, чтобы вернуть кондиционер воздуха в нормальный режим работы. Режим MAX A/C:

- Распределяет воздух через вентиляционные каналы панели приборов.
- Является более экономичным и эффективным, чем нормальный режим работы кондиционера воздуха.
- Может помочь предотвратить попадание неприятных запахов в салон.

**G. Кнопка A/C** — коснитесь, чтобы включить или выключить кондиционер воздуха.

- Используется вместе с режимом рециркуляции воздуха, чтобы повысить эффективность охлаждения.
- Активируется автоматически после нажатия кнопки MAX A/C или включения режимов обдува «Обогрев ветрового стекла» и «Дефлекторы обдува зоны ног и обогрев ветрового стекла».

**H. AUTO:** — коснитесь, чтобы активировать автоматический режим работы, затем установите температуру, используя регулятор температуры. Автоматически система контролирует:

- скорость вентилятора;
- распределение потока воздуха;
- включение и выключение кондиционера воздуха;
- использование наружного или рециркулирующего воздуха.

**I. Режим «Обогрев заднего стекла»** — коснитесь, чтобы включить обогреватель заднего стекла и обогреваемые зеркала.

**J. Режим «Обогрев ветрового стекла»** — коснитесь, чтобы очистить ветровое стекло от запотевания и тонкого слоя льда. Коснитесь еще раз, чтобы вернуть систему к прежнему режиму работы. Если включена, функция обогрева ветрового стекла обеспечивает:

- подачу наружного воздуха для уменьшения запотевания окон;
- распределение воздуха через вентиляционные каналы обогревателя ветрового стекла и каналы системы обдува ветрового стекла.

**K. Ручное управление** — выберите один из следующих режимов распределения воздуха:

- **Режим «Дефлекторы обдува зоны ног и обогрев ветрового стекла»** — распределяет воздух через вентиляционные каналы обогревателя ветрового стекла и каналы системы обдува ветрового стекла, каналы обдува пространства для ног передней и задней частей салона и обеспечивает подачу наружного воздуха для уменьшения запотевания окон.

## Функция MyFord Touch® (при наличии) 553

- **Режим «Дефлекторы панели приборов»** — распределяет воздух через вентиляционные каналы панели приборов.
- **Режим «Дефлекторы панели приборов и дефлекторы обдува зоны ног»** — распределяет воздух через вентиляционные каналы панели приборов, каналы системы обдува ветрового стекла, каналы обдува пространства для ног передней и задней частей салона.
- **Режим «Дефлекторы обдува зоны ног»** — распределяет воздух через каналы системы обдува ветрового стекла, каналы обдува пространства для ног передней и задней частей салона.

L. **Настройки микроклимата для водителя** — в зависимости от вашего автомобиля и комплекта опций в наличии могут быть следующие функции:

- Коснитесь **+** или **-**, чтобы отрегулировать температуру.
- Если ваш автомобиль оборудован системой обогрева сидений, то возможно управление температурой сидений посредством касания значка подогрева сидений. См. главу *Сиденья*.
- Если ваш автомобиль оборудован системой охлаждения сидений, то возможно управление температурой сидений посредством касания значка охлаждения сидений. См. главу *Сиденья*.
- Коснитесь и удерживайте **MyTemp**, чтобы выбрать и в дальнейшем поддерживать данную температуру.

### Голосовые команды системы управления микроклиматом



Следующие голосовые команды доступны на уровне главного меню голосовой сессии. Например, нажмите кнопку голосового управления и после запроса «Произнесите голосовую команду» произнесите любую из следующих голосовых команд:

Голосовые команды системы управления микроклиматом
«Автоматический микроклимат»
«Микроклимат — Моя температура»
«Выключить микроклимат»
«Включить микроклимат»
«Микроклимат — Температура <15,5–29,5> градусов»
«Микроклимат — Температура <60–85> градусов»
«Помощь»



## 554 Функция MyFord Touch® (при наличии)

Также имеются дополнительные голосовые команды системы управления микроклиматом, но для получения доступа к ним сначала необходимо произнести «Микроклимат», затем, когда система будет готова слушать, можно произнести любую из следующих команд:

Дополнительные голосовые команды системы управления микроклиматом	
«Автоматический»	«Включить режим Дефлекторы панели приборов»
«Выключить кондиционер»	«Выключить обогреватель заднего стекла»
«Включить кондиционер воздуха»	«Включить обогреватель заднего стекла»
«Выключить обогреватель ветрового стекла»	«Выключить рециркуляцию»
«Включить обогреватель ветрового стекла»	«Включить рециркуляцию»
«Выключить двойное управление»	«Температура»*
«Уменьшить скорость вентилятора»	«Температура <15,5–29,5> градусов»
«Увеличить скорость вентилятора»	«Температура <60–85> градусов»
«Включить обдув пространства для ног»	«Уменьшить температуру»
«Выключить максимальный режим кондиционирования»	«Высокая температура»
«Включить максимальный режим кондиционирования»	«Увеличить температуру»
«My temp»	«Низкая температура»
«Выключить»	«Включить — ветровое стекло и пространство для ног»
«Включить»	«Помощь»
«Включить режим Дефлекторы панели приборов и дефлекторы обдува зоны ног»	

\*Если вы произнесли «Температура», вы можете произнести любую из голосовых команд, приведенных в таблице «Температура» ниже.

## Функция MyFord Touch® (при наличии) 555

«ТЕМПЕРАТУРА»
«Высокая»
«Низкая»
«<15,5–29,5> градусов»
«<60–85> градусов»
«Помощь»

### НАВИГАЦИОННАЯ СИСТЕМА (ПРИ НАЛИЧИИ)

**Примечание.** Чтобы навигационная система работала, SD-карта навигационной системы должна находиться в гнезде для SD-карт. Если вам требуется запасная SD-карта, обратитесь к авторизованному дилеру.

**Примечание.** Гнездо карты памяти SD снабжено пружинным механизмом. Чтобы извлечь SD-карту, просто нажмите на нее и отпустите. Не пытайтесь извлекать карту с усилием; это может привести к ее повреждению.

Навигационная система включает в себя две основных функции: режим отображения пунктов назначения и режим карты.

Чтобы установить пункт назначения, коснитесь зеленого угла сенсорного экрана, затем, когда появится, — **Пункт назначения**. См. *Установка пункта назначения* далее в данном разделе.

Чтобы просмотреть навигационную карту и текущее местоположение автомобиля, коснитесь зеленой полосы в верхнем правом углу сенсорного экрана или коснитесь кнопок **Пункт назначения** > **Карта**. См. *Режим карты* далее в данном разделе.

### Установка пункта назначения

Коснитесь зеленого угла сенсорного экрана, затем, когда появится, — **Пункт назначения**. Выберите любой пункт из следующих:

Выбор пункта назначения	
«Мой дом»	«Адрес улицы»
«Избранные пункты назначения»	«Перекресток»
«Предыдущие пункты назначения»	«Центр города»
«Точка интереса»	«Карта»
«Экстренная помощь»	«Редактировать маршрут», «Отменить маршрут»

## 556    **Функция MyFord Touch® (при наличии)**

<b>Выбор пункта назначения</b>	
«Предыдущая начальная точка»	«Выезд на автостраду/съезд с автострады»
«Широта/долгота»	

1. Введите необходимую информацию в выделенные текстовые поля (в любом порядке). Если в качестве пункта назначения используется уличный адрес, то после ввода всей необходимой информации на дисплее отобразится **Вперед!**. После нажатия **Вперед!** на карте появится местоположение адреса. Если вы выберете **Предыдущие пункты назначения**, на дисплее отобразятся последние 20 пунктов назначения, выбранных вами.
2. Выберите **Установить как пункт назначения**, чтобы установить выбранный пункт в качестве пункта назначения. Вы также можете установить выбранный пункт в качестве промежуточного пункта (система проложит маршрут к пункту назначения через этот промежуточный пункт) или сохранить к качестве избранного. При прокладывании маршрута система будет учитывать все **исключенные места**.
3. Выберите один из трех разных типов маршрутов, а затем пункт **Запустить маршрутные инструкции**.
  - **Самый быстрый маршрут** — Использование дорог, обеспечивающих проезд с максимально возможной скоростью.
  - **Самый короткий маршрут** — Использование маршрута с самым коротким расстоянием из возможных.
  - **Экологический маршрут** — Использование маршрута, обеспечивающего максимальную экономию топлива.

Вы можете отменить маршрут или включить его демонстрацию. Выберите **Настройки маршрута**, чтобы изменить такие настройки маршрута, как исключение скоростных автомагистралей, платных дорог, паромных переправ, вагонов для перевозки автомобилей, а также использование или исключение полос движения для многоместных автомобилей. (Полосы движения для многоместных автомобилей также называются полосами совместного использования или «бриллиантовыми» полосами. Они используются для движения автобусов, пассажирских фургонов или автомобилей для совместного использования.)

## Функция MyFord Touch® (при наличии) 557

**Примечание.** Если ваш автомобиль находится на распознанной дороге, и вы не нажимаете кнопку **Запустить маршрутные инструкции**, система автоматически выберет пункт **Самый быстрый маршрут** и начнет подавать маршрутные инструкции.

Во время режима маршрутных инструкций вы можете коснуться значка речи персонажей комиксов, выполненного в виде кружка, появляющегося в верхнем правом углу экрана навигации (зеленая полоса), чтобы система повторила маршрутные инструкции. После повторения последней маршрутной инструкции система обновляет расстояние до точки вывода следующей маршрутной инструкции, так как она определяет, двигается автомобиль или нет.

### Категории точек интереса

Система вашего автомобиля предлагает различные категории точек интереса.

Основные категории	
Еда/напитки и обеды	Автомобили
Путешествия и перевозка	Магазины
Финансы	Развлечение и искусство
Экстренная помощь	Отдых и спорт
Жилой комплекс	Госслужбы
Здравоохранение и медицина	Внутренние службы

Данные категории содержат подкатегории, предоставляющие более подробные перечни точек интереса.

Подкатегории
Ресторан
Гольф
Парковка
Дом и сад
Службы индивидуального медобслуживания
Автосалоны
Правительственные учреждения
Общественный транспорт
Образование

Для расширения данных перечней коснитесь значка **+**, находящегося впереди пункта точки интереса.

## 558 Функция MyFord Touch® (при наличии)

При установке точки интереса в качестве пункта назначения система позволяет отсортировать полученные результаты в алфавитном порядке, по расстоянию или по спискам CitySeekr (если доступны).

### Настройка параметров навигационной системы

Выберите настройки, которые система будет учитывать при планировании вашего маршрута.



Нажмите на значок настроек, затем **Настройки > Навигация**.

Когда вы выбираете	Вы можете
«Настройки карты»	Выберите, чтобы включить или выключить отображение навигационной цепочки.
	Выберите, чтобы включить или выключить отображение системой на дисплее списка ваших поворотов с начала или с конца.
	Включить автоматические уведомления о парковках. Если автоматические уведомления о парковках включены, то когда вы приблизитесь к вашему пункту назначения, на карте отобразятся соответствующие значки. (Это может быть не очень удобным в плотных районах и может стать причиной загромождения карты, когда на экран будут выведены другие точки интереса.)
«Настройки маршрута»	Включить или выключить отображение системой самого короткого, быстрого или экологического маршрутов.
	Исключить движение по скоростным автомагистралям и платным дорогам, а также использование паромных переправ и вагонов для перевозки автомобилей при планировании маршрута.
	Использовать полосы движения для многоместных автомобилей (при наличии).

## Функция MyFord Touch® (при наличии) 559

Когда вы выбираете	Вы можете
<b>«Настройки навигации»</b>	Выбрать только голосовые подсказки или подсказки в виде тоновых сигналов.
	Включить автоматическое использование системой информации о штате и провинции, уже введенной в систему.
<b>«Настройки дорожного движения»</b>	Выбрать требуемый способ решения проблем дорожного движения, возникающих на вашем маршруте. <b>Автоматический</b> — включить возможность изменения маршрута с целью объезда мест дорожно-транспортных происшествий, которые оказывают влияние на движение по выбранному маршрута (без предоставления уведомления). <b>Ручной</b> — включить вывод уведомлений о дорожно-транспортных происшествиях на запланированном маршруте. Мы можете принять или проигнорировать такое предупреждение до изменения маршрута.
	Включить отображение на карте определенных или всех значков дорожного движения (таких как дорожные работы, ДТП или закрытые дороги).
<b>«Исключение мест»</b>	Выбрать места, которые вы хотели бы исключить при составлении маршрута. Нажмите <b>Добавить</b> , чтобы выбрать категорию. После выбора система, по возможности, будет стараться избегать данного места или мест во всех маршрутах. Чтобы удалить выбранное место, выберите пункт на экране. Когда на экране отобразится <b>Редактировать исключенные места</b> , вы можете нажать <b>Удалить</b> в нижней правой части экрана.

## 560 Функция MyFord Touch® (при наличии)

### Режим карты

Коснитесь зеленой полосы в верхней правой части сенсорного экрана, чтобы перейти в режим карты. Режим карты обеспечивает расширенный просмотр, использующий двухмерные карты города и трехмерные ориентиры (при наличии).

**Двухмерные карты города** предоставляют подробную схему зданий, видимых, используемых земель и элементов ландшафта, а также инфраструктуру железных дорог главных городов мира. На данных картах также указываются такие элементы, как кварталы, пятна зданий и железные дороги.

**Трехмерные ориентиры** представляют собой четкие, видимые объекты, имеющие стандартное значение и определенную туристическую ценность. Трехмерные ориентиры отображаются только в режиме трехмерных карт. Обновленные выпуски карт имеют различия и улучшения по сравнению с предыдущими версиями.



Чтобы изменить внешний вид отображаемой карты, нажмите несколько раз кнопку со стрелкой в верхнем левом углу экрана. Переключение осуществляется между тремя различными режимами карт: «В направлении движения», «Север вверху» и «Трехмерная карта».





При выборе режима **В направлении движения (двухмерная карта)** верхняя часть экрана всегда будет ориентирована по направлению движения автомобиля. Данный режим просмотра доступен только для карт с масштабом до 2,5 миль (4 км). При увеличении масштаба карты система запоминает данную установку, но отображает карту только в режиме «Север вверху». Если масштаб карты уменьшается ниже данного уровня, система возвращается к режиму «В направлении движения».



При выборе режима **Север вверху (двухмерная карта)** север всегда будет находиться в верхней части экрана.

## Функция MyFord Touch® (при наличии) 561

 При выборе режима **Трехмерная карта** карта отображается на экране в приподнятой перспективе. Угол обзора может быть изменен, а карта может быть повернута на 180 градусов посредством проведения пальцем по затемненной полосе со стрелками, которая расположена в нижней части карты.

 Нажатие на данный значок приводит к возвращению карты в нейтральное положение, независимо от того, насколько далеко от текущего положения автомобиля была выполнена прокрутка карты.

### **Автоматическое масштабирование**

Коснитесь зеленой полосы, чтобы перейти в режим карты, затем, используя кнопки «+» или «-», выведите на экран уровень масштабирования и кнопки автоматического масштабирования. При нажатии **Auto** включается автоматическое масштабирование, и в нижнем левом углу экрана выводится **Auto** в масштабе карты. После этого уровень масштабирования карты синхронизируется со скоростью движения автомобиля. Чем медленнее движется автомобиль, тем сильнее увеличивается масштаб карты; чем быстрее движется автомобиль, тем сильнее уменьшается масштаб карты. Для отключения данной функции еще раз нажмите кнопку «+» или «-».

При нахождении в режиме трехмерной карты вращение карты можно произвести посредством проведения пальцем через затемненную полосу со стрелками

### **Значки карты**



**Отметка автомобиля** обозначает текущее местоположение автомобиля. Она находится в центре экрана карты, за исключением случаев прокрутки карты.



**Курсор прокрутки** позволяет выполнить прокрутку карты; представляет собой зафиксированный значок, находящийся в центре экрана. Место на карте, ближайшее к курсору, отображается в окне, расположенном в центре верхней части экрана.



**Стандартный значок контакта адресной книги** обозначает местоположение на карте контакта адресной книги. Это стандартный значок, используемый после сохранения контакта в адресной книге любым методом, за исключением применения карты. Вы можете выбрать любой из 22 доступных значков. Каждый значок можно использовать несколько раз.



## 562 **Функция MyFord Touch® (при наличии)**

---



**Дом** обозначает место на карте, которое в данный момент занесено как место проживания. Только один адрес из адресной книги может быть сохранен как место проживания. Изменить данный значок нельзя.



**Значки точек интереса** обозначают местоположения точек интереса различных категорий, выбранных вами для отображения на карте. Для отображения на карте за один раз вы можете выбрать примерно 56 подкатегорий точек интереса



**Отправной пункт** обозначает стартовую точку спланированного маршрута.



**Промежуточный пункт** обозначает местоположение промежуточного пункта на карте. Номер внутри кружка каждого промежуточного пункта отличается от остальных, так как означает положение промежуточного пункта в перечне маршрута.



**Символ пункта назначения** обозначает конечную точку спланированного маршрута.



**Точка следующего маневра** обозначает местоположение следующего поворота на спланированном маршруте.



**Символ отсутствия сигнала GPS** означает, что доступные сигналы спутников GPS являются недостаточно мощными для точного позиционирования на карте. Данный значок может отображаться в нормальном режиме работы в местах, где сигнал GPS имеет недостаточную силу.

## Функция MyFord Touch® (при наличии) 563

### Кнопки быстрого касания

В режиме карты можно прикоснуться любого места экрана карты, чтобы получить доступ к следующим пунктам:

Когда вы выбираете	Вы можете
«Установить как пункт назначения»	Выполняя прокрутку карты, установить выбранное место в качестве вашего пункта назначения. (Прокрутку карты можно выполнить посредством прижатия указательного пальца к экрану карты. При достижении необходимого места просто уберите палец и коснитесь <b>Установить как пункт назначения.</b> )
«Установить как промежуточный пункт»	Установить текущее местоположение в качестве промежуточного пункта.
«Сохранить в избранные»	Сохранить текущее местоположение в качестве избранного.
«Включить/выключить значки точек интереса»	Выбрать значки для отображения на карте. Для отображения в одно время можно выбрать до трех значков.
«Отменить маршрут»	Отменить активный маршрут.
«Просмотр/редактирование маршрута»	При активном маршруте получить доступ к следующим функциям: <ul style="list-style-type: none"><li>• просмотр маршрута;</li><li>• редактирование промежуточных пунктов/пунктов назначения;</li><li>• редактирование списка поворотов;</li><li>• объезд;</li><li>• изменение настроек маршрута;</li><li>• изменение настроек дорожного движения;</li><li>• отмена маршрута.</li></ul>

Компания Navteq является поставщиком цифровых карт для приложений навигации. Если вы нашли в картах ошибки, вы можете напрямую сообщить об этом Navteq, пройдя по ссылке <http://mapreporter.navteq.com>. Компания Navteq рассматривает все переданные ошибки и направляет результаты проверки через электронную почту.

## 564 Функция MyFord Touch® (при наличии)

### Обновления навигационных карт

Ежегодные обновления навигационных карт могут быть приобретены через дилера. Для этого необходимо позвонить 1-800-NAVMAPS (в Мексике 01-800-557-5539) или посетить ссылку [www.navigation.com/ford](http://www.navigation.com/ford). Чтобы узнать о наличии обновлений для вашего автомобиля, нужно уточнить его марку и модель.

### Голосовые команды навигационной системы



При нахождении в режиме навигации нажмите кнопку голосового управления на рулевом колесе. После тонового сигнала произнесите любую из следующих команд.

Голосовые команды навигационной системы	
«Отменить следующий промежуточный пункт» <sup>1</sup>	«Навигация» <sup>3</sup>
«Отменить маршрут» <sup>1</sup>	«Уменьшить уровень громкости голосовых команд навигационной системы» <sup>1</sup>
«Пункт назначения» <sup>2</sup>	«Увеличить уровень громкости голосовых команд навигационной системы» <sup>1</sup>
«Пункт назначения <имя>»	«Повторить инструкцию»
«Пункт назначения <название категории точки интереса>»	«Показать трехмерный вид»
«Избранные пункты назначения»	«Показать в направлении движения»
«Пункт назначения — Дом»	«Показать карту»
«Пункт назначения — Перекресток»	«Показать север вверх»
«Ближайший пункт назначения <категория точки интереса>»	«Показать маршрут» <sup>1</sup>
«Пункт назначения — Ближайшая точка интереса»	«Показать список поворотов» <sup>1</sup>
«Пункт назначения — воспроизвести названия»	«Отключить голосовые подсказки»
«Пункт назначения — Точка интереса»	«Включить голосовые подсказки»

## Функция MyFord Touch® (при наличии) 565

<b>Голосовые команды навигационной системы</b>	
«Пункт назначения — категория точки интереса»	«Где я?»
«Предыдущие пункты назначения»	«Увеличение»
«Пункт назначения — Адрес улицы»	«Уменьшение»
«Объезд» <sup>1</sup>	«Помощь»

<sup>1</sup> Данная команда доступна только при активном навигационном маршруте.

<sup>2</sup> Если вы произнесли команду «Пункт назначения», вы можете произнести любую из голосовых команд, приведенных в таблице «Пункт назначения» таблица.

<sup>3</sup> Если вы произнесли команду «Навигация», вы можете произнести любую из голосовых команд, приведенных в таблице «Навигация» таблица.

<b>«ПУНКТ НАЗНАЧЕНИЯ»</b>
«<название>»
«<Категория точки интереса>»
«Избранные пункты назначения»
«Дом»
«Перекресток»
«Ближайшая <категория точки интереса>»
«Ближайшая точка интереса»
«Воспроизвести названия»
«Категория точки интереса»
«Предыдущий пункт назначения»
«Адрес улицы»
«Помощь»
<b>«НАВИГАЦИЯ»</b>
«Пункт назначения»*
«Увеличить город»
«Увеличить страну»

## 566    **Функция MyFord Touch® (при наличии)**

<b>«НАВИГАЦИЯ»</b>
«Минимальное увеличение»
«Максимальное увеличение»
«Увеличить провинцию»
«Увеличить штат»
«Увеличить улицу»
«Увеличить до <расстояние>»
«Помощь»

\*Если вы произнесли «Пункт назначения», вы можете произнести любую из голосовых команд, приведенных в таблице «Пункт назначения» таблица.

### **Быстрый ввод уличного адреса в качестве пункта назначения**

Если вы произнесете «Навигация — пункт назначения — Адрес улицы» или «Пункт назначения — Адрес улицы», система попросит произнести полный адрес. Система также отобразит на экране пример. Затем вы можете произнести адрес обычным образом, например, «Один-два-три-четыре, Мэйн Стрит, Любой Город».

**ОБЩИЕ СВЕДЕНИЯ****Лицензионное соглашение SYNC® с конечным пользователем (EULA)**

- Вы приобрели устройство (далее «УСТРОЙСТВО»), которое включает программное обеспечение по лицензии компании Ford Motor и ее дочерних предприятий (далее «FORD MOTOR COMPANY») от дочернего предприятия корпорации Майкрософт (далее «MS»). Это установленное программное обеспечение от компании MS, так же как и соответствующие носители, печатные материалы, «онлайновая» или электронная документация (далее «ПРОГРАММНОЕ ОБЕСПЕЧЕНИЕ MS») находятся под защитой международных законов и соглашений об интеллектуальной собственности. ПРОГРАММНОЕ ОБЕСПЕЧЕНИЕ MS не продается, а предоставляется в пользование по лицензии. Все права защищены.
- ПРОГРАММНОЕ ОБЕСПЕЧЕНИЕ MS может быть связано с помощью интерфейса и/или сообщаться, или может быть позднее обновлено для связи через интерфейс и/или сообщения с дополнительным программным обеспечением и/или системами, предоставляемыми компанией FORD MOTOR COMPANY. Дополнительное программное обеспечение и системы, произведенные компанией FORD MOTOR COMPANY, так же как и соответствующие носители, печатные материалы, «онлайновая» или электронная документация (далее «ПРОГРАММНОЕ ОБЕСПЕЧЕНИЕ FORD») находятся под защитой международных законов и соглашений об интеллектуальной собственности. ПРОГРАММНОЕ ОБЕСПЕЧЕНИЕ FORD не продается, а предоставляется в пользование по лицензии. Все права защищены.
- ПРОГРАММНОЕ ОБЕСПЕЧЕНИЕ MS и/или ПРОГРАММНОЕ ОБЕСПЕЧЕНИЕ FORD может быть связано с помощью интерфейса и/или сообщаться, или может быть позднее обновлено для связи через интерфейс и/или для сообщения с дополнительным программным обеспечением и/или системами, предоставляемыми сторонними поставщиками программного обеспечения и услуг. Дополнительное программное обеспечение и услуги сторонних производителей, так же как и соответствующие носители, печатные материалы, «онлайновая» или электронная документация (далее «ПРОГРАММНОЕ ОБЕСПЕЧЕНИЕ СТОРОННИХ ПРОИЗВОДИТЕЛЕЙ») находятся под защитой международных законов и соглашений об интеллектуальной собственности. ПРОГРАММНОЕ ОБЕСПЕЧЕНИЕ СТОРОННИХ ПРОИЗВОДИТЕЛЕЙ не продается, а предоставляется в пользование по лицензии. Все права защищены.

- ПРОГРАММНОЕ ОБЕСПЕЧЕНИЕ MS, ПРОГРАММНОЕ ОБЕСПЕЧЕНИЕ FORD и ПРОГРАММНОЕ ОБЕСПЕЧЕНИЕ СТОРОННИХ ПРОИЗВОДИТЕЛЕЙ далее все вместе и по отдельности будут именоваться «ПРОГРАММНОЕ ОБЕСПЕЧЕНИЕ».

**ЕСЛИ ВЫ НЕ СОГЛАСНЫ С УСЛОВИЯМИ ДАННОГО ЛИЦЕНЗИОННОГО СОГЛАШЕНИЯ С КОНЕЧНЫМ ПОЛЬЗОВАТЕЛЕМ (EULA), НЕ ИСПОЛЬЗУЙТЕ ДАННОЕ УСТРОЙСТВО ИЛИ НЕ КОПИРУЙТЕ ПРОГРАММНОЕ ОБЕСПЕЧЕНИЕ. ЛЮБОЕ ИСПОЛЬЗОВАНИЕ ПРОГРАММНОГО ОБЕСПЕЧЕНИЯ, ВКЛЮЧАЯ, НО НЕ ОГРАНИЧИВАЯСЬ, ИСПОЛЬЗОВАНИЕМ НА ДАННОМ УСТРОЙСТВЕ, БУДЕТ ОЗНАЧАТЬ ВАШЕ СОГЛАСИЕ С ПОЛОЖЕНИЯМИ НАСТОЯЩЕГО ЛИЦЕНЗИОННОГО СОГЛАШЕНИЯ С КОНЕЧНЫМ ПОЛЬЗОВАТЕЛЕМ (EULA) (ИЛИ ПОДТВЕРЖДЕНИЕ ЛЮБОГО РАНЕЕ ВЫРАЖЕННОГО СОГЛАСИЯ).**

**ПРЕДОСТАВЛЕНИЕ ЛИЦЕНЗИИ НА ПРОГРАММНОЕ ОБЕСПЕЧЕНИЕ.** Данное лицензионное соглашение с конечным пользователем (EULA) предоставляет вам лицензию на следующее.

- Использование ПРОГРАММНОГО ОБЕСПЕЧЕНИЯ в том виде, как оно установлено на УСТРОЙСТВЕ, или иначе, через интерфейс связи с системами и/или услугами, предоставленными от лица или при посредничестве компании FORD MOTOR COMPANY или ее сторонних поставщиков программного обеспечения и услуг.

#### **ДРУГИЕ ПРАВА И ОГРАНИЧЕНИЯ**

- **Распознавание речи.** Если ПРОГРАММНОЕ ОБЕСПЕЧЕНИЕ включает компонент(-ы) распознавания речи, следует понимать, что распознавание речи является по своей сути статистическим процессом, и ошибки распознавания во время этого процесса неизбежны. Ни компания FORD MOTOR COMPANY, ни ее поставщики, не несут ответственности за ущерб, который могут нанести ошибки, возникающие в процессе распознавания речи.
- **Ограничения на вскрытие технологии, декомпиляцию и дизассемблирование.** Вы не имеете права совершать, а также позволять третьим лицам совершать следующие действия: вскрывать технологии, осуществлять декомпиляцию или дизассемблирование ПРОГРАММНОГО ОБЕСПЕЧЕНИЯ за исключением случаев и только в той степени, когда это прямо разрешено применимым законодательством, несмотря на данное ограничение.

- **Ограничения на распространение, копирование, изменение и создание производных программ.** Вы не имеете права распространять, копировать, вносить изменения или создавать производные программы на основе ПРОГРАММНОГО ОБЕСПЕЧЕНИЯ за исключением случаев и только в той степени, когда это прямо разрешено применимым законодательством, несмотря на данное ограничение.
- **Единое лицензионное соглашение с конечным пользователем (EULA).** Документы конечного пользователя на УСТРОЙСТВО и соответствующие системы и услуги могут содержать несколько лицензионных соглашений с конечным пользователем (EULA), такие как многоязычные переводы и/или версии на нескольких носителях (например, в пользовательской документации и в программном обеспечении). Даже получив несколько лицензионных соглашений с конечным пользователем (EULA), у вас есть право на использование только одной (1) копии ПРОГРАММНОГО ОБЕСПЕЧЕНИЯ.
- **Передача ПРОГРАММНОГО ОБЕСПЕЧЕНИЯ.** Вы можете передать на постоянной основе свои права по данному Лицензионному соглашению с конечным пользователем (EULA) только в рамках продажи или передачи УСТРОЙСТВА, при условии, что вы не оставляете у себя копий, передаете ПРОГРАММНОЕ ОБЕСПЕЧЕНИЕ полностью (включая все части компонентов, носители и печатные материалы, любые обновления и Сертификат(-ы) подлинности, если они есть), а получатель выражает свое согласие с условиями данного лицензионного соглашения с конечным пользователем (EULA). Если данное ПРОГРАММНОЕ ОБЕСПЕЧЕНИЕ является обновлением, любая его передача должна включать в себя все ранние версии данного ПРОГРАММНОГО ОБЕСПЕЧЕНИЯ.
- **Прекращение действия соглашения.** Без ущерба для каких-либо прав компания FORD MOTOR COMPANY или MS могут расторгнуть настоящее лицензионное соглашение с конечным пользователем (EULA) в случае нарушения вами его условий.
- **Обновления для системы безопасности/управление цифровыми правами.** Владельцы содержимого используют технологию WMDRM, которая включена в ваше УСТРОЙСТВО, для защиты интеллектуальной собственности, включая содержимое, охраняемое авторским правом. Части ПРОГРАММНОГО ОБЕСПЕЧЕНИЯ на вашем УСТРОЙСТВЕ используют программное обеспечение WMDRM для получения доступа к содержимому, защищенному



WMDRM. Если программному обеспечению WMDRM не удастся обеспечить защиту содержимого, его владельцы могут потребовать от Microsoft отмены полномочия ПРОГРАММНОГО ОБЕСПЕЧЕНИЯ по использованию технологии WMDRM для воспроизведения или копирования защищенного содержимого. Эти меры не распространяются на незащищенное содержимое. При загрузке лицензий для защищенного содержимого вашим УСТРОЙСТВОМ вы тем самым соглашаетесь с тем, что Microsoft может включить в комплект лицензий список отзыва. Владельцы содержимого могут потребовать от вас обновления ПРОГРАММНОГО ОБЕСПЕЧЕНИЯ на вашем УСТРОЙСТВЕ для доступа к предоставляемому ими содержимому. В случае отказа вы не сможете получить доступ к содержимому, для получения которого требуется обновление.

- **Согласие на использование данных.** Вы соглашаетесь с тем, что MS, корпорация Майкрософт, компания FORD MOTOR COMPANY, сторонние поставщики программного обеспечения и систем, их дочерние предприятия и/или назначенный агент могут осуществлять сбор и использование технических сведений, полученных любым способом в рамках оказания услуг поддержки, связанных с ПРОГРАММНЫМ ОБЕСПЕЧЕНИЕМ или соответствующих услуг. MS, корпорация Майкрософт, компания FORD MOTOR COMPANY, сторонние поставщики программного обеспечения и услуг, их дочерние предприятия и/или назначенный агент могут использовать данные сведения исключительно в целях повышения качества своей продукции или для предоставления вам специализированных услуг или технологий. MS, корпорация Майкрософт, компания FORD MOTOR COMPANY, сторонние поставщики программного обеспечения и систем, их дочерние предприятия и/или назначенный агент могут передавать эти сведения третьим лицам, но в анонимной форме, не идентифицирующей вас.
- **Компоненты для получения услуг через Интернет.** ПРОГРАММНОЕ ОБЕСПЕЧЕНИЕ может содержать компоненты, которые позволяют использовать определенные услуги через Интернет. Вы признаете и соглашаетесь с тем, что MS, корпорация Майкрософт, компания FORD MOTOR COMPANY, сторонние поставщики программного обеспечения и систем, их дочерние предприятия и/или их назначенный агент могут осуществлять автоматическую проверку используемой вами версии ПРОГРАММНОГО ОБЕСПЕЧЕНИЯ и/или ее компонентов, предоставлять обновления или дополнения для ПРОГРАММНОГО ОБЕСПЕЧЕНИЯ, которые могут автоматически загружаться на ваше УСТРОЙСТВО.

- **Дополнительное программное обеспечение/услуги.** ПРОГРАММНОЕ ОБЕСПЕЧЕНИЕ может позволить компании FORD MOTOR COMPANY, сторонним поставщикам программного обеспечения и услуг, MS, корпорации Майкрософт, их дочерним предприятиям и/или их назначенному агенту, предоставлять вам или обеспечивать доступ к обновлениям ПРОГРАММНОГО ОБЕСПЕЧЕНИЯ, дополнениям, подключаемым элементам или компонентам для получения услуг через Интернет для ПРОГРАММНОГО ОБЕСПЕЧЕНИЯ после приобретения вами исходной копии ПРОГРАММНОГО ОБЕСПЕЧЕНИЯ (далее «Дополнительные компоненты»).

Если компания FORD MOTOR COMPANY или сторонние поставщики программного обеспечения и услуг предоставляют вам и обеспечивают доступ к Дополнительным компонентам, при этом, не внося дополнительные положения в лицензионное соглашение с конечным пользователем (EULA) касательно этих Дополнительных компонентов, то на них распространяются условия данного лицензионного соглашения с конечным пользователем.

Если MS, корпорация Майкрософт, их дочерние предприятия и/или их назначенный агент предоставляют Дополнительные компоненты без дополнительных условий лицензионного соглашения с конечным пользователем (EULA), то на них распространяются условия настоящего лицензионного соглашения с конечным пользователем (EULA), кроме тех случаев, когда MS, корпорация Майкрософт или дочернее предприятие, предоставляющее Дополнительный компонент(-ы), выступает в роли лицензиара Дополнительного компонента(-ов).

Компания FORD MOTOR COMPANY, MS, корпорация Майкрософт, их дочерние предприятия и/или их назначенный агент оставляют за собой право прекратить без обязательств оказание любых услуг через Интернет, которые предоставляются вам или доступ к которым вы получаете, используя ПРОГРАММНОЕ ОБЕСПЕЧЕНИЕ.

- **Ссылки на веб-узлы третьих лиц.** С помощью ПРОГРАММНОГО ОБЕСПЕЧЕНИЯ MS вы можете переходить на веб-узлы третьих лиц. Веб-узлы третьих лиц не находятся под управлением MS, корпорации Майкрософт, ее дочерних предприятий и/или их назначенного агента. Ни MS, ни корпорация Майкрософт, ни их дочерние предприятия и/или их назначенный агент не несут ответственности за (i) содержимое, полученное с веб-узла третьих лиц, ссылки, размещенные на веб-узлах третьих лиц, или любые изменения или обновления на веб-узлах третьих лиц; либо за (ii)

Интернет-вещание или иную форму передачи данных с веб-узлов третьих лиц. ПРОГРАММНОЕ ОБЕСПЕЧЕНИЕ предоставляет ссылки на веб-узлы третьих лиц только для вашего удобства, и включение ссылки не означает, что MS, корпорация Майкрософт, их дочерние предприятия и/или их назначенный агент одобряют содержимое веб-узла третьего лица.

- **Обязанность ответственного вождения.** Вы осознаете свою ответственность ответственного вождения транспортного средства и внимательного поведения на дороге. Вы обязаны прочитать и соблюдать инструкцию по эксплуатации УСТРОЙСТВА, в особенности положения, касающиеся безопасности и всевозможных рисков, связанных с использованием УСТРОЙСТВА.

**ОБНОВЛЕНИЯ И НОСИТЕЛИ ДЛЯ ВОССТАНОВЛЕНИЯ СИСТЕМЫ.**

Если ПРОГРАММНОЕ ОБЕСПЕЧЕНИЕ предоставляется компанией FORD MOTOR COMPANY отдельно от УСТРОЙСТВА на таком носителе, как микросхема ПЗУ, диск(-и) CD ROM, путем загрузки через Интернет или другими способами, и сопровождается маркировкой «Только для выполнения обновлений» или «Только для восстановления системы», вы можете установить только одну (1) копию такого ПРОГРАММНОГО ОБЕСПЕЧЕНИЯ на УСТРОЙСТВО в качестве замены существующего и использовать его в соответствии с данным лицензионным соглашением с конечным пользователем (EULA), включая любые дополнительные условия EULA, сопровождающие обновленную версию ПРОГРАММНОГО ОБЕСПЕЧЕНИЯ.

**ПРАВА НА ИНТЕЛЛЕКТУАЛЬНУЮ СОБСТВЕННОСТЬ.** Все права собственности и защиты интеллектуальной собственности на и в отношении ПРОГРАММНОГО ОБЕСПЕЧЕНИЯ (включая, но не ограничиваясь, любые изображения, фотографии, анимацию, видео, аудио, музыку, текст и апплеты, входящие в ПРОГРАММНОЕ ОБЕСПЕЧЕНИЕ), сопроводительные печатные материалы и любые копии ПРОГРАММНОГО ОБЕСПЕЧЕНИЯ принадлежат MS, корпорации Майкрософт, компании FORD MOTOR, их дочерним предприятиям или поставщикам. ПРОГРАММНОЕ ОБЕСПЕЧЕНИЕ не продается, а предоставляется в пользование по лицензии. Вы не имеете права копировать печатные материалы, сопровождающие ПРОГРАММНОЕ ОБЕСПЕЧЕНИЕ. Все права собственности и защиты интеллектуальной собственности на и в отношении содержимого, доступ к которому может быть получен при использовании ПРОГРАММНОГО ОБЕСПЕЧЕНИЯ, являются собственностью соответствующего владельца содержимого и могут

быть защищены применимыми законами об авторских правах или другими законами и соглашениями по защите интеллектуальной собственности. Настоящее лицензионное соглашение с конечным пользователем (EULA) не дает вам никаких прав на использования такого содержимого. Все права, предоставление которых не упоминалось конкретно в настоящем лицензионном соглашении с конечным пользователем (EULA), принадлежат MS, корпорации Майкрософт, компании FORD MOTOR COMPANY, сторонним поставщикам программного обеспечения и услуг, их дочерним предприятиям и поставщикам. Использование любых онлайн-услуг, доступ к которым дает использование ПРОГРАММНОГО ОБЕСПЕЧЕНИЯ, регулируется соответствующими условиями использования, распространяющимися на такие услуги. Если данное ПРОГРАММНОЕ ОБЕСПЕЧЕНИЕ содержит документацию, предоставленную только в электронной форме, вы можете распечатать одну копию.

**ОГРАНИЧЕНИЯ НА ЭКСПОРТ.** Вы признаете, что на ПРОГРАММНОЕ ОБЕСПЕЧЕНИЕ распространяется экспортное законодательство США и Европейского Союза. Вы обязуетесь соблюдать все нормы международного и национального законодательства, применимого к ПРОГРАММНОМУ ОБЕСПЕЧЕНИЮ, включая Акты Бюро контроля за экспортом США, а также ограничения по конечным пользователям, порядку и региону конечного использования ПРОГРАММНОГО ОБЕСПЕЧЕНИЯ, существующие в США и других странах. Дополнительную информацию можно получить по адресу <http://www.microsoft.com/exporting/>.

**ТОВАРНЫЕ ЗНАКИ.** Настоящее лицензионное соглашение с конечным пользователем (EULA) не предоставляет вам никаких прав в отношении любых товарных знаков или знаков обслуживания компании FORD MOTOR COMPANY, MS, корпорации Майкрософт, сторонних поставщиков программного обеспечения или услуг, их дочерних предприятий или поставщиков.

**ДОКУМЕНТАЦИЯ ПО ПРОДУКТУ.** Документация по продукту для ПРОГРАММНОГО ОБЕСПЕЧЕНИЯ не поставляется MS, ее корпорацией-учредителем Майкрософт, их дочерними предприятиями или подразделениями. Документация по продукту содержится в инструкциях, предоставляемых компанией FORD MOTOR COMPANY в рамках документации на УСТРОЙСТВО. Если у вас возникнут вопросы, касающиеся настоящего Лицензионного соглашения с конечным пользователем (EULA), или если вы хотите связаться с компанией FORD MOTOR COMPANY по любой другой причине, обращайтесь по адресу, указанному в документации на УСТРОЙСТВО.

**Отказ от ответственности за определенные виды ущерба:** ЗА ИСКЛЮЧЕНИЕМ СЛУЧАЕВ, ПРЕДУСМОТРЕННЫХ ЗАКОНОМ, КОМПАНИЯ FORD MOTOR, ЛЮБЫЕ СТОРОННИЕ ПОСТАВЩИКИ ПРОГРАММНОГО ОБЕСПЕЧЕНИЯ ИЛИ УСЛУГ, MS, КОРПОРАЦИЯ МАЙКРОСОФТ И ИХ ДОЧЕРНИЕ ПРЕДПРИЯТИЯ НЕ НЕСУТ ОТВЕТСТВЕННОСТИ НИ ЗА КАКОЙ НЕПРЯМОЙ, ОСОБЫЙ, КОСВЕННЫЙ ИЛИ НЕПРЕДВИДЕННЫЙ УЩЕРБ, ВОЗНИКШИЙ В РЕЗУЛЬТАТЕ ИЛИ В СВЯЗИ С ИСПОЛЬЗОВАНИЕМ ИЛИ РАБОТОЙ ПРОГРАММНОГО ОБЕСПЕЧЕНИЯ. ДАННОЕ ОГРАНИЧЕНИЕ ПРИМЕНЯЕТСЯ ДАЖЕ В ТОМ СЛУЧАЕ НЕВЫПОЛНЕНИЯ СРЕДСТВОМ ЗАЩИТЫ СВОЕЙ ОСНОВНОЙ ФУНКЦИИ. НИ ПРИ КАКИХ ОБСТОЯТЕЛЬСТВАХ MS, КОРПОРАЦИЯ МАЙКРОСОФТ И/ИЛИ ИХ ДОЧЕРНИЕ ПРЕДПРИЯТИЯ НЕ НЕСУТ ОТВЕТСТВЕННОСТЬ ЗА УЩЕРБ В РАЗМЕРЕ СВЫШЕ ДВУХСОТ ПЯТИДЕСЯТИ ДОЛЛАРОВ США (USD\$250,00).

- ИНЫХ ГАРАНТИЙ, КРОМЕ ТЕХ, КОТОРЫЕ ЯВНО ДАНЫ НА ВАШЕ НОВОЕ ТРАНСПОРТНОЕ СРЕДСТВО, НЕ ПРЕДОСТАВЛЯЕТСЯ.

#### **Adobe**

Включает технологию Adobe® [Flash® Player] или [AIR®], разработанную компанией Adobe Systems. Данный [Лицензионный продукт] содержит программное обеспечение [Adobe® Flash® Player] [Adobe® AIR®], предоставляемое по лицензии от компании Adobe Systems, защищено авторским правом ©1995-2009 Adobe Macromedia Software LLC. Все права защищены. Adobe, Flash и AIR являются торговыми знаками компании Adobe Systems.

#### **Сведения для конечного пользователя**

##### ***Важная информация о технике безопасности для Microsoft® Windows® Mobile for Automotive***

Система Ford SYNC™ содержит программное обеспечение, лицензия на производство которого предоставлена Производителю, компании FORD MOTOR COMPANY, дочерним предприятием корпорации Майкрософт в соответствии с лицензионным соглашением. Любое удаление, воспроизведение, вскрытие технологии или другое несанкционированное использование данного программного обеспечения, установленного на этой системе, нарушающие положения лицензионного соглашения, строго запрещено и преследуется по закону.

**Прочтите и следуйте инструкциям**

Перед использованием системы на базе Windows Automotive прочитайте и следуйте всем инструкциям и информации о технике безопасности, содержащимся в данном руководстве для конечного пользователя (далее «Руководство пользователя»). Несоблюдение мер предосторожности, изложенных в данном «Руководстве пользователя», может привести к несчастному случаю или повлечь за собой другие серьезные последствия.

**Храните «Руководство пользователя» в транспортном средстве.**

Находящееся в транспортном средстве «Руководство пользователя» станет источником справочного материала для вас и других пользователей, незнакомых с системой на базе Windows Automotive. Перед использованием системы в первый раз, убедитесь в том, что все пользователи имеют доступ к «Руководству пользователя» и ознакомлен с инструкциями и информацией по технике безопасности.



**ПРЕДОСТЕРЕЖЕНИЕ:** Использование определенных частей данной системы во время управления транспортным средством может отвлечь ваше внимание от дороги, что может привести к несчастному случаю или повлечь за собой другие серьезные последствия. Не изменяйте настройки системы или осуществляйте ввод данных вручную (не голосовым способом) во время управления транспортным средством. Перед выполнением этих операций остановите транспортное средство в безопасном месте в соответствии с правилами дорожного движения. Это важно, так как для настройки или изменения некоторых функций системы может возникнуть необходимость отвлечься от дороги и снять руки с рулевого колеса.

**Общие указания по эксплуатации****Система голосового управления**

Функционирование системы на базе Windows Automotive может происходить только с использованием голосовых команд. Использование голосовых команд во время управления транспортным средством позволяет вам управлять системой, не убирая рук с рулевого колеса.

**Длительное наблюдение за экраном**

Не используйте функции, требующие от вас длительного наблюдения за экраном во время управления транспортным средством.

Необходимо съехать на обочину в соответствии с правилами дорожного движения и только потом приступить к использованию какой-либо функции системы, требующей длительного внимания.

Даже редкие короткие взгляды на экран могут быть опасными, если ваше внимание было отвлечено от вождения в критический момент.

**Регулировка громкости**

Не следует чрезмерно повышать громкость. Установите громкость на таком уровне, при котором вы все еще можете слышать звуки других транспортных средств за окном и аварийные сигналы во время управления транспортным средством. Управление транспортным средством, при котором вы не слышите эти звуки, может привести к несчастному случаю.

**Использование функций распознавания речевых команд**

ПРОГРАММНОЕ ОБЕСПЕЧЕНИЕ распознавания речевых команд является по своей сути статистическим процессом, в ходе которого могут возникать ошибки. Следить за функциями распознавания речевых команд, установленных в системе, и исправлять какие-либо ошибки — ваша обязанность.

**Функции навигации**

Любые функции навигации, установленные в системе, призваны обеспечить вас пошаговыми инструкциями, чтобы доставить вас по месту назначения. Убедитесь в том, что каждый, кто использует данную систему, внимательно прочел и полностью соблюдает инструкции и информацию по технике безопасности.

**Риск потери внимания**

Настройка любой функции навигации производится вручную (невербально). Попытка выполнить подобную настройку или осуществить ввод данных во время управления транспортным средством может сильно отвлечь ваше внимание и стать причиной несчастного случая или повлечь за собой другие серьезные последствия. Перед выполнением этих операций остановите транспортное средство в безопасном месте в соответствии с правилами дорожного движения.

**Будьте разумны.**

Любые функции навигации предоставляются только в качестве помощи. При вождении принимайте решения исходя из рассмотрения



местных условий и существующих правил дорожного движения. Любая функция такого рода не является заменой вашему здравому смыслу. Любые предложения по маршруту, сделанные системой, не должны противоречить местным правилам дорожного движения, здравому смыслу или безопасным методам вождения.

#### **Безопасность маршрута**

Не следуйте указанным маршрутом, если результатом этого может стать небезопасный или неправильный маневр, если вы попадете в небезопасную ситуацию и если вы направитесь в место, которое вы рассматриваете как небезопасное. Водитель несет полную ответственность за безопасную эксплуатацию транспортного средства и поэтому должен оценить, будет ли безопасно следовать предлагаемым указаниям в отношении маршрута.

#### **Возможные неточности карты**

Карты, используемые настоящей системой, могут быть неточными из-за изменений дорог, регулирования движением или условий вождения. Всегда опирайтесь на здравый смысл при следовании предлагаемым маршрутом.

#### **Аварийные службы**

Никогда не полагайтесь на функции навигации, включенные в систему, для нахождения маршрута к аварийным службам. Узнайте их расположение у местных органов власти или у оператора аварийных служб. Скорее всего, информация не обо всех аварийно-спасательных службах, таких как полиция, пожарной охране, больницах и медпунктах, будет содержаться в картографической базе данных для таких функций навигации.

#### **Лицензионное соглашение с конечным пользователем на программное обеспечение TeleNav**

*Внимательно прочтите данные условия перед использованием программного обеспечения TeleNav. Использование программного обеспечения TeleNav означает, что вы соглашаетесь с условиями и положениями данного соглашения. Если вы не согласны с условиями и положениями соглашения, не нарушайте целостность упаковки, не запускайте и не используйте никаким иным способом программное обеспечение TeleNav.*

TeleNav может пересмотреть данное Соглашение и политику конфиденциальности в любое время с вашим или без вашего предварительного уведомления. Вы согласны время от времени посещать сайт <http://www.telenav.com> для ознакомления с текущей версией настоящего Соглашения и политикой конфиденциальности.



**1. Безопасное и законное использование**

Вы признаете, что, переключая внимание на программное обеспечение TeleNav, вы, а также другие люди, рискуете получить травму или умереть в ситуациях, при которых так или иначе требуется пристальное внимание, тем самым при использовании программного обеспечения TeleNav вы соглашаетесь со следующим: (a) соблюдать все правила дорожного движения и безопасного вождения; (b) при управлении транспортным средством опираться на здравый смысл. Если вы думаете, что маршрут, предлагаемый программным обеспечением TeleNav, предписывает вам совершить небезопасный или неправильный маневр, вынуждает вас оказаться в небезопасной ситуации, или направляет вас в место, которое вы рассматриваете как небезопасное, не следуйте подобным указаниям; (c) не вводите координаты пункта назначения и не выполняйте иных манипуляций с программным обеспечением TeleNav, если ваше транспортное средство движется и не припарковано; (d) не используйте программное обеспечение TeleNav для каких-либо незаконных, несанкционированных, непреднамеренных, небезопасных или незаконных целей или каким-либо иным образом, не предусмотренным данным Соглашением; (e) установите все беспроводные устройства, устройства GPS и кабели, необходимые для использования программного обеспечения TeleNav в вашем транспортном средстве таким образом, чтобы они не мешали вождению и работе какого-либо другого устройства безопасности (например, надувной подушки безопасности). Вы согласны освободить TeleNav от ответственности и не направлять в его адрес претензий, связанных с любым небезопасным или ненадлежащим использованием программного обеспечения TeleNav в любом транспортном средстве, в том числе, связанных с вашим несоблюдением указаний, приведенных выше.

**2. Информация об учетной записи**

Вы соглашаетесь: (a) при регистрации программного обеспечения TeleNav предоставить компании TeleNav достоверную, точную, актуальную и полную информацию о себе, и (b) немедленно сообщить TeleNav о любых изменениях в такой информации, а также обеспечить достоверность, точность, актуальность и полноту данной информации.

**3. Лицензия на программное обеспечение**

При условии вашего соблюдения положений настоящего Соглашения, настоящим TeleNav предоставляет вам персональную, неисключительную лицензию, не подлежащую передаче (за исключением случаев, прямо указанных ниже, в связи с передачей на постоянной основе лицензии на программное обеспечение TeleNav с

вашей стороны), без права сублицензирования, на использование программного обеспечения TeleNav (только в форме объектного кода) для доступа и использования программного обеспечения TeleNav. Данная лицензия прекращает действие в момент расторжения или истечения срока действия настоящего Соглашения. Вы соглашаетесь использовать программное обеспечение TeleNav только в личных деловых или личных целях, не оказывая услуги по навигации другим лицам на коммерческой основе.

### **3.1 Ограничения лицензии**

Вы соглашаетесь не производить следующее: (a) вскрытие технологии, осуществление декомпиляции, дизассемблирование, перевод, модификацию, изменение и иные трансформации программного обеспечения TeleNav или любой его части; (b) попытки извлечения исходного кода, аудио библиотеки или структуры программного обеспечения TeleNav без предварительного письменного согласия со стороны TeleNav; (c) удаление из программного обеспечения TeleNav или изменение любых товарных знаков, торговых названий, логотипов, знаков патента или авторского права и иной маркировки и знаков, принадлежащих TeleNav или его поставщикам; (d) распространение, сублицензирование и передача другими методами программного обеспечения TeleNav другим лицам, за исключением рамок передачи программного обеспечения TeleNav на постоянной основе с вашей стороны; или (e) использование программного обеспечения TeleNav любым способом, который (i) нарушает право на интеллектуальную собственность или права собственности, право на публичное или частное использование и иные права любой из сторон, (ii) нарушает любой закон, законодательный акт, предписание или правило, включая, но не ограничиваясь, законы и правила, связанные с распространением спама, неприкосновенностью личной жизни, прав потребителя и детей, непристойного поведения или клеветы, или (iii) является вредоносным, небезопасным, оскорбительным, беспокоящим, аморальным, клеветническим, вульгарным, непристойным, пасквильным или с любой другой точки зрения вызывающим возражения; и (f) сдача в аренду или предоставление иным способом третьим лицам несанкционированного доступа к программному обеспечению TeleNav без предварительного получения письменного разрешения со стороны TeleNav.

### **4. Отказ от ответственности**

В полной мере, как это допускается соответствующим законодательством, ни при каких обстоятельствах TeleNav, его лицензиары и поставщики, либо агенты или сотрудники любых из указанных организаций, не несут ответственности за любое принятое решение или совершение любого действия с вашей стороны или

другим лицом в отношении информации, которую содержит программное обеспечение TeleNav. Также TeleNav не даёт гарантий относительно точности карты или прочих данных, используемых программным обеспечением TeleNav. Такие данные не всегда могут соответствовать действительности, помимо прочего, в связи с закрытием дорог, строительными работами, погодными условиями, появлением новых дорог и прочими переменными факторами. Вы принимаете на себя ответственность за все риски, связанные с использованием программного обеспечения TeleNav. Например, помимо прочего, вы соглашаетесь не полагаться на программное обеспечение TeleNav для навигации в критических ситуациях в местностях, где здоровье и жизнь, как ваши, так и окружающих, зависят от точности навигации, так как карты или функции программного обеспечения TeleNav не рассчитаны на использование в условиях высокого риска, особенно в отдалённых географических зонах.

TELENAV ПРЯМО ВЫРАЖАЕТ ОТКАЗ ОТ ОТВЕТСТВЕННОСТИ И НЕ ПРЕДОСТАВЛЯЕТ НИКАКИХ ГАРАНТИЙ В ОТНОШЕНИИ ПРОГРАММНОГО ОБЕСПЕЧЕНИЯ TELENAV, ВНЕ ЗАВИСИМОСТИ ОТ ТОГО, ЯВЛЯЮТСЯ ЛИ ОНИ НОРМАТИВНЫМИ, ПРЯМЫХ ИЛИ КОСВЕННЫХ, В ТОМ ЧИСЛЕ ВСЕХ ГАРАНТИЙ, КОТОРЫЕ МОГУТ ВОЗНИКНУТЬ В ПРОЦЕССЕ РАСПРОСТРАНЕНИЯ ИЛИ ПРОДАЖИ, ВКЛЮЧАЯ, НО НЕ ОГРАНИЧИВАЯСЬ, КОСВЕННЫЕ ГАРАНТИИ ТОВАРНОГО КАЧЕСТВА, ПРИГОДНОСТИ ДЛЯ КОНКРЕТНОГО ИСПОЛЬЗОВАНИЯ И ГАРАНТИИ НЕНАРУШЕНИЯ ПРАВ ИНТЕЛЛЕКТУАЛЬНОЙ СОБСТВЕННОСТИ ТРЕТЬИХ ЛИЦ В ОТНОШЕНИИ ПРОГРАММНОГО ОБЕСПЕЧЕНИЯ TELENAV. Законодательство определённых стран делает отказ от предоставления некоторых гарантий недействительным, поэтому настоящее ограничение может не распространяться на вас.

#### **5. Ограничение ответственности**

В РАМКАХ, ДОПУСТИМЫХ ЗАКОНОДАТЕЛЬСТВОМ, НИ ПРИ КАКИХ ОБСТОЯТЕЛЬСТВАХ TELENAV ИЛИ ЕГО ЛИЦЕНЗИАРЫ И ПОСТАВЩИКИ НЕ НЕСУТ ОТВЕТСТВЕННОСТИ ПЕРЕД ВАМИ ИЛИ ЛЮБОЙ ТРЕТЬЕЙ СТОРОНОЙ ЗА ЛЮБЫЕ НЕПРЯМЫЕ, СЛУЧАЙНЫЕ, КОСВЕННЫЕ, СПЕЦИФИЧЕСКИЕ ИЛИ ШТРАФНЫЕ УБЫТКИ (В КАЖДОМ СЛУЧАЕ ВКЛЮЧАЯ, НО НЕ ОГРАНИЧИВАЯСЬ, УБЫТКИ, СВЯЗАННЫЕ С НЕВОЗМОЖНОСТЬЮ ИСПОЛЬЗОВАТЬ ОБОРУДОВАНИЕ ИЛИ ПОЛУЧИТЬ ДОСТУП

К ДАННЫМ, УТРАТОЙ ДАННЫХ, ПОТЕРЕЙ БИЗНЕСА, ПОТЕРЕЙ ПРИБЫЛИ, ПРЕРЫВАНИЕМ БИЗНЕСА ИЛИ ТОМУ ПОДОБНЫМ), ВОЗНИКШИЕ В СВЯЗИ С ИСПОЛЬЗОВАНИЕМ ИЛИ НЕВОЗМОЖНОСТЬЮ ИСПОЛЬЗОВАНИЯ ПРОГРАММНОГО ОБЕСПЕЧЕНИЯ TELENAV, ДАЖЕ В СЛУЧАЕ, КОГДА TELENAV СООБЩИЛИ О ВОЗМОЖНОСТИ ВОЗНИКНОВЕНИЯ ТАКИХ УБЫТКОВ. НЕЗАВИСИМО ОТ РАЗМЕРА УБЫТКОВ, КОТОРЫЕ ВЫ МОЖЕТЕ ПОНЕСТИ ПО ЛЮБОЙ ПРИЧИНЕ (ВКЛЮЧАЯ, НО НЕ ОГРАНИЧИВАЯСЬ ЭТИМ, ВСЕ УБЫТКИ, ПЕРЕЧИСЛЕННЫЕ ЗДЕСЬ, И ВСЕ ПРЯМЫЕ ИЛИ ГЕНЕРАЛЬНЫЕ УБЫТКИ В КОНТРАКТЕ, ПРИЧИНЕНИЕ ВРЕДА (ВКЛЮЧАЯ ХАЛАТНОСТЬ) И ПРОЧЕЕ), ВСЯ ОТВЕТСТВЕННОСТЬ КОМПАНИИ TELENAV И ВСЕХ ПОСТАВЩИКОВ TELENAV ОГРАНИЧИВАЕТСЯ СУММОЙ, РЕАЛЬНО УПЛАЧЕННОЙ ВАМИ ЗА ПРОГРАММНОЕ ОБЕСПЕЧЕНИЕ TELENAV. НЕКОТОРЫЕ ШТАТЫ И/ИЛИ ЮРИСДИКЦИИ НЕ ДОПУСКАЮТ ОТКАЗ ИЛИ ОГРАНИЧЕНИЕ ОТВЕТСТВЕННОСТИ ЗА СЛУЧАЙНЫЕ ИЛИ КОСВЕННЫЕ УБЫТКИ, В СВЯЗИ С ЧЕМ УКАЗАННЫЕ ВЫШЕ ОГРАНИЧЕНИЯ МОГУТ НЕ РАСПРОСТРАНЯТЬСЯ НА ВАС.

#### **6. Арбитраж и регулирующее законодательство**

Вы соглашаетесь с тем, что любой спор, претензия или противоречия, возникающие на основании или в связи с настоящим Соглашением или программным обеспечением TeleNav, будут решаться независимым арбитражным судом под председательством незаинтересованного арбитра и регулироваться Американской арбитражной ассоциацией в округе Санта-Клара, Калифорния. Арбитр должен действовать в соответствии с «Правилами коммерческого арбитража», установленными Американской арбитражной ассоциацией, а вынесение арбитражного решения может осуществляться любым судом, обладающим юрисдикцией. Обратите внимание, что в арбитражном процессе не участвуют судья или присяжные, и решение арбитра является обязательным для соблюдения обеими сторонами. Вы прямо выражаете отказ от права на рассмотрение дела судом присяжных. Настоящее Соглашение и действия в соответствии с ним регулируются и подчиняются законодательству штата Калифорния, без учёта коллизионных норм. В случаях, когда необходим акт судебной власти в связи с арбитражным разбирательством, и TeleNav, и вы соглашаетесь подчиняться исключительной юрисдикции судов округа Санта-Клара, Калифорния. Конвенция ООН «О договорах международной купли-продажи товаров» в данном случае неприменима.

**7. Переуступка**

Вы не можете продавать, переуступать или передавать настоящее Соглашение или любые ваши права и обязанности, кроме как в полном объёме, в связи с передачей программного обеспечения TeleNav на постоянной основе с вашей стороны, когда недвусмысленно оговорено, что новый пользователь программного обеспечения TeleNav соглашается с условиями и положениями настоящего Соглашения. Любой подобный случай продажи, переуступки или передачи, не разрешаемый в прямой форме в данном пункте, повлечёт за собой немедленное расторжение настоящего Соглашения, со снятием ответственности с TeleNav, в случае чего вы и все другие стороны должны немедленно прекратить использование программного обеспечения TeleNav. Независимо от вышеизложенного, TeleNav может переуступить настоящее Соглашение любой другой стороне в любое время без уведомления, при условии, что правополучатель остаётся связанным настоящим Соглашением.

**8. Разное**

8.1 Настоящее Соглашение представляет собой полное соглашение между вами и TeleNav в отношении предмета настоящего Соглашения.

8.2 За исключением ограниченных лицензий, прямо предоставляемых настоящим Соглашением, TeleNav сохраняет за собой все права, в том числе, право собственности на и в отношении программного обеспечения TeleNav, включая, но не ограничиваясь, всеми правами на интеллектуальную собственность. Никакие другие лицензии или права, не указанные прямо в настоящем Соглашении, не могут и не должны предоставляться подразумеваемым образом, в соответствии с законом, по побудительным причинам, в силу лишения права возражения или иным путём, и TeleNav и его поставщики и лицензиары настоящим соглашением сохраняют за собой свои права, кроме тех, которые даёт лицензия, прямо предоставляемая настоящим Соглашением.

8.3 Используя программное обеспечение TeleNav, вы соглашаетесь получать от TeleNav всю информацию, в том числе, уведомления, соглашения, юридически необходимые сведения или иную информацию, касающуюся программного обеспечения TeleNav (вместе именуемую «Сведения») в электронном виде. TeleNav может предоставлять такие Сведения путём публикации их на веб-сайте TeleNav или путем загрузки таких Сведений на ваше беспроводное устройство. Если вы хотите отказаться от получения Сведений электронным способом, вы обязаны прекратить использование программного обеспечения TeleNav.

8.4 Неспособность с вашей стороны или со стороны TeleNav потребовать выполнения любого из положений не влияет на право этой стороны требовать их выполнения в любое время после этого, а отказ от признания нарушения или отказ предъявлять претензии в связи с невыполнением настоящего Соглашения не представляет собой отказ от признания последующих нарушений или от претензий в связи с последующим невыполнением Соглашения, а также не представляет собой отказ от самого положения.

8.5 Если любое из положений настоящего Соглашения не может быть осуществлено, то такое положение должно быть изменено для отражения намерений сторон, а остальные положения настоящего Соглашения остаются в полной силе и действительны.

8.6 Заголовки в настоящем Соглашении даны только для удобства и в справочных целях, не являются частью настоящего Соглашения, и при составлении или толковании настоящего Соглашения ссылаться на них нельзя. В том виде, как они используются в настоящем Соглашении, слова «включая» и «включительно», а также их варианты, не могут рассматриваться как ограничение, а скорее должны рассматриваться с учётом следующей за ними фразы «но не ограничиваясь».

#### **9. Условия и положения для прочих продавцов**

*ПРОГРАММНОЕ ОБЕСПЕЧЕНИЕ TeleNav использует карту и другую информацию по лицензии, предоставленной TeleNav сторонними продавцами в ваших интересах и интересах других конечных пользователей. Настоящее Соглашение включает в себя условия для конечных пользователей, применимые в отношении этих компаний (указаны в завершающей части настоящего Соглашения), в связи с чем ваше использование программного обеспечения TeleNav также должно отвечать этим условиям. Вы соглашаетесь соблюдать следующие дополнительные условия и положения, применимые к сторонним продавцам-лицензиарам TeleNav:*

#### **лицензионное соглашение NavTeq с конечным пользователем**

##### **УСЛОВИЯ ДЛЯ КОНЕЧНОГО ПОТРЕБИТЕЛЯ**

Предоставляемое содержимое (далее «База данных») не продается, а предоставляется в пользование по лицензии. Открыв упаковку, копируя или иным образом используя Базу данных, вы выражаете свое согласие с условиями настоящего соглашения. Если вы не согласны с условиями данного соглашения, вы не имеете права устанавливать, копировать, использовать, продавать или передавать Базу данных. Если вы хотите отказаться от условий данного соглашения и еще не устанавливали, не копировали и не

использовали Базу данных, вы должны обратиться к продавцу или NAVTEQ North America, LLC (далее NT) в течение тридцати (30) дней с момента покупки для возврата денег. Чтобы обратиться в NT, посетите веб-сайт [www.navteq.com](http://www.navteq.com).

База данных предоставляется вам только для вашего личного, внутреннего использования и не может быть перепродана. Она защищена авторскими правами и является предметом соблюдения следующих условий (настоящее «Лицензионное соглашение с конечным пользователем») и положений, с которыми вы выразили свое согласие, с одной стороны, и NAVTEQ North America, LLC (NT), а также его лицензиарами (в том числе их лицензиарами и поставщиками), с другой стороны.

База данных для областей Канады включает информацию, полученную с разрешения органов власти Канады, и включает: © Её Величество Королева Канады по Праву, © Королевская типография Онтарио, © Почта Канады, GeoBase®.

NT имеет неисключительную лицензию от Почтовой службы Соединенных Штатов® на публикацию и продажу информации ZIP+4®.

© Почтовая служба США® 2009. Почтовая служба США® не устанавливает, не регулирует и не утверждает цены. Следующие торговые марки и реестры принадлежат Почтовой службе США: Почтовая служба США, USPS, и ZIP+4.

База данных для Мексики включает определенную базу данных от Национального института статистики и географии.

#### УСЛОВИЯ И ПОЛОЖЕНИЯ

**Ограничения лицензии по использованию.** Вы согласны с тем, что ваша лицензия на использование данной Базы данных является ограниченной и предоставляется исключительно для использования в личных, некоммерческих целях, а не для использования в сервисном бюро, совместного использования или для других аналогичных целей. За исключением случаев, изложенных в настоящем соглашении, вы соглашаетесь не производить следующее: воспроизводить, копировать, изменять, декомпилировать, дизассемблировать или вскрывать технологии какой-либо части содержимого данной Базы данных, а также с тем, что вы не имеете права передавать или распространять ее в любой форме и в любых целях, за исключением случаев, разрешенных законодательством.



**Ограничения лицензии по передаче.** Ваша ограниченная лицензия не дает вам права передавать или перепродавать настоящую Базу данных, за исключением условий, при которых вы можете передавать Базу данных и все сопутствующие материалы на постоянной основе, если: (а) вы не оставляете себе копий Базы данных; (b) получатель выражает свое согласие с условиями данного лицензионного соглашения с конечным пользователем; и (с) вы передаете Базу данных точно в том виде, в котором вы ее приобрели, физически передав оригинальные носители (например, приобретенный вами диск CD-ROM или DVD), все оригинальные упаковки, все руководства пользователя и другие документы. В частности, многодисковые комплекты могут быть переданы или проданы только полным пакетом, как они были предоставлены вам, а не по частям.

**Дополнительные ограничения лицензии.** За исключением случаев, когда вы были специально лицензированы NT на эти действия в отдельном письменном разрешении, и без ограничения в предыдущем параграфе, ваша лицензия дает право использования Базы данных так, как это предписывает данное соглашение, вы не можете (а) использовать настоящую Базу данных с какими-либо продуктами, системами или приложениями, установленными или другим образом соединенными или находящимися на связи с транспортными средствами, способными производить автоматическую навигацию, позиционирование, диспетчеризацию, прокладывать маршрут в режиме реального времени, управлять парком или подобными приложениями; а также (b) соединенными или находящимися на связи, включая, но не ограничиваясь, с сотовыми телефонами, карманными и портативными компьютерами, пейджерами и карманными портативными компьютерами.



**ПРЕДОСТЕРЕЖЕНИЕ:** База данных может содержать неточную или неполную информацию из-за течения времени, изменяющихся обстоятельств, несовершенства использованных источников и по самому характеру сбора полных географических данных, и каждый из этих факторов может вести к неточным результатам.



**Отказ от гарантии.** Настоящая База данных предоставляется вам в виде «как есть», и вы согласны использовать ее на ваш страх и риск. NT и ее лицензиары (а также их лицензиары и поставщики) не дают никаких гарантий, уверений или гарантий иного рода, явных или подразумеваемых, возникающих в силу закона или иным образом, включая, но не ограничиваясь, гарантии на содержание, качество, точность, полноту, эффективность, надежность, пригодность для определенных целей, пользу, использование или результаты, полученные из Базы данных, или на то, что База данных или сервер будут работать бесперебойно и без ошибок.

**Отказ от гарантии.** NT И ЕЕ ЛИЦЕНЗИАРЫ (ВКЛЮЧАЯ ИХ ЛИЦЕНЗИАРОВ И ПОСТАВЩИКОВ) ОТКАЗЫВАЮТСЯ ОТ ЛЮБЫХ ГАРАНТИЙ, ЯВНЫХ ИЛИ ПОДРАЗУМЕВАЕМЫХ, КАЧЕСТВА, ЭКСПЛУАТАЦИИ, ТОВАРНОГО КАЧЕСТВА, ПРИГОДНОСТИ ДЛЯ КОНКРЕТНОГО ИСПОЛЬЗОВАНИЯ ИЛИ ГАРАНТИИ НЕНАРУШЕНИЯ ПРАВ ИНТЕЛЛЕКТУАЛЬНОЙ СОБСТВЕННОСТИ. Некоторые штаты, территории и страны не допускают определенные исключения из гарантии, в связи с чем указанные выше исключения могут не распространяться на вас.

**Соглашение об исключении ответственности.** NT И ЕЕ ЛИЦЕНЗИАРЫ (ВКЛЮЧАЯ ИХ ЛИЦЕНЗИАРОВ И ПОСТАВЩИКОВ) НЕ НЕСЕТ ОТВЕТСТВЕННОСТИ ПЕРЕД ВАМИ В ОТНОШЕНИИ КАКОЙ БЫ ТО НИ БЫЛО ПРЕТЕНЗИИ, ТРЕБОВАНИЯ ИЛИ ДЕЙСТВИЯ, НЕЗАВИСИМО ОТ ХАРАКТЕРА ПРИЧИНЫ ПРЕТЕНЗИИ, ТРЕБОВАНИЯ ИЛИ ДЕЙСТВИЯ, ЗАЯВЛЯЮЩЕГО О КАКИХ-ЛИБО УБЫТКАХ, ТРАВМАХ ИЛИ ПОТЕРЯХ, ПРЯМЫХ ИЛИ КОСВЕННЫХ, К КОТОРЫМ МОГЛО ПРИВЕСТИ ИСПОЛЬЗОВАНИЕ НАСТОЯЩЕЙ БАЗЫ ДАННЫХ; А ТАКЖЕ ЗА ПОТЕРЮ ПРИБЫЛИ, ДОХОДОВ, ДОГОВОРОВ ИЛИ СБЕРЕЖЕНИЙ, А ТАКЖЕ ЛЮБЫХ ДРУГИХ ПРЯМЫХ, КОСВЕННЫХ, СЛУЧАЙНЫХ, ОСОБЫХ ИЛИ КОСВЕННЫХ УБЫТКОВ, ВОЗНИКШИХ В РЕЗУЛЬТАТЕ ИСПОЛЬЗОВАНИЯ ИЛИ НЕВОЗМОЖНОСТИ ИСПОЛЬЗОВАНИЯ НАСТОЯЩЕЙ БАЗЫ ДАННЫХ, ЛЮБОГО ДЕФЕКТА В БАЗЕ ДАННЫХ, ИЛИ НАРУШЕНИЯ УСЛОВИЙ И ПОЛОЖЕНИЙ В ДЕЙСТВИИ ДОГОВОРА ИЛИ ПРИЧИНЕНИЯ ВРЕДА, А ТАКЖЕ ОСНОВАННОГО НА ГАРАНТИИ, ДАЖЕ ЕСЛИ NT ИЛИ ЕЕ ЛИЦЕНЗИАРЫ БЫЛИ ИЗВЕЩЕНЫ О ВОЗМОЖНОСТИ ВОЗНИКНОВЕНИЯ ТАКИХ УБЫТКОВ. Некоторые штаты,

территории и страны не допускают определенные исключения ответственности, в связи с чем указанные выше исключения могут не распространяться на вас.

**Экспортный контроль.** Вы соглашаетесь не экспортировать любую часть Базы данных или прямой продукт в соответствии со всеми лицензиями и разрешениями, требуемыми в соответствии с применяемыми экспортными законами, правилами и нормами, включая, но не ограничиваясь, законы, правила и нормы, применяемые Управлением по контролю за иностранными активами США. При условии, что любой из таких экспортных законов, правил и норм запрещают NT выполнять любое из своих обязательств по настоящему соглашению по поставке или распространению Базы данных, такой отказ должен быть оправдан, а не являться нарушением настоящего Соглашения.

**Полнота соглашения.** Данные условия и положения составляют целостность соглашения между NT (а также ее лицензиарами, включая их лицензиаров и поставщиков) и вами, относящихся к предмету настоящего соглашения, и заменяет во всей своей полноте любые письменные или устные соглашения, уже существующие между сторонами, в отношении данного предмета.

**Автономность положений.** Вы и NT соглашаетесь в том, что если какая-либо часть данного соглашения будет признана незаконной или неосуществимой, то эта часть должна быть изъята, а остальная часть Соглашения иметь полную силу и действие.

**Регулирующее законодательство.** Приведенные выше условия и положения будут регулироваться законодательством штата Иллинойс, без исполнения (i) положений коллизионного права, или (ii) Конвенции ООН «О договорах международной купли-продажи товаров», которые явно исключены. Вы соглашаетесь подчиняться персональной юрисдикции штата Иллинойс за любые споры, претензии и иски, вытекающие из или в связи с Базой данных, предоставленной вам по данному соглашению.

**Управление конечными пользователями.** Если База данных приобретается правительством США или от его лица, либо другой субъект предьявляет или применяет права, аналогичные предьявляемым правительством США, настоящая База данных является «коммерческим термином», как этот термин определен в 48-м пункте Свода федеральных правил («Правила закупок для федеральных нужд США 2.101»), лицензируется в соответствии с этим лицензионным соглашением с конечным пользователем, каждая копия Базы данных, отправленная или так или иначе

предоставленная, должна быть маркирована и скреплена как полагается со следующим «Уведомлением об использовании», и рассматриваться в соответствии с таким уведомлением:

**УВЕДОМЛЕНИЕ ОБ ИСПОЛЬЗОВАНИИ**  
ПОДРЯДЧИК (ПРОИЗВОДИТЕЛЬ/ПОСТАВЩИК)

ИМЯ:

**NAVTEQ**

ПОДРЯДЧИК (ПРОИЗВОДИТЕЛЬ/ПОСТАВЩИК)

АДРЕС:

**425 West Randolph Street, Chicago, IL 60606.**

Настоящая База данных является коммерческим продуктом, как это определено в Правилах закупок для федеральных нужд США 2.101, и является предметом лицензионного соглашения с конечным пользователем, по которому

база данных была предоставлена.

© 2011 NAVTEQ. Все права защищены.

Если ответственное лицо закупочного органа, федеральной орган исполнительной власти или какой-либо работник федерального ведомства отказывается использовать представленные в данном соглашении обозначения, они должны уведомить NAVTEQ, прежде чем пытаться найти дополнительные или альтернативные права в Базе данных.

Данные о точках доступа Wi-Fi предоставлены JiWire, © 2013 JiWire.

#### **Авторское право Gracenote®**

CD и связанные с музыкой данные от Gracenote, Inc. защищены авторским правом ©2000–2007 Gracenote. ПРОГРАММНОЕ ОБЕСПЕЧЕНИЕ Gracenote защищено авторским правом © 2000–2007 Gracenote. К данному продукту и услугам может быть применен один или несколько указанных патентов США: № 5.987.525; № 6.061.680; № 6.154.773, № 6.161.132, № 6.230.192, № 6.230.207, № 6.240.459, № 6.330.593 и иные патенты, выданные или находящиеся в процессе выдачи. Некоторые услуги, предоставляемые по лицензии от Open Globe, Inc., для патента США № 6.304.523.

Gracenote и CDDB являются зарегистрированными товарными знаками Gracenote. Логотип и фирменный знак Gracenote, а также логотип Powered by Gracenote™ являются товарными знаками Gracenote.

**Лицензионное соглашение Gracenote® с конечным пользователем (EULA)**

На данном устройстве установлено программное обеспечение от компании Gracenote Inc, расположенной по адресу: 2000 Powell Street Emeryville, California 94608 (Gracenote).

ПРОГРАММНОЕ ОБЕСПЕЧЕНИЕ от Gracenote («Программное обеспечение Gracenote») позволяет устройству производить узнавание дисков и музыкальных файлов и получать информацию, связанную с музыкой, включая название, исполнителя, дорожку и сведения о праве собственности («Данные Gracenote») с онлайн-серверов («Серверы Gracenote») и выполнять другие функции. Вы можете использовать Данные Gracenote только посредством функций для конечного пользователя, встроенных в данное устройство.

Это устройство может содержать данные, принадлежащие поставщикам Gracenote. В таком случае все ограничения, указанные ниже в отношении Данных Gracenote также распространяются на такое содержимое, и такие поставщики содержимого имеют право на все выгоды и защиту, предусмотренные в настоящем документе, которыми также обладает Gracenote.

Вы соглашаетесь использовать содержимое от Gracenote («Содержимое Gracenote»), Данные Gracenote, ПРОГРАММНОЕ ОБЕСПЕЧЕНИЕ Gracenote и серверы Gracenote только для собственных личных, некоммерческих целей. Вы соглашаетесь не переуступать, не копировать и не передавать Содержимое Gracenote, ПРОГРАММНОЕ ОБЕСПЕЧЕНИЕ Gracenote или любые Данные Gracenote (за исключением Меток, привязанных к музыкальным файлам) в пользу любых третьих лиц. **ВЫ СОГЛАШАЕТЕСЬ ПОЛЬЗОВАТЬСЯ СОДЕРЖИМЫМ GRACENOTE, ДАННЫМИ GRACENOTE, ПРОГРАММНЫМ ОБЕСПЕЧЕНИЕМ GRACENOTE И СЕРВЕРАМИ GRACENOTE ТОЛЬКО НА ОГОВОРЕННЫХ В ДАННОМ СОГЛАШЕНИИ УСЛОВИЯХ.**

Вы соглашаетесь с тем, что в случае нарушения этих ограничений действие вашей неисключительной лицензии на использование Содержимого Gracenote, Данных Gracenote, ПРОГРАММНОГО ОБЕСПЕЧЕНИЯ Gracenote и Серверов Gracenote прекратится. В случае прекращения действия лицензии вы соглашаетесь прекратить всякое использование Содержимого Gracenote, Данных Gracenote, ПРОГРАММНОГО ОБЕСПЕЧЕНИЯ Gracenote и Серверов Gracenote. Компания Gracenote сохраняет все права, в том числе права собственности на Данные Gracenote, ПРОГРАММНОЕ ОБЕСПЕЧЕНИЕ Gracenote, Серверы Gracenote и Содержимое

Gracenote. Ни при каких обстоятельствах Gracenote не будет нести ответственности за платежи в ваш адрес за любую предоставляемую вами информацию, включая любой материал, защищённый авторским правом, или информацию о музыкальных файлах. Вы соглашаетесь, что Gracenote может осуществлять свои права, полностью или частично, в соответствии с настоящим соглашением в отношении вас, непосредственно от имени каждой компании.

Служба Gracenote для отслеживания запросов в статистических целях использует уникальный идентификатор. Произвольное присвоение числового идентификатора позволяет службе Gracenote вести подсчет запросов без получения личной информации о пользователе. Дополнительную информацию см. на веб-сайте Gracenote [www.gracenote.com](http://www.gracenote.com) в разделе «Политика конфиденциальности службы Gracenote».

ПРОГРАММНОЕ ОБЕСПЕЧЕНИЕ GRACENOTE, КАЖДАЯ ЕДИНИЦА ДАННЫХ GRACENOTE И СОДЕРЖИМОЕ GRACENOTE ПЕРЕДАЮТСЯ ВАМ ПО ЛИЦЕНЗИИ «КАК ЕСТЬ». GRACENOTE НЕ ДЕЛАЕТ ЗАЯВЛЕНИЙ И НЕ ДАЁТ НИКАКИХ ГАРАНТИЙ, ПРЯМЫХ ИЛИ КОСВЕННЫХ, В ОТНОШЕНИИ ТОЧНОСТИ ЛЮБЫХ ДАННЫХ GRACENOTE, ПОЛУЧЕННЫХ С СЕРВЕРОВ GRACENOTE, ИЛИ СОДЕРЖИМОГО GRACENOTE. GRACENOTE ПОЛНОСТЬЮ И ПО ОТДЕЛЬНОСТИ СОХРАНЯЕТ ЗА СОБОЙ ПРАВО УДАЛЯТЬ ДАННЫЕ И/ИЛИ СОДЕРЖИМОЕ С СООТВЕТСТВУЮЩИХ СЕРВЕРОВ КОМПАНИЙ ИЛИ, В СЛУЧАЕ, КОГДА РЕЧЬ ИДЁТ О GRACENOTE, ИЗМЕНЯТЬ КАТЕГОРИИ ДАННЫХ ПО ЛЮБОЙ ПРИЧИНЕ, КОТОРУЮ GRACENOTE РАСЦЕНИВАЕТ КАК ДАЮЩУЮ ОСНОВАНИЯ. НЕ ДАЁТСЯ НИКАКИХ ГАРАНТИЙ, ЧТО СОДЕРЖИМОЕ GRACENOTE, ИЛИ ПРОГРАММНОЕ ОБЕСПЕЧЕНИЕ GRACENOTE, ИЛИ СЕРВЕРЫ GRACENOTE НЕ СОДЕРЖАТ В СЕБЕ ОШИБКИ, И ЧТО В ФУНКЦИОНИРОВАНИИ ПРОГРАММНОГО ОБЕСПЕЧЕНИЯ GRACENOTE ИЛИ СЕРВЕРОВ GRACENOTE НЕ БУДЕТ СБОЕВ. GRACENOTE НЕ ОБЯЗАНА ПРЕДОСТАВЛЯТЬ ВАМ НИКАКИЕ УСОВЕРШЕНСТВОВАННЫЕ ИЛИ ДОПОЛНИТЕЛЬНЫЕ ТИПЫ ДАННЫХ, КОТОРЫЕ GRACENOTE ПО СВОЕМУ УСМОТРЕНИЮ МОЖЕТ ПРЕДОСТАВЛЯТЬ В БУДУЩЕМ, И ИМЕЕТ ПРАВО ПРЕКРАТИТЬ ОКАЗАНИЕ УСЛУГ ОНЛАЙН В ЛЮБОЕ ВРЕМЯ. КОМПАНИЯ GRACENOTE ОТКАЗЫВАЕТСЯ ОТ ПРЕДОСТАВЛЕНИЯ КАКИХ-ЛИБО ГАРАНТИЙ, ПРЯМЫХ ИЛИ ПОДРАЗУМЕВАЕМЫХ, ВКЛЮЧАЯ, НО НЕ

ОГРАНИЧИВАЯСЬ, ПОДРАЗУМЕВАЕМЫЕ ГАРАНТИИ ТОВАРНОЙ ПРИГОДНОСТИ, ПРИГОДНОСТИ ДЛЯ ДОСТИЖЕНИЯ ОПРЕДЕЛЕННОЙ ЦЕЛИ, ВЛАДЕНИЯ ИЛИ ОТСУТСТВИЯ НАРУШЕНИЯ КАКИХ-ЛИБО ПРАВ. КОМПАНИЯ GRACENOTE НЕ ГАРАНТИРУЕТ НИКАКИХ РЕЗУЛЬТАТОВ, СВЯЗАННЫХ С ИСПОЛЬЗОВАНИЕМ ПРОГРАММНОГО ОБЕСПЕЧЕНИЯ ИЛИ СЕРВЕРА GRACENOTE. НИ ПРИ КАКИХ ОБСТОЯТЕЛЬСТВАХ КОМПАНИЯ GRACENOTE НЕ НЕСЕТ ОТВЕТСТВЕННОСТИ ЗА ЛЮБЫЕ ФАКТИЧЕСКИЕ ИЛИ КОСВЕННЫЕ УБЫТКИ, УПУЩЕННУЮ ВЫГОДУ ИЛИ НЕДОПОЛУЧЕННУЮ ПРИБЫЛЬ.

© Gracenote 2007.

**Только для автомобилей с системой SYNC**

FCC ID: KMHSG1G1 IC: 1422A-SG1G1

FCC ID: WDGSG1G1 IC: 5248B-SG1G1

**Автомобили, оборудованные SYNC, MyFord Touch или MyLincoln Touch**

FCC ID: KMHSYNCG2 IC: 1422A-SYNCG2

Это оборудование отвечает требованиям Части 15 Правил Федеральной комиссии связи США и стандартам министерства промышленности Канады в отношении RSS-210. Работа устройства должна обеспечивать соответствие двум условиям: (1) устройство не должно создавать вредных помех, и (2) устройство должно поглощать любые принимаемые помехи, в том числе помехи, которые могут вызывать нежелательное срабатывание.



**ПРЕДОСТЕРЕЖЕНИЕ:** Внесение изменений или модификаций без разрешения соответствующих

регулирующих органов может привести к лишению пользователя права на эксплуатацию данного оборудования. Аббревиатура IC перед номером радиотехнического сертификата означает лишь соответствие техническим условиям, установленным Министерством промышленности Канады.

Антенну, используемую на данном передатчике, нельзя устанавливать или использовать совместно с любой другой антенной или радиопередатчиком.

<b>А</b>	<b>Б</b>
AM/FM .....517	Багажник на крыше .....300
<b>М</b>	Бесперебойное охлаждение ..354
MyKey .....76	Блок распределения питания (см. Предохранители) .....331
<b>А</b>	Буксировка .....311,319,320
Аварийная сигнализация .....326	аварийный автомобиль .....319
Аварийная сигнализация после аварии .....55	буксировка прицепа .....311
Автоматическая трансмиссия	рекреационная
Selectshift (SST) .....235	буксировка .....320
масло, долив .....357	Буксировка аварийного
масло, объем .....429	автомобиля .....319
масло, проверка уровня .....357	<b>В</b>
масло, спецификации .....429	Вентиляция автомобиля .....215
Адаптивный	Вода, движение по .....323
круиз-контроль .....276	Вождение в особых
Аккумуляторная батарея .....363	условиях .....237,243,246
замена, характеристики .....433	вода .....245,323
запуск от другого	снег и лед .....247
автомобиля при разряде .....327	Выхлопные газа .....215
не требующая	<b>Д</b>
обслуживания .....363	Датчик системы
обслуживание .....363	классификации пассажира .....58
электролит, опасность при	Двигатель .....428
обращении .....363	бесперебойное
Активная система помощи	охлаждение .....354
при парковке .....262	объем масла .....429
Антиблокировочная система	охлаждающая жидкость .....349
(см. тормозная система) .....251	очистка .....382
Антифриз (см. охлаждающая	регулировка холостых
жидкость) .....349	оборотов .....363
Аптечка .....17	спецификации масла .....429
Аудио-/видеовходы .....169,525	точки обслуживания .....346,347

Движение в особых условиях песок .....245	<b>З</b>
Детские сиденья .....23	Задержка включения дополнительного оборудования .....110
крепления «LATCH» .....32	Задняя подъемная дверь .....82,85,86
Детские сиденья — сиденья-подушки .....26	Задняя подъемная дверь с электроприводом .....86
Дисплей камеры заднего вида .....268,539	Зажигание .....213,428
Домкрат .....418	Замена колеса .....418
расположение .....418	Замки
хранение .....418	автоматическая
Дополнительная система пассивной безопасности (подушки безопасности) .....55	блокировка .....83
боковая подушка	двери .....81
безопасности .....55,61	защита детей .....38
и детские сиденья .....57	Запасные части .....379,433
описание .....55	Заправочные емкости .....429
подушка безопасности	Запуск автомобиля .....214
водителя .....55	запуск от другого
подушка безопасности	автомобиля .....327
пассажира .....55	толкание .....94,213
утилизация .....68	Запуск от другого автомобиля .....327
Дополнительный входной разъем (Line in) .....167	Запчасти (см. Запасные части) .....433
Доступ и использование порта USB .....520	Зеркала .....111,113
<b>Ж</b>	наружные зеркала заднего вида (с электроприводом) ...111
Жидкость омывателя и очистители ветрового стекла .....99	программируемое положение .....71
замена щеток .....366,367	складывание .....111
проверка уровня и долив .....362,363	Зеркала с электроприводом ..111
Жидкость стеклоомывателя .....362,363	Зеркало с подсветкой в солнцезащитном козырьке .....113,114
	Значки карты .....561



**И**

- Инструкции по погрузке .....310
- Информация о безопасности .....458,505
- Использование мобильных телефонов ..... 17

**К**

- Карта SD .....169,520,555
- Климат-контроль (см. система кондиционирования воздуха или отопление) ..... 170
- Ключи .....70
  - положения ключа
  - зажигания .....213
- Кнопки быстрого доступа .....563
- Колесные гайки .....427
- Консоль .....211
  - потолочная .....211
- Контрольные и сигнальные лампы ..... 117
- Коробка передач
  - блокировка тормозов (BSI) .....235
  - масло, объем .....429
  - масло, проверка уровня и долив (автоматическая) .....357
  - спецификации смазочных материалов .....429
- Крепления «LATCH» .....32

**Л**

- Лицензионное соглашение конечного пользователя .....567
- Личная информация .....459,507
- Люк крыши ..... 114

**М**

- Маслоизмерительный щуп
  - масло автоматической трансмиссии .....357
  - моторное масло .....348
- Моторное масло
  - объем .....429
  - проверка уровня и долив .....348
  - спецификации .....429
  - фильтр, характеристики .....433
  - щуп .....348

**Н**

- Нагрузки на автомобиль .....302
- Наклон рулевой колонки ..... 94
- Напольные коврики .....324
- Настройка часов .....158,537

**О**

- Обогрев заднего стекла ..... 170,172,175
- Обогрев стекол
  - заднее стекло .....180
- Объемы заправки эксплуатационных жидкостей .....429
- Осветительные приборы
  - замена ламп, таблица характеристик .....377
  - освещение салона .....106,107
  - фары, мигание .....101
- Особая информация
  - грузопассажирские автомобили .....17
  - модификации для медицинских нужд ..... 17

Ось		Проверка/обслуживание	
объем смазки .....	429	(I/M), диагностика .....	229
спецификации смазки .....	429	Программирование	
Охлаждающая жидкость		Fleet MyKey .....	76
объем .....	429	Программирование	
проверка уровня и долив .....	349	Parental MyKey .....	76
спецификации .....	429	Противоугонная система .....	91
Очистка автомобиля		включение системы .....	91
колеса .....	386	<b>Р</b>	
мойка .....	379	Распознавание речи .....	510
моторный отсек .....	382	Регистрация данных о	
нанесение воска .....	381	событиях .....	13
панель приборов .....	384	Режим движения вниз по	
пластмассовые детали .....	381	склону .....	257
салон .....	384	Режим карты .....	560
щетки стеклоочистителя .....	383	Реле .....	330,331
<b>П</b>		Ремни безопасности	
Панель приборов		(см. Устройства пассивной	
Комбинация приборов .....	117	безопасности) .....	42,46
очистка .....	384	Ремни сидений	
Пассивная противоугонная		(см. Устройства пассивной	
система SecurILock .....	91	безопасности) .....	42
Первое подсоединение		Розетка .....	208
телефона .....	463,529	Розетка вспомогательного	
Поддерживаемые типы		оборудования .....	208
медиафайлов .....	524	Руководство по плановому	
Подогреватель блока		обслуживанию	
цилиндров .....	216	Плановое обслуживание и	
Подсоединение других		сервисная книжка .....	442
телефонов .....	463,530	Рулевое колесо	
Полный привод (AWD),		органы управления .....	95
движение по бездорожью .....	239	Рулевое управление с	
Предельная нагрузка .....	302	усилителем .....	298
Предохранители .....	330,331,338		
Предупреждение о			
поперечном движении .....	288		

<b>С</b>	
Свечи зажигания, характеристики .....	428,433
Сетка в багажнике .....	300
Сигнальные лампы (см. лампы) .....	117
Сиденья .....	196
детские сиденья .....	23,26
запоминание регулировок сиденья .....	71,191
передние сиденья .....	188,190,194
подогрев .....	193
сиденья второго ряда .....	196
сиденья третьего ряда .....	197,203,204
удобная посадка/удобная высадка .....	192
Сиденья для детей .....	23,26
Сиденья для детей (см. Детские сиденья) .....	23
Сиденья-подушки .....	26
Система MyFord Touch™ .....	501
Система дистанционного открытия дверей блокировка/разблокировка дверей .....	81
замена элементов питания .....	70
открытие багажника .....	82
подсветка дверного проема .....	84
Система дистанционного управления замками автоблокировка .....	83
Система информации о мертвых зонах .....	288
Система кондиционирования воздуха .....	170
	система отопления и кондиционирования воздуха с ручным управлением .....
	170
	Система контроля выбросов .....
	226
	Система облегчения трогания на склоне .....
	237
	Система определения дистанции при движении задним ходом .....
	261
	Система помощи при парковке .....
	262
	Система предупреждения о столкновении .....
	294
	Система централизованной блокировки замков дверей .....
	81
	Системные установки .....
	540
	Складываемое сиденье второго ряда с электроприводом .....
	200
	Складываемое сиденье третьего ряда с электроприводом .....
	206
	Снегопахание .....
	17
	Спецификации смазочных материалов .....
	429
	Справка .....
	549
	Спутниковое радио .....
	158
	Спутниковое радио SIRIUS .....
	158
	Стекла очиститель/омыватель заднего стекла .....
	100
	электростеклоподъемники .....
	109
	Стояночный тормоз .....
	252

**Т**

Таблица характеристик, смазочные материалы .....	429
Текстовые сообщения .....	471,532
Топливная крышка (см. крышка заправочной горловины) .....	223
Топливо	
выбор правильного	
топлива .....	220
выключение топливного насоса .....	326
заправка .....	223
заправочная горловина .....	221
информация о безопасности, касающаяся автомобильного	
топлива .....	218
качество .....	219
крышка заливной горловины .....	223
объем бака .....	429
октановое число .....	428
полная выработка .....	221
фильтр, характеристики .....	362, 433
Тормозная система .....	250
антиблокировочная система .....	251
парковка .....	252
сигнальная лампа антиблокировочной системы (АБС) .....	251
система блокировки .....	235
спецификации смазки .....	429
тормозная жидкость, объем .....	429
тормозная жидкость, спецификации .....	429

**У**

Уведомления .....	536
Указатели .....	116,117
Указатели поворота .....	105
Условия окружающей среды/освещенность .....	539
Установка направления .....	555
Устройства пассивной безопасности .....	42,43,46
Belt-Minder® .....	46
датчик классификации пассажира .....	58
для взрослых .....	42,43
для детей .....	26
сигнальная лампа и звуковой сигнал .....	46
узел расширения .....	45
Устройства пассивной безопасности — крепления «LATCH» .....	32

**Ф**

Фары	
дальний свет .....	101
мигание .....	101
направление .....	370
характеристики ламп .....	377
Фильтр воздухоочистителя .....	368, 369,433
Функции навигации .....	555
Функции сенсорного экрана (климат-контроль) .....	550

**Ц**

Центр сообщений .....	124
предупреждающие сообщения .....	129,139

<b>Ч</b>		перестановка .....411	
Часы .....	158,537	проверка давления .....406	
<b>Ш</b>		смена .....	418,421
Шины .....	393,394,418	терминология .....	395
балансировка .....	410	уход .....	393
безопасность .....	410	<b>Э</b>	
замена .....	408	Экстренные ситуации,	
запасное колесо .....	419	помощь на дороге	
зимние шины и цепи .....	412	запуск от другого	
износ протектора .....	394,406	автомобиля .....	327
информация на боковой		полная выработка топлива ...	221
стороне .....	397	Электронный центр	
классификация шин .....	395	сообщений .....	124
маркировка .....	402	Электростеклоподъемники ..	109
накачивание .....	403		